

**MEDION®**

**Bedienungsanleitung  
Notice d'utilisation  
Handleiding  
Manual de instrucciones  
Istruzioni per l'uso**



**Gefrierschrank  
Congélateur armoire  
Vrieskast  
Congelador  
Congelatore**

**MEDION® MD 37431**

# Inhaltsverzeichnis

<b>1.</b>	<b>Informationen zu dieser Bedienungsanleitung .....</b>	<b>4</b>
1.1.	Zeichenerklärung .....	4
<b>2.</b>	<b>Bestimmungsgemäßer Gebrauch .....</b>	<b>6</b>
<b>3.</b>	<b>Sicherheitshinweise .....</b>	<b>7</b>
3.1.	Allgemeine Sicherheitshinweise .....	8
3.2.	Transport .....	9
3.3.	Aufstellung und elektrischer Anschluss .....	10
3.4.	Umgang mit dem Gerät .....	12
3.5.	Reinigung und Wartung .....	13
3.6.	Störungen .....	14
3.7.	Entsorgung .....	15
<b>4.</b>	<b>Informationen zum Gerät .....</b>	<b>15</b>
4.1.	Information zum verwendeten Kältemittel R-600a .....	16
<b>5.</b>	<b>Lieferumfang .....</b>	<b>16</b>
<b>6.</b>	<b>Geräteübersicht .....</b>	<b>17</b>
<b>7.</b>	<b>Vorbereitung für den Betrieb .....</b>	<b>18</b>
7.1.	Türanschlag wechseln .....	18
7.2.	Gerät aufstellen .....	22
7.3.	Gefrierschubladen herausnehmen und wiedereinsetzen .....	22
<b>8.</b>	<b>Gerät bedienen .....</b>	<b>23</b>
8.1.	Gerät einschalten .....	23
8.2.	Temperaturregelung .....	23
8.3.	Gerät ausschalten .....	23
8.4.	Energiespartipps .....	24
8.5.	Empfohlende Temperatureinstellung .....	24
8.6.	Tiefkühlung von Lebensmitteln .....	25
8.7.	Eiswürfelbehälter verwenden .....	26
<b>9.</b>	<b>Reinigung und Abtauen .....</b>	<b>27</b>
9.1.	Abtauen des Gefrierraums .....	28
9.2.	Gefrierraum und Außenoberfläche reinigen .....	29
<b>10.</b>	<b>Maßnahmen bei Stromausfall .....</b>	<b>29</b>
<b>11.</b>	<b>Fehlerbehebung .....</b>	<b>29</b>
<b>12.</b>	<b>Längere Nichtverwendung .....</b>	<b>31</b>
<b>13.</b>	<b>Entsorgung .....</b>	<b>31</b>
<b>14.</b>	<b>Technische Daten .....</b>	<b>32</b>
14.1.	Produktdatenblatt .....	32
<b>15.</b>	<b>EU-Konformitätsinformation .....</b>	<b>34</b>
<b>16.</b>	<b>Ersatzteile .....</b>	<b>34</b>
<b>17.</b>	<b>Serviceinformationen .....</b>	<b>34</b>
<b>18.</b>	<b>Datenschutzerklärung .....</b>	<b>37</b>
<b>19.</b>	<b>Impressum .....</b>	<b>38</b>

---

# 1. Informationen zu dieser Bedienungsanleitung



Vielen Dank, dass Sie sich für unser Produkt entschieden haben. Wir wünschen Ihnen viel Freude mit dem Gerät.

Lesen Sie vor Inbetriebnahme die Sicherheitshinweise und die gesamte Anleitung aufmerksam durch. Beachten Sie die Warnungen auf dem Gerät und in der Bedienungsanleitung.

Bewahren Sie die Bedienungsanleitung immer in Reichweite auf. Wenn Sie das Gerät verkaufen oder weitergeben, händigen Sie unbedingt auch diese Bedienungsanleitung aus, da sie ein wesentlicher Bestandteil des Produktes ist.

## 1.1. Zeichenerklärung

Ist ein Textabschnitt mit einem der nachfolgenden Warnsymbole gekennzeichnet, muss die im Text beschriebene Gefahr vermieden werden, um den dort beschriebenen, möglichen Konsequenzen vorzubeugen.



### **GEFAHR!**

Warnung vor unmittelbarer Lebensgefahr!



### **WARNUNG!**

Warnung vor möglicher Lebensgefahr und/oder schweren irreversiblen Verletzungen!



### **WARNUNG!**

Warnung vor Gefahr durch elektrischen Schlag!



### **WARNUNG!**

Warnung vor Gefahr durch feuergefährliche und/oder leicht entzündlichen Stoffe!



### **WARNUNG!**

Warnung vor Gefahr durch explosionsgefährliche Stoffe!



### **VORSICHT!**

Warnung vor möglichen mittleren und oder leichten Verletzungen!



## HINWEIS!

Hinweise beachten, um Sachschäden zu vermeiden!



Weiterführende Informationen für den Gebrauch des Gerätes!



Hinweise in der Bedienungsanleitung beachten!



Warnung vor Gefahr durch elektrischen Schlag!



Warnung vor Gefahr durch feuergefährliche und/oder leicht entzündlichen Stoffe!



Mit diesem Symbol markierte Produkte erfüllen die Anforderungen der EU-Richtlinien (siehe Kapitel „EU-Konformitätsinformation“).



Kennzeichnung von Verpackungsmaterialien bei der Mülltrennung. Kennzeichnung mit den Abkürzungen (a) und Nummern (b) mit folgender Bedeutung: 1–7: Kunststoffe/20–22: Papier und Pappe/80–98: Verbundstoffe



Der Grüne Punkt kennzeichnet Verkaufsverpackungen, die vom Dualen Sammel- und Verwertungssystem gemäß Verpackungsverordnung entsorgt bzw. recycelt werden.



Verpackung umweltgerecht entsorgen (siehe „Entsorgung“)



Gerät umweltgerecht entsorgen (siehe „Entsorgung“)





Zeigt die korrekte aufrechte Position der Transportverpackung an.

## 2. Bestimmungsgemäßer Gebrauch

Dieses Gerät dient zum Gefrieren von Lebensmitteln. Dieses Gerät ist für den Gebrauch im Haushalt und in ähnlichen Anwendungsbereichen vorgesehen wie z. B.:

- Personalküchenbereichen in Läden, Büros und anderen Arbeitsbereichen;
- in der Landwirtschaft und von Gästen in Hotels, Motels und anderen Unterkünften;
- Frühstückspensionen;
- im Catering und ähnlichem Großhandelseinsatz.

Bei Einsatz in gewerblichen Bereichen sind die dort gültigen Bestimmungen einzuhalten.

Bitte beachten Sie, dass im Falle des nicht bestimmungsgemäßen Gebrauchs die Haftung erlischt:

- Bauen Sie das Gerät nicht ohne unsere Zustimmung um und verwenden Sie keine nicht von uns genehmigten oder gelieferten Zusatzgeräte.
- Verwenden Sie nur von uns gelieferte oder genehmigte Ersatz- und Zubehörteile.
- Beachten Sie alle Informationen in dieser Bedienungsanleitung, insbesondere die Sicherheitshinweise. Jede andere Bedienung gilt als nicht bestimmungsgemäß und kann zu Personen- oder Sachschäden führen.

### 3. Sicherheitshinweise



#### **WARNUNG!**

#### **Verletzungsgefahr!**

Es besteht Verletzungsgefahr bei unsachgemäßem Gebrauch.

- Dieses Gerät kann von Kindern ab 8 Jahren und von Personen mit reduzierten physischen, sensorischen oder mentalen Fähigkeiten oder Mangel an Erfahrung und/oder Wissen benutzt werden, wenn sie beaufsichtigt werden oder bezüglich des sicheren Gebrauchs des Gerätes unterwiesen wurden und die daraus resultierenden Gefahren verstanden haben.
- Kinder dürfen nicht mit dem Gerät spielen.
- Reinigung und Benutzer-Wartung dürfen nicht durch Kinder durchgeführt werden, es sei denn, sie sind 8 Jahre und älter und werden beaufsichtigt.
- Kinder im Alter von 3 bis 8 Jahren dürfen Gefriergeräte be- und entladen.



#### **GEFAHR!**

#### **Erstickungsgefahr!**

Es besteht Erstickungsgefahr durch Verschlucken oder Einatmen von Kleinteilen oder Folien.

- Alle verwendeten Verpackungsmaterialien (Beutel, Polystyrolstücke usw.) nicht in der Reichweite von Kindern lagern.
  - Kinder dürfen nicht mit dem Verpackungsmaterial spielen.
- Wenn die Tür zufällt, besteht Erstickungsgefahr für Kinder, die in das Geräteinnere klettern.
- Halten Sie Kinder vom Geräteinneren fern.

---

### 3.1. Allgemeine Sicherheitshinweise



#### **WARNUNG!**

#### **Verletzungsgefahr!**

Das Kühlsystem des Gerätes enthält das Kältemittel R-600a. Bei einem Auslaufen des Kältemittels besteht die Gefahr von Verletzungen.

- Lagern und transportieren Sie das Gerät nicht auf der Seite oder der Rückwand, da sonst Öl aus dem Kompressor in den Kältemittelkreislauf gelangen kann und ihn verstopfen kann.
- **WARNUNG!** Kältemittelkreislauf nicht beschädigen.
- Sollte das Kühlsystem dennoch beschädigt worden sein, belüften Sie den Raum. Vermeiden Sie offene Flammen und Zündquellen. Lassen Sie das Gerät vor einer weiteren Verwendung von einer Fachkraft reparieren.
- Haut- oder Augenkontakt mit Kältemittel kann zu Verletzungen führen. Spülen Sie ggf. sofort die Augen mit klarem Wasser und suchen Sie einen Arzt auf.
- **WARNUNG!** Keine elektrischen Geräte innerhalb des Gefrierfachs betreiben, die nicht der vom Hersteller empfohlenen Bauart entsprechen.
- **WARNUNG!** Zum Beschleunigen des Abtauvorgangs keine anderen mechanischen Einrichtungen oder sonstigen Mittel als die vom Hersteller empfohlenen benutzen.
- Offene Flammen fernhalten.
- Manipulierungen am Kältemittelkreislaufs sind unzulässig und der Garantieanspruch erlischt.

**WARNUNG!****Brandgefahr!**

In den Kältemittelleitungen und im Kompressor befinden sich brennbare Flüssigkeiten.

- Beachten Sie das Warnzeichen „Brandgefahr“ an der Geräterückseite oder am Kompressor.
- Vermeiden Sie offene Flammen und Zündquellen während des Gebrauchs, der Wartung und der Entsorgung des Geräts.

**3.2. Transport****VORSICHT!****Verletzungsgefahr!**

Hohes Gewicht des Geräts. Es besteht die Gefahr von Verletzungen durch Überheben.

- Transportieren Sie das Gerät nicht alleine, sondern mindestens mit einer weiteren Person.

**HINWEIS!****Möglicher Sachschaden!**

Gefahr von Geräteschaden durch unsachgemäßen Transport.

- Achten Sie darauf, dass beim Transport und bei der Aufstellung des Geräts keine Teile des Kühlkreislaufs beschädigt werden.
- Das Gerät möglichst immer senkrecht transportieren. Bei einer Neigung von mehr als 40° beim Transport, erst nach 4 Stunden ans Netz anschließen und einschalten, damit sich der Kältemittelkreislauf nach dem Transport wieder normalisieren kann.
- Stellen Sie das Gerät nicht auf die Seite oder die Rückwand, da sonst Öl aus dem Kompressor in den Kältemittelkreislauf gelangen kann und ihn verstopfen kann.
- Das Gerät keinem Regen oder Spritzwasser aussetzen.



---

## 3.3. Aufstellung und elektrischer Anschluss

### 3.3.1. Standort



#### **HINWEIS!**

#### **Möglicher Sachschaden!**

Gefahr von Geräteschaden durch unsachgemäße Behandlung.

- Das Gefriergerät in einem trockenen und belüftbaren Raum aufstellen. Der Raum sollte eine Fläche von etwa 4 m<sup>2</sup> aufweisen, um bei einer Beschädigung des Kühlsystems eine ausreichende Luftmenge zu gewährleisten.
- Berücksichtigen Sie beim Aufstellen den Platzbedarf des Gerätes (siehe „7.2. Gerät aufstellen“ auf Seite 22).
- Das Gerät ist für die Klimaklassen ST und N geeignet (siehe Typenschild). Bei Umgebungstemperaturen von 16 °C bis 38 °C ist eine fehlerfreie Kühlleistung des Gerätes gewährleistet. Bei abweichenden Temperaturen kann sich die Leistung des Gerätes verringern.
- Setzen Sie das Gerät keinen extremen Bedingungen aus. Zu vermeiden sind:
  - Hohe Luftfeuchtigkeit oder Nässe,
  - extrem hohe oder tiefe Temperaturen,
  - direkte Sonneneinstrahlung,
  - offenes Feuer.



#### **WARNUNG!**

#### **Brandgefahr!**

Eine unzureichende Luftzirkulation kann zu einem Wärmestau führen.

- Achten Sie darauf, dass die Belüftungsöffnungen im Gehäuse, um das Gerät und in der Einbaunische nicht blockiert sind.
- Für eine ausreichende Belüftung muss ein Abstand von mindestens 5 cm zur Decke, 5 cm zu den Seitenwänden und 5 cm zur Rückwand eingehalten werden.

- Nicht in der Nähe von Wärmequellen wie Herde, Heizkörper, Fußbodenheizung usw. aufstellen. Wenn das Aufstellen in der Nähe einer Wärmequelle unvermeidbar ist, verwenden Sie eine geeignete Isolierplatte oder halten Sie folgende Mindestabstände zur Wärmequelle ein:
  - zu Elektro- oder Gasherden u.ä. : ca. 10 cm,
  - zu Öl- oder Kohleanstellherden: ca. 30 cm.
  - Beim Aufstellen neben einem anderem Kühlgerät ist ein seitlicher Mindestabstand von 5 cm erforderlich.
- Das Gerät ist nicht als Einbaugerät vorgesehen.

### 3.3.2. Vor dem Anschließen



**GEFAHR!**

**Stromschlaggefahr!**

Es besteht die Gefahr eines elektrischen Schlags durch stromführende Teile.

- Nach dem Aufstellen überprüfen, dass die Netzanschlussleitung nicht eingeklemmt oder beschädigt wird.
- Betreiben Sie das Gerät nicht, wenn es sichtbare Schäden aufweist oder das Netzkabel bzw. der Netzstecker defekt ist.
- Wenden Sie sich im Schadensfall an unser Service-Center.

### 3.3.3. Netzanschluss



**GEFAHR!**

**Stromschlaggefahr!**

Es besteht die Gefahr eines elektrischen Schlags durch stromführende Teile.

- Schließen Sie das Gerät nur an eine ordnungsgemäß installierte und gut erreichbare Schutzkontaktsteckdose an, die sich in der Nähe des Aufstellortes befindet. Die örtliche Netzspannung muss den technischen Daten des Gerätes entsprechen.
- Für den Fall, dass Sie das Gerät schnell vom Netz nehmen müssen, muss die Steckdose frei zugänglich sein.

- 
- **WARNUNG!** Achten Sie darauf, dass das Netzkabel nicht zu einer Stolperfalle wird. Verwenden Sie kein Verlängerungskabel.
  - **WARNUNG!** Das Netzkabel darf beim Aufstellen nicht geklemmt oder beschädigt werden.
  - **WARNUNG!** Platzieren Sie ortsveränderliche Mehrfachsteckdosen oder Netzteile nicht an der Rückseite des Gerätes.
  - Um das Gerät stromlos zu machen, ziehen Sie den Netzstecker aus der Steckdose.

### 3.4. Umgang mit dem Gerät



#### **WARNUNG!**

#### **Explosionsgefahr!**

Entflammbare Gase und Flüssigkeiten können bei Lagerung im Gerät Explosionen verursachen.

- Lagern Sie keine explosiven Stoffe oder Sprühdosen mit brennbaren Treibmitteln im Gerät.
- Keine kohlen säurehaltigen Getränke einfrieren. Sich ausdehnendes Wasser kann den Behälter sprengen.
- Frieren Sie hochprozentigen Alkohol nur fest verschlossen und stehend ein.
- Lagern Sie keine Glas- oder Metallgefäße mit Flüssigkeit im Gefrierbereich.



#### **WARNUNG**

#### **Verletzungsgefahr/Gesundheitsgefährdung!**

Ein unsachgemäßer Umgang mit dem Gerät kann zu Verletzungen führen.

- Nicht die gefrorenen Innenwände des Gefrierbereichs oder gefrorene Lebensmittel mit den Händen berühren. Keine Eiswürfel oder Eis am Stiel direkt aus dem Gefrierbereich in den Mund nehmen. Verbrennungen durch Tieftemperaturen sind möglich.
- Verwenden Sie Sockel, Schubfächer, Türen etc. nicht als Trittbrett oder zum Abstützen.

Das Gerät arbeitet ggf. nicht einwandfrei (mögliches Abtauen des eingelagerten Gutes oder Temperaturanstieg im Tiefkühlfach), wenn es über längere Zeit Temperaturen ausgesetzt wird, die kälter sind als die untere Grenze des Temperaturbereiches, für die es ausgelegt wurde (unter 16°C).

Bei einem Stromausfall oder abgeschaltetem Gerät können eingelagerte Lebensmittel an- oder auftauen. Es besteht die Gefahr einer Lebensmittelvergiftung.

- Entsorgen Sie nach einem eventuellen Stromausfall eingefrorene Lebensmittel, die erkennbar angetaut sind.
- Frieren Sie aufgetaute oder angetaute Lebensmittel nicht wieder ein.
- Entnehmen Sie selbst bei einem nur vorübergehenden Abschalten das Gefriergut aus dem Gerät, und lagern Sie es ausreichend kühl.

### 3.5. Reinigung und Wartung



#### **GEFAHR!**

#### **Stromschlaggefahr!**

Es besteht die Gefahr eines elektrischen Schlags durch stromführende Teile.

- Vor Beginn von Reinigungs- oder Wartungsarbeiten unbedingt den Netzstecker aus der Schutzkontaktsteckdose ziehen (nicht am Netzkabel, sondern am Netzstecker ziehen). Sollte er nicht erreichbar sein, muss die in der Hausinstallation vorgesehene Sicherung ausgeschaltet werden.
- Den Netzstecker niemals mit nassen Händen anfassen.



#### **WARNUNG!**

#### **EXPLOSIONS- und FEUERGEFAHR!**

Durch Gasbildung kann es zu Explosionen kommen.

- Keine brennbaren Flüssigkeiten zur Reinigung des Geräts oder Geräteteile verwenden.

- 
- Verwenden Sie keine Abtausprays. Sie können explosive Gase bilden.



### **HINWEIS!**

#### **Möglicher Sachschaden!**

Geräteschaden durch unsachgemäßen Umgang mit dem Gerät.

- Zum Beschleunigen des Abtauens keine mechanischen Einrichtungen oder sonstige künstlichen Mittel, wie z.B. elektrische Heizkörper, Heißluftgebläse, Haartrockner oder spitze oder harte Gegenstände benutzen. Die Wärmedämmung und der Innenraum sind kratz- und hitzeempfindlich und können schmelzen.
- Betreiben Sie keine elektronischen Geräte im Gerät. Beide Geräte können irreparabel beschädigt werden.

Empfindliche Oberflächen:

- Verwenden Sie keine scharfen oder scheuernden Reinigungsmittel im Geräteinneren, der Gerätetür und dem Gehäuse des Geräts, da diese die Oberflächen beschädigen können.
- Öl und Fett dürfen nicht mit Kunststoffteilen und der Türdichtung in Kontakt kommen, da die Oberfläche porös und spröde werden kann.

## **3.6. Störungen**



### **GEFAHR!**

#### **Stromschlaggefahr!**

Es besteht die Gefahr eines elektrischen Schlags durch stromführende Teile.

- Versuchen Sie auf keinen Fall, ein Geräteteil selbst zu öffnen und/oder zu reparieren. Es besteht die Gefahr des elektrischen Schlags.

- Wenn die Netzanschlussleitung dieses Gerätes beschädigt wird, muss sie durch den Hersteller oder seinen Kundendienst oder eine ähnlich qualifizierte Person ersetzt werden, um Gefährdungen zu vermeiden.
- Wenden Sie sich im Störfall an unser Service-Center oder eine andere geeignete Fachwerkstatt.

### 3.7. Entsorgung



#### **GEFAHR!**

#### **Erstickungsgefahr! Verletzungsgefahr!**

Um Gefahren für Kinder zu vermeiden, gehen Sie vor der Entsorgung wie folgt vor:

- Demontieren Sie die Tür und die Dichtung oder kleben Sie die Tür mit Klebeband zu.
- Belassen Sie die Schubladen im Gerät, so dass niemand, z. B. Kinder, in das Gerät klettern können.

## 4. Informationen zum Gerät

- Das Gerät verwendet im Kältekreislauf das Kältemittel R-600a (FCKW und FKW frei).
- Der Kältekreislauf ist auf Dichtheit geprüft. Dies entspricht den einschlägigen Sicherheitsbestimmungen für Elektrogeräte.
- Energieeffizienzklasse E
- Klimaklasse N, ST

Die Bedeutung der Klimaklassen entnehmen Sie der folgenden Tabelle.

Klimaklasse	Bedeutung	Umgebungstemperatur
SN	Geräte für subnormales Klima	+10 °C bis +32 °C
N	Geräte für gemäßigtes Klima	+16 °C bis +32 °C
ST	Geräte für subtropisches Klima	+16 °C bis +38 °C
T	Geräte für tropisches Klima	+16 °C bis +43 °C

---

## 4.1. Information zum verwendeten Kältemittel R-600a

In diesem Gerät wurden R-600a und Cyclopentan als 100% FCKW-freie Kühl- und Isoliermittel verwendet. Dadurch wird die Ozonschicht geschützt und der sogenannte Treibhauseffekt reduziert.

Zu erkennen sind diese Geräte durch den Hinweis „Kältemittel R-600a“ auf dem Typenschild.

- ▶ Achten Sie darauf, dass der Kühlkreislauf nicht beschädigt wird, da dann R-600a in geringem Maß zum Treibhauseffekt beitragen kann, wenn es freigesetzt wird.
- ▶ Dies gilt sowohl für den Transport als auch über die gesamte Lebensdauer des Gerätes.
- ▶ Achten Sie auch bei diesen Geräten darauf, dass sie gemäß den örtlichen Regelungen fach- und sachgerecht entsorgt werden.

## 5. Lieferumfang



**GEFAHR!**

**Erstickungsgefahr!**

Es besteht Erstickungsgefahr durch Verschlucken oder Einatmen von Kleinteilen oder Folien.

- Halten Sie die Verpackungsfolie von Kindern fern.

Bitte überprüfen Sie die Vollständigkeit und Unversehrtheit der Lieferung und benachrichtigen Sie uns bitte innerhalb von 14 Tagen nach dem Kauf, falls die Lieferung nicht komplett ist.

Mit dem von Ihnen erworbenen Paket haben Sie erhalten:

- Gefrierschrank, inkl.
  - 3 Gefrierfachschubladen
  - 1 Türanschlagbegrenzer
  - 1 Eiswürfelbereiter

## 6. Geräteübersicht

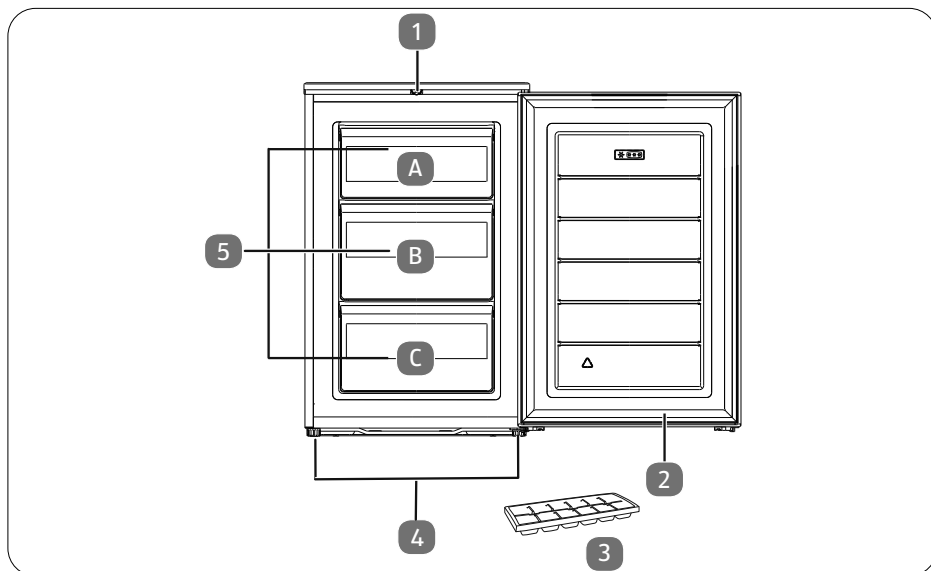

- 1) Thermostat
- 2) Gerätetür
- 3) Eiswürfelbereiter
- 4) Standfüße
- 5) Gefrierschubladen



Das Typenschild befindet sich an der Seitenwand im Gefrierraum.



Empfohlene Lagerung von Lebensmitteln im -Gefrierraum: Meeresfrüchte (Fisch, Garnelen, Schalentiere), Süßwasserfische und Fleischprodukte (empfohlen für 3 Monate, je länger die Lagerzeit, desto schlechter der Geschmack und geringer der Nährwert), geeignet für gefrorene frische Lebensmittel. Lagern Sie die Lebensmittel in geeigneten Behältern.

- A) Eiscreme, gefrorenes Obst, Tiefkühlprodukte, Backwaren
- B) gefrorenes Gemüse, Pommes frites
- C) Rohes Fleisch, Geflügel, Fisch



## 7. Vorbereitung für den Betrieb

- ▶ Das Gerät auspacken und das Klebeband entfernen.  
Eventuell verbliebene Kleberreste mit einem milden Reinigungsmittel entfernen.
- ▶ Die aus geschäumtem Polystyrol hergestellten Polsterteile der Verpackung gesondert entsorgen.
- ▶ Das Geräteinnere und die Ausstattungselemente mit lauwarmem Wasser und mildem Reinigungsmittel abspülen und trocknen lassen (siehe Kap. „9. Reinigung und Abtauen“ auf Seite 27).

### 7.1. Türanschlag wechseln

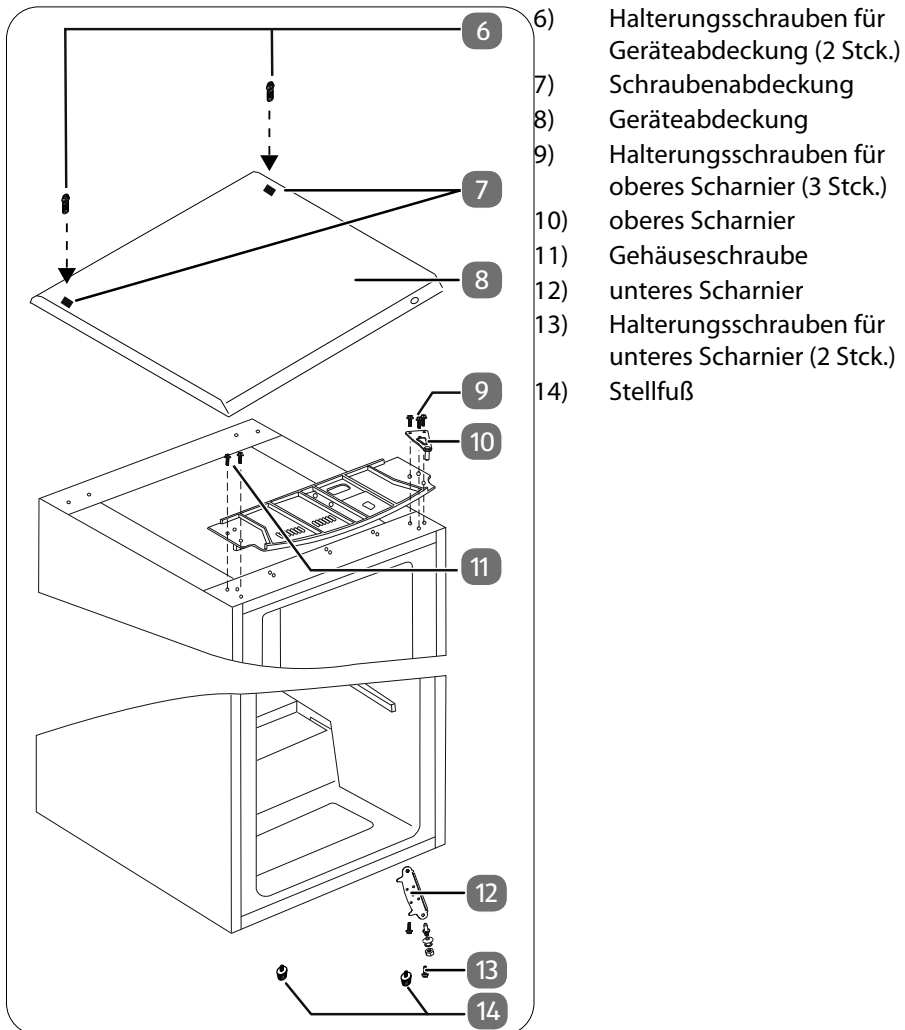

Sie benötigen für den Wechsel des Türanschlags:

- Schlitzschraubendreher
- Kreuzschlitzschraubendreher
- 8er-Schraubenschlüssel
- 10er-Schraubenschlüssel
- 10er-Inbusschlüssel

Das Gerät ist ausgeschaltet und der Netzstecker gezogen.

- ▶ Hebeln Sie die Schraubenabdeckung (7) an der Geräteabdeckung (8) zum Beispiel mit einem Schlitzschraubendreher (Abb. A) ab. Lösen Sie die beiden darunterliegenden Halterungschrauben (6) mit einem Kreuzschlitzschraubendreher.



Abb. A

- ▶ Ziehen Sie die Geräteabdeckung hinten leicht nach oben.
- ▶ Stellen Sie sich vor das Gerät und fassen mit beiden Händen direkt hinter der Tür seitlich an die Geräteabdeckung (8) und ziehen Sie die Abdeckung im vorderen Bereich leicht auseinander bis sie ausrastet (Abb. B).
- ▶ Achten Sie darauf, den Thermostaten und die Verkabelung an der Geräteoberseite nicht zu beschädigen.
- ▶ Entfernen Sie die Geräteabdeckung, indem Sie sie nach vorne abheben.

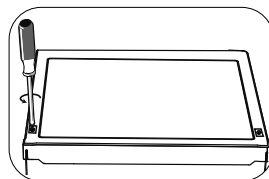

Abb. B

- ▶ Lösen Sie die drei Halterungsschrauben (9) des oberen Scharniers (10) mit dem 8er-Schraubenschlüssel oder Kreuzschlitzschraubendreher und entfernen Sie das Scharnier (Abb. C).
- ▶ Heben Sie die Tür aus der unteren Verankerung und stellen Sie die Tür gegen Umfallen gesichert zur Seite.
- ▶ Entfernen Sie die beiden Gehäuseschrauben (11) auf der anderen Seite der Kunststoffleiste und setzen Sie diese auf der anderen Geräteseite wieder ein.
- ▶ Versetzen Sie den Blindstopfen an der Türoberseite auf die gegenüberliegende Seite.

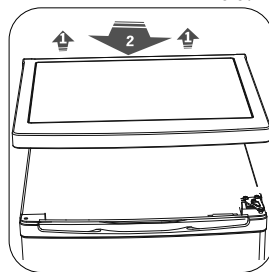

Abb. C

- ▶ Kippen Sie den Gefrierschrank nach hinten (maximal 45 °), damit Sie das untere Scharnier (12) umsetzen können.
- ▶ Entfernen Sie den Stellfuß (14) per Hand oder mit einem 10er-Imbuschlüssel vom Scharnier (Abb. D).

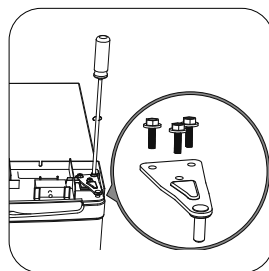

Abb. D

- ▶ Entfernen Sie den Türanschlagbegrenzer an der Unterseite der Tür mit einem Kreuzschlitzschraubendreher (Abb. E).
- ▶ Montieren Sie den Türanschlagbegrenzer aus dem Lieferumfang mit der Befestigungsschraube mit Hilfe eines Kreuzschlitzschraubendrehers (Abb. F).
- ▶ Lösen Sie die beiden Halterungsschrauben (13) des unteren Scharniers (12) und entfernen Sie es. Verwenden Sie einen 8er-Schraubenschlüssel oder einen Kreuzschlitz-Schraubendreher.



Abb. E

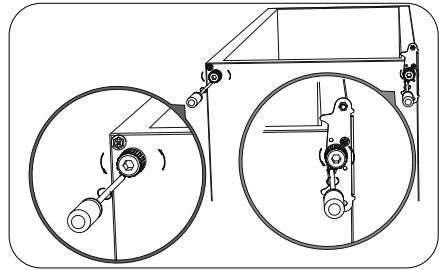

Abb. F

- ▶ Entfernen Sie auch den Stellfuß (14) auf der gegenüberliegenden Seite. Lösen Sie dort die Schraube aus dem Seitengehäuse und setzen Sie sie auf der gegenüberliegenden Seite ein.
- ▶ Montieren Sie den Stellfuß (14) ebenfalls auf der anderen Seite.

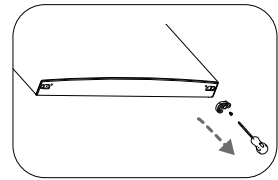

Abb. G

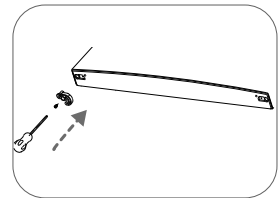
- ▶ Setzen Sie den Bolzen gemäß Abbildung G in die Bohrung auf der gegenüberliegenden Seite der Lochplatte um. Drehen Sie die Lochplatte des unteren Scharniers so, dass die Bohrungen der Lochplatte auf die Bohrungen im Gerät passen und schrauben Sie das Scharnier mit den zwei Halterungsschrauben (13) an die gegenüberliegende Seite des Geräts (Abb. H). Verwenden Sie zum Lösen und Festziehen der Mutter einen 10er-Schraubenschlüssel sowie einen Schlitzschraubendreher.
- ▶ Montieren Sie den Stellfuß (14) (Abb. H).
- ▶ Setzen Sie nun die Tür auf das untere Scharnier und achten Sie darauf, dass sich der Scharnierbolzen in der Scharnierbuchse der Tür befindet.

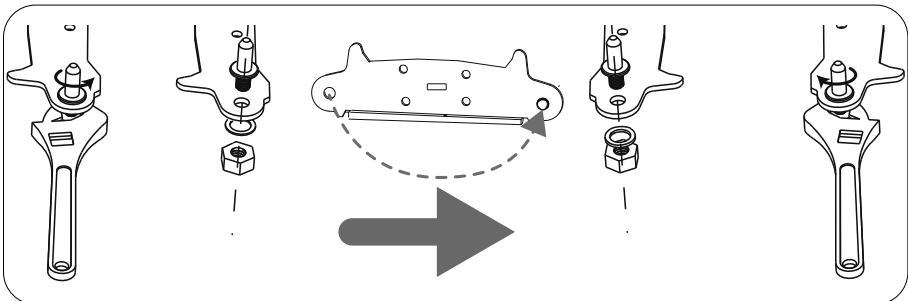

Abb. H

- ▶ Setzen Sie bei geschlossener Tür das obere Scharnier (10) mit dem Bolzen in die obere Türbuchse ein (Abb. I).
- ▶ Richten Sie die Tür waagrecht aus. Nun schrauben Sie das obere Scharnier mit den drei Halterungsschrauben (9) fest.
- ▶ Stellen Sie das Gerät wieder auf.

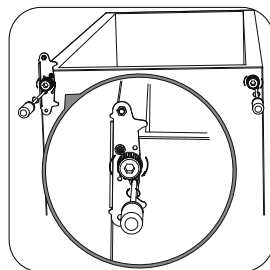

Abb. I

- ▶ Setzen Sie die Geräteabdeckung (8) wieder auf, so dass sie seitlich hinter der Tür einrastet.
- ▶ Achten Sie darauf, den Thermostaten und die Verkabelung auf der Geräteoberseite nicht zu beschädigen.
- ▶ Ziehen Sie die beiden Schrauben (6) hinten an der Geräteabdeckung mit einem Kreuzschlitzschraubendreher wieder fest (Abb. J)
- ▶ Setzen Sie die Schraubenabdeckungen (7) wieder ein.

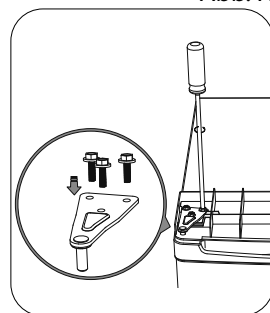

Abb. J

Der Türanschlag ist gewechselt.

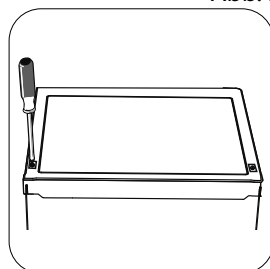

Bitte beachten: Die Türdichtung passt sich nach einigen Stunden dem neuen Türanschlag an.

## 7.2. Gerät aufstellen

- ▶ Stellen Sie das Gerät an einem geeigneten Ort auf (siehe auch Kap. „3.3.1. Standort“ auf Seite 10).
- ▶ Das Gerät waagrecht ausrichten, Unebenheiten des Bodens durch entsprechendes Einschrauben der Standfüße ausgleichen.
- ▶ Richten Sie den Gefrierschrank mit einer Wasserwaage aus.

Um die Tür vollständig öffnen zu können, müssen die unten stehenden Raummaße zur Verfügung stehen.

Die Tür kann maximal um 160° geöffnet werden. Beim Öffnen der Tür um 160° benötigen Sie eine Abstellfläche von 106 cm Breite.

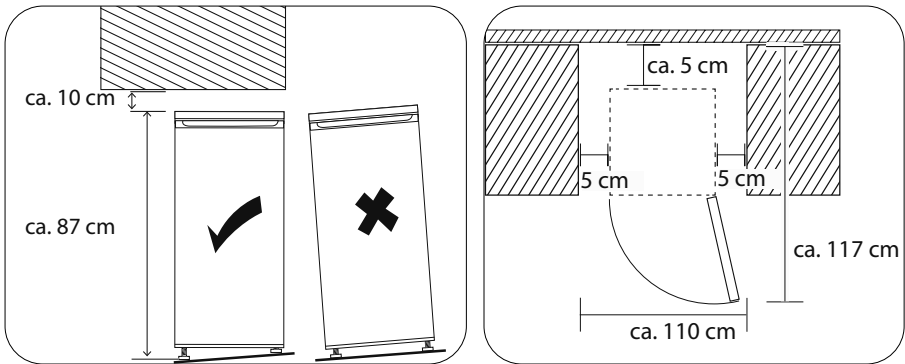

## 7.3. Gefrierschubladen herausnehmen und wiedereinsetzen

- ▶ Um eine Gefrierschublade herauszunehmen, öffnen Sie die Tür im 90°-Winkel.
- ▶ Ziehen Sie die Gefrierschublade mit beiden Händen heraus und nehmen die Gefrierschublade etwas angewinkelt aus dem Gefrierraum.
- ▶ Um eine Gefrierschublade wiedereinzusetzen, schieben Sie die Gefrierschublade leicht geneigt in das Gerät.

## 8. Gerät bedienen

### 8.1. Gerät einschalten

- ▶ Schließen Sie das Gerät an eine Schutzkontaktsteckdose an.

Die örtliche Netzspannung muss den technischen Daten des Gerätes entsprechen.

### 8.2. Temperaturregelung

Die Einstellung des Thermostats bewirkt eine automatische Temperatureinstellung im Gefrierraum.

Es sind die folgenden 3 Grundeinstellungen des Thermostats möglich, zwischen

**MED** und **MAX** sind außerdem Zwischenstellungen stufenlos einstellbar:

<b>MIN</b>	Die geringste Kühlleistung (am wärmsten)	kurzfristige Lagerung von gefrorenen Produkten
<b>MED</b>	Zwischenstellungen	mittelfristige Lagerung von gefrorenen Produkten
<b>MAX</b>	Die höchste Kühlleistung (am kältesten)	langfristige Lagerung von gefrorenen Produkten

- ▶ Vor dem Einlegen frischer Lebensmittel das Thermostat in die Einstellung **MAX** bringen. Nach 2 Stunden in die mittlere Stellung stellen.



Überprüfen Sie mit einem eingelegten Thermometer die Temperaturen im Gefrierraum. Idealtemperatur und Standardeinstellung ist  $-18\text{ °C}$  im Gefrierraum. Ist die Gefrierraumtemperatur erreicht, können Sie die Lebensmittel einlegen.



Die Innentemperaturen können durch Faktoren wie Aufstellungsort, Umgebungstemperatur, Häufigkeit des Türöffnens beeinflusst werden. Berücksichtigen Sie dies bei der Einstellung der Temperatur.

### 8.3. Gerät ausschalten

- ▶ Um das Gerät stromlos zu schalten, bringen Sie den Thermostatregler auf Position **MIN** und ziehen Sie den Netzstecker aus der Steckdose.
- ▶ Warten Sie ca. zehn Minuten, bis Sie das Gerät erneut einschalten.

## 8.4. Energiespartipps

Um die bestmögliche Kühlleistung bei niedrigem Energieverbrauch zu erreichen, beachten Sie folgendes:

- ▶ Belassen Sie alle Gefrierschubladen beim Betrieb im Gerät, dann ist der Energieverbrauch am geringsten.
- ▶ Gerät nicht in der Nähe von einer Wärmequelle (Heizkörper oder Küchenherd usw.) aufstellen.
- ▶ Stellen Sie eine ausreichende Luftzirkulation um das Gefriergerät sicher.
- ▶ Beim Einlegen und Herausnehmen der Lebensmittel die Tür nur kurz öffnen.
- ▶ Die Einstellung der Temperatur gemäß dem Befüllungsgrad des Geräts wählen.
- ▶ Lassen Sie warme Speisen auf Raumtemperatur abkühlen, bevor Sie sie in den Gefrierschrank legen.
- ▶ Achten Sie darauf, dass die Türdichtung unbeschädigt ist und die Tür richtig schließt.
- ▶ Wenn Sie die Tür längere Zeit öffnen, kann dies zu einer erheblichen Temperaturerhöhung in den Abteilen des Geräts führen. Beim Einlegen und Herausnehmen der Lebensmittel die Tür nur kurz öffnen. Durch eine kürzere Öffnungszeit der Tür entweicht weniger an Kälte und das Gerät benötigt dadurch weniger Energie.
- ▶ Falls sich eine Eisschicht abgelagert hat, das Gerät abtauen. Eine dicke Eisschicht beeinträchtigt die Übertragung der Kälte, somit wird der Energieverbrauch gesteigert.
- ▶ Wenn das Gefriergerät längere Zeit leer gelassen wird, schalten Sie das Gerät aus. Gerät abtauen, reinigen, trocknen lassen. Lassen Sie die Tür offen, um Schimmelbildung im Gerät zu vermeiden.

## 8.5. Empfohlene Temperatureinstellung

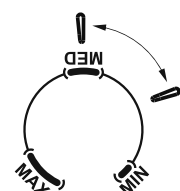
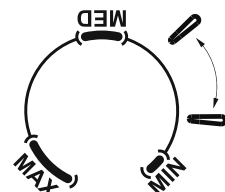
Umgebungstemperatur	Temperatureinstellung
Sommer (28–38 °C)	
Normal (22–28 °C)	

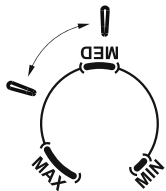
Umgebungstemperatur	Temperatureinstellung
Winter (16–22 °C)	



### Auswirkungen auf die Lagerung von Lebensmitteln

Bei empfohlener Einstellung beträgt die ideale Lagerzeit des Tiefkühlschranks nicht mehr als 1 Monat.

Die ideale Lagerzeit kann sich bei anderen Einstellungen verkürzen.

## 8.6. Tiefkühlung von Lebensmitteln



### HINWEIS!

#### Gefahr von Geräteschaden.

Empfindliche Oberflächen: Öl und Fett dürfen nicht mit Kunststoffteilen und der Türdichtung in Kontakt kommen, da die Oberfläche porös und spröde werden kann.

- Kontakt mit Öl oder Fett an Kunststoffteilen vermeiden.

Fast alle Lebensmittel eignen sich zum Einfrieren, ausgenommen Gemüse, dass in rohem Zustand verzehrt wird, z.B. Blattsalat.

Nur Lebensmittel mit hoher Qualität sind zum Einfrieren geeignet. Portionieren Sie die Lebensmittel für den einmaligen Verbrauch, um getaute Produkte nicht wieder einzufrieren.

- ▶ 2 bis 3 Stunden vor dem Einlegen frischer einzufrierender Lebensmittel den Temperaturregler in die Position **MAX** bringen. Nach dem Einlegen frischer, einzufrierender Lebensmittel den Temperaturregler in die Position **MED** verstellen.



---

Um eine Kontamination (Verunreinigung) von Lebensmitteln zu vermeiden, beachten Sie bitte die folgenden Anweisungen:

- ▶ Wenn Sie die Tür längere Zeit öffnen, kann dies zu einer erheblichen Temperaturerhöhung in den Abteilen des Geräts führen.
- ▶ Reinigen Sie regelmäßig Oberflächen, die mit Lebensmitteln und zugänglichen Ablaufsystemen in Kontakt kommen können.
- ▶ Neu einzufrierende Lebensmittel dürfen nicht mit bereits gefrorenen Waren in Berührung kommen. Ggf. kann es nötig sein, die Gefriermenge zu vermindern, wenn vorgesehen ist, Tag für Tag einzufrieren.
- ▶ Die von den Lebensmittelherstellern empfohlenen Lagerzeiten dürfen nicht überschritten werden. Liegen keine Angaben vor, sollten Lebensmittel nicht länger als drei Monate gelagert werden.
- ▶ Um eine Kreuzkontamination zu vermeiden, die Lebensmittel in geruchfreies, luft- und feuchtigkeitsdichtes, sowie fett- und laugen unempfindliches Verpackungsmaterial verpacken.
  - Polyethylen- und Aluminiumfolien sind am besten geeignet.
  - Die Verpackung muss dicht sein und dicht am Gefriergut anliegen.
  - Keine Glasverpackungen verwenden, das Glas kann platzen.
- ▶ Im Gefrierraum kann Obst eingefroren und Eiswürfel können erzeugt werden.
- ▶ Achten Sie darauf, den Gefrierraum nicht zu überladen, da sonst eine optimale Gefrierleistung nicht gewährleistet ist und der Energieverbrauch erhöht wird.
- ▶ Anzeichen von Feuchtigkeit oder Schwellung der Tiefkühlverpackungen weisen darauf hin, dass die Lebensmittel nicht korrekt gelagert/transportiert wurden und ggf. verdorben sind. Prüfen Sie vor dem Verzehr der Lebensmittel deren Zustand.

## **8.7. Eiswürfelbehälter verwenden**

- ▶ Reinigen Sie die Eiswürfelbehälter vor der ersten Verwendung gründlich.
- ▶ Befüllen Sie den Behälter mit Trinkwasser.
- ▶ Stellen Sie den Eiswürfelbehälter waagrecht in die unterste Gefrierschublade.
- ▶ Sobald die Eiswürfel gefroren sind, nehmen Sie den Eiswürfelbehälter aus der Gefrierschublade und drücken Sie die Eiswürfel aus der Form.

### **8.7.1. Auftauen von Lebensmitteln**

Je nach Art und Verwendungszweck können die Lebensmittel entweder im Gerät, in einem mit lauwarmem Wasser gefüllten Gefäß, in einem Mikrowellengerät, bei Raumtemperatur oder im Backofen aufgetaut werden. Obst und Gemüse, das zum Kochen bestimmt ist, erfordert kein Auftauen.

Aufgetautes Gefriergut sollte möglichst noch am gleichen Tag verzehrt werden, oder in einem Kühlschrank nicht länger als bis zum nächsten Tag aufbewahrt werden. Lebensmittel, wenn auch nur teilweise aufgetaut, dürfen nicht wieder eingefroren werden.

## 9. Reinigung und Abtauen

- ▶ Reinigen Sie regelmäßig Oberflächen, die mit Lebensmitteln und zugänglichen Ablaufsystemen in Kontakt kommen können.



### **GEFAHR!**

#### **Stromschlaggefahr!**

Es besteht die Gefahr eines elektrischen Schlags durch stromführende Geräteteile.

- Vor Beginn von Reinigungsarbeiten unbedingt den Netzstecker aus der Steckdose ziehen (nicht am Kabel, sondern am Netzstecker ziehen). Sollte er nicht erreichbar sein, muss die in der Hausinstallation vorgesehene Sicherung ausgeschaltet werden.
- Den Netzstecker niemals mit nassen Händen anfassen.



### **WARNUNG!**

#### **EXPLOSIONS- und FEUERGEFAHR!**

Durch Gasbildung kann es zu Explosionen kommen.

- Keine brennbaren Flüssigkeiten zur Reinigung des Geräts oder Geräteteile verwenden.



### **WARNUNG!**

#### **Verletzungsgefahr!**

Verbrennungen durch Tieftemperaturen sind möglich.

- Nicht die gefrorenen Innenwände des Gefrierbereichs oder gefrorene Lebensmittel mit den Händen berühren. Benutzen Sie z. B. ein trockenes Tuch zum Anfassen des Gefrierguts.



## HINWEIS!

### Beschädigungsgefahr!

Geräteschaden durch unsachgemäßen Umgang mit empfindlichen Oberflächen am Gerät.

- Verwenden Sie auf keinen Fall scharfe, schmirgelnde oder körnige, essigsäure-, soda- oder lösemittelhaltige Reinigungsmittel. Diese können die Oberflächen beschädigen.
- Betreiben Sie keine elektronischen Geräte im Gerät. Beide Geräte können irreparabel beschädigt werden.



## HINWEIS!

### Beschädigungsgefahr!

Geräteschaden durch unsachgemäßen Umgang mit dem Gerät.

- Zum Beschleunigen des Abtauens keine anderen mechanischen Einrichtungen oder sonstige künstlichen Mittel, wie z. B. elektrische Heizkörper, Heißluftgebläse oder Haartrockner, als die vom Hersteller empfohlenen benutzen.

## 9.1. Abtauen des Gefrierraums

Große Eisablagerung an den Gefrierflächen vermindert die Effizienz des Gerätes und bewirkt eine Steigerung des Energieverbrauchs.

Bevor Sie das Gerät abtauen, stellen Sie den Temperaturregler einige Stunden vorher auf die Position **MAX**. Das Gefriergut kann so über einen längeren Zeitraum bei Raumtemperatur aufbewahrt werden.



Ein Temperaturanstieg während des manuell eingeleiteten Abtauens, der Pflege und der Reinigung des Gerätes kann die Lagerdauer des Gefrierguts verkürzen.

Es empfiehlt sich das Gerät mindestens einmal im Jahr abzutauen.

- ▶ Das Gefriergut aus dem Gefrierraum herausnehmen, mit einigen Schichten Zeitungspapier und evtl. noch mit einer Decke umwickeln und an einer kühlen Stelle aufbewahren.
- ▶ Stellen Sie das Thermostat auf die Position **MIN**.
- ▶ Ziehen Sie den Netzstecker.
- ▶ Entfernen Sie die Gefrierschubladen aus dem Gefrierraum.

- 
- ▶ Nach ca. einer halben Stunde lässt sich eventueller Reifbelag an den Kühlrippen oberhalb der Gefrierschubladen unter Verwendung eines Kunststoff- oder Holzspachtels leicht entfernen.

## 9.2. Gefrierraum und Außenoberfläche reinigen

- ▶ Den Gefrierraum mit einem milden Reinigungsmittel (z. B. Spülmittel) auswischen und trocknen lassen.
- ▶ Alle Ausstattungselemente sorgfältig abspülen und trocknen.
- ▶ Das Geräteoberflächen, ausgenommen der Türdichtung, mit einem milden Reinigungsmittel reinigen.
- ▶ Die Türdichtung mit klarem Wasser säubern, abwischen und trocknen lassen.
- ▶ Stecken Sie den Netzstecker wieder in die Steckdose.
- ▶ Sobald das Gerät die gewünschte Temperatur erreicht hat, können Sie das Gerät wieder mit Lebensmitteln befüllen.

## 10. Maßnahmen bei Stromausfall

Lebensmittel, wenn auch nur teilweise aufgetaut, dürfen nicht wieder eingefroren werden.

- ▶ Im Falle eines Stromausfalls prüfen Sie vor dem Verzehr der Lebensmittel deren Zustand (siehe auch „3.4. Umgang mit dem Gerät“ auf Seite 12).

## 11. Fehlerbehebung

Während des Betriebes können Störungen auftreten.

- ▶ Prüfen Sie anhand der folgenden Tabelle, ob Sie das Problem selbstständig beheben können. Alle anderen Reparaturen sind unzulässig und der Garantieanspruch erlischt.
- ▶ Wenden Sie sich daher im Störfall an unser Service-Center oder eine andere geeignete Fachwerkstatt.

Störung	Ursache	Behebung
Das Gerät funktioniert nicht	Unterbrechung im Stromkreis	<ul style="list-style-type: none"> <li>▶ Überprüfen, ob der Netzstecker eingesteckt ist</li> <li>▶ Durch Anschließen eines anderen elektrischen Gerätes (z. B. einer Nachttischlampe) überprüfen, ob die Steckdose unter Spannung ist</li> <li>▶ Überprüfen Sie die Sicherung</li> <li>▶ Netzkabel auf Beschädigung überprüfen</li> </ul>
	Der Verdichter wird sehr selten eingeschaltet	<ul style="list-style-type: none"> <li>▶ Überprüfen ob die Umgebungstemperatur nicht niedriger als 16 °C ist</li> </ul>
Die Innentemperatur ist nicht niedrig genug	Die Tür lässt sich nicht dicht schließen, oder sie wird allzu oft geöffnet	<ul style="list-style-type: none"> <li>▶ Die Lebensmittel so einordnen, das sie das Türschließen nicht verhindern</li> <li>▶ Die Tür für kürzere Zeit öffnen</li> </ul>
	Die Umgebungstemperatur ist höher als +38 °C	<ul style="list-style-type: none"> <li>▶ Das Gerät ist für die Arbeit im Temperaturbereich von +16 °C bis +38 °C vorgesehen</li> </ul>
	Luftzirkulation ist zu gering	<ul style="list-style-type: none"> <li>▶ Das Gerät von der Wand wegrücken</li> </ul>
Die Innentemperatur ist nicht niedrig genug	Das Gerät steht an einer direkt von der Sonne bestrahlten Stelle, oder neben einer Wärmequelle	<ul style="list-style-type: none"> <li>▶ Das Gerät an einer anderen Stelle aufstellen</li> </ul>
Das Gerät arbeitet zu laut	Das Gerät ist nicht ordnungsmäßig ausgerichtet	<ul style="list-style-type: none"> <li>▶ Mit Wasserwaage ausrichten</li> </ul>
	Das Gerät kommt mit Möbeln oder anderen Gegenständen in Berührung	<ul style="list-style-type: none"> <li>▶ Das Gerät frei aufstellen, so dass es keine andere Gegenstände berührt</li> </ul>

## 12. Längere Nichtverwendung

Wenn das Gerät für längere Zeit nicht in Betrieb genommen wird, verfahren Sie wie folgt, um das Gerät sicher zu lagern und zu schützen:

- ▶ Zuerst den Temperaturregler in die Position **MIN** bringen und danach den Netzstecker aus der Steckdose ziehen.
- ▶ Das Gerät ausräumen.
- ▶ Das Gefrierinnenraum reinigen und trocknen lassen.
- ▶ Alle Ausstattungselemente sorgfältig reinigen.
- ▶ Die Tür offen lassen, um die Entstehung unangenehmer Gerüche und Schimmelbildung zu vermeiden.

## 13. Entsorgung



### Gerät

Alle mit dem nebenstehenden Symbol gekennzeichneten Altgeräte dürfen nicht im normalen Hausmüll entsorgt werden.

Entsprechend Richtlinie 2012/19/EU ist das Gerät am Ende seiner Lebensdauer einer geordneten Entsorgung zuzuführen.

Dabei werden im Gerät enthaltene Wertstoffe der Wiederverwertung zugeführt und die Belastung der Umwelt vermieden.

Geben Sie das Altgerät an einer Sammelstelle für Elektroschrott oder einem Wertstoffhof ab.

Wenden Sie sich für nähere Auskünfte an Ihr örtliches Entsorgungsunternehmen oder Ihre kommunale Verwaltung.

- ▶ Ziehen Sie den Netzstecker aus der Steckdose.
- ▶ Demontieren Sie die Tür und die Dichtung oder kleben Sie die Tür mit Klebeband zu, damit Kinder sich nicht einsperren können.
- ▶ Beachten Sie bei der Entsorgung, dass das Gerät/die Isolierung Cyclopentan (brennbares Isolationsblähgas) enthält.
- ▶ Das Gerät/Die Isolierung muss fachgerecht entsorgt werden.



### Verpackung

Ihr Gerät befindet sich zum Schutz vor Transportschäden in einer Verpackung. Verpackungen sind Rohstoffe und somit wiederverwendungsfähig oder können dem Rohstoffkreislauf zurückgeführt werden.

## 14. Technische Daten

Nennspannung:	220 – 240 V~
Nennfrequenz:	50 Hz
Nennstrom:	0,60 A
Kältemittel:	R-600a
Kältemittelmenge:	47 g
Isolationsgas:	Cyclopentan
Gewicht Netto	ca. 30,5 kg
Schutzklasse	I
Lagerzeit bei Störung	16,5 Stunden

### 14.1. Produktdatenblatt

Name oder Handelsmarke des Lieferanten:	MEDION®			
Anschrift des Lieferanten:	MEDION AG Am Zehnthof 77 45307 Essen Deutschland			
Modellkennung:	MD 37431			
<b>Art des Kühlgeräts:</b>				
Geräuscharmes Gerät:	nein	Bauart:	freistehend	
Weinlagerschrank:	nein	Anderes Kühlgerät:	ja	
<b>Allgemeine Produktparameter:</b>				
<b>Parameter</b>		<b>Wert</b>	<b>Parameter</b>	<b>Wert</b>
Gesamt- abmes- sungen (in mm)	Höhe	850	Gesamtraumin- halt (in dm <sup>3</sup> oder l)	87
	Breite	550		
	Tiefe	580		
EEI		100	Energieeffizienz- klasse	E
Luftschallemissionen (in dB(A) re 1 pW)		40	Luftschall- emissionsklasse	C

Jährlicher Energieverbrauch (in kWh/a)*	165	Klimaklasse:	N, ST
Mindestumgebungstemperatur (in °C), für die das Kühlgerät geeignet ist	16	Höchstumgebungstemperatur (in °C), für die das Kühlgerät geeignet ist	38
Winterschaltung	nein		

\* Auf Grundlage von Normprüfungsergebnissen über 24 Stunden ermittelter Energieverbrauch kWh/Jahr. Der tatsächliche Verbrauch hängt von der Nutzung und vom Standort des Geräts ab.

Fachparameter:					
Fachtyp		Fachparameter und -werte			
		Rauminhalt des Fachs (in dm <sup>3</sup> oder l)	Empfohlene Temperatureinstellung für eine optimierte Lebensmittellagerung (in °C).	Gefrierermögen (in kg/24h)	Entfrostart**
Vier-Sterne-Gefrierfach	ja	87,0	-18,0	4,40	M

\*\* automatische Entfrostartung = A, manuelle Entfrostartung = M

Vier-Sterne-Gefrierfach	
Schnellgefrierfunktion	nein
Mindestlaufzeit der vom Hersteller angebotenen Garantie:	24 Monate ab Kaufdatum
Weitere Angaben:	Scannen Sie den auf dem Energielabel abgebildeten QR-Code, um das Produktdatenblatt als Download zu erhalten.



## 15. EU-Konformitätsinformation

**CE** Hiermit erklärt die Medion AG, dass sich dieses Gerät in Übereinstimmung mit den grundlegenden Anforderungen und den übrigen einschlägigen Bestimmungen befindet:

- EMV-Richtlinie 2014/30/EU
- Niederspannungsrichtlinie 2014/35/EU
- Öko-Design-Richtlinie 2009/125/EG
- RoHS-Richtlinie 2011/65/EU

## 16. Ersatzteile

Wenn Sie Ersatzteile nachbestellen möchten, besuchen Sie unseren MEDIONServiceshop unter <https://www.medion.com/medionserviceshop>. Dort finden Sie alle passenden Informationen zu Ihrem Produkt.

## 17. Serviceinformationen

Sollte Ihr Gerät einmal nicht wie gewünscht und erwartet funktionieren, wenden Sie sich zunächst an unseren Kundenservice. Es stehen Ihnen verschiedene Wege zur Verfügung, um mit uns in Kontakt zu treten:

- In unserer Service-Community treffen Sie auf andere Benutzer sowie unsere Mitarbeiter und können dort Ihre Erfahrungen austauschen und Ihr Wissen weitergeben.  
Sie finden unsere Service-Community unter [community.medion.com](http://community.medion.com).
- Gerne können Sie auch unser Kontaktformular unter [www.medion.com/contact](http://www.medion.com/contact) nutzen.
- Selbstverständlich steht Ihnen unser Serviceteam auch über unsere Hotline oder postalisch zur Verfügung.

Deutschland	
Öffnungszeiten	Multimedia-Produkte (PC, Notebook, etc.)
Mo. - Fr.: 07:00 - 23:00 Sa. / So.: 10:00 - 18:00	☎ 0201 22099-111
	Haushalt & Heimelektronik
	☎ 0201 22099-222
	Mobiltelefon; Tablet & Smartphone
	☎ 0201 22099-333

Serviceadresse	
<b>MEDION AG</b> <b>45092 Essen</b> <b>Deutschland</b>	
Österreich	
Öffnungszeiten	Rufnummer
Mo. - Fr.: 08:00 - 21:00 Sa. / So.: 10:00 - 18:00	☎ 01 9287661
Serviceadresse	
<b>MEDION Service Center</b> <b>Franz-Fritsch-Str. 11</b> <b>4600 Wels</b> <b>Österreich</b>	
Schweiz	
Öffnungszeiten	Rufnummer
Mo. - Fr.: 09:00 - 19:00	☎ 0848 - 33 33 32
Serviceadresse	
<b>MEDION/LENOVO Service Center</b> <b>Ilfangstrasse 6</b> <b>8952 Schlieren</b> <b>Schweiz</b>	
Belgien	
Öffnungszeiten	Rufnummer
Mo. - Fr.: 09:00 - 19:00	☎ 02 - 200 61 98
Serviceadresse	
<b>MEDION B.V.</b> <b>John F.Kennedylaan 16a</b> <b>5981 XC Panningen</b> <b>Nederland</b>	

Luxemburg	
Öffnungszeiten	Rufnummer
Mo. - Fr.: 09:00 - 19:00	☎ 34-20 808 664
Serviceadresse	
<b>MEDION B.V.</b> <b>John F.Kennedylaan 16a</b> <b>5981 XC Panningen</b> <b>Nederland</b>	

Diese und viele weitere Bedienungsanleitungen stehen Ihnen über das Serviceportal zum Download zur Verfügung.

Dort finden Sie auch Treiber und andere Software zu diversen Geräten.

Sie können auch den QR-Code scannen und die Bedienungsanleitung über das Serviceportal auf Ihr mobiles Endgerät laden:

Deutschland	Belgien
 <a href="http://www.medion.com/de/service/start/">www.medion.com/de/service/start/</a>	 <a href="http://www.medion.com/be/nl/service/start/">www.medion.com/be/nl/service/start/</a>
Österreich	Luxemburg
 <a href="http://www.medion.com/at/service/start/">www.medion.com/at/service/start/</a>	 <a href="http://www.medion.com/lu/de/service/start/">www.medion.com/lu/de/service/start/</a>
Schweiz	
 <a href="http://www.medion.com/ch/de/service/start/">www.medion.com/ch/de/service/start/</a>	

---

## 18. Datenschutzerklärung

Sehr geehrter Kunde!

Wir teilen Ihnen mit, dass wir, die MEDION AG, Am Zehnthof 77, D-45307 Essen als Verantwortliche Ihre personenbezogenen Daten verarbeiten.

In datenschutzrechtlichen Angelegenheiten werden wir durch unseren betrieblichen Datenschutzbeauftragten, erreichbar unter MEDION AG, Datenschutz, Am Zehnthof 77, D-45307 Essen; datenschutz@medion.com unterstützt. Wir verarbeiten Ihre Daten zum Zweck der Garantieabwicklung und damit zusammenhängender Prozesse (z. B. Reparaturen) und stützen uns bei der Verarbeitung Ihrer Daten auf den mit uns geschlossenen Kaufvertrag.

Ihre Daten werden wir zum Zweck der Garantieabwicklung und damit zusammenhängender Prozesse (z. B. Reparaturen) an die von uns beauftragten Reparaturdienstleister übermitteln. Wir speichern Ihre personenbezogenen Daten im Regelfall für die Dauer von drei Jahren, um Ihre gesetzlichen Gewährleistungsrechte zu erfüllen.

Uns gegenüber haben Sie das Recht auf Auskunft über die betreffenden personenbezogenen Daten sowie auf Berichtigung, Löschung, Einschränkung der Verarbeitung, Widerspruch gegen die Verarbeitung sowie auf Datenübertragbarkeit.

Beim Auskunfts- und beim Löschungsrecht gelten jedoch Einschränkungen nach den §§ 34 und 35 BDSG (Art. 23 DS-GVO). Darüber hinaus besteht ein Beschwerderecht bei einer zuständigen Datenschutzaufsichtsbehörde (Art. 77 DS-GVO i. V. m. § 19 BDSG). Für die MEDION AG ist das die Landesbeauftragte für Datenschutz und Informationsfreiheit Nordrhein Westfalen, Postfach 200444, 40212 Düsseldorf, [www.lidi.nrw.de](http://www.lidi.nrw.de).

Die Verarbeitung Ihrer Daten ist für die Garantieabwicklung erforderlich; ohne Bereitstellung der erforderlichen Daten ist die Garantieabwicklung nicht möglich.

---

# 19. Impressum

Copyright © 2021

Stand: 05.02.2021

Alle Rechte vorbehalten.

Diese Bedienungsanleitung ist urheberrechtlich geschützt.

Vervielfältigung in mechanischer, elektronischer und jeder anderen Form ohne die schriftliche Genehmigung des Herstellers ist verboten.

Das Copyright liegt bei der Firma:

**MEDION AG**  
**Am Zehnthof 77**  
**45307 Essen**  
**Deutschland**

Bitte beachten Sie, dass die oben stehende Anschrift keine Retourenanschrift ist. Kontaktieren Sie zuerst immer unseren Kundenservice.

# Sommaire

<b>1.</b>	<b>Informations concernant la présente notice d'utilisation.....</b>	<b>40</b>
1.1.	Explication des symboles.....	40
<b>2.</b>	<b>Utilisation conforme.....</b>	<b>42</b>
<b>3.</b>	<b>Consignes de sécurité.....</b>	<b>43</b>
3.1.	Consignes de sécurité générales.....	44
3.2.	Transport.....	45
3.3.	Installation et branchement électrique.....	46
3.4.	Manipulation de l'appareil.....	48
3.5.	Nettoyage et maintenance.....	49
3.6.	Dysfonctionnements.....	50
3.7.	Recyclage.....	51
<b>4.</b>	<b>Informations sur l'appareil.....</b>	<b>51</b>
4.1.	Informations sur le réfrigérant R-600a utilisé.....	52
<b>5.</b>	<b>Contenu de la livraison.....</b>	<b>52</b>
<b>6.</b>	<b>Vue d'ensemble de l'appareil.....</b>	<b>53</b>
<b>7.</b>	<b>Préparation pour l'utilisation.....</b>	<b>54</b>
7.1.	Inversion de la butée de porte.....	54
7.2.	Installation de l'appareil.....	58
7.3.	Retrait et remise en place des tiroirs.....	58
<b>8.</b>	<b>Utilisation de l'appareil.....</b>	<b>59</b>
8.1.	Mise en marche de l'appareil.....	59
8.2.	Réglage de la température.....	59
8.3.	Arrêt de l'appareil.....	59
8.4.	Conseils pour économiser de l'énergie.....	60
8.5.	Réglage recommandé de la température.....	60
8.6.	Congélation d'aliments.....	61
8.7.	Utilisation du bac à glaçons.....	62
<b>9.</b>	<b>Nettoyage et dégivrage.....</b>	<b>63</b>
9.1.	Dégivrage du congélateur.....	64
9.2.	Nettoyage du congélateur et de la surface extérieure.....	65
<b>10.</b>	<b>Mesures à prendre en cas de panne de courant.....</b>	<b>65</b>
<b>11.</b>	<b>Dépannage.....</b>	<b>66</b>
<b>12.</b>	<b>Non-utilisation prolongée.....</b>	<b>67</b>
<b>13.</b>	<b>Recyclage.....</b>	<b>67</b>
<b>14.</b>	<b>Caractéristiques techniques.....</b>	<b>68</b>
14.1.	Fiche produit.....	68
<b>15.</b>	<b>Information relative à la conformité UE.....</b>	<b>70</b>
<b>16.</b>	<b>Pièces détachées.....</b>	<b>70</b>
<b>17.</b>	<b>Informations relatives au service après-vente.....</b>	<b>70</b>
<b>18.</b>	<b>Déclaration de confidentialité.....</b>	<b>73</b>
<b>19.</b>	<b>Mentions légales.....</b>	<b>74</b>

---

# 1. Informations concernant la présente notice d'utilisation



Merci d'avoir choisi notre produit. Nous vous souhaitons une bonne utilisation.

Veuillez lire attentivement les consignes de sécurité et la notice d'utilisation dans son intégralité avant la mise en service de l'appareil. Tenez compte des avertissements figurant sur l'appareil et dans la notice d'utilisation. Conservez toujours la notice d'utilisation à portée de main. Cette notice d'utilisation fait partie intégrante du produit. Si vous vendez ou donnez l'appareil, il est impératif de la remettre également au nouveau propriétaire.

## 1.1. Explication des symboles

Le danger décrit dans les paragraphes signalés par l'un des symboles d'avertissement suivants doit être évité, afin d'empêcher les conséquences potentielles évoquées.



### **DANGER !**

Danger de mort imminente !



### **AVERTISSEMENT !**

Éventuel danger de mort et/ou de blessures graves irréversibles !



### **AVERTISSEMENT !**

Risque d'électrocution !



### **AVERTISSEMENT !**

Danger dû à des matières inflammables et/ou facilement inflammables !



### **AVERTISSEMENT !**

Danger dû à des matières explosives !



### **ATTENTION !**

Risque de blessures légères et/ou moyennement graves !

**AVIS !**

Respectez les consignes afin d'éviter tout dommage matériel !



Informations complémentaires concernant l'utilisation de l'appareil !



Tenez compte des remarques contenues dans la notice d'utilisation !



Risque d'électrocution !



Danger dû à des matières inflammables et/ou facilement inflammables !



Les produits portant ce symbole sont conformes aux exigences des directives de l'Union européenne (voir chapitre « Information relative à la conformité UE »).



Marquage des matériaux d'emballage relevant des consignes de tri. Marquage avec abréviations (a) et numérotation (b) selon la classification suivante : 1-7 : plastiques/20-22 : papier et carton/80-98 : matériaux composites



Le label Point Vert désigne les emballages recyclables qui sont éliminés ou recyclés par le système de collecte et de valorisation, conformément au décret sur les emballages.



Recyclez l'emballage de manière écologique (voir « Recyclage »)



Éliminez l'appareil de manière écologique (voir « Recyclage »)





Indique la position verticale correcte de l'emballage de transport.

## 2. Utilisation conforme

Cet appareil sert à congeler des aliments. Cet appareil est destiné à un usage domestique ou à des applications similaires, par exemple dans :

- Les coins cuisines réservés au personnel des magasins, bureaux et autres environnements professionnels ;
- Les exploitations agricoles et par les clients des hôtels, motels et autres établissements d'hébergement ;
- Les chambres d'hôtes ;
- La restauration et autres applications similaires dans la vente en gros.

Pour toute utilisation dans le domaine commercial, les dispositions en vigueur doivent être respectées.

Veuillez noter qu'en cas d'utilisation non conforme, la garantie sera annulée :

- Ne transformez pas l'appareil sans notre accord et n'utilisez pas d'accessoires auxiliaires autres que ceux autorisés ou livrés par nos soins.
- Utilisez uniquement des pièces de rechange et accessoires fournis ou approuvés par nos soins.
- Tenez compte de toutes les informations contenues dans cette notice d'utilisation, en particulier des consignes de sécurité. Toute autre utilisation est considérée comme non conforme et peut entraîner des dommages corporels ou matériels.

### 3. Consignes de sécurité



#### **AVERTISSEMENT !**

##### **Risque de blessure !**

Toute utilisation incorrecte présente un risque de blessure.

- Cet appareil peut être utilisé par des enfants âgés de plus de 8 ans et par des personnes présentant des capacités physiques, sensorielles ou mentales restreintes ou manquant d'expérience et/ou de connaissances s'ils sont surveillés ou s'ils ont reçu des instructions pour pouvoir utiliser l'appareil en toute sécurité et ont compris les dangers en résultant.
- Ne laissez pas les enfants jouer avec l'appareil.
- Le nettoyage et la maintenance incombant à l'utilisateur ne doivent pas être effectués par des enfants, sauf si ceux-ci sont âgés de 8 ans et plus et sont surveillés.
- Les enfants âgés de 3 à 8 ans sont autorisés à remplir et à vider le congélateur.



#### **DANGER !**

##### **Risque de suffocation !**

L'ingestion ou l'inhalation de petites pièces ou de films présente un risque de suffocation.

- Conservez tous les emballages utilisés (sachets, garnitures de polystyrène, etc.) hors de portée des enfants.
  - Les enfants ne doivent pas jouer avec les emballages.
- Il existe un risque de suffocation si des enfants grimpent à l'intérieur de l'appareil et que la porte se referme.
- Tenez les enfants éloignés de l'intérieur de l'appareil.

---

### 3.1. Consignes de sécurité générales



#### **AVERTISSEMENT !**

#### **Risque de blessure !**

Le système de refroidissement de l'appareil contient le réfrigérant R-600a. Toute fuite de réfrigérant présente un risque de blessure.

- Ne stockez et ne transportez pas l'appareil sur le côté ou sur la paroi arrière, car l'huile du compresseur peut pénétrer dans le circuit de réfrigérant et l'obstruer.
- **AVERTISSEMENT !** Veillez à ne pas endommager le circuit de réfrigérant.
- Si le système de refroidissement a néanmoins été endommagé, aérez la pièce. Évitez toute flamme nue et source de feu. Faites réparer l'appareil par un professionnel avant de le réutiliser.
- Le contact de la peau ou des yeux avec le réfrigérant peut entraîner des blessures. Si nécessaire, rincez immédiatement vos yeux à l'eau claire et consultez un médecin.
- **AVERTISSEMENT !** Ne faites pas fonctionner des appareils électriques autres que ceux autorisés par le fabricant dans le compartiment de congélation.
- **AVERTISSEMENT !** N'utilisez aucun dispositif mécanique ou d'autres moyens que ceux recommandés par le fabricant pour accélérer le processus de dégivrage.
- Éloignez les flammes nues.
- Toute manipulation du circuit de réfrigérant est interdite et entraîne l'annulation de la garantie.

**AVERTISSEMENT !****Risque d'incendie !**

Les conduites de réfrigérant et le compresseur contiennent des liquides inflammables.

- Tenez compte du pictogramme indiquant un risque d'incendie à l'arrière de l'appareil ou sur le compresseur.
- Évitez les flammes nues et les sources d'inflammation pendant l'utilisation, la maintenance et le recyclage de l'appareil.

**3.2. Transport****ATTENTION !****Risque de blessure !**

L'appareil est très lourd. Le soulever présente un risque de blessure.

- Ne transportez pas l'appareil seul mais avec au moins une autre personne.

**AVIS !****Domage matériel possible !**

Risque d'endommagement de l'appareil en cas de transport incorrect.

- Veillez à ce qu'aucune partie du circuit de refroidissement ne soit endommagée lors du transport et de l'installation de l'appareil.
- Transportez toujours l'appareil si possible à la verticale. Si l'appareil a été incliné à plus de 40° pendant le transport, il faut attendre 4 heures avant de le brancher sur le secteur et de l'allumer, afin que le circuit de réfrigérant puisse se normaliser à nouveau après le transport.
- Ne posez pas l'appareil sur le côté ou sur la paroi arrière, sinon l'huile du compresseur pourrait pénétrer dans le circuit de réfrigérant et l'obstruer.
- N'exposez pas l'appareil à la pluie ni aux éclaboussures d'eau.

---

## 3.3. Installation et branchement électrique

### 3.3.1. Emplacement



#### **AVIS !**

#### **Dompage matériel possible !**

Toute manipulation incorrecte présente un risque d'endommagement de l'appareil.

- Installez l'appareil dans une pièce sèche et pouvant être aérée. La pièce doit avoir une surface minimale d'environ 4 m<sup>2</sup> afin d'assurer une ventilation suffisante en cas d'endommagement du système de refroidissement.
- Lors de l'installation, tenez compte de l'espace nécessaire pour l'appareil (voir « 7.2. Installation de l'appareil » en page 58).
- L'appareil est conçu pour les classes climatiques ST et N (voir plaque signalétique). Une puissance de refroidissement sans faille de l'appareil est garantie à des températures ambiantes comprises entre 16 °C et 38 °C. La puissance de l'appareil peut diminuer si la température diffère de ces valeurs.
- N'exposez pas l'appareil à des conditions extrêmes. À éviter :
  - Humidité de l'air élevée ou contact avec des liquides ;
  - Températures extrêmement hautes ou basses ;
  - Lumière directe du soleil ;
  - Flamme nue.



#### **AVERTISSEMENT !**

#### **Risque d'incendie !**

Une circulation d'air insuffisante peut entraîner une accumulation de chaleur.

- Veillez à ce que les ouvertures de ventilation du caisson autour de l'appareil et dans la niche d'installation ne soient pas obstruées.
- Pour garantir une ventilation suffisante, respectez une distance d'au moins 5 cm par rapport au plafond, de 5 cm pour

chaque paroi latérale et de 5 cm pour la paroi arrière.

- N'installez pas l'appareil à proximité de sources de chaleur telles que des cuisinières, radiateurs, chauffage au sol, etc. Si l'installation près d'une source de chaleur est inévitable, utilisez une plaque isolante appropriée ou respectez les distances minimales suivantes entre l'appareil et la source de chaleur :
  - env. 10 cm entre l'appareil et les cuisinières électriques, à gaz ou autres,
  - env. 30 cm entre l'appareil et les poêles à mazout ou au charbon.
  - En cas d'installation à côté d'un autre réfrigérateur, une distance latérale minimale de 5 cm est requise.
- Cet appareil n'est pas conçu pour être encastré.

### 3.3.2. Avant de brancher l'appareil



**DANGER !**

**Risque d'électrocution !**

Il existe un risque de choc électrique dû aux pièces sous tension.

- Après l'installation, vérifiez que le cordon d'alimentation n'est pas coincé ou endommagé.
- Ne faites pas fonctionner l'appareil s'il présente des dommages visibles ou si le cordon ou la fiche d'alimentation est endommagé(e).
- En cas de dommage, adressez-vous à notre SAV.

### 3.3.3. Raccordement au réseau électrique



**DANGER !**

**Risque d'électrocution !**

Il existe un risque de choc électrique dû aux pièces sous tension.

- Branchez l'appareil uniquement sur une prise de courant réglementaire de type F et facilement accessible située à proximité du lieu d'installation de l'appareil. La tension secteur locale doit correspondre à celle indiquée dans les caractéris-

---

tiques techniques de l'appareil.

- La prise de courant doit rester accessible, s'il devait s'avérer nécessaire de débrancher rapidement l'appareil.
- **AVERTISSEMENT !** Veillez à ce que le cordon d'alimentation ne présente pas de risque de trébuchement. N'utilisez pas de rallonge.
- **AVERTISSEMENT !** Le cordon d'alimentation ne doit être ni coincé ni endommagé lors de l'installation.
- **AVERTISSEMENT !** Ne placez pas de multiprises ou de blocs d'alimentation mobiles à l'arrière de l'appareil.
- Pour mettre l'appareil hors tension, débranchez la fiche d'alimentation de la prise de courant.

### **3.4. Manipulation de l'appareil**



#### **AVERTISSEMENT !**

#### **Risque d'explosion !**

Tout gaz ou liquide inflammable stocké dans l'appareil peut provoquer des explosions.

- Ne stockez pas de substances explosives ou de bombes aérosol contenant des gaz propulseurs inflammables dans l'appareil.
- Ne congelez pas de boissons gazéifiées. L'eau se dilatant peut faire éclater le récipient.
- Congelez les bouteilles d'alcool fort uniquement bien fermées et en position verticale.
- N'entreposez pas de récipients en verre ou en métal remplis de liquide dans le congélateur.



#### **AVERTISSEMENT**

#### **Risque de blessure/danger pour la santé !**

Toute manipulation incorrecte de l'appareil peut causer des blessures.

- Ne touchez pas les parois intérieures gelées du congélateur ni les aliments congelés avec vos mains. Ne mettez pas de gla-

---

çons ou des bâtonnets de glace provenant directement du congélateur dans votre bouche. Des brûlures dues aux basses températures sont possibles.

- N'utilisez pas le socle, les tiroirs, portes, etc. comme marchepied ou appui.

L'appareil ne peut pas fonctionner correctement (dégel éventuel des aliments stockés ou hausse de la température dans le compartiment congélateur) s'il est exposé pendant une longue période à des températures inférieures au seuil minimal de la plage de températures pour laquelle il a été conçu (inférieure à 16 °C). En cas de panne de courant ou si l'appareil est éteint, les aliments stockés peuvent décongeler ou se décongeler. Cela présente un risque d'intoxication alimentaire.

- En cas de panne de courant, jetez les aliments surgelés qui sont clairement décongelés.
- Ne recongelez jamais des aliments décongelés, voire légèrement décongelés.
- Même si l'appareil n'est éteint que temporairement, retirez les aliments congelés de l'appareil et stockez-les dans un endroit suffisamment froid.

### 3.5. Nettoyage et maintenance



**DANGER !**

**Risque d'électrocution !**

Il existe un risque de choc électrique dû aux pièces sous tension.

- Avant les travaux de nettoyage ou de maintenance, débranchez impérativement la fiche d'alimentation de la prise de courant (ne pas tirer sur le cordon d'alimentation, mais sur la fiche). Si la fiche d'alimentation est inaccessible, coupez le fusible prévu dans l'installation domestique.
- Ne touchez jamais la fiche d'alimentation avec les mains mouillées.





## **AVERTISSEMENT !**

### **RISQUE D'EXPLOSION et D'INCENDIE !**

La formation de gaz peut entraîner des explosions.

- N'utilisez pas de liquides inflammables pour nettoyer l'appareil ou des parties de l'appareil.
- N'utilisez pas de sprays dégivrants. Des gaz explosifs peuvent se former.



## **AVIS !**

### **Domage matériel possible !**

Toute manipulation incorrecte peut endommager l'appareil.

- N'utilisez pas de dispositifs mécaniques ou d'autres moyens artificiels pour accélérer le dégivrage, tels que des radiateurs électriques, souffleries d'air chaud, sèche-cheveux ou des objets pointus ou durs. L'isolation thermique et l'intérieur sont sensibles aux rayures et à la chaleur et peuvent fondre.
- Ne faites pas fonctionner des appareils électroniques à l'intérieur de l'appareil. Cela risquerait de causer des dommages irréparables sur les deux appareils.

Surfaces sensibles :

- N'utilisez pas de produits d'entretien agressifs ou abrasifs pour nettoyer l'intérieur de l'appareil, la porte et le caisson, cela pourrait endommager les surfaces.
- Évitez tout contact des pièces en plastique et du joint de porte avec de l'huile ou de la graisse, car la surface peut devenir poreuse et fragile.

## **3.6. Dysfonctionnements**



## **DANGER !**

### **Risque d'électrocution !**

Il existe un risque de choc électrique dû aux pièces sous tension.

- N'essayez en aucun cas d'ouvrir et/ou de réparer vous-même une quelconque partie de l'appareil. Vous risqueriez de vous électrocuter.
- Si le cordon d'alimentation de l'appareil est endommagé, il doit alors être remplacé par le fabricant, son SAV ou par une personne qualifiée pour éviter tout danger.
- En cas de problème, adressez-vous à notre SAV ou à un autre atelier spécialisé.

### 3.7. Recyclage



#### **DANGER !**

#### **Risque de suffocation ! Risque de blessure !**

Pour éviter tout danger pour les enfants, procédez comme suit avant de recycler l'appareil :

- Démontez la porte et le joint ou fermez la porte avec du ruban adhésif.
- Laissez les tiroirs dans l'appareil pour éviter que des personnes, p. ex. des enfants, ne montent à l'intérieur de l'appareil.

## 4. Informations sur l'appareil

- Le circuit de réfrigération de l'appareil utilise le réfrigérant R-600a (sans CFC NI HFC).
- Le circuit de réfrigération a été soumis à un contrôle d'étanchéité, conformément aux dispositions de sécurité applicables aux appareils électriques.
- Classe d'efficacité énergétique E
- Classe climatique N, ST

Le tableau suivant indique la signification des classes climatiques.

Classe climatique	Signification	Température ambiante
SN	Appareils pour climat inférieur à la normale	+10 °C à +32 °C
N	Appareils pour climat tempéré	+16 °C à +32 °C

Classe climatique	Signification	Température ambiante
ST	Appareils pour climat subtropical	+16 °C à +38 °C
T	Appareils pour climat tropical	+16 °C à +43 °C

## 4.1. Informations sur le réfrigérant R-600a utilisé

Cet appareil utilise du R-600a et du cyclopentane en tant que réfrigérant et isolant à 100 % sans CFC. Cela contribue à la protection de la couche d'ozone et à la réduction de l'effet de serre.

Les appareils de ce type sont reconnaissables à la mention « Réfrigérant R-600a » figurant sur la plaque signalétique.

- ▶ Veillez à ce que le circuit de refroidissement ne soit pas endommagé, car le R-600a libéré peut tout de même contribuer dans une faible mesure à l'effet de serre.
- ▶ Cela est valable aussi bien pour le transport que pendant toute la durée de vie de l'appareil.
- ▶ Veillez également à ce que les appareils soient recyclés de manière appropriée et professionnelle, conformément aux réglementations locales.

## 5. Contenu de la livraison



**DANGER !**

**Risque de suffocation !**

L'ingestion ou l'inhalation de petites pièces ou de films présente un risque de suffocation.

- Conservez le film d'emballage hors de portée des enfants.

Veillez vérifier si la livraison est complète et intacte et nous signaler toute livraison incomplète dans les 14 jours suivant l'achat.

Le produit que vous avez acheté comprend :

- Congélateur avec
  - 3 tiroirs de congélation
  - 1 limiteur de butée de porte
  - 1 bac à glaçons

## 6. Vue d'ensemble de l'appareil

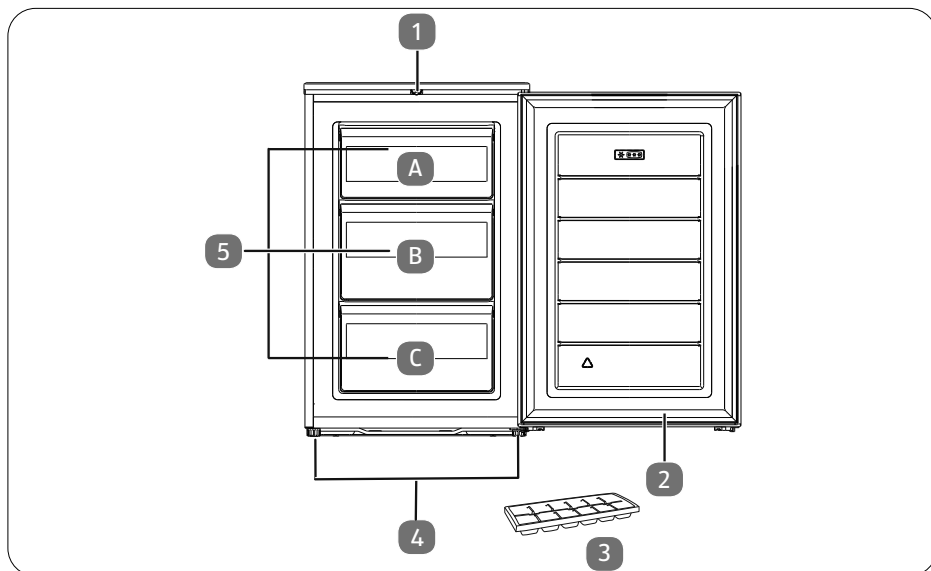

- 1) Thermostat
- 2) Porte
- 3) Bac à glaçons
- 4) Pieds
- 5) Tiroirs du congélateur



La plaque signalétique se trouve sur la paroi latérale du congélateur.



Stockage recommandé des aliments dans le congélateur :

Fruits de mer (poisson, crevettes, crustacés), poissons d'eau douce et viandes (durée recommandée de 3 mois. Plus la période de stockage est prolongée, plus le goût des aliments est altéré et les valeurs nutritionnelles sont amoindries), convient pour les aliments frais congelés.

Stockez les aliments dans des récipients adaptés.

- A) Glace, fruits congelés, produits surgelés, pâtisseries
- B) Légumes congelés, frites
- C) Viande crue, volaille, poisson

## 7. Préparation pour l'utilisation

- ▶ Déballez l'appareil et enlevez le ruban adhésif. Éliminez les résidus de colle éventuels à l'aide d'un produit d'entretien doux.
- ▶ Recyclez séparément les rembourrages protecteurs en polystyrène expansé de l'emballage.
- ▶ Rincez l'intérieur de l'appareil et les accessoires à l'eau tiède additionnée d'un produit d'entretien doux et laissez-les sécher (voir chapitre « 9. Nettoyage et dégivrage » en page 63).

### 7.1. Inversion de la butée de porte

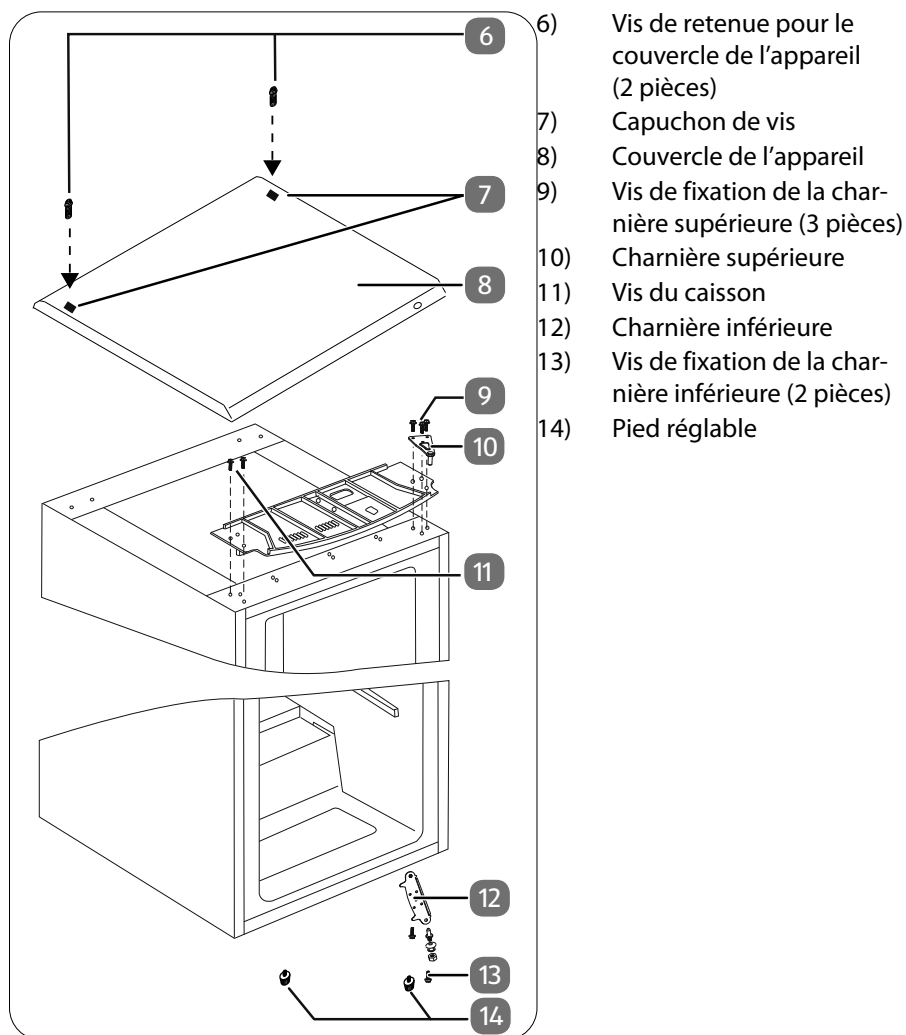

Pour changer la butée de porte, les outils suivants sont nécessaires :

- Tournevis plat
- Tournevis cruciforme
- Clé de 8
- Clé de 10
- Clé à six pans 10 mm

L'appareil est éteint et la fiche d'alimentation est débranchée.

- ▶ Soulevez les capuchons de vis (7) sur le couvercle de l'appareil (8) avec un tournevis plat par exemple (fig. A) pour les retirer. Desserrez les deux vis de fixation qui se trouvent en dessous (6) à l'aide d'un tournevis cruciforme.

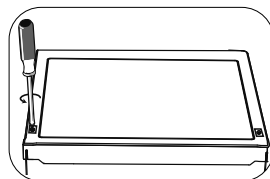

Fig. A

- ▶ Soulevez légèrement le couvercle de l'appareil vers le haut.
- ▶ Placez-vous devant l'appareil et saisissez le couvercle de l'appareil (8) avec les deux mains en vous plaçant directement derrière la porte puis écartez légèrement les deux côtés du couvercle à l'avant pour le retirer (fig. B).
- ▶ Veillez à ne pas endommager le thermostat et le câblage situés sur la face supérieure de l'appareil.
- ▶ Retirez le couvercle de l'appareil en le soulevant vers l'avant.

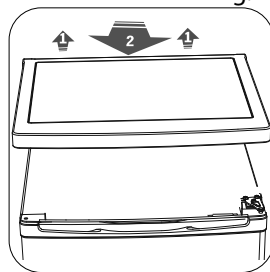

Fig. B

- ▶ Desserrez les trois vis de fixation (9) de la charnière supérieure (10) avec la clé de 8 ou le tournevis cruciforme puis retirez la charnière (fig. C).
- ▶ Soulevez la porte de l'ancrage inférieur et posez-la sur le côté de telle manière qu'elle ne puisse pas tomber.
- ▶ Retirez les deux vis du boîtier (11) de l'autre côté de la barre en plastique puis replacez-les de l'autre côté de l'appareil.
- ▶ Déplacez le bouchon d'obturation sur la face supérieure de la porte vers le côté opposé.

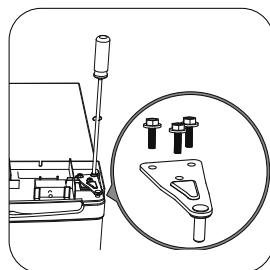

Fig. C

- ▶ Basculez le congélateur en arrière (45° max.) pour pouvoir déplacer la charnière inférieure (12).
- ▶ Retirez le pied réglable (14) de la charnière à la main ou avec une clé à six pans de 10 mm (fig. D).

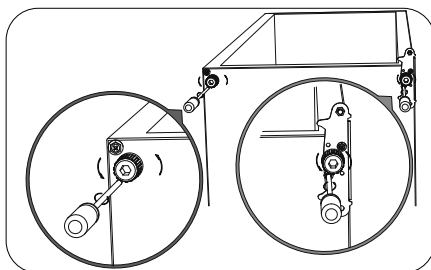

Fig. D

- ▶ Retirez le limiteur de butée de porte sur la face inférieure de la porte avec un tournevis cruciforme (fig. E).
- ▶ Montez le limiteur de butée de porte fourni avec la vis de fixation à l'aide d'un tournevis cruciforme (fig. F).
- ▶ Desserrez les deux vis de fixation (13) de la charnière inférieure (12) et enlevez la charnière. Utilisez une clé de 8 ou un tournevis cruciforme.

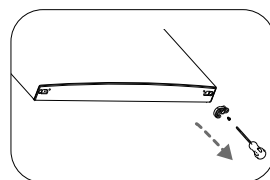

Fig. E

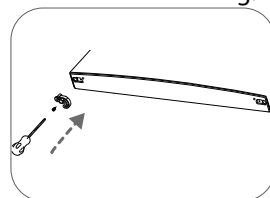

Fig. F

- ▶ Enlevez également le pied réglable (14) sur le côté opposé. Desserrez à cet endroit la vis sur le côté du caisson et insérez-la sur le côté opposé.
- ▶ Montez également le pied réglable (14) sur le côté opposé.

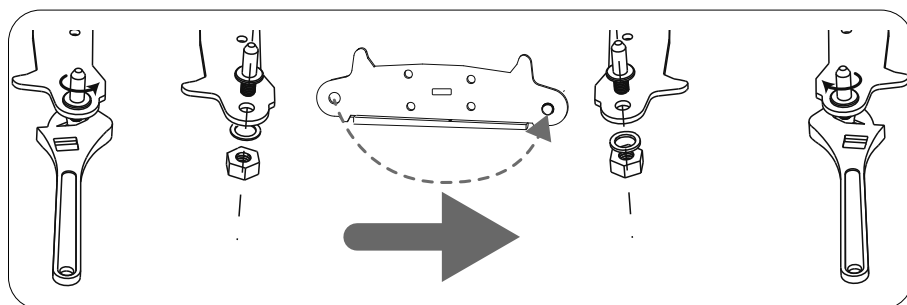

Fig. G

- ▶ Placez l'axe dans le trou sur le côté opposé de la plaque perforée selon la figure G. Tournez la plaque perforée de la charnière inférieure de telle manière que les trous de la plaque perforée coïncident avec les trous de l'appareil et vissez la charnière avec les deux vis de fixation (13) sur le côté opposé de l'appareil (fig. H). Pour desserrer et resserrer l'écrou, utilisez une clé de 10 ainsi qu'un tournevis plat.
- ▶ Montez le pied réglable (14) (fig. H).
- ▶ Posez maintenant la porte sur la charnière inférieure en veillant à ce que l'axe de charnière se trouve dans le manchon de charnière de la porte.

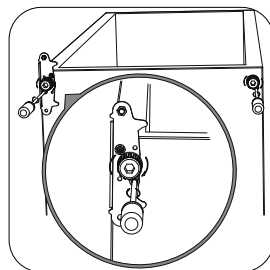

Fig. H

- ▶ En gardant la porte fermée, placez la charnière supérieure (10) dans le manchon de porte supérieur à l'aide de l'axe (fig. I).
- ▶ Alignez la porte à l'horizontale. Vissez ensuite solidement la charnière supérieure avec les trois vis de fixation (9).
- ▶ Remettez l'appareil en place.

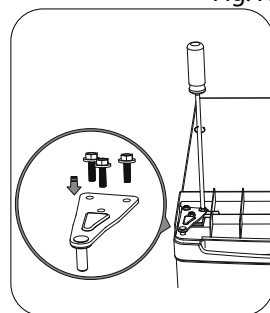

Fig. I

- ▶ Remettez le couvercle de l'appareil (8) en place de façon à ce qu'il s'enclenche sur le côté, derrière la porte.
- ▶ Veillez à ne pas endommager le thermostat et le câblage situés sur la face supérieure de l'appareil.
- ▶ Revissez à fond les deux vis (6) à l'arrière sur le couvercle de l'appareil à l'aide d'un tournevis cruciforme (fig. J).
- ▶ Remettez les capuchons de vis (7) en place.

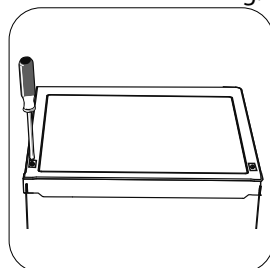

Fig. J

La butée de porte est maintenant inversée.



Veillez noter que : le joint de porte s'adapte à la nouvelle butée de porte après quelques heures.



## 7.2. Installation de l'appareil

- ▶ Installez l'appareil à un endroit approprié (voir aussi le chapitre « 3.3.1. Emplacement » en page 46).
- ▶ Alignez l'appareil horizontalement et compensez les inégalités du sol en vissant plus ou moins les pieds.
- ▶ Alignez le congélateur à l'horizontale à l'aide d'un niveau à bulle.

Pour pouvoir ouvrir complètement la porte, respectez les dimensions de la pièce indiquées ci-dessous.

La porte peut être ouverte à 160° maximum. Pour pouvoir ouvrir la porte à 160°, prévoyez une surface d'installation de 106 cm de large.

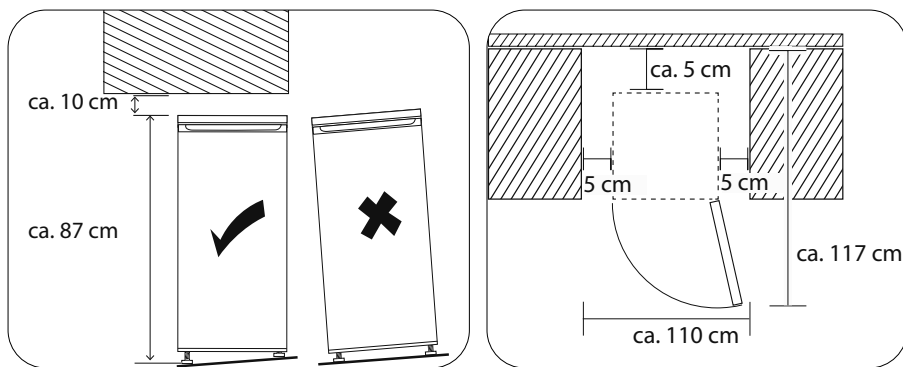

## 7.3. Retrait et remise en place des tiroirs

- ▶ Pour enlever un tiroir du congélateur, ouvrez la porte à un angle de 90°.
- ▶ Sortez le tiroir du congélateur en le tirant des deux mains en position légèrement inclinée.
- ▶ Pour remettre le tiroir du congélateur en place, poussez-le en position légèrement inclinée dans l'appareil.

## 8. Utilisation de l'appareil

### 8.1. Mise en marche de l'appareil

- ▶ Raccordez l'appareil à une prise de courant de type F.

La tension secteur locale doit correspondre à celle indiquée dans les caractéristiques techniques de l'appareil.

### 8.2. Réglage de la température

Le réglage du thermostat a pour effet de régler automatiquement la température dans le congélateur.

Les 3 réglages de base suivants du thermostat sont possibles, et des positions intermédiaires sont également réglables entre **MED** et **MAX** :

<b>MIN</b>	Puissance de congélation minimale (réglage le plus chaud)	Stockage de courte durée de produits congelés
<b>MED</b>	Positions intermédiaires	Stockage de durée moyenne de produits congelés
<b>MAX</b>	Puissance de congélation maximale (réglage le plus froid)	Stockage de longue durée de produits congelés

- ▶ Avant de mettre des aliments frais dans l'appareil, réglez le thermostat sur **MAX**. Puis réglez-le au bout de 2 heures sur la position intermédiaire.



Vérifiez la température du congélateur à l'aide d'un thermomètre que vous placerez à l'intérieur. La température idéale et le réglage par défaut est de -18 °C dans le congélateur. Une fois que la température du congélateur est atteinte, vous pouvez commencer à stocker des aliments.



La température intérieure peut varier selon des facteurs tels que le lieu d'installation, la température ambiante ou la fréquence d'ouverture de la porte. Veuillez en tenir compte lors du réglage de la température.

### 8.3. Arrêt de l'appareil

- ▶ Pour couper l'appareil du réseau électrique, mettez le thermostat en position **MIN** et débranchez la fiche d'alimentation de la prise de courant.
- ▶ Attendez environ dix minutes avant de rallumer l'appareil.

## 8.4. Conseils pour économiser de l'énergie

Pour obtenir une puissance de réfrigération maximale avec une consommation d'énergie minimale, respectez les consignes suivantes :

- ▶ Laissez tous les tiroirs à l'intérieur du congélateur pendant le fonctionnement afin de réduire la consommation énergétique au minimum.
- ▶ N'installez pas l'appareil à proximité d'une source de chaleur (radiateur, four, etc.).
- ▶ Veillez à ce que l'air circule librement autour du congélateur.
- ▶ N'ouvrez que brièvement la porte pour ranger ou sortir des aliments.
- ▶ Réglez la température en fonction du degré de remplissage de l'appareil.
- ▶ Laissez refroidir les aliments chauds à température ambiante avant de les mettre dans le congélateur.
- ▶ Veillez à ce que le joint de porte ne soit pas endommagé et que la porte ferme bien.
- ▶ L'ouverture prolongée de la porte peut entraîner une hausse de température importante à l'intérieur de l'appareil. N'ouvrez que brièvement la porte pour ranger ou sortir des aliments. Une ouverture brève de la porte permet de limiter la quantité de froid qui s'échappe pour que l'appareil consomme par conséquent moins d'énergie.
- ▶ En cas de formation d'une couche de givre, dégivrez l'appareil. Une couche de givre épaisse empêche la transmission du froid et augmente ainsi la consommation d'énergie.
- ▶ Si le congélateur reste vide pendant une longue période, éteignez-le. Dégivrez, nettoyez et laissez sécher l'appareil. Laissez la porte ouverte pour éviter toute formation de moisissure dans l'appareil.

## 8.5. Réglage recommandé de la température

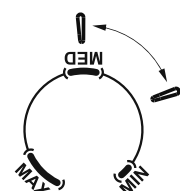
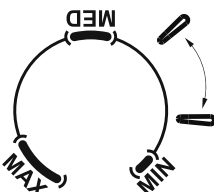
Température ambiante	Réglage de la température
Été (28-38 °C)	
Normal (22-28 °C)	

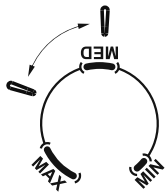
Température ambiante	Réglage de la température
Hiver (16-22 °C)	



### Effets sur la conservation des aliments

En suivant les réglages recommandés, la durée de conservation idéale des aliments dans le congélateur est de 1 mois.

Celle-ci peut être raccourcie en cas de réglages différents.

## 8.6. Congélation d'aliments



### AVIS !

#### Risque de dommage de l'appareil.

Surfaces sensibles : Évitez tout contact des pièces en plastique et du joint de porte avec de l'huile ou de la graisse, car la surface peut devenir poreuse et fragile.

- Évitez tout contact des pièces en plastique avec de l'huile ou de la graisse.

Pratiquement tous les aliments peuvent être congelés, excepté les légumes qui se consomment crus tels que les salades vertes.

Seuls des aliments de haute qualité peuvent être congelés. Emballez les aliments en portions de consommation pour ne pas devoir recongeler des aliments décongelés.

- ▶ 2 à 3 heures avant de congeler des aliments frais, mettez le thermostat en position **MAX**. Puis une fois les aliments mis à congeler dans l'appareil, réglez le thermostat sur **MED**.

---

Pour éviter toute contamination (salissure) des aliments, veuillez suivre les instructions suivantes :

- ▶ L'ouverture prolongée de la porte peut entraîner une hausse de température importante à l'intérieur de l'appareil.
- ▶ Nettoyez régulièrement les surfaces susceptibles d'entrer en contact avec les aliments/boissons et le système d'évacuation accessible.
- ▶ Les nouveaux aliments à congeler ne doivent pas entrer en contact avec des aliments déjà congelés. Le cas échéant, si vous prévoyez de congeler des aliments chaque jour, il peut s'avérer nécessaire d'en réduire la quantité.
- ▶ Ne dépassez pas les durées de conservation indiquées par les fabricants de produits alimentaires. Si aucune indication n'est fournie, les aliments ne doivent pas être conservés plus de trois mois.
- ▶ Afin d'éviter tout risque de contamination croisée, emballez les aliments dans un matériau d'emballage inodore, étanche à l'air et à l'humidité et qui résiste aux graisses et aux alcalis.
  - L'idéal est d'utiliser des films en polyéthylène ou du papier aluminium.
  - L'emballage doit être étanche et bien adhérer au produit congelé.
  - N'utilisez pas d'emballages en verre, qui pourraient éclater.
- ▶ Dans le congélateur, vous pouvez congeler des fruits et fabriquer des glaçons.
- ▶ Veillez à ne pas surcharger le congélateur, sinon, la capacité de congélation optimale ne peut être garantie et la consommation d'énergie augmente.
- ▶ Tout signe d'humidité ou de gonflement des emballages de produits surgelés indique que les aliments n'ont pas été correctement stockés/transportés et qu'ils sont avariés. Vérifiez l'état des aliments avant de les consommer.

## **8.7. Utilisation du bac à glaçons**

- ▶ Nettoyez soigneusement le bac à glaçons avant de l'utiliser pour la première fois.
- ▶ Remplissez le bac d'eau potable.
- ▶ Placez le bac à glaçons à l'horizontale dans le tiroir de congélation le plus bas.
- ▶ Dès que les glaçons sont prêts, enlevez le bac à glaçons du congélateur et retirez les glaçons du bac.

### **8.7.1. Décongélation d'aliments**

Selon le type et l'utilisation prévue, les aliments peuvent être décongelés soit dans un réfrigérateur, dans un récipient rempli d'eau tiède, au four à micro-ondes, à température ambiante ou au four. Les fruits et légumes à cuire n'ont pas besoin d'être décongelés.

Les aliments décongelés doivent être si possible consommés le jour même et ne pas être conservés au réfrigérateur plus longtemps que jusqu'au lendemain. Ne recongelez jamais des aliments, même ceux qui n'ont été que partiellement décongelés.

## 9. Nettoyage et dégivrage

- ▶ Nettoyez régulièrement les surfaces susceptibles d'entrer en contact avec les aliments/boissons et le système d'évacuation accessible.



### **DANGER !**

#### **Risque d'électrocution !**

Il existe un risque de choc électrique dû aux pièces sous tension de l'appareil.

- Avant les travaux de nettoyage, débranchez impérativement la fiche d'alimentation de la prise de courant (ne tirez jamais sur le câble lui-même, mais toujours au niveau de la fiche). Si la fiche d'alimentation est inaccessible, coupez le fusible prévu dans l'installation domestique.
- Ne touchez jamais la fiche d'alimentation avec les mains mouillées.



### **AVERTISSEMENT !**

#### **RISQUE D'EXPLOSION et D'INCENDIE !**

La formation de gaz peut entraîner des explosions.

- N'utilisez pas de liquides inflammables pour nettoyer l'appareil ou des parties de l'appareil.



### **AVERTISSEMENT !**

#### **Risque de blessure !**

Des brûlures dues aux basses températures sont possibles.

- Ne touchez pas les parois intérieures gelées du congélateur ni les aliments congelés avec vos mains. Utilisez p. ex. un chiffon sec pour toucher les aliments congelés.



## AVIS !

### Risque de dommage !

Toute manipulation incorrecte des surfaces sensibles peut endommager l'appareil.

- N'utilisez en aucun cas des produits d'entretien agressifs, abrasifs, granuleux, contenant de l'acide acétique, de la soude ou des solvants. Cela risquerait d'endommager les surfaces.
- Ne faites pas fonctionner des appareils électroniques à l'intérieur de l'appareil. Cela risquerait de causer des dommages irréparables sur les deux appareils.



## AVIS !

### Risque de dommage !

Toute manipulation incorrecte peut endommager l'appareil.

- Pour accélérer le dégivrage, n'utilisez pas de dispositifs mécaniques ou moyens artificiels autres que ceux recommandés par le fabricant, tels que radiateurs électriques, soufflantes à air chaud ou sèche-cheveux.

## 9.1. Dégivrage du congélateur

Une épaisse couche de givre sur les parois de congélation réduit l'efficacité de l'appareil et augmente la consommation d'énergie.

Quelques heures avant de dégivrer l'appareil, mettez le thermostat en position **MAX**. Les aliments congelés peuvent ainsi être conservés pendant une période prolongée à température ambiante.



Une hausse de la température lors du dégivrage manuel ainsi que le nettoyage et l'entretien de l'appareil peuvent réduire la durée de conservation des aliments congelés.

Il est recommandé de dégivrer l'appareil au moins une fois par an.

- ▶ Sortez les aliments congelés du congélateur, enveloppez-les dans du papier journal et éventuellement un linge, et conservez-les dans un endroit frais.
- ▶ Mettez le thermostat en position **MIN**.
- ▶ Débranchez la fiche d'alimentation de la prise de courant.
- ▶ Enlevez les tiroirs du congélateur.

- 
- ▶ Après env. une demi-heure, il est possible d'éliminer facilement à l'aide d'une spatule en plastique ou en bois la couche de givre qui s'est éventuellement formée sur les ailettes de refroidissement au-dessus des tiroirs du congélateur.

## **9.2. Nettoyage du congélateur et de la surface extérieure**

- ▶ Essuyez l'intérieur du congélateur avec un produit d'entretien doux (p. ex. produit vaisselle) et laissez-le sécher.
- ▶ Nettoyez et séchez soigneusement tous les accessoires.
- ▶ Nettoyez les surfaces de l'appareil, excepté le joint de porte, avec un produit d'entretien doux.
- ▶ Nettoyez le joint de porte à l'eau claire, essuyez-le et laissez sécher.
- ▶ Rebranchez la fiche d'alimentation sur la prise de courant.
- ▶ Dès que l'appareil a atteint la température souhaitée, vous pouvez y ranger à nouveau des aliments.

## **10. Mesures à prendre en cas de panne de courant**

Ne recongelez jamais des aliments, même ceux qui n'ont été que partiellement décongelés.

- ▶ En cas de panne de courant, vérifiez l'état des aliments avant de les consommer (voir aussi « 3.4. Manipulation de l'appareil » en page 48).



## 11. Dépannage

Des dysfonctionnements peuvent survenir pendant l'utilisation de l'appareil.

- ▶ Vérifiez à l'aide du tableau suivant si vous pouvez éliminer vous-même le problème. Toute autre réparation est interdite et entraîne l'annulation de la garantie.
- ▶ En cas de problème, adressez-vous à notre SAV ou à un autre atelier spécialisé.

Problème	Cause possible	Solution
L'appareil ne fonctionne pas	Interruption du circuit électrique	<ul style="list-style-type: none"><li>▶ Vérifiez si la fiche d'alimentation est branchée</li><li>▶ Vérifiez si la prise de courant est sous tension en branchant un autre appareil électrique (p. ex. une lampe de chevet)</li><li>▶ Vérifiez le fusible</li><li>▶ Vérifiez que le cordon d'alimentation n'est pas endommagé</li></ul>
	Le compresseur s'enclenche très rarement	<ul style="list-style-type: none"><li>▶ Vérifiez si la température ambiante n'est pas inférieure à 16 °C</li></ul>
La température intérieure n'est pas assez basse	La porte ne ferme pas bien ou est ouverte trop souvent	<ul style="list-style-type: none"><li>▶ Rangez les aliments de façon à ce que les portes puissent être bien fermées</li><li>▶ Ouvrez la porte moins longtemps</li></ul>
	La température ambiante est supérieure à +38 °C	<ul style="list-style-type: none"><li>▶ L'appareil est conçu pour fonctionner à une température comprise entre +16 °C et +38 °C</li></ul>
	La circulation de l'air n'est pas suffisante	<ul style="list-style-type: none"><li>▶ Éloignez l'appareil du mur</li></ul>
La température intérieure n'est pas assez basse	L'appareil se trouve à un endroit exposé aux rayons directs du soleil ou à proximité d'une source de chaleur	<ul style="list-style-type: none"><li>▶ Changez l'appareil de place</li></ul>

Problème	Cause possible	Solution
L'appareil est très bruyant	L'appareil n'est pas aligné correctement à l'horizontale	▶ Aligned l'appareil à l'horizontale à l'aide d'un niveau à bulle
	L'appareil est en contact avec des meubles ou autres objets	▶ Enlevez ou éloignez les objets autour de l'appareil

## 12. Non-utilisation prolongée

Si vous ne vous servez pas de l'appareil durant une période prolongée, procédez comme suit pour stocker et protéger l'appareil en toute sécurité :

- ▶ Mettez tout d'abord le thermostat en position **MIN**, puis débranchez la fiche d'alimentation de la prise de courant.
- ▶ Videz l'appareil.
- ▶ Lavez l'intérieur du congélateur et laissez-le sécher.
- ▶ Nettoyez soigneusement tous les accessoires.
- ▶ Laissez la porte ouverte pour empêcher la formation d'odeurs désagréables et de moisissures.

## 13. Recyclage



### Appareil

Il est interdit d'éliminer les appareils usagés portant le symbole ci-contre avec les déchets ménagers.

Conformément à la directive 2012/19/UE, l'appareil doit être recyclé de manière réglementaire lorsqu'il arrive en fin de cycle de vie.

Les matériaux recyclables contenus dans l'appareil seront recyclés, ce qui permet de respecter l'environnement.

Déposez l'appareil usagé dans un point de collecte de déchets électriques et électroniques ou dans un centre de tri.

Pour de plus amples renseignements, adressez-vous à l'entreprise d'élimination des déchets locale ou à la municipalité.

- ▶ Débranchez la fiche d'alimentation de la prise de courant.
- ▶ Démontez la porte et le joint ou collez la porte au moyen d'un ruban adhésif afin que les enfants ne puissent pas s'enfermer dans l'appareil.
- ▶ Lors du recyclage, veuillez noter que l'appareil/l'isolation contient du cyclopentane (gaz isolant inflammable).
- ▶ L'appareil/l'isolation doit être recyclé(e) de manière professionnelle.



## Emballage

Votre appareil se trouve dans un emballage qui le protège des dommages dus au transport. Les emballages sont des matières premières recyclables qui peuvent être réintégrées dans le circuit des matières premières.

# 14. Caractéristiques techniques

Tension nominale :	220 - 240 V ~
Fréquence nominale :	50 Hz
Courant nominal :	0,60 A
Réfrigérant :	R-600a
Quantité de réfrigérant :	47 g
Gaz isolant :	Cyclopentane
Poids net	env. 30,5 kg
Classe de protection	I
Autonomie en cas de coupure de courant	16,5 heures

## 14.1. Fiche produit

Nom ou marque commerciale du fournisseur :	MEDION®		
Adresse du fournisseur :	MEDION AG Am Zehnhof 77 45307 Essen Allemagne		
Référence du modèle :	MD 37431		
<b>Type de réfrigérateur :</b>			
Appareil silencieux :	non	Type de construction :	autonome
Cave à vin :	non	Autre réfrigérateur :	oui

Paramètres généraux du produit :				
Paramètre		Valeur	Paramètre	Valeur
Dimensions générales (en mm)	Hauteur	850	Capacité totale (en dm <sup>3</sup> ou l)	87
	Largeur	550		
	Profondeur	580		
IEE		100	Classe d'efficacité énergétique	E
Émissions de bruit aérien (en dB(A) re 1 pW)		40	Classe d'émissions de bruit aérien	C
Consommation annuelle d'énergie (en kWh/a)*		165	Classe climatique :	N, ST
Température ambiante minimale (en °C) adaptée au réfrigérateur		16	Température ambiante maximale (en °C) adaptée au réfrigérateur	38
Mode hiver		non		

\* Consommation d'énergie en kWh par an, calculée sur la base de résultats d'essais normalisés sur 24 heures. La consommation d'énergie réelle dépend des conditions d'utilisation et de l'emplacement de l'appareil.

Paramètres du compartiment :					
Type de compartiment		Paramètres et valeurs du compartiment			
		Capacité du compartiment (en dm <sup>3</sup> ou l)	Réglage de la température recommandée pour un stockage optimisé des aliments (en °C).	Capacité de congélation (en kg/24h)	Type de dégivrage**
Compartiment quatre étoiles	oui	87,0	-18,0	4,40	M

\*\* dégivrage automatique = A, dégivrage manuel = M

Compartiment quatre étoiles :	
Congélation rapide	non
Durée minimale de la garantie offerte par le fabricant :	24 mois à partir de la date d'achat
Autres informations :	Scannez le code QR imprimé sur l'étiquette énergétique afin de télécharger la fiche technique de l'appareil.

## 15. Information relative à la conformité UE

 Par la présente, Medion AG déclare que cet appareil est conforme aux exigences essentielles et autres dispositions pertinentes :

- Directive CEM 2014/30/UE
- Directive basse tension 2014/35/UE
- Directive sur l'écoconception 2009/125/CE
- Directive RoHS 2011/65/UE

## 16. Pièces détachées

Pour commander des pièces détachées, rendez-vous dans notre boutique en ligne de pièces détachées MEDION à l'adresse <https://www.medion.com/medionserviceshop>.

Vous y trouverez toutes les informations nécessaires concernant votre produit.

## 17. Informations relatives au service après-vente

Si votre appareil ne fonctionne pas de la manière dont vous le souhaitez, veuillez d'abord vous adresser à notre service après-vente. Vous disposez des moyens suivants pour entrer en contact avec nous :

- Au sein de notre Service-Community, vous pouvez discuter avec d'autres utilisateurs ainsi qu'avec nos collaborateurs pour partager vos expériences et vos connaissances.  
Vous pouvez accéder à notre Service-Community ici : [community.medion.com](http://community.medion.com).
- Vous pouvez également utiliser notre formulaire de contact disponible ici : [www.medion.com/contact](http://www.medion.com/contact).
- Notre équipe du service après-vente se tient également à votre disposition via notre assistance téléphonique ou par courrier.

France	
Horaires d'ouverture	Hotline SAV
Lun - Ven : 9h00 à 19h00	① 02 43 16 60 30
Adresse du service après-vente	
<b>MEDION France</b> <b>75 Rue de la Foucaudière</b> <b>72100 LE MANS</b> <b>France</b>	
Suisse	
Horaires d'ouverture	Hotline SAV
Lun - Ven : 9h00 à 19h00	① 0848 - 33 33 32
Adresse du service après-vente	
<b>MEDION/LENOVO Service Center</b> <b>Ifangstrasse 6</b> <b>8952 Schlieren</b> <b>Suisse</b>	
Belgique	
Horaires d'ouverture	Hotline SAV
Lun - Ven : 9h00 à 19h00	① 02 - 200 61 98
Adresse du service après-vente	
<b>MEDION B.V.</b> <b>John F.Kennedylaan 16a</b> <b>5981 XC Panningen</b> <b>Nederland</b>	
Luxembourg	
Horaires d'ouverture	Hotline SAV
Lun - Ven : 9h00 à 19h00	① 34 - 20 808 664
Adresse du service après-vente	
<b>MEDION B.V.</b> <b>John F.Kennedylaan 16a</b> <b>5981 XC Panningen</b> <b>Nederland</b>	

## France



La présente notice d'utilisation et bien d'autres sont disponibles au téléchargement sur le portail de service après-vente [www.medion.com/fr/service/accueil/](http://www.medion.com/fr/service/accueil/).

Vous pourrez également y trouver des pilotes et d'autres logiciels pour différents appareils.

Vous pouvez également scanner le code QR ci-contre pour charger la notice d'utilisation sur un appareil mobile via le portail de service.

## Suisse



La présente notice d'utilisation et bien d'autres sont disponibles au téléchargement sur le portail de service après-vente [www.medion.com/ch/fr/service/start/](http://www.medion.com/ch/fr/service/start/).

Vous pourrez également y trouver des pilotes et d'autres logiciels pour différents appareils.

Vous pouvez également scanner le code QR ci-contre pour charger la notice d'utilisation sur un appareil mobile via le portail de service.

## Belgique



La présente notice d'utilisation et bien d'autres sont disponibles au téléchargement sur le portail de service après-vente [www.medion.com/be/fr/service/accueil/](http://www.medion.com/be/fr/service/accueil/).

Vous pourrez également y trouver des pilotes et d'autres logiciels pour différents appareils.

Vous pouvez également scanner le code QR ci-contre pour charger la notice d'utilisation sur un appareil mobile via le portail de service.

## Luxembourg



La présente notice d'utilisation et bien d'autres sont disponibles au téléchargement sur le portail de service après-vente [www.medion.com/lu/fr/](http://www.medion.com/lu/fr/).

Vous pourrez également y trouver des pilotes et d'autres logiciels pour différents appareils.

Vous pouvez également scanner le code QR ci-contre pour charger la notice d'utilisation sur un appareil mobile via le portail de service.

---

## 18. Déclaration de confidentialité

Chère cliente, cher client,

Nous vous informons que nous, MEDION AG, Am Zehnthof 77, D-45307 Essen, sommes responsables du traitement de vos données personnelles.

En matière de protection des données, nous sommes assistés par le délégué à la protection des données personnelles de notre entreprise, que vous pouvez contacter à l'adresse MEDION AG, Datenschutz, Am Zehnthof 77, D-45307 Essen ; [datenschutz@medion.com](mailto:datenschutz@medion.com). Nous traitons vos données dans le cadre du déroulement de la garantie et des processus connexes (p. ex. des réparations) et basons le traitement de vos données sur le contrat de vente que nous avons conclu.

Nous transmettons vos données aux prestataires de services de réparation que nous avons mandatés dans le cadre du déroulement de la garantie et des processus connexes (p. ex. des réparations). En règle générale, nous conservons vos données personnelles pendant une durée de trois ans afin de respecter vos droits de garantie légaux.

Vous avez le droit d'obtenir des informations sur les données personnelles vous concernant ainsi que de les faire rectifier, supprimer, limiter leur traitement, vous opposer à leur traitement et à leur transmission.

Toutefois, les droits d'information et de suppression sont soumis à des restrictions en vertu des §§ 34 et 35 des dispositions légales allemandes spéciales en matière de protection des données conformément à la loi fédérale allemande sur la protection des données (BDSG) (art. 23 GDPR), et il existe également un droit de recours auprès d'une autorité de surveillance compétente en matière de protection des données (art. 77 GDPR en relation avec le § 19 des dispositions légales allemandes spéciales en matière de protection des données conformément à la loi fédérale allemande sur la protection des données (BDSG)). En cas de recours auprès de MEDION AG, adressez-vous au responsable de la protection des données et de la liberté d'information de Rhénanie-du-Nord-Westphalie, Postfach 200444, 40212 Düsseldorf, [www.lidi.nrw.de](http://www.lidi.nrw.de).

Le traitement de vos données est nécessaire pour le déroulement de la garantie ; sans la mise à disposition des données nécessaires, le déroulement de la garantie n'est pas possible.



---

## 19. Mentions légales

Copyright © 2021

Date : 05.02.2021

Tous droits réservés.

La présente notice d'utilisation est protégé par les droits d'auteur.

Toute reproduction sous forme mécanique, électronique ou sous toute autre forme que ce soit est interdite sans l'autorisation préalable écrite du fabricant.

L'entreprise suivante possède les droits d'auteur :

**MEDION AG**  
**Am Zehnthof 77**  
**45307 Essen**  
**Allemagne**

Veillez noter que l'adresse ci-dessus n'est pas celle du service des retours. Contactez toujours notre service après-vente d'abord.

# Inhoudsopgave

<b>1.</b>	<b>Informatie over deze gebruiksaanwijzing.....</b>	<b>76</b>
1.1.	Betekenis van de symbolen.....	76
<b>2.</b>	<b>Gebruiksdoel.....</b>	<b>78</b>
<b>3.</b>	<b>Veiligheidsvoorschriften.....</b>	<b>79</b>
3.1.	Algemene veiligheidsvoorschriften .....	80
3.2.	Transport .....	81
3.3.	Opstelling en elektrische aansluiting .....	82
3.4.	Omgang met het apparaat.....	84
3.5.	Reiniging en onderhoud .....	85
3.6.	Storingen.....	86
3.7.	Afvalverwerking.....	87
<b>4.</b>	<b>Informatie over het apparaat .....</b>	<b>87</b>
4.1.	Informatie over het gebruikte koelmiddel R-600a.....	88
<b>5.</b>	<b>Inhoud van de levering .....</b>	<b>88</b>
<b>6.</b>	<b>Overzicht van het apparaat .....</b>	<b>89</b>
<b>7.</b>	<b>Vorbereiding voor gebruik.....</b>	<b>90</b>
7.1.	Deuraanslag omzetten.....	90
7.2.	Apparaat plaatsen.....	94
7.3.	Vriesladen verwijderen en terugplaatsen .....	94
<b>8.</b>	<b>Apparaat bedienen.....</b>	<b>95</b>
8.1.	Apparaat inschakelen.....	95
8.2.	Temperatuurregeling.....	95
8.3.	Apparaat uitschakelen .....	95
8.4.	Tips voor energiebesparing.....	96
8.5.	Aanbevolen temperatuurinstelling.....	96
8.6.	Diepvriezen van levensmiddelen .....	97
8.7.	Het ijsblokjesbakje gebruiken .....	98
<b>9.</b>	<b>Reinigen en ontdooien.....</b>	<b>99</b>
9.1.	De vriesruimte ontdooien .....	100
9.2.	Vriesruimte en buitenoppervlakken reinigen.....	101
<b>10.</b>	<b>Maatregelen bij uitval van de netvoeding .....</b>	<b>101</b>
<b>11.</b>	<b>Problemen oplossen.....</b>	<b>102</b>
<b>12.</b>	<b>Apparaat langere tijd niet gebruiken .....</b>	<b>103</b>
<b>13.</b>	<b>Afvalverwerking .....</b>	<b>103</b>
<b>14.</b>	<b>Technische gegevens.....</b>	<b>104</b>
14.1.	Productinformatieblad.....	104
<b>15.</b>	<b>EU-conformiteitsinformatie.....</b>	<b>106</b>
<b>16.</b>	<b>Reserveonderdelen .....</b>	<b>106</b>
<b>17.</b>	<b>Service-informatie.....</b>	<b>106</b>
<b>18.</b>	<b>Privacy statement .....</b>	<b>108</b>
<b>19.</b>	<b>Colofon .....</b>	<b>109</b>

---

# 1. Informatie over deze gebruiksaanwijzing



Hartelijk dank dat u voor ons product hebt gekozen. Wij wensen u veel plezier met het apparaat.

Lees de veiligheidsvoorschriften en de volledige gebruiksaanwijzing aandachtig door voordat u het apparaat in gebruik neemt. Neem de waarschuwingen op het apparaat en in de gebruiksaanwijzing in acht.

Houd de gebruiksaanwijzing altijd binnen handbereik. Geef als u het apparaat verkoopt of doorgeeft ook altijd deze gebruiksaanwijzing mee, omdat deze een essentieel onderdeel van het product is.

## 1.1. Betekenis van de symbolen

Als een tekstgedeelte is gemarkeerd met een van de volgende waarschuwingssymbolen, moet het in de tekst beschreven gevaar worden vermeden om de genoemde mogelijke risico's te voorkomen.



### **GEVAAR!**

Waarschuwing voor direct levensgevaar



### **WAARSCHUWING!**

Waarschuwing voor mogelijk levensgevaar en/of ernstig blijvend letsel



### **WAARSCHUWING!**

Waarschuwing voor gevaar door een elektrische schok



### **WAARSCHUWING!**

Waarschuwing voor gevaar door brandgevaarlijke en/of licht ontvlambare stoffen



### **WAARSCHUWING!**

Waarschuwing voor gevaar door explosiegevaarlijke stoffen



### **VOORZICHTIG!**

Waarschuwing voor mogelijk matig ernstig en/of licht letsel

**LET OP!**

Neem de aanwijzingen in acht om materiële schade te voorkomen



Meer informatie over het gebruik van het apparaat!



Neem de aanwijzingen in de gebruiksaanwijzing in acht!



Waarschuwing voor gevaar door een elektrische schok!



Waarschuwing voor gevaar door brandgevaarlijke en/of licht ontvlambare stoffen!



Producten die zijn gemarkeerd met dit symbool, voldoen aan de eisen van de EU-richtlijnen (zie het hoofdstuk 'Conformiteitsinformatie').



Markeringen op het verpakkingsmateriaal voor het scheiden van afval. Markeringen met de afkortingen (a) en cijfers (b) betekenen het volgende: 1-7: kunststoffen/20-22: papier en karton/80-98: composietmaterialen



De groene punt markeert verkoopverpakkingen, die door het duale inzamelings- en verwerkingssysteem conform de verpakkingsverordening worden afgevoerd resp. gerecycled.



Verpakking op een milieuvriendelijke manier afvoeren (zie 'Afvalverwerking')



Apparaat op een milieuvriendelijke manier afvoeren (zie 'Afvalverwerking')



Hiermee wordt op de transportverpakking aangegeven hoe het product rechtop wordt gezet.

## 2. Gebruiksdoel

Dit apparaat dient voor het invriezen van levensmiddelen. Dit apparaat is bedoeld voor huishoudelijk gebruik en voor vergelijkbare toepassingen zoals:

- in personeelskeukens van winkels, kantoren en andere werkomgevingen;
- in de landbouw en door gasten in hotels, motels en andere accommodaties;
- in bed & breakfasts;
- in de catering en vergelijkbare toepassingen in de groothandel.

Bij gebruik in een commerciële omgeving moeten de daar geldende voorschriften in acht worden genomen.

Houd er rekening mee dat bij gebruik van het product voor een ander doel dan dat waarvoor het is bestemd, de aansprakelijkheid komt te vervallen:

- Bouw het apparaat zonder onze toestemming niet om en gebruik het niet in combinatie met andere apparaten die niet door ons zijn goedgekeurd of geleverd.
- Gebruik uitsluitend door ons geleverde of goedgekeurde reserveonderdelen en accessoires.
- Neem alle informatie in deze gebruiksaanwijzing in acht en houd u in het bijzonder aan de veiligheidsvoorschriften. Iedere andere vorm van gebruik geldt als niet in overeenstemming met het gebruiksdoel en kan leiden tot letsel of materiele schade.

### 3. Veiligheidsvoorschriften



#### **WAARSCHUWING!**

##### **Gevaar voor letsel!**

Er bestaat gevaar voor letsel bij verkeerd gebruik.

- Dit apparaat kan worden gebruikt door kinderen vanaf 8 jaar en door personen met lichamelijke, zintuiglijke of geestelijke beperkingen of gebrek aan kennis en/of ervaring, mits iemand toezicht op hen houdt of hen instructie heeft gegeven hoe ze het apparaat veilig kunnen gebruiken en ze hebben begrepen welke gevaren het gebruik van het apparaat met zich meebrengt.
- Kinderen mogen niet met het apparaat spelen.
- Reiniging en gebruikersonderhoud mogen niet worden uitgevoerd door kinderen, tenzij ze 8 jaar of ouder zijn en er iemand toezicht op hen houdt.
- Kinderen in de leeftijd van 3 tot 8 jaar mogen spullen in vrieskasten plaatsen en eruit halen.



#### **GEVAAR!**

##### **Verstikkingsgevaar!**

Er bestaat verstikkingsgevaar door het inslikken of inademen van kleine onderdelen of folie.

- Bewaar al het gebruikte verpakkingsmateriaal (zakken, stukken polystyreen enz.) buiten het bereik van kinderen.
- Kinderen mogen niet met het verpakkingsmateriaal spelen. Als de deur dichtvalt, bestaat er verstikkingsgevaar voor kinderen die in het apparaat kruipen.
- Houd kinderen uit de buurt van het apparaat.

---

### 3.1. Algemene veiligheidsvoorschriften



#### **WAARSCHUWING!**

#### **Gevaar voor letsel!**

Het koelsysteem van het apparaat bevat het koelmiddel R-600a. Als er koelmiddel vrijkomt, bestaat er gevaar voor letsel.

- Installeer en transporteer het apparaat niet op de zijkant of de achterkant, omdat er anders olie uit de compressor in het koelmiddelcircuit terecht kan komen en het koelmiddelcircuit als gevolg hiervan verstopt kan raken.
- **WAARSCHUWING!** Voorkom beschadiging van het koelmiddelcircuit.
- Ventileer de ruimte als het koelsysteem toch beschadigd is geraakt. Vermijd open vuur en ontstekingsbronnen. Laat het apparaat door een professional repareren voordat u het weer in gebruik neemt.
- Wanneer het koelmiddel in contact komt met de huid of de ogen, kan dat letsel tot gevolg hebben. Spoel in dat geval de ogen onmiddellijk met schoon water en raadpleeg een arts.
- **WAARSCHUWING!** Gebruik in het vriesvak alleen elektrische apparatuur die door de fabrikant wordt aanbevolen.
- **WAARSCHUWING!** Gebruik om het ontdooien te versnellen alleen mechanische apparaten of andere hulpmiddelen die door de fabrikant worden aanbevolen.
- Houd open vuur uit de buurt van het apparaat.
- Aanpassingen aan het koelmiddelcircuit zijn niet toegestaan en hebben tot gevolg dat de garantie komt te vervallen.



## **WAARSCHUWING!**

### **Brandgevaar!**

In de koelmiddelleidingen en in de compressor bevinden zich brandbare vloeistoffen.

- Let op het waarschuwingsteken 'Brandgevaar' aan de achterkant van het apparaat of op de compressor.
- Vermijd open vuur of ontstekingsbronnen tijdens het gebruik, het onderhoud en het afvoeren van het apparaat.

## **3.2. Transport**



## **VOORZICHTIG!**

### **Gevaar voor letsel!**

Het apparaat is erg zwaar. Er bestaat gevaar voor letsel door vertillen.

- Transporteer het apparaat niet alleen, maar altijd samen met ten minste één andere persoon.



## **LET OP!**

### **Mogelijke materiële schade!**

Gevaar voor schade aan het apparaat door onjuist transport.

- Let erop dat bij het transporteren en opstellen van het apparaat geen onderdelen van het koelcircuit beschadigd raken.
- Transporteer het apparaat indien mogelijk altijd rechtop. Wanneer het apparaat tijdens transport meer dan 40° wordt gekanteld, mag het apparaat pas na 4 uur op het lichtnet worden aangesloten en ingeschakeld, zodat het koelmiddelcircuit na het transport weer kan normaliseren.
- Zet het apparaat niet neer op de zij- of achterkant, omdat er dan olie uit de compressor in het koelcircuit terecht kan komen en het koelcircuit verstopt kan raken.
- Stel het apparaat niet bloot aan regen of spatwater.



---

## 3.3. Opstelling en elektrische aansluiting

### 3.3.1. Plaats van gebruik



#### **LET OP!**

#### **Mogelijke materiële schade!**

Gevaar voor schade aan het apparaat door onjuist gebruik.

- Plaats de vrieskast in een droge en goed geventileerde ruimte. Om bij beschadiging van het koelsysteem voor voldoende ventilatie te zorgen, moet de ruimte een oppervlak hebben van circa 4 m<sup>2</sup>.
- Houd bij het installeren rekening met de ruimte die voor het apparaat nodig is (zie "7.2. Apparaat plaatsen" op blz. 94).
- Het apparaat is geschikt voor de klimaatklassen ST en N (zie typeplaatje). Bij een omgevingstemperatuur van 16 °C tot 38 °C is het koelvermogen van het apparaat optimaal. Bij afwijkende temperaturen kan het vermogen van het apparaat afnemen.
- Stel het apparaat niet bloot aan extreme omstandigheden. Vermijd:
  - hoge luchtvochtigheid of vocht;
  - extreem hoge en lage temperaturen;
  - direct zonlicht;
  - open vuur.



#### **WAARSCHUWING!**

#### **Brandgevaar!**

Onvoldoende luchtcirculatie kan leiden tot oververhitting.

- Voorkom dat de ventilatieopeningen in de behuizing, rondom het apparaat en in de inbouwnis geblokkeerd worden.
- Houd voor voldoende ventilatie een afstand van minimaal 5 cm tot het plafond, 5 cm tot de zijkanten en 5 cm tot de achterwand aan.

- Plaats het apparaat niet in de buurt van warmtebronnen zoals fornuizen, radiatoren, vloerverwarming, enz. Als plaatsing in de buurt van een warmtebron onvermijdelijk is, gebruik dan een geschikte isolatieplaat of houd de volgende minimale afstanden tot de warmtebron aan:
  - tot elektrische fornuizen, gasfornuizen: ca. 10 cm;
  - tot olie- of kolenkachels: ca. 30 cm.
  - Bij de plaatsing naast een ander koelapparaat moet de afstand tussen beide apparaten minimaal 5 cm bedragen.
- Het apparaat is niet bedoeld als inbouwapparaat.

### 3.3.2. Vóór het aansluiten



#### **GEVAAR!**

#### **Gevaar voor een elektrische schok!**

Er bestaat gevaar voor een elektrische schok door stroomvoerende onderdelen.

- Controleer na het opstellen of het netsnoer niet wordt ingeklemd of beschadigd kan raken.
- Gebruik het apparaat niet als het zichtbaar beschadigd is of als het netsnoer of de stekker defect is.
- Neem bij schade contact op met ons Service Center.

### 3.3.3. Netaansluiting



#### **GEVAAR!**

#### **Gevaar voor een elektrische schok!**

Er bestaat gevaar voor een elektrische schok door stroomvoerende onderdelen.

- Sluit het apparaat alleen aan op een volgens de voorschriften geïnstalleerd en goed bereikbaar geaard stopcontact in de buurt van het apparaat. De lokale netspanning moet overeenkomen met de technische gegevens van het apparaat.
- Zorg ervoor dat het stopcontact vrij toegankelijk is, zodat het apparaat zo nodig snel kan worden losgekoppeld van het elektriciteitsnet.

- 
- **WAARSCHUWING!** Zorg ervoor dat niemand over het netsnoer kan struikelen. Gebruik geen verlengsnoer.
  - **WAARSCHUWING!** Let erop dat het netsnoer bij het plaatsen niet wordt ingeklemd of beschadigd raakt.
  - **WAARSCHUWING!** Plaats geen draagbare meervoudige stekkerdozen of voedingen achter het apparaat.
  - Trek de stekker uit het stopcontact om de stroomvoorziening van het apparaat volledig te onderbreken.

### **3.4. Omgang met het apparaat**



#### **WAARSCHUWING!**

##### **Explosiegevaar!**

Ontvlambare gassen en vloeistoffen kunnen bij opslag in het apparaat explosies veroorzaken.

- Bewaar geen explosieve stoffen of spuitbussen met brandbare drijfgassen in het apparaat.
- Vries geen koolzuurhoudende dranken in. Door uitzetting van het water kan de fles springen.
- Vries dranken met een hoog alcoholpercentage altijd in flessen in die goed gesloten zijn en zet de flessen rechtop.
- Plaats geen glazen of metalen flessen of bekertjes met vloeistof in het vriesgedeelte.



#### **WAARSCHUWING**

##### **Gevaar voor letsel/gezondheidsrisico!**

Onjuist gebruik van het apparaat kan letsel tot gevolg hebben.

- Raak de bevroren binnenwanden van de vriesruimte en bevroren levensmiddelen niet met blote handen aan. Stop ijsblokjes en ijslolly's nooit direct vanuit het vriesgedeelte in de mond. Door extreem lage temperaturen kunnen brandwonden ontstaan.
- De voet, laden, deuren enzovoort zijn niet geschikt om op te staan of te leunen.

Als het apparaat langere tijd wordt blootgesteld aan temperaturen die lager zijn dan de ondergrens van het temperatuurbereik waarvoor het is bedoeld (onder de 16 °C), is het mogelijk dat het niet goed werkt (mogelijk ontdooien de in het apparaat bewaarde producten gedeeltelijk of stijgt de temperatuur in de vriesruimte).

Bij stroomuitval of als het apparaat is uitgeschakeld, kunnen de daarin opgeslagen levensmiddelen geheel of gedeeltelijk ontdooien. Er bestaat gevaar voor voedselvergiftiging.

- Na een eventuele stroomstoring moeten ingevroren levensmiddelen die zichtbaar geheel of gedeeltelijk zijn ontdooit, worden weggegooid.
- Vries geheel of gedeeltelijk ontdooide levensmiddelen niet opnieuw in.
- Haal bij het uitschakelen van het apparaat, ook als dit niet lang duurt, de ingevroren levensmiddelen uit het apparaat en bewaar ze op een voldoende koele plaats.

### 3.5. Reiniging en onderhoud



#### **GEVAAR!**

#### **Gevaar voor een elektrische schok!**

Er bestaat gevaar voor een elektrische schok door stroomvoerende onderdelen.

- Trek vóór reiniging of onderhoud altijd eerst de stekker uit het stopcontact (trek niet aan het netsnoer, maar aan de stekker). Als u niet bij de stekker kunt, moet u in de meterkast de betreffende zekering uitschakelen.
- Pak de netstekker nooit vast met natte handen.



#### **WAARSCHUWING!**

#### **EXPLOESIE- en BRANDGEVAAR!**

Door gasvorming kunnen explosies optreden.

- Gebruik voor het reinigen van het apparaat of onderdelen ervan geen brandbare vloeistoffen.

- 
- Gebruik geen ontdooispray. Hierdoor kunnen zich explosieve gassen vormen.



### **LET OP!**

#### **Mogelijke materiële schade!**

Het apparaat kan door onjuist gebruik beschadigd raken.

- Gebruik om het ontdooien te versnellen geen mechanische apparaten of hulpmiddelen zoals elektrische radiatoren, he-teluchtblazers, haardrogers of scherpe of harde voorwerpen. De thermische isolatie en de binnenruimte zijn gevoelig voor krassen en hitte, en kunnen smelten.
- Gebruik in het apparaat geen elektronische apparaten. Zowel het apparaat zelf als het gebruikte elektronische apparaat kan onherstelbaar beschadigd raken.

Kwetsbare oppervlakken:

- Gebruik voor het reinigen van de binnenkant, de deur en de behuizing van het apparaat geen bijtende of schurende schoonmaakmiddelen, omdat deze de oppervlakken kunnen beschadigen.
- De kunststof onderdelen en de deurafdichting mogen niet in aanraking komen met olie en vet omdat de oppervlakken hierdoor poreus en broos kunnen worden.

## **3.6. Storingen**



### **GEVAAR!**

#### **Gevaar voor een elektrische schok!**

Er bestaat gevaar voor een elektrische schok door stroomvoerende onderdelen.

- Probeer in geen geval zelf een onderdeel van het apparaat open te maken en/of te repareren. Als u dit wel doet, bestaat er gevaar voor een elektrische schok.

- Als het netsnoer van het apparaat beschadigd raakt, moet dit door de fabrikant, de klantenservice van de fabrikant of iemand met vergelijkbare kwalificaties worden vervangen om risico's te voorkomen.
- Neem bij storingen contact op met ons Service Center of een ander professioneel reparatiebedrijf.

### 3.7. Afvalverwerking



#### **GEVAAR!**

#### **Verstikkingsgevaar! Gevaar voor letsel!**

Ga voor het afvoeren van het apparaat als volgt te werk om gevaren voor kinderen te voorkomen:

- Demonteer de deur en de afdichting of plak de deur dicht met tape.
- Laat de laden in het apparaat zitten, zodat er niemand (dus bijvoorbeeld ook geen kinderen) in het apparaat kan klimmen.

## 4. Informatie over het apparaat

- Het koelcircuit van het apparaat bevat het koelmiddel R-600a (vrij van cfk's en hfk's).
- Het koelmiddelcircuit is gecontroleerd op lekkage. Het voldoet aan de relevante veiligheidsvoorschriften voor elektrische apparaten.
- Energieklasse E
- Klimaatklasse N/ST

De betekenis van de klimaatklassen staat in de volgende tabel.

Klimaatklasse	Betekenis	Omgevingstemperatuur
SN	Apparaten voor een subnormaal klimaat	+10 °C tot +32 °C
N	Apparaten voor een gematigd klimaat	+16 °C tot +32 °C
ST	Apparaten voor een subtropisch klimaat	+16 °C tot +38 °C

Klimaatklasse	Betekenis	Omgevingstemperatuur
T	Apparaten voor een tropisch klimaat	+16 °C tot +43 °C

## 4.1. Informatie over het gebruikte koelmiddel R-600a

In dit apparaat worden R-600a en cyclopentaan gebruikt als 100% cfk-vrije koel- en isolatiemiddelen. Hierdoor wordt de ozonlaag niet aangetast en ontstaat er geen broeikas effect.

Deze apparaten zijn te herkennen aan de aanduiding 'Koelmiddel R-600a' op het typeplaatje.

- ▶ Voorkom dat het koelmiddelcircuit beschadigd raakt, omdat R-600a als het vrijkomt in lichte mate kan bijdragen aan het broeikas effect.
- ▶ Dit geldt zowel bij transport als tijdens de hele levensduur van het apparaat.
- ▶ Zorg er ook voor dat dit soort apparaten op de juiste manier en in overeenstemming met de lokale voorschriften worden afgevoerd.

## 5. Inhoud van de levering



### **GEVAAR!** **Verstikkingsgevaar!**

Er bestaat verstikkingsgevaar door het inslikken of inademen van kleine onderdelen of folie.

- Houd verpakkingsfolie buiten het bereik van kinderen.

Controleer of de levering volledig en onbeschadigd is en informeer ons binnen 14 dagen na aankoop als de levering niet compleet is.

Het door u gekochte pakket moet het volgende bevatten:

- vrieskast, incl.
  - 3 vriesladen
  - 1 deuraanslagbegrenzer
  - 1 ijsblokjesbakje

## 6. Overzicht van het apparaat

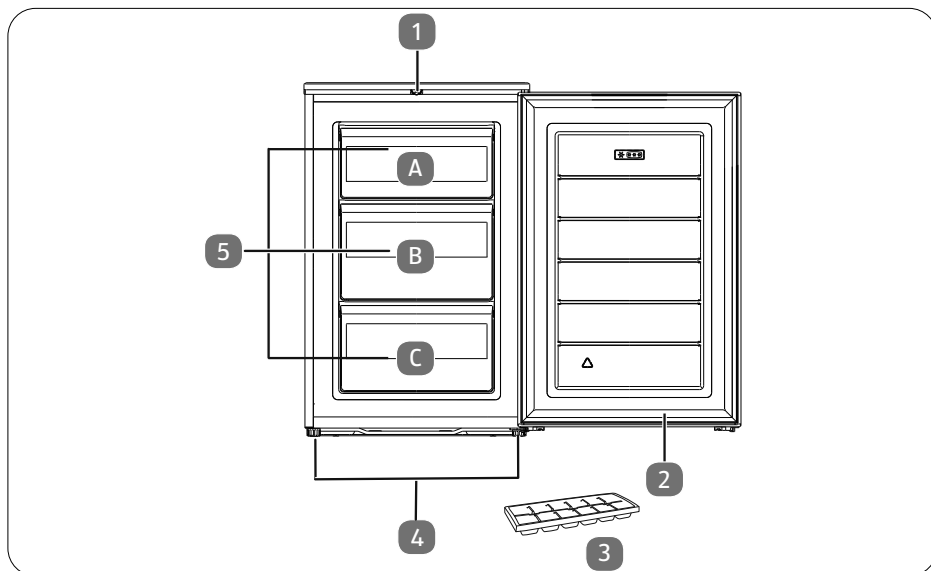

- 1) Thermostaat
- 2) Deur
- 3) Ijsblokjesbakje
- 4) Pootjes
- 5) Vriesladen



Het typeplaatje bevindt zich op de zijwand in het vriesgedeelte.



Aanbevolen opslag van levensmiddelen in de -vriesruimte: zeevruchten (vis, garnalen, schaaldieren), zoetwatervis en vleesproducten (aanbevolen voor 3 maanden, hoe langer de bewaartijd, hoe slechter de smaak en de voedingswaarde), geschikt voor diepvriesverse levensmiddelen. Bewaar de levensmiddelen in geschikte bakjes.

- A) Ijs, ingevroren fruit, diepvriesproducten, bakproducten
- B) Bevroren groente, patat
- C) Vlees, gevogelte, vis



## 7. Voorbereiding voor gebruik

- ▶ Pak het apparaat uit en verwijder de tape. Verwijder eventueel achtergebleven lijmresten met een mild schoonmaakmiddel.
- ▶ Het polystyreenschuim dat ter bescherming om het apparaat is aangebracht, moet apart worden afgevoerd.
- ▶ Neem de binnenkant van het apparaat en de losse onderdelen af met lauwwater en een mild reinigingsmiddel en laat alles drogen (zie hoofdstuk "9. Reinigen en ontdoeien" op blz. 99).

### 7.1. Deuraanslag omzetten

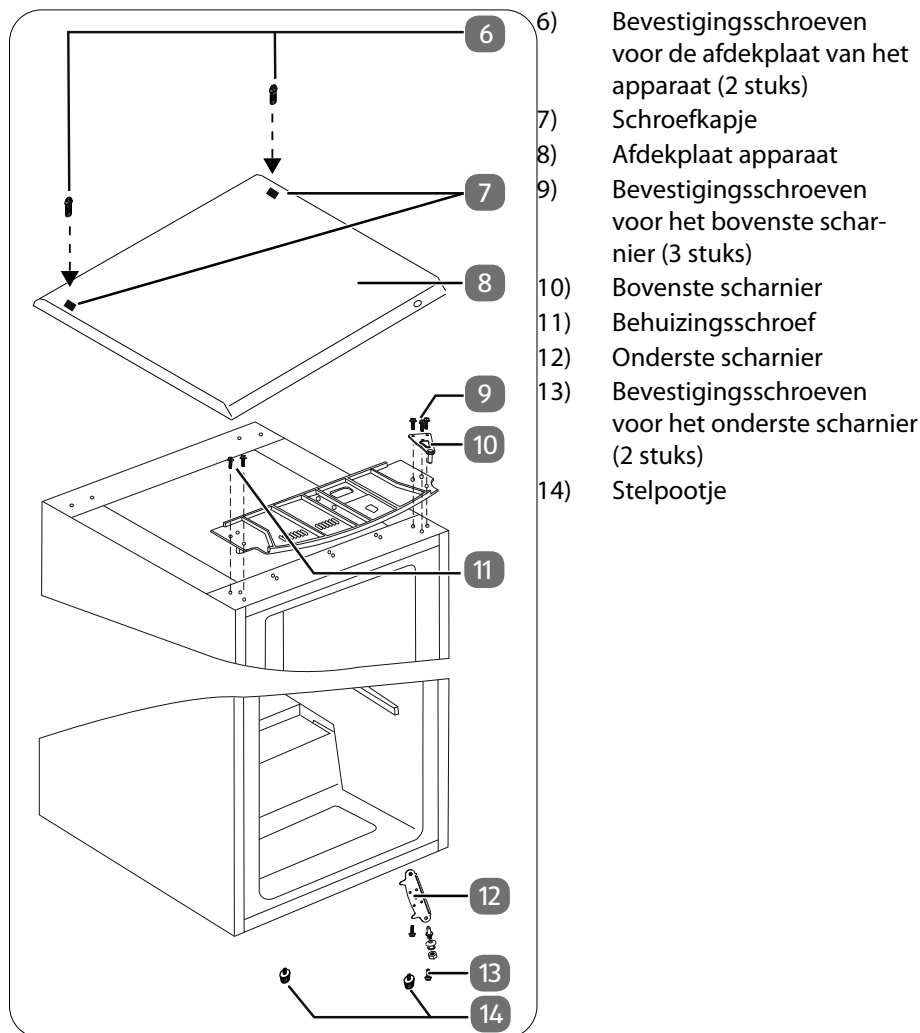

Om de deuraanslag om te zetten, hebt u het volgende gereedschap nodig:

- platte schroevendraaier
- kruiskopschroevendraaier
- steeksleutel maat 8
- steeksleutel maat 10
- inbussleutel maat 10

Het apparaat is uitgeschakeld en de stekker is uit het stopcontact getrokken.

- ▶ Til de schroefkapjes (7) op de afdekplaat van het apparaat (8), bijvoorbeeld met een platte schroevendraaier (afb. A). Draai de twee bevestigingschroeven (6) daaronder los met een kruiskopschroevendraaier.

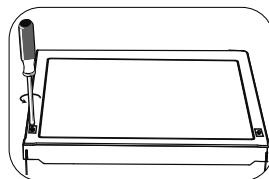

Afb. A

- ▶ Trek de afdekplaat van het apparaat aan de achterkant iets omhoog.
- ▶ Ga voor het apparaat staan en pak met beide handen aan de zijkanten, net achter de deur, de apparaatafdekplaat (8) vast. Trek de afdekplaat aan de voorkant iets uit elkaar totdat deze losklikt (afb. B).
- ▶ Let erop dat de thermostaat en de bekabeling aan de bovenkant van het apparaat niet beschadigd raken.

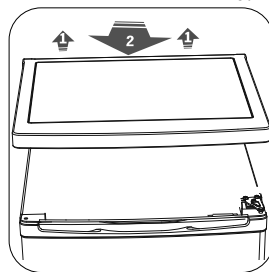

Afb. B

- ▶ Verwijder de afdekplaat door deze naar voren toe op te tillen.
- ▶ Draai de drie bevestigingsschroeven (9) van het bovenste scharnier (10) los met een steeksleutel maat 8 of een kruiskopschroevendraaier en verwijder het scharnier (afb. C).
- ▶ Til de deur uit de onderste verankering en zet de deur opzij, zodanig dat deze niet kan omvallen.
- ▶ Verwijder beide behuizingsschroeven (11) aan de andere kant van de kunststof rand en bevestig deze aan de andere zijde van het apparaat.
- ▶ Verplaats de blinde stop aan de bovenkant van de deur naar de tegenoverliggende zijde.

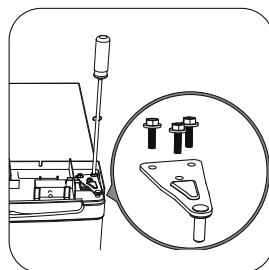

Afb. C

- ▶ Kantel de diepvrieskast naar achteren (maximaal 45°), zodat u het onderste scharnier (12) kunt omzetten.
- ▶ Verwijder het stelootje (14) met de hand of met een inbussleutel maat 10 van het scharnier (afb. D).

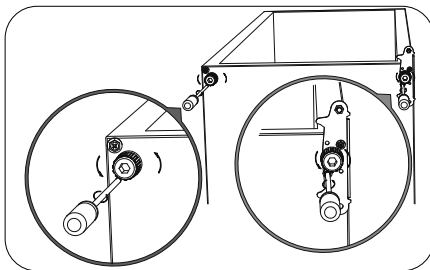

Afb. D

- ▶ Verwijder de deuraanslagbegrenzer aan de onderzijde van de deur met een kruiskopschroevendraaier (afb. E).
- ▶ Monteer de meegeleverde deuraanslagbegrenzer met de bevestigingsschroeven met behulp van een kruiskopschroevendraaier (afb. F).
- ▶ Draai de twee bevestigingsschroeven (13) van het onderste scharnier (12) los en verwijder het scharnier. Gebruik hiervoor een steeksleutel maat 8 of een kruiskopschroevendraaier.

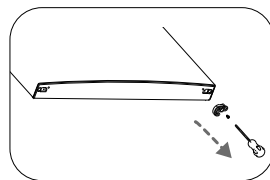

Afb. E

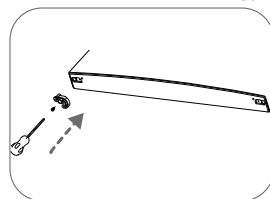

Afb. F

- ▶ Verwijder ook het stelootje (14) aan de andere kant. Draai daar de schroef uit de zijbehuizing en monteer deze weer aan de tegenoverliggende zijde.
- ▶ Monteer ook het stelootje (14) aan de andere kant.

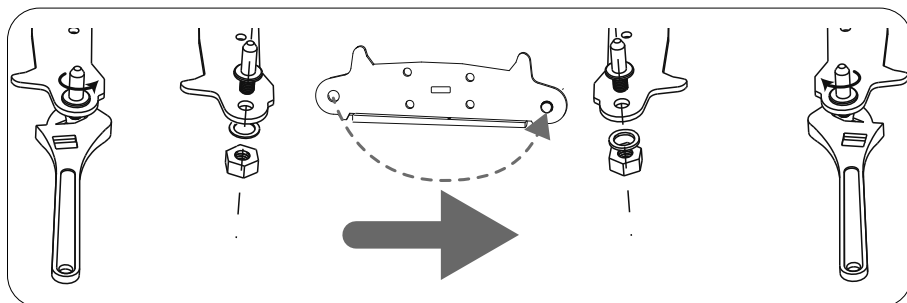

Afb. G

- ▶ Zet de pen conform afb. G in de boring aan de tegenoverliggende zijde van het geperforeerde plaatje. Draai het geperforeerde plaatje van het onderste scharnier zodat de boorgaten van het plaatje op de boorgaten van het apparaat passen en schroef het scharnier met de twee bevestigingsschroeven (13) vast aan de tegenoverliggende kant van het apparaat (afb. H). Gebruik voor het losdraaien en aandraaien van de moer een steeksleutel maat 10 en een platte schroevendraaier.
- ▶ Monteer het stelootje (14) (afb. H).
- ▶ Zet de deur nu op het onderste scharnier en zorg ervoor dat de scharnierpen in de scharnierbus van de deur komt te zitten.

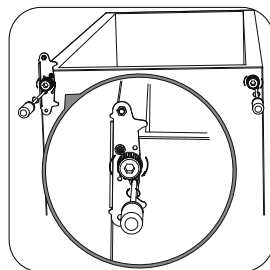

Afb. H

- ▶ Plaats, terwijl de deur gesloten is, het bovenste scharnier (10) met de pen in de bovenste deurbus (afb. I).
- ▶ Zet de deur waterpas. Schroef nu met de drie bevestigingsschroeven (9) het bovenste scharnier vast.
- ▶ Zet het apparaat weer rechtop.

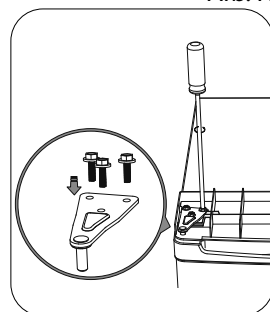

Afb. I

- ▶ Plaats de afdekplaat van het apparaat (8) weer terug, zodanig dat deze aan de zijkant achter de deur vastklikt.
- ▶ Let erop dat de thermostaat en de bekabeling aan de bovenkant van het apparaat niet beschadigd raken.
- ▶ Draai beide schroeven (6) achterop de afdekplaat van het apparaat met een kruiskopschroevendraaier weer vast (afb. J)
- ▶ Plaats de schroefkapjes (7) weer terug.

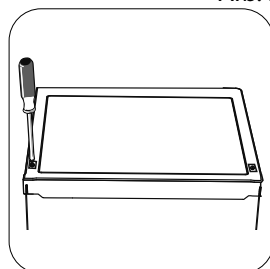

Afb. J



Let op: De deurafdichting past zich na een paar uur aan op de nieuwe deuraanslag.

## 7.2. Apparaat plaatsen

- ▶ Zet het apparaat neer op een daarvoor geschikte plaats (zie ook hoofdstuk "3.3.1. Plaats van gebruik" op blz. 82).
- ▶ Zet het apparaat waterpas en compenseer oneffenheden in de vloer door de pootjes in of uit te draaien.
- ▶ Lijn de vrieskast horizontaal uit met een waterpas.

Om de deur helemaal te kunnen openen, moet er een ruimte met de onderstaande afmetingen beschikbaar zijn.

De deur kan maximaal 160° worden geopend. Om de deur 160° te kunnen openen, moet de ruimte waar het apparaat wordt neergezet, minimaal 110 cm breed zijn.

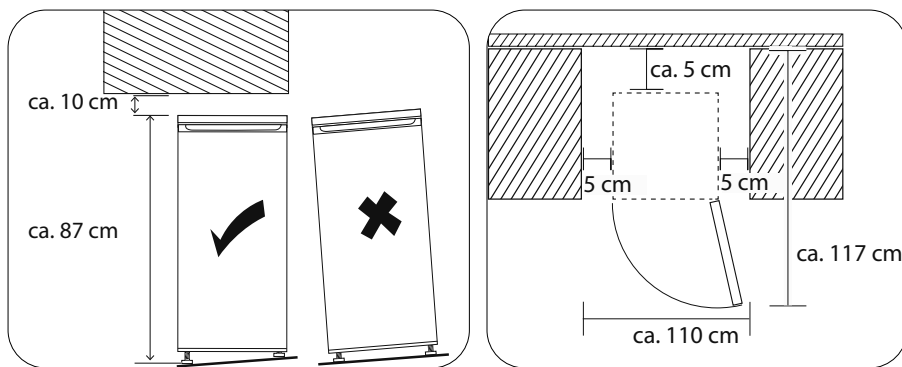

## 7.3. Vriesladen verwijderen en terugplaatsen

- ▶ Om een vrieslade te kunnen verwijderen, moet de deur in een 90° hoek worden geopend.
- ▶ Trek de vrieslade met beide handen naar voren en til de lade onder een lichte hoek uit de vriesruimte.
- ▶ Om een vrieslade terug te plaatsen, schuift u de vrieslade iets gekanteld in het apparaat.

## 8. Apparaat bedienen

### 8.1. Apparaat inschakelen

- ▶ Sluit het apparaat aan op een geaard stopcontact.

De lokale netspanning moet overeenkomen met de technische gegevens van het apparaat.

### 8.2. Temperatuurregeling

De instelling van de thermostaat zorgt voor een automatische temperatuurregeling in de vriesruimte.

De volgende 3 basisinstellingen van de thermostaat zijn mogelijk, tussen **MED** en **MAX** zijn bovendien tussenstanden traploos instelbaar:

<b>MIN</b>	Het laagste koelvermogen (het warmst)	Kortstondige opslag van bevroren producten
<b>MED</b>	Tussenstanden	Middellange opslag van bevroren producten
<b>MAX</b>	Het hoogste koelvermogen (het koudst)	Langdurige opslag van bevroren producten

- ▶ Zet voor het inleggen van verse levensmiddelen de thermostaat op de stand **MAX**. Zet de thermostaat na 2 uur in de middelste stand.



Controleer de temperatuur in de vriesruimte door er een thermometer in te leggen. De ideale temperatuur en standaardinstelling is -18 °C in het vriesgedeelte. Als deze vriestemperaturen zijn bereikt, kunt u de levensmiddelen in het apparaat doen.



De binnentemperaturen kunnen worden beïnvloed door de standplaats van het apparaat, de omgevingstemperatuur en de frequentie waarmee de deur wordt geopend. Houd hier bij het instellen van de temperatuur rekening mee.

### 8.3. Apparaat uitschakelen

- ▶ Om de stroomvoorziening van het apparaat volledig te onderbreken zet u de temperatuurregelaar op de stand **MIN** en trekt u de netstekker uit het stopcontact.
- ▶ Wacht circa tien minuten voordat u het apparaat opnieuw inschakelt.

## 8.4. Tips voor energiebesparing

Neem voor een optimaal koelvermogen bij een laag energieverbruik het volgende in acht:

- ▶ Laat alle vriesladen tijdens gebruik van het apparaat erin staan, dan is uw energieverbruik het laagst.
- ▶ Plaats het apparaat niet in de buurt van een warmtebron (zoals een radiator of fornuis).
- ▶ Zorg voor voldoende luchtcirculatie rond de vrieskast.
- ▶ Open de deur maar kort als u levensmiddelen in het apparaat plaatst of uit het apparaat haalt.
- ▶ Stem de instelling van de temperatuur af op de hoeveelheid levensmiddelen die zich in het apparaat bevinden.
- ▶ Laat warme levensmiddelen tot kamertemperatuur afkoelen voordat u ze in de vrieskast doet.
- ▶ Let erop dat de deurafdichting onbeschadigd is en dat de deur correct sluit.
- ▶ Als u de deur gedurende langere tijd open laat staan, kan de temperatuur in de verschillende gedeelten van het apparaat aanzienlijk stijgen. Open de deur maar kort als u levensmiddelen in het apparaat plaatst of uit het apparaat haalt. Door een kortere openingstijd van de deur ontsnapt er minder koude en het apparaat heeft hierdoor minder energie nodig.
- ▶ Als zich een ijslaag heeft afgezet, moet u het apparaat ontdooien. Een dikke ijslaag heeft een negatief effect op de overdracht van koude, waardoor het energieverbruik toeneemt.
- ▶ Als de vrieskast gedurende langere tijd leeg staat, schakel hem dan uit. Laat het apparaat ontdooien, reinig het en maak het droog. Laat de deur openstaan om schimmelvorming in het apparaat te voorkomen.

## 8.5. Aanbevolen temperatuurinstelling

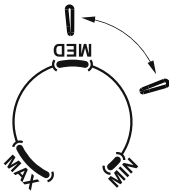
Omgevingstemperatuur	Temperatuurinstelling
Zomer (28-38 °C)	

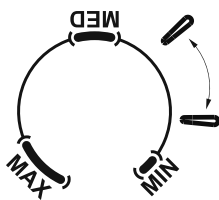
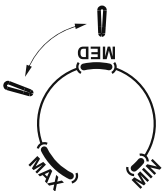
Omgevingstemperatuur	Temperatuurinstelling
Normaal (22-28 °C)	
Winter (16-22 °C)	



### **Gevolgen voor het bewaren van levensmiddelen**

Bij de aanbevolen instelling bedraagt de ideale bewaartijd in de diepvries niet langer dan 1 maand.

De ideale bewaartijd kan bij andere instellingen korter zijn.

## **8.6. Diepvriezen van levensmiddelen**



### **LET OP!**

#### **Gevaar voor schade aan het apparaat.**

Kwetsbare oppervlakken: De kunststof onderdelen en de deurafdichting mogen niet in aanraking komen met olie en vet omdat de oppervlakken hierdoor poreus en broos kunnen worden.

- Voorkom dat de kunststof onderdelen in contact komen met olie of vet.

Vrijwel alle levensmiddelen kunnen worden ingevroren met uitzondering van groente die rauw wordt genuttigd, zoals sla.

Alleen levensmiddelen van hoge kwaliteit zijn geschikt om in te vriezen. Verdeel de levensmiddelen voor eenmalig gebruik in porties om ontdoode producten niet opnieuw te hoeven invriezen.

- ▶ Zet 2 tot 3 uur voor het inleggen van verse in te vriezen levensmiddelen de temperatuurregelaar op de positie **MAX**. Na het inleggen van verse, in te vriezen levensmiddelen, de temperatuurregelaar op de positie **MED** zetten.



---

Neem de volgende instructies in acht om besmetting (verontreiniging) van levensmiddelen te voorkomen:

- ▶ Als u de deur gedurende langere tijd open laat staan, kan de temperatuur in de verschillende gedeelten van het apparaat aanzienlijk stijgen.
- ▶ Reinig oppervlakken die met levensmiddelen en toegankelijke afvoersystemen in aanraking komen regelmatig.
- ▶ Nieuw in te vriezen levensmiddelen mogen niet in aanraking komen met al ingevroren producten. Als u dagelijks levensmiddelen wilt invriezen, moet u mogelijk de hoeveelheid in te vriezen producten beperken.
- ▶ De door de levensmiddelenfabrikanten aanbevolen bewaartijden mogen niet worden overschreden. Wanneer geen gegevens beschikbaar zijn, mogen levensmiddelen niet langer dan drie maanden worden bewaard.
- ▶ Verpak de levensmiddelen in reukvrij, lucht- en vochtdicht en vet- en loogbestendig verpakkingsmateriaal om kruiscontaminatie te voorkomen.
  - Polyethyleenfolie en aluminiumfolie zijn het meest geschikt.
  - De verpakking moet dicht zijn en strak om de levensmiddelen heen zitten.
  - Gebruik geen glazen verpakkingen, omdat glas kan springen.
- ▶ In de vriesruimte kan fruit worden ingevroren en kunnen ijsblokjes worden gemaakt.
- ▶ Zorg ervoor dat de vriesruimte niet te vol zit, omdat een optimaal vriesvermogen dan niet gewaarborgd is en het energieverbruik toeneemt.
- ▶ Tekenen van vocht of opzwellen van de diepvriesverpakking wijzen erop dat de levensmiddelen niet correct zijn bewaard/getransporteerd en eventueel zijn bedorven. Controleer vóór consumptie de status van de levensmiddelen.

## **8.7. Het ijsblokjesbakje gebruiken**

- ▶ Maak het ijsblokjesbakje goed schoon voordat u het voor het eerst gaat gebruiken.
- ▶ Vul het bakje met drinkwater.
- ▶ Zet het ijsblokjesbakje horizontaal in de onderste vrieslade.
- ▶ Zodra de ijsblokjes bevroren zijn, haalt u het bakje uit de vrieslade en drukt u de ijsblokjes uit de vorm.

### **8.7.1. Levensmiddelen ontdooien**

Afhankelijk van het gebruik, kunnen de levensmiddelen in het apparaat, in een met lauwwarm water gevulde bak, in een magnetron, bij omgevingstemperatuur of in de oven worden ontdooid. Groenten en fruit die voor koken zijn bedoeld, hoeven niet te worden ontdooid.

Ontdooide levensmiddelen moeten zo mogelijk nog op dezelfde dag worden gebruikt. In de koelkast kunnen ze maximaal tot de volgende dag worden bewaard. Ontdooide levensmiddelen, ook gedeeltelijk ontdooid, mogen niet opnieuw worden ingevroren.

## 9. Reinigen en ontdooien

- Reinig oppervlakken die met levensmiddelen en toegankelijke afvoersystemen in aanraking komen regelmatig.



### **GEVAAR!**

#### **Gevaar voor een elektrische schok!**

Er bestaat gevaar voor een elektrische schok door onderdelen die onder spanning staan.

- Trek vóór reiniging altijd de stekker uit het stopcontact (trek niet aan het snoer, maar uitsluitend aan de stekker). Als u niet bij de stekker kunt, moet u in de meterkast de betreffende zekering uitschakelen.
- Pak de netstekker nooit vast met natte handen.



### **WAARSCHUWING!**

#### **EXPLOESIE- en BRANDGEVAAR!**

Door gasvorming kunnen explosies optreden.

- Gebruik voor het reinigen van het apparaat of onderdelen ervan geen brandbare vloeistoffen.



### **WAARSCHUWING!**

#### **Gevaar voor letsel!**

Door extreem lage temperaturen kunnen brandwonden ontstaan.

- Raak de bevroren binnenwanden van de vriesruimte en bevroren levensmiddelen niet met blote handen aan. Gebruik bijvoorbeeld een droge doek om de bevroren producten vast te pakken.



## LET OP!

### Gevaar voor beschadiging!

Schade aan het apparaat door verkeerde omgang met kwetsbare oppervlakken van het apparaat.

- Gebruik in geen geval bijtende, schurende of korrelige schoonmaakmiddelen of schoonmaakmiddelen die azijnzuur, soda of oplosmiddelen bevatten. Deze kunnen de oppervlakken beschadigen.
- Gebruik in het apparaat geen elektronische apparaten. Zowel het apparaat zelf als het gebruikte elektronische apparaat kan onherstelbaar beschadigd raken.



## LET OP!

### Gevaar voor beschadiging!

Het apparaat kan door onjuist gebruik beschadigd raken.

- Gebruik om het ontdooien te versnellen geen andere mechanische apparaten of hulpmiddelen (bijvoorbeeld elektrische radiatoren, heteluchtblazers of haardrogers) dan door de fabrikant worden aanbevolen.

## 9.1. De vriesruimte ontdooien

Bij grote ijsafzettingen op de vriesoppervlakken heeft het apparaat een lagere efficiëntie en een hoger energieverbruik.

Zet enkele uren voordat u het apparaat ontdooit de temperatuurregelaar op de stand **MAX**. De ingevroren levensmiddelen kunnen dan langere tijd op kamertemperatuur worden bewaard.



Een temperatuurstijging tijdens het handmatig ontdooien, onderhouden en reinigen van het apparaat kan leiden tot een kortere bewaartijd van de ingevroren levensmiddelen.

Het wordt aanbevolen om het apparaat minimaal één keer per jaar te ontdooien.

- ▶ Haal de ingevroren levensmiddelen uit het vriesgedeelte, wikkel ze in een paar lagen krantenpapier, wikkel er eventueel nog een deken omheen en leg ze op een koele plaats.
- ▶ Zet de thermostaat op de stand **MIN**.

- 
- ▶ Trek de netstekker uit het stopcontact.
  - ▶ Verwijder de laden uit de vriesruimte.
  - ▶ Na ongeveer een half uur kan de rijpafzetting op de koelribben boven de laden met behulp van een kunststof of houten spatel eenvoudig worden verwijderd.

## 9.2. Vriesruimte en buitenoppervlakken reinigen

- ▶ Maak de vriesruimte schoon met een mild schoonmaakmiddel (bijvoorbeeld afwasmiddel) en laat de ruimte drogen.
- ▶ Spoel en droog alle onderdelen zorgvuldig af.
- ▶ Reinig de oppervlakken van het apparaat, behalve de deurafdichting, met een mild schoonmaakmiddel.
- ▶ Maak de deurafdichting schoon met schoon water, neem het water af en laat de afdichting drogen.
- ▶ Steek de netstekker weer in het stopcontact.
- ▶ Zodra het apparaat de gewenste temperatuur bereikt heeft, kunt u het weer vullen met levensmiddelen.

## 10. Maatregelen bij uitval van de netvoeding

Ontdooide levensmiddelen, ook gedeeltelijk ontdooid, mogen niet opnieuw worden ingevroren.

- ▶ Bij stroomuitval moet u vóór gebruik van de levensmiddelen controleren of ze nog in orde zijn (zie ook "3.4. Omgang met het apparaat" op blz. 84).

## 11. Problemen oplossen

Tijdens het gebruik kunnen storingen optreden.

- ▶ Controleer aan de hand van de volgende tabel of u het probleem zelf kunt verhelpen. Elke andere reparatie is niet toegestaan en heeft tot gevolg dat de garantie vervalt.
- ▶ Neem daarom bij storingen contact op met ons Service Center of een ander professioneel reparatiebedrijf.

Storing	Oorzaak	Oplossing
Apparaat werkt niet.	Stroomcircuit onderbroken.	<ul style="list-style-type: none"><li>▶ Controleer of de stekker in het stopcontact zit.</li><li>▶ Controleer of er spanning op het stopcontact staat door er een ander elektrisch apparaat op aan te sluiten (bijvoorbeeld een nachtlampje).</li><li>▶ Controleer de zekering.</li><li>▶ Controleer het netsnoer op beschadigingen.</li></ul>
	De compressor wordt maar heel af en toe ingeschakeld.	<ul style="list-style-type: none"><li>▶ Controleer of de omgevingstemperatuur niet lager is dan 16 °C.</li></ul>
De binnentemperatuur is niet laag genoeg.	De deur sluit niet goed of wordt te vaak geopend.	<ul style="list-style-type: none"><li>▶ Plaats de levensmiddelen zodanig dat de deur goed kan worden gesloten.</li><li>▶ Open de deur kort.</li></ul>
	De omgevingstemperatuur is hoger dan +38 °C.	<ul style="list-style-type: none"><li>▶ Het apparaat is bedoeld voor een omgevingstemperatuur van +16 °C tot +38 °C.</li></ul>
	Er is te weinig luchtcirculatie.	<ul style="list-style-type: none"><li>▶ Schuif het apparaat verder van de muur.</li></ul>
De binnentemperatuur is niet laag genoeg.	Het apparaat staat in het volle zonlicht of naast een warmtebron	<ul style="list-style-type: none"><li>▶ Zet het apparaat op een andere plaats.</li></ul>

Storing	Oorzaak	Oplossing
Het apparaat maakt te veel lawaai	Het apparaat is niet goed uitgelijnd.	▶ Zet het horizontaal met een waterpas.
	Het apparaat komt in contact met meubels of andere voorwerpen.	▶ Zet het apparaat vrij neer, zodat het geen andere voorwerpen raakt.

## 12. Apparaat langere tijd niet gebruiken

Als het apparaat gedurende langere tijd niet in gebruik wordt genomen, ga dan als volgt te werk om het apparaat veilig te bewaren en te beschermen:

- ▶ Zet eerst de temperatuurregelaar op de positie **MIN** en trek vervolgens de stekker uit het stopcontact.
- ▶ Maak het apparaat leeg.
- ▶ Maak de vriesruimte schoon en laat deze drogen.
- ▶ Maak alle losse onderdelen zorgvuldig schoon.
- ▶ Laat de deur openstaan om de ontwikkeling van onaangename geuren en schimmelvorming te voorkomen.

## 13. Afvalverwerking



### Apparaat

Gebruikte apparaten met het hiernaast afgebeelde symbool mogen niet bij het gewone huishoudelijke afval worden gedaan.

Volgens richtlijn 2012/19/EU moet het apparaat aan het einde van de levensduur volgens de voorschriften worden afgevoerd.

Hierbij worden voor hergebruik geschikte stoffen in het apparaat gerecycled, zodat belasting van het milieu wordt voorkomen.

Lever het apparaat in bij een inzamelpunt voor elektronisch afval of bij een afvalsorteercentrum.

Neem voor meer informatie contact op met de milieudienst bij u ter plaatse of met uw gemeente.

- ▶ Trek de stekker uit het stopcontact.
- ▶ Demonteer de deur en de afdichting of plak de deur dicht met tape, zodat kinderen zichzelf niet kunnen insluiten.
- ▶ Houd er bij het afvoeren van het apparaat rekening mee dat het apparaat of de isolatie cyclopentaan (brandbaar isolatiegas) bevat.
- ▶ Het apparaat en de isolatie moeten volgens de daarvoor geldende voorschriften worden afgevoerd.



## Verpakking

Het apparaat zit ter bescherming tegen transportschade in een verpakking. Verpakkingen zijn onbewerkte materialen die geschikt zijn voor hergebruik of recycling.

## 14. Technische gegevens

Nominale spanning:	220 - 240 V ~
Nominale frequentie:	50 Hz
Nominaal stroomverbruik:	0,60 A
Koelmiddel:	R-600a
Koelmiddelhoeveelheid:	47 g
Isolatiegas:	cyclopentaan
Nettogewicht	ca. 30,5 kg
Veiligheidsklasse	I
Bewaartijd bij storing	16,5 uur

### 14.1. Productinformatieblad

Naam of handelsmerk van de leverancier:	MEDION®		
Adres van de leverancier:	MEDION AG Am Zehnhof 77 45307 Essen Duitsland		
Modelaanduiding:	MD 37431		
<b>Type koelapparaat:</b>			
Geluidsarm apparaat:	nee	Bouwworm:	vrijstaand
Wijnkoeler:	nee	Ander koelapparaat:	ja

Algemene productparameters:				
Parameter		Waarde	Parameter	Waarde
Totale afmetingen (in mm)	Hoogte	850	Totale inhoud (in dm <sup>3</sup> of l)	87
	Breedte	550		
	Diepte	580		
EEI		100	Energieklasse	E
Geluidsniveau (in dB(A) re 1 pW)		40	Geluidsniveau-klasse	C
Jaarlijks energieverbruik (in kWh/jaar)*		165	Klimaatklasse:	N, ST
Minimale omgevings-temperatuur (in °C) waarvoor het koelapparaat geschikt is		16	Maximale omgevings-temperatuur (in °C) waarvoor het koelapparaat geschikt is	38
Winterstand		nee		

\* Op basis van genormeerde testresultaten gedurende 24 uur vastgesteld energieverbruik in kWh/jaar. Het werkelijke energieverbruik hangt af van het gebruik en de standplaats van het apparaat.

Vakparameters:					
Type vak		Vakparameters en -waarden			
		Inhoud van het vak (in dm <sup>3</sup> of l)	Aanbevolen temperatuurinstelling voor een optimale bewaring van levensmiddelen (in °C).	Vriesvermogen (in kg/24 uur)	Ontdooiingstype**
Vriesvak met vier sterren	ja	87,0	-18,0	4,40	M

\*\* A= automatische ontdooiing, M = handmatige ontdooiing

Vriesvak met vier sterren	
Snelvriesfunctie	nee



<b>Minimale duur van de door de fabrikant aangeboden garantie:</b>	24 maanden vanaf de aankoopdatum
<b>Andere gegevens:</b>	Scan de QR-code op het energielabel om het productinformatieblad te downloaden.

## 15. EU-conformiteitsinformatie

 Hierbij verklaart Medion AG dat dit apparaat in overeenstemming is met de fundamentele eisen en de overige toepasselijke voorschriften:

- EMC-richtlijn 2014/30/EU
- Laagspanningsrichtlijn 2014/35/EU
- Ecodesignrichtlijn 2009/125/EG
- RoHS-richtlijn 2011/65/EU

## 16. Reserveonderdelen

Als u reserveonderdelen wilt bijbestellen, bezoek dan onze MEDIONServiceshop op <https://www.medion.com/medionserviceshop>.

Daar vindt u alle passende informatie over uw product.

## 17. Service-informatie

Wanneer uw apparaat niet zoals gewenst of verwacht functioneert, neem dan contact op met onze klantenservice. U heeft verschillende mogelijkheden, om met ons contact op te nemen:

- In onze Service-Community vindt u andere gebruikers en onze medewerkers en daar kunt u uw ervaringen uitwisselen en uw kennis delen. U vindt onze Service-Community onder [community.medion.com](http://community.medion.com).
- U kunt natuurlijk ook ons contactformulier gebruiken onder [www.medion.com/contact](http://www.medion.com/contact).
- En bovendien staat ons serviceteam ook via de hotline of per post ter beschikking.

Nederland	
Openingstijden Hotline	Klantenservice
Ma - vr: 07.00 - 23.00 uur Za - zo: 10.00 - 18:00 uur	☎ 0900 - 2352534

Buiten deze tijden kunt u op het genoemde nummer te allen tijde gebruik maken van onze voicemaildienst met terugbeloptie.

#### Serviceadres

**MEDION B.V.**  
**John F.Kennedylaan 16a**  
**5981 XC Panningen**  
**Nederland**

#### België

##### Openingstijden

##### Service Hotline

Ma - vr: 09:00 - 19:00

☎ 02 - 200 61 98

#### Serviceadres

**MEDION B.V.**  
**John F.Kennedylaan 16a**  
**5981 XC Panningen**  
**Nederland**

#### Luxemburg

##### Openingstijden

##### Klantenservice

Ma - vr: 09:00 - 19:00

☎ 34 - 20 808 664

#### Serviceadres

**MEDION B.V.**  
**John F.Kennedylaan 16a**  
**5981 XC Panningen**  
**Nederland**

#### Nederland



Deze en vele andere gebruiksaanwijzingen staan ter beschikking om te downloaden via het serviceportaal [www.medion.com/nl/service/start/](http://www.medion.com/nl/service/start/).

Daar vindt u ook drivers en andere software voor verschillende apparaten.

Ook kunt u de QR-code hiernaast scannen en de gebruiksaanwijzing via het serviceportaal downloaden op uw mobiele eindapparaat.

## België



Deze en vele andere gebruiksaanwijzingen staan ter beschikking om te downloaden via het serviceportaal

[www.medion.com/be/nl/service/start/](http://www.medion.com/be/nl/service/start/).

Daar vindt u ook drivers en andere software voor verschillende apparaten.

Ook kunt u de QR-code hiernaast scannen en de gebruiksaanwijzing via het serviceportaal downloaden op uw mobiele eindapparaat.

## Luxemburg



Deze en vele andere gebruiksaanwijzingen staan ter beschikking om te downloaden via het serviceportaal

[www.medion.com/lu/fr/](http://www.medion.com/lu/fr/).

Daar vindt u ook drivers en andere software voor verschillende apparaten.

Ook kunt u de QR-code hiernaast scannen en de gebruiksaanwijzing via het serviceportaal downloaden op uw mobiele eindapparaat.

## 18. Privacy statement

Beste klant!

Wij delen u mee dat wij, MEDION AG, Am Zehnthof 77, D-45307 Essen, als verwerkingsverantwoordelijke uw persoonsgegevens verwerken.

In aangelegenheden die te maken hebben met het recht op gegevensbescherming, worden wij bijgestaan door de functionaris voor gegevensbescherming van onze onderneming, die bereikbaar is onder MEDION AG, Datenschutz, Am Zehnthof 77, D-D-45307 Essen; [datenschutz@medion.com](mailto:datenschutz@medion.com). Wij verwerken uw gegevens ten behoeve van de garantieafwikkeling en daarmee samenhangende processen (bijv. reparaties) en baseren ons bij de verwerking van uw gegevens op de met ons gesloten koopovereenkomst.

Wij zullen uw gegevens voor de garantieafwikkeling en daarmee samenhangende processen (bijv. reparaties) doorgeven aan de dienstverleners die de reparaties in opdracht van ons uitvoeren. Wij slaan uw persoonsgegevens gewoonlijk op voor de duur van drie jaar om ervoor te zorgen dat uw wettelijke garantieaanspraken kunnen worden vervuld.

U hebt tegenover ons het recht op informatie over de betreffende persoonsgegevens en op rectificatie, wissing, beperking van de verwerking, bezwaar tegen de verwerking en op gegevensoverdraagbaarheid.

---

Ten aanzien van het recht op informatie en wissing gelden evenwel beperkingen volgens § 34 en § 35 van de Duitse wet bescherming persoonsgegevens (BDSG) (art. 23 AVG). Bovendien hebt u het recht om een klacht in te dienen bij een toezichthoudende autoriteit (art. 77 AVG juncto § 19 BDSG). Voor MEDION AG is dat de functionaris voor gegevensbescherming en informatievrijheid van de deelstaat Noordrijn-Westfalen (Landesbeauftragte für Datenschutz und Informationsfreiheit Nordrhein Westfalen), Postbus 200444, 40212 Düsseldorf. [www.lidi.nrw.de](http://www.lidi.nrw.de).

De verwerking van uw gegevens is noodzakelijk voor de garantieafwikkeling; zonder dat de vereiste gegevens beschikbaar worden gesteld, is het niet mogelijk om de garantie af te wikkelen.

## 19. Colofon

Copyright © 2021

Stand: 05.02.2021

Alle rechten voorbehouden.

Deze gebruiksaanwijzing is auteursrechtelijk beschermd.

Verveelvoudiging in mechanische, elektronische of welke andere vorm dan ook zonder schriftelijke toestemming van de fabrikant is verboden.

Het copyright berust bij de firma:

**MEDION AG**  
**Am Zehnthof 77**  
**45307 Essen**  
**Duitsland**

Houd er rekening mee dat het bovenstaande adres geen retouradres is. Neem eerst contact op met onze klantenservice.



# Índice

<b>1.</b>	<b>Información acerca de este manual de instrucciones.....</b>	<b>112</b>
1.1.	Explicación de los símbolos.....	112
<b>2.</b>	<b>Uso conforme a lo previsto .....</b>	<b>114</b>
<b>3.</b>	<b>Indicaciones de seguridad .....</b>	<b>115</b>
3.1.	Indicaciones generales de seguridad .....	116
3.2.	Transporte.....	117
3.3.	Instalación y conexión a la red eléctrica.....	118
3.4.	Manejo del aparato .....	120
3.5.	Limpieza y mantenimiento.....	121
3.6.	Averías.....	123
3.7.	Eliminación.....	123
<b>4.</b>	<b>Información sobre el aparato .....</b>	<b>123</b>
4.1.	Información sobre el refrigerante R-600a utilizado .....	124
<b>5.</b>	<b>Volumen de suministro .....</b>	<b>124</b>
<b>6.</b>	<b>Vista general del aparato .....</b>	<b>125</b>
<b>7.</b>	<b>Preparativos para el funcionamiento .....</b>	<b>126</b>
7.1.	Cambio de la bisagra de la puerta .....	126
7.2.	Colocación del aparato .....	130
7.3.	Extracción y nueva colocación de los cajones de congelador.....	130
<b>8.</b>	<b>Manejo del aparato .....</b>	<b>131</b>
8.1.	Encendido del aparato .....	131
8.2.	Regulación de la temperatura .....	131
8.3.	Apagado del aparato .....	131
8.4.	Consejos para ahorrar energía .....	132
8.5.	Ajuste de temperatura recomendado .....	132
8.6.	Congelación de alimentos.....	133
8.7.	Uso de la cubitera .....	134
<b>9.</b>	<b>Limpieza y descongelación.....</b>	<b>135</b>
9.1.	Descongelación de la cámara congeladora .....	136
9.2.	Limpieza de la cámara congeladora y la superficie exterior .....	137
<b>10.</b>	<b>Medidas en caso de corte de luz.....</b>	<b>137</b>
<b>11.</b>	<b>Solución de fallos.....</b>	<b>138</b>
<b>12.</b>	<b>Si el aparato no se va a utilizar durante un periodo prolongado .....</b>	<b>139</b>
<b>13.</b>	<b>Eliminación.....</b>	<b>139</b>
<b>14.</b>	<b>Datos técnicos.....</b>	<b>140</b>
14.1.	Ficha de datos del producto .....	140
<b>15.</b>	<b>Información de conformidad UE .....</b>	<b>142</b>
<b>16.</b>	<b>Piezas de repuesto.....</b>	<b>142</b>
<b>17.</b>	<b>Informaciones de asistencia técnica .....</b>	<b>142</b>
<b>18.</b>	<b>Declaración de privacidad .....</b>	<b>143</b>
<b>19.</b>	<b>Aviso legal .....</b>	<b>144</b>

---

# 1. Información acerca de este manual de instrucciones



Muchas gracias por haber elegido nuestro producto. Le deseamos que disfrute con este aparato.

Antes de la puesta en servicio, lea atentamente las indicaciones de seguridad y todo el manual. Tenga en cuenta las advertencias que aparecen en el propio aparato y en el manual de instrucciones.

Mantenga siempre a mano el manual de instrucciones. En caso de que venda o transfiera el aparato, es imprescindible que entregue también este manual de instrucciones, ya que constituye una parte esencial del producto.

## 1.1. Explicación de los símbolos

Si una parte del texto está marcada con uno de los siguientes símbolos de advertencia, deberá evitarse el peligro descrito en el texto para prevenir las posibles consecuencias indicadas en él.



### **¡PELIGRO!**

Advertencia de peligro de muerte inminente.



### **¡ADVERTENCIA!**

Advertencia de posible peligro de muerte o de lesiones graves irreversibles.



### **¡ADVERTENCIA!**

Advertencia de peligro por descarga eléctrica.



### **¡ADVERTENCIA!**

Advertencia de peligro por materiales inflamables o fácilmente inflamables.



### **¡ADVERTENCIA!**

Advertencia de peligro por material explosivo.



### **¡ATENCIÓN!**

Advertencia de posibles lesiones de grado medio o leve.



## ¡AVISO!

Respete las indicaciones para evitar daños materiales.



Información más detallada para el uso del aparato.



Respete las indicaciones del manual de instrucciones.



Advertencia de peligro por descarga eléctrica.



Advertencia de peligro por materiales inflamables o fácilmente inflamables.



Los productos marcados con este símbolo cumplen los requisitos de las directivas de la UE (véase el capítulo «Información de conformidad UE»).



Identificación de materiales de embalaje para la clasificación de residuos. Identificación con las abreviaturas (a) y números (b) con el siguiente significado: 1-7: plásticos/20-22: papel y cartón/80-98: materiales compuestos.



El distintivo «Punto verde» identifica aquellos embalajes comerciales que se eliminan o reciclan a través del sistema de recogida y reciclaje dual según la normativa sobre embalajes.



Elimine el embalaje de forma respetuosa con el medioambiente (véase «Eliminación»).



Elimine el aparato de forma respetuosa con el medioambiente (véase «Eliminación»).





Muestra la posición vertical correcta del embalaje de transporte.

## **2. Uso conforme a lo previsto**

Este aparato sirve para congelar alimentos. Este aparato ha sido concebido para el uso en el hogar o en ámbitos de aplicación similares, p. ej.:

- cocinas para personal en tiendas, oficinas u otras zonas de trabajo;
- en el sector agrícola o para huéspedes en hoteles, moteles y otros alojamientos;
- establecimientos de alojamiento y desayuno;
- empresas de catering y comercios mayoristas similares.

En caso de usarlo en ámbitos comerciales se tendrán que respetar las respectivas disposiciones vigentes.

Tenga en cuenta que cualquier uso indebido del aparato conlleva la pérdida de la garantía:

- No realice ninguna modificación en el aparato sin nuestra autorización, ni utilice ningún aparato suplementario que no haya sido suministrado o autorizado por nosotros.
- Utilice exclusivamente accesorios y recambios suministrados o autorizados por nosotros.
- Tenga en cuenta toda la información contenida en este manual de instrucciones, especialmente las indicaciones de seguridad. Cualquier otro uso que difiera del especificado en el presente manual se considerará indebido y puede provocar daños materiales y personales.

### 3. Indicaciones de seguridad



#### **¡ADVERTENCIA!**

#### **¡Peligro de sufrir lesiones!**

Existe peligro de sufrir lesiones en caso de un uso inadecuado.

- Este aparato también puede ser utilizado por niños a partir de 8 años y por personas con disminución de sus facultades físicas, sensoriales o psíquicas o por personas inexpertas, siempre y cuando lo hagan bajo supervisión o se les haya instruido sobre la manipulación segura del aparato y sobre sus posibles riesgos.
- Los niños no deben jugar con el aparato.
- La limpieza y el mantenimiento que debe realizar el usuario no deben ser ejecutados por niños, a no ser que tengan 8 años o más y estén supervisados.
- Los niños de entre 3 y 8 años pueden introducir y sacar alimentos del congelador.



#### **¡PELIGRO!**

#### **¡Peligro de asfixia!**

Existe peligro de asfixia por la ingestión o inhalación de piezas pequeñas o láminas de plástico.

- Guarde todos los materiales de embalaje usados (bolsas, piezas de poliestireno, etc.) fuera del alcance de los niños.
  - Los niños no deben jugar con el material de embalaje.
- Si la puerta se cierra accidentalmente, existe peligro de asfixia para los niños en caso de haberse metido dentro del aparato.
- Mantenga a los niños lejos del interior del aparato.

---

### 3.1. Indicaciones generales de seguridad



#### **¡ADVERTENCIA!**

#### **¡Peligro de sufrir lesiones!**

El sistema de refrigeración del aparato contiene el refrigerante R-600a. En caso de vertido de refrigerante existe peligro de lesiones.

- No almacene ni transporte el aparato tumbado sobre un lateral o sobre la pared posterior, dado que el aceite del compresor podría penetrar en el circuito de refrigeración y obstruirlo.
- ¡ADVERTENCIA! No dañe el circuito de refrigerante.
- Si, pese a todo, el sistema de refrigeración resultara dañado, ventile el espacio. Evite llamas abiertas y fuentes de encendido. Antes de volver a utilizar el aparato, encargue su reparación a un técnico.
- El contacto del refrigerante con la piel o los ojos puede producir lesiones. En este caso, enjuague los ojos inmediatamente con agua limpia y acuda a un médico.
- ¡ADVERTENCIA! Dentro del congelador no se debe poner en funcionamiento ningún aparato eléctrico que no esté recomendado por el fabricante.
- ¡ADVERTENCIA! Para acelerar la descongelación, no use ningún dispositivo mecánico ni otros medios que no sean los recomendados por el fabricante.
- Mantenga alejadas las llamas.
- No está permitido manipular el circuito de refrigeración. De hacerlo, se extinguirá la garantía.



## **¡ADVERTENCIA!**

### **¡Peligro de incendio!**

En las tuberías de refrigerante y en el compresor hay líquidos inflamables.

- Observe la señal de advertencia de peligro de incendio en la parte posterior del aparato o en el compresor.
- Evite llamas abiertas y fuentes de encendido durante el uso, el mantenimiento y la eliminación del aparato.

## **3.2. Transporte**



## **¡ATENCIÓN!**

### **¡Peligro de sufrir lesiones!**

Aparato de gran peso. Existe peligro de sufrir lesiones por carga excesiva.

- No transporte el aparato usted solo; solicite la ayuda de, como mínimo, otra persona.



## **¡AVISO!**

### **¡Posibles daños materiales!**

Peligro de daños en el aparato por un transporte inadecuado.

- Procure que durante el transporte y la colocación del aparato no se dañe ninguna pieza del circuito de refrigeración.
- Procure transportar siempre el aparato en posición vertical. En caso de una inclinación de más de 40° durante el transporte, espere 4 horas hasta conectarlo a la red eléctrica y encenderlo para que el circuito de refrigerante pueda normalizarse después del transporte.
- Nunca coloque el aparato tumbado sobre un lateral o sobre la pared posterior, ya que el aceite del compresor podría penetrar en el circuito de refrigerante y obstruirlo.
- No exponga el aparato a la lluvia o a salpicaduras de agua.

---

## 3.3. Instalación y conexión a la red eléctrica

### 3.3.1. Ubicación



#### **¡AVISO!**

#### **¡Posibles daños materiales!**

Peligro de daños en el aparato por un manejo indebido.

- Instale el congelador en una habitación seca y ventilada. La habitación debería tener una superficie de aprox. 4 m<sup>2</sup> para que, en caso de daños del sistema de refrigeración, esté garantizada una cantidad de aire suficiente.
- Al instalarlo, tenga en cuenta la necesidad de espacio del aparato (véase «7.2. Colocación del aparato» en la página 130).
- El aparato es adecuado para la clase climática ST y N (véase la placa de características). A temperaturas ambiente de 16 °C a 38 °C se garantiza una potencia frigorífica del aparato sin fallos. En caso de otras temperaturas, podría disminuir la potencia del aparato.
- No exponga el aparato a condiciones extremas. Se debe evitar lo siguiente:
  - una alta humedad del aire o humedad en general;
  - temperaturas extremadamente altas o bajas;
  - radiación solar directa;
  - llama abierta.



#### **¡ADVERTENCIA!**

#### **¡Peligro de incendio!**

Una ventilación insuficiente puede causar acumulación de calor.

- Procure que los orificios de ventilación de la carcasa alrededor del aparato y en el hueco de montaje no estén bloqueados.
- Para garantizar una ventilación suficiente hay que mantener una distancia mínima de 5 cm hasta el techo, de 5 cm hasta las paredes laterales y de 5 cm hasta la pared trasera.

- No lo instale cerca de fuentes de calor como hornos, estufas, radiadores, suelos radiantes, etc. Si fuera inevitable la instalación cerca de una fuente de calor, use una placa aislante adecuada o mantenga las siguientes distancias mínimas con la fuente de calor:
  - con respecto a cocinas eléctricas o de gas, etc.: aprox. 10 cm,
  - con respecto a cocinas de gasoil o de carbón: aprox. 30 cm,
  - si se instala junto a otro frigorífico, deberá guardarse una distancia mínima lateral de 5 cm.
- El aparato no se ha previsto como electrodoméstico integrado.

### 3.3.2. Antes de la conexión



**¡PELIGRO!**

**¡Peligro de descarga eléctrica!**

Existe peligro de descarga eléctrica a causa de las piezas conductoras de electricidad.

- Tras la instalación, compruebe que el cable de conexión a la red eléctrica no esté aprisionado ni dañado.
- No ponga el aparato en marcha si constata daños visibles o si el cable de alimentación o la clavija de enchufe están dañados.
- En caso de daños póngase en contacto con nuestro Centro de servicio.

### 3.3.3. Conexión a la red eléctrica



**¡PELIGRO!**

**¡Peligro de descarga eléctrica!**

Existe peligro de descarga eléctrica a causa de las piezas conductoras de electricidad.

- Conecte el aparato exclusivamente a una toma de corriente con puesta a tierra debidamente instalada y accesible que se encuentre cercana al lugar de instalación. La tensión de ali-

---

mentación local debe corresponderse con los datos técnicos del aparato.

- Es necesario poder acceder libremente a la toma de corriente por si se necesita desenchufar con rapidez el aparato en un momento dado.
- ¡ADVERTENCIA! Asegúrese de que el cable de alimentación no suponga ningún riesgo de tropiezo. No utilice ningún cable de prolongación.
- ¡ADVERTENCIA! Al realizar la instalación, el cable de alimentación no debe quedar aprisionado ni resultar dañado.
- ¡ADVERTENCIA! No coloque tomas de corriente múltiples ni fuentes de alimentación temporales en la parte trasera del aparato.
- Para apagar el aparato, desenchufe la clavija de la toma de corriente.

### 3.4. Manejo del aparato



**¡ADVERTENCIA!**

**¡Peligro de explosión!**

Si se guardan gases o líquidos inflamables en el aparato, pueden causar explosiones.

- No almacene dentro del aparato sustancias explosivas ni esprays con propulsores inflamables.
- No congele bebidas con gas. Al expandirse, el agua puede hacer que explote el recipiente.
- Para congelar bebidas alcohólicas de alta graduación, cierre bien los recipientes y póngalos siempre de pie.
- No guarde recipientes de cristal o de metal con líquidos en el área de congelado.



**ADVERTENCIA**

**¡Peligro de sufrir lesiones/peligro para la salud!**

Un manejo inadecuado del aparato puede causar lesiones.

- No toque las paredes interiores congeladas del área de congelado ni los alimentos congelados con las manos. No se meta en la boca cubitos de hielo o helados directamente sacados del área de congelado. Existe la posibilidad de lesiones por congelación.
- No utilice zócalos, cajones, puertas, etc., a modo de escalón o apoyo.

Es posible que el aparato no funcione correctamente (posible descongelación del producto almacenado o aumento de temperatura en el compartimento congelador) si durante un tiempo prolongado se somete a temperaturas por debajo del límite inferior del rango de temperatura para el que se diseñó (menos de 16 °C).

En caso de un corte de luz o si se apaga el aparato, los alimentos almacenados en él pueden descongelarse parcial o totalmente. Existe peligro de intoxicación alimentaria.

- Tire a la basura los alimentos que estén visiblemente descongelados, incluso solo en parte, después de un eventual corte de luz.
- No vuelva a congelar alimentos que ya estén descongelados en parte o por completo.
- Incluso si solo va a desconectar el aparato de modo temporal, retire todos los alimentos congelados y guárdelos a una temperatura suficientemente baja.

### 3.5. Limpieza y mantenimiento



**¡PELIGRO!**

**¡Peligro de descarga eléctrica!**

Existe peligro de descarga eléctrica a causa de las piezas conductoras de electricidad.

- Antes de proceder a cualquier labor de limpieza o mantenimiento, desconecte siempre la clavija de enchufe de la toma de corriente con puesta a tierra (no tire del cable, sino de la clavija). Si la clavija de enchufe es inaccesible, deberá desco-



---

nectar el fusible correspondiente previsto en la instalación doméstica.

- No toque nunca la clavija de enchufe con las manos mojadas.



### **¡ADVERTENCIA!**

### **¡PELIGRO DE EXPLOSIÓN e INCENDIO!**

Si se forman gases, se pueden producir explosiones.

- No utilice líquidos inflamables para limpiar el aparato ni ninguno de sus componentes.
- No utilice ningún spray descongelante. Se podrían formar gases explosivos.



### **¡AVISO!**

### **¡Posibles daños materiales!**

Daños en el aparato por un uso inadecuado del mismo.

- No use dispositivos mecánicos ni otros medios artificiales para acelerar la descongelación, como radiadores eléctricos, ventiladores de aire caliente, secadores de pelo u objetos puntiagudos o duros. El aislamiento térmico y la cámara interior son sensibles a arañazos y al calor y se pueden derretir.
- No utilice aparatos electrónicos en el interior del aparato. Ambos aparatos podrían quedar dañados de forma irreparable.

Superficies delicadas:

- No utilice detergentes fuertes ni abrasivos en el interior del aparato, la puerta o la carcasa del aparato, ya que podrían dañar las superficies.
- El aceite y la grasa nunca deben entrar en contacto con los componentes de plástico ni con la junta de la puerta para evitar que la superficie se haga porosa y quebradiza.

### 3.6. Averías



**¡PELIGRO!**

**¡Peligro de descarga eléctrica!**

Existe peligro de descarga eléctrica a causa de las piezas conductoras de electricidad.

- No intente en ningún caso abrir ni arreglar usted mismo piezas del aparato. Existe peligro de descarga eléctrica.
- Si el cable de conexión a la red eléctrica de este aparato está dañado, el fabricante, su servicio posventa o una persona con una cualificación similar deberá sustituirlo para evitar accidentes.
- En caso de mal funcionamiento del aparato, diríjase a nuestro Centro de servicio o a otro taller técnico especializado.

### 3.7. Eliminación



**¡PELIGRO!**

**¡Peligro de asfixia! ¡Peligro de sufrir lesiones!**

Para evitar poner en peligro a los niños, proceda del modo siguiente antes de eliminar el aparato:

- Desmonte la puerta y la junta o bien pegue la puerta con cinta adhesiva.
- Deje los cajones dentro del aparato para que nadie (p. ej., niños) pueda meterse dentro.

## 4. Información sobre el aparato

- El refrigerante del circuito de refrigeración del aparato es R-600a (sin CFC ni HFC).
- La estanqueidad del circuito de refrigeración ha sido verificada, por lo que cumple las normas de seguridad pertinentes sobre aparatos eléctricos.
- Clase de eficiencia energética E.
- Clase climática N, ST.

La siguiente tabla muestra el significado de las clases climáticas.

Clase climática	Significado	Temperatura ambiente
SN	Aparatos para clima frío	+10 °C a +32 °C
N	Aparatos para clima templado	+16 °C a +32 °C
ST	Aparatos para clima subtropical	+16 °C a +38 °C
T	Aparatos para clima tropical	+16 °C a +43 °C

## 4.1. Información sobre el refrigerante R-600a utilizado

En este aparato se utiliza R-600a y ciclopentano como refrigerante y aislante 100 % libres de CFC. De este modo se protege la capa de ozono y se reduce el llamado «efecto invernadero».

Los aparatos de este tipo pueden reconocerse por el rótulo «Refrigerante R-600a» en la placa de características.

- ▶ Procure que nunca se dañe el circuito de refrigeración, ya que, en este caso, se podría liberar R-600a, lo que contribuiría ligeramente al efecto invernadero.
- ▶ Esto vale tanto para el transporte como para toda la vida útil del aparato.
- ▶ Procure también que estos aparatos sean eliminados como corresponde conforme a las normas locales.

## 5. Volumen de suministro



**¡PELIGRO!**

**¡Peligro de asfixia!**

Existe peligro de asfixia por la ingestión o inhalación de piezas pequeñas o láminas de plástico.

- Mantenga la lámina de plástico del embalaje alejada de los niños.

Compruebe que el suministro esté completo e intacto, y, si no fuera este el caso, avísenos dentro de un plazo de 14 días después de su compra.

Con el paquete que ha adquirido recibirá lo siguiente:

- Congelador, que incluye lo siguiente:
  - 3 cajones de congelador
  - 1 tope de bisagra de la puerta
  - 1 cubitera

## 6. Vista general del aparato

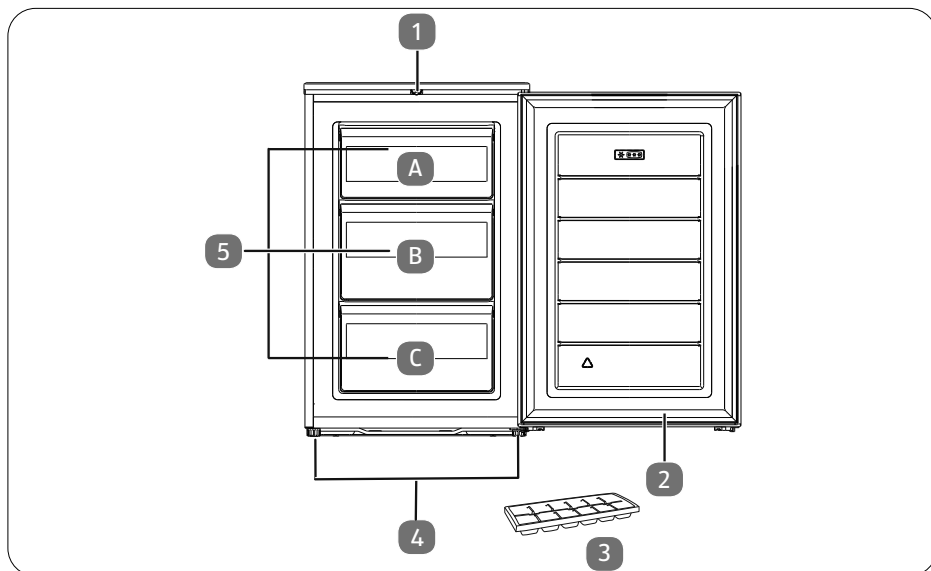

- 1) Termostato
- 2) Puerta del aparato
- 3) Cubitera
- 4) Patas
- 5) Cajones de congelador



La placa de características se halla en la pared lateral de la cámara congeladora.



Almacenamiento recomendado de alimentos en la cámara congeladora

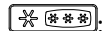

alimentos del mar (pescado, langostinos, crustáceos), pescados de agua dulce y productos cárnicos (se recomiendan 3 meses; cuanto más largo sea el tiempo de almacenamiento, peor será el sabor y menor el valor nutritivo), adecuado para alimentos frescos congelados. Guarde los alimentos en recipientes adecuados.

- A) Helado, fruta congelada, productos congelados, productos de panadería
- B) Verdura congelada, patatas fritas
- C) Carne cruda, aves, pescado

## 7. Preparativos para el funcionamiento

- ▶ Desembale el aparato y retire la cinta adhesiva.  
Retire los posibles restos de adhesivo con un detergente suave.
- ▶ Elimine por separado las piezas de relleno de espuma de poliestireno del empaque.
- ▶ Lave el interior del aparato y los accesorios con agua tibia y un poco de detergente suave y déjelos secar (véase el capítulo «9. Limpieza y descongelación» en la página 135).

### 7.1. Cambio de la bisagra de la puerta

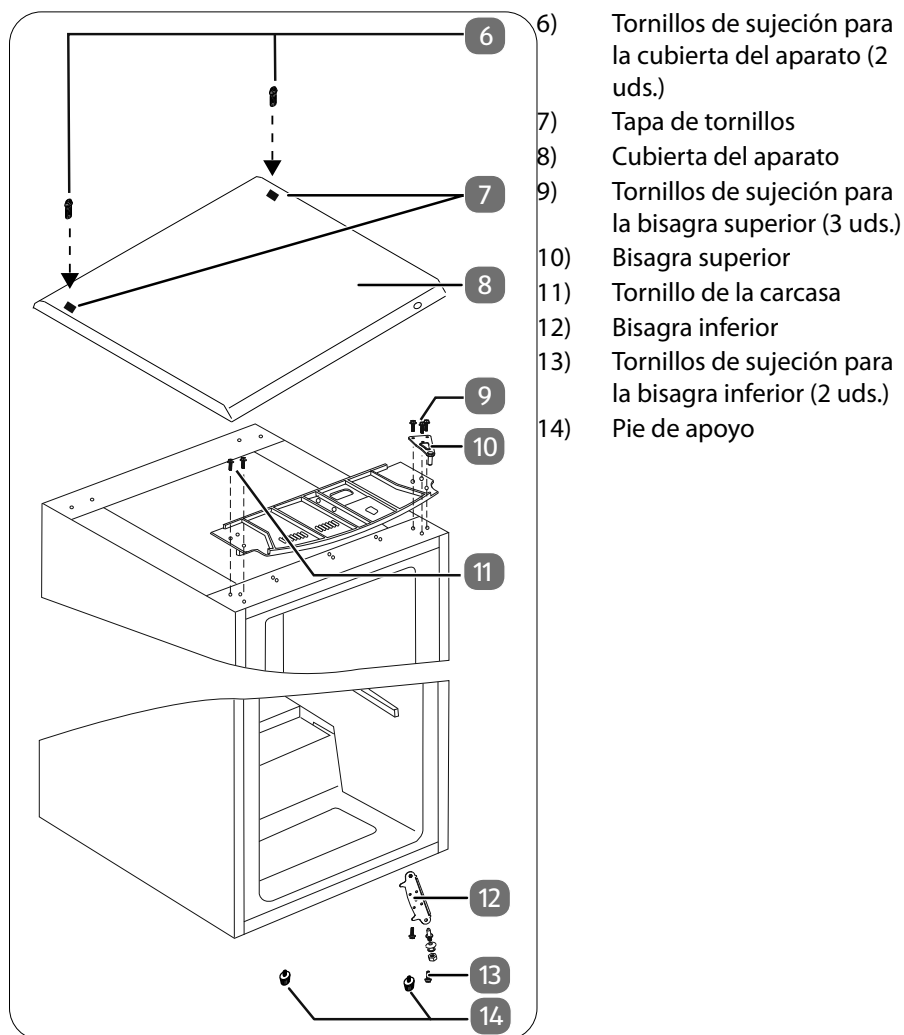

Para cambiar de lado la bisagra de la puerta necesitará lo siguiente:

- destornillador de ranura;
- destornillador de estrella;
- llave para tuercas del 8;
- llave para tuercas del 10;
- llave Allen del 10.

El aparato está apagado y la clavija de enchufe está desenchufada.

- ▶ Levante haciendo palanca las tapas de tornillos (7) de la cubierta del aparato (8), por ejemplo, con un destornillador de ranura (fig. A). Suelte los dos tornillos de sujeción que se encuentran debajo (6) con un destornillador de estrella.

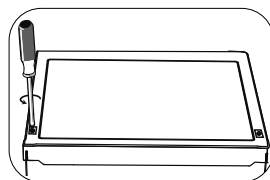

Fig. A

- ▶ Levante ligeramente la cubierta del aparato por la parte trasera.
- ▶ Colóquese delante del aparato, agarre la cubierta del aparato (8) con las dos manos por los laterales justo detrás de la puerta y separe un poco la cubierta en la parte delantera hasta que se desenganche (fig. B).

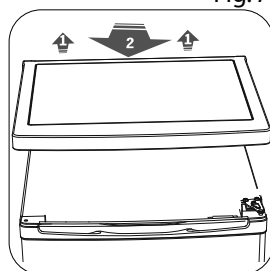

Fig. B

- ▶ Procure no dañar los termostatos ni el cableado de la parte superior del aparato.
- ▶ Retire la cubierta del aparato levantándola hacia delante.
- ▶ Suelte los tres tornillos de sujeción (9) de la bisagra superior (10) con la llave para tuercas del 8 o un destornillador de estrella y retírela (fig. C).
- ▶ Levante la puerta, sáquela del anclaje inferior y deposítela a un lado asegurándola para que no se pueda caer.
- ▶ Retire los dos tornillos de la carcasa (11) del otro lado de la moldura de plástico y vuelva a colocarlos en el otro lado del aparato.
- ▶ Desplace el tapón ciego de la parte superior de la puerta al lado opuesto.

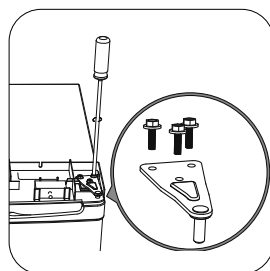

Fig. C

- ▶ Incline el congelador hacia atrás (máximo 45°) para que pueda cambiar la bisagra inferior (12).
- ▶ Retire el pie de apoyo (14) de la bisagra manualmente o con una llave Allen del 10 (fig. D).

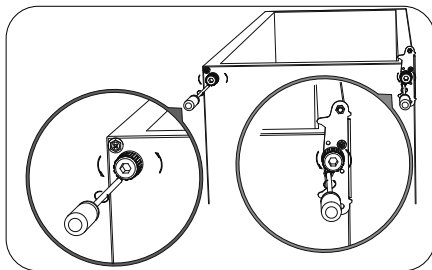

Fig. D

- ▶ Retire el tope de la bisagra de la parte inferior de la puerta con un destornillador de estrella (fig. E).
- ▶ Monte el tope de la bisagra de la puerta del volumen de suministro con el tornillo de fijación mediante un destornillador de estrella (fig. F).
- ▶ Suelte los dos tornillos de sujeción (13) de la bisagra inferior (12) y retírela. Utilice una llave para tuercas del 8 o bien un destornillador de estrella.

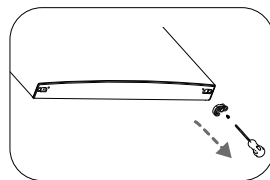

Fig. E

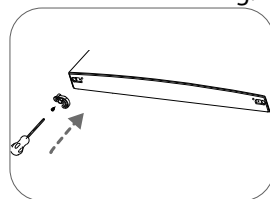

Fig. F

- ▶ Retire también el pie de apoyo (14) de la parte opuesta. Quite el tornillo de la carcasa lateral y colóquelo en el lateral opuesto.
- ▶ Monte el pie de apoyo (14) también en el otro lado.

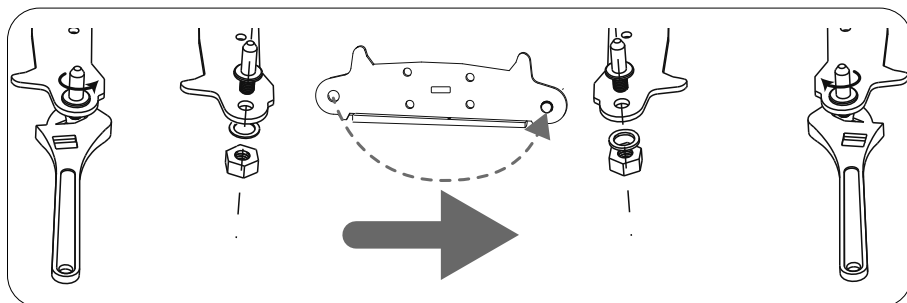

Fig. G

- ▶ Coloque el perno según la figura G en el orificio del lado opuesto de la placa perforada. Gire la placa perforada de la bisagra inferior de modo que los orificios de la placa perforada coincidan con las perforaciones en el aparato y atornille la bisagra con los dos tornillos de sujeción (13) en el lado opuesto del aparato (fig. H). Para apretar o aflojar la tuerca utilice una llave para tuercas del 10 y un destornillador de ranura.
- ▶ Monte el pie de apoyo (14) (fig. H).
- ▶ Coloque ahora la puerta en la bisagra inferior y asegúrese de que el perno de la bisagra se encuentre en el orificio correspondiente de la puerta.

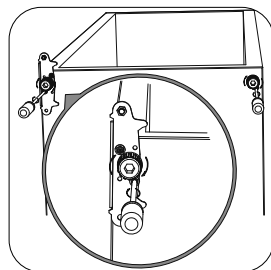

Fig. H

- ▶ Con la puerta cerrada, encaje la bisagra superior (10) con el perno en la cavidad de la puerta superior (fig. I).
- ▶ Ajuste la puerta de modo que quede nivelada. Ahora, atornille la bisagra superior con los tres tornillos de sujeción (9).
- ▶ Vuelva a colocar el aparato en posición vertical.

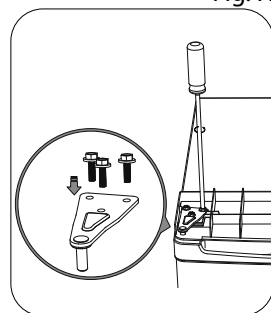

Fig. I

- ▶ Vuelva a colocar la cubierta del aparato (8) de modo que lateralmente encaje detrás de la puerta.
- ▶ Procure no dañar los termostatos ni el cableado en la parte superior del aparato.
- ▶ Fije los dos tornillos (6) en la parte posterior de la cubierta del aparato con un destornillador de estrella (fig. J).
- ▶ Vuelva a colocar las tapas de tornillos (7).

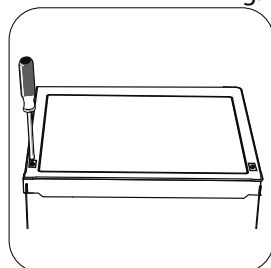

Fig. J



Tenga en cuenta lo siguiente: la junta de la puerta se adapta a la nueva bisagra de la puerta transcurridas unas horas.



## 7.2. Colocación del aparato

- ▶ Coloque el aparato en un lugar adecuado (véase también el capítulo «3.3.1. Ubicación» en la página 118).
- ▶ Nivela el aparato y compense las irregularidades del suelo ajustando las patas roscadas.
- ▶ Nivela el congelador con un nivel de burbuja.

Para poder abrir del todo la puerta debe disponerse de las medidas espaciales indicadas abajo.

La puerta puede abrirse como máximo 160°. Al abrir la puerta 160° necesita una superficie de apoyo de 106 cm de ancho.

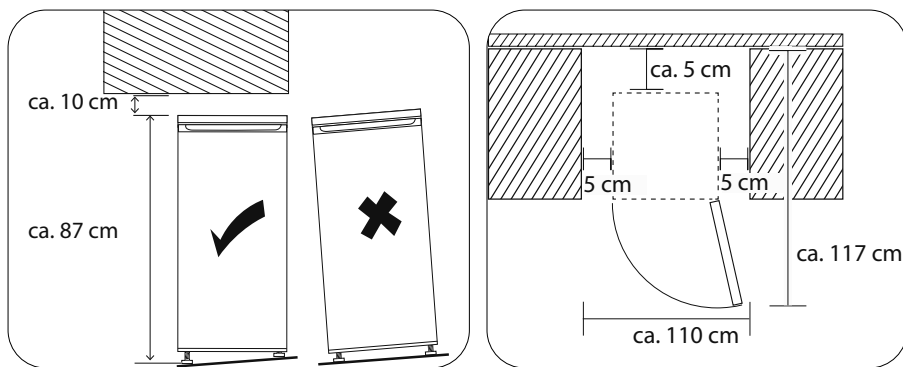

## 7.3. Extracción y nueva colocación de los cajones de congelador

- ▶ Para extraer un cajón de congelador, abra la puerta en un ángulo de 90°.
- ▶ Extraiga el cajón de congelador tirando con las dos manos y retírelo de la cámara congeladora ligeramente inclinado.
- ▶ Para volver a colocar un cajón de congelador, introdúzcalo ligeramente inclinado en el aparato.

## 8. Manejo del aparato

### 8.1. Encendido del aparato

- ▶ Conecte el aparato a una toma de corriente con puesta a tierra.

La tensión de alimentación local debe corresponderse con los datos técnicos del aparato.

### 8.2. Regulación de la temperatura

El ajuste del termostato realiza la graduación automática de la temperatura en la cámara congeladora.

Pueden realizarse los 3 ajustes básicos siguientes del termostato; entre **MED** y **MAX** pueden ajustarse además de forma continua posiciones intermedias:

<b>MIN</b>	Potencia frigorífica mínima (la menos fría)	Almacenamiento de corta duración de productos congelados
<b>MED</b>	Posiciones intermedias	Almacenamiento de duración media de productos congelados
<b>MAX</b>	Potencia frigorífica máxima (la más fría)	Almacenamiento de larga duración de productos congelados

- ▶ Antes de introducir alimentos frescos, ponga el termostato en el ajuste **MAX**. Al cabo de 2 horas, pase a la posición media.



Compruebe la temperatura de la cámara congeladora introduciendo un termómetro. La temperatura ideal y el ajuste estándar es  $-18^{\circ}\text{C}$  en la cámara congeladora. Tras alcanzar la temperatura de la cámara congeladora, puede introducir los alimentos.



Las temperaturas interiores pueden verse afectadas por factores como el lugar de instalación, la temperatura ambiente o la frecuencia de apertura de la puerta. Téngalo en cuenta al ajustar la temperatura.

### 8.3. Apagado del aparato

- ▶ Para desconectar totalmente el aparato de la red eléctrica, ponga el regulador del termostato en la posición **MIN** y extraiga la clavija de enchufe de la toma de corriente.
- ▶ Espere unos diez minutos hasta volver a encender el aparato.

## 8.4. Consejos para ahorrar energía

Para alcanzar el mejor rendimiento de enfriamiento con el menor consumo de energía posible, tenga en cuenta lo siguiente:

- ▶ Durante el funcionamiento deje todos los cajones de congelador en el aparato, ya que de este modo la energía que se consume es mínima.
- ▶ No instale el aparato cerca de una fuente de calor (radiador o fogones de cocina, etc.).
- ▶ Asegure una circulación suficiente del aire alrededor del congelador.
- ▶ Abra la puerta solo un instante para introducir o sacar alimentos.
- ▶ Seleccione el ajuste de la temperatura según el grado de llenado del aparato.
- ▶ Deje que los alimentos calientes se enfríen a temperatura ambiente antes de introducirlos en el congelador.
- ▶ Asegúrese de que la junta de la puerta no presente daños y que la puerta cierre correctamente.
- ▶ Si mantiene la puerta abierta durante mucho tiempo, en los compartimentos del aparato se puede producir un aumento considerable de la temperatura. Abra la puerta solo un instante para introducir o sacar alimentos. Al mantener la puerta abierta durante poco tiempo se escapa menos frío y el aparato requiere menos energía.
- ▶ Si se ha formado una capa de hielo, descongele el aparato. Una capa de hielo gruesa merma la transferencia de frío, con lo que el consumo eléctrico aumenta.
- ▶ En caso de que el congelador se deje vacío durante un tiempo prolongado, apague el aparato. Descongele, limpie y deje secar el aparato. Deje la puerta abierta para evitar la formación de moho en el aparato.

## 8.5. Ajuste de temperatura recomendado

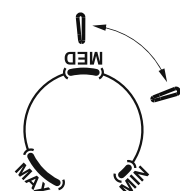
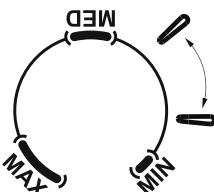
Temperatura ambiente	Ajuste de temperatura
Verano (28-38 °C)	
Normal (22-28 °C)	

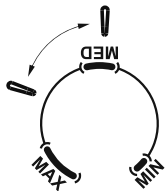
Temperatura ambiente	Ajuste de temperatura
Invierno (16-22 °C)	



### Efectos en el almacenamiento de alimentos

Con el ajuste recomendado, el tiempo de almacenamiento ideal en el congelador no es superior a 1 mes.

El tiempo de almacenamiento ideal puede reducirse con otros ajustes.

## 8.6. Congelación de alimentos



### ¡AVISO!

#### Peligro de daños en el aparato.

Superficies delicadas: El aceite y la grasa nunca deben entrar en contacto con los componentes de plástico ni con la junta de la puerta para evitar que la superficie se haga porosa y quebradiza.

- Evite el contacto de las piezas de plástico con aceite o grasa.

Casi todos los alimentos pueden congelarse, salvo las verduras que se consumen en crudo, como la lechuga.

Solo los alimentos de alta calidad son aptos para ser congelados. Reparta los alimentos en porciones según los vaya a consumir para no volver a congelar productos descongelados.

- ▶ Ponga el regulador de temperatura en la posición **MAX** entre 2 y 3 horas antes de introducir los alimentos frescos que vaya a congelar. Después de introducir los alimentos frescos que deben congelarse en el congelador, ajuste el regulador de temperatura a la posición **MED**.

Para evitar la contaminación de los alimentos, respete las siguientes indicaciones:

- ▶ Si mantiene la puerta abierta durante mucho tiempo, en los compartimentos del aparato se puede producir un aumento considerable de la temperatura.
- ▶ Limpie periódicamente las superficies que están en contacto con alimentos y con los sistemas de desagüe accesibles.
- ▶ Los alimentos que se van a congelar no deben entrar en contacto con alimentos ya congelados. Es posible que sea necesario reducir la cantidad que se va a congelar si tiene previsto congelar a diario.

- 
- ▶ No deben excederse los tiempos de almacenamiento recomendados por los fabricantes de los alimentos. En caso de no disponerse de datos, los alimentos no deberán congelarse más de tres meses.
  - ▶ Para evitar una contaminación cruzada, envuelva los alimentos en embalajes libres de olores, herméticos al aire y a la humedad e insensibles a la grasa y la lejía.
    - Lo ideal son el film de polietileno y el papel de aluminio.
    - El envoltorio debe ser hermético y estar bien ceñido a los respectivos productos congelados.
    - No emplee envases de vidrio: el vidrio puede reventar.
  - ▶ En la cámara congeladora puede congelarse fruta y pueden hacerse cubitos de hielo.
  - ▶ Procure no sobrecargar la cámara congeladora, ya que de lo contrario no se garantizará una potencia de congelación óptima y aumentará el consumo eléctrico.
  - ▶ Los indicios de humedad o hinchazón de los envoltorios congelados significan que el alimento no se ha almacenado/transportado correctamente y que es posible que se haya estropeado. Antes de consumir el alimento, compruebe su estado.

## **8.7. Uso de la cubitera**

- ▶ Limpie bien la cubitera antes de usarla por primera vez.
- ▶ Llene el recipiente de agua potable.
- ▶ Coloque la cubitera en posición horizontal en el cajón de congelado inferior.
- ▶ Tan pronto como se hayan congelado los cubitos, saque la cubitera del congelador y extráigalos del molde presionando este.

### **8.7.1. Descongelación de alimentos**

Según su tipo y finalidad, los alimentos pueden descongelarse dentro del aparato, en un recipiente con agua tibia, en el microondas, a temperatura ambiente o en el horno. No es preciso descongelar la fruta y verdura que vaya a cocinarse.

Los congelados ya descongelados deben consumirse, a ser posible, ese mismo día o, al menos, no conservarse en la nevera más de un día. Los alimentos descongelados, incluso aquellos que solo lo están parcialmente, no deben volver a congelarse.

## 9. Limpieza y descongelación

- Limpie periódicamente las superficies que están en contacto con alimentos y con los sistemas de desagüe accesibles.



### **¡PELIGRO!**

#### **¡Peligro de descarga eléctrica!**

Existe peligro de descarga eléctrica por piezas del aparato conductoras de electricidad.

- Antes de proceder a cualquier labor de limpieza, desenchufe siempre la clavija de enchufe de la toma de corriente (no tire del cable, sino de la clavija). Si la clavija de enchufe es inaccesible, deberá desconectar el fusible correspondiente previsto en la instalación doméstica.
- No toque nunca la clavija de enchufe con las manos mojadas.



### **¡ADVERTENCIA!**

#### **¡PELIGRO DE EXPLOSIÓN e INCENDIO!**

Si se forman gases, se pueden producir explosiones.

- No utilice líquidos inflamables para limpiar el aparato ni ninguno de sus componentes.



### **¡ADVERTENCIA!**

#### **¡Peligro de sufrir lesiones!**

Existe la posibilidad de lesiones por congelación.

- No toque las paredes interiores congeladas del área de congelado ni los alimentos congelados con las manos. Utilice, p. ej., un paño seco para tocar el producto congelado.



## **iAVISO!**

### **¡Peligro de daños!**

Daños en el aparato por no tratar adecuadamente las superficies delicadas del aparato.

- No utilice en ningún caso detergentes que sean corrosivos, abrasivos o granulosos, o que contengan ácido acético, carbonato de sodio o disolventes, ya que podrían dañar las superficies.
- No utilice aparatos electrónicos en el interior del aparato. Ambos aparatos podrían quedar dañados de forma irreparable.



## **iAVISO!**

### **¡Peligro de daños!**

Daños en el aparato por un uso inadecuado del mismo.

- Para acelerar la descongelación, no use ningún dispositivo mecánico ni otros medios artificiales (como radiadores eléctricos, ventiladores de aire caliente o secadores de pelo) que no sean los recomendados por el fabricante.

## **9.1. Descongelación de la cámara congeladora**

Una costra de hielo gruesa en las paredes del congelador reduce la eficiencia del aparato y aumenta el consumo eléctrico.

Antes de descongelar el aparato, ponga el regulador de temperatura durante unas horas en la posición **MAX**. Así pueden conservarse los congelados durante más tiempo a temperatura ambiente.



Un aumento de la temperatura durante la descongelación iniciada manualmente, el cuidado y la limpieza del aparato puede reducir la duración de almacenamiento del producto congelado.

Se recomienda descongelar el aparato al menos una vez al año.

- ▶ Saque de la cámara congeladora el producto congelado, envuélvalo con algunas capas de papel de periódico y, si procede, además con una manta, y guárdelos en un lugar fresco.
- ▶ Coloque el termostato en la posición **MIN**.
- ▶ Desenchufe el aparato.
- ▶ Retire los cajones de la cámara congeladora.

- 
- ▶ Pasada una media hora, el hielo que se podría haber formado en las aletas de refrigeración por encima de los cajones se puede retirar bien con una espátula de plástico o de madera.

## **9.2. Limpieza de la cámara congeladora y la superficie exterior**

- ▶ Limpie la cámara congeladora con un detergente suave (p. ej., lavavajillas) y espere a que se seque.
- ▶ Enjuague y seque detenidamente todos los accesorios.
- ▶ Lave con un detergente suave las superficies del aparato, excepto la junta de la puerta.
- ▶ Limpie la junta de la puerta con agua limpia, frótela y déjela secar.
- ▶ Vuelva a enchufar la clavija de enchufe en la toma de corriente.
- ▶ Tan pronto como el aparato haya alcanzado la temperatura deseada, podrá volver a llenarlo de alimentos.

## **10. Medidas en caso de corte de luz**

Los alimentos descongelados, incluso aquellos que solo lo están parcialmente, no deben volver a congelarse.

- ▶ En caso de un corte de luz, antes de consumir los alimentos compruebe su estado (véase también «3.4. Manejo del aparato» en la página 120).



## 11. Solución de fallos

Durante el funcionamiento se pueden producir fallos.

- ▶ Compruebe primero con la siguiente tabla si puede solucionar el fallo usted mismo. Si realiza cualquier otra reparación distinta de las aquí descritas, la garantía quedará anulada.
- ▶ Por ello, en caso de mal funcionamiento del aparato, diríjase a nuestro Centro de servicio o a otro taller técnico especializado.

Fallo	Causa	Solución
El aparato no funciona.	Interrupción del circuito eléctrico.	<ul style="list-style-type: none"><li>▶ Compruebe que la clavija de enchufe esté enchufada.</li><li>▶ Compruebe si la toma de corriente tiene tensión conectando otro aparato eléctrico (p. ej., una lámpara de mesita).</li><li>▶ Compruebe el fusible.</li><li>▶ Compruebe si el cable de alimentación está dañado.</li></ul>
	El compresor se enciende muy raras veces.	<ul style="list-style-type: none"><li>▶ Compruebe que la temperatura ambiente no sea inferior a 16 °C.</li></ul>
La temperatura interior no es suficientemente baja.	La puerta no se puede cerrar completamente o se abre con demasiada frecuencia.	<ul style="list-style-type: none"><li>▶ Coloque los alimentos de modo que no impidan el cierre de la puerta.</li><li>▶ No abra la puerta tanto tiempo.</li></ul>
	La temperatura ambiente es superior a +38 °C.	<ul style="list-style-type: none"><li>▶ El aparato está diseñado para funcionar en un rango de temperatura de entre +16 °C y +38 °C.</li></ul>
	La ventilación es insuficiente.	<ul style="list-style-type: none"><li>▶ Retire el aparato de la pared.</li></ul>
La temperatura interior no es suficientemente baja.	El aparato está en un lugar con radiación solar directa o junto a una fuente de calor.	<ul style="list-style-type: none"><li>▶ Instale el aparato en otro lugar.</li></ul>

Fallo	Causa	Solución
El aparato hace demasiado ruido.	El aparato no está correctamente nivelado.	▶ Nivélelo con un nivel de burbuja.
	El aparato está en contacto con otros muebles u objetos.	▶ Instale el aparato de modo que no toque otros objetos.

## 12. Si el aparato no se va a utilizar durante un periodo prolongado

Si el aparato no se va a utilizar durante un periodo de tiempo prolongado, proceda como se indica a continuación para almacenarlo de forma segura y protegerlo:

- ▶ Ponga primero el regulador de temperatura en la posición **MIN** y, a continuación, desenchufe la clavija de enchufe de la toma de corriente.
- ▶ Vacíe el aparato.
- ▶ Limpie el interior de la cámara congeladora y déjelo secar.
- ▶ Lave cuidadosamente todos los accesorios.
- ▶ Deje abierta la puerta para evitar la formación de malos olores y de moho.

## 13. Eliminación



### Aparato

Los residuos eléctricos o electrónicos marcados con este símbolo no deben eliminarse con la basura doméstica normal.

De acuerdo con la Directiva 2012/19/UE, al final de su vida útil, el aparato debe llevarse a un punto de recogida de residuos adecuado.

De este modo, es posible reutilizar o reciclar los materiales y componentes reutilizables del aparato y proteger el medioambiente.

Lleve el aparato usado a un punto de reciclaje o de recogida de aparatos eléctricos y electrónicos.

Para más información, diríjase a la empresa municipal de recogida de residuos o a las autoridades locales pertinentes.

- ▶ Desenchufe la clavija de enchufe de la toma de corriente.
- ▶ Desmonte la puerta y la junta o bien pegue la puerta con cinta adhesiva para que los niños no puedan quedar encerrados.
- ▶ Al llevar a cabo la eliminación, tenga en cuenta que el aparato/aislamiento contiene ciclopentano (gas espumante inflamable).
- ▶ El aparato/aislamiento debe eliminarse correctamente.



## Embalaje

El aparato se envía embalado para protegerlo de posibles daños durante el transporte. Los embalajes son materias primas y por ello son reutilizables o aptos para ser devueltos al ciclo de reciclaje de materias primas.

## 14. Datos técnicos

Tensión nominal:	220-240 V~
Frecuencia nominal:	50 Hz
Corriente nominal:	0,60 A
Refrigerante:	R-600a
Cantidad de refrigerante:	47 g
Gas aislante:	ciclopentano
Peso neto:	aprox. 30,5 kg
Clase de protección:	I
Tiempo de almacenamiento en caso de avería:	16,5 horas

### 14.1. Ficha de datos del producto

Nombre o marca comercial del proveedor	MEDION®		
Dirección del proveedor	MEDION AG Am Zehnthof 77 45307 Essen Alemania		
Identificación del modelo	MD 37431		
<b>Tipo de frigorífico:</b>			
Aparato silencioso	no	Tipo constructivo	independiente
Botellero	no	Otro aparato frigorífico	sí

Parámetros generales del producto:				
Parámetro		Valor	Parámetro	Valor
Dimensiones totales (en mm)	Altura	850	Capacidad total (en dm <sup>3</sup> o l)	87
	Anchura	550		
	Profundidad	580		
IEE		100	Clase de eficiencia energética	E
Nivel de ruido aéreo (en dB(A) re 1 pW)		40	Clase del nivel de ruido aéreo	C
Consumo energético anual (en kWh/a)*		165	Clase climática	N, ST
Temperatura ambiente mínima (en °C) para la que es apropiado el frigorífico		16	Temperatura ambiente máxima (en °C) para la que es apropiado el frigorífico	38
Conexión de invierno		no		

\* Consumo energético en kWh/año basado en los resultados de la comprobación normativa a lo largo de 24 horas. El consumo real depende del uso y de la ubicación del aparato.

Parámetros del compartimento:					
Tipo de compartimento		Parámetros y valores del compartimento			
		Capacidad del compartimento (en dm <sup>3</sup> o l)	Ajuste de temperatura recomendado para un óptimo almacenamiento de los alimentos (en °C).	Capacidad de congelación (en kg/24 h)	Tipo de descongelación**
Compartimento de cuatro estrellas	sí	87,0	-18,0	4,40	M

\*\* Descongelación automática = A, descongelación manual = M

Compartimento de cuatro estrellas:	
Función de congelación rápida	no
Periodo mínimo de garantía ofrecido por el fabricante:	24 meses desde la fecha de compra
Otros datos:	Escanee el código QR de la etiqueta energética para descargar la ficha de datos del producto.

## 15. Información de conformidad UE

**CE** Por la presente, Medion AG declara que este aparato cumple los requisitos básicos y el resto de disposiciones pertinentes:

- Directiva 2014/30/UE sobre compatibilidad electromagnética
- Directiva 2014/35/UE sobre baja tensión
- Directiva 2009/125/CE sobre diseño ecológico
- Directiva 2011/65/UE sobre restricciones de sustancias peligrosas

## 16. Piezas de repuesto

Si desea pedir posteriormente piezas de repuesto, visite nuestra MEDIONServiceshop en <https://www.medion.com/medionserviceshop>. Allí encontrará toda la información necesaria sobre su producto.

## 17. Informaciones de asistencia técnica

En caso de que su aparato no funcione según deseado y esperado, dirijase en primer lugar a nuestro servicio de atención al cliente. Dispone de distintos medios para ponerse en contacto con nosotros:

- Si lo desea, también puede utilizar nuestro formulario de contacto que encontrará en [www.medion.com/contact](http://www.medion.com/contact).
- Por supuesto, nuestro equipo de asistencia técnica también está a su disposición a través de nuestra línea directa o por correo postal.

Horario	Hotline de posventa
Lu-Vi: 08:30-17:30	☎ (+34) 91 904 28 00

**Dirección de asistencia técnica**

**MEDION Service Center**  
**Visonic S.A.**  
**c/ Miguel Faraday, 6**  
**Parque Empresarial "La Carpetania", N-IV Km. 13**  
**28906 Getafe, Madrid**  
**España**



Puede descargarse tanto este como muchos otros manuales de instrucciones a través del portal de servicio [www.medion.com/es/servicio/inicio/](http://www.medion.com/es/servicio/inicio/).

Allí también encontrará controladores y otro software sobre distintos aparatos.

También puede escanear el código QR adjunto y cargar el manual de instrucciones en su dispositivo móvil a través del portal de servicio.

## 18. Declaración de privacidad

Apreciado cliente:

Por el presente le comunicamos que nosotros, MEDION AG, Am Zehnthof 77, D-45307 Essen, procesamos sus datos personales en calidad de responsables.

En el caso de las cuestiones legales relacionadas con la protección de datos, estamos a su disposición a través de nuestro responsable de la protección de datos empresarial al que puede localizar en MEDION AG, Datenschutz, Am Zehnthof 77, D-45307 Essen; [datenschutz@medion.com](mailto:datenschutz@medion.com). Por nuestra parte, procesamos sus datos para fines de ejecución de la garantía y con ello procesos relacionados (p. ej. reparaciones) y, además, nos ayudan al procesar sus datos en el contrato de compra celebrado con nosotros.

Para fines de ejecución de la garantía y con ello procesos relacionados (p. ej. reparaciones) transferiremos sus datos al proveedor de servicios de reparación encargado por nosotros. Por lo general, almacenamos sus datos personales durante tres años para satisfacer sus derechos legales de prestación de garantía.

Frente a nosotros, tiene derecho a información sobre los datos personales que le afectan, así como a corrección, borrado, limitación del procesamiento, revocación contra el procesamiento, así como transferibilidad de los datos.

En el caso del derecho de información y borrado, se aplican sin embargo limitaciones según §§ 34 y 35 de la Ley Federal de Protección de Datos (BDSG) (art. 23 del RGPD). Además, existe un derecho de apelación ante una autoridad de supervisión de la protección de datos responsable (art. 77 del RGPD en combinación con § 19

---

BDSG). Para MEDION AG es el responsable federal de protección de datos y libertad de información de Renania del Norte-Westfalia, ap. correos 200444, 40212 Düsseldorf. [www.ldi.nrw.de](http://www.ldi.nrw.de).

El procesamiento de sus datos es necesario para la ejecución de la garantía; en caso de no facilitarse dichos datos, no será posible la ejecución de la garantía.

## **19. Aviso legal**

Copyright © 2021

Versión: 05.02.2021

Reservados todos los derechos.

Este manual de instrucciones está protegido por derechos de autor.

Queda prohibida la reproducción mecánica, electrónica o de cualquier otro tipo sin la autorización por escrito del fabricante.

El copyright pertenece a la empresa:

**MEDION AG**  
**Am Zehnthof 77**  
**45307 Essen**  
**Alemania**

Tenga en cuenta que la dirección indicada arriba no es una dirección para devoluciones. Póngase siempre primero en contacto con nuestro servicio de atención al cliente.

# Contenuto

<b>1.</b>	<b>Informazioni relative alle presenti istruzioni per l'uso .....</b>	<b>146</b>
1.1.	Spiegazione dei simboli.....	146
<b>2.</b>	<b>Utilizzo conforme .....</b>	<b>148</b>
<b>3.</b>	<b>Indicazioni di sicurezza .....</b>	<b>149</b>
3.1.	Indicazioni generali di sicurezza .....	150
3.2.	Trasporto .....	151
3.3.	Posizionamento e collegamento elettrico .....	151
3.4.	Utilizzo dell'apparecchio .....	154
3.5.	Pulizia e manutenzione.....	155
3.6.	Malfunzionamenti.....	156
3.7.	Smaltimento .....	157
<b>4.</b>	<b>Informazioni sull'apparecchio .....</b>	<b>157</b>
4.1.	Informazioni sul refrigerante R-600a utilizzato .....	158
<b>5.</b>	<b>Contenuto della confezione.....</b>	<b>158</b>
<b>6.</b>	<b>Panoramica dell'apparecchio .....</b>	<b>159</b>
<b>7.</b>	<b>Operazioni preliminari all'utilizzo .....</b>	<b>160</b>
7.1.	Cambio della battuta della porta .....	160
7.2.	Posizionamento dell'apparecchio.....	164
7.3.	Estrazione e inserimento dei cassette di congelamento .....	164
<b>8.</b>	<b>Utilizzo dell'apparecchio .....</b>	<b>165</b>
8.1.	Accensione dell'apparecchio .....	165
8.2.	Regolazione della temperatura.....	165
8.3.	Spegnimento dell'apparecchio.....	165
8.4.	Consigli per il risparmio energetico .....	166
8.5.	Impostazione della temperatura consigliata .....	166
8.6.	Congelamento degli alimenti.....	167
8.7.	Utilizzo della vaschetta per cubetti di ghiaccio .....	168
<b>9.</b>	<b>Pulizia e sbrinamento.....</b>	<b>169</b>
9.1.	Sbrinamento del vano congelatore.....	170
9.2.	Pulizia del vano congelatore e della superficie esterna.....	171
<b>10.</b>	<b>Misure in caso di interruzione di corrente .....</b>	<b>171</b>
<b>11.</b>	<b>Risoluzione dei problemi .....</b>	<b>172</b>
<b>12.</b>	<b>Inutilizzo prolungato.....</b>	<b>173</b>
<b>13.</b>	<b>Smaltimento.....</b>	<b>173</b>
<b>14.</b>	<b>Dati tecnici .....</b>	<b>174</b>
14.1.	Scheda tecnica del prodotto.....	174
<b>15.</b>	<b>Informazioni sulla conformità UE.....</b>	<b>176</b>
<b>16.</b>	<b>Ricambi.....</b>	<b>176</b>
<b>17.</b>	<b>Informazioni relative al servizio di assistenza .....</b>	<b>176</b>
<b>18.</b>	<b>Informativa sulla protezione dei dati personali.....</b>	<b>178</b>
<b>19.</b>	<b>Note legali .....</b>	<b>179</b>



---

# 1. Informazioni relative alle presenti istruzioni per l'uso



Grazie per aver scelto il nostro prodotto. Ci auguriamo che sia di vostro gradimento.

Prima di utilizzare il prodotto, leggere attentamente e interamente le indicazioni di sicurezza e le presenti istruzioni. Osservare le avvertenze riportate sull'apparecchio e nelle istruzioni per l'uso.

Tenere le istruzioni per l'uso sempre a portata di mano. Esse sono parte integrante del prodotto e, in caso di vendita o cessione dell'apparecchio, devono essere consegnate al nuovo proprietario.

## 1.1. Spiegazione dei simboli

Quando un paragrafo è contrassegnato da uno dei seguenti simboli di avvertenza è necessario evitare il pericolo indicato per prevenire le possibili conseguenze descritte.



### **PERICOLO!**

Pericolo di morte immediato!



### **AVVERTENZA!**

Possibile pericolo di morte e/o di lesioni gravi irreversibili!



### **AVVERTENZA!**

Pericolo di scosse elettriche!



### **AVVERTENZA!**

Pericolo causato da materiali infiammabili e/o facilmente infiammabili!



### **AVVERTENZA!**

Pericolo causato da materiali a rischio di esplosione!



### **ATTENZIONE!**

Possibili lesioni di media e/o lieve entità.

**AVVISO!**

Seguire le indicazioni al fine di evitare danni materiali!



Ulteriori informazioni sull'utilizzo dell'apparecchio!



Osservare le indicazioni contenute nelle istruzioni per l'uso!



Pericolo di scosse elettriche!



Pericolo causato da materiali infiammabili e/o facilmente infiammabili!



I prodotti contrassegnati da questo simbolo soddisfano i requisiti delle direttive UE (vedere il capitolo "Informazioni sulla conformità").



Etichettatura dei materiali di imballaggio per la separazione dei rifiuti. Contrassegno con abbreviazioni (a) e numeri (b) con il seguente significato: 1-7: plastiche/20-22: carta e cartone/80-98: materiali compositi



Il Punto Verde identifica le confezioni di vendita che vengono smaltite o riciclate dal sistema di raccolta e recupero duale in conformità con il regolamento sugli imballaggi.



Smaltire l'imballaggio nel rispetto dell'ambiente (vedere "Smaltimento")



Smaltire l'apparecchio nel rispetto dell'ambiente (vedere "Smaltimento")



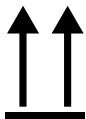

Indica la posizione verticale corretta dell'imballaggio di trasporto.

## 2. Utilizzo conforme

L'apparecchio è destinato al congelamento di alimenti. L'apparecchio è destinato all'utilizzo domestico o similare, ad esempio:

- nelle cucine per il personale di negozi, uffici e altri ambienti lavorativi;
- nell'agricoltura e per i clienti di hotel, motel e altri ambienti residenziali;
- nei bed & breakfast;
- per servizi di catering e altri usi diversi dalla vendita al dettaglio.

Per l'utilizzo nei contesti commerciali occorre rispettare le norme applicabili.

L'utilizzo non conforme comporta il decadimento della garanzia:

- Non modificare l'apparecchio senza la nostra approvazione e non utilizzare alcun altro dispositivo ausiliario non approvato o non fornito da noi.
- Utilizzare esclusivamente pezzi di ricambio e accessori forniti o approvati da noi.
- Attenersi a tutte le indicazioni fornite nelle presenti istruzioni per l'uso, in particolare alle indicazioni di sicurezza. Qualsiasi altro utilizzo è considerato non conforme e può provocare danni alle persone o alle cose.

### 3. Indicazioni di sicurezza



#### **AVVERTENZA!**

##### **Pericolo di lesioni!**

L'uso improprio comporta il pericolo di lesioni.

- Il presente apparecchio può essere utilizzato a partire da un'età di 8 anni e da persone con capacità fisiche, sensoriali o intellettive ridotte o con carenza di esperienza e/o di conoscenze, a condizione che siano sorvegliate o istruite circa l'utilizzo sicuro dell'apparecchio e che abbiano compreso i pericoli che ne derivano.
- I bambini non devono giocare con l'apparecchio.
- La pulizia e la manutenzione a cura dell'utilizzatore non devono essere eseguite dai bambini, a meno che questi non abbiano almeno 8 anni e non siano sorvegliati.
- I bambini di età compresa tra i 3 e gli 8 anni possono inserire e prelevare alimenti e bevande dai congelatori.



#### **PERICOLO!**

##### **Pericolo di soffocamento!**

Pericolo di soffocamento in caso di ingestione o inalazione di componenti piccoli o pellicole dell'imballaggio.

- Tenere tutti i materiali di imballaggio utilizzati (sacchetti, pezzi di polistirolo ecc.) fuori dalla portata dei bambini.
- I bambini non devono giocare con il materiale d'imballaggio. In caso di chiusura della porta sussiste il pericolo di soffocamento per i bambini eventualmente rimasti chiusi all'interno dell'apparecchio.
- Non permettere ai bambini di entrare nell'apparecchio.

---

### 3.1. Indicazioni generali di sicurezza



#### **AVVERTENZA!**

#### **Pericolo di lesioni!**

Il sistema di raffreddamento dell'apparecchio contiene il refrigerante R-600a. Pericolo di lesioni in caso di fuoriuscita del refrigerante.

- Non conservare e non trasportare l'apparecchio poggiato su di un lato o sulla parete posteriore in quanto, così facendo, l'olio del compressore potrebbe penetrare nel circuito del refrigerante e intasarlo.
- **AVVERTENZA!** Non danneggiare il circuito del refrigerante.
- Nel caso in cui il sistema di raffreddamento sia stato comunque danneggiato, areare il locale. Evitare le fiamme libere e le fonti di accensione. Prima di utilizzare di nuovo l'apparecchio, farlo riparare da un tecnico specializzato.
- Se entra in contatto con la pelle o con gli occhi, il refrigerante può causare lesioni. In tale eventualità, sciacquare immediatamente gli occhi con acqua pulita e recarsi dal medico.
- **AVVERTENZA!** All'interno del vano congelatore non utilizzare apparecchi elettrici non approvati dal produttore.
- **AVVERTENZA!** Per velocizzare la procedura di sbrinamento non utilizzare dispositivi meccanici o mezzi diversi da quelli consigliati dal produttore.
- Tenere lontane le fiamme libere.
- Manomettere il circuito del refrigerante è vietato e comporta il decadimento della garanzia.



#### **AVVERTENZA!**

#### **Pericolo d'incendio!**

Nei tubi del refrigerante e nel compressore sono presenti liquidi infiammabili.

- Osservare il segnale "Pericolo d'incendio" situato sul retro dell'apparecchio o sul compressore.

- Durante l'uso, la manutenzione e lo smaltimento dell'apparecchio, evitare fiamme libere e fonti di accensione.

## 3.2. Trasporto



### ATTENZIONE!

#### Pericolo di lesioni!

Apparecchio di peso elevato. Pericolo di lesioni durante il sollevamento.

- L'apparecchio non deve essere trasportato da soli, ma da almeno due persone.



### AVVISO!

#### Possibili danni materiali!

Pericolo di danni all'apparecchio a causa di un trasporto improprio.

- Durante il trasporto e il posizionamento dell'apparecchio assicurarsi di non danneggiare nessun componente del circuito di raffreddamento.
- Trasportare l'apparecchio possibilmente sempre in verticale. Nel caso in cui durante il trasporto l'apparecchio venga inclinato di oltre 40°, attendere 4 ore prima di collegarlo alla rete elettrica e accenderlo, in modo che il circuito del refrigerante possa ristabilizzarsi dopo il trasporto.
- Non appoggiare l'apparecchio su di un lato o sulla parete posteriore, in quanto così facendo l'olio del compressore potrebbe penetrare nel circuito del refrigerante e intasarlo.
- Non esporre l'apparecchio a pioggia o spruzzi d'acqua.

## 3.3. Posizionamento e collegamento elettrico

### 3.3.1. Luogo di posizionamento



### AVVISO!

#### Possibili danni materiali!

Pericolo di danni all'apparecchio causati da un trattamento improprio.

- 
- Posizionare il congelatore in un locale asciutto e aerato. Il locale deve presentare una superficie di circa 4 m<sup>2</sup> per garantire un volume d'aria sufficiente in caso di danneggiamento del sistema di raffreddamento.
  - In fase di posizionamento considerare l'ingombro dell'apparecchio (vedere "7.2. Posizionamento dell'apparecchio" a pagina 164).
  - L'apparecchio è idoneo alle classi climatiche ST e N (vedere la targhetta). La corretta potenza frigorifera dell'apparecchio è garantita a temperature ambiente comprese tra 16 °C e 38 °C. A temperature differenti la potenza frigorifera dell'apparecchio potrebbe ridursi.
  - Non esporre l'apparecchio a condizioni estreme. Occorre evitare:
    - elevata umidità dell'aria o presenza di liquidi,
    - temperature estremamente alte o basse,
    - raggi diretti del sole,
    - fiamme libere.



### **AVVERTENZA!**

#### **Pericolo d'incendio!**

Un'insufficiente circolazione dell'aria può causare un ristagno di calore.

- Assicurarsi che le aperture per la ventilazione nel rivestimento esterno intorno all'apparecchio e nella nicchia di montaggio non siano ostruite.
- Per assicurare un'aerazione sufficiente è necessario mantenere una distanza di almeno 5 cm dal soffitto, 5 cm dalle pareti laterali e 5 cm dalla parete posteriore.
- Non collocare l'apparecchio in prossimità di sorgenti di calore come fornelli, termosifoni, impianti di riscaldamento a pavimento ecc. Qualora non sia possibile evitare di posizionarlo in prossimità di una sorgente di calore, utilizzare un pannello isolante idoneo oppure mantenere le seguenti distanze mini-

me dalla sorgente di calore:

- da fornelli elettrici o a gas e simili: ca. 10 cm,
- da stufe a olio o a carbone: ca. 30 cm.
- Se l'apparecchio viene collocato accanto a un altro apparecchio di refrigerazione, è necessario mantenere una distanza laterale minima di 5 cm.

- L'apparecchio non è predisposto per l'installazione a incasso.

### 3.3.2. Prima del collegamento



**PERICOLO!**

**Pericolo di scossa elettrica!**

Pericolo di scossa elettrica dovuto alla presenza di componenti sotto tensione.

- Dopo il posizionamento verificare che il cavo di alimentazione non sia incastrato o danneggiato.
- Non utilizzare l'apparecchio nel caso in cui siano presenti danni visibili o il cavo di alimentazione o la spina siano difettosi.
- In caso di danni rivolgersi al nostro servizio di assistenza.

### 3.3.3. Collegamento alla rete elettrica



**PERICOLO!**

**Pericolo di scossa elettrica!**

Pericolo di scossa elettrica dovuto alla presenza di componenti sotto tensione.

- Collegare l'apparecchio esclusivamente a una presa con messa a terra, installata a norma, ben accessibile e posta in prossimità del luogo di utilizzo. La tensione di rete locale deve corrispondere a quella indicata nei dati tecnici dell'apparecchio.
- La presa deve essere liberamente accessibile per consentire di scollegare rapidamente l'apparecchio dalla rete elettrica in caso di emergenza.
- AVVERTENZA! Assicurarsi che il cavo di alimentazione non sia d'inciampo. Non utilizzare cavi prolunga.
- AVVERTENZA! Durante il posizionamento, il cavo di alimenta-



---

zione non deve essere schiacciato o danneggiato.

- **AVVERTENZA!** Non posizionare prese multiple portatili o alimentatori nella parte posteriore dell'apparecchio.
- Per scollegare l'apparecchio dalla rete elettrica estrarre la spina dalla presa di corrente.

### 3.4. Utilizzo dell'apparecchio



#### **AVVERTENZA!**

#### **Pericolo di esplosione!**

Gas e liquidi infiammabili possono causare esplosioni se conservati nell'apparecchio.

- Non conservare nell'apparecchio sostanze esplosive o bombolette spray che contengano propellenti infiammabili.
- Non congelare bevande contenenti anidride carbonica. Espandendosi, l'acqua può far scoppiare il contenitore.
- Se si congela alcool ad alta gradazione, assicurarsi che il relativo contenitore sia ben chiuso e posizionato in verticale.
- Non congelare recipienti di vetro o di metallo contenenti liquidi.



#### **AVVERTENZA**

#### **Pericolo di lesioni/pericolo per la salute!**

Un uso improprio dell'apparecchio può provocare lesioni.

- Non toccare le pareti interne del vano congelatore o gli alimenti congelati. Non mettere in bocca cubetti di ghiaccio o ghiaccioli subito dopo averli prelevati dal congelatore. Potrebbero provocare ustioni da freddo.
- Non utilizzare lo zoccolo, i cassetti, le porte ecc. come predellini o punti di appoggio.

Se viene esposto per periodi prolungati a temperature più fredde del limite di temperatura inferiore per il quale è stato progettato (inferiori a 16 °C), l'apparecchio potrebbe non funzionare in

---

modo corretto (possibile scongelamento degli alimenti conservati al suo interno o aumento di temperatura nel vano congelatore).

A seguito di un'interruzione di corrente o quando l'apparecchio viene spento, gli alimenti possono scongelarsi in parte o completamente. Pericolo di intossicazione alimentare.

- Dopo un'eventuale interruzione di corrente gettare gli alimenti che appaiono visibilmente scongelati.
- Non ricongelare alimenti parzialmente o completamente scongelati.
- In caso di spegnimento dell'apparecchio, anche se di breve durata, estrarre gli alimenti congelati dal vano congelatore e riporli in un luogo sufficientemente freddo.

### 3.5. Pulizia e manutenzione



#### **PERICOLO!**

#### **Pericolo di scossa elettrica!**

Pericolo di scossa elettrica dovuto alla presenza di componenti sotto tensione.

- Prima di iniziare le attività di pulizia o manutenzione, scollegare tassativamente la spina dalla presa di corrente con messa a terra (afferrando la spina e non il cavo). Nel caso in cui la spina non fosse accessibile, disattivare l'impianto domestico tramite l'apposito interruttore di sicurezza.
- Non toccare mai la spina con le mani bagnate.



#### **AVVERTENZA!**

#### **PERICOLO DI ESPLOSIONE e DI INCENDIO!**

La formazione di gas può provocare esplosioni.

- Non utilizzare liquidi infiammabili per la pulizia dell'apparecchio o dei suoi componenti.
- Non utilizzare spray scongelanti, in quanto potrebbero svilupparsi gas esplosivi.



## **AVVISO!**

### **Possibili danni materiali!**

Pericolo di danni all'apparecchio in caso di utilizzo improprio dello stesso.

- Per velocizzare la procedura di sbrinamento, non utilizzare dispositivi meccanici o altri mezzi quali corpi riscaldanti elettrici, pistole ad aria calda, asciugacapelli oppure oggetti appuntiti o duri. L'isolamento termico e il vano interno sono sensibili ai graffi e al calore e possono fondersi.
- Non utilizzare dispositivi elettronici all'interno dell'apparecchio. In caso contrario entrambi potrebbero subire danni irreparabili.

Superfici delicate:

- Non utilizzare detergenti corrosivi o abrasivi all'interno, sulla porta o sul rivestimento esterno dell'apparecchio in quanto potrebbero danneggiare le superfici.
- Olio e grasso non devono entrare in contatto con le parti di plastica e con la guarnizione della porta perché potrebbero renderle porose e screpolate.

## **3.6. Malfunzionamenti**



### **PERICOLO!**

#### **Pericolo di scossa elettrica!**

Pericolo di scossa elettrica dovuto alla presenza di componenti sotto tensione.

- Non tentare in alcun caso ad aprire e/o riparare autonomamente un componente dell'apparecchio. Pericolo di scossa elettrica.
- In caso di danni al cavo di alimentazione dell'apparecchio, la sua sostituzione dovrà essere eseguita dal produttore, dal suo Servizio clienti o da personale tecnico qualificato in modo da escludere possibili pericoli.
- In caso di guasto rivolgersi al nostro servizio di assistenza o a un altro centro di riparazione specializzato.

### 3.7. Smaltimento



#### PERICOLO!

#### Pericolo di soffocamento! Pericolo di lesioni!

Per evitare di esporre i bambini a pericoli, prima dello smaltimento procedere come segue:

- Smontare la porta e la guarnizione oppure chiudere la porta con nastro adesivo.
- Lasciare i cassetti all'interno dell'apparecchio in modo che nessuno, in special modo i bambini, possa arrampicarsi all'interno dell'apparecchio.

## 4. Informazioni sull'apparecchio

- Il circuito di raffreddamento dell'apparecchio contiene il refrigerante R-600a (privo di fluorocarburi e clorofluorocarburi).
- La tenuta del circuito di raffreddamento è stata verificata in conformità alle norme di sicurezza applicabili agli apparecchi elettrici.
- Classe di efficienza energetica E
- Classe climatica N, ST

Il significato delle classi climatiche può essere desunto dalla tabella seguente.

Classe climatica	Significato	Temperatura ambiente
SN	Apparecchi per clima subnormale	da +10 °C a +32 °C
N	Apparecchi per clima temperato	da +16 °C a +32 °C
ST	Apparecchi per clima subtropicale	da +16 °C a +38 °C
T	Apparecchi per clima tropicale	da +16 °C a +43 °C

---

## 4.1. Informazioni sul refrigerante R-600a utilizzato

Nel presente apparecchio sono stati utilizzati il refrigerante R-600a e l'isolante ciclo-pentano, completamente privi di clorofluorocarburi. Questo contribuisce alla protezione dello strato di ozono e alla riduzione del cosiddetto effetto serra.

Tali apparecchi sono riconoscibili dall'indicazione "Refrigerante R-600a" sulla targhetta.

- ▶ Assicurarsi che il circuito di raffreddamento non venga danneggiato in quanto il refrigerante R-600a può contribuire in piccola misura all'effetto serra se viene rilasciato.
- ▶ Ciò vale sia durante il trasporto, sia durante l'intera vita dell'apparecchio.
- ▶ Assicurarsi di smaltire l'apparecchio in modo corretto e appropriato, conformemente a quanto previsto dalle norme locali.

## 5. Contenuto della confezione



### PERICOLO!

#### Pericolo di soffocamento!

Pericolo di soffocamento in caso di ingestione o inalazione di componenti piccoli o pellicole dell'imballaggio.

- Tenere la pellicola dell'imballaggio fuori dalla portata dei bambini.

Verificare la completezza e l'integrità della fornitura e comunicarne l'eventuale incompletezza entro 14 giorni dall'acquisto.

La confezione acquistata include:

- Congelatore con
  - 3 cassette di congelamento
  - 1 limitatore apertura della porta
  - 1 vaschetta per cubetti di ghiaccio

## 6. Panoramica dell'apparecchio

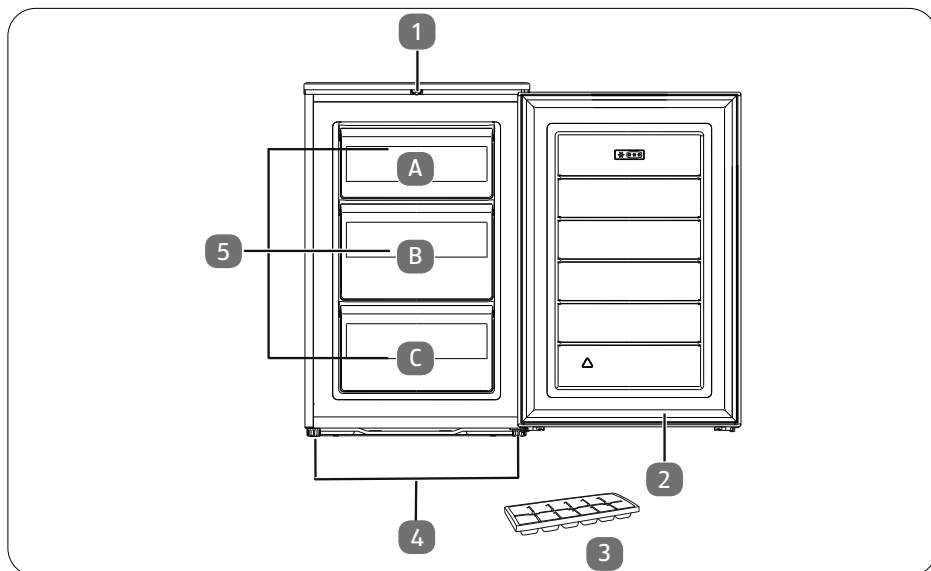

- 1) Termostato
- 2) Porta
- 3) Vaschetta per cubetti di ghiaccio
- 4) Piedini di appoggio
- 5) Cassetti di congelamento



La targhetta si trova sulla parete laterale nel vano congelatore.



Consigli per la conservazione degli alimenti nel vano congelatore



frutti di mare (pesce, gamberi, crostacei), pesci di acqua dolce e prodotti a base di carne (si consiglia per 3 mesi, maggiore è il periodo di conservazione, peggiore risulterà il sapore e minore sarà il valore nutritivo), adatto ad alimenti congelati freschi. Conservare gli alimenti in appositi

contenitori.

- A) Gelato, frutta congelata, prodotti surgelati, prodotti da forno
- B) Verdura congelata, patatine fritte
- C) Carne cruda, pollame, pesce

## 7. Operazioni preliminari all'utilizzo

- ▶ Estrarre l'apparecchio dall'imballaggio e rimuovere il nastro adesivo. Rimuovere eventuali residui di colla utilizzando un detergente delicato.
- ▶ Le parti dell'imballaggio in polistirolo espanso che servono da imbottitura devono essere smaltite separatamente.
- ▶ Lavare l'interno dell'apparecchio e tutti gli elementi usando acqua tiepida e un detergente delicato, quindi lasciarli asciugare (vedere il cap. "9. Pulizia e sbrinamento" a pagina 169).

### 7.1. Cambio della battuta della porta

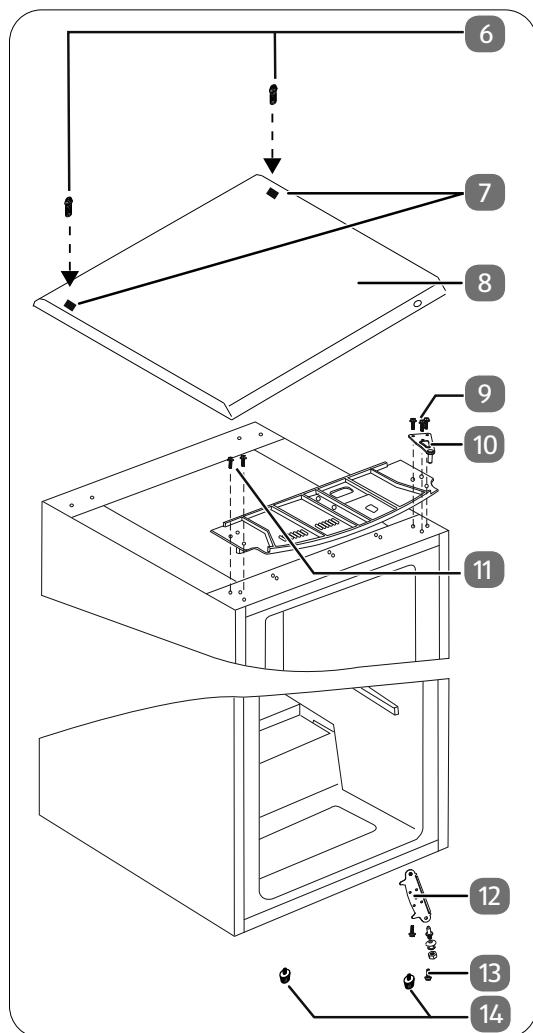

- 6) Viti di sostegno della copertura dell'apparecchio (2 pz.)
- 7) Coprivite
- 8) Copertura dell'apparecchio
- 9) Viti di sostegno per cerniera superiore (3 pz.)
- 10) Cerniera superiore
- 11) Vite involucro
- 12) Cerniera inferiore
- 13) Viti di sostegno per cerniera inferiore (2 pz.)
- 14) Piedino d'appoggio

Per cambiare la battuta della porta occorrono:

- cacciavite a taglio
- cacciavite a croce
- chiave per dadi da 8
- chiave per dadi da 10
- chiave a brugola da 10

L'apparecchio è spento e la spina di alimentazione disinserita.

- ▶ Rimuovere la copertura per viti (7) sulla copertura apparecchio (8), ad es. facendo leva con un cacciavite a taglio (fig. A). Svitare le due viti di sostegno (6) retrostanti con un cacciavite a stella.

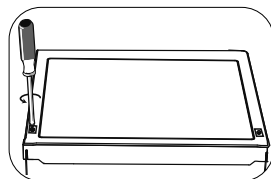

Fig. A

- ▶ Tirare leggermente verso l'alto la parte posteriore della copertura dell'apparecchio.
- ▶ Posizionarsi davanti all'apparecchio e afferrare la copertura dell'apparecchio (8) dai lati con le due mani, direttamente dietro la porta, quindi tirarla delicatamente in avanti finché non si sgancia (fig. B).
- ▶ Accertarsi che il termostato e il cablaggio sulla parte superiore dell'apparecchio non vengano danneggiati.
- ▶ Rimuovere la copertura dell'apparecchio sollevandola in avanti.

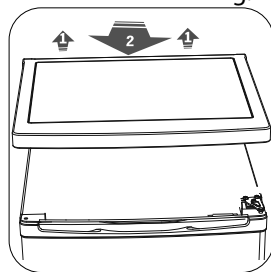

Fig. B

- ▶ Con una chiave per dadi da 8 o con un cacciavite a stella allentare le tre viti di sostegno (9) della cerniera superiore (10) e rimuovere quest'ultima (fig. C).
- ▶ Sollevare la porta dall'ancoraggio inferiore e metterla da parte assicurandosi che non possa cadere.
- ▶ Rimuovere le due viti del corpo dell'apparecchio (11) sull'altro lato del listello di plastica e inserirle nuovamente sull'altro lato dell'apparecchio.
- ▶ Spostare sul lato opposto il tappo cieco che si trova nella parte superiore della porta.

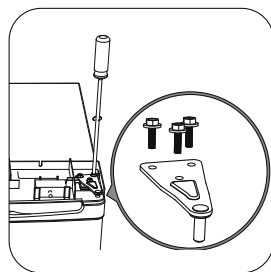

Fig. C



- ▶ Inclinare il congelatore all'indietro (al max. di 45°), in modo da poter spostare la cerniera inferiore (12).
- ▶ Rimuovere il piedino d'appoggio (14) dalla cerniera a mano o con una chiave a brugola da 10 (fig. D).

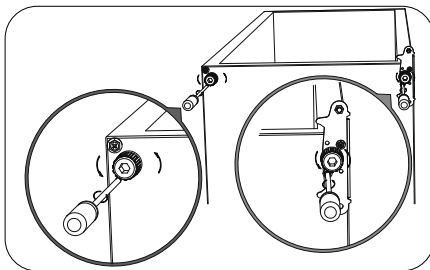

Fig. D

- ▶ Smontare il limitatore di apertura della porta nel lato sottostante della porta con un cacciavite a stella (fig. E).
- ▶ Montare il limitatore di apertura della porta in dotazione con la vite di fissaggio aiutandosi con un cacciavite a stella (fig. F).
- ▶ Allentare le due viti di sostegno (13) della cerniera inferiore (12) e rimuoverla. Utilizzare una chiave da 8 o un cacciavite a stella.

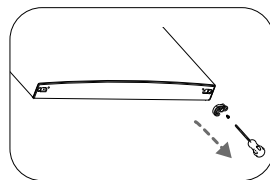

Fig. E

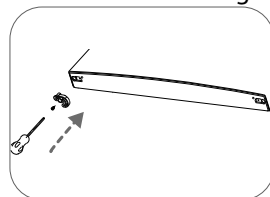

Fig. F

- ▶ Rimuovere anche il piedino d'appoggio (14) sul lato opposto. Togliere la vite dal lato dell'involucro e inserirla sul lato opposto.
- ▶ Montare il piedino d'appoggio (14) anche dall'altro lato.

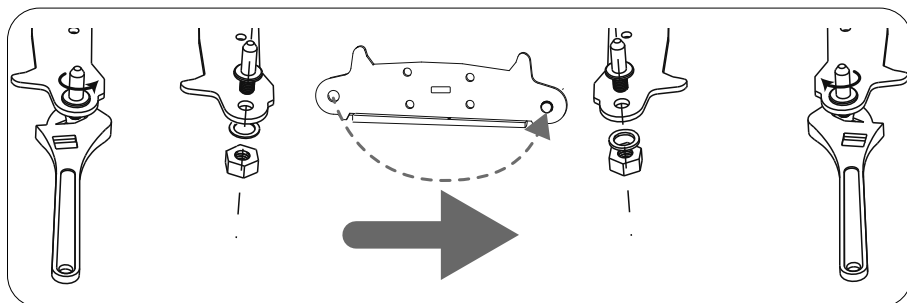

Fig. G

- ▶ Riposizionare il perno nel foro sul lato opposto della piastra forata come mostrato nella figura G. Ruotare la piastra forata della cerniera inferiore in modo che i fori della piastra forata si adattino ai fori dell'apparecchio e avvitare la cerniera con le due viti di sostegno (13) sul lato opposto dell'apparecchio (fig. H). Per allentare e serrare i dadi utilizzare una chiave da 10 e un cacciavite a taglio.
- ▶ Montare il piede regolabile (14) (fig. H).
- ▶ In seguito, appoggiare la porta sulla cerniera inferiore assicurandosi che il perno della cerniera si trovi nell'apposita boccola della porta.

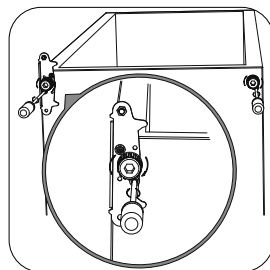

Fig. H

- ▶ A porta chiusa, inserire la cerniera superiore (10) nella boccola superiore della porta con il perno (fig. I).
- ▶ Allineare la porta orizzontalmente. Ora serrare la cerniera superiore con le tre viti di sostegno (9).
- ▶ Riposizionare l'apparecchio in verticale.

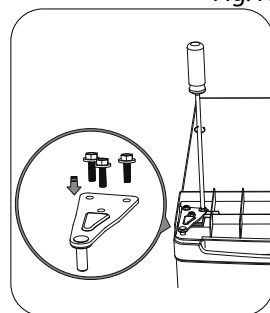

Fig. I

- ▶ Rimontare la copertura dell'apparecchio (8) in modo che si innesti lateralmente dietro alla porta.
- ▶ Accertarsi che il termostato e il cablaggio sulla parte superiore dell'apparecchio non vengano danneggiati.
- ▶ Stringere nuovamente le due viti (6) che si trovano nella parte posteriore della copertura dell'apparecchio utilizzando un cacciavite a stella (fig. J)
- ▶ Reinserire i coprivate (7).

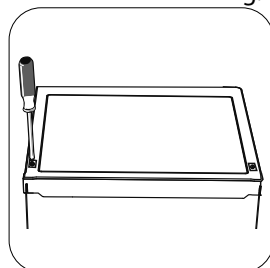

Fig. J

La battuta della porta è stata cambiata.



Attenzione: la guarnizione della porta si adatta alla nuova battuta dopo alcune ore.

## 7.2. Posizionamento dell'apparecchio

- ▶ Posizionare l'apparecchio in un luogo idoneo (vedere anche il cap. "3.3.1. Luogo di posizionamento" a pagina 151).
- ▶ Posizionare l'apparecchio su una superficie orizzontale e compensare eventuali irregolarità del pavimento avvitando o svitando gli appositi piedi.
- ▶ Livellare il congelatore utilizzando una livella a bolla.

Per poter aprire completamente la porta deve essere disponibile lo spazio sotto indicato.

La porta può essere aperta al massimo di 160°. Per aprire la porta di 160° è necessaria una superficie d'appoggio libera larga 106 cm.

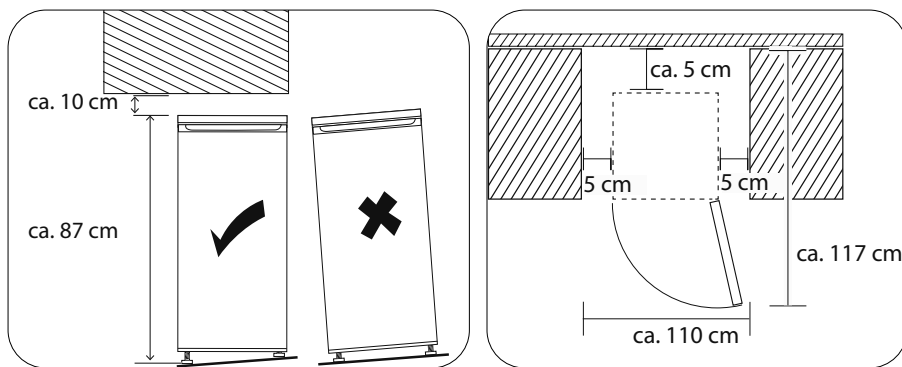

## 7.3. Estrazione e inserimento dei cassettei di congelamento

- ▶ Per estrarre un cassetto di congelamento, aprire la porta a 90°.
- ▶ Afferrare il cassetto con entrambe le mani ed estrarlo dal vano congelatore tenendolo leggermente inclinato.
- ▶ Per riposizionare il cassetto, inserirlo nell'apparecchio tenendolo leggermente inclinato.

## 8. Utilizzo dell'apparecchio

### 8.1. Accensione dell'apparecchio

- ▶ Collegare l'apparecchio a una presa elettrica con messa a terra.

La tensione di rete locale deve corrispondere a quella indicata nei dati tecnici dell'apparecchio.

### 8.2. Regolazione della temperatura

Regolando il termostato, la temperatura del congelatore viene impostata automaticamente.

Sono possibili le seguenti 3 impostazioni base del termostato, tra **MED** e **MAX** sono tuttavia regolabili posizioni intermedie libere:

<b>MIN</b>	Potenza frigorifera minima (temperatura più calda)	Conservazione a breve termine dei prodotti congelati
<b>MED</b>	Regolazioni intermedie	Conservazione a medio termine dei prodotti congelati
<b>MAX</b>	Potenza frigorifera massima (temperatura più fredda)	Conservazione a lungo termine dei prodotti congelati

- ▶ Prima di inserire nel frigorifero alimenti freschi, portare il termostato sulla posizione **MAX**. Dopo 2 ore portare il termostato nella posizione centrale.



Verificare la temperatura nel vano congelatore con l'ausilio di un termometro. La temperatura ideale all'interno del vano congelatore, nonché l'impostazione standard, corrisponde a -18 °C. Una volta raggiunta la temperatura impostata è possibile inserire gli alimenti nel vano congelatore.



La temperatura interna può essere influenzata da vari fattori quali il luogo di posizionamento, la temperatura ambiente e la frequenza di apertura della porta. Tenerne conto in fase di impostazione della temperatura.

### 8.3. Spegnimento dell'apparecchio

- ▶ Per scollegare l'apparecchio dalla corrente elettrica portare il termostato in posizione **MIN** ed estrarre la spina dalla presa di corrente.
- ▶ Attendere ca. dieci minuti prima di riaccendere l'apparecchio.

## 8.4. Consigli per il risparmio energetico

Per ottenere la migliore potenza refrigerante possibile con un basso consumo energetico prestare attenzione a quanto segue:

- ▶ Durante il funzionamento lasciare tutti i cassetti del congelatore nell'apparecchio, in tal modo il consumo energetico sarà ridotto al minimo.
- ▶ Non posizionare l'apparecchio in prossimità di una sorgente di calore (termosifone, fornelli ecc.).
- ▶ Garantire la circolazione di una quantità d'aria sufficiente intorno all'apparecchio.
- ▶ Introdurre e prelevare gli alimenti aprendo la porta solo per il tempo strettamente necessario.
- ▶ Impostare la temperatura in base al livello di riempimento dell'apparecchio.
- ▶ Attendere che le pietanze calde raggiungano la temperatura ambiente prima di inserirle nel congelatore.
- ▶ Assicurarsi che la guarnizione della porta non sia danneggiata e che la porta si chiuda correttamente.
- ▶ L'apertura prolungata della porta può provocare un significativo aumento della temperatura nel vano dell'apparecchio. Introdurre e prelevare gli alimenti aprendo la porta solo per il tempo strettamente necessario. Riducendo i tempi di apertura della porta il freddo si disperde di meno e l'apparecchio consuma meno energia.
- ▶ Se si è depositato uno strato di ghiaccio, sbrinare l'apparecchio. Uno spesso strato di ghiaccio ostacola la diffusione del freddo, aumentando così il consumo energetico.
- ▶ Se l'apparecchio viene lasciato vuoto per un lungo periodo di tempo, occorre spegnerlo. Sbrinare, pulire e lasciare asciugare l'apparecchio. Lasciare la porta aperta per evitare la formazione di muffa nell'apparecchio.

## 8.5. Impostazione della temperatura consigliata

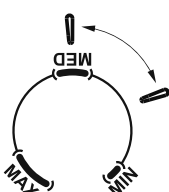
Temperatura ambiente	Impostazione della temperatura
Estate (28-38 °C)	

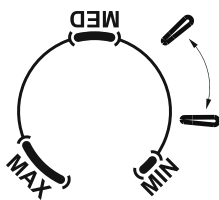
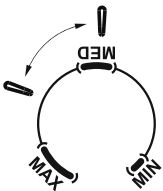
Temperatura ambiente	Impostazione della temperatura
Normale (22-28 °C)	
Inverno (16-22 °C)	



### Effetti sulla conservazione degli alimenti

Con le impostazioni consigliate, il tempo di conservazione ideale del congelatore non supera 1 mese.

Con altre impostazioni, il tempo di conservazione ideale può risultare più breve.

## 8.6. Congelamento degli alimenti



### AVVISO!

#### Pericolo di danni all'apparecchio.

Superfici delicate: olio e grasso non devono entrare in contatto con le parti di plastica e con la guarnizione della porta perché potrebbero renderle porose e screpolate.

- Evitare che le parti in plastica entrino in contatto con olio o grasso.

Quasi tutti gli alimenti sono idonei a essere congelati, tranne gli ortaggi che vengono consumati crudi, come l'insalata verde.

Solo gli alimenti di alta qualità sono idonei al congelamento. Per non dover ricongelare gli alimenti scongelati, congelarli in porzioni monouso.

- ▶ 2 o 3 ore prima di inserire nel congelatore alimenti freschi da congelare, impostare il termostato sulla posizione **MAX**. Dopo avere inserito gli alimenti freschi da congelare, portare il regolatore di temperatura nella posizione **MED**.

---

Per evitare la contaminazione (impurità) degli alimenti, seguire le seguenti istruzioni:

- ▶ L'apertura prolungata della porta può provocare un significativo aumento della temperatura nel vano dell'apparecchio.
- ▶ Pulire regolarmente le superfici che entrano in contatto con gli alimenti e i sistemi di scolo accessibili.
- ▶ Gli alimenti da congelare non devono entrare in contatto con quelli già congelati. Se si prevede di congelare alimenti ogni giorno può essere necessario ridurre la quantità congelata.
- ▶ Non superare i tempi di conservazione consigliati dai produttori degli alimenti. In assenza di indicazioni, gli alimenti non dovrebbero essere conservati per oltre tre mesi.
- ▶ Per evitare una contaminazione incrociata, impacchettare gli alimenti utilizzando materiali privi di odori, impermeabili all'aria e all'umidità, resistenti ai grassi e alle soluzioni alcaline.
  - Le pellicole di polietilene e di alluminio sono i materiali più idonei.
  - L'imballaggio deve essere sigillato e aderire bene all'alimento.
  - Non utilizzare contenitori di vetro, in quanto potrebbero esplodere.
- ▶ Nel vano congelatore è possibile congelare frutta e cubetti di ghiaccio.
- ▶ Non riempire eccessivamente il vano congelatore. In caso contrario non viene garantita la potenza di congelamento ottimale e il consumo di energia aumenta.
- ▶ La presenza di umidità o il rigonfiamento degli imballaggi utilizzati per impacchettare gli alimenti congelati indicano che tali alimenti non sono stati conservati/trasportati correttamente, pertanto possono essere avariati. Verificare lo stato degli alimenti prima di consumarli.

## **8.7. Utilizzo della vaschetta per cubetti di ghiaccio**

- ▶ Prima di utilizzare le vaschette per i cubetti di ghiaccio per la prima volta lavarle accuratamente.
- ▶ Riempire la vaschetta con acqua potabile.
- ▶ Posizionare le vaschette per i cubetti di ghiaccio nel cassetto del congelatore posto più in basso, in posizione orizzontale.
- ▶ Quando i cubetti saranno ghiacciati, estrarre le vaschette dal cassetto congelatore e sformare i cubetti.

### **8.7.1. Scongelamento degli alimenti**

In base alla tipologia e all'utilizzo previsto, è possibile scongelare gli alimenti all'interno dell'apparecchio, in un recipiente contenente acqua tiepida, nel forno a microonde, a temperatura ambiente o nel forno. La frutta e la verdura destinate alla cottura non necessitano di scongelamento.

Gli alimenti dovrebbero essere consumati possibilmente il giorno stesso in cui vengono scongelati o conservati in frigorifero per non più di un giorno. Gli alimenti non possono essere ricongelati, nemmeno se si sono scongelati solo in parte.

## 9. Pulizia e sbrinamento

- ▶ Pulire regolarmente le superfici che entrano in contatto con gli alimenti e i sistemi di scolo accessibili.



### **PERICOLO!**

#### **Pericolo di scossa elettrica!**

Pericolo di scossa elettrica per la presenza di parti sotto tensione.

- Prima di procedere alla pulizia, staccare tassativamente la spina dalla presa elettrica (afferrando la spina e non il cavo). Nel caso in cui la spina non fosse accessibile, disattivare l'impianto domestico tramite l'apposito interruttore di sicurezza.
- Non toccare mai la spina con le mani bagnate.



### **AVVERTENZA!**

#### **PERICOLO DI ESPLOSIONE e DI INCENDIO!**

La formazione di gas può provocare esplosioni.

- Non utilizzare liquidi infiammabili per la pulizia dell'apparecchio o dei suoi componenti.



### **AVVERTENZA!**

#### **Pericolo di lesioni!**

Potrebbero provocare ustioni da freddo.

- Non toccare le pareti interne del vano congelatore o gli alimenti congelati. Afferrare gli alimenti congelati utilizzando per es. un panno asciutto.





## AVVISO!

### Pericolo di danni!

Pericolo di danni all'apparecchio in caso di trattamento improprio delle superfici delicate.

- Non utilizzare in alcun caso detersivi corrosivi, abrasivi o granulosi, a base di acido acetico, soda o solventi, in quanto potrebbero danneggiare le superfici dell'apparecchio.
- Non utilizzare dispositivi elettronici all'interno dell'apparecchio. In caso contrario entrambi potrebbero subire danni irreparabili.



## AVVISO!

### Pericolo di danni!

Pericolo di danni all'apparecchio in caso di utilizzo improprio dello stesso.

- Per velocizzare la procedura di sbrinamento non utilizzare dispositivi meccanici o mezzi artificiali, come per esempio corpi riscaldanti elettrici, soffianti d'aria calda o asciugacapelli diversi da quelli consigliati dal produttore.

## 9.1. Sbrinamento del vano congelatore

I depositi di ghiaccio sulle superfici del congelatore riducono l'efficienza dell'apparecchio e provocano un aumento del consumo energetico.

Qualche ora prima di sbrinare l'apparecchio, portare il regolatore di temperatura in posizione **MAX**. Così facendo, gli alimenti congelati potranno essere conservati a temperatura ambiente per un periodo di tempo più lungo.



L'aumento di temperatura durante le operazioni di sbrinamento manuale e di pulizia dell'apparecchio può ridurre la durata di conservazione degli alimenti nel vano congelatore.

Si raccomanda di sbrinare l'apparecchio almeno una volta all'anno.

- ▶ Estrarre gli alimenti congelati dal vano congelatore, avvolgerli in alcuni strati di carta di giornale o in una coperta, quindi conservarli in un luogo fresco.
- ▶ Impostare il termostato in posizione **MIN**.
- ▶ Estrarre la spina dalla presa di corrente.
- ▶ Estrarre i cassetti dal vano congelatore.

- 
- ▶ Dopo circa mezz'ora sarà possibile rimuovere l'eventuale strato di brina sulle alette di raffreddamento al di sopra dei cassetti utilizzando una spatola di plastica o legno.

## **9.2. Pulizia del vano congelatore e della superficie esterna**

- ▶ Lavare il vano congelatore con un detergente delicato (per es. detersivo per stoviglie) e lasciarlo asciugare.
- ▶ Lavare e asciugare accuratamente tutti gli elementi in dotazione.
- ▶ Lavare le superfici dell'apparecchio, esclusa la guarnizione della porta, con un detergente delicato.
- ▶ Lavare la guarnizione della porta con un panno e acqua pulita, quindi lasciarla asciugare.
- ▶ Reinserire la spina nella presa elettrica.
- ▶ Gli alimenti potranno essere reintrodotti nell'apparecchio quando sarà stata raggiunta la temperatura desiderata.

## **10. Misure in caso di interruzione di corrente**

Gli alimenti non possono essere ricongelati, nemmeno se si sono scongelati solo in parte.

- ▶ In caso di interruzione di corrente verificare lo stato degli alimenti prima di consumarli (vedere anche "3.4. Utilizzo dell'apparecchio" a pagina 154).

## 11. Risoluzione dei problemi

Durante l'utilizzo è possibile che si verifichino anomalie.

- ▶ Controllare se sia possibile risolvere il problema autonomamente con l'ausilio della seguente tabella. Non sono consentite altre riparazioni, in quanto comporterebbero il decadimento della garanzia.
- ▶ In caso di guasto rivolgersi al nostro servizio di assistenza o a un altro centro di riparazione idoneo.

Anomalia	Causa	Soluzione
L'apparecchio non funziona	Interruzione del circuito elettrico	<ul style="list-style-type: none"><li>▶ Controllare che la spina sia inserita</li><li>▶ Collegare alla presa un altro apparecchio elettrico (ad es. una lampada da tavolo) per verificare che la presa sia sotto tensione</li><li>▶ Controllare l'interruttore di sicurezza</li><li>▶ Controllare che il cavo di alimentazione non sia danneggiato</li></ul>
	Il compressore si accende molto di rado	<ul style="list-style-type: none"><li>▶ Controllare che la temperatura ambiente non sia inferiore a 16 °C</li></ul>
La temperatura interna non è abbastanza bassa	La porta non si chiude ermeticamente oppure viene aperta troppo spesso	<ul style="list-style-type: none"><li>▶ Disporre gli alimenti in modo che non ostacolino la chiusura della porta</li><li>▶ Aprire la porta per il minor tempo possibile</li></ul>
	La temperatura ambiente è superiore a +38 °C	<ul style="list-style-type: none"><li>▶ L'apparecchio è progettato per funzionare a una temperatura ambiente compresa tra +16 °C e +38 °C</li></ul>
	La circolazione dell'aria non è sufficiente	<ul style="list-style-type: none"><li>▶ Allontanare l'apparecchio dalla parete</li></ul>
La temperatura interna non è abbastanza bassa	L'apparecchio si trova in un punto direttamente esposto ai raggi del sole o accanto a una sorgente di calore	<ul style="list-style-type: none"><li>▶ Spostare l'apparecchio in un altro luogo</li></ul>

Anomalia	Causa	Soluzione
L'apparecchio è troppo rumoroso	L'apparecchio non è livellato correttamente	▶ Livellarlo con una livella a bolla
	L'apparecchio è a contatto con mobili o altri oggetti	▶ Posizionare l'apparecchio in modo che non sia a contatto con altri oggetti

## 12. Inutilizzo prolungato

Quando l'apparecchio non viene tenuto in funzione per un tempo prolungato, procedere come segue per conservarlo in sicurezza e proteggerlo:

- ▶ Portare innanzi tutto il regolatore di temperatura nella posizione **MIN** e in seguito estrarre la spina dalla presa elettrica.
- ▶ Svuotare l'apparecchio.
- ▶ Pulire l'interno dell'apparecchio e lasciarlo asciugare.
- ▶ Pulire accuratamente tutti gli elementi.
- ▶ Lasciare aperta la porta per evitare la formazione di muffe e odori sgradevoli.

## 13. Smaltimento



### Apparecchio

Tutti gli apparecchi usati contrassegnati con il simbolo riportato qui a lato non devono essere smaltiti insieme ai rifiuti domestici.

Come previsto dalla direttiva 2012/19/UE, al termine del ciclo di vita del prodotto occorre smaltirlo correttamente.

In questo modo i materiali contenuti nel prodotto verranno riciclati e si ridurrà l'impatto ambientale.

Conferire il vecchio apparecchio presso un punto di raccolta per rifiuti elettronici o a un centro di riciclaggio.

Per ulteriori informazioni, rivolgersi all'azienda locale di smaltimento o all'amministrazione comunale.

- ▶ Estrarre la spina dalla presa elettrica.
- ▶ Smontare la porta e la guarnizione oppure chiudere la porta con nastro adesivo per evitare che i bambini possano chiudersi all'interno dell'apparecchio.
- ▶ Ai fini dello smaltimento, tenere presente che l'apparecchio/isolamento contiene ciclopentano (gas isolante infiammabile).
- ▶ L'apparecchio/isolamento deve essere smaltito a regola d'arte.



## Imballaggio

L'imballaggio protegge l'apparecchio da eventuali danni durante il trasporto. Gli imballaggi sono costituiti da materiali grezzi, quindi sono riutilizzabili oppure riciclabili.

## 14. Dati tecnici

Tensione nominale:	220-240 V~
Frequenza nominale:	50 Hz
Corrente nominale:	0,60 A
Refrigerante:	R-600a
Quantità di refrigerante:	47 g
Gas isolante:	ciclopentano
Peso netto	ca. 30,5 kg
Classe di protezione	I
Tempo di conservazione in caso di guasto	16,5 ore

### 14.1. Scheda tecnica del prodotto

Nome o marchio commerciale del fornitore:	MEDION®		
Indirizzo del fornitore:	MEDION AG Am Zehnhof 77 45307 Essen Germania		
Modello:	MD 37431		
<b>Tipo di apparecchio di refrigerazione:</b>			
Apparecchio a bassa rumorosità:	no	Tipologia:	a libera installazione
Frigorifero cantina:	no	Altro apparecchio di refrigerazione:	sì

Parametri generali del prodotto:				
Parametro		Valore	Parametro	Valore
Dimensioni complessive (in mm)	Altezza	850	Volume totale (in dm <sup>3</sup> oppure l)	87
	Larghezza	550		
	Profondità	580		
EEI		100	Classe di efficienza energetica	E
Emissione di rumore aereo (in dB(A) re 1 pW)		40	Classe di emissione di rumore aereo	C
Consumo di energia annuo (in kWh/a)*		165	Classe climatica:	N, ST
Temperatura ambiente minima (in °C) adatta all'apparecchio di refrigerazione		16	Temperatura ambiente massima (in °C) adatta all'apparecchio di refrigerazione	38
Configurazione invernale		no		

\* Consumo di energia in kWh/anno calcolato sulla base dei risultati delle prove standard sulle 24 ore. Il consumo effettivo dipende dall'utilizzo e dall'ubicazione dell'apparecchio.

Parametri scomparto:					
Tipo di scomparto		Parametri e valori dello scomparto			
		Volume dello scomparto (in dm <sup>3</sup> oppure l)	Temperatura consigliata per una conservazione ottimizzata degli alimenti (in °C).	Capacità di congelamento (in kg/24 h)	Tipo di sbrinamento**
Scomparto a 4 stelle	sì	87,0	-18,0	4,40	M

\*\* sbrinamento automatico = A, sbrinamento manuale = M

Scomparto a 4 stelle:	
Funzione di congelamento rapido	no
Durata minima della garanzia offerta dal produttore:	24 mesi dalla data di acquisto
Ulteriori informazioni:	Fare la scansione del codice QR riportato sull'etichetta energetica per scaricare la scheda tecnica del prodotto.

## 15. Informazioni sulla conformità UE

**CE** MEDION AG dichiara che l'apparecchio è conforme ai requisiti fondamentali e alle altre disposizioni vigenti in materia:

- Direttiva EMC 2014/30/UE
- Direttiva Bassa tensione 2014/35/UE
- Direttiva Ecodesign 2009/125/CE
- Direttiva RoHS 2011/65/UE

## 16. Ricambi

Per ordinare i ricambi, visitare il MEDION Service Shop all'indirizzo <https://www.medion.com/medionserviceshop>.

Troverete tutte le informazioni rilevanti sul prodotto acquistato.

## 17. Informazioni relative al servizio di assistenza

Nel caso in cui il dispositivo non funzioni come desiderato o come previsto, per prima cosa contattare il nostro servizio clienti. Esistono diversi modi per mettersi in contatto con noi.

- In alternativa è possibile compilare il modulo di contatto disponibile alla pagina [www.medion.com/contact](http://www.medion.com/contact).
- Il nostro team di assistenza è raggiungibile anche via telefonicamente.

Italia	
Orari di apertura	Assistenza Post-Vendita
Lun.-ven.: 9.00-17.00	☎ 02 - 360 003 40

**Indirizzo del servizio di assistenza**

**Teleca Lab S.R.L.  
Medion c/o  
Via Daniele da Torricella, 42  
42122 Reggio Emilia RE  
Italia**

**Svizzera****Orari di apertura****Assistenza Post-Vendita**

Lun.-ven.: 9.00-19.00

☎ 0848 - 33 33 32

**Indirizzo del servizio di assistenza**

**MEDION/LENOVO Service Center  
Ifangstrasse 6  
8952 Schlieren  
Svizzera**

**Italia**

Queste e altre istruzioni per l'uso possono essere scaricate dal portale dell'assistenza [www.medion.com/it/](http://www.medion.com/it/).

Lì sono disponibili anche driver e altri software per diversi dispositivi.

È inoltre possibile effettuare una scansione del codice QR riportato a fianco e scaricare le istruzioni per l'uso dal portale dell'assistenza utilizzando un dispositivo portatile.

**Svizzera**

Queste e altre istruzioni per l'uso possono essere scaricate dal portale dell'assistenza [www.medion.com/ch/de/service/start/](http://www.medion.com/ch/de/service/start/).

Lì sono disponibili anche driver e altri software per diversi dispositivi.

È inoltre possibile effettuare una scansione del codice QR riportato a fianco e scaricare le istruzioni per l'uso dal portale dell'assistenza utilizzando un dispositivo portatile.



---

## 18. Informativa sulla protezione dei dati personali

Egregio cliente!

La informiamo che noi, MEDION AG, Am Zehnthof 77, D-45307 Essen, Germania, siamo responsabili del trattamento dei suoi dati personali.

In materia di protezione dei dati siamo supportati dal nostro incaricato aziendale, che può essere contattato presso MEDION AG, Datenschutz, Am Zehnthof 77, D-45307 Essen, Germania; [datschutz@medion.com](mailto:datschutz@medion.com). Trattiamo i suoi dati ai fini dell'elaborazione della garanzia e dei processi eventualmente connessi (ad es. riparazioni) e basiamo l'elaborazione dei suoi dati sul contratto di acquisto concluso con noi.

Trasmetteremo i suoi dati ai fornitori di servizi di riparazione da noi incaricati per la gestione della garanzia e dei relativi processi (ad es. riparazioni). Di norma, conserviamo i suoi dati personali per un periodo di tre anni al fine di rispettare i suoi diritti di garanzia previsti dalla legge.

Nei nostri confronti ha il diritto all'informazione sui dati personali interessati, nonché alla correzione, cancellazione, limitazione dell'elaborazione, opposizione all'elaborazione e alla trasferibilità dei dati.

I diritti d'informazione e di cancellazione sono tuttavia soggetti a restrizioni ai sensi dei §§ 34 e 35 secondo le speciali disposizioni legali tedesche in materia di protezione dei dati in conformità con la BDSG (art. 23 GDPR). Sussiste inoltre un diritto di ricorso presso un'autorità di controllo competente per la protezione dei dati (art. 77 GDPR in combinato disposto con l'articolo 19 secondo le speciali disposizioni legali tedesche in materia di protezione dei dati in conformità con la BDSG). Per MEDION AG, si tratta dell'incaricato regionale per la protezione dei dati e la libertà d'informazione della Renania Settentrionale-Vestfalia, casella postale 200444, 40212 Düsseldorf, [www.lidi.nrw.de](http://www.lidi.nrw.de).

L'elaborazione dei suoi dati è necessaria per la gestione della garanzia; senza la disponibilità dei dati necessari tale gestione non è possibile.

---

## 19. Note legali

Copyright © 2021

Ultimo aggiornamento: 05.02.2021

Tutti i diritti riservati.

Le presenti istruzioni per l'uso sono protette da copyright.

È vietata la riproduzione in forma meccanica, elettronica e in qualsiasi altra forma senza l'autorizzazione scritta da parte del produttore.

Il copyright appartiene all'azienda:

**MEDION AG**  
**Am Zehnhof 77**  
**45307 Essen**  
**Germania**

L'indirizzo riportato sopra non è quello a cui spedire la merce resa. Per prima cosa contattare sempre il nostro servizio clienti.



