

SHARP



User manual

YC-GC52FE

Microwave oven

CZ

SK

SL

HU

RO

BG

HR

SR

*Product images are for illustration purpose only. Actual product may vary.

**Pozor:**

Váš produkt je označen tímto symbolem. To znamená, že použité elektrické a elektronické produkty by se neměly míchat s běžným odpadem domácnosti. Pro tyto produkty existuje zvláštní sběrný systém.

A. Informace pro uživatele ohledně likvidace (domácnosti)

1. V Evropské unii

Pozor: Pokud chcete toto zařízení zlikvidovat, nevyhazujte ho do běžného odpadkového koše!

S použitými elektrickými a elektronickými zařízeními se musí nakládat zvlášť a v souladu s legislativou, která vyžaduje správné ošetření, opětné využití a recyklaci použitých elektrických a elektronických zařízení. Po implementaci členskými státy mohou soukromé domácnosti v státech EU bezplatně* odevzdat svá použitá elektrická a elektronická zařízení na příslušná sběrná místa.

V některých zemích* někteří maloobchodníci přijmou bezplatně váš starý produkt, pokud si zakoupíte podobný nový produkt.

*) Další podrobnosti vám sdělí orgány vaší místní samosprávy.

Pokud má vaše použité elektrické nebo elektronické zařízení baterie nebo akumulátory, zlikvidujte je předem v souladu s místními požadavky. Správnou likvidaci vašeho produktu pomůžete zajistit, že odpad projde potřebným ošetřením, opětovným využitím a recyklací, a tím se předejde potenciálním negativním vlivům na životní prostředí a zdraví člověka, které by mohla způsobit nesprávná manipulace s odpadem.

2. V jiných zemích mimo EU

Pokud chcete tento produkt zlikvidovat, kontaktujte prosím své místní orgány a informujte se na správný způsob likvidace.

Pro Švýcarsko: Použitá elektrická nebo elektronická zařízení se dají bezplatně vrátit obchodníkovi, a to i v případě, že nezakoupíte nový produkt. Další sběrná místa jsou uvedena na webové stránce www.swico.ch nebo www.sens.ch.

B. Informace o likvidaci - pro obchodní uživatele

1. V Evropské unii

Pokud se produkt používá na obchodní účely a chcete ho zlikvidovat: Kontaktujte prosím svého prodejce SHARP, který vám podá informace o navrácení produktu. Může dojít k tomu, že vám budou účtovány poplatky vycházející z navrácení a recyklace produktu. Malé produkty (a malá množství) mohou být přijaty vašimi místními sběrnými místy.

Pro Španělsko: Kontaktujte prosím zřízený sběrný systém nebo vaše místní orgány pro vrácení vašich použitých produktů.

2. V jiných zemích mimo EU

Pokud chcete tento produkt zlikvidovat, kontaktujte prosím své místní orgány a informujte se na správný způsob likvidace.

OPATŘENÍ PRO ZABRÁNĚNÍ MOŽNÉMU VYSTAVENÍ MIKROVLNNÉ ENERGII

1. Nepokoušejte se troubu provozovat s otevřenými dvířky, protože byste se mohli vystavit mikrovlnné energii. Je důležité nepokoušet se porušit nebo pozměnit bezpečnostní zámky.
2. Nevkládejte nic mezi přední část trouby a její dvířka. Dbejte, aby se na těsnících površích neusazovaly nečistoty nebo zbytky čisticích prostředků.
3. Neprovazujte troubu, pokud je poškozená. Je velmi důležité, aby se dvířka správně zavírala a nebyla poškozená. Poškozené nesmí být ani panty, západky, těsnění nebo těsnící povrchy.
4. Nepokoušejte se troubu opravovat nebo upravovat.

OBSAH

DŮLEŽITÉ BEZPEČNOSTNÍ POKYNY	3
INSTALACE.....	12
TECHNICKÉ ÚDAJE	14
TROUBA A PŘÍSLUŠENSTVÍ.....	15
OVLÁDACÍ PANEL	16
PŘED POUŽITÍM	17
NASTAVENÍ HODIN.....	17
EXPRESNÍ VAŘENÍ.....	17
MIKROVLNNÉ VAŘENÍ	17
GRIL	17
MIKROVLNNÁ PŘÍPRAVA+GRIL	18
KONVEKCE	18
MIKROVLN+KONVEKCE.....	18
ROZMRAZOVÁNÍ PODLE HMOTNOSTI	18
ROZMRAZOVÁNÍ PODLE ČASU	19
KUCHYŇSKÝ ČASOVAČ.....	19
FUNKCE „OBLÍBENÉ“	19
FUNKCE ÚSPORY ENERGIE	19
FUNKCE TICHÉHO REŽIMU	19
DĚTSKÝ ZÁMEK	20
BEZPEČNOSTNÍ ZÁMEK.....	20
AUTOMATICKÝ MECHANISMUS OCHRANY	20
AUTOMATICKÉ VAŘENÍ	21
ČIŠTĚNÍ A PÉČE.....	21
VHODNÉ NÁDOBÍ DO MIKROVLNNÉ TROUBY.....	22
RADY PRO MIKROVLNNÝ OHŘEV	23
RADY PRO ROZMRAZOVÁNÍ	24
RADY PRO OHŘEV.....	25
ODSTRAŇOVÁNÍ PROBLÉMŮ.....	26
RÁDIOVÉ RUŠENÍ	27
NEŽ ZAVOLÁTE NA ASISTENČNÍ SLUŽBY.....	27

DŮLEŽITÉ BEZPEČNOSTNÍ POKYNY

PEČLIVĚ SI JE PŘEČTĚTE A UCHOVEJTE PRO BUDOUCÍ POUŽITÍ

Aby se předešlo nebezpečí požáru.

Mikrovlnná trouba by neměla být ponechána během činnosti bez dozoru. Příliš vysoké stupně výkonu nebo příliš dlouhé doby vaření mohou vést k přehřátí jídla a jeho následnému vznícení.

Tato trouba je určena k použití na pracovní desce kuchyňské linky. Není určena k zabudování do kuchyňské linky.

Neumísťujte troubu do skříňky.

Elektrická zásuvka musí být snadno dostupná, aby se trouba v případě nouze dala jednoduše odpojit.

Střídavý proud musí být 230–240 V, 50 Hz, s minimální pojistkou distribuční linky 10 A nebo s minimálním jističem distribuční linky 10 A.

K dispozici by měl být samostatný obvod, sloužící pouze tomuto zařízení.

Neumísťujte troubu do míst, kde je generováno teplo. Například do blízkosti klasické trouby.

Neinstalujte troubu v místech s vysokou vlhkostí nebo tam, kde by se mohla vlhkost koncentrovat.

Neukládejte ani nepoužívejte troubu ve vnějším prostředí.

Pokud si všimnete kouře, vypněte nebo odpojte troubu a nechte dveře uzavřené, abyste potlačili případné plameny.

Používejte pouze nádoby nebo kuchyňské potřeby vhodné pro použití v mikrovlnné troubě.

Kuchyňské potřeby je třeba zkontrolovat, abyste si byli jistí, že se hodí pro použití v mikrovlnných troubách.

Při ohřevu jídla v plastových nebo papírových nádobách sledujte troubu z důvodu možnosti vznícení.

Očistěte kryt vlnovodu a vnitřní prostor trouby. Je nutné, aby zůstaly suché a bez zbytků mastnoty. Nahromaděná mastnota se může přehřát a začít doutnat nebo se vznítit.

Do blízkosti trouby nebo ventilačních otvorů neumísťujte hořlavé materiály.

Neblokujte ventilační otvory.

Z jídla a jeho obalu odstraňte všechny kovové uzávěry, drátěné součásti atd.. Vytvoření elektrického oblouku na kovových površích může způsobit požár.

Nepoužívejte mikrovlnnou troubu na ohřev oleje pro fritování. Teplota se nedá kontrolovat a olej může vzplanout.

Na výrobu pražené kukuřice používejte pouze speciální mikrovlnné zařízení na výrobu pražené kukuřice.

Uvnitř trouby neskladujte jídlo ani žádné jiné věci.

Po spuštění trouby zkontrolujte nastavení, abyste se ujistili, že trouba pracuje v požadovaném režimu.

Když je trouba v chodu, nenechávejte ji bez dozoru.

Abyste předešli přehřátí a požáru, je třeba dávat mimořádný pozor u vaření nebo ohřívání jídel s

vysokým obsahem cukru nebo tuku, například masa zapečeného v těstíčku, koláčů nebo vánočního pudinku.

Viz příslušné rady v návodu k obsluze.

Aby se předešlo riziku zranění.

VAROVÁNÍ:

Nepoužívejte troubu, pokud je poškozena nebo nefunguje správně. Před použitím zkontrolujte následující:

- a) Ujistěte se, že se správně dovírají a že nejsou zkřivená nebo ohnutá.
- b) Zkontrolujte, že panty nebo bezpečnostní západky dvířek nejsou rozbité nebo uvolněné.
- c) Přesvědčte se, že těsnění dvířek a těsnicí povrchy nejsou poškozeny.
- d) Přesvědčte se, že ve vnitřním prostoru trouby nebo na dvířkách nejsou promáčkliny.
- e) Přesvědčte se, že elektrický kabel a zástrčka nejsou poškozeny.

Pokud jsou dveře nebo těsnění dveří poškozeny, trouba se nesmí používat, dokud nebude opravena kvalifikovanou osobou.

Nikdy troubu sami neopravujte, neopravujte ani nepřestavujte.

Je nebezpečné pro každou nekvalifikovanou osobu provádět jakýkoli servis nebo opravu, která vyžaduje odstranění krytu chránícího před vystavením mikrovlonné energii.

Troubu neobsluhujte jsou-li dveře otevřené ani

jakýmkoli způsobem neupravujte bezpečnostní západku dveří. Troubu neobsluhujte, jsou-li mezi těsněním dveří a těsněním povrchu jakékoli předměty.

Nedovolte, aby se mastnota a nečistoty usadili na těsnění dvířek a přilehlých částech. Pravidelně troubu čistěte a odstraňujte veškeré zbytky jídla. Dbejte pokynů pro „Péči a čištění“. Pokud nebudete udržovat troubu čistotou, může to vést ke zhoršení stavu povrchu, co následně může mít vliv na životnost spotřebiče a případně mít za následek nebezpečnou situaci.

Osoby s KARDIOSTIMULÁTOREM by se měly poradit se svým lékařem nebo výrobcem kardiostimulátoru o preventivních opářeních týkajících se mikrovlnných trub.

Aby se předešlo riziku zásahu elektrinou.

Za žádných okolností byste neměli odstraňovat vnější skříňku.

Nikdy nenalévejte nebo nevkládejte nic do otvorů zámků dveří nebo do ventilačních otvorů. V případě rozlití troubu okamžitě vypněte a odpojte a zavolejte autorizovaného servisního agenta SHARP.

Nevkládejte elektrický kabel nebo zástrčku do vody nebo jiné tekutiny.

Nenechte elektrický kabel viset přes hranu stolu nebo pracovního povrchu.

Udržujte elektrický kabel mimo horkých povrchů, včetně zadní části trouby.

Zařízení a jeho kabel uchovejte mimo dosah dětí

mladších 8 let.

Nepokoušejte se sami vyměnit lampu trouby nebo nechat kohokoliv, kdo není elektrikář autorizovaný společností SHARP, aby to udělal. Když lampa selže, oznamte to svému prodejci nebo autorizovanému servisnímu agentovi SHARP.

Je-li síťová šňůra tohoto spotřebiče poškozená, je nutno ji nahradit speciální šňůrou.

Výměnu musí provést autorizovaný servisní technik.

Aby se předešlo možnosti exploze a náhlého vaření:

UPOZORNĚNÍ: Tekutiny a jiná jídla se nesmějí ohřívat v uzavřených nádobách, protože jsou náchylné na explozi.

Mikrovlnný ohřev nápojů může mít za následek opožděné výbušné vaření, proto je třeba dávat pozor při manipulaci s nádobou.

Nikdy nepoužívejte uzavřené nádoby. Těsnění a víčka před použitím odstraňte. Uzavřené nádoby mohou explodovat z důvodu nahromaděného tlaku dokonce i po tom, co byla trouba vypnuta.

Při mikrovlnném zpracování tekutin buďte opatrní. Použijte nádobu se širokým hrdlem, aby mohly bubliny unikat.

Nikdy neohřívejte tekutiny v nádobách s úzkým hrdlem, jako jsou kojenecké láhve, protože to může mít za následek vzkypění obsahu nádoby při ohřevu a způsobit popáleniny.

Aby se předešlo náhlému vzkypění vřelé tekutiny a

možným popáleninám:

1. Neohřívejte nadměrně dlouhou dobu.
2. Před ohřevem nebo přihrátím tekutinu zamíchejte.
3. Během přihrívání se doporučuje vložit do tekutiny skleněnou tyčku nebo podobné nádoby (ne kovové).
4. Abyste předešli opožděnému výbušnému vaření, nechte tekutinu po ukončení varu stát v troubě minimálně 20 vteřin.

Nevařte vejce v skořápkách. Celá vejce natvrdo by se neměla ohřívat v mikrovlnné troubě, protože mohou explodovat dokonce i po ukončení mikrovlnného ohřevu. Pokud chcete vařit nebo ohřívat vejce, která nebyla míchaná nebo mixovaná, propíchněte žloutky a bílky, jinak vejce mohou explodovat. Vejce natvrdo před ohříváním v mikrovlnné troubě oloupejte a nakrájejte na plátky.

Propíchněte slupky takových jídel, jako jsou brambory, párky a ovoce, ještě před varem, jinak mohou explodovat.

Aby se předešlo riziku popálenin.

VÝSTRAHA: Aby se předešlo popálení, kojenecké láhve a nádoby s dětským jídlem se před konzumací musí promíchat nebo protřepat a je třeba zkontrolovat jejich teplotu.

Abyste předešli popálení, na vybrání jídla z trouby používejte chňapky na nádoby nebo kuchyňské rukavice.

Nádoby, zařízení na výrobu pražené kukuřice, varné

sáčky do trouby atd., otvírejte vždy směrem od tváře a rukou, abyste předešli popálení párou a vzkypění varem.

Abyste předešli popáleninám, vždy sledujte teplotu jídla a před podáváním ho promíchejte. Kladte zvláštní důraz na teplotu jídla a pití, které dáváte kojencům, dětem nebo starým lidem. Během použití se mohou dostupné části stát horkými. Malé děti by měly být udržovány mimo dosah.

Teplota nádoby není správnou indikací teploty jídla nebo nápoje; vždy zkontrolujte teplotu jídla.

Při otevírání dveří trouby vždy stůjte v jisté vzdálenosti, abyste předešli popálení unikající párou a horkem.

Po ohřátí nakrájejte plněná pečená jídla na plátky, abyste uvolnili páru a předešli popálení.

Udržujte děti ve vzdálenosti od dveří, abyste předešli jejich popálení.

Aby se předešlo zneužití dětmi.

VÝSTRAHA: Dovolte dětem od 8 let obsluhovat troubu bez dozoru pouze tehdy, pokud jim byly poskytnuty patřičné pokyny, aby byly děti schopny troubu ovládat bezpečně a aby porozuměly nebezpečím spojeným s nesprávným používáním. Je-li spotřebič provozován v režimu GRIL, SMÍŠENÉ GRILOVÁNÍ a AUTOMATICKÉ MENU, mohou děti používat troubu pouze pod dozorem dospělého, vzhledem ke generovanému teplu. Tento spotřebič není určen k používání osobami (včetně dětí) se sníženými fyzickými, smyslovými

nebo mentálními schopnostmi, nebo nedostatkem zkušeností a znalostí, pokud na ně nedohlíží osoba zodpovědná za jejich bezpečnost, nebo pokud jim tato osoba nedala pokyny ohledně používání. Na děti je potřeba dohlížet, aby se zaručilo, že si se spotřebičem nebudou hrát. Modely s elektronickým dotykovým apnelem jsou vybaveny režimem dětského zámku.

Neopírejte se ani se nehoupejte na dveřích trouby. S troubou si nehrajte, ani ji nepoužívejte jako hračku. Děti by se měly naučit všechny důležité bezpečnostní pokyny: použití chňapek, bezpečné odstraňování víček z jídel; dávat zvláštní pozor na balení (např. samoohřevné materiály) určené na to, aby jídlo bylo křupavé, protože by mohly být zvlášť horké.

Další upozornění

Nikdy troubu nijak neupravujte.

Troubou nepohybujte, když pracuje.

Tento spotřebič je určen pro použití v domácnosti.

Tato trouba je určena pouze na domácí přípravu jídla a může se používat pouze na vaření jídla a nápojů.

Sušení jídla nebo oblečení či nahřívání polštářků, trepek, houbiček, vlhkých látek a podobných věcí může přivodit zranění, vzplanutí nebo požár. Není vhodná na komerční nebo laboratorní použití.

Aby se podpořilo bezproblémové použití vaší trouby a předešlo poškození.

Nikdy nespouštějte troubu, když je prázdná. Při používání zapékací nádoby nebo samoohřevných

materiálů pod ně musíte vždy umístit teplovzdorný izolační prvek, například porcelánový talíř, aby přílišné působení tepla nepoškodilo dno trouby. Doba ohřevu uvedená v pokynech k nádobám nesmí být překročena.

Nepoužívejte kovové nádoby, které odráží mikrovlny a může způsobit elektrický oblouk. Do trouby nedávejte plechovky.

Abyste zabránili rozbití dna trouby:

- a) Před čištěním trouby vodou nechte otočný talíř vychladnout.
- b) Nedávejte na studené dno trouby horké pokrmy ani horké nádoby.
- c) Nedávejte na horké dno trouby studené pokrmy ani studené nádoby.

Během provozu na vnější skříňku nic nepokládejte.

POZNÁMKA:

Nepoužívejte plastové nádoby pro přípravu jídel v mikrovlnné troubě, pokud je trouba ještě horká po použití v režimu GRIL a SMÍŠENÉ GRILOVÁNÍ, protože by se mohly roztavit.

Plastové nádoby se nesmí používat ve výše uvedených režimech, pokud výrobce neprohlásí, že jsou vhodné k tomuto účelu.

Pokud si nejste jisti, jak vaši troubu zapojit, poraďte se, prosím, s autorizovaným kvalifikovaným elektrikářem. Výrobce ani prodejce nenesou odpovědnost za poškození trouby nebo úrazy způsobené nesprávným postupem při zapojení trouby.

Na stěnách trouby nebo kolem těsnění dveří a těsnících povrchů se někdy může tvořit vodní pára nebo kapky. Je to běžný jev a není znakem propouštění trouby nebo poruchy.



Tento symbol znamená, že povrchy mají tendenci stát se během činnosti horkými.

INSTALACE

1. Z vnitřní části trouby odstraňte veškeré obaly a sejměte ochranný film, který se nachází na povrchu mikrovlnné trouby.
2. Pozorně prohlédněte troubu, jestli není poškozena.
3. Umístěte troubu na bezpečný rovný povrch, dostatečně pevný, aby odolal hmotnosti trouby a nejtěžší položky, která se pravděpodobně bude tepelně upravovat v troubě. Nedávejte troubu do skříňky.
4. Zvolte povrch, který poskytuje dostatek otevřeného prostoru pro otvory pro vstup a výstup vzduchu. Vizte obrázek na první straně.

Zadní stranu spotřebiče lze umístit proti stěně.

- Minimální výška pro instalaci je 85 cm.
- Mezi stranami trouby a přilehlými stěnami nebo předměty je nutné zachovat minimální prostor 20 cm.
- Nechejte nad troubou prostor minimálně 30 cm.
- Neodstraňujte ze dna trouby patky.
- Zablokování vstupních a výstupních otvorů pro vzduch může troubu poškodit.

- Umístěte troubu co nejdále od rozhlasových a televizních přijímačů. Provoz mikrovlnné trouby může způsobit rušení příjmu rozhlasového a televizního signálu.

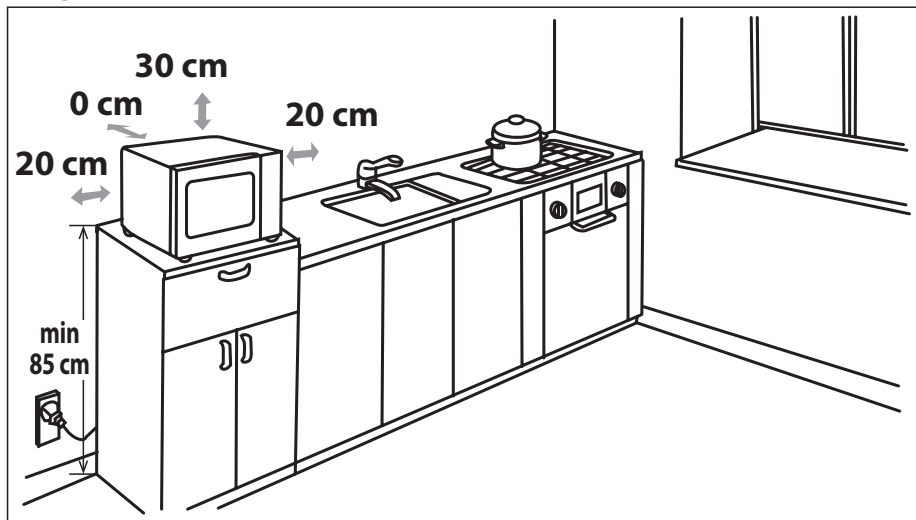

5. Bezpečně zapojte zástrčku trouby do standardní uzemněné domácí elektrické zásuvky.

VAROVÁNÍ: Neumísťujte troubu do míst, kde je generováno teplo a vysoká vlhkost (např. do blízkosti klasické trouby nebo nad ni) nebo blízko od hořlavých materiálů (např. záclon).

Neblokujte ani neucpávejte ventilační otvory.

Na troubu nedávejte žádné předměty.

Nedotýkejte se vnějších částí mikrovlnné trouby během jejího provozu nebo krátce po něm, protože mohou být horké.

TECHNICKÉ ÚDAJE

Název modelu:		YC-GC52FE
Střídavé napětí		230–240 V, 50 Hz jedna fáze
Pojistka/jistič přenosného vedení		10 A
Potřebné střídavé napětí		1400 W
Výstupní výkon:	Mikrovlny	900 W
	Gril	1200 W
	Konvekce	2050 W
	Pohotovostní režim	< 1,0 W
	Energeticky úsporný režim	< 0,5 W
Mikrovlnná frekvence		2450 MHz*
Vnější rozměry (š) x (v) x (h) mm		490 x 287 x 495
Rozměry vnitřního prostoru (š) x (v) x (h)** mm		330 x 220 x 335
Objem trouby		25 litrů**
Grilovací rošt		ø 220 mm, V: 85 mm
Zapékací podnos		ø 280 mm, V: 49 mm
Hmotnost		cca 18,6 kg
Žárovka v troubě (typ LED)		1,5 W

* - Tento výrobek splňuje požadavky evropské normy EN55011. V souladu s touto normou je tento výrobek klasifikován jako zařízení skupiny 2, třídy B. Skupina 2 znamená, že zařízení záměrně generuje radiofrekvenční energii ve formě elektromagnetického záření pro tepelné zpracování potravin.

Zařízení třídy B znamená, že zařízení je vhodné používat v prostředí domácnosti.

** - Vnitřní objem je vypočten odměřením maximální šířky, hloubky a výšky. Skutečný objem pro uložení jídla je menší.

JAKO SOUČÁST POLITIKY NEUSTÁLÉHO ZLEPŠOVÁNÍ SI VYHRAZUJEME PRÁVO NA ÚPRAVY DESIGNU A TECHNICKÝCH ÚDAJŮ BEZ PŘEDCHOZÍHO UPOZORNĚNÍ.

TROUBA A PŘÍSLUŠENSTVÍ

1. Bezpečnostní systém zavírání dvířek
2. Průhled do trouby
3. Interiérový talíř
4. Ovládací panel
5. Grilovací ohřivač
6. Grilovací rošt
7. Zapékací podnos
8. Ventilací otvory
9. Vnější skříňka
10. Síťová šňůra
11. Úchyt na otevírání

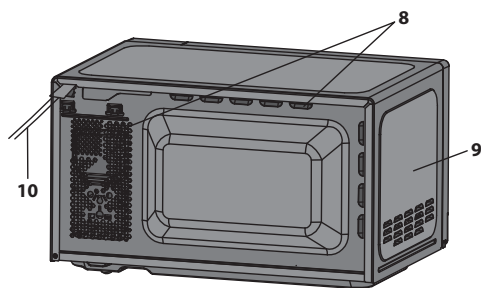
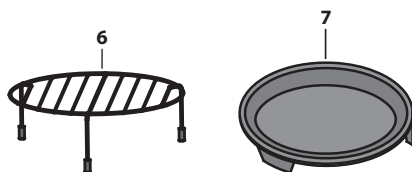
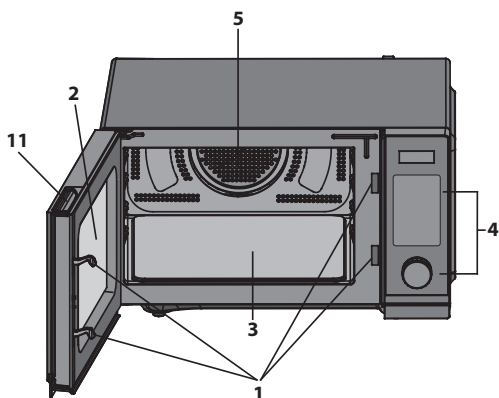

OVLÁDACÍ PANEL

- 1. DISPLEJ** - Zobrazuje dobu vaření, výkon, kontrolky a aktuální čas.
- 2. AUTOMATICKÉ MENU** – Stisknutím zvolte menu automatického vaření.
- 3. OBLÍBENÉ** – Použijte k uložení programů.
- 4. HODINY/ČASOVAČ** – Použijte k nastavení aktuálního času. Použijte k nastavení funkce časovače
- 5. MIKROVLNŮVÝ** – Stiskněte pro volbu stupně mikrovlnného výkonu.
- 6. GRIL** - Stisknutím nastavte program pro grilování.
- 7. KONVEKCE** – Stisknutím nastavte konvekční vaření.
- 8. HMOTNOST/ČAS ROZMRAZOVÁNÍ** – Jedním stisknutím zvolte rozmrazování na základě hmotností. Dvěma stisknutími zvolte rozmrazování na základě času.
- 9. MIKROVLNŮVÝ+GRIL** – Stisknutím nastavte kombinovaný program přípravy jídla pomocí mikrovln a grilu.
- 10. MIKROVLNŮVÝ+KONVEKCE** – Stisknutím nastavte kombinovaný program přípravy jídla pomocí mikrovln a konvekce.
- 11. STOP/EKO** – Jedním stisknutím dočasně pozastavte vaření, dvojitým stisknutím zcela zrušte vaření. Používejte k nastavení režimu úspory energie.
- 12. TICHŮ** – Jedním stisknutím nastavte funkci tichého režimu, opětovným stisknutím režim zrušte. Stisknutím a podržením (po dobu 3 vteřin) aktivujte funkci DĚTSKÉH ZÁMKU. Opětovným stisknutím a podržením ho deaktivujte.
- 13. START/+30s** - Stisknutím spusťte program pro vaření a rozmrazování. Jednoduše tlačítko stiskněte několikrát a nastavte tím dobu vaření, které se pak ihned spustí na nejvyšším výkonostním stupni.
- 14. ČAS/HMOTNOST (knoflík)** – Otočením nastavte čas, hmotnost jídla nebo porce.

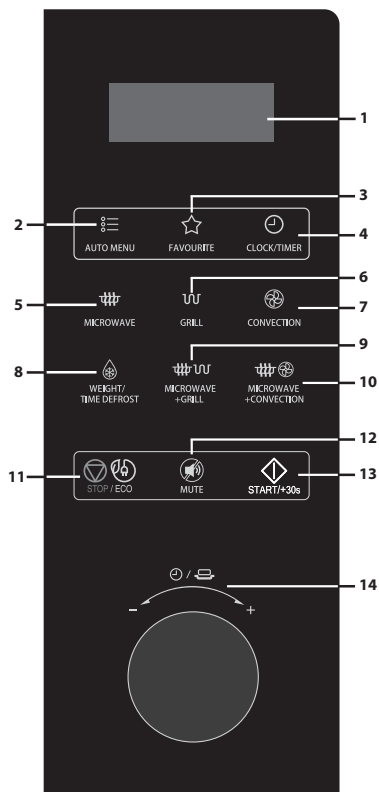

PŘED POUŽITÍM

- Po prvním zapojení trouby do sítě se ozve pípnutí a na displeji se objeví „1:01“.
- Pokud v režimu nastavení nedojde po dobu 30 vteřin ke stisknutí žádných tlačítek, přepne se přístroj do pohotovostního režimu.
- Když během vaření stisknete jednou tlačítko **STOP/EKO**, pozastavíte program. Následným stisknutím tlačítka **START/+30s** vaření znovu spustíte. Jestliže tlačítko **STOP/EKO** stisknete dvakrát, program se zruší.
- Po skončení cyklu se na displeji zobrazí **End** a dokud neotevřete dvířka nebo nestisknete nějaké tlačítko, ozve se každé 2 minuty pípnutí.

NASTAVENÍ HODIN

Hodiny nastavte pomocí níže uvedených pokynů:

1. V pohotovostním režimu stiskněte a na 3 vteřiny podržte tlačítko **HODINY/ČASOVAČ**, čímž zvolíte 12hodinový systém zobrazení času. Pokud tlačítko stisknete znovu, nastavíte 24hodinový systém zobrazení času.
2. Otočením knoflíku **ČAS/HMOTNOST** nastavte hodiny.
3. Jednou stiskněte tlačítko **START/+30s**.
4. Otočením knoflíku **ČAS/HMOTNOST** nastavte minuty.
5. Stisknutím tlačítka **HODINY/ČASOVAČ** potvrďte nastavení.

EXPRESNÍ VAŘENÍ

Pomocí této funkce troubu jednoduše spustíte na 100% výkon. V pohotovostním režimu opakovaným mačkáním tlačítka **START/+30s** nastavte dobu vaření (každé stisknutí dobu prodlouží o 30 vteřin, nastavit můžete až 10 minut). Trouba se pak ihned automaticky spustí.

MIKROVLNNÉ VAŘENÍ

1. V pohotovostním režimu opakovaným stisknutím tlačítka **MIKROVLNNY** zvolte stupeň výkonu.
2. Otáčením knoflíku **ČAS/HMOTNOST** nastavte dobu vaření. Doba vaření lze nastavit na maximálně 95 vteřin.
3. Stisknutím tlačítka **START/+30s** potvrďte operaci.

Opakovaným stisknutím tlačítka **MIKROVLNNY** zvolte výkonnostní stupeň.

Stiskněte tlačítko MIKROVLNNY	Výkon (Displej)	Stiskněte tlačítko MIKROVLNNY	Výkon (Displej)
Jednou	100% (P100)	7krát	40% (P-40)
2krát	90% (P-90)	8krát	30% (P-30)
3krát	80% (P-80)	9krát	20% (P-20)
4krát	70% (P-70)	10krát	10% (P-10)
5krát	60% (P-60)	11krát	0% (P-00)
6krát	50% (P-50)		

POZNÁMKA: Během vaření můžete zkontrolovat výkonností stupeň stisknutím tlačítka **MIKROVLNNY**.

GRIL

Příprava jídla pomocí grilu je obzvláště vhodná pro tenké plátky masa, steaky, kotlety, kebab, párky a kousky kuřete. Je vhodná i pro přípravu zapékaných sendvičů a gratinovaných pokrmů.

1. V pohotovostním režimu jednou stiskněte tlačítko **GRIL**.
2. Otáčením knoflíku **ČAS/HMOTNOST** nastavte dobu vaření. Doba vaření lze nastavit na maximálně 95 vteřin.
3. Stisknutím tlačítka **START/+30s** spusťte vaření.

MIKROVLNNÁ PŘÍPRAVA+GRIL

Kombinace 1: 30 % času pro mikrovlnnou energii, 70 % pro grilování. Použijte pro přípravu ryb nebo gratinování.

Kombinace 2: 55 % času pro mikrovlnnou energii, 45 % pro grilování. Použijte pro přípravu nákyků, omelet, pečených brambor a drůbeže.

1. V pohotovostním režimu jednou nebo dvakrát stiskněte tlačítko **MIKROVLN+GRIL** a zvolte „Co-1“ nebo „Co-2“.
2. Otáčením knoflíku **ČAS/HMOTNOST** nastavte dobu vaření. Doba vaření lze nastavit na maximálně 95 vteřin.
3. Stisknutím tlačítka **START/+30s** spustíte vaření.

POZNÁMKA: Během vaření můžete zkontrolovat kombinovaný režim stisknutím tlačítka **MIKROVLN+GRIL**.

KONVEKCE

Během konvekčního vaření proudí vnitřním prostorem trouby horký vzduch, který jídlo rychle a rovnoměrně opéká, aby bylo zlatavé a křupavé. Tuto troubu lze naprogramovat na různé teploty vaření (230 °C, 220 °C, 210 °C, 200 °C, 190 °C, 180 °C, 170 °C, 160 °C, 150 °C, 140 °C, 130 °C, 120 °C, 110 °C).

Abyste troubu předehřáli a mohli vařit pomocí konvekční funkce, postupujte podle níže uvedených pokynů: Troubu můžete naprogramovat na kombinaci předehřátí a konvekčního vaření.

1. V pohotovostním režimu opakovaným stisknutím tlačítka **KONVEKCE** zvolte konvekční teplotu.
2. Stisknutím tlačítka **START/+30s** spustíte vaření. Po dosažení zvolené teploty se ozve pípnutí.
3. Otevřete dvířka a umístíte nádobu s jídlem doprostřed dna.
4. Otáčením knoflíku **ČAS/HMOTNOST** nastavte dobu vaření. Doba vaření lze nastavit na maximálně 95 vteřin.
5. Stisknutím tlačítka **START/+30s** spustíte vaření.

POZNÁMKA: Po předehřátí na konvekční teplotu bude trouba každé dvě vteřiny pípat. Předehřátou teplotu bude trouba udržovat 30 minut.

MIKROVLN+KONVEKCE

Režim mikrovln+konvekce usnadňuje a urychluje vaření.

Pro tuto funkci existují čtyři níže popsané programy:

230 °C – vhodný pro maso, které je silné a obtížné se vaří, např. kuře (celé, stehno nebo křídlo).

200 °C – může se použít pro tenké maso, které se rychle vaří, například ryba nebo steak.

170 °C a 140 °C – tyto režimy se hodí pro plátky masa a polotovary, například slanina nebo párky.

1. V pohotovostním režimu opakovaným stisknutím tlačítka **MIKROVLN+KONVEKCE** zvolte teplotu konvekčního vaření (230 °C, 200 °C, 170 °C, 140 °C).
2. Otáčením knoflíku **ČAS/HMOTNOST** nastavte dobu vaření. Doba vaření lze nastavit na maximálně 95 vteřin.
3. Stisknutím tlačítka **START/+30s** spustíte vaření.

POZNÁMKA: Během vaření můžete zkontrolovat konvekční teplotu stisknutím tlačítka **MIKROVLN+KONVEKCE**.

ROZMRAZOVÁNÍ PODLE HMOTNOSTI

1. V pohotovostním režimu jednou stiskněte tlačítko **ROZMRAZOVÁNÍ PODLE ČASU/HMOTNOSTI**.
2. Otáčením knoflíkem **ČAS/HMOTNOST** nastavte hmotnost jídla. Hmotnost můžete nastavit v rozsahu od 100 g do 2000 g.
3. Stisknutím tlačítka **START/+30s** potvrďte operaci.

POZNÁMKA: Během rozmrazování se systém pozastaví a ozve se zvukové znamení, které vám připomene, abyste jídlo otočili. Po otočení stiskněte tlačítko **START/+30s**, aby pokračovalo rozmrazování.

Tabulka hmotnosti rozmrazování

Hmotnost [kg]	0,1	0,2	0,3	0,4	0,5	0,6	0,7	0,8	0,9	1,0	1,1	1,2	1,3	1,4	1,5	1,6	1,7	1,8	1,9	2,0
Čas [min]	3	5	7	9	11	13	15	17	19	21	23	25	27	29	31	33	35	37	39	41

ROZMRAZOVÁNÍ PODLE ČASU

1. V pohotovostním režimu stiskněte dvakrát tlačítko **ROZMRAZOVÁNÍ PODLE ČASU/HMOTNOSTI**.
2. Otáčením knoflíku **ČAS/HMOTNOST** nastavte dobu rozmrazování. Nejdelší možná doba je 95 minut.
3. Stisknutím tlačítka **START/+30s** potvrďte operaci.

POZNÁMKA: Při používání funkce rozmrazování podle času bude trouba vařit na 40 % výkonu, poté na 30 % výkonu, a pak se zastaví, abyste mohli otevřít dvířka a otočit jídlo. Když se po stisknutí tlačítka **START/+30s** spustí pokračování rozmrazování, bude trouba vařit na 20 % výkonu.

KUCHYŇSKÝ ČASOVAČ

1. Jednou stiskněte tlačítko **HODINY/ČASOVAČ**.
2. Otáčením knoflíku **HMOTNOST/ČAS** nastavte požadovaný čas. Nejdelší možný čas je 95 minut.
3. Stisknutím tlačítka **START/+30s** potvrďte operaci.

Zrušení ČASOVAČE proveďte stisknutím tlačítka **STOP/EKO**. Na displeji se zobrazí čas.

FUNKCE „OBLÍBENÉ“

V této funkci jsou 3 oblíbené, s každou z nich lze nastavit 1 vařicí sekvenci.

Uložení:

1. V pohotovostním režimu stiskněte jednou, dvakrát nebo třikrát tlačítko **OBLÍBENÉ**.
2. Zadejte požadovaný program vaření (včetně vícefázového vaření).
3. Stisknutím tlačítka **START/+30s** potvrďte operaci.

Spuštění:

1. V pohotovostním režimu stiskněte jednou, dvakrát nebo třikrát tlačítko **OBLÍBENÉ** a zvolte program vaření.
2. Stisknutím tlačítka **START/+30s** spusťte vaření.

Zrušení:

V pohotovostním režimu stiskněte jednou, dvakrát nebo třikrát tlačítko **OBLÍBENÉ**.

Stiskněte a držte tlačítko **OBLÍBENÉ** 3 vteřiny. Na displeji se na 5 vteřin zobrazí „CLr“ a trouba se vrátí do pohotovostního režimu.

POZNÁMKA:

- Uložit lze pouze mikrovlnné vaření, grilování, konvekční vaření, mikrovlnné+grilování, mikrovlnné+konvekční.
- To, co uložíte do „oblíbených“, zůstane v paměti uchováno i po přerušení dodávek energie.
- Uložit je možné pouze 3 oblíbené programy. Pokud si přejete změnu, musíte jeden vymazat.
- Pokud je obsah oblíbených programů prázdný, bude blikat kód pro oblíbené. Pokud je v oblíbených uložený obsah, bude kód pro oblíbené zobrazen nepřetržitě.

FUNKCE ÚSPORY ENERGIE

Nastavení: V pohotovostním režimu stiskněte a na 3 vteřiny podržte tlačítko **STOP/EKO**. Displej se vypne. Trouba se přepne do režimu úspory energie.

Zrušení: V režimu úspory energie lze tuto funkci zrušit stisknutím jakéhokoli tlačítka nebo jedním otevřením a zavřením dvířek.

FUNKCE TICHÉHO REŽIMU

Pokud chcete nastavit tichý režim, stiskněte jednou tlačítko **TICHO**. Na displeji se zobrazí na 3 vteřiny „OFF“. Během tichého režimu nebude trouba při mačkání tlačítek vydávat žádné zvuky.

Pro zrušení funkce tichého režimu stiskněte jednou tlačítko **TICHO**. Na displeji se pak na 3 vteřiny zobrazí „On“.

DĚTSKÝ ZÁMEK

1. Pro nastavení DĚTSKÉHO ZÁMKU stiskněte a na 3 vteřiny podržte tlačítko **TICHO**. Ozve se dlouhé pípnutí a na displeji se objeví „**LOC**“. Trouba je nyní v režimu DĚTSKÉHO ZÁMKU. V tomto režimu bude na displeji zobrazen čas a při stisknutí jakéhokoli tlačítka nebo otevření dvířek se na něm na deset vteřin objeví „**LOC**“.
2. Pro zrušení DĚTSKÉHO ZÁMKU stiskněte a podržte tlačítko **TICHO** na 3 sekundy, dokud se nezazní dlouhé pípnutí.

BEZPEČNOSTNÍ ZÁMEK

Používá se k zamezení tomu, aby mohly troubu bez dozoru spustit malé děti.

Nastavení: Pokud v pohotovostním režimu po dobu jedné minuty neprovedete žádnou operaci, vstoupí trouba automaticky do režimu bezpečnostního zámku a rozsvítí se kontrolka. Ve stavu uzamčení nefungují žádná tlačítka. Stiskněte jakékoli tlačítko. Na displeji se na 5 vteřin zobrazí indikátor zámku, který uživateli připomene, že je aktivní režim bezpečnostního zámku.

Bezpečnostní zámek odemknete jednoduše otevřením dvířek mikrovlnné trouby. Tlačítka pak budou opět aktivní a indikátor zámku zhasne.

AUTOMATICKÝ MECHANISMUS OCHRANY

OCHRANA PŘED PŘEHŘÁTÍM – Když trouba zaregistruje vysokou teplotu, zobrazí se na displeji „**E01**“ a trouba se vypne. Zrušení můžete provést stisknutím tlačítka **STOP/EKO**.

OCHRANA PŘED NÍZKOU TEPLOTOU – Když trouba vstoupí do režimu ochrany před nízkou teplotou, na displeji se zobrazí „**E02**“ a trouba se vypne. Zrušení můžete provést stisknutím tlačítka **STOP/EKO**.

OCHRANA PŘI PORUŠE SENZORŮ – Když trouba zaznamená problémy s jedním ze senzorů, zobrazí se na displeji „**E03**“ nebo „**E04**“ a trouba se vypne. Kromě toho se ozve varovný zvukový signál. Zrušení můžete provést stisknutím tlačítka **STOP/EKO**.

AUTOMATICKÉ VAŘENÍ

Pro jídlo nebo následující režim vaření není nutné programovat dobu vaření a výkon. Postačí uvést typ jídla, které chcete připravit a jeho hmotnost nebo počet porcí.

1. V pohotovostním režimu opakovaným stisknutím tlačítka **AUTOMATICKÉ MENU** zvolte kód menu.
2. Otáčením knoflíku **ČAS/HMOTNOST** nastavte hmotnost jídla nebo počet porcí.
3. Stisknutím tlačítka **START/+30s** spustíte vaření.

Menu automatického vaření:

Kód	Jídlo	Poznámka
A-01	Nápoj (200 ml/šálek, 1 – 3 šálky)	<ol style="list-style-type: none"> 1. U položek „A07“ až „A09“ a „A-13“ se trouba zastaví a vydá zvukové znamení, aby uživatelé připomněla, že je potřeba jídlo otočit a znovu spustit vaření stisknutím tlačítka START/+30s. 2. Při vaření pomocí funkce automatického vaření nemusí být jídlo uvařené dle očekávání. Může to být z různých důvodů, jako je třeba osobní preference, velikost/ tvar jídla, okolní teplota, rozdíl v napětí, správnost umístění jídla na dno trouby atd. Pokud nebude jídlo připraveno podle vašich preferencí, upravte podle potřeby dobu vaření.
A-02	Pečené brambory ve slupce (230 ±10 g/porce, 1 – 2 porce)	
A-03	Zelenina (200 – 600 g)	
A-04	Automatický ohřev (200 – 800 g)	
A-05	Polévka (300 ml miska, 1 – 3 misky)	
A-06	Rýže (150 – 600 g)	
A-07	Pečené hovězí/jehněčí (200 – 600 g)	
A-08	Kousky grilované ryby (200 – 600 g)	
A-09	Grilovaná slanina (100 g, 200 g, 300 g)	
A-10	Hranolky do trouby (200 g)	
A-11	Pizza (150g, 300 g, 450 g)	
A-12	Koláč (475 g)	
A-13	Pečené kuře (800 – 1400 g)	

ČIŠTĚNÍ A PÉČE

1. Před čištěním vypněte troubu a odpojte kabel od zdroje elektřiny.
2. Udržujte vnitřní prostory trouby čisté. Když se jídlo rozlijí nebo počká stěny trouby tekutinou, otřete je vlhkým hadrem. Pokud je trouba hodně špinavá, můžete použít jemný čisticí prostředek. Nepoužívejte sprejové nebo jiné agresivní čističe. Mohou na povrchu dvířek způsobit skvrny, škrábance nebo narušení.
3. Vnější část trouby čistěte vlhkým hadrem. Abyste předešli poškození provozních částí uvnitř trouby, nesmí při voda proniknout ventilačními otvory.
4. Pravidelně otírejte dvířka a průhled na obou stranách, těsnící prvky a přilehlé části vlhkým hadrem, abyste odstranili rozstříkané jídlo. Nepoužívejte abrazivní čističe.
5. Nepoužívejte parní čističe.
6. Dbejte, aby se ovládací panel nenamočil. Čistěte ho jemným vlhkým hadrem. Při čištění kontrolního panelu nechejte otevřená dvířka, abyste troubu nedopatřením nezapnuli.
7. Pokud se uvnitř trouby nebo okolo vnější části dveří nahromadí pára, otřete ji jemným hadrem. Může k tomu dojít tehdy, pokud trouba běží ve vlhkých podmínkách. Nejedná se o poruchu.
8. Dvířka trouby je nutné pravidelně čistit, abyste předešli kontaminaci a potenciálnímu zavaření/poškození. Jednoduše otřete povrch dna trouby jemným čisticím prostředkem.
9. Pachy z trouby odstraníte tak, že v misce vhodné do mikrovlnné trouby smícháte šálek vody se šťávou a kůrou z jednoho citronu. Směs vařte na mikrovlnný program 5 minut. Troubu důkladně otřete a osušte jemným hadrem.
10. Pokud se rozbije žárovka, kontaktujte zákaznické centrum, které vám poradí, jak postupovat.
11. Troubu musíte čistit pravidelně a musíte z ní odstraňovat usazené jídlo. Pokud nebudete troubu udržovat čistou, může dojít k poškození povrchu, což může negativně ovlivnit životnost produktu a vést k rizikovým situacím.
12. Nelikvidujte tento spotřebič odložením do nádob pro odpad z domácnosti. Odložte ho do speciálního sběrného dvoru vaší místní části nebo obce.
13. Při prvním použití mikrovlnné trouby s funkcí grilu se může objevit zápach a kouř. Jedná se o normální jev, protože trouba je tvořena ocelovým plátem pokrytým lubrikačním olejem a při pálení lubrikačního oleje vytvoří trouba výpary a zápach. Po určité době používání tento jev zmizí.

VHODNÉ NÁDOBÍ DO MIKROVLNNÉ TROUBY

Aby bylo možné jídlo v mikrovlnné troubě ohřívat/rozmrazovat je nutné, aby mikrovlnná energie byla schopna procházet skrz nádobu a procházet jídlem. Z toho důvodu je důležité vybrat vhodné varné nádoby.

Kulaté/oválné nádoby je vhodnější než hranaté/obdélníkové, protože jídlo v rozích má tendenci k převařování. Mohou být použity různé druhy nádobí uvedené níže.

Varné nádoby	Bezpečné do mikrovlnné trouby	Gril/ Konvekce	Poznámka
Hliníková fólie Nádoby s fólií	✓ / ✗	✓	Pro ochranu pokrmu proti přehřátí lze použít malé kousky hliníkové fólie. Fólie musí být alespoň 2 cm od stěn trouby, aby nedošlo k jiskření. Použití nádob s fólií se nedoporučuje, pokud to výrobce přímo neuvádí, např. Microfoil®. Pečlivě dodržujte pokyny.
Zapékací nádoby	✓ / ✗	✗	Vždy dodržujte pokyny výrobce. Nepřekračujte uvedené doby ohřevu. Postupujte opatrně, protože se tyto nádoby zahřejí na velmi vysokou teplotu.
Porcelán a keramika	✓ / ✗	✗	Porcelán, keramika, glazovaná kamenina a kostní porcelán jsou obvykle vhodné, mimo těch, které mají kovové ozdoby.
Sklo Pyrex®	✓	✓	Při použití tenkého skla je třeba dávat pozor, protože se může při náhlém zahřátí rozbít nebo prasknout.
Kov	✗	✓	Není doporučeno používat při mikrovlnném ohřevu kovové varné nádoby, protože může dojít k jiskření a vzniku požáru.
Plast/polystyren např. obaly z fast foodu	✓	✗	Je třeba dbát opatrnosti, protože některé nádoby se mohou při vysokých teplotách deformovat, roztavit nebo odbarvit.
Potravinářská fólie	✓	✗	Neměla by se dotýkat potravin a musí být perforována, aby mohla unikat pára.
Sáčky na mražení/pečení	✓	✗	Je nutno propíchnout, aby mohla unikat pára. Zajistěte, aby byly sáčky vhodné k použití v mikrovlnné troubě.
Papírové talířky/pohárky a kuchyňský papír	✓	✗	Nepoužívejte plastové nebo kovové spony, protože by se mohly roztavit a vzplanout z důvodu jiskření kovu.
Slaměné a dřevěné nádoby	✓	✗	Používejte pouze k vyhřátí nebo pohlčení vlhkosti. Je nutno postupovat opatrně, protože přehřátí může způsobit požár.
Recyklovaný papír a noviny	✗	✓	Při použití těchto materiálů buďte vždy opatrní, protože může dojít k přehřátí a vzniku požáru. Mohou obsahovat stopy kovů, které způsobí jiskření, což může vést ke vzplanutí.



UPOZORNĚNÍ: Při ohřevu jídla v plastových nebo papírových obalech sledujte troubu z důvodu možnosti vznícení.

POZNÁMKA: Během používání trouby ji nenechávejte bez dozoru.

RADY PRO MIKROVLNNÝ OHŘEV

Mikrovlny ohřívají pokrmy rychleji než konvenční způsoby vaření. Je tedy jednoznačné, že použití současných technik vede k zajištění dobrých výsledků. Mnoho z následujících technik se podobá technikám používaným při běžném vaření.



VAROVÁNÍ: Tekutiny a potraviny nesmí být ohřívány v utěsněných nádobách nebo sklenicích/nádobách uzavřených víčkem, protože by mohlo dojít ke zvyšování tlaku uvnitř a k explozi nádoby/sklenice.

RADY PRO VAŘENÍ - POZNÁMKY:

- Vždy dávejte pozor na troubu, je-li v provozu.
- Vždy se ujistěte, že je nádobí vhodné k použití v mikrovlnné troubě.
- Nahlédněte do tabulek v sekci „Kuchařka“, kde naleznete doporučenou dobu vaření a doporučený stupeň výkonu.
- Nikdy nepokládejte horké jídlo/nádobí na studené dno trouby nebo studené jídlo/nádobí na horké dno trouby.
- Popcorn do mikrovlnné trouby připravujte pouze v doporučeném obalu (dbejte pokynů výrobce). Nepoužívejte olej, není-li určeno výrobcem, a nikdy nezahřívejte déle, než je předepsáno.



Varování: Vždy postupujte dle pokynů uvedených v návodu k použití SHARP. Překročíte-li doporučené doby ohřevu a použijete příliš vysoké výkony, může dojít k přehřátí potraviny, vznícení a v extrémních případech ke vzniku požáru a poškození trouby.

Uspořádání

Nejsilnější část potravin dejte do vnější části nádobí, např. kuřecí stehna.

Potraviny, které jsou dány do vnější části nádobí přijmou více energie, proto se uvaří rychleji než kdyby byly uprostřed.

Přikrytí

Určitým potravinám prospěje, pokud jsou během vaření v mikrovlnné troubě přikryté.

K zakrytí použijte fólii do mikrovlnné trouby nebo vhodné víko.

Propíchování

Potraviny se skořápkou, slupkou, kůží nebo blánou musí být před vařením nebo ohřevem propíchnut na několika místech, protože bude docházet k uvolňování páry a potravina může explodovat. např. brambory, ryba, kuře, párky.

POZNÁMKA: Vejce se nesmí v mikrovlnné troubě ohřívát, protože by mohly explodovat, a to i poté, co vaření skončilo. Jedná se např. o ztracená nebo míchaná vejce a vejce natvrdo.

Míchání, otočení a přeskládání

Aby je jídlo rovnoměrně ohřálo, je nezbytné ho během vaření míchat, otáčet a přerovnávat. Jídlo míchejte a přerovnávejte vždy z vnějšku do středu.

Odstání

Po vaření je nutné nechat jídlo odstát, aby se teplo v jídle rovnoměrně rozmístilo.

Charakteristiky potravin	
Složení	Potraviny s vysokým obsahem tuku nebo cukru (např. mleté maso) vyžadují kratší dobu ohřevu. Je třeba dávat pozor, neboť přehřátí může vést ke vzniku požáru. Kosti v potravinách vedou teplo, díky čemuž se potraviny uvaří rychleji. Je třeba dávat pozor, aby se jídlo uvařilo rovnoměrně.
Hustota	Hustota potravin ovlivní nutnou dobu vaření. Lehké, porézní potraviny, jako dorty nebo chléb, se ohřívají rychleji než těžká, hutná jídla, jako pečeně a jídlo vařené v jednom hrnci.
Množství	Počet mikrovln ve vaší troubě je stejný bez ohledu na to, kolik jídla se vaří. Se vzrůstajícím množstvím jídla v troubě je nutné zvyšovat dobu ohřevu. např. čtyři brambory se budou vařit déle než dvě.
Velikost	Malé potraviny a malé kousky se ohřívají rychleji než velké, protože mikrovlny mohou ze všech stran proniknout do středu. Aby byl ohřev rovnoměrný, udělejte všechny kousky stejně velké.
Tvar	Jídla s nepravidelným tvarem, jako kuřecí prsa nebo stehna se v silnějších částech ohřívají déle. Aby byl ohřev rovnoměrný, umístěte nejsilnější části ke vnější straně nádoby, kde obdrží více energie. Potraviny se zakulaceným tvarem se v mikrovlnné troubě ohřívají rovnoměrněji než potraviny s hranatým tvarem.
Teplota potravin	Nutnou dobu vaření ovlivňuje i počáteční teplota potravin. Chlazené potraviny se budou vařit déle než potraviny s pokojovou teplotou. Teplota nádoby není skutečným ukazatelem teploty potravin nebo nápojů. Do potravin s náplní, například koblih, píchnete a uvolníte teplo nebo páru.



VAROVÁNÍ: K vyjmutí potravin nebo varného nádobí z trouby vždy použijte rukavice. Po otevření dvířek trouby odstupte, aby se teplo a pára rozptýlily. Při odstraňování pokrytí (jako například potravinářská fólie), otevírání sáčků na pečení nebo balíčků s popcornem nasměrujte unikající páru mimo ruce a obličej.



VAROVÁNÍ: Zkontrolujte teplotu jídla a nápojů a před podáváním je promíchejte. Dbejte zvýšené opatrnosti při podávání kojencům, dětem nebo starším lidem. Obsahy kojeneckých lahví a dětských přesnídávek je třeba promíchat nebo protřepat a před konzumací je nutné zkontrolovat teplotu, aby se předešlo vzniku popálenin.

RADY PRO ROZMRAZOVÁNÍ

Použití mikrovlnné trouby je nejrychlejším způsobem rozmrazování. Jedná se o jednoduchý proces, ale je důležité dodržovat následující pokyny, aby bylo jídlo důkladně rozmrazené.

- Před rozmrazováním odstraňte veškeré obaly.
- Jídlo rozmrazujte na stupních mikrovlnného výkonu 30P nebo 10P.
- Nahlédněte do informací níže.

Přeskládání

Potraviny, které jsou umístěny do vnější části nádoby se rozmrazí rychleji než ty uprostřed. Proto je nutné, aby se potraviny během rozmrazování 4x přendaly.

Uzavřené části přesuňte do středu a přearanžujte.

Tak se zajistí, že se všechny části potravin rozmrazí rovnoměrně.

Oddělení

Po vyjmutí z mrazničky může být jídlo slepené dohromady. Je důležité oddělit od sebe jídlo co nejdříve během rozmrazování.

např. plátky slaniny, kuřecí plátky.

Ochrana

Některé části jídla se mohou během rozmrazování zahřívát. Aby se předešlo jejich zahřátí a vaření, mohou být tyto části chráněny malými kousky fólie, která odrazí mikrovlny. Např. kuřecí stehna a krídylka.

Odstání

Aby se potraviny důkladně rozmrazily, je nutné je nechat odstát.

Rozmrazení není ihned po vyjmutí z mikrovlnné trouby úplné. Jídlo se musí nechat přikryté odstát, aby bylo zajištěno úplné rozmrazení i ve středu.

Přetočení

Je zcela zásadní, abyste veškeré jídlo během rozmrazování až 4krát otočili.

Je to důležité pro zajištění kompletního rozmrazení.

RADY PRO OHŘEV

Při ohřevu pokrmů se držte následujících rad a pokynů, aby bylo zajištěno úplné ohřátí jídla před podáváním.

Jídla na talíři

Odstraňte všechny kousky masa a drůbeže a ohřejte je odděleně, viz. níže.

Umístěte menší části pokrmu do středu talíře, větší a silnější kousky jídla k okraji. Přikryjte perforovanou potravinářskou fólií a ohřívajte na 50P. V polovině ohřevu zamíchejte/přeskládejte.

POZNÁMKA: Před podáváním se přesvědčte, že je pokrm úplně ohřátý.

Plátky masa

Přikryjte perforovanou potravinářskou fólií a ohřívajte na 50P. Alespoň jednu přeskládejte, aby bylo zajištěno rovnoměrné ohřátí.

POZNÁMKA: Před podáváním se přesvědčte, že je maso úplně ohřáté.

Porce drůbeže

Umístěte silnější části porce k okraji nádoby, přikryjte perforovanou potravinářskou fólií a ohřívajte na 70P.

V polovině ohřívání jídlo otočte.

POZNÁMKA: Před podáváním se přesvědčte, že je drůbež úplně ohřátá.

Jídla vařené v jednom hrnci

Přikryjte perforovanou potravinářskou fólií nebo vhodným krytem a ohřívajte na 50P.

Pro zajištění rovnoměrného ohřevu opakovaně zamíchejte.

POZNÁMKA: Před podáváním se přesvědčte, že je pokrm zcela prohřátý.

Abyste při ohřevu dosáhli nejlepších výsledků, zvolte vhodnou úroveň mikrovlnného výkonu odpovídajícího typu potravin. Např. miska zeleniny může být ohřívána na 100P, zatímco lasagne obsahují složky, které nemohou být promíchány by měly být ohřívány na 50P.

POZNÁMKY:

- Před ohřevem vyjměte jídlo z fólií nebo kovových obalů.
- Doby ohřevu budou závislé na tvaru, hloubce, množství a teplotě jídla, stejně tak jako na velikosti, tvaru a materiálu nádoby.



VAROVÁNÍ: Nikdy neohřívajte tekutiny v nádobách s úzkým hrdlem, jako jsou kojenecké láhve, protože to může mít za následek vzkypění obsahu nádoby při ohřevu a způsobit popáleniny.

- Abyste předešli přehřátí a požáru, je třeba dávat mimořádný pozor u vaření nebo ohřívání jídel s vysokým obsahem cukru nebo tuku, např. biskupský chlebiček nebo vánoční pudink.
- Nikdy neohřívajte tuk, nebo fritovací olej, protože by mohlo dojít k přehřátí a vznícení.
- Brambory v plechovce by neměly být ohřívány v mikrovlnné troubě. Řiďte se pokyny výrobce plechovky.



WARNING: Obsahy kojeneckých lahví a dětských přesnídávek je třeba promíchat nebo protřepat a před konzumací je nutné zkontrolovat teplotu, aby se předešlo vzniku popálenin.

ODSTRAŇOVÁNÍ PROBLÉMŮ

Pokud se domníváte, že trouba nefunguje správně, existují jednoduché kontroly, které můžete provést sami, než zkontaktujete technika. To pomůže předejít zbytečným servisním hovorbům v případě, že je závada jednoduchá. Postupujte dle pokynů níže:

Umístěte na dno trouby půl šálku vody a zavřete dvířka. Naprogramujte troubu na 1 minutu při mikrovlnném výkonu 100P.

1. Rozsvítlo se během vaření světlo v troubě?
2. Funguje ventilátor? (Nad průduchy dejte ruku.)
3. Ozve se po 1 minutě zvukový signál?
4. Je voda v šálku horká?

Vyjměte šálek s vodou z trouby a zavřete dveře. Naprogramujte troubu na 3 minuty při funkci grilování.

5. Zčervená po 3 minutách topné těleso grilu?

Pokud jste na některou z otázek odpověděli „NE“, zkontrolujte, zda je trouba zapojená do sítě a zda nedošlo k vypálení pojistky. Pokud se žádná taková závada neobjeví, postupujte dle tabulky odstraňování problémům níže.



WARNING: Nikdy nenastavujte, neopravujte ani neupravujte troubu sami. Pro kohokoli jiného než techniky SHARP je servis nebo oprava spotřebiče nebezpečná. To je důležité, neboť oprava může zahrnovat sejmutí krytů poskytujících ochranu před mikrovlnnou energií.

- Těsnění dveří zastaví únik mikrovln během provozu trouby, ale nejde o vzduchotěsné těsnění. Je normální, že na dveřích trouby uvidíte kapky vody. Potraviny s vysokou vlhkostí budou uvolňovat páru a uvnitř trouby bude docházet ke kondenzaci.
- Opravy a úpravy: Pokud trouba nefunguje správně, nepokoušejte se ji spouštět.
- Přístup k vnějšímu plášti & přístup ke světlu: Nikdy neodstraňujte vnější plášť. Je to velmi nebezpečné z důvodu vysokého napětí částí, kterých se nikdy nesmíte dotýkat, neboť by to mohlo být smrtelné. Vaše trouba není vybavena krytem pro přístup ke světlu. Pokud světlo přestane fungovat, nepokoušejte se ho opravit sami a kontaktujte schválené servisní zařízení SHARP.

TABULKA ODSTRAŇOVÁNÍ PROBLÉMŮ

DOTAZ	ODPOVĚĎ
Vzduch cirkulující okolo dveří.	Když trouba funguje, v prostoru trouby cirkuluje vzduch. Dveře nemají žádné vzduchotěsné těsnění a vzduch tak může z dveří unikat.
V troubě se tvoří kondenzace a může kapat ze dveří.	Prostor trouby bude normálně chladnější než vařené potraviny a proto na chladnějším povrchu kondenzovat pára vznikající během vaření. Množství vzniklé páry závisí na obsahu vody ve vařených potravinách. Některé potraviny, například brambory, mají vysoký obsah vlhkosti. Kondenzace na skle dveří může po několika hodinách zmizet.
Jiskření v prostoru trouby během vaření.	Pokud se k prostoru trouby během vaření přiblíží kovový objekt, může docházet k jiskření. To může narušit povrch vnitřní části trouby, ale troubu to jinak nijak nepoškodí.
Jiskření brambor.	Ujistěte se, že z brambor byly odstraněny všechny klíčky a že byly propíchnuty a umístěny přímo na dno nebo na teplu vzdorné nádoby.
Displej se rozsvítí, ale ovládací panel při stisknutí nefunguje.	Zkontrolujte, zda jsou dveře řádně zavřené.
Trouba vaří příliš pomalu.	Ujistěte se, zda byl vybrán správný výkon.
Trouba je hlučná.	Mikrovlny se během vaření/rozmrazování zapínají a vypínají.
Vnější skříň je horká.	Skříň může být horká na dotek - nepouštějte k ní děti.

RÁDIOVÉ RUŠENÍ

Provoz mikrovlnné trouby může způsobit rušení rádia, televize nebo podobných zařízení. Pokud k rušení dojde, můžete ho zredukovat nebo odstranit provedením následujících opatření:

1. Očistěte dveře a těsnící povrchy trouby.
2. Otočte jinak příjmovou anténu rádia nebo televize.
3. Přemístěte mikrovlnnou troubu s ohledem na přijímač.
4. Přemístěte mikrovlnnou troubu dál od přijímače.
5. Zapojte mikrovlnnou troubu do jiné zásuvky, aby byla trouba a přijímač na jiném okruhu.

NEŽ ZAVOLÁTE NA ASISTENČNÍ SLUŽBY

Než požádáte o servisní služby, zkontrolujte všechny níže uvedené body:

- Přesvědčte se, že je trouba bezpečně zapojená do zásuvky. Pokud není, vytáhněte zástrčku ze zásuvky, počkejte 10 vteřin a znovu ji bezpečně zapojte.
- Zkontrolujte, zda spálená pojistka nebo nejsou vyhozené pojistky. Pokud je obojí v pořádku, zkuste do zásuvky zapojit jiné zařízení, zda bude fungovat.
- Přesvědčte se, že máte správně naprogramovaný ovládací panel a nastavený časovač.
- Přesvědčte se, zda jsou dvířka bezpečně zavřená uzamykacím systémem. Pokud nejsou dvířka správně zavřená, mikrovlnná trouba se nespustí.

POKUD ŽÁDNÉ Z VÝŠE UVEDENÉHO SITUACI NENAPRAVÍ, KONTAKTUJTE ASISTENČNÍ LINKU SHARP. NESNŽTE SE TROUBU OPRAVIT NEBO UPRAVIT SAMI.

**Upozornenie:**

Váš produkt je označený týmto symbolom.

Znamená, že použité elektrické a elektronické zariadenia sa nemôžu vhadzovať do domového odpadu.

Musia sa vrátiť v súlade so systémom oddeleného zberu.

A. Informácie o likvidácii pre používateľov (súkromné domácnosti)

1. V Európskej únii

Upozornenie: Pri likvidácii nevhadzujte toto zariadenie do bežného domového odpadu!

Použité elektrické a elektronické zariadenia sa musia zbierať oddelene a v súlade s legislatívou, ktorá nariaďuje správne zaobchádzanie, opätovné využitie a recykláciu použitých elektrických a elektronických zariadení.

Po zavedení smernice v členských štátoch EÚ môžu súkromné domácnosti vracať svoje použité elektrické a elektronické zariadenia zadarmo v zberných miestach na to určených*.

V niektorých krajinách* môžete staré spotrebiče zdarma vrátiť aj u predajcu, keď si kúpite porovnateľné nové zariadenie.

*) O ďalších podrobnostiach sa informujte na vašom obecnom úrade.

Ak vaše použité elektrické a elektronické zariadenia obsahujú batérie alebo akumulátory, mali by byť vopred vybrané a likvidované oddelene podľa miestne platných nariadení. Riadnou likvidáciou prispějete k náležitému zberu, spracovaniu, opätovnému využitiu a recyklácii odpadových zariadení. Zabráňuje sa tak možným škodlivým vplyvom na životné prostredie a zdravie v dôsledku nevhodnej likvidácie.

2. V iných krajinách mimo EÚ

Ak chcete tento výrobok zlikvidovať, informujte sa prosím u vašej obecnej správy na správny postup pri likvidácii tohto zariadenia.

Pre Švajčiarsko: použité elektrické a elektronické zariadenia môžete zadarmo vrátiť obchodníkovi, i keď nekupujete nový produkt.

Zoznam ďalších zberných miest nájdete na internetových stránkach www.swico.ch alebo www.sens.ch.

B. Informácie o likvidácii pre podnikateľov

1. V Európskej únii

Ak ste tento produkt používali na podnikateľské účely a teraz ho chcete zlikvidovať:

Obráťte sa na svojho predajcu produktov SHARP, ktorý vás informuje o vrátení produktu. Možno budete musieť niesť náklady za vrátenie a recykláciu. Malé produkty (v malom množstve) môžu byť možno odovzdané vo vašom miestnom zbernom mieste.

Pre Španielsko: ohľadom vrátenia vašich použitých výrobkov sa informujte na zavedený systém zberu u svojej obecnej správy.

2. V iných krajinách mimo EÚ

Ak chcete tento výrobok zlikvidovať, informujte sa prosím u vašej obecnej správy na správny postup pri likvidácii tohto zariadenia.

BEZPEČNOSTNÉ OPATRENIA NA ZABRÁNENIE MOŽNÉMU VYSTAVENIU MIKROVLNNEJ ENERGII

1. Nepokúšajte sa používať túto rúru s otvorenými dvierkami, pretože by to mohlo spôsobiť škodlivé vystavenie mikrovlnnej energii. Je dôležité neporušovať alebo nemanipulovať s bezpečnostnými blokovaciami.
2. Nevkladajte nič medzi prednú časť rúry a dvierka, ani nedovoľte, aby sa na tesniacich povrchoch hromadili nečistoty alebo zvyšky čistiaceho prostriedku.
3. Rúru nepoužívajte, ak je poškodená. Je veľmi dôležité, aby sa dvierka rúry správne zatvárali a aby nedošlo k poškodeniu dvierok, pántov, západiek alebo tesnení dvierok a tesniacich plôch.
4. Nepokúšajte sa rúru opravovať alebo nastavovať.

OBSAH

DÔLEŽITÉ BEZPEČNOSTNÉ POKYNY	3
INŠTALÁCIA	13
TECHNICKÉ ÚDAJE	15
RÚRA A PRÍSLUŠENSTVO	16
OVLÁDACÍ PANEL	17
PRED UVEDENÍM DO PREVÁDZKY	18
NASTAVENIE HODÍN	18
EXPRESNÉ VARENIE	18
VARENIE S MIKROVLNAMI	18
GRIL	18
MIKROVLNÝ+GRIL	19
HORÚCI VZDUCH	19
MIKROVLNÝ+HORÚCI VZDUCH.....	19
ROZMRAZENIE PODĽA HMOTNOSTI	19
ROZMRAZOVANIE S ČASOVAČOM	20
KUCHYNSKÝ ČASOVAČ.....	20
FUNKCIA OBLÚBENÉ.....	20
FUNKCIA ÚSPORY ENERGIE.....	20
FUNKCIA STLMENIA ZVUKU.....	21
DETSKÝ ZÁMOK	21
BEZPEČNOSTNÝ ZÁMOK.....	21
AUTOMATICKÝ OCHRANNÝ MECHANIZMUS.....	21
AUTOMATICKÉ VARENIE	22
ČISTENIE A STAROSTLIVOSŤ	22
VHODNÝ RIAD	23
RADY OHĽADOM VARENIA V MIKROVLNNEJ RÚRE	24
RADY OHĽADOM ROZMRAZOVANIA	25
RADY OHĽADOM OPĀTOVNÉHO OHREVV	26
RIEŠENIE PROBLÉMOV	27
RÁDIOVÉ RUŠENIE.....	28
PRED ZAVOLANÍM NA LINKU POMOCI	28

DÔLEŽITÉ BEZPEČNOSTNÉ POKYNY

POZORNE SI ICH PREČÍTAJTE A USCHOVAJTE SI ICH

Na vyvarovanie sa požiaru.

Mikrovlnná rúra by nemala byť počas prevádzky ponechaná bez dohľadu. Príliš vysoké stupne výkonu alebo príliš dlhá doba úpravy môžu zapríčiniť prehriatie potravín a požiar.

Táto mikrovlnná rúra je navrhnutá len na použitie na pracovnej doske kuchynskej linky. Nie je určená na zabudovanie do kuchynskej linky.

Mikrovlnnú rúru neumiestňujte do skrinky.

Zásuvka musí byť neustále prístupná, aby mohla byť sieťová zástrčka v prípade núdze ľahko vytiahnutá.

Sieťové napätie musí byť 230 – 240 V striedavého prúdu s frekvenciou 50 Hz a malo by byť vybavené poistkou s nominálnou hodnotou aspoň 10 A alebo ističom s nominálnou hodnotou aspoň 10 A.

Mal by byť naplánovaný samostatný elektrický obvod, slúžiaci len na prevádzku tohto zariadenia.

Rúru neinštalujte na miestach, kde sa vytvára teplo.

Napríklad v blízkosti klasického sporáka.

Rúru neinštalujte na miestach, kde je vysoká vlhkosť vzduchu alebo kde sa môže tvoriť kondenzácia.

Rúru neskladujte ani neinštalujte vonku.

Ak spozorujete dym, je nutné vypnúť zariadenie alebo vytiahnuť sieťovú zástrčku a ponechať zatvorené dvierka, aby sa uhasili prípadné plamene.

Používajte len nádoby a riady vhodné na použitie v mikrovlnnej rúre.

Je potrebné skontrolovať, či je použitý kuchynský riad vhodný pre mikrovlnné rúry.

Keď pri varení alebo ohreve potravín používate plastové alebo papierové nádoby, nenechávajte rúru nikdy bez dozoru. Mohlo by dôjsť k vznieteniu.

Vyčistite ochranu proti postriekaniu vlnovodu a vnútorný priestor rúry.

Tieto diely by mali byť suché a zbavené mastnoty. Usadené kvapky tuku by sa mohli prehriať, začať dymiť alebo sa vznietiť.

V blízkosti rúry a pri jej vetracích otvoroch neuchovávajte žiadne horľavé materiály.

Vetracie otvory nikdy neprekrývajte.

Z potravín a balení odstráňte všetky kovové uzávery, drôtičky a pod.. Iskrenie na kovových častiach môže viesť k požiaru.

Mikrovlnnú rúru nepoužívajte na ohrev oleja na fritovanie. Teploty nemôžu byť sledované a tuk by sa mohol vznietiť.

Na výrobu pukancov by sa mal v mikrovlnných rúrach používať len špeciálne balené pukance.

V rúre neuchovávajte žiadne potraviny ani iné predmety.

Po spustení rúry skontrolujte nastavenia a uistite sa, že zariadenie pracuje tak, ako si želáte.

Nenechávajte rúru bez dozoru, kým je v prevádzke.

Aby ste sa vyvarovali prehriatiu a požiaru, mali by ste postupovať veľmi obozretne najmä vtedy, keď sa varia alebo ohrievajú potraviny s obzvlášť vysokým obsahom cukru alebo tuku, napr. párky, koláče alebo vianočné pečivo.

Pozrite si príslušné rady v návode na používanie.

Na vyvarovanie sa zranení

VÝSTRAHA:

Zariadenie neprevádzkujte, ak je poškodené alebo ak nefunguje správne. Pred prevádzkou skontrolujte nasledujúce body:

- a) Dvierka sa musia dokonale zatvárať, musia byť presne vyrovnané a nesmú byť zdeformované.
- b) Skontrolujte, či závesy a bezpečnostné západky dverí nie sú zlomené alebo uvoľnené.
- c) Skontrolujte, či tesnenie dvierok a tesniace plochy nie sú poškodené.
- d) Uistite sa, že vo vnútornom priestore a na dvierkach nie sú žiadne deformácie (napr. jamky).
- e) Uistite sa, že sieťový kábel a sieťová zástrčka nie sú poškodené.

Ak sú dvierka alebo tesnenie dvierok poškodené, nesmiete rúru prevádzkovať, kým ju neopraví kompetentná osoba.

Za žiadnych okolností nevykonávajte opravy ani zmeny rúry sami.

Opravy, najmä také, pri ktorých sa musí odstrániť kryt zariadenia, smú vykonávať výhradne technici s príslušnou kvalifikáciou.

Rúru neprevádzkujte, ak sú otvorené dvierka alebo ak je akýmkoľvek spôsobom zmenené bezpečnostné blokovanie dvierok. Rúru nikdy neprevádzkujte, keď sa medzi tesnením dvierok a tesniacimi plochami nachádzajú nejaké predmety.

Vyvarujte sa nahromadeniu tuku a nečistôt na tesnení dvierok a susedných dieloch. Čistite mikrovlnnú rúru v pravidelných intervaloch a odstraňujte všetky zvyšky jedál.

Dodržujte pokyny v kapitole „Čistenie a údržba“. Udržujte zariadenie čisté, inak by sa mohli povrchy poškodiť. Mohla by tým byť negatívne ovplyvnená doba použiteľnosti zariadenia a mohlo by dôjsť k nebezpečným situáciám.

Osoby s KARDIOSTIMULÁTORMI by sa mali informovať na bezpečnostné opatrenia pri zaobchádzaní s mikrovlnnými rúrami u svojho lekára alebo výrobcu kardiostimulátorov.

Na vyvarovanie sa úrazu elektrickým prúdom

Za žiadnych okolností by sa nemal odstraňovať vonkajší kryt.

Nikdy nenechajte natiectť tekutiny do otvorov bezpečnostného blokovania dvierok alebo vetracích otvorov a nikdy do týchto otvorov nezasúvajte žiadne predmety. Keď dôjde k vyliatiu tekutín, musíte rúru ihneď vypnúť, vytiahnuť sieťovú zástrčku a vyžiadať si zákaznícky servis SHARP.

Nikdy nekladte sieťový kábel alebo sieťovú zástrčku do vody alebo iných tekutín.

Sieťový kábel nesmie byť vedený cez ostré hrany stola alebo pracovnej dosky.

Udržujte sieťový kábel mimo dosah zahriatych plôch vrátane zadnej strany rúry.

Udržujte zariadenie a jeho kábel mimo dosahu detí do 8 rokov.

V žiadnom prípade neskúšajte sami vymeniť žiarovku v rúre, nechajte ju vždy vymeniť autorizovaným elektrikárom produktov SHARP. Ak by žiarovka v rúre prestala svietiť, obráťte sa na predajcu elektrospotrebičov alebo autorizovaný zákaznícky servis SHARP.

Ak je poškodený sieťový kábel, musí sa nahradiť novým špeciálnym káblom.

Výmenu nechajte vykonať v autorizovanom zákazníckom servise SHARP.

Na vyvarovanie sa výbuchu a náhleho varu:

VÝSTRAHA: Pokrmy v tekutej ani inej podobe sa nesmú ohrievať v uzavretých nádobách, pretože by mohli explodovať.

Ohrievanie nápojov mikrovlnami môže zapríčiniť oneskorené vzkypenie. Zaobchádzanie s nádobami preto vyžaduje zvláštnu opatrnosť.

Nikdy nepoužívajte uzavreté nádoby. Odstráňte uzávery a viečka. Uzavreté nádoby môžu v dôsledku nárastu tlaku explodovať dokonca aj po vypnutí zariadenia.

Pri ohrievaní tekutín buďte opatrní. Používajte nádoby s veľkým otvorom, aby mohli unikať vznikajúce bubliny.

Nikdy neohrievajte tekutiny v úzkych, vysokých nádobách (napr. detských fľašiach), pretože by obsah mohol vystreknúť a spôsobiť popáleniny.

Aby ste sa vyvarovali popálenín v dôsledku náhleho prekypenia (tzv. utajeného varu):

1. Nenastavujte žiadne extrémne dlhé časy.
2. Tekutiny pred varením/ohrievaním zamiešajte.
3. Odporúča sa vložiť počas ohrievania do nádoby sklenenú tyčinku alebo podobný predmet (žiadny kov).
4. Po ohreve ponechajte tekutiny ešte aspoň 20 sekúnd stáť v zariadení, aby ste sa vyvarovali oneskorenému vzkypeniu.

Nevarte vajcia v škrupine. Celé vajcia natvrdo sa v mikrovlnných rúrach nesmú ohrievať, pretože môžu explodovať dokonca až po ohreve. Pred varením alebo ohrievaním vajec, ktoré neboli ušľahané alebo zamiešané, žĺtky a bielky poprepichujte, aby neexplodovali. Z uvarených vajec pred ohrevom v mikrovlnnej rúre odstráňte škrupinu a nakrájajte ich na plátky.

Pred tepelnou úpravou potravín so šupkou, napr. zemiakov, párkov alebo ovocia, ich poprepichujte, aby mohla unikáť para.

Na vyvarovanie sa popálenín

VÝSTRAHA: Obsah sacích fliaš a nádob s detskou výživou sa musí pred použitím zamiešať, príp. pretrepať, aby ste sa vyvarovali popálenín. Pred konzumáciou tiež musíte skontrolovať teplotu.

Pri vyberaní upravovaných potravín z vnútorného priestoru by ste mali používať chňapky alebo rukavice odolné voči teplu, aby ste zabránili popáleniu.

Nádoby, vrecúška s pukancami, varné vrecúška a pod. otvárajte vždy odvrátene od rúk a tváre, aby ste sa vyvarovali popálenín parou alebo utajeným varom. Aby ste sa vyvarovali popáleninám, vždy skontrolujte teplotu potraviny a pred podávaním zamiešajte. Zvláštnu opatrnosť vyžaduje podávanie pokrmov alebo nápojov malým deťom, deťom alebo starším osobám. Niektoré časti sa počas používania môžu zahrievať. Udržujte z dosahu detí.

Teplota nádoby nie je tým pravým ukazovateľom teploty potraviny alebo nápoja; teplotu vždy skontrolujte.

Pri otváraní dvierok zariadenia udržiajte dostatočný odstup, aby ste sa vyvarovali popálenín vplyvom vystupujúcej pary alebo tepla.

Nakrájajte plnené pokrmy po tepelnej úprave na plátky, aby mohla unikať para a aby sa zabránilo popáleninám.

Udržujte zariadenie z dosahu detí, aby sa nemohli popáliť.

Na vyvarovanie sa nesprávnej obsluhy deťmi

VÝSTRAHA: Deti smú zariadenie používať bez dohľadu až od 8 rokov a keď dostali dostatočné pokyny na bezpečné použitie, a keď rozumejú nebezpečenstvám vznikajúcim v dôsledku

nesprávneho použitia. Keď sa zariadenie používa v režime GRIL, KOMBINOVANÉ VARENIE S GRILOM a v AUTOMATICKOM REŽIME, môžu deti rúru používať kvôli vytváranej teplote len pod dohľadom dospelých.

Tento prístroj nie je určený na použitie osobami (vrátane detí) so zníženými fyzickými, zmyslovými alebo mentálnymi schopnosťami, alebo nedostatkom skúseností a znalostí, pokiaľ na nich nedohliada osoba zodpovedná za ich bezpečnosť, alebo ak im táto osoba nedala pokyny ohľadom používania. Deti by mali byť pod dozorom, aby sa zabezpečilo, že sa so spotrebičom nebudú hrať. Modely s elektronickým dotykovým panelom sú vybavené režimom detského zámku.

Neopierajte sa o dvierka zariadenia ani sa za ne nevešajte. nehrajte sa s rúrou, ani ju nepoužívajte ako hračku.

Deti by mali byť oboznámené so všetkými dôležitými bezpečnostnými pokynmi: napr. používanie chňapiiek a opatrné snímanie prikrývok jedál. Dávajte pozor najmä na obaly, ktoré zaistujú chrumkavosť potravín (napr. samoohrievacie materiály), pretože sa veľmi zahrievajú.

Iné upozornenia

Nikdy zariadenie žiadnym spôsobom neupravujte. Nepohybujte zariadením počas prevádzky.

Toto zariadenie je určené na použitie v domácnosti. Táto rúra je určená na použitie len v domácnostiach a smie sa používať len na úpravu potravín. Sušenie

potravín alebo oblečenia a ohrev otepľovacích vankúšov, papúč, špongií, vlhkej handričky a podobne môže viesť k riziku zranenia, vznietenia alebo požiaru. Nie je vhodná na komerčné účely ani na používanie v laboratóriu.

Na zaručenie bezproblémového fungovania a zabráneniu poškodenia rúry

Nikdy neuvádzajte do prevádzky prázdnu rúru. Pri používaní špeciálneho riadu na zhnednutie alebo samoohrievacích materiálov musí byť medzi tento riad a otočný tanier umiestnená teplovzdorná izolácia (napr. porcelánový tanier). Tým sa zabráni poškodeniu základne rúry. Nemala by sa prekročiť uvedená doba ohrevu pre riad.

Nepoužívajte kovový riad, pretože sa potom odrážajú mikrovlny a dochádza k iskreniu. Do rúry nedávajte žiadne konzervy.

Aby ste zabránili rozbitiu základne rúry:

- a) Pred čistením základne rúry vodou nechajte ploché dno vychladnúť.
- b) Nedávajte na studenú základňu rúry horúce pokrmy ani horúci riad.
- c) Nedávajte na horúcu základňu rúry studené pokrmy ani studený riad.

Na vonkajšok zariadenia počas jeho prevádzky nič nepokladajte.

POZNÁMKA:

Nepoužívajte umelohmotné nádoby na použitie v mikrovlnných rúrach, ak je rúra ešte stále horúca z používania GRILU a KOMBINOVANÉHO VARENIA S GRILOM, pretože by sa mohli roztaviť.

Pri vyššie uvedených režimoch nesmiete používať umelohmotné nádoby, pokiaľ výrobca nádoby neuvádza, že je na také účely vhodná.

Ak máte otázky k pripojeniu zariadenia, obráťte sa na autorizovaného elektrikára.

Ani výrobca ani predajca nemôžu prevziať žiadnu zodpovednosť za poškodenia zariadenia alebo zranenia osôb, ktoré vzniknú v dôsledku nesprávneho elektrického pripojenia.

Na stenách vo vnútornom priestore, príp. okolo tesnenia dvierok a tesniacich plôch sa môže tvoriť vodná para a kvapky. To je normálne a nie je to žiadnym príznakom výstupu mikrovln alebo inej chybné funkcie.



Tento symbol znamená, že sa povrchy môžu počas používania zahrievať.

INŠTALÁCIA

1. Z vnútorného priestoru rúry vyberte všetky obalové materiály a odstráňte všetky ochranné fólie nachádzajúce sa na povrchu kabinetu mikrovlnnej rúry.
 2. Pozorne skontrolujte rúru, či nemá známky poškodenia.
 3. Mikrovlnnú rúru nainštalujte na bezpečnú rovnú plochu, ktorá je dostatočne pevná, aby uniesla hmotnosť zariadenia vrátane pripravovaných potravín. Mikrovlnnú rúru neumiestňujte do skrinky.
 4. Vyberte rovnú plochu, ktorá poskytuje dostatok otvoreného priestoru pre prívod vzduchu a/alebo odvod vzduchu. Pozrite si obrázok na prvej strane.
- Zadný povrch zariadenia môže byť umiestnený proti stene.
- Minimálna inštalačná výška je 85 cm.
 - Medzi bokmi mikrovlnnej rúry a ľubovoľnou susednou stenou alebo predmetom je potrebný minimálny priestor 20 cm.
 - Nad rúrou nechajte priestor aspoň 30 cm.
 - Zo spodnej časti rúry neodstraňujte nožičky.
 - Zablockovaním otvorov prívodu a/alebo odvodu vzduchu môžete poškodiť rúru.
 - Umiestnite rúru čo najďalej od rádii a televízorov. Prevádzka mikrovlnnej rúry môže spôsobiť rušenie rádiového alebo televízneho príjmu.

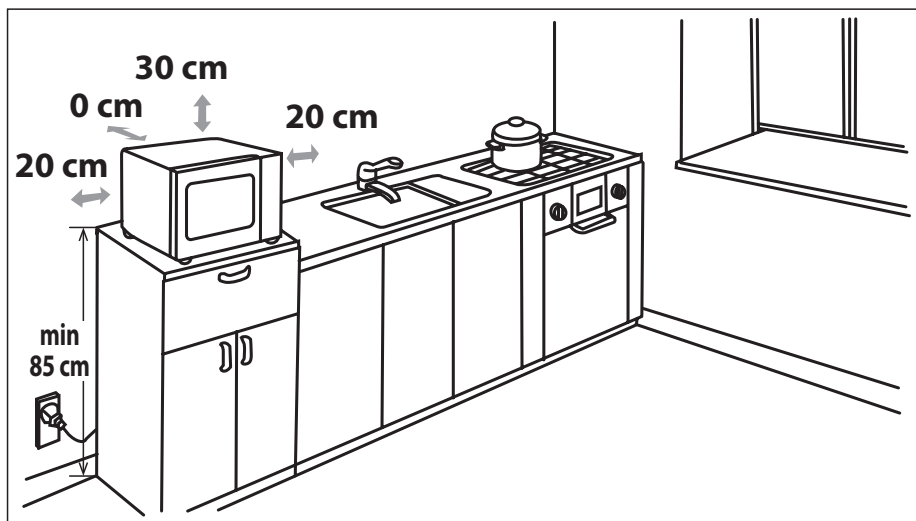

5. Zasuňte sieťovú zástrčku mikrovlnnej rúry do štandardnej, uzemnenej zásuvky.

VÝSTRAHA: Nedávajte rúru na miesta, kde sa tvorí teplo alebo vlhkosť (napríklad do blízkosti alebo nad klasickou rúrou) alebo do blízkosti horľavých materiálov (napríklad záclon).

Neblokujte vzduchové ventilačné otvory.

Na rúru nič neumiestňujte.

Počas prevádzky alebo krátko po nej sa nedotýkajte vonkajšej strany mikrovlnnej rúry, pretože bude horúca.

TECHNICKÉ ÚDAJE

Názov modelu		YC-GC52FE
Sieťové napätie		230 – 240 V, 50 Hz jednofázový prúd
Poistka/istič		10 A
Príkon		1400 W
Výkon:	Vhodné do	900 W
	Poznámky	1200 W
	Horúci vzduch	2050 W
	Pohotovostný režim	< 1,0 W
	Režim šetrenia energie	< 0,5 W
Mikrovlnná frekvencia		2450 MHz*
Vonkajšie rozmery (Š) x (V) x (H) mm		490 x 287 x 495
Rozmery vnútorného priestoru (Š) x (V) x (H)** mm		330 x 220 x 335
Objem vnútorného priestoru		25 litrov**
Grilovací rošt		ø 220 mm, V: 85 mm
Podnos na pečenie		ø 280 mm, V: 49 mm
Hmotnosť		pribl. 18,6 kg
Žiarovka do rúry (typ LED)		1,5 W

* - Tento produkt spĺňa požiadavky európskeho štandardu EN55011. Produkt je zaradený v zhode so štandardom ako zariadenie skupiny 2, triedy B.

Skupina 2 znamená, že zariadenie účelovo vytvára vysokofrekvenčnú energiu v podobe elektromagnetických lúčov na tepelnú úpravu potravín. Zariadenie triedy B znamená, že je zariadenie vhodné na použitie v domácnostiach.

** - Vnútorný priestor sa vypočítava na základe max. nameranej šírky, hĺbky a výšky. Skutočná kapacita pre potraviny je však menšia.

TECHNICKÉ ÚDAJE MÔŽU BYŤ KEDYKOĽVEK ZMENENÉ BEZ UVEDENIA DŮVODOV, ABY MOHOL BYŤ ZOHLADŇOVANÝ TECHNICKÝ POKROK.

RÚRA A PRÍSLUŠENSTVO

1. Systém bezpečnostného blokovania dverí
2. Okienko rúry
3. Základná doska vnútorného priestoru
4. Ovládací panel
5. Ohrievač grilu
6. Grilovací rošt
7. Podnos na pečenie
8. Vetracie otvory
9. Vonkajší kabinet
10. Sieťový kábel
11. Držadlo dvierok

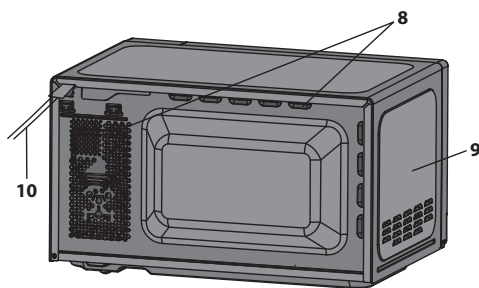
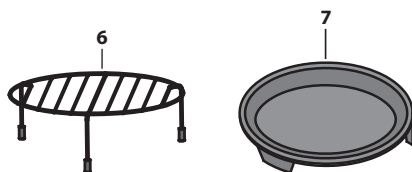
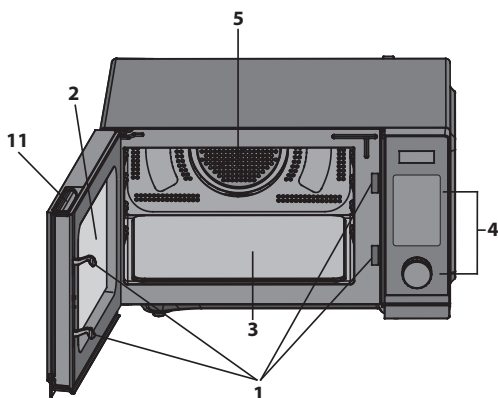

OVLÁDACÍ PANEL

- 1. DISPLEJ** – zobrazí sa doba prípravy jedla, výkon, indikátory a čas hodín.
- 2. AUTOMATICKÉ MENU** – stlačením vyberte menu automatického varenia.
- 3. OBLÚBENÉ** – použite na uloženie programov.
- 4. HODINY/ČASOVAČ** – použite na nastavenie času hodín. Použite na nastavenie funkcie časovača.
- 5. MIKROVLNÝ** – stlačením vyberte stupeň mikrovlnného výkonu.
- 6. GRIL** – stlačením nastavte program prípravy jedla pomocou grilu.
- 7. HORÚCI VZDUCH** – stlačením nastavte program prípravy jedla pomocou horúceho vzduchu.
- 8. ROZMRAZENIE PODLA HMOTNOSTI/ROZMRAZOVANIE S ČASOVAČOM** – jedným stlačením spustíte rozmrazovanie na základe hmotnosti. Dvojším stlačením spustíte rozmrazovanie na základe času.
- 9. MIKROVLNÝ+GRIL** – stlačením nastavíte kombinovaný program prípravy jedla pomocou mikrovln a grilu.
- 10. MIKROVLNÝ+HORÚCI VZDUCH** – stlačením nastavíte kombinovaný program prípravy jedla pomocou mikrovln a horúceho vzduchu.
- 11. STOP/EKO** – jedným stlačením dočasne zastavíte prípravu jedla, druhým stlačením prípravu jedla úplne zrušíte. Použite na nastavenie režimu úspory energie.
- 12. STLMENIE ZVUKU** – jedným stlačením nastavíte funkciu stlmenia zvuku, ďalším stlačením ju deaktivujete. Stlačením a podržaním (na 3 sekundy) aktivujete funkciu DETSKÝ ZÁMOK. Opätovným stlačením a podržaním ju deaktivujete.
- 13. ŠTART/+30 s** – stlačením spustíte programy varenia a rozmrazovania. Toto tlačidlo stačí niekoľkokrát stlačiť, aby ste nastavili dobu varenia, a aby ste ihneď pripravovali jedlo na plný výkon.
- 14. ČAS/HMOTNOSŤ (regulátor)** – otočením nastavíte čas, hmotnosť jedla alebo počet porcií.

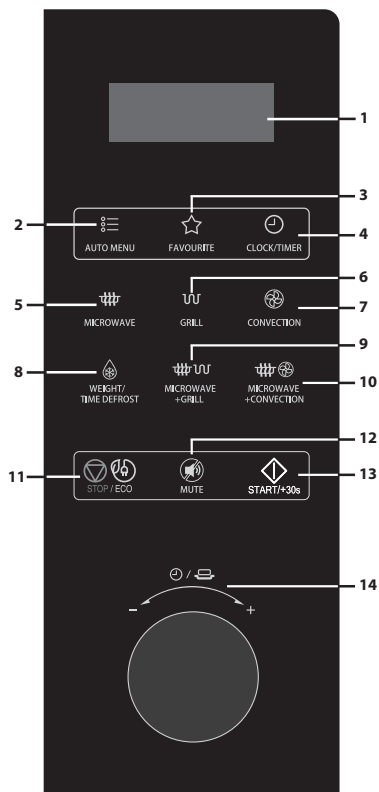

PRED UVEDENÍM DO PREVÁDZKY

- Pri prvom pripojení rúry zaznie pípnutie a na displeji sa zobrazí „1:01“.
- Pokiaľ je v nastavovacom režime a po dobu 30 sekúnd nestlačíte žiadne tlačidlo, jednotka prejde do pohotovostného režimu.
- Jedným stlačením tlačidla **STOP/EKO** počas prípravy jedla pozastavíte program, následným stlačením tlačidla **ŠTART/+30 s** ho obnovíte. Keď stlačíte tlačidlo **STOP/EKO** dvakrát, program sa zruší.
- Po dokončení cyklu varenia sa na obrazovke zobrazí **End** (Koniec) a každé dve minúty bude znieť pípnutie, kým sa neotvorí dverka alebo nestlačíte tlačidlo.

NASTAVENIE HODÍN

Pri nastavovaní hodín postupujte podľa pokynov uvedených nižšie:

1. V pohotovostnom režime stlačte a podržte tlačidlo **HODINY/ČASOVAČ** po dobu 3 sekúnd, aby ste vybrali 12-hodinový formát, ďalším stlačením tohto tlačidla vyberiete 24-hodinový formát.
2. Otočením regulátora **ČAS/HMOTNOSŤ** nastavíte počet hodín.
3. Stlačte raz tlačidlo **ŠTART/+30 s**.
4. Otočením regulátora **ČAS/HMOTNOSŤ** nastavíte počet minút.
5. Potvrďte stlačením tlačidla **HODINY/ČASOVAČ**.

EXPRESNÉ VARENIE

Táto funkcia slúži na pohodlné naprogramovanie rúry na 100 % výkonu. V pohotovostnom režime stlačte opakovane tlačidlo **ŠTART/+30 s**, aby ste nastavili čas varenia (každým stlačením ho zvýšite o 30 sekúnd, až do 10 minút). Rúra sa okamžite automaticky spustí.

VARENIE S MIKROVLNAMI

1. V pohotovostnom režime stlačte opakovane tlačidlo **MIKROVLNY** a vyberte stupeň výkonu.
2. Otočením regulátora **ČAS/HMOTNOSŤ** nastavíte dobu varenia. Najdlhšia doba je 95 minút.
3. Potvrďte stlačením tlačidla **ŠTART/+30 s**.

Stlačte opakovane tlačidlo **MIKROVLNY** a vyberte stupeň výkonu.

Stlačte tlačidlo MIKROVLNY	Výkon (displej)	Stlačte tlačidlo MIKROVLNY	Výkon (displej)
Raz	100 % (P100)	7-krát	40 % (P-40)
Dvakrát	90 % (P-90)	8-krát	30 % (P-30)
3-krát	80 % (P-80)	9-krát	20 % (P-20)
4-krát	70 % (P-70)	10-krát	10 % (P-10)
5-krát	60 % (P-60)	11-krát	0 % (P-00)
6-krát	50 % (P-50)		

POZNÁMKA: Počas varenia môžete kontrolovať výkon stlačením tlačidla **MIKROVLNY**.

GRIL

Varenie s grilom je obzvlášť užitočné pre tenké plátky mäsa, steaky, rezne, kebaby, klobásy a kúsky kuracieho mäsa. Je vhodný aj na teplé sendviče a gratinované jedlá.

1. V pohotovostnom režime stlačte raz tlačidlo **GRIL**.
2. Otočením regulátora **ČAS/HMOTNOSŤ** nastavíte dobu varenia. Najdlhšia doba je 95 minút.
3. Spustíte stlačením tlačidla **ŠTART/+30 s**.

MIKROVLNY+GRIL

Kombinácia 1: 30 % času s mikrovlnným výkonom, 70 % času grilovanie. Použite na ryby alebo na gratinovanie.

Kombinácia 2: 55 % času s mikrovlnným výkonom, 45 % času grilovanie. Použite na pudinky, omelety, pečené zemiaky a hydinu.

1. V pohotovostnom režime stlačte raz alebo dvakrát tlačidlo **MIKROVLNY+GRIL** a vyberte „Co-1“ alebo „Co-2“.
2. Otočením regulátora **ČAS/HMOTNOSŤ** nastavíte dobu varenia. Najdlhšia doba je 95 minút.
3. Spustíte stlačením tlačidla **ŠTART/+30 s**.

POZNÁMKA: Počas varenia môžete skontrolovať režim kombinácie stlačením tlačidla **MIKROVLNY+GRIL**.

HORÚCI VZDUCH

Počas varenia s horúcim vzduchom horúci vzduch cirkuluje v celom vnútornom priestore rúry, aby rýchlo a rovnomerne zhnedlo jedlo a aby bolo chrumkavé. Túto rúru je možné naprogramovať na trinásť rôznych teplôt varenia (230 °C, 220 °C, 210 °C, 200 °C, 190 °C, 180 °C, 170 °C, 160 °C, 150 °C, 140 °C, 130 °C, 120 °C, 110 °C).

Ak chcete predhriať rúru a variť pomocou funkcie horúceho vzduchu, postupujte podľa pokynov uvedených nižšie:

Vaša rúra môže byť naprogramovaná tak, aby kombinovala predohrev a varenie s horúcim vzduchom.

1. V pohotovostnom režime stlačte opakovane tlačidlo **HORÚCI VZDUCH** a vyberte teplotu horúceho vzduchu.
2. Spustíte stlačením tlačidla **ŠTART/+30 s**. Po dosiahnutí určenej teploty zaznie pípnutie.
3. Otvorte dvere a nádobu s potravinami umiestnite do stredu plochého dna.
4. Otočením regulátora **ČAS/HMOTNOSŤ** nastavíte dobu varenia. Najdlhšia doba je 95 minút.
5. Spustíte stlačením tlačidla **ŠTART/+30 s**.

POZNÁMKA: Keď sa dosiahne teplota predohrevu funkcie horúceho vzduchu, rúra bude pípať každé dve sekundy. Teplota predohrevu sa bude udržiavať 30 minút.

MIKROVLNY+HORÚCI VZDUCH

Režim Mikrovlny+horúci vzduch uľahčuje a urýchľuje prípravu jedla.

K dispozícii sú štyri predprogramované nastavenia tejto funkcie, ako je popísané nižšie:

230 °C – toto nastavenie je vhodné na mäso, ktoré je hrubé a ťažko sa varí, ako je kuracie mäso, celé, stehno alebo krídlo.

200 °C – toto nastavenie sa dá použiť na mäso, ktoré je tenké a uvarí sa rýchlejšie, napríklad ryby alebo steak.

170 °C a 140 °C – tieto režimy sú vhodné na mäso nakrájané na plátky a napoly dokončené jedlo, ako je slanina a klobása.

1. V pohotovostnom režime opakovane stlačte tlačidlo **MIKROVLNY+HORÚCI VZDUCH** a vyberte teplotu horúceho vzduchu (230 °C, 200 °C, 170 °C, 140 °C).
2. Otočením regulátora **ČAS/HMOTNOSŤ** nastavíte dobu varenia. Najdlhšia doba je 95 minút.
3. Spustíte stlačením tlačidla **ŠTART/+30 s**.

POZNÁMKA: Počas varenia môžete skontrolovať teplotu horúceho vzduchu stlačením tlačidla **MIKROVLNY+HORÚCI VZDUCH**.

ROZMRAZENIE PODĽA HMOTNOSTI

1. V pohotovostnom režime stlačte raz tlačidlo **ROZMRAZENIE PODĽA HMOTNOSTI/ROZMRAZOVANIE S ČASOVAČOM**.
2. Otočením regulátora **ČAS/HMOTNOSŤ** nastavte hmotnosť potravín. Rozsah hmotnosti je od 100 g do 2000 g.
3. Potvrďte stlačením tlačidla **ŠTART/+30 s**.

POZNÁMKA: Počas rozmrazovania sa systém pozastaví a zvukovým signálom vám pripomenie, že máte otočiť jedlo. Potom obnovte činnosť stlačením tlačidla **ŠTART/+30 s**.

Tabuľka rozmrazenia podľa hmotnosti

Hmotnosť [kg]	0,1	0,2	0,3	0,4	0,5	0,6	0,7	0,8	0,9	1,0	1,1	1,2	1,3	1,4	1,5	1,6	1,7	1,8	1,9	2,0
Čas [min]	3	5	7	9	11	13	15	17	19	21	23	25	27	29	31	33	35	37	39	41

ROZMRAZOVANIE S ČASOVAČOM

1. V pohotovostnom režime stlačte dvakrát tlačidlo **ROZMRAZENIE PODĽA HMOTNOSTI/ROZMRAZOVANIE S ČASOVAČOM**.
2. Otočením regulátora **ČAS/HMOTNOSŤ** nastavíte dobu rozmrazovania. Najdlhšia doba je 95 minút.
3. Potvrďte stlačením tlačidla **ŠTART/+30 s**.

POZNÁMKA: Keď použijete funkciu Rozmrazovanie s časovačom, mikrovlnná rúra bude pripravovať jedlo na 40 % výkon a potom na 30 % výkon. Potom sa rúra zastaví, aby sa umožnilo otvorenie dvierok a obrátenie jedla. Keď sa varenie po stlačení tlačidla **ŠTART/+30 s** znova spustí, bude sa pripravovať jedlo s výkonom 20 %.

KUCHYNSKÝ ČASOVAČ

1. Stlačte raz tlačidlo **HODINY/ČASOVAČ**.
2. Otočením regulátora **ČAS/HMOTNOSŤ** nastavíte požadovanú dobu. Najdlhšia doba je 95 minút.
3. Potvrďte stlačením tlačidla **ŠTART/+30 s**.

Program **ČASOVAČ** zrušíte stlačením tlačidla **STOP/EKO**. Na displeji sa zobrazí čas.

FUNKCIA OBLÚBENÉ

Táto funkcia obsahuje 3 obľúbené položky, každá z nich sa dá nastaviť s 1 sekvenciou varenia.

Uloženie:

1. V pohotovostnom režime stlačte tlačidlo **OBLÚBENÉ** raz, dvakrát alebo trikrát.
2. Zadajte požadovaný program varenia (vrátane viacstupňového varenia).
3. Potvrďte stlačením tlačidla **ŠTART/+30 s**.

Spustenie:

1. V pohotovostnom režime stlačte tlačidlo **OBLÚBENÉ** raz, dvakrát alebo trikrát a vyberte program varenia.
2. Spustíte stlačením tlačidla **ŠTART/+30 s**.

Vymazanie:

V pohotovostnom režime stlačte tlačidlo **OBLÚBENÉ** raz, dvakrát alebo trikrát.

Stlačte a podržte tlačidlo **OBLÚBENÉ** na 3 sekundy, na displeji sa na 5 sekúnd zobrazí „CL“ a rúra sa vráti do pohotovostného režimu.

POZNÁMKA:

- Uložiť sa dá iba príprava pomocou mikrovln, grilu, horúceho vzduchu, mikrovln a grilu, mikrovln a horúceho vzduchu.
- Naprogramovanie funkcie Obľúbené zostane v pamäti aj po odpojení napájania.
- Je možné uložiť iba 3 obľúbené programy. Ak ich chcete zmeniť, jeden vymažte.
- Ak je obsah funkcie Obľúbené prázdny, kód funkcie Obľúbené blikať. Ak je vo funkcii Obľúbené nejaký obsah, vždy sa zobrazí kód funkcie Obľúbené.

FUNKCIA ÚSPORY ENERGIE

Nastavenie: V pohotovostnom režime stlačte a podržte tlačidlo **STOP/ECO** na 3 sekundy, displej sa vypne. Rúra prejde do režimu úspory energie.

Zrušenie: V režime úspory energie je možné túto funkciu zrušiť stlačením ľubovoľného tlačidla alebo jedným otvorením a zatvorením dvierok rúry.

FUNKCIA STLMENIA ZVUKU

Na nastavenie funkcie stlmenia zvuku stlačte raz tlačidlo **STLMENIE ZVUKU**, na displeji sa na 3 sekundy zobrazí „**OFF**“ (VYP). Keď ste v režime

stlmenia zvuku, po stlačení tlačidla nezaznie žiadny zvuk.

Na zrušenie funkcie stlmenia zvuku stlačte raz tlačidlo **STLMENIE ZVUKU**, na displeji sa na 3 sekundy zobrazí „**On**“ (ZAP).

DETSKÝ ZÁMOK

1. Ak chcete nastaviť funkciu DETSKÝ ZÁMOK, stlačte a podržte tlačidlo **STLMENIE ZVUKU** po dobu 3 sekúnd. Budete počuť dlhé pípnutie a na displeji sa zobrazí nápis „**LOC**“. Rúra prejde do režimu DETSKÝ ZÁMOK. Počas tohto režimu sa na displeji zobrazia hodiny. Ak stlačíte ľubovoľné tlačidlo alebo otvoríte dvierka, na desať sekúnd sa zobrazí nápis „**LOC**“.
2. Ak chcete zrušiť funkciu DETSKÝ ZÁMOK, stlačte a podržte 3 sekundy tlačidlo **STLMENIE ZVUKU**, kým nezaznie dlhý zvukový signál.

BEZPEČNOSTNÝ ZÁMOK

Túto funkciu použite na zabránenie prevádzky rúry deťmi bez dohľadu.

Nastavenie: Ak v pohotovostnom režime nedôjde do jednej minúty k nijakej činnosti, rúra sa automaticky prepne do režimu bezpečnostného zámku a rozsvieti sa kontrolka zámku. V uzamknutom stave sú všetky tlačidlá deaktivované. Stlačením ľubovoľného tlačidla sa na displeji na 5 sekúnd zobrazí indikátor uzamknutia, ktorý používateľovi pripomenie, že má zrušiť bezpečnostný zámok.

Ak chcete bezpečnostný zámok vypnúť, jednoducho otvorte dvierka mikrovlnnej rúry a klávesnica sa znova aktivuje. Kontrolka zámku zhasne.

AUTOMATICKÝ OCHRANNÝ MECHANIZMUS

OCHRANA PRED PREHRIATÍM – Keď rúra zaznamená vysokú teplotu, na displeji sa zobrazí „**E01**“ a prevádzka sa zastaví. Môžete to zrušiť stlačením tlačidla **STOP/EKO**.

OCHRANA PRED NÍZKOU TEPLOTOU – Keď rúra vstúpi do režimu ochrany pred nízkou teplotou, na displeji sa zobrazí „**E02**“ a prevádzka sa zastaví. Môžete to zrušiť stlačením tlačidla **STOP/ECO**.

OCHRANA V PRÍPADE PORUCHY SENZOROV – Keď rúra zaznamená problém s jedným zo snímačov, zobrazí sa „**E03**“ alebo „**E04**“ a rúra sa zastaví. Rúra okrem toho vydá varovný tón. Môžete to zrušiť stlačením tlačidla **STOP/EKO**.

AUTOMATICKÉ VARENIE

Pre jedlo alebo pre nasledujúci režim prípravy jedla nie je potrebné programovať čas a výkon prípravy jedla. Postačí uviesť druh jedla, ktoré chcete pripraviť, ako aj hmotnosť alebo počet porcií tohto jedla.

1. V pohotovostnom režime stlačte opakovane tlačidlo **AUTOMATICKÉ MENU** a vyberte kód menu.
2. Otočením regulátora **ČAS/HMOTNOSŤ** nastavíte hmotnosť jedla alebo počet porcií.
3. Spustíte stlačením tlačidla **ŠTART/+30 s**.

Menu automatického varenia:

Kód	Jedlo	Poznámka
A-01	Nápoj (200 ml/šálku, 1 – 3 šálky)	<p>1. Pri položkách „A07“ až „A09“ a „A-13“ sa rúra zastaví a vydá zvukový signál, ktorý vám pripomenie, aby ste obrátili jedlo. Potom stlačením tlačidla ŠTART/+30 s obnovte činnosť.</p> <p>2. Pri použití funkcie automatického varenia sa jedlo nemusí pripravovať podľa očakávania. Môže to byť z rôznych dôvodov, ako sú napríklad osobné preferencie, veľkosť/tvar jedla, teplota okolia, kolísanie sieťového napätia, či bolo jedlo správne umiestnené na dno rúry atď. Pokiaľ by jedlo nebolo uvarené podľa vašich preferencií, podľa potreby upravte čas.</p>
A-02	Zemiaky v šupke (230 ±10 g/porcia, 1 – 2 porcie)	
A-03	Zelenina (200 – 600 g)	
A-04	Automatické opätovné ohriatie (200 – 800 g)	
A-05	Polievka (300 ml/miska, 1 – 3 misky)	
A-06	Ryža (150 – 600 g)	
A-07	Pečené hovädzie/jahňacie (200 – 600 g)	
A-08	Grilované kúsky ryby (200 – 600 g)	
A-09	Grilovaná slanina (100 g, 200 g, 300 g)	
A-10	Zemiakové lupienky (200 g)	
A-11	Pizza (150 g, 300 g, 450 g)	
A-12	Koláč (475 g)	
A-13	Pečené kura (800 – 1400 g)	

ČISTENIE A STAROSTLIVOSŤ

1. Pri čistení vypnite rúru a odpojte napájací kábel zo zásuvky.
2. Vnútrotný priestor rúry udržiavajte čistý. Ak sa na stenách rúry zachytia rozstreknuté jedlá alebo rozliate tekutiny, utrite ich vlhkou handričkou. Ak sa rúra veľmi znečistí, môžete použiť jemné čistiace prostriedky. Nepoužívajte sprej alebo iné drsné čistiace prostriedky. Mohli by zašpiniť alebo znehodnotiť povrch dvierok.
3. Vonkajšok rúry by ste mali vyčistiť vlhkou handričkou. Aby sa zabránilo poškodeniu prevádzkových častí vo vnútri rúry, nesmie do ventilačných otvorov vniknúť voda.
4. Utrite dvierka a okienko z oboch strán, tesnenie dvierok a susedné časti utrite často vlhkou handričkou, aby ste odstránili prípadné rozliatie alebo postriekanie. Nepoužívajte abrazívny čistič.
5. Nečistite paru.
6. Nenechajte ovládací panel navlhnúť. Čistite jemnou vlhkou handričkou. Pri čistení ovládacieho panela nechajte dvierka rúry otvorené, aby ste zabránili náhodnému zapnutiu rúry.
7. Ak sa para nahromadí vo vnútri alebo okolo vonkajšej strany dvierok rúry, utrite ich mäkkou handričkou. K tomu môže dôjsť, keď je mikrovlnná rúra prevádzkovaná za podmienok vysokej vlhkosti. To nie je chyba.
8. Dno rúry by sa malo pravidelne čistiť, aby sa zabránilo kontaminácii a možnému iskreniu/poškodeniu. Jednoducho utrite spodný povrch rúry jemným čistiacim prostriedkom.
9. Odstráňte z rúry zápach pomocou kombinácie šálky vody so šťavou a šupkou z jedného citróna v miske určenej do mikrovlnnej rúry. Nechajte pôsobiť mikrovlny po dobu 5 minút. Dôkladne utrite a osušte mäkkou handričkou.
10. Ak sa pokazí žiarovka, obráťte sa na zákaznícky servis so žiadosťou o radu.
11. Rúru by ste mali pravidelne čistiť a odstrániť všetky zvyšky jedla. Ak nebudete rúru udržiavať v čistom stave, mohlo by to viesť k zhoršeniu povrchu, čo by mohlo nepriaznivo ovplyvniť životnosť zariadenia a mohlo by to viesť k nebezpečnej situácii.
12. Nevyhadzujte toto zariadenie do domového odpadu; malo by sa zlikvidovať v konkrétnom centre určenom na likvidáciu, ktoré poskytujú obce.
13. Pri prvom použití mikrovlnnej rúry s funkciou grilu môže dochádzať k miernemu dymu a zápachu. Je to normálny jav, pretože rúra je vyrobená z oceľového plechu potiahnutého mazacím olejom a nová rúra produkuje výpary a zápach vznikajúci pri spaľovaní mazacieho oleja. Tento jav po určitom čase používania zmizne.

VHODNÝ RIAD

Na uvarenie/rozmrázanie pokrmu v mikrovlnnej rúre musí byť umožnený prienik mikrovlní cez nádobu až do pokrmu. Preto je dôležité vybrať vhodný riad.

Uprednostňujte kruhovitý/oválny riad pred štvorcovým/obdĺžnikovým riadom. Pokrm v rohoch sa často prevarí.

Nižšie je uvedených viac druhov riadu, ktoré môžete použiť.

Riad	Vhodné na použitie v mikrovlnnej rúre	Gril/horúci vzduch	Komentár
Alobal Nádoby z fólie	✓ / ✗	✓	Malé kúsky alobalu môžete použiť na ochranu jedla pred prehriatím. Alobal dajte aspoň 2 cm od stien rúry, inak môže dôjsť k iskreniu. Pokiaľ to výrobca neodporúča, nepoužívajte fóliové nádoby (napr. fóliu Microfoil®). Dodržiavajte pokyny výrobcu.
Riad vhodný na zhnedenutie pokrmu	✓ / ✗	✗	Vždy dodržiavajte pokyny výrobcu. Neprekračujte uvedené doby ohrevu. Dajte si pozor, pretože sa tieto nádoby môžu veľmi zahrievať.
Porcelán a keramika	✓ / ✗	✗	Porcelán, keramika, glazúrovaný hlinený riad a kostný porcelán sú obvykle vhodné. Výnimku tvorí riad zdobený kovom.
Sklenený riad napr. Pyrex®	✓	✓	Pri použití krehkého skleneného riadu je treba dávať pozor, pretože sa pri náhlom zohriatí môže rozbiť alebo prasknúť.
Kov	✗	✓	Pri použití mikrovlnného výkonu neodporúčame použiť kovový riad. Spôsobí iskrenie, čo môže spôsobiť požiar.
Plast/polystyrén, napr. nádoby z rýchleho občerstvenia	✓	✗	Je treba dávať pozor, pretože sa pri vysokých teplotách niektoré nádoby deformujú, roztavia alebo stratia farbu.
Príľnavý film	✓	✗	Nemal by sa dotýkať jedla a musíte ho prepichnúť, aby mohla unikať para.
Vrecúška do mrazničky/na pečenie	✓	✗	Musíte ich prepichnúť, aby mohla unikať para. Uistite sa, či sú vrecká vhodné do mikrovlnnej rúry.
Papierové taniere/šálky a kuchynský papier	✓	✗	Nepoužívajte plastové ani kovové spony, mohli by sa roztaviť alebo vznietiť vplyvom iskrenia kovu.
Slamené a drevené nádoby	✓	✗	Používajte ich len pri zohrievaní alebo na absorpciu vlhkosti. Treba dávať pozor, prehriatie môže spôsobiť požiar.
Recyklovaný papier a noviny	✗	✓	Pri použití týchto materiálov vždy dozerajte na rúru, prehriatie totiž môže spôsobiť požiar. Môže obsahovať výťažky z kovu, čo spôsobí iskrenie a môže viesť k požiaru.



VÝSTRAHA: Keď pri ohreve pokrmov používate plastové alebo papierové nádoby, nenechávajte rúru nikdy bez dozoru. Mohlo by dôjsť k vznieteniu.

POZNÁMKA: Počas používania nenechávajte rúru bez dozoru.

RADY OHĽADOM VARENIA V MIKROVLNNEJ RÚRE

Pokrm sa v mikrovlnných rúrach pripraví rýchlejšie ako pri tradičnom varení. Preto treba na zaistenie dobrých výsledkov dodržiavať určité techniky. Mnoho z uvedených techník sa podobá tým, ktoré sa používajú pri tradičnom varení.



VÝSTRAHA: Pokrmy v tekutej ani inej podobe sa nesmú ohrievať v uzavretých nádobách, ani v nádobách s vekom. Vnútri sa nahromadí tlak, čo môže spôsobiť výbuch nádoby.

RADY OHĽADOM VARENIA:

- Počas používania rúry na ňu vždy dávajte pozor.
- Uistite sa, či je riad vhodný na použitie v mikrovlnnej rúre.
- V tabulkách v časti Kuchárska kniha nájdete odporúčané doby varenia a stupne výkonu.
- Nedávajte na studené dno horúce pokrmy ani horúci riad. A tiež nedávajte na horúce dno studené pokrmy ani studený riad.
- Na výrobu pukancov v mikrovlnnej rúre použite len špeciálne balené pukance (postupujte podľa pokynov výrobcu). Nikdy nepoužívajte olej, pokiaľ to nie je uvedené v pokynoch výrobcu a nikdy nevarte dlhšie ako je uvedené v pokynoch.



VÝSTRAHA: Vždy postupujte podľa pokynov v návode na použitie SHARP. Ak prekročíte odporúčané doby prípravy alebo stupne výkonu, jedlo sa môže prehriať, spáliť a v extrémnych prípadoch sa môže vznietiť a poškodiť rúru.

Usporiadanie

Umiestnite najhrubšie časti pokrmu (napr. kuracie stehná) smerom von z taniera.

Na pokrmy umiestnené smerom von z taniera bude pôsobiť viac energie, takže sa uvaria rýchlejšie ako časti umiestnené v strede.

Prikrytie

Niektoré pokrmy je lepšie počas varenia v mikrovlnnej rúre prikryť.

Používajte vetraný prilnavý film do mikrovlnnej rúry alebo vhodné večo.

Prepichnutie

Pokrmy so škrupinou, šupkou, kožou alebo blanou (napr. zemiaky, ryby, kurča, párky) musíte pred varením alebo ohrevom na viacerých miestach prepichnúť, inak sa v nich nahromadí para, čo môže spôsobiť výbuch jedla.

POZNÁMKA: Vajcia by sa nemali ohrievať pomocou mikrovlnnej energie, pretože by mohli explodovať, a to ani po ukončení varenia. napr. poširované, vyprážené, uvarené natvrdo.

Premiešanie, otočenie a preusporiadanie

Pre rovnomerné uvarenie musíte pokrm počas varenia premiešať, otáčať a premiestňovať. Vždy miešajte a premiestňujte smerom z von k stredu.

Odstátie

Po varení je potrebné nechať jedlo odstáť, aby sa teplo rovnomerne rozmiestnilo v jedle.

Charakteristiky jedál	
Zloženie	Na prípravu pokrmov s vysokým obsahom cukru (napr. vianočné pečivo alebo koláče) je potrebné menšie množstvo času na ohrev. Musíte dávať pozor, prehriatie môže spôsobiť požiar. Kosti v jedle vedú teplo, vďaka čomu sa jedlo uvarí rýchlejšie. Musíte dávať pozor, aby sa jedlo uvarilo rovnomerne.
Hustota	Hustota jedla má vplyv na potrebnú dobu varenia. Ľahké porézne jedlá, ako sú koláče alebo chlieb, sa uvaria rýchlejšie ako hutnejšie jedlá, ako sú pečené mäso a jedlo v rajnici.
Množstvo	Množstvo mikrovln je rovnaké, nezávisí od toho, koľko jedla sa varí. Čím viac jedla dáte do mikrovlnnej rúry, tým dlhšia musí byť doba prípravy jedla. Napríklad príprava štyroch zemiakov trvá dlhšie ako príprava dvoch.
Veľkosť	Malé jedlá a malé množstvá sa uvaria rýchlejšie ako väčšie množstvá, pretože mikrovlny môžu preniknúť zo všetkých strán do stredu. Na dosiahnutie rovnomerného uvarenia majte všetky kusy rovnako veľké.
Tvar	Príprava pokrmov nepravidelných tvarov (napríklad kuracie prsia alebo stehná) trvá v hrubších častiach dlhšie. Na dosiahnutie rovnomerného uvarenia umiestnite najhrubšie časti smerom von z taniera, kde na nich bude pôsobiť viac energie. Pri varení v mikrovlnnej rúre sa jedlá pravidelných tvarov uvaria rovnomernejšie ako jedlá štvorcového tvaru.
Teplota jedla	Počiatočná teplota jedla má vplyv na množstvo času potrebného na uvarenie jedla. Uvarenie chladených jedál trvá dlhšie ako uvarenie jedál s izbovou teplotou. Teplota nádob nemusí byť rovnaká ako teplota jedla alebo nápoja. Pokrmy s náplňou (napríklad buchty s lekvárom) nakrojte, aby sa uvoľnilo teplo alebo para.



VÝSTRAHA: Tvár a ruky: Pri vyberaní jedla alebo riadu z rúry používajte vždy rukavice na pečenie. Pri otváraní dvierok udržujte dostatočný odstup, počkajte, kým sa rozptýlia teplo a para. Pri odstraňovaní pokryvok (napríklad prilnavého filmu), otváraní vrecúšok na pečenie alebo balenia pukancov smerujte paru smerom od tváre a rúk.



VÝSTRAHA: Skontrolujte teplotu jedla a nápojov a pred servírovaním ich premiešajte. Pri podávaní jedla malým deťom, deťom alebo starším osobám si dávajte väčší pozor. Obsah sacích fliaš a nádob s detskou výživou sa musí pred použitím zamiešať, príp. pretrepať, aby ste sa vyvarovali popáleninám. Pred konzumáciou tiež musíte skontrolovať teplotu.

RADY OHĽADOM ROZMRAZOVANIA

Rozmrazovanie jedla pomocou mikrovlnnej rúry je najrýchlejším spôsobom rozmrazovania. Je to jednoduché, ale na zaistenie dôkladného rozmrazenia jedla musíte dodržiavať nasledujúce pokyny.

- Pred rozmrazovaním odstráňte všetky baliace materiály.
- Na rozmrazenie jedla použite stupne mikrovlnného výkonu 30P alebo 10P.
- Prečítajte si ďalšie informácie uvedené nižšie.

Preusporiadanie

Pokrmy umiestnené smerom von z taniera sa rozmrazia rýchlejšie ako pokrmy v strede. Preto je dôležité, aby ste počas rozmrazovania jedlo premiestnili (niekedy aj 4-krát).

Presuňte zovreté časti z vonkajšej strany do stredu a preusporiadajte prekryvajúce sa časti.

Tak zaručíte, že sa všetky časti jedla rozmrazia rovnomerne.

Rozdelenie

Pri vybratí pokrmov z mrazničky môžu byť k sebe prilepené. Pri rozmrazovaní je dôležité, aby ste pokrmy oddelili hneď ako to bude možné.

Týka sa to napr. plátkov slaniny alebo kuracích rezňov.

Tienenie

Niektoré oblasti rozmrazovaných pokrmov sa môžu zahriať. Aby ste zabránili ich zohriatiu a začatiu varenia, môžete tieto časti prekryť malými kúskami alobalu, ktorý odráža mikrovlny. Týka sa to napríklad kuracích nôh a krídel.

Odstátie

Je potrebné nechať jedlo odstáť, aby sa dôkladne rozmrazilo.

Rozmrazovanie jedla po jeho vybratí z mikrovlnnej rúry ešte nie je dokončené. Jedlo musíte nechať odstáť. Prikryte ho a nechajte ho odstáť po dobu potrebnú na úplné rozmrazenie stredu.

Pretočenie

Je dôležité, aby ste počas rozmrazovania všetky pokrmy pretočili až 4 razy.

Tým zaručíte dôkladné rozmrazenie.

RADY OHĽADOM OPĀTOVNÉHO OHREUV

Pri opätovnom ohreve jedál postupujte podľa nižšie uvedených rád a pokynov, aby ste pred servírovaním zaistili dôkladné zohriatie jedla.

Hotové jedlá

Odstraňte hydinu a mäso, zohrejte ich samostatne. Pozrite si nižšie uvedený text.

Menšie časti jedál umiestnite do stredu taniera a väčšie a hrubšie časti umiestnite na okraj. Prekryte vetraným príľnavým filmom do mikrovlnnej rúry a zohrejte s výkonom 50P, v polovici ohrevu premiešajte/premiestnite.

POZNÁMKA: Pred servírovaním sa uistite, či je jedlo dôkladne zohriate.

Mäso nakrájané na plátky

Prekryte vetraným príľnavým filmom do mikrovlnnej rúry a zohrejte s výkonom 50P. Aspoň raz premiestnite, aby ste zaistili rovnomerné ohriatie.

POZNÁMKA: Pred servírovaním sa uistite, či je mäso dôkladne zohriate.

Časti hydiny

Umiestnite najhrubšie časti smerom von z taniera, prekryte vetraným príľnavým filmom do mikrovlnnej rúry a zohrejte s výkonom 70P.

V polovici ohrevu pretočte.

POZNÁMKA: Pred servírovaním sa uistite, či je hydina dôkladne zohriata.

Jedlo v rajnici

Prekryte vetraným príľnavým filmom do mikrovlnnej rúry alebo vhodným vekom a zohrejte s výkonom 50P.

Často premiešajte, aby ste zaistili rovnomerné ohriatie.

POZNÁMKA: Pred servírovaním sa uistite, či je jedlo dôkladne zohriate.

Na dosiahnutie najlepších výsledkov pri opätovnom ohreve zvolte stupeň mikrovlnného výkonu vhodný pre daný typ jedla. Napríklad misku zeleniny môžete zohriať s výkonom 100P, zatiaľ čo lazane, ktoré obsahujú prísady, ktoré sa nedajú miešať, je treba zohrievať s výkonom 50P.

POZNÁMKY:

- Pred zohriatím odstráňte pokrm z fólie alebo kovových nádob.
- Doba ohrevu závisí od tvaru, hĺbky, množstva a teploty jedla. Záleží aj na veľkosti, tvare a materiáli nádoby.



VÝSTRAHA: Nikdy nezohrievajte tekutiny v nádobách s úzkym hrdlom, mohlo by dôjsť k erupcii obsahu z nádoby, čo by mohlo spôsobiť popálenie.

- Aby ste sa vyvarovali prehriatiu a požiaru, mali by ste postupovať veľmi opozorne najmä vtedy, keď sa ohrievajú potraviny s obzvlášť vysokým obsahom cukru alebo tuku, napr. koláče.
- Nikdy nezohrievajte olej ani tuk na fritovanie, mohlo by dôjsť k prehriatiu a požiaru.
- Konzervované zemiaky by ste nemali zohrievať v mikrovlnnej rúre. Postupujte podľa pokynov výrobcu uvedených na konzerve.



VÝSTRAHA: Obsah sacích fliaš a nádob s detskou výživou sa musí pred použitím zamiešať, príp. pretrepať, aby ste sa vyvarovali popálenín. Pred konzumáciou tiež musíte skontrolovať teplotu.

RIEŠENIE PROBLÉMOV

Ak si myslíte, že rúra nefunguje správne, môžete skôr, ako zavoláte technika, vykonať niekoľko jednoduchých kontrol. Tým zabránite nepotrebnému privolaniu servisu v prípade, že je porucha niečo jednoduché.

Postupujte podľa tohto jednoduchého postupu kontroly:

Dajte na dno rúry polovicu šálky vody a zatvorte dvierka. Naprogramujte rúru tak, aby varila 1 minútu so stupňom mikrovlnného výkonu 100P.

1. Svieti žiarovka v rúre počas varenia?
2. Funguje chladiaci ventilátor? (Skontrolujte položením svojej ruky nad otvory výfuku ventilátora.)
3. Zaznel po jednej minúte zvukový signál?
4. Je voda v šálke horúca?

Vyberte šálku s vodou z rúry a zatvorte dvierka. Naprogramujte rúru tak, aby varila 3 minúty pomocou grilu

5. Je po 3 minútach ohrevné teleso červené?

Ak ste na niektorú otázku odpovedali „NIE“, najprv skontrolujte, či je rúra správne zapojená, a či nie je vyhorená poistka. Ak je rúra zapojená a poistka nie je vyhorená, pozrite si nižšie uvedenú tabuľku riešenia problémov.



VÝSTRAHA: Za žiadnych okolností nevykonávajte úpravy, opravy ani zmeny mikrovlnnej rúry sami. Pre iné osoby ako sú školení technici spoločnosti SHARP je nebezpečné vykonávať servis alebo opravy. Toto je dôležité, keďže môže byť potrebné odstránenie krytov, ktoré poskytujú ochranu pred mikrovlnnou energiou.

- Tesnenie dvierok bráni úniku mikrovln počas prevádzky, ale nie je to vzduchotesné tesnenie. V okolí dvierok rúry sa môžu vyskytovať kvapky vody, svetlo a teplý vzduch. Toto je normálne. Jedlo s veľkým obsahom vlhkosti uvoľní paru a spôsobí kondenzáciu kvapiek vo vnútri dvierok, ktoré môžu z rúry kvapkať.
- Opravy a úpravy: Nepokúšajte sa prevádzkovať rúru, ak nefunguje správne.
- Vonkajší kryt a prístup k žiarovke: Nikdy neodstraňujte vonkajší kryt. Je to veľmi nebezpečné, pretože nikdy nesmie dôjsť ku kontaktu s dielmi pod vysokým napätím vo vnútri. Mohlo by to byť fatálne
Vaša rúra nemá kryt prístupu k žiarovke. Ak sa žiarovka poškodí, nepokúšajte sa sami vymeniť žiarovku, zavolajte servis spoločnosti SHARP.

TABUĽKA RIEŠENIA PROBLÉMOV

PROBLÉM	ODPOVEĎ
V okolí dvierok cirkuluje prievan.	Keď rúra pracuje, v interiéri cirkuluje vzduch. Dvierka nie sú vzduchotesne utesnené, takže z dvierok môže unikať vzduch.
V rúre kondenzujú kvapky a môžu z dvierok kvapkať.	Interiér rúry je štandardne studenší ako varené jedlo, takže para, ktorá sa tvorí, bude na studenom povrchu kondenzovať. Množstvo vyprodukovanej pary závisí od množstva vody vo varenom jedle. Niektoré potraviny, ako sú zemiaky, majú vysoký obsah vlhkosti. Kondenzácia na skle dvierok by po niekoľkých hodinách mala zmiznúť.
V interiéri počas varenia dochádza k blýskaniu alebo iskreniu.	K iskreniu dochádza, keď sa kovový predmet počas varenia dostane do blízkosti interiérovej rúry. Vplyvom toho môže dôjsť k zdrsneniu povrchu interiérovej rúry, ale inak sa rúra nepoškodí.
Iskrenie zemiakov.	Zo zemiakov odstráňte všetky „očká“ a poprepichujte ich. Potom ich dajte priamo na dno rúry alebo do teplovzdorného riadu alebo podobne.
Displej svieti, ale ovládací panel nereaguje na dotyk.	Skontrolujte, či sú dobre zatvorené dvierka.
Rúra varí príliš pomaly.	Skontrolujte, či ste vybrali správny stupeň výkonu.
Rúra hučí.	Počas varenia/rozmrazovania dochádza k impulzom mikrovlnnej energie.
Vonkajší kabinet je horúci.	Kabinet môže byť horúci na dotyk – udržiajte mimo dosahu detí.

RÁDIOVÉ RUŠENIE

Prevádzka mikrovlnnej rúry môže spôsobiť rušenie rádia, televízora alebo podobného zariadenia. Ak dôjde k rušeniu, môže sa znížiť alebo eliminovať vykonaním nasledujúcich opatrení:

1. Vyčistite dvierka a tesniaci povrch rúry.
2. Preorientujte prijímaciu anténu rádia alebo televízora.
3. Premiestnite mikrovlnnú rúru vzhľadom na prijímač.
4. Premiestnite mikrovlnnú rúru ďalej od prijímača.
5. Zapojte mikrovlnnú rúru do inej zásuvky, aby bola mikrovlnná rúra a prijímač v rôznych obvodoch.

PRED ZAVOLANÍM NA LINKU POMOCI

Pred požiadanim o servis skontrolujte všetky položky uvedené nižšie:

- Skontrolujte, či je rúra bezpečne zapojená. Ak nie, vytriahnite zástrčku z elektrickej zásuvky, počkajte 10 sekúnd a znova ju bezpečne zapojte.
- Skontrolujte, či nie je prepálená poistka obvodu alebo či nie je vypnutý hlavný istič. Ak sa zdá, že fungujú správne, otestujte zásuvku pomocou iného spotrebiča.
- Skontrolujte, či je ovládací panel správne naprogramovaný a či je nastavený časovač.
- Skontrolujte, či sú dvere bezpečne zatvorené, a či je zapojený systém blokovania dverí. Ak dvierka nie sú správne zatvorené, mikrovlnná rúra nebude fungovať.

AK ŽIADNE VYŠŠIE NAVRHNUTÉ RIEŠENIA NENAPRAVIA SITUÁCIU, POTOM KONTAKTUJTE LINKU POMOCI SPOLOČNOSTI SHARP. NEPOKOUŠAJTE SA SAMI RÚRU UPRAVOVAŤ ANI OPRAVOVAŤ.



Pozor:

Vaš izdelek je označen s tem simbolom.

Ta pomeni, da uporabljene električne in elektronske opreme ni dovoljeno mešati z običajnimi gospodinjstvi odpadki. Za te izdelke obstaja ločen sistem zbiranja.

A. Informacije o odlaganju za uporabnike (zasebna gospodinjstva)

1. V Evropski uniji

Pozor: Izdelka ne odlagajte v običajni zbiralnik za odpadke! Uporabljeno električno in elektronsko opremo je treba obravnavati ločeno in v skladu z zakonodajo, ki zahteva ustrezno obravnavanje, ponovno uporabo in recikliranje uporabljenih električnih in elektronskih opreme. Zasebna gospodinjstva v EU lahko uporabljeno električno in elektronsko opremo brezplačno odložijo na označena zbirna mesta*.

V nekaterih državah* lahko star izdelek brezplačno prevzame tudi prodajalec, če kupite podoben nov izdelek.

*) Za več informacij se obrnite na lokalno upravo.

Če so v vaši rabljeni električni ali elektronski opremi baterije, jih odlagajte ločeno in upoštevajte lokalne predpise.

S pravilnim odlaganjem izdelka boste pripomogli k pravilni obravnavi, obnovi in reciklaži odpadkov ter preprečili potencialne negativne učinke na okolje in človeško zdravje, ki bi se zaradi nepravilnega ravnanja z odpadki zagotovo pojavili.

2. V državah zunaj EU

Če želite izdelek odvreči, se obrnite na lokalni upravni organ in se pozanimajte o pravilnem načinu odlaganja.

Za Švico: uporabljeno električno ali elektronsko opremo lahko brezplačno vrnete prodajalcu, tudi če ne kupite novega izdelka. Ostala zbirna mesta so navedena na spletni strani www.swico.ch ali www.sens.ch.

B. Informacije o odlaganju za poslovne uporabnike

1. V Evropski uniji

Če izdelek uporabljate v poslovne namene in ga želite odvreči:

Obrnite se na vašega prodajalca SHARP, ki vas bo obvestil o vračilu izdelka. Lahko pride do stroškov, ki izhajajo iz vračila in recikliranja izdelka. Majhne izdelke (in majhne količine) lahko sprejmejo vaša lokalna zbirna mesta.

Za Španijo: za vračilo uporabljenih izdelkov se obrnite na uveljavljeni zbirni sistem ali lokalni upravni organ.

2. V državah zunaj EU

Če želite izdelek odvreči, se obrnite na lokalni upravni organ in se pozanimajte o pravilnem načinu odlaganja.

VARNOSTNI UKREPI ZA IZOGIBANJE MOŽNI IZPOSTAVLJENOSTI MIKROVALOVNI ENERGIJI

1. Te pečice ne poskušajte uporabljati z odprtimi vrati, saj to lahko vodi do škodljive izpostavljenosti mikrovalovni energiji, zato je pomembno, da so varnostni zaklepi brezhibni.
2. Med sprednjo površino pečice in vrata ne vstavljajte nobenih predmetov in ne pustite, da se na tesnilnih površinah nabirajo smeti ali ostanki čistil.
3. Pečice ne uporabljajte, če je poškodovana. Pravilno zapiranje vrat vrata pečice je zelo pomembno, tako kot nepoškodovanost vrat, tečajev, zatičev ali tesnil vrat in tesnilnih površin.
4. Pečice ne poskušajte popravljati ali nastavljati.

VSEBINA

POMEMBNA VARNOSTNA NAVODILA	3
NAMESTITEV	12
SPECIFIKACIJE	14
PEČICA IN PRIPOMOČKI	15
NADZORNA PLOŠČA	16
PRED UPORABO	17
NASTAVLJANJE URE	17
HITRO KUHANJE.....	17
KUHANJE Z MIKROVALOVI	17
ŽAR	17
MIKROVALOVI+ŽAR	18
KONVEKCIJA	18
MIKROVALOVI+KONVEKCIJA	18
ODTAJEVANJE GLEDE NA TEŽO	18
ČASOVNO ODTAJEVANJE	19
KUHINJSKI ČASOVNIK	19
FUNKCIJA PRILJUBLJENIH	19
VARČEVANJE Z ENERGIJO.....	19
FUNKCIJA IZKLOPA ZVOKA	19
VARNOSTNA KLJUČAVNICA.....	20
VARNOSTNO ZAKLEPANJE	20
MEHANIZEM ZA SAMODEJNO ZAŠČITO	20
AVTOMATSKO KUHANJE	20
ČIŠČENJE IN NEGA.....	21
PRIMERNA OPREMA PEČICE	22
NASVET ZA KUHANJE Z MIKROVALOVI.....	23
NASVET ZA ODTAJEVANJE	24
NASVET ZA POGREVANJE.....	25
ODPRAVLJANJE NAPAK.....	26
RADJSKE MOTNJE.....	27
PRED KLICANJEM PODPORE.....	27

POMEMBNA VARNOSTNA NAVODILA

POZORNO PREBERITE IN SHRANITE ZA REFERENCO V BODOČNOSTI.

Da se izognete nevarnosti ognja.

Mikrovalovne pečice med obratovanjem ne puščajte brez nadzora. Previsoka moč ali predolg čas kuhanja lahko hrano pregrejejo in povzročijo ogenj.

Ta pečica je namenjena le uporabi na pultu in ni namenjena kuhinjski vgradnji.

Pečice ne postavljajte v omarico.

Električna vtičnica mora biti enostavno dostopna, da v nujnem primeru lahko pečico enostavno odklopite z napajanja.

Električno napajanje izmeničnega toka mora biti 230–240 V, 50 Hz z najmanj 10 A varovalko na napajalnem kablu ali najmanj 10 A tokovnim prekinjalom.

Priporočamo, da zagotovite ločen električni tokovod, ki bo napajal samo mikrovalovno pečico.

Pečice ne postavljajte na vroča mesta, npr. blizu konvekcijske pečice.

Mikrovalovne pečice ne postavljajte na mesta z veliko vlage.

Pečice ne shranjujte niti ne uporabljate zunaj.

Če opazite dim, pečico izklopite ter pustite vrata zaprta, da se ogenj zaduši.

Za pripravo hrane uporabljajte le posode, varne za uporabo v mikrovalovni pečici.

Pred uporabo posode preverite, če so primerne za uporabo v mikrovalovni pečici.

Ko hrano segrevate v plastičnih ali papirnatih posodah, pazite na pečico, saj obstaja nevarnost vžiga.

Očistite pokrov magnetrona in notranjosti pečice. Ta predela morata biti suha in nemastna. Naložena maščoba se lahko pregreje in se kadi ali pa vžge.

V bližino pečice ali prezračevalnih odprtin ne postavljajte vnetljivih materialov.

Prezračevalnih odprtin ne zakrivajte.

S hrane in embalaže odstranite vse kovinske sponke, žice itd. Iskrenje kovinskih površin lahko povzroči ogenj.

Mikrovalovne pečice ne uporabljajte za pogrevanje olja ali cvrtja. Temperature ni mogoče nadzorovati in olje se tako lahko vžge.

Za pripravo pokovke uporabljate le posebno pokovko, ki je primerna za uporabo v mikrovalovni pečici.

V pečici ne shranjujte hrane ali drugih stvari.

Po vklopu pečice preverite nastavitve, da se prepričate, da pečica obratuje tako kot želite.

Ko je pečica vključena, je ne smete pustiti nenadzorovane.

Da bi preprečili pregrevanje in ogenj, je potrebno biti še posebej pozoren pri kuhanju ali pogrevanju hrane z visokim deležem sladkorja ali maščobe, na primer meso v testu, pite ali božični puding.

Glejte ustrezne napotke v navodilih za uporabo.

Da se izognete tveganjem za poškodbe.

OPOZORILO:

Ne uporabljajte pečice, če je poškodovana ali okvarjena. Pred uporabo preverite naslednje:

- a) Prepričajte se, da so vrata pravilno zaprta in da niso povešena ali zvita.
- b) Preverite in prepričajte se, da varnostni zatiči vrat niso zlomljeni ali odviti.
- c) Prepričajte se, da tesnila vrat in tesnilne površine niso poškodovane.
- d) Prepričajte se, da v prostoru za kuhanje ali na vratih ni vdrtin.
- e) Prepričajte se, da napajalni kabel in vtič nista poškodovana.

Če so vrata ali tesnila vrat poškodovana, ne smete uporabljati pečice, dokler je ne popravi usposobljen serviser.

Nikoli sami ne prilagajajte, popravljajte ali spreminjajte pečice.

Servis ali popravilo, ki vključuje odstranjevanje pokrova, ki ščiti pred izpostavljenostjo pred mikrovalovno energijo, lahko izvede le pooblaščen serviser.

Pečice ne uporabljajte pri odprtih vratih in ne spreminjajte varnostnih zatičev vrat. Ne uporabljajte pečice, če se med tesnili vrat in tesnilnimi površinami nahaja kakršenkoli predmet.

Ne dovolite, da bi se na vratnem tesnilu in ob njem začela kopičiti maščoba in nečistoča. Pečico redno

**čistite in odstranjujte ostanke hrane.
Sledite navodilom poglavja »Nega in čiščenje«.
Slabo vzdrževanje pečice in zanemarjanje lahko
povzročita površinske poškodbe, ki znatno
vplivajo na življenjsko dobo naprave, hkrati pa
lahko povzročijo nevarne situacije.**

Osebe s SRČNIM SPODBUJEVALNIKOM naj se o previdnostnih ukrepih glede uporabe mikrovalovne pečice posvetujejo s svojim zdravnikom ali proizvajalcem spodbujevalnika.

Da se izognete nevarnostim električnega udara.

Pod nobenimi pogoji ne odstranjujte zunanjega pokrova.

V odprtino zaklepa vrat ali prezračevalne odprtine ne zlivajte ničesar in ne vstavljajte nobenih predmetov.

Če pride do razlitja, nemudoma izklopite pečico in izvlecite vtič ter pokličite pooblaščenega serviserja SHARP.

Napajalnega kabla ali vtiča ne potaplajte v vodo ali druge tekočine.

Napajalni kabel naj ne visi preko roba mize ali delovne površine.

Napajalnega kabla ne približujte vročim površinam, vključno s hrbtno stranjo pečice.

Naprava naj bo nameščena izven dosega otrok, mlajših od 8 let.

Lučke pečice ne menjajte sami in ne dovolite, da bi lučko menjal kdor koli, razen pooblaščen električar podjetja SHARP. Če se lučka pečice pokvari, se

posvetujte s pooblaščenim servisom SHARP.

Če je napajalni kabel naprave poškodovan, ga je treba zamenjati s posebnim kablom.

Zamenja ga lahko le pooblaščen serviser SHARP.

Da se izognete nevarnosti eksplozije pri intenzivnem vrenju:

OPOZORILO: tekočin in drugih živil ni dovoljeno segrevati v zaprtih posodah, saj lahko eksplodirajo.

Segrevanje pijač z mikrovalovi lahko povzroči zapoznelo eruptivno vretje, zato je pri rokovanju s posodami, ki vsebujejo tekočine, potrebna posebna previdnost.

Nikoli ne uporabljajte zaprtih posod. Pred uporabo odstranite tesnila in pokrove. Zaprte posode lahko eksplodirajo, saj se v njih nabere tlak, tudi ko je pečica že izklopljena.

Bodite še posebej pozorni, ko z mikrovalovi segrevate tekočine. Uporabite široko posodo, da lahko mehurčki izhajajo.

Tekočin nikoli ne segrevajte v ozkih posodah, kot so otroške stekleničke, saj lahko to povzroči, da vsebina ob segretju izbruhne iz posode in povzroči opekline.

Da preprečite nenadne izbruhe vrele tekočine in morebitne oparine:

1. Hrane ne segrevajte predolgo.
2. Pred segrevanjem/pogrevanjem tekočino premešajte.

3. V tekočino med pogrevanjem vstavite stekleno cevko ali podoben pripomoček (ne sme biti kovinski).
4. Naj tekočina v pečici stoji najmanj 20 sekund po koncu kuhanja, da preprečite eruptivno vretje.

Ne kuhajte jajc v lupini. Celih trdo kuhanih jajc ne pogrevajte v mikrovalovni pečici, saj po koncu kuhanja lahko eksplodirajo. Za kuhanje ali pogrevanje jajc, ki niso razžvrkljana, predrite rumenjaki in beljaki, sicer lahko jajce eksplodira. Trdo kuhana jajca pred pogrevanjem v mikrovalovni pečici olupite in narežite.

Pred pripravo hrane predrite kožo živil, kot so krompir, klobase in sadje, sicer lahko počijo.

Da se izognete tveganjem za opekline.

OPOZORILO: vsebino otroških stekleničk in kozarčkov otroške hrane je treba pred uporabo premešati ali pretresti ter preveriti temperaturo, sicer lahko pride do opeklin.

Ko hrano vzemate iz pečice, uporabljajte držala za lonce ali kuharske rokavice, da preprečite opekline.

Posode, pokovko ali vrečke za pripravo hrane v pečici vedno odpirajte stran od obraza in rok, da se izognete oparinam in izbruhu vrele tekočine.

Da preprečite opekline, vedno testirajte temperaturo hrane in hrano premešajte, preden jo postrežete, še posebej pa pazite na temperaturo hrane in pijače, namenjene dojenčkom, otrokom in starejšim. Med

uporabo se stične površine posode lahko segrejejo. Otrokom ne dovolite, da se dotikajo posode. Temperatura posode ni pravi pokazatelj temperature hrane ali pijače; vedno preverite temperaturo hrane. Ko odpirate vrata, se vedno umaknite nazaj, da preprečite opekline zaradi izhajajoče pare in vročine. Pečeno hrano po segrevanju narežite, da lahko para uide, saj boste tako preprečili nevarnost opeklin. Otrokom ne dovolite odpiranja vrat, saj se lahko opečejo.

Da preprečite napačno uporabe pečice otrok.

OPOZORILO: Otroci, starejši od 8 let, lahko pečico brez nadzora uporabljajo le, če ste jih o uporabi ustrezno poučili, tako da jo znajo uporabljati varno in razumejo nevarnosti neprimerne uporabe. Če pečica deluje v načinu ŽAR, MEŠANO ŽAR in AUTO MENI, lahko otroci pečico uporabljajo le pod nadzorom odraslih, saj pri tem prihaja do visokih temperatur.

Ta naprava ni namenjena uporabi s strani oseb (vključno z otroki) z zmanjšanimi fizičnimi, senzoričnimi in duševnimi sposobnostmi, ali brez izkušenj in znanja, razen če jih je o uporabi naprave poučila oseba, ki je odgovorna za njihovo varnost. Nadzorujte otroke, da se ne igrajo z napravo. Modeli z elektronsko ploščo na dotik imajo način varnostnega zaklepanja.

Ne naslanjajte se na vrata pečice. Ne igrajte se s pečico in je ne uporabljajte kot igračo.

Otroke poučite o vseh pomembnih varnostnih

navodilih: uporaba držal za lonce, previdno odstranjevanje pokrovov, pozornost glede embalaže (npr. materiali, ki se samodejno segrevajo), ki je namenjena posebni zapečenosti hrane, saj se lahko izjemno segreje.

Druga opozorila

Nikoli ne spreminjajte oblike in funkcionalnosti pečice. Pečice med obratovanjem ne premikajte.

Ta naprava je namenjena uporabi v gospodinjstvih. Ta pečica je namenjena samo domači pripravi hrane za kuhanje hrane in segrevanje pijač. Sušenje hrane ali oblačil in segrevanje grelnih blazinic, obutve, kuhinjskih pripomočkov in podobnega lahko vodi do poškodb ali požara. Ni je dovoljeno uporabljati v komercialne ali raziskovalne namene.

Za uporabo pečice brez težav in preprečevanje poškodb.

Nikoli ne uporabljajte prazne pečice. Ko uporabljate posodo za posebno zapečenost hrane ali material, ki se samodejno segreva, na dno vedno postavite izolirni material, ki je odporen na vročino, kot je porcelanast krožnik, da preprečite poškodbe podnožja pečice zaradi vročine. Ne presegajte časa za segrevanje, ki ga navajajo navodila za uporabo posode.

Ne uporabljajte kovinskih pripomočkov, ki odbijajo mikrovalove in lahko povzročijo iskrenje. V pečico ne postavljajte pločevink.

Da preprečite zlom podnožja pečice:

- a) Pred čiščenjem podnožja pečice z vodo počakajte, da se ta ohladi.
- b) Na hladno podnožje pečice nikoli ne postavljajte vročih posod ali živil.
- c) Na vroče podnožje pečice nikoli ne postavljajte mrzlih posod ali živil.

Med delovanjem pečice nanjo ničesar ne postavljajte.

OPOMBA:

Ne uporabljajte plastičnih posod za kuhanje z mikrovalovi, če je pečica še vedno vroča po uporabi načinov ŽAR in MEŠANO ŽAR, saj se ta lahko stopi. Plastičnih posod ni dovoljeno uporabljati pri prej navedenih načinih obratovanja, razen če proizvajalec posode to izrecno navede.

Če niste prepričani, kako priklopiti pečico, se posvetujte s pooblaščenim usposobljenim električarjem.

Niti proizvajalec niti prodajalec ne odgovarjata za škodo na pečici ali osebne poškodbe, ki izhajajo iz neupoštevanja postopkov za pravilen električni priklop.

Na stenah pečice ali okoli vratnih tesnil ter tesnilnim površinah se lahko občasno nabere vodna para ali kapljice. To je običajen pojav in ne pomeni, da mikrovalovna pečica pušča ali je okvarjena.



Ta simbol pomeni, da se lahko površine med uporabo zelo segrejejo.

NAMESTITEV

1. Iz notranjosti pečice odstranite vso embalažo. Odstranite tudi zaščitno folijo na zunanji strani pečice. Preverite, če je pečica kjerkoli poškodovana.
2. Pečico skrbno pregledajte za morebitne poškodbe.
3. Pečico postavite na ravno, trdno podlago, ki je dovolj močna za težo pečice in najtežje živilo, ki ga boste v njej kuhali. Pečice ne postavljajte v omarico.
4. Izberite ravno površino, ki zagotavlja dovolj odprtega prostora za dovod zraka in/ali izhodne odprtine. Glejte sliko na prvi strani.

Zadnja stran naprave je lahko obrnjena proti steni.

- Pečica naj bo nameščena najmanj 85 cm nad tlemi.
- Med pečico in steno ali drugimi predmeti je potrebno pustiti vsaj 20 cm prostora.
- Nad pečico pustite najmanj 30 cm prostora.
- Ne odstranite nog iz spodnjega dela pečice.
- Če so dovod zraka in/ali izhodne odprtine blokirane, lahko pride do poškodb pečice.
- Pečico postavite čim dlje od radijskih naprav in televizorjev. Delovanje mikrovalovne pečice lahko povzroči motnje v delovanju vašega radia ali televizorja.

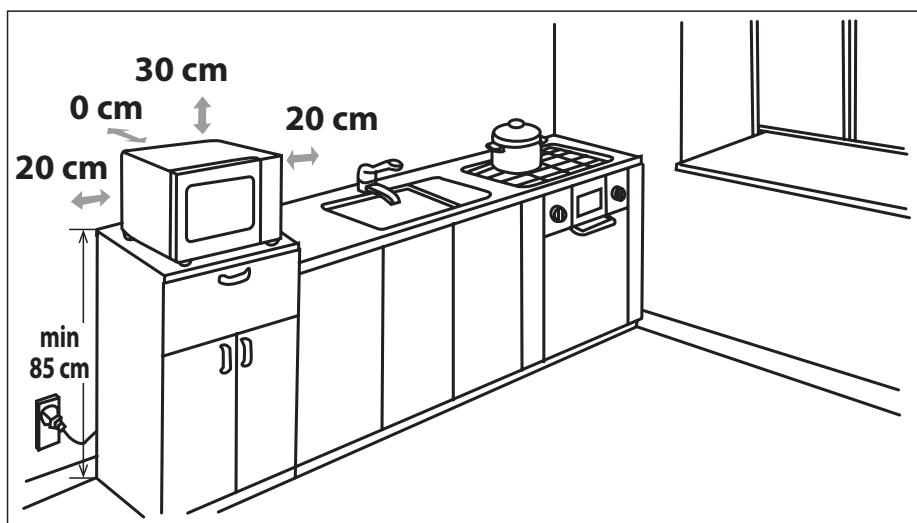

5. Vtič pečice varno vklopite v standardno ozemljeno hišno električno vtičnico.

OPOZORILO: Pečice ne postavljajte na mesta, kjer prihaja do vročine ali visoke vlažnosti, (npr. poleg ali nad običajno pečico) ali poleg vnetljivih materialov (npr. zaves).

Zračne odprtine ne smejo biti blokirane ali ovirane. Na vrh pečice ne postavljajte predmetov.

Ne dotikajte se zunanosti mikrovalovne pečice med delovanjem ali kmalu po delovanju, saj je vroča.

SPECIFIKACIJE

Naziv modela		YC-GC52FE
Napajanje z izmeničnim tokom		230–240 V/50 Hz enofazni
Varovalka na napajalnem kablu/tokovno prekinjalo		10 A
Potrebno napajanje		1400 W
Izhodna moč:	Mikrovalovi	900 W
	Žar	1200 W
	Konvekcija	2050 W
	Stanje pripravljenosti	= 1,0 W
	Način za varčevanje z energijo	= 0,5 W
Frekvenca mikrovalov		2450 MHz*
Zunanje dimenzije (Š) x (V) x (G) mm		490 x 287 x 495
Dimenzije prostora za kuhanje (Š) x (V) x (G)** mm		330 x 220 x 335
Prostornina pečice		25 litrov**
Rešetka za žar		ø 220 mm, V 85 mm
Pladenj za peko		ø 280 mm, V 49 mm
Teža		pribl. 18,6 kg
Žarnica pečice (LED)		1,5 W

* - Ta izdelek izpolnjuje zahteve evropskega standarda EN55011. V skladu s tem standardom je izdelek klasificiran kot oprema skupine 2 razreda B. Skupina 2 pomeni, da naprava namenoma proizvaja radio-frekvenčno energijo v obliki elektromagnetnega sevanja za toplotno obdelavo hrane. Oprema razreda B pomeni, da je oprema primerna za uporabo v gospodinjstvu.

** - Notranja prostornina je izračunana z izmero največje širine, globine in višine. Dejanska kapaciteta, na voljo za hrano, je manjša.

KER SI PRIZADEVAMO ZA NENEHNE IZBOLJŠAVE, SI PRIDRŽUJEMO PRAVICO, DA LAHKO BREZ PREDHODNEGA OPOZORILA SPREMENIMO ZASNOVO IN SPECIFIKACIJE.

PEČICA IN PRIPOMOČKI

1. Sistem za varnostno zaklepanje vrat
2. Okno pečice
3. Osnovna plošča prostora za kuhanje
4. Nadzorna plošča
5. Grelec žara
6. Rešetka za žar
7. Pladenj za peko
8. Odprtine za zračenje
9. Ohišje pečice
10. Napajalni kabel
11. Ročaj za odpiranje

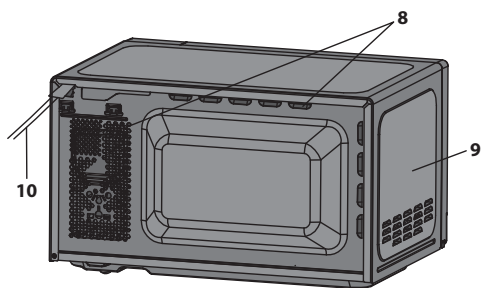
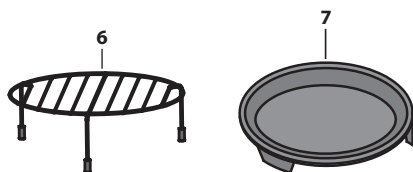
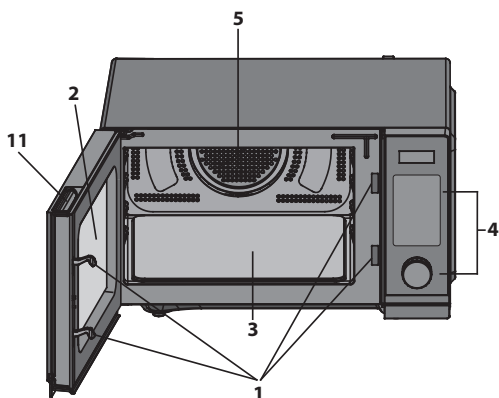

NADZORNA PLOŠČA

1. **ZASLON** - Prikazano: čas kuhanja, moč, indikatorji in ura.
2. **AUTO MENU (AVTO MENI)** - Pritisnite za izbiro menija avtomatskega kuhanja.
3. **FAVOURITE (PRILJUBLJENE)** - Uporabite za shranjevanje programov.
4. **CLOCK/TIMER (URA/ČASOVNIK)** - Uporabite za nastavitve ure. Uporabite za nastavitve časovnika.
5. **MICROWAVE (MIKROVALOVI)** - Pritisnite za izbiro nivoja moči mikrovalov.
6. **GRILL (ŽAR)** - Pritisnite za nastavitve programa priprave jedi z žarom.
7. **CONVECTION (KONVEKCIJA)** - Pritisnite za nastavitve programa konvekcijskega kuhanja.
8. **WEIGHT/TIME DEFROST (ODTAJEVANJE GLEDE NA TEŽO/ČAS)** - Pritisnite enkrat za odtajevanje glede na težo. Dvakrat pritisnite za odtajevanje glede na čas.
9. **MICROWAVE+GRILL (MIKROVALOVI + ŽAR)** - Pritisnite za nastavitve programa kombinacije mikrovalov in žara.
10. **MICROWAVE+CONVECTION (MIKROVALOVI + KONVEKCIJA)** - Pritisnite za nastavitve programa kombinacije mikrovalov in konvekcijskega kuhanja.
11. **STOP/ECO** - Pritisnite enkrat za začasno prekinitev kuhanja ali dvakrat za preklic in zaustavitev kuhanja. Uporabite za nastavitve načina varčevanja z energijo.
12. **MUTE (IZKLOP ZVOKA)** - Pritisnite enkrat za nastavitve izklopa zvoka, pritisnite znova za deaktivacijo izklopa zvoka. Pritisnite in zadržite (za 3 s) za aktivacijo VARNOSTNEGA ZAKLEPANJA. Pritisnite in zadržite znova za izklop.
13. **START/+30s** - Pritisnite za začetek delovanja programov kuhanja in odtajevanja. Preprosto pritisnite nekajkrat za nastavitve časa kuhanja in takojšnje kuhanje pri največji moči.
14. **TIME/WEIGHT (gumb ČAS/TEŽA)** - Obrnite za nastavitve časa, teže hrane ali porcij.

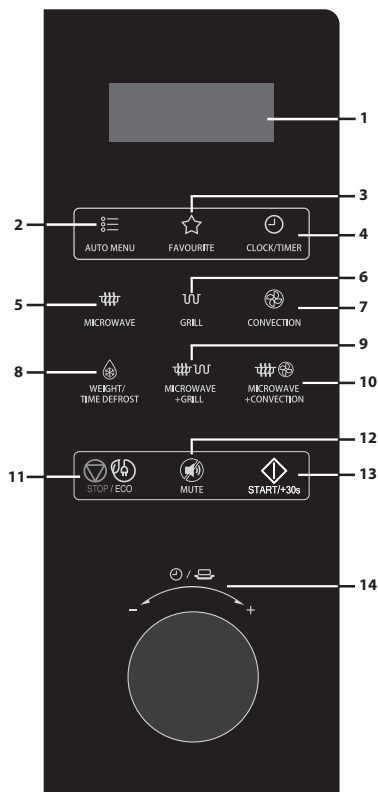

PRED UPORABO

- Ob prvem vklopu pečice se oglasi zvok in zaslon prikazuje »1:01«.
- Če v nastavitvenem načinu ne pritisnete nobenega gumba za 30 sekund, enota vstopi v način pripravljenosti.
- Med kuhanjem enkrat pritisnite gumb **STOP/ECO** za premor delovanja programa, nato pritisnite gumb **START/+30s** za nadaljevanje. Ko dvakrat pritisnete gumb **STOP/ECO**, se program prekliče.
- Ko je cikel kuhanja končan, bo zaslon prikazoval **End** in vsaki dve minuti se oglasi zvok, dokler ne odprete vrat ali pritisnete gumba.

NASTAVLJANJE URE

Za nastavev ure sledite spodnjim navodilom:

1. V načinu pripravljenosti pritisnite gumb **CLOCK/TIMER** in ga zadržite za 3 sekunde za izbiro 12-urnega prikaza časa, znova pritisnite gumb za izbiro 24-urnega prikaza.
2. Obrnite gumb **TIME/WEIGHT** za nastavev številok ur.
3. Pritisnite **START/+30s**.
4. Obrnite gumb **TIME/WEIGHT** za nastavev številok minut.
5. Pritisnite **CLOCK/TIMER** za potrditev.

HITRO KUHANJE

Uporabite to funkcijo za pripravno programiranje zagona pečice pri 100 % moči. V načinu pripravljenosti pritisnite gumb **START/+30s** za nastavev čas kuhanja (z vsakim pritiskom povečate za 30 sekund do 10 minut). Pečica se takoj samodejno zažene.

KUHANJE Z MIKROVALOVI

1. V načinu pripravljenosti pritisnite gumb **MICROWAVE** za izbiro nivoja moči.
2. Obračajte gumb **TIME/WEIGHT** za nastavev časa kuhanja, največ je 95 minut.
3. Pritisnite **START/+30s** za potrditev.

Pritisnite gumb **MICROWAVE** za izbiro nivoja moči.

Pritisnite gumb MICROWAVE	Moč (prikaz)	Pritisnite gumb MICROWAVE	Moč (prikaz)
Enkrat	100 % (P100)	7-krat	40 % (P-40)
Dvakrat	90 % (P-90)	8-krat	30 % (P-30)
3-krat	80 % (P-80)	9-krat	20 % (P-20)
4-krat	70 % (P-70)	10-krat	10 % (P-10)
5-krat	60 % (P-60)	11-krat	0 % (P-00)
6-krat	50 % (P-50)		

OPOMBA: med kuhanjem lahko moč preverite tako, da pritisnete gumb **MICROWAVE**.

ŽAR

Kuhanje z žarom je predvsem uporabno za tanjše rezine mesa, zrezke, kotlete, kebabe, klobase in kose piščanca. Primerno je tudi za tople sendviče in gratiniranje.

1. V načinu pripravljenosti enkrat pritisnite gumb **GRILL**.
2. Obračajte gumb **TIME/WEIGHT** za nastavev časa kuhanja, največ je 95 minut.
3. Pritisnite **START/+30s** za začetek.

MIKROVALOVI+ŽAR

Kombinacija 1: 30 % časa z močjo mikrovalov, 70 % z žarom. To nastavev uporabite za ribe ali gratiniranje.

Kombinacija 2: 55 % časa z močjo mikrovalov, 45 % z žarom. To funkcijo uporabite za omelete ali pripravo perutnine.

1. V načinu pripravljenosti pritisnite gumb **MICROWAVE+GRILL** enkrat ali dvakrat za izbiro »Co-1« ali »Co-2«.
2. Obračajte gumb **TIME/WEIGHT** za nastavev časa kuhanja, največ je 95 minut.
3. Pritisnite **START/+30s** za začetek.

OPOMBA: med kuhanjem lahko preverite kombinacijski način s pritiskom gumba **MICROWAVE+GRILL**.

KONVEKCIJA

Med konvekcijskim kuhanjem vroč zrak kroži po notranjosti pečice za hitro in enakomerno porjavenje hrane, ki postane tudi hrustljava. To pečico lahko programirate na trinajst različnih temperatur kuhanja (230 °C, 220 °C, 210 °C, 200 °C, 190 °C, 180 °C, 170 °C, 160 °C, 150 °C, 140 °C, 130 °C, 120 °C, 110 °C).

Za predgretje in kuhanje s konvekcijo upoštevajte spodnja navodila:

Vašo pečico lahko programirate za kombiniranje predgretja in konvekcije.

1. V načinu pripravljenosti pritisnite gumb **CONVECTION** za izbiro nivoja moči.
2. Pritisnite gumb **START/+30s** za začetek. Zvoki bodo nakazali, ko je dosežena zelena temperatura.
3. Odprite vrata in vstavite posodo s hrano v središče podnožja.
4. Obračajte gumb **TIME/WEIGHT** za nastavev časa kuhanja, največ je 95 minut.
5. Pritisnite **START/+30s** za začetek.

OPOMBA: Ko je dosežena temperatura konvekcije predgretja, bo pečica zapiskala vsaki sekundi, temperatura predgretja bo ohranjena 30 minut.

MIKROVALOVI+KONVEKCIJA

Način mikrovalovi + konvekcija olajša in pospeši kuhanje.

Na voljo so štiri predprogramirane nastavitve za to funkcijo, kot je opisano spodaj:

230 °C - primerno za debelo meso, ki se težko skuha, kot je piščanec: cel, noga ali perut.

200 °C - možna uporaba za tanko meso, ki se hitreje skuha, kot je riba ali zrezek.

170 °C in 140 °C - ti načini so primerni za meso, narezano na rezine in polpripravljeno hrano, na primer slanino in klobaso.

1. V načinu pripravljenosti pritisnite gumb **MICROWAVE+CONVECTION** za izbiro temperature konvekcije (230 °C, 200 °C, 170 °C, 140 °C).
2. Obračajte gumb **TIME/WEIGHT** za nastavev časa kuhanja, največ je 95 minut.
3. Pritisnite **START/+30s** za začetek.

OPOMBA: med kuhanjem lahko preverite temperaturo konvekcije s pritiskom gumba **MICROWAVE+CONVECTION**.

ODTAJEVANJE GLEDE NA TEŽO

1. V načinu pripravljenosti pritisnite gumb **WEIGHT/TIME DEFROST**.
2. Obrnite gumb **TIME/WEIGHT** Za nastavev teže hrane v razponu od 100 g do 2000 g.
3. Pritisnite gumb **START/+30s** za potrditev.

OPOMBA: Med odtajevanjem pride do premora sistema in zvok vas opomni, da obrnete hrano. Zatem pritisnite gumb **START/+30s** za nadaljevanje.

Tabela za odtajevanje glede na težo

Teža [kg]	0,1	0,2	0,3	0,4	0,5	0,6	0,7	0,8	0,9	1,0	1,1	1,2	1,3	1,4	1,5	1,6	1,7	1,8	1,9	2,0
Čas [min]	3	5	7	9	11	13	15	17	19	21	23	25	27	29	31	33	35	37	39	41

ČASOVNO ODTAJEVANJE

1. V načinu pripravljenosti dvakrat pritisnite gumb **WEIGHT/TIME DEFROST**.
2. Obračajte gumb **TIME/WEIGHT** za nastavev časa odtajevanja, največ je 95 minut.
3. Pritisnite gumb **START/+30s** za potrditev.

OPOMBA: pri uporabi funkcije časovnega odtajevanja bo mikrovalovna pečica kuhala pri 40 % moči, nato se pri 30 % ustavi in omogoči odpiranje vrat za obračanje hrane. Kuhanje se nadaljuje, ko pritisnete gumb **START/+30s** pri 20 % moči.

KUHINJSKI ČASOVNIK

1. Pritisnite gumb **CLOCK/TIMER**.
2. Obračajte gumb **TIME/WEIGHT** za nastavev želenega časa, največ je 95 minut.
3. Pritisnite gumb **START/+30s** za potrditev.

Za preklc programa ČASOVNIKA pritisnite gumb **STOP/ECO** in na zaslonu je prikazan čas.

FUNKCIJA PRILJUBLJENIH

Ta funkcija vsebuje 3 priljubljene in za vsakega lahko nastavite 1 zaporedje za kuhanje.

Shranjevanje:

1. V načinu pripravljenosti enkrat, dvakrat ali trikrat pritisnite gumb **FAVOURITE**.
2. Vnesite želeni program kuhanja (vklj. večstopenjsko kuhanje).
3. Pritisnite gumb **START/+30s** za potrditev.

Začetek:

1. V načinu pripravljenosti enkrat, dvakrat ali trikrat pritisnite gumb **FAVOURITE** za izbiro programa kuhanja.
2. Pritisnite **START/+30s** za začetek.

Brisanje:

V načinu pripravljenosti enkrat, dvakrat ali trikrat pritisnite gumb **FAVOURITE**.

Pritisnite in zadržite gumb **FAVOURITE** za 3 sekunde, na zaslonu bo prikazano »CLr« za 5 sekund in pečica se vrne v način pripravljenosti.

OPOMBA:

- Shranite lahko samo mikrovalove, žar, konvekcijo, mikrovalove in žar, mikrovalove in konvekcijo.
- Programirani priljubljeni bodo ohranjeni v pomnilniku tudi, če zmanjka elektrike.
- Shranite lahko samo 3 priljubljene programe, zato morate enega izbrisati, če želite dodati novega.
- Če je vsebina priljubljenih prazna, bo koda za priljubljene utripala. Če imajo priljubljeni vsebino, bo vedno prikazana koda.

VARČEVANJE Z ENERGIJO

Za nastavev: v načinu pripravljenosti pritisnite in zadržite gumb **STOP/ECO** za 3 sekunde, zaslon se izklopi. Pečica vstopi v način varčevanja z energijo.

Za preklc: v načinu varčevanja z energijo lahko funkcijo preklčete s pritiskom katerega koli gumba ali tako, da odprete in zaprete vrata pečice.

FUNKCIJA IZKLOPA ZVOKA

Za nastavev izklopa zvoka pritisnite gumb **MUTE**, zaslon 3 sekunde prikazuje »OFF«. V načinu izklopa zvoka ob pritisku gumbov ne bo zvoka.

Za vklop zvoka pritisnite gumb **MUTE**, zaslon 3 sekunde prikazuje »On«.

VARNOSTNA KLJUČAVNICA

1. Za nastavitev VARNOSTNEGA ZAKLEPANJA pritisnite in držite gumb **MUTE** za 3 sekunde, dokler ne zaslišite piska in bo na zaslonu prikazano »**LOC**«. Pečica je sedaj v načinu VARNOSTNEGA ZAKLEPANJA. V tem načinu bo na zaslonu prikazana ura, če pa pritisnete katero koli gumb ali odprete vrata, bo za deset sekund prikazano »**LOC**«.
2. Za preklic VARNOSTNEGA ZAKLEPANJA pritisnite in držite gumb **MUTE** za 3 sekunde, dokler ne zaslišite piska.

VARNOSTNO ZAKLEPANJE

Uporabite, če želite preprečiti nenadzorovano upravljanje pečice, predvsem s strani otrok.

Za nastavitev: če v načinu pripravljenosti ni delovanja eno minuto, pečica samodejno preklopi v način varnostnega zaklepanja in lučka indikatorja zaklepanja zasveti. V zaklenjenem stanju so vsi gumbi onemogočeni. Pritisnite kateri koli gumb, na zaslonu je prikazan indikator zaklepanja za 5 sekund, ki uporabnika opominja na izklop varnostnega zaklepanja.

Za izklop varnostnega zaklepanja preprosto odprite vrata mikrovalovne pečice in tipke bodo znova postale aktivne, indikator zaklepanja pa se izklopi.

MEHANIZEM ZA SAMODEJNO ZAŠČITO

ZAŠČITA PRED PREGREVANJEM - Če pečica zazna visoko temperaturo, bo na zaslonu prikazano »**E01**« in delovanje se ustavi. To lahko prekličete s pritiskom gumba **STOP/ECO**.

ZAŠČITA PRED NIZKO TEMPERATURO - Če pečica vstopi v način zaščite pred nizko temperaturo, bo na zaslonu prikazano »**E02**« in delovanje se ustavi. To lahko prekličete s pritiskom gumba **STOP/ECO**.

ZAŠČITA PRED OKVARO SENZORJA - Ko pečica zazna težavo z enim od senzorjev, bo prikazano »**E03**« ali »**E04**« in pečica preneha delovati. Poleg tega pečica odda opozorilni ton. To lahko prekličete s pritiskom gumba **STOP/ECO**.

AVTOMATSKO KUHANJE

Za hrano ali naslednji način kuhanja ni potrebno programirati časa in moči kuhanja. Dovolj je samo izbrati vrsto in težo hrane, ki jo želite kuhati, ali težo oz. število porcij te hrane.

1. V načinu pripravljenosti pritisnite gumb **AUTO MENU** za izbiro kode menija.
2. Obrnite gumb **TIME/WEIGHT** za nastavitev teže hrane ali porcij.
3. Pritisnite **START/+30s** za začetek.

Meniji avtomatskega kuhanja:

Koda	Živilo	Opomba
A-01	Pijača (200 ml/skodelico, 1 – 3 skodelice)	<ol style="list-style-type: none"> 1. Pri »A07« ~ »A09«, »A-13« se pečica začasno ustavi in z zvokom opozori uporabnika, da obrne hrano in nato pritisne START/+30s za nadaljevanje. 2. Pri uporabi funkcije avtomatskega kuhanja hrana morda ne bo skuhana po pričakovanjih. Do tega lahko pride zaradi več dejavnikov, kot so osebne zahteve, velikost/oblika hrane, okoljska temperatura, nihanja elektrike, če je bila hrana pravilno postavljena na pladenj pečice ipd. Če hrana ni skuhana po vaših željah, ustrezno prilagodite čas.
A-02	Neolupljen krompir (230 ±10 g/porcijo, 1 – 2 porcij)	
A-03	Zelenjava (200 – 600 g)	
A-04	Samodejno pogrevanje (200 – 800 g)	
A-05	Juha (300 ml/skledo, 1 – 3 sklede)	
A-06	Riž (150 – 600 g)	
A-07	Pečena govedina/jagnjetina (200 – 600 g)	
A-08	Kosi ribe na žaru (200 – 600 g)	
A-09	Popečena slanina (100 g, 200 g, 300 g)	
A-10	Pomfrit (200 g)	
A-11	Pica (150 g, 300 g, 450 g)	
A-12	Torta (475 g)	
A-13	Pečen piščanec (800 – 1400 g)	

ČIŠČENJE IN NEGA

1. Med čiščenjem izklopite pečico in napajalni kabel iz vtičnice.
2. Notranjost pečice naj bo vedno čista. Večje madeže očistite z blago milnico in jih nekajkrat obrišite na suho, dokler ne odstranite vseh ostankov. Če je pečica zelo umazana, lahko uporabite blaga čistilna sredstva. Ne uporabljajte sprejev ali drugih grobih sredstev, saj lahko zamažejo ali razbarvajo površino vrat.
3. Zunanost pečice očistite z vlažno krpo. Da preprečite poškodovanje delov v pečici voda ne sme prodreti v odprtine za zračenje.
4. Redno brišite vrata in okence na obeh straneh, vratna tesnila in sosednje dele z vlažno krpo, da odstranite madeže in razlito hrano. Ne uporabljajte jedkih čistilnih sredstev.
5. Ne čistite s paro.
6. Upravljalna plošča se ne sme zmociti. Očistite z mehko in vlažno krpo. Pri čiščenju upravljalne plošče pustite vrata pečice odprta, da preprečite nenameren vklop pečice.
7. Če se para nabere v notranjosti ali okoli zunanosti vrat pečice, obrišite z mehko krpo. Do tega lahko pride, če mikrovalovna pečica deluje v zelo vlažnih pogojih, in to ni okvara.
8. Dno pečice je treba redno čistiti, da se izognete onesnaženju in možnim iskram/poškodbam. Preprosto obrišite spodnjo površino pečice z blagim čistilnim sredstvom.
9. Odstranite vonjave iz vaše pečice z mešanico skodelice vode in sokom ter lupino ene limone, ki ga vstavite v posodi, primerni za mikrovalove - pogrevajte 5 minut. Temeljito obrišite do suhega z mehko krpo.
10. Če žarnica ne deluje, stopite v stik s podporo za stranke.
11. Pečico redno čistite in odstranjujte ostanke hrane. Slabo vzdrževanje pečice in zanemarjanje lahko povzročita površinske poškodbe, ki znatno vplivajo na življenjsko dobo naprave, hkrati pa lahko povzročijo nevarne situacije.
12. Ne odlagajte te naprave med gospodinjske odpadke, temveč jo odložite v posebnem občinskem centru za ločevanje odpadkov.
13. Pri prvi uporabi mikrovalovne pečice s funkcijo žara lahko pride do rahlega dima in vonja. To je normalno, saj je pečica izdelana iz jeklene plošče, ki je prevlečena z mazalnim oljem, zato nova pečica lahko proizvaja hlapce in vonjave, do katerih pride zaradi izgorovanja olja, kar izgine po določenem obdobju.

PRIMERNA OPREMA PEČICE

Za kuhanje/odtajevanje živil v mikrovalovni pečici morajo mikrovalovi enakomerno prehajati skozi stene posode in vstopati v notranjost živila, ki ga pripravljate. Zato morate obvezno uporabljati predpisano posodo.

Priporočamo uporabo okroglih/ovalnih posod, saj se v oglatih posodah toplota zadržuje v vogalih in se hrana lahko prekuha. Uporabite lahko spodaj navedeno posodo.

Pripomočki za kuhanje	Varnost pri uporabi mikrovalovne pečice	Žar/konvekcija	Komentar
Aluminijasta folija Posode iz folije	✓ / ✗	✓	Z majhnimi kosi aluminijaste folije lahko hrano zaščitite pred pregrevanjem. Folija naj bo od sten pečice odmaknjena vsaj 2 cm, saj lahko pride do iskrjenja. Posode iz folije ne priporočamo, razen, če jo priporoča proizvajalec, npr. Microfoil®, pazorno sledite navodilom za uporabo.
Posoda za porjavitvev	✓ / ✗	✗	Vedno sledite navodilom proizvajalca. Časovnega obdobja segrevanja ne prekoračite. Bodite pozorni, saj posode lahko postanejo zelo vroče.
Kitajski porcelan in keramika	✓ / ✗	✗	Porcelan, lončena posoda, glazirana keramika in kitajski porcelan so praviloma primerne, razen tistih s kovinsko dekoracijo.
Steklene posode, npr. Pyrex®	✓	✓	Če uporabljate steklene posode, pazite, da zaradi prehitrega segrevanja živil ne počijo.
Kovina	✗	✓	Kovinskih posod ne priporočamo, saj pride do iskrjenja, ki lahko privede do požara.
Plastična/polistirenska posoda, npr. posode iz lokalov s hitro hrano	✓	✗	Pazite, da se posode med kuhanjem ne bodo deformirale, stalile ali razbarvale.
Folija	✓	✗	Kuhajoče hrane se ne dotikajte z rokami, priporočamo pa, da ta živila prebodete in tako odvedete nakopičeno sopro.
Vrečke za zamrzovanje/peko	✓	✗	Mora biti prebodena, da je para lahko odvedena.
Papirnati krožniki/posode in papir za peko	✓	✗	Ne uporabljate plastičnih ali kovinskih vrvic ali trakov, saj se slednji lahko med kuhanjem stalijo ali povzročijo iskrjenje.
Pletene in lesene posode	✓	✗	Uporabite le za pogrevanje ali vsrkavanje vlage. Zaradi pregrevanja se lahko jed zažge.
Reciklirani papir in časopis	✗	✓	Če uporabljate te materiale, lahko pride do pregrevanja, zato bodite pazljivi. Lahko vsebuje kovinska prijemala, ki med kuhanjem povzročijo iskrjenje, ki lahko privede do požara.



OPOZORILO: Ko hrano segrevate v plastičnih ali papirnatih posodah, pazite na pečico, saj obstaja nevarnost vžiga.

OPOMBA: med uporabo ne puščajte pečice nenadzorovane.

NASVET ZA KUHANJE Z MIKROVALOVI

Kuhanje z mikrovalovi poteka hitreje od običajnega kuhanja, zato je pomembno upoštevanje določenih tehnik, ki zagotavljajo dobre rezultate. Številne od naslednjih tehnik so podobne kot pri običajnem kuhanju.



OPOZORILO: Tekočin in živil ne smete segrevati v zaprtih posodah ali skledah, saj tlak, ki nastaja pri segrevanju lahko povzroči poškodbe posode ali notranjosti pečice.

NASVETI ZA KUHANJE:

- Med kuhanjem spremljajte stanje pečice in živil.
- Poskrbite, da bodo posode, ki jih boste uporabljali primerne za uporabo v mikrovalovni pečici.
- Za priporočene čase kuhanja in nivoje moči glejte tabele v knjižici z recepti.
- Nikoli ne postavljajte hladnih živil/posod na hladno podnožje ali obratno.
- Pokovko pripravljajte le v predpisanih posodah (sledite navodilom proizvajalca). Nikoli ne uporabljajte olja, razen če tako predpisuje proizvajalec in nikoli ne podaljšajte predpisanega časa kuhanja.



OPOZORILO: Vedno upoštevajte SHARP-ove predpisane intervale kuhanja. Če prekoračite priporočene čase kuhanja in uporabite previsoke nivoje moči, se hrana lahko pregreje, zažge in v ekstremnih primerih celo vžge, kar lahko poškoduje pečico.

Uredite

Debelejše kose jedi postavite na stranski del posode, npr. piščančje palčke.

Živila, ki so obrnjena proti zunanjemu delu posode, bodo prejela več energije, kot tista na sredini.

Pokrijte

Določena živila se bolje kuhajo, če so pokrita.

Pokrijte s folijo za mikrovalovne pečice ali primernim pokrovom.

Prebodite

Živila z lupino, kožo ali membrano morate na več mestih prebosti, da bo lahko uhajala nastala sopara in živila ne bo razneslo, npr. krompir, ribe, piščanec, klobase.

OPOMBA: Jajc na noben način ne pogrevajte v mikrovalovni pečici, saj po koncu kuhanja lahko eksplodirajo, tudi po koncu kuhanja.

Premešajte, obrnite in razporedite

Za doseg enakomerno kuhanih živil, slednja med kuhanjem mešajte, obrnite in razporedite. Mešajte vedno od zunanega dela proti notranjosti.

Postavite

Po končanem kuhanju morajo živila nekaj časa počivati, da se toplota v njih enakomerno razporedi.

Karakteristike živil	
Sestavine	Živila z visoko vsebnostjo maščob ali sladkorja (npr. božični puding, sesekljano meso) zahtevajo krajši čas priprave. Zato morate paziti, da se pri kuhanju ne zažgejo. Kostni omogočajo hitrejšo segrevanje hrane. Zato bodite pazljivi, da se bo hrana segrevala enakomerno.
Gostota	Gostota živil vpliva na čas kuhanja. Lažja, porozna živila, kot so kosi kruha, se kuhajo hitreje kot težja, gostejša, kot sta npr. pečenka ali enolončnica.
Količina	Število mikrovalov v vaši pečici ostaja isto, ne glede na to, kakšno količino živila pripravljate. Zato morate pri večjih količinah predvideti daljši čas kuhanja. npr. štirje krompirji se bodo kuhali dlje, kot dva.
Velikost	Manjši kosi živil se bodo skuhalo hitreje od večjih, saj mikrovalovi lahko prodrejo vanje hitreje. Za enakomerno kuhanje zato izberite približno enake kose.
Oblika	Živila nepravilnih oblik, kot so piščančja bedra ali perutničke se kuhajo dlje, kot živila tankih oblik. Za zagotovitev enakomernega kuhanja postavite debelejšo dele tako, da so obrnjeni proti zunanemu delu posode, saj bodo tam prejela več energije. Živila okroglih oblik se bodo kuhala veliko enakomerneje, kot živila pravokotnih oblik.
Temperatura živila	Začetna temperatura hrane vpliva na čas, ki je potreben za kuhanje. Ohlajena hrana se bo kuhala dalj časa kot hrana pri sobni temperaturi. Temperatura posode ni pravi pokazatelj temperature hrane ali pijače. V jed zato zarežite in po občutku ocenite stanje, hkrati pa sprostite nakopičeno soparo.



OPOZORILO: Obraz in dlani: Za odstranjevanje živil iz pečice vedno uporabljajte zaščitne rokavice. Pri odpiranju vrat pečice ne stojte pri pečici in zagotovite, da se bo odvečna toplota počasi odvedla iz notranjosti. Pri odstranjevanju pokrovov (ali folij), odpiranju vreč za pečenje ali embalaže pokovke, se lahko sprostijo sopara in vas opeče po dlaneh ali obrazu.



OPOZORILO: Pred serviranjem preverite temperaturo jedi in pijače. Če kuhate za majhne otroke ali ostarele, pred strežbo preverite temperaturo jedi. Vsebinsko stekleničk za hranjenje morate pred hranjenjem temeljito premešati, saj tako preprečite morebitne opekline.

NASVET ZA ODTAJEVANJE

Z mikrovalovno pečico je odtajevanje najhitrejšo. Gre za enostaven postopek, za zagotavljanje temeljitega odtajevanja pa morate upoštevati naslednja navodila.

- Pred odtajevanjem odstranite vso embalažo in ovoje.
- Za odtajevanje uporabite mikrovalovno pečico pri 30P ali 10P.
- Glejte spodnje informacije.

Razporedite

Živila, ki so postavljena proti zunanemu delu posode, se bodo odtalila hitreje, kot tista na sredini. Zato jih morate med odtajevanjem vsaj 4-krat premešati.

Kose jedi ločite in jih enakomerno razporedite po posodi.

To bo zagotovilo, da se bodo vsi kosi jedi odtalili enakomerno.

Ločite

Jedi, ki ste jih vzeli iz zamrzovalnika, se med odtajevanjem lahko sprimejo. Zato jih morate med odtajevanjem čim večkrat ločiti in razporediti.

npr. rezine slanine, piščančje fileje.

Pokrijte

Posamezni deli živil se med odtajevanjem lahko segrejejo. Za preprečevanje njihovega kuhanja te predele lahko prekrijete z aluminijasto folijo, ki odbija mikrovalove. npr. kose piščančjih beder ali peruti.

Postavite

Po odtajevanju priporočamo, da jedi nekaj časa počivajo

Jed po odstranitvi iz mikrovalovne pečice še ni do konca odtaljena. Zato mora nekaj časa stati, da se toplota po njej enakomerno razporedi.

Obrnite

Pomembno je, da vsa živila med odtajevanjem obrnete do 4-krat.

To je pomembno za temeljito odtajevanje.

NASVET ZA POGREVANJE

Pri pogrevanju jedi sledite spodaj navedenim nasvetom in priporočilom in tako zagotovite temeljito pogrevanje pred serviranjem.

Sestavljeni obroki

Ločite kose živil in jih razporedite, kot je prikazano spodaj.

Manjše koščke jedi razporedite po sredini posode, večje in debelejšje pa po robu. Posode za pripravo jedi v mikrovalovni pečici pokrijte s folijo ali pokrovom in jed segrejte pri 50P, premešajte in razporedite ter pogrevajte naprej.

OPOMBA: Poskrbite, da bodo jedi pred serviranjem dobro pogrele.

Meso, narezano na rezine

Pokrijte s pokrovom za kuhanje v mikrovalovni pečici in pogrevajte na 50P. Nato kose razporedite in jih do konca pogrejte.

OPOMBA: Poskrbite, da bo meso pred serviranjem dobro pogrelo.

Koščki perutnine

Debelejše kode jedi postavite na stranski del posode, slednjo pokrijte s folijo za kuhanje v mikrovalovni pečici in segrevajte pri 70P.

Med ponovnim segrevanjem obrnite

OPOMBA: Poskrbite, da se bo perutnina pred serviranjem dobro pogrela.

Enolončnice

Pokrijte s pokrovom za kuhanje v mikrovalovni pečici ali drugim primernim pokrovom in pogrevajte pri 50P.

Med pogrevanjem jed stalno mešajte.

OPOMBA: Poskrbite, da bodo jedi pred serviranjem dobro pogrele.

Za doseganje najboljših rezultatov pri pogrevanju izberite ustrezno moč mikrovalov glede na vrsto živila, npr. posodo z zelenjavo lahko pogrevate pri moči 100P, lazanjo, ki je med pogrevanjem ne morete mešati, pa pogrevajte pri moči 50P.

OPOMBE:

- Pred pogrevanjem jedi odstranite iz embalaže.
- Čas pogrevanja je odvisen od oblike, debeline, količine in temperature jedi, hkrati pa nanj vpliva tudi oblika posode in material iz katerega je izdelana.



OPOZORILO: Nikoli ne pogrevajte tekočin v posodah z ozkim vratom, saj bi vsebina med pogrevanjem lahko začela vreti in izhajati, pri tem pa bi vas opekla.

- Da bi preprečili pregrevanje in požar, je treba biti še posebej pozoren pri pogrevanju jedi z visokim deležem sladkorja ali maščobe, na primer rezine mesa ali božični puding.
- Nikoli ne pogrevajte olja ali maščobe, saj to lahko privede do pregrevanja ali požara.
- Vložena krompirja ne smete pogrevati v mikrovalovni pečici, vedno sledite navodilom proizvajalca.



OPOZORILO: Stekleničke za hranjenje in lončki za hranjenje dojenčkov morate po pogrevanju temeljito pretestiti in preveriti temperaturo, sicer lahko povzročite opekline.

ODPRAVLJANJE NAPAK

Če mislite, da pečica ne deluje pravilno, lahko sami opravite nekaj preprostih pregledov, preden pokličete servisera. Tako boste zmanjšali število nepotrebnih servisnih klicev, če je napaka preproste narave.

Opravite naslednji preprost pregled:

Postavite pol skodelice vode na podnožje in zaprite vrata. Programirajte pečico za kuhanje 1 minuto z močjo mikrovalov 100P.

1. Ali se lučka med kuhanjem vklopi?
2. Ali ventilator deluje? (Preverite tako, da postavite roko nad zračne odprtine ventilatorja.)
3. Ali se po 1 minuti oglasi zvočni alarm?
4. Ali je voda v skodelici vroča?

Skodelico z vodo odstranite iz pečice in zaprite vrata. Programirajte pečico za kuhanje z žarom za 3 minute.

5. Ali je grelni element žara po 3 minutah postal rdeč?

Če je odgovor »NE«, najprej preverite, ali je pečica pravilno priključena in da ni pregorela varovalka. Če tu ni okvare, preverite spodnjo tabelo za odpravljanje težav.



OPOZORILO: Nikoli sami ne prilagajajte, popravljajte ali spreminjajte pečice. Servis ali popravilo lahko izvede le pooblaščen SHARPOV serviser. To je pomembno, ker servis lahko vključuje odstranjevanje pokrova, ki ščiti pred izpostavljenostjo pred mikrovalovno energijo.

- Tesnilo vrat zaustavi puščanje mikrovalov med delovanjem pečice, vendar ni zračno nepredušno. Tvorjenje vodnih kapljic, svetlobe ali toplega zraka okrog vrat pečice je normalno. Hrana z visoko količino vlage bo oddajala paro, ki se bo na stenah pečice kopičila kot kondenz.
- Popravila in spremembe: ne poizkušajte uporabljati pečice, če ta ne deluje pravilno.
- Zunanje ohišje in dostop do lučke: nikoli ne odstranjujte zunanjega ohišja, saj je to zaradi delov v notranjosti, ki so pod visoko napetostjo, lahko smrtno nevarno, zato se jih ne smete nikoli dotakniti. Vaša pečica ni opremljena s pokrovom za dostop do lučke. Če se lučka okvari, je ne poskušajte zamenjati sami, pokličite pooblaščenega servisera podjetja SHARP.

SEZNAM ODPRAVLJANJA MOTENJ

TEŽAVA	REŠITEV
Okrog vrat se ustvarja prepih.	Ko pečica deluje, zrak kroži po notranjosti. Vrata ne ustvarijo nepredušnosti, zato lahko zrak uhaja skozi vrata.
V pečici nastaja kondenz, ki lahko uhaja skozi vrata.	Notranjost pečice je običajno hladnejša od hrane, ki jo kuhate, zato bo proizvedena para pri kuhanju na hladnejši površini kondenzirala. Količina proizvedene pare je odvisna od vsebnosti vode v hrani, ki jo kuhate. Nekatera živila vsebujejo veliko vlage, kot npr. krompir. Kondenz znotraj steklenih vrat morate očistiti po nekaj urah.
Bliskanje ali iskenje v notranjosti med kuhanjem.	Do iskenja pride, če kovinski predmet med kuhanjem pride v tesen stik s prostorom za kuhanje v pečici. Zaradi tega lahko postane ta prostor bolj hrapav, vendar ga ne more poškodovati.
Krompir se iskri.	Prepričajte se, da ste »očesa« krompirja odstranili in krompir prebodli, ga postavili neposredno na vrtljivi krožnik ali v plitvo oz. podobno posodo, odporno proti vročini.
Zaslon je osvetljen, vendar se upravljalna plošča ne odziva na dotik.	Preverite, ali so vrata pravilno zaprta.
Pečica kuha prepočasi.	Prepričajte se, da ste izbrali pravi nivo moči.
Pečica proizvaja hrup.	Mikrovalovna energija se med kuhanjem/odmrzovanjem VKLAPLJA in IZKLAPLJA.
Zunanje ohišje je vroče.	Ohišje lahko postane vroče na dotik - zato naj bo na varni razdalji od otrok.

RADIJSKE MOTNJE

Delovanje mikrovalovne pečice lahko povzroči motnje za vaš radio, televizor ali podobno opremo. Motnje lahko zmanjšate ali izločite z naslednjimi ukrepi:

1. Očistite vrata in tesnilne površine pečice.
2. Ponovno usmerite sprejemno anteno radia ali televizorja.
3. Premestite mikrovalovno pečico glede na sprejemnik.
4. Premaknite mikrovalovno pečico stran od sprejemnika.
5. Priključite mikrovalovno pečico v drugo vtičnico, da sta mikrovalovna pečica in sprejemnik na drugem tokokrogu.

PRED KLICANJEM PODPORE

Pred klicanjem servisa preverite vse spodnje alineje:

- Preverite, da je pečica trdno priključena, sicer odstranite vtič iz vtičnice, počakajte 10 sekund in ga znova trdno priključite.
- Preverite možno pregorelo varovalko ali sproženo tokovno prekinjalo. Če delujejo pravilno, preverite vtičnico z drugo napravo.
- Preverite in se prepričajte, da je upravljalna plošča ustrezno programirana in je časovnik nastavljen.
- Preverite, da so vrata dobro zaprta in da sistem zaklepanja vrat deluje. Če se vrata ne zaprejo ustrezno, mikrovalovna pečica ne bo delovala.

ČE ZGORNJI UKREPI NE RAZREŠIJO TEŽAVE, STOPITE V STIK S SHARPOVO ŠTEVILKO ZA POMOČ. PEČICE NIKOLI NE POSKUŠAJTE NASTAVLJATI ALI POPRAVLJATI SAMI.



Figyelem:

A terméket ezzel a jelöléssel látták el.

Ez azt jelenti, hogy a használt elektromos és elektronikus termékeket nem szabad az általános háztartási hulladékkal keverni.

Ezekhez a termékekhez külön hulladékgyűjtő rendszer üzemel.

A. Hulladék-elhelyezési tájékoztató lakossági felhasználók részére (magán háztartások)

1. Az Európai Unióban

Figyelem: Ha a készüléket ki akarja selejtezni, kérjük, ne a közönséges szemeteskukába helyezze!

A használt elektromos és elektronikus berendezéseket külön, a használt elektromos és elektronikus berendezések szabályszerű kezeléséről, visszanyeréséről és újrahasznosításáról rendelkező jogszabályokkal összhangban kell kezelni.

A tagállamok általi végrehajtást követően az EU államokon belül a magán háztartások használt elektromos és elektronikai berendezéseiket díjmentesen juttathatják vissza a kijelölt gyűjtőlétesítményekbe*.

Egyes országokban* a helyi kiskereskedés is díjmentesen visszaveheti Öntől a régi terméket, ha hasonló új terméket vásárol.

*) A további részletekről, kérjük, érdeklődjön a helyi önkormányzatnál.

Ha használt elektromos vagy elektronikus berendezésében elemek vagy akkumulátorok vannak, kérjük, előzetesen ezeket selejtezze ki a helyi előírásoknak megfelelően. A termék szabályszerű kiselejtezésével Ön segít biztosítani azt, hogy a hulladék keresztülmenjen a szükséges kezelésen, visszanyerési és újrahasznosítási eljáráson. Ezáltal közreműködik a lehetséges káros környezeti és humán egészségügyi hatások megelőzésében, amelyek ellenkező esetben a helytelen hulladékkezelés következtében előállhatnak.

2. Az EU-n kívüli egyéb országokban

Ha a terméket ki szeretné selejtezni, kérjük, forduljon a helyi önkormányzathoz, és érdeklődjön a helyes hulladék-elhelyezési módszerről. Svájcban: A használt elektromos vagy elektronikus készülékeket térítés nélkül visszaveszik a kereskedők, akkor is ha nem vásárol új terméket. További begyűjtő helyeket a következő honlapokon talál: www.swico.ch vagy www.sens.ch.

B. Hulladék-elhelyezési tájékoztató vállalati felhasználók részére

1. Az Európai Unióban

Ha a terméket üzleti célokra használta, és ki kívánja selejtezni:

Kérjük, forduljon a SHARP kereskedéshez, ahol tájékoztatják Önt a termék visszavételéről. Lehetséges, hogy a visszavételből és az újrahasznosításból eredő költségeket felszámítják. Előfordulhat, hogy a helyi hulladékbegyűjtő létesítmény átveszi a kisebb termékeket (és kis mennyiségeket).

Spanyolországban: Kérjük, használt készülékének visszaszolgáltatásával kapcsolatban vegye fel a kapcsolatot a kiépített begyűjtési hálózattal vagy helyi önkormányzatával.

2. Az EU-n kívüli egyéb országokban

Ha a terméket ki szeretné selejtezni, kérjük, forduljon a helyi önkormányzathoz, és érdeklődjön a helyes hulladék-elhelyezési módszerről.

BIZTONSÁGI ÓVINTÉZKEDÉSEK A MIKROHULLÁMÚ SUGÁRZÁS ELKERÜLÉSÉHEZ

1. Ne próbálja a sütőt nyitott ajtóval működtetni, mert ez káros mikrohullámú sugárzást okozhat. Fontos, hogy a biztonsági reteszeket ne próbálja meg kiiktatni vagy elrontani.
2. Ne helyezzen semmit a sütő előlapja és az ajtó közé, és ne engedje, hogy étel vagy tisztítószer maradvány felhalmozódjon a tömítés felületén.
3. Ne használja a sütőt, ha sérült! Nagyon fontos, hogy a sütő ajtaja megfelelően záródjon, és ne legyen sérülés az ajtón, a zsanérokon, a reteszeken vagy az ajtótömítéseken és az egyéb tömítések felületén.
4. Ne próbálja megjavítani vagy rendbe hozni a sütőt.

TARTALOMJEGYZÉK

FONTOS BIZTONSÁGI ELŐÍRÁSOK.....	3
ÜZEMBE HELYEZÉS.....	13
MŰSZAKI JELLEMZŐK.....	15
SÜTŐ ÉS TARTOZÉKOK.....	16
KEZELŐPANEL.....	17
HASZNÁLAT ELŐTT.....	18
AZ ÓRA BEÁLLÍTÁSA.....	18
EXPRESSZ FŐZÉS.....	18
FŐZÉS MIKROHULLÁMMAL.....	18
GRILL.....	18
MIKROHULLÁM+GRILL.....	19
LÉGKEVERÉS.....	19
MIKROHULLÁM+LÉGKEVERÉS.....	19
SÚLY ALAPÚ KIOLVASZTÁS.....	19
IDŐ ALAPÚ KIOLVASZTÁS.....	20
KONYHAI IDŐZÍTŐ.....	20
KEDVENC FUNKCIÓ.....	20
ENERGIATAKARÉKOS FUNKCIÓ.....	20
NÉMÍTÁS FUNKCIÓ.....	21
GYERMEKZÁR.....	21
BIZTONSÁGI ZÁR.....	21
AUTOMATIKUS VÉDELMI MECHANIZMUS.....	21
AUTOMATA FŐZÉS.....	21
TISZTÍTÁS ÉS ÁPOLÁS.....	22
A SÜTŐBEN HASZNÁLHATÓ EDÉNYEK.....	23
TANÁCSOK MIKROHULLÁMMAL VALÓ FŐZÉSHEZ.....	24
TANÁCSOK KIOLVASZTÁSHOZ.....	26
TANÁCSOK ÚJRAMELEGÍTÉSHEZ.....	26
HIBAELHÁRÍTÁS.....	27
RÁDIÓ INTERFERENCIA.....	28
A SZERVIZ HÍVÁSA ELŐTT.....	28

FONTOS BIZTONSÁGI ELŐÍRÁSOK

OLVASSA EL ALAPOSAN ÉS TARTSA MEG KÉSŐBBI HASZNÁLATRA!

Tűzveszély megelőzése

A mikrohullámú sütőt működés közben ne hagyja őrízetlenül. Túlságosan magas teljesítményszint, illetve túlságosan hosszú főzési idő választása esetén az étel túlforrósodhat, és ez tüzet okozhat.

Ezt a sütőt kizárólag pulton való használatra tervezték. Nem beépíthető!

Ne helyezze a sütőt szekrénybe!

A hálózati csatlakozóaljzat legyen könnyen hozzáférhető, hogy veszély esetén a készüléket könnyen ki lehessen húzni.

Az előírt hálózati feszültség 230-240 V, 50 Hz, legalább 10 amperes elosztó biztosítékkal, vagy legalább 10 amperes elosztó áramköri megszakítóval.

Javasolt, hogy egy különálló áramkör legyen elkülönítve kifejezetten ennek a készüléknek.

Ne helyezze a sütőt olyan helyre, ahol hő fejlődhet! Például hagyományos sütő közelébe.

Ne helyezze a sütőt olyan helyre, ahol magas a páratartalom vagy ahol nedvesség gyűlhet össze.

Ne tárolja vagy használja a sütőt szabadtéren, épületen kívül.

Ha füstöt észlel, kapcsolja ki a készüléket vagy húzza ki a csatlakozót a konnektorból és tartsa zárva az ajtót, hogy elaludjon az esetlegesen

keletkező láng.

Csak mikrohullámú sütőben használható edényeket és tárolókat használjon!

Ellenőrizze a konyhai edényeket, hogy használhatók-e mikrohullámú sütőben!

Ha eldobható, műanyagból vagy papírból készült edényt használ, ne hagyja a sütőt őrizetlenül, mert az edények meggyulladhatnak.

Tisztítsa meg a hullámvezető borítását és a sütő belsejét.

Ezeknek száraznak és zsírmentesnek kell lenniük. A felhalmozódott zsír túlmelegedhet, füstölni kezdhet vagy kigyulladhat.

Tartsa távol a gyúlékony anyagokat a sütőtől és a szellőzőnyílásoktól.

Ne takarja le a szellőzőnyílásokat.

Távolítsa el az összes fém zárófoliát, drótot stb. az ételről és az étel csomagolásáról. A fémes felületeken képződő szikra tüzet okozhat.

Ne használja a mikrohullámú sütőt olaj melegítésére, illetve olajjal történő sütésre. A hőmérsékletet nem lehet szabályozni, és az olaj lángra lobbanhat.

Pattogatott kukorica készítéséhez kizárólag mikrohullámú sütőhöz való pattogatott kukorica készítő edényt használjon.

Ne tároljon ételt vagy bármi mást a sütő belsejében. A sütő beindítása után ellenőrizze annak beállításait. Így megbizonyosodhat arról, hogy a sütő a kívánt módon működik-e.

Működés közben ne hagyja felügyelet nélkül a sütőt. Fokozatos elővigyázatosságra van szükség a magas cukor- vagy zsírtartalmú ételek (például kolbász, sütemények, karácsonyi puding) készítése vagy melegítése esetén, a túlmelegedés és tűz keletkezésének elkerülése céljából.

További tanácsokat a használati útmutatóban talál.

Sérülés kockázatának elkerülése

FIGYELMEZTETÉS:

Ne használja a sütőt, ha sérült, vagy ha hibásan működik. Használat előtt ellenőrizze az alábbiakat:

- a) Ellenőrizze, hogy az ajtó megfelelően záródik-e, hogy egyenesen áll-e, és hogy nincs-e meggömbülve.
- b) Ellenőrizze, hogy a zsanérok és az ajtó biztonsági reteszei nincsenek-e eltörve vagy meglazulva.
- c) Győződjön meg róla, hogy az ajtótömítések és felfekvő felületeik nincsenek megsérülve.
- d) Ellenőrizze, hogy a sütőtérben, illetve az ajtón nincsenek-e horpadások.
- e) Győződjön meg róla, hogy a hálózati kábel és a csatlakozódugasz nincs megsérülve.

Ha az ajtó vagy annak tömítése megsérült, ne működtesse a sütőt mindaddig, amíg szakember el nem végzi ezek javítását!

Tilos a sütőt a felhasználónak magának módosítania, illetve javítania!

Kizárólag szakképzett szerelő végezhet a mikrohullámú sugárzás ellen védő borítás

eltávolításával járó szervizelést vagy javítást!

Ne működtesse a sütőt nyitott ajtóval, és ne végezzen semmilyen átalakítást az ajtó biztonsági reteszein. Ne működtesse a sütőt, ha az ajtó tömítések és felfekvő felületeik közé bármilyen tárgy került.

Ne hagyja, hogy zsír vagy szennyeződés gyűljön fel az ajtó tömítéseken és a kapcsolódó alkatrészekben. Tisztítsa meg a sütőt rendszeres időközönként és távolítson el minden ételmaradékot.

Tartsa be az "Ápolás és tisztítás" rész utasításait. Ügyeljen a sütő tisztán tartására! Ellenkező esetben a sütő felülete könnyen megrongálódhat, ami lerövidítheti a készülék élettartamát, és balesetet okozhat.

Szívritmusszabályzóval élő személyek kérjék ki orvosuk vagy a készülék gyártójának tanácsát a mikrohullámú sütővel kapcsolatos óvintézkedésekről.

Áramütés kockázatának kiküszöbölése

Tilos a készülék külső burkolatát bármilyen okból kifolyólag eltávolítani.

Ne öntsön semmit, illetve ne helyezzen semmilyen tárgyat az ajtó zár nyílásába és a szellőzőnyílásokba. Ha mégis folyadék jutna az említett helyekre, azonnal kapcsolja ki és húzza ki a sütőt, majd hívja a hivatalos SHARP szakszervizt.

Ne merítse a hálózati kábelt és a dugaszt vízbe vagy más folyadékba.

Kerülje el, hogy a hálózati kábel az asztal vagy a

konyhapult széléről lelógjon.

Tartsa távol a hálózati kábelt forró felületektől, pl. a sütő hátlapjától.

A készüléket és tápkábelét úgy helyezze el, hogy 8 évesnél fiatalabb gyerekek ne érhessék el.

Ne kísérelje meg a sütőtér világítását saját maga kicserélni. Ehhez hívjon a SHARP által felhatalmazott villanyszerelőt. Ha a sütőtér világítása elromlik, értesítse a forgalmazót vagy a hivatalos SHARP márkaszervizt.

Ha a készülék hálózati kábele sérült, speciális kábellel kell helyettesíteni!

A csere műveletét kizárólag a hivatalos SHARP márkaszerviz szakembere végezheti el!

Robbanászerű szétduzzadás és hirtelen felforrás kockázatának kiküszöbölése:

VIGYÁZAT: A robbanásveszély miatt tilos folyadékot, illetve bármilyen ételt zárt dobozban melegíteni.

A mikrohullámú sütőben melegített italok késleltetve és hirtelen forni kezdhetnek, ezért óvatosan nyúljon hozzá azok tárolóedényéhez.

Soha ne tegyen lezárt dobozt a készülékbe. Használat előtt nyissa fel a dobozt, és vegye le a fedelét. A megnövekedett nyomás hatására a lezárt edények még a sütő kikapcsolása után is szétduzzanhatnak. Legyen óvatos, amikor folyadékot melegít a mikrohullámú sütőben. A buborékok könnyű

eltávozását lehetővé tevő, széles nyílású edényt használjon.

Soha ne melegítsen folyadékot szűk nyakú edényben, pl. cumisüvegben, mivel a felforrósított edény tartalma szétrobbanhat, és ez égési sérüléseket okozhat.

A forrásban lévő folyadék hirtelen felforrásának, illetve az esetleges leforrázás kockázatának elkerülése érdekében:

1. Ne állítson be túlságosan hosszú melegítési időt!
2. Melegítés és újramelegítés előtt keverje meg a folyadékot.
3. A melegítés ideje alatt célszerű üvegrudat vagy más hasonló (nem fém) eszközt helyezni a folyadékba.
4. A sütési idő lejártával hagyja a folyadékot mintegy 20 másodpercig a mikrohullámú sütőben. Így elkerülheti az esetleges túlmelegítésből fakadó késleltetett, robbanásszerű felforrást.

Tojást soha ne főzzön héjában, és sose melegítsen egész főtt tojást a mikrohullámú sütőben, mivel az akár a melegítést követően is robbanásszerűen szétduzzanhat. Ha fel nem vert tojást főz vagy melegít, akkor a tojás szétduzzadásának megelőzése érdekében szűrje át a sárgáját és a fehérjét. Ha főtt tojást melegít fel mikrohullámú sütőben, akkor előbb hámozza meg és szeletelje fel.

Burgonya, kolbász, gyümölcs és hasonló ételek

háját mindig szűrje át főzés előtt, különben szétdurranhatnak.

Égési sérülések kockázatának elkerülése

FIGYELMEZTETÉS: A cumisüvegek és bébiételes üvegek tartalmát mindig keverje meg vagy rázza fel, és fogyasztás előtt ellenőrizze hőmérsékletüket, nehogy égési sérülést okozzon! Az égési sérülések elkerülése érdekében használjon edényfogót vagy konyhai kesztyűt, amikor az ételt kiveszi a sütőből.

A robbanásszerű felforrás és a forró gőz okozta égési sérülések elkerülése érdekében a tárolóedényeket, a pattogatott kukorica készítő edényt, a főzőtasakokat, stb. mindig arcától és fedetlen kezétől távol nyissa fel. Az égési sérülések elkerülése érdekében tálalás előtt mindig keverje meg az ételt, és ellenőrizze hőmérsékletét! Különösen ügyeljen a csecsemőknek, gyermekeknek és időseknek adott ételek és italok hőmérsékletére! A készülék egyes részei felmelegedhetnek használat közben! Gyerekeket ne engedjen a készülék közelébe.

Az edény hőmérséklete nem jelzi pontosan az étel vagy ital hőmérsékletét. Fogyasztás előtt mindig ellenőrizze az étel hőmérsékletét.

A sütő ajtajának nyitásakor mindig álljon hátrébb, nehogy a kiáramló gőz és forró levegő sérülést okozzon.

A gőz távozásának elősegítése, illetve az égési sérülések elkerülése érdekében a töltelékkel sült

ételeket szeletelje fel.

Ne engedjen gyerekeket az ajtó közelébe, nehogy megégessék magukat!

Gyermekek általi helytelen használat elkerülése

FIGYELMEZTETÉS: Csak olyan esetben engedélyezze 8 éves vagy annál idősebb gyermekeknek a sütő felügyelet nélküli használatát, ha előtte megfelelően elmagyarázta nekik a sütő biztonságos használatát, és amennyiben sikerült megértetnie a helytelen használatban rejlő veszélyeket! Ha a készüléket GRILL, VEGYES GRILL és AUTO MENÜ üzemmódban használják, a keletkező hő miatt gyerekek csak felnőtt felügyelete mellett használhatják a sütőt. A készülék nem alkalmas csökkent fizikai, érzékszervi vagy mentális képességű, illetve megfelelő tapasztalat és tudás nélküli személyek (beleértve a gyerekeket is) általi használatra, hacsak nem felügyeli tevékenységüket, vagy nem kaptak a készülék használatára vonatkozó útmutatásokat a biztonságukért felelős személytől. Felügyelni kell a gyerekekre, hogy ne játsszanak a készülékkel. Az elektronikus érintőpanellel rendelkező modellek rendelkeznek gyermekzár funkcióval.

Tilos az ajtóra függeszkedni, és azon hintázn! Tilos a sütővel úgy játszani, mintha játékszer volna!

A gyermekeknek meg kell tanítani az összes fontos biztonsági előírást: az edényfogók használatát, az

ételek fedelének óvatos levételét, valamint azt, hogy különleges figyelmet kell fordítani az olyan csomagolásokra (pl. önmelegedő anyagokra), amelyek az étel ropogósságát biztosítják, mivel ezek nagyon átforrósodhatnak.

További figyelmeztetések

Tilos a sütő bármilyen módon történő átalakítása.

Tilos a sütőt működés közben áthelyezni.

Ezt a készüléket háztartási használatra tervezték.

A sütő kizárólag háztartási ételkészítésre szolgál, és kizárólag ételek, italok melegítésére, főzésére használható. Étél vagy ruházat szárítása, valamint melegítő párnák, papucskok, szivacsok, nedves ruhák és hasonló tárgyak melegítése sérülést, gyulladást vagy tüzet okozhat. Éttermi vagy laboratóriumi használatra nem alkalmas.

A sütő problémamentes használata és a sérülések elkerülése érdekében

Üres állapotban sose üzemeltesse a sütőt! Ha pirítóedényt vagy önmelegedő anyagú edényt használ, a sütő aljának hőfeszültségből fakadó megrongálódásának kiküszöbölése végett mindig helyezzen az edény alá egy hőálló szigetelő anyagú tálat pl. porcelántányért! Az edényekhez járó leírásban szereplő előmelegítési időtartamot tilos túllépni! Tilos a fémből készült edények és evőeszközök használata: ezek visszaverik a mikrohullámokat, és ezáltal elektromos szikra keletkezhet! Tilos konzervdobozt a sütőbe tenni!

A sütő alj megrepedésének megakadályozásához:

- a) Mielőtt a sütő alját vízzel tisztítaná, hagyja kihűlni a tálcát.
- b) Ne helyezzen forró ételeket vagy forró edényeket a sütő hideg aljára!
- c) Ne helyezzen hideg ételeket vagy hideg edényeket a sütő forró aljára!

Működés közben ne helyezzen semmit a sütő külső burkolatára.

MEGJEGYZÉS:

Ne használjon műanyag edényt mikrohullámmal történő melegítéshez, ha a sütő a GRILL vagy VEGYES GRILL üzemmód használata után még meleg, mivel az edények megolvadhatnak.

Ne használjon műanyag edényeket a fenti üzemmódoknál, kivéve ha az edény gyártója szerint megfelelőek.

Ha nem tudja biztosan, hogyan kell a sütőt üzembe helyezni, kérjen segítséget szakképzett villanyszerelőtől!

Sem a gyártó, sem a forgalmazó nem vállal felelősséget a sütő meghibásodása vagy személyi sérülés esetén, amennyiben nem tartja be az üzembe helyezési eljárás villamosságra vonatkozó pontos utasításait!

A sütő belső falain, az ajtótömítések és felfekvő felületeik körül előfordulhat pára- és vízcseppképződés. Ez normális jelenség, nem pedig a mikrohullámú sütő szivárgásának vagy meghibásodásának jele.



A jelölés azt jelenti, hogy a felület felforrósodhat használat közben.

ÜZEMBE HELYEZÉS

1. Távolítson el minden csomagolóanyagot a sütőtér belsejéből, és távolítsa el a védőfilmet a mikrohullámú sütő házának felületéről.
2. Ellenőrizze alaposan, hogy van-e a sütőn valamilyen sérülés!
3. Helyezze a sütőt stabil, vízszintes felületre, amely elbírja a készüléket az abba helyezendő legnehezebb étellel együtt. Ne tegye a sütőt szekrénybe.
4. Olyan vízszintes felületet válasszon, ahol elég szabad hely van a szellőzőnyílásoknak. Lásd a képet az első oldalon.

A készülék hátsó felülete falhoz helyezhető.

- Minimális elhelyezési magasság: 85 cm.
- Legalább 20 cm szabad helyet kell hagyni a sütő és a sütővel határos falak vagy tárgyak között.
- A sütő felett hagyjon legalább 30 cm szabad helyet.
- Ne távolítsa el a lábakat a sütő aljáról.
- A ki- és beömlő szellőzőnyílások elzárása károsíthatja a sütőt.
- Helyezze a sütőt a lehető legmesszebb rádió és TV-készülékektől. A mikrohullámú sütő működése interferenciát okozhat a rádió és TV vételben.

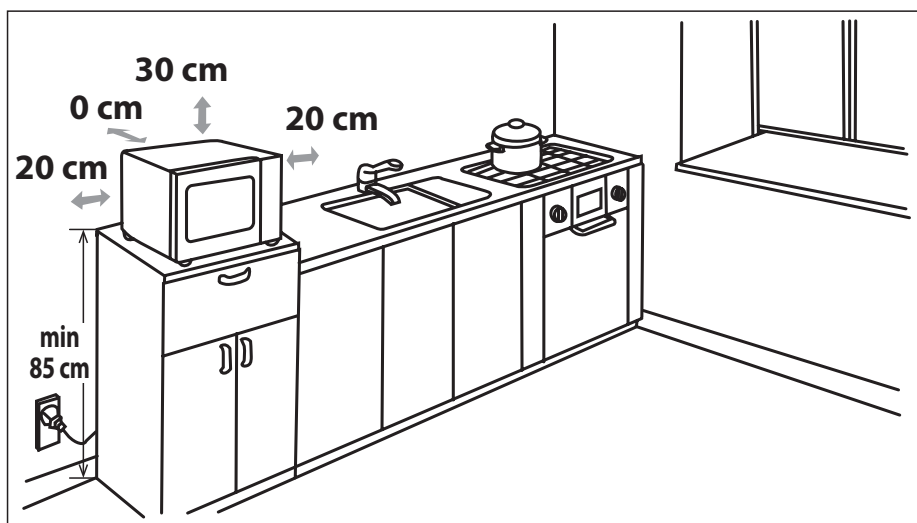

5. Dugja be ütközésig a sütő csatlakozóvillaát egy normál földelt háztartási hálózati csatlakozóaljzatba.

FIGYELMEZTETÉS: Ne helyezze a sütőt olyan helyre, ahol hő, nedvesség vagy pára keletkezik (például hagyományos sütő közelébe), illetve gyúlékony anyagok közelébe (például függöny).

Ne takarja le vagy zárja el a szellőzőnyílásokat.

Ne tegyen tárgyakat a sütő tetejére.

Működés közben vagy közvetlenül utána ne érjen a sütő külsejéhez, mivel forró lehet.

MŰSZAKI JELLEMZŐK

Modell neve		YC-GC52FE
Váltóáramú hálózati feszültség:		230-240 V, 50 Hz egyfázisú
Elosztó biztosíték/áramköri megszakító:		10 A
Szükséges váltóáramú teljesítmény		1400 W
Kimeneti teljesítmény:	Mikrohullám	900 W
	Grill:	1200 W
	Légkeverés	2050 W
	Készenlét	< 1,0 W
	Energiatakarékos mód	< 0,5 W
Mikrohullámú frekvencia		2450 MHz*
Külső méretek (Szé) x (Ma) x (Mé) mm		490 x 287 x 495
Sütőtér mérete (Szé) x (Ma) x (Mé)** mm		330 x 220 x 335
A sütő űrtartalma:		25 liter**
Grill rács		ø 220 mm, Ma: 85 mm
Tepsi		ø 280 mm, Ma: 49 mm
Tömeg		kb. 18,6 kg
Sütő izzó (LED típusú)		1,5 W

* - Ez a termék megfelel az EN55011 európai szabvány követelményeinek. E szabványnak megfelelően ez a termék 2. csoportba sorolt B osztályú berendezésnek minősül. A 2. csoport azt jelenti, hogy a berendezés szándékosan generál rádiófrekvenciás energiát elektromágneses sugárzás formájában élelmiszerek hőkezeléséhez. A B osztályú berendezés besorolás azt jelenti, hogy a készülék alkalmas háztartási használatra.

** - A sütő belső befogadóképességét a belső tér maximális szélességének, mélységének és magasságának figyelembevételével állapítottuk meg. A tényleges befogadóképesség ennél kevesebb.

FOLYAMATOS TERMÉKFEJLESZTÉSI POLITIKÁNK RÉSZÉKÉNT FENNTARTJUK A MŰSZAKI ADATOK ÉS KIVITELEZÉS ELŐZETES BEJELENTÉS NÉLKÜLI MEGVÁLTOZTATÁSÁNAK JOGÁT.

SÜTŐ ÉS TARTOZÉKOK

1. Ajtó biztonsági zárrendszere
2. Sütőtér ablaka
3. Sütőtér tálca
4. Vezérlőlap
5. Grill fűtőszál
6. Grill rács
7. Sütőtepsi
8. Szellőzőnyílások
9. Külső borítás
10. Elektromos tápvezeték
11. Fogantyú

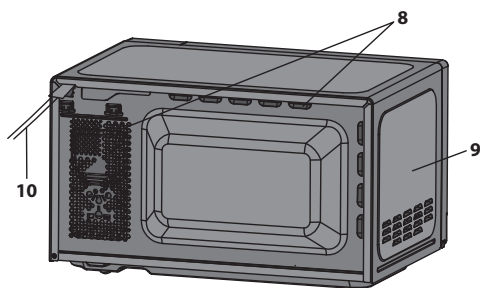
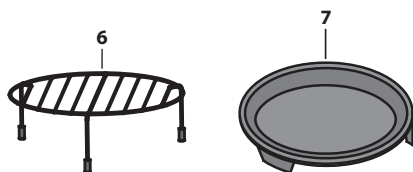
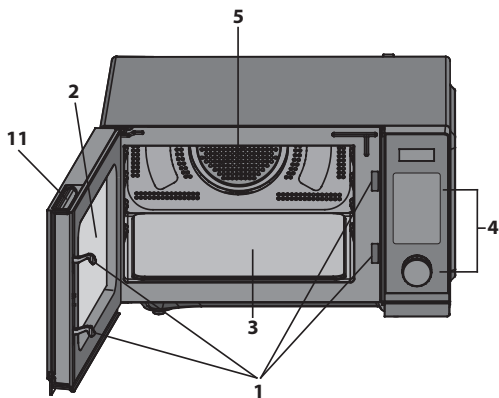

KEZELŐPANEL

1. **KIJELZŐ** - A főzés időtartamát, a teljesítményt, jelzéseket és az órát jeleníti meg.
2. **AUTO MENU** - Nyomja meg az automata főzési program kiválasztásához.
3. **FAVOURITE** - Használja a programok tárolásához.
4. **CLOCK/TIMER** - Használja az óra beállításához. Használja az időzítő funkció beállításához.
5. **MICROWAVE** - Nyomja meg a mikrohullámú teljesítményszint kiválasztásához.
6. **GRILL** - Nyomja meg a grillezés program beállításához.
7. **CONVECTION** - Nyomja meg a légkeveréses főzési program beállításához.
8. **WEIGHT/TIME DEFROST** - Nyomja meg egyszer a súly alapú kiolvasztáshoz. Nyomja meg kétszer az idő alapú kiolvasztáshoz.
9. **MICROWAVE+GRILL** - Nyomja meg a mikrohullám és a grill kombinált főzési programjának beállításához.
10. **MICROWAVE+CONVECTION** - Nyomja meg a mikrohullám és a légkeveréses kombinált főzési program beállításához.
11. **STOP/ECO** - Nyomja meg egyszer a főzés ideiglenes leállításához, vagy kétszer a főzés teljes megszakításához. Használja az energiatakarékos mód beállításához.
12. **MUTE** - Nyomja meg egyszer a némitás funkció beállításához, nyomja meg ismét a némitás funkció kikapcsolásához. Nyomja meg és tartsa lenyomva (3 másodpercig) a GYERMEKZÁR funkció bekapcsolásához. A kikapcsolásához nyomja meg újból és tartsa lenyomva.
13. **START/+30s** - Nyomja meg a főzés és kiolvasztás programok elindításához. Egyszerűen nyomja meg többször a főzési idő beállításához, majd a teljes teljesítménnyel történő főzéshez.
14. **TIME/WEIGHT (gomb)** - Forgassa el az idő, étel súly vagy adagok beállításához.

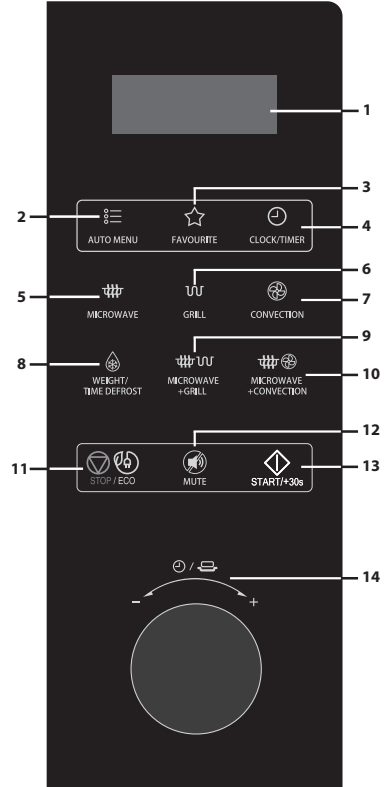

HASZNÁLAT ELŐTT

- A sütő első csatlakoztatásakor a készülék hangjelzést ad, és a kijelzőn az "1:01" jelzés jelenik meg.
- Beállítási módban, ha 30 másodpercig egyetlen gombot sem nyom meg, a készülék készenléti módba lép.
- Főzés közben nyomja meg egyszer a **STOP/ECO** gombot a program szüneteltetéséhez, majd a folytatáshoz nyomja meg a **START/+30s** gombot. A **STOP/ECO** gomb kétszeri megnyomásakor a program törlődik.
- Amikor a főzési program befejeződött, a képernyőn az **End** (Vége) felirat jelenik meg, és a készülék két percenként hangjelzést ad, amíg az ajtót ki nem nyitják vagy egy gombot meg nem nyomnak.

AZ ÓRA BEÁLLÍTÁSA

Az óra beállításához kövesse az alábbi utasításokat:

1. Készenléti módban nyomja meg és tartsa lenyomva a **CLOCK/TIMER** gombot 3 másodpercig a 12 órás mód kiválasztásához, vagy nyomja meg ismét a gombot a 24 órás mód kiválasztásához.
2. Az óra érték beállításához forgassa el a **TIME/WEIGHT** gombot.
3. Nyomja meg egyszer a **START/+30s** gombot.
4. A perc érték beállításához forgassa el a **TIME/WEIGHT** gombot.
5. Nyomja meg a **CLOCK/TIMER** gombot a jóváhagyáshoz.

EXPRESSZ FŐZÉS

Ezzel a funkcióval beprogramozhatja a sütőt, hogy 100%-os teljesítménnyel induljon. Készenléti módban nyomja meg többször a **START/+30s** gombot a főzési idő beállításához (minden egyes gombnyomással 30 másodperccel növelheti az értéket, maximum 10 percig). A sütő automatikusan azonnal elindul.

FŐZÉS MIKROHULLÁMMAL

1. Készenléti módban nyomja meg többször a **MICROWAVE** gombot a teljesítményszint kiválasztásához.
2. A főzési idő beállításához forgassa el a **TIME/WEIGHT** gombot. A leghosszabb időtartam 95 perc.
3. Nyomja meg a **START/+30s** gombot a jóváhagyáshoz.

Nyomja meg többször a **MICROWAVE** gombot a teljesítményszint kiválasztásához.

Nyomja meg a MICROWAVE gombot	Teljesítmény (Kijelző)	Nyomja meg a MICROWAVE gombot	Teljesítmény (Kijelző)
Egyszer	100% (P100)	Hétszer	40% (P-40)
Kétszer	90% (P-90)	Nyolcszor	30% (P-30)
Háromszor	80% (P-80)	Kilencszer	20% (P-20)
Négyyszer	70% (P-70)	Tízszer	10% (P-10)
Ötször	60% (P-60)	11-szer	0% (P-00)
Hatször	50% (P-50)		

MEGJEGYZÉS: Főzés közben a **MICROWAVE** gomb megnyomásával ellenőrizheti a teljesítményszintet.

GRILL

A grillezés elsősorban vékony hússzeletek, steak, karaj, kebab, kolbász és csirkehús darabok elkészítéséhez használható. Melegszendvicsek és csöben sült (au gratin) ételek készítésére is alkalmas.

1. Készenléti módban nyomja meg egyszer a **GRILL** gombot.
2. A főzési idő beállításához forgassa el a **TIME/WEIGHT** gombot. A leghosszabb időtartam 95 perc.
3. Nyomja meg a **START/+30s** gombot az indításhoz.

MIKROHULLÁM+GRILL

Vegyes mód 1. (Co-1): A főzési idő 30%-ban mikrohullámot, 70%-ban grillt használ. Halakhoz vagy csőben sült ételekhez használhatja.

Vegyes mód 2. (Co-2): A főzési idő 55%-ban mikrohullámot, 45%-ban grillt használ. Pudingok, omlettek, sült burgonya és baromfi elkészítéséhez használhatja.

1. Készületi módban nyomja meg a **MICROWAVE+GRILL** gombot egyszer vagy kétszer a "Co-1" vagy a "Co-2" mód kiválasztásához.
2. A főzési idő beállításához forgassa el a TIME/WEIGHT gombot. A leghosszabb időtartam 95 perc.
3. Nyomja meg a **START/+30s** gombot az indításhoz.

MEGJEGYZÉS: Főzés közben ellenőrizheti a vegyes üzemmódot a **MICROWAVE+GRILL** gomb megnyomásával.

LÉGKEVERÉS

A légkeveréses főzés során a sütőben forró levegő kering, hogy az ételek gyorsan és egyenletesen megbarnuljanak és ropogósak legyenek. Ez a sütő tizenhárom különböző főzési hőmérsékletre programozható (230°C, 220°C, 210°C, 200°C, 190°C, 180°C, 170°C, 160°C, 150°C, 140°C, 130°C, 120°C, 110°C).

A légkeveréses funkcióval történő előmelegítéshez és főzéshez kövesse az alábbi utasításokat:

A sütő beprogramozható az előmelegítés és a légkeveréses főzési műveletek kombinálására.

1. Készületi módban nyomja meg többször a **CONVECTION** gombot a légkeveréses mód hőmérsékletének kiválasztásához.
2. Az indításhoz nyomja meg a **START/+30s** gombot. A megadott hőmérséklet elérésekor hangjelzés hallható.
3. Nyissa ki az ajtót, és helyezze az ételtartót a tálca közepére.
4. A főzési idő beállításához forgassa el a TIME/WEIGHT gombot. A leghosszabb időtartam 95 perc.
5. Nyomja meg a **START/+30s** gombot az indításhoz.

MEGJEGYZÉS: A légkeveréses mód előmelegítési hőmérsékletének elérésekor a sütő két másodpercenként sípol. Az előmelegítés hőmérsékletét 30 percig tartja a készülék.

MIKROHULLÁM+LÉGKEVERÉS

A Mikrohullám+Légkeverés mód megkönnyíti és gyorsabbá teszi a főzést.

Ennek a funkciónak négy előre beprogramozott beállítása van, az alábbiak szerint:

230°C - ez alkalmas olyan húskokhoz, amelyek vastagok és nehezen süthetők, például egész csirkéhez, csirkecombhoz vagy szárnyhoz.

200°C - olyan húskokhoz használható, amelyek vékonyak és gyorsabban megsülnek, így például halhoz vagy steakhez.
170°C és 140°C - ezek az üzemmódok hússzeletekhez és félkész ételekhez megfelelőek, például szalonnához és kolbászhoz.

1. Készületi módban nyomja meg többször a **MICROWAVE + CONVECTION** gombot a légkeveréses mód hőmérsékletének kiválasztásához (230°C, 200°C, 170°C, 140°C).
2. A főzési idő beállításához forgassa el a TIME/WEIGHT gombot. A leghosszabb időtartam 95 perc.
3. Nyomja meg a **START/+30s** gombot az indításhoz.

MEGJEGYZÉS: Főzés közben ellenőrizheti a légkeveréses üzemmód hőmérsékletét a **MICROWAVE+CONVECTION** gomb megnyomásával.

SÚLY ALAPÚ KIOLVASZTÁS

1. Készületi módban nyomja meg egyszer a **WEIGHT/TIME DEFROST** gombot.
2. A **TIME/WEIGHT** gomb elforgatásával állíthatja be az étel súlyát. A súly 100 g és 2000 g között mozoghat.
3. Nyomja meg a **START/+30s** gombot a jóváhagyáshoz.

MEGJEGYZÉS: Kiolvasztás közben a rendszer leáll és jelez, hogy emlékeztesse Önt az étel megfordítására. Ezt követően nyomja meg a **START/+30s** gombot a folytatáshoz.

Súly alapú kiolvasztás táblázat

Tömeg [kg]	0,1	0,2	0,3	0,4	0,5	0,6	0,7	0,8	0,9	1,0	1,1	1,2	1,3	1,4	1,5	1,6	1,7	1,8	1,9	2,0
Időtartam [perc]	3	5	7	9	11	13	15	17	19	21	23	25	27	29	31	33	35	37	39	41

IDŐ ALAPÚ KIOLVASZTÁS

1. Készenléti módban nyomja meg kétszer a **WEIGHT/TIME DEFROST** gombot.
2. A kiolvasztási idő beállításához forgassa el a **TIME/WEIGHT** gombot. A leghosszabb időtartam 95 perc.
3. Nyomja meg a **START/+30s** gombot a jóváhagyáshoz.

MEGJEGYZÉS: Az Idő alapú kiolvasztás funkció használata esetén a mikrohullám 40%-os teljesítménnyel működik, majd 30%-os teljesítménnyel, amikor leáll, hogy lehetővé tegye az ajtó kinyitását és az étel megfordítását. A **START/+30s** gomb megnyomásakor 20%-os teljesítménnyel főz.

KONYHAI IDŐZÍTŐ

1. Nyomja meg egyszer a **CLOCK/TIMER** gombot.
2. A kívánt időtartam beállításához forgassa el a **TIME/WEIGHT** gombot. A leghosszabb időtartam 95 perc.
3. Nyomja meg a **START/+30s** gombot a jóváhagyáshoz.

A **TIMER** program törléséhez nyomja meg a **STOP/ECO** gombot, és a kijelzőn megjelenik az idő.

KEDVENC FUNKCIÓ

Ebben a funkcióban 3 kedvenc beállítás van, amelyek mindegyike 1 főzési programba állítható.

Mentés:

1. Készenléti módban nyomja meg egyszer, kétszer vagy háromszor a **FAVOURITE** gombot.
2. Vigye be a kívánt főzési programot (beleértve a többlépcsős főzést).
3. Nyomja meg a **START/+30s** gombot a jóváhagyáshoz.

Indítás:

1. Készenléti módban nyomja meg a **FAVOURITE** gombot egyszer, kétszer vagy háromszor a főzési program kiválasztásához.
2. Nyomja meg a **START/+30s** gombot az indításhoz.

Törlés:

Készenléti módban nyomja meg egyszer, kétszer vagy háromszor a **FAVOURITE** gombot.

Tartsa lenyomva 3 másodpercig a **FAVOURITE** gombot, a kijelzőn 5 másodpercig megjelenik a "**CLr**" felirat, és a sütő visszatér készenléti módba.

MEGJEGYZÉS:

- Csak mikrohullám, grillezés, légkeverés, mikrohullám és grillezés, mikrohullám és légkeverés menthető el.
- A beprogramozott kedvenc akkor is megmarad a memóriában, ha az áramellátást kikapcsolják.
- Csak 3 kedvenc program menthető el. Ha változtatni szeretne, töröljön egyet.
- Ha a kedvencek tartalma üres, akkor a kedvenc kódja villogni kezd. Ha van tartalom a kedvencekben, a kedvenc kódja mindig megjelenik.

ENERGIATAKARÉKOS FUNKCIÓ

Beállítás: Készenléti módban nyomja meg és tartsa lenyomva a **STOP/ECO** gombot 3 másodpercig, a kijelző kikapcsol. A sütő energiatakarékos üzemmódba lép.

Törlés: Energiatakarékos üzemmódban a funkció bármely gomb megnyomásával, vagy a sütő ajtajának egyszeri kinyitásával és becsukásával törölhető.

NÉMÍTÁS FUNKCIÓ

A némítási funkció beállításához nyomja meg egyszer a **MUTE** gombot, majd a kijelzőn 3 másodpercig megjelenik az "OFF" felirat. Amíg

elnémított üzemmódban van, a gombok megnyomásakor a készülék nem ad hangot.

A némítás kikapcsolásához nyomja meg egyszer a **MUTE** gombot, majd a kijelzőn 3 másodpercig megjelenik az "On" felirat.

GYERMEKZÁR

1. A GYERMEKZÁR beállításához nyomja meg és tartsa lenyomva a **MUTE** gombot 3 másodpercig, hosszú sípolás hallatszik, és a kijelzőn a „**LOC**” felirat látható. A sütő mostantól GYERMEKZÁR üzemmódban van. Ebben az üzemmódban a kijelzőn az óra jelenik meg. Ha bármelyik gombot megnyomják vagy az ajtót kinyitják, a „**LOC**” felirat tíz másodpercig lesz látható.
2. A GYERMEKZÁR törléséhez tartsa lenyomva a **MUTE** gombot 3 másodpercig, amíg egy hosszú hangjelzést nem hall.

BIZTONSÁGI ZÁR

A funkciót készülék kisgyerekek általi, felügyelet nélkül történő működtetés megakadályozásához használhatja.

Beállítás: Készenléti módban, ha egy percen belül nem történik művelet, a sütő automatikusan biztonsági zár módba kapcsol, és a zár jelzőfénye kigyullad. Lezár módban minden gomb le van tiltva. Nyomja meg bármelyik gombot, a kijelzőn 5 másodpercre megjelenik a zár jelzése, hogy emlékeztesse a felhasználót a biztonsági zár törlésére.

A biztonsági zár kikapcsolásához egyszerűen csak nyissa ki a mikrohullámú sütő ajtaját és a kezelőfelület újra használhatóvá válik, a zár jelzés kialszik.

AUTOMATIKUS VÉDELMI MECHANIZMUS

TÚLMELEGEDÉS ELLENI VÉDELEM- Amikor a sütő magas hőmérsékletet érzékel, a kijelzőn az "E01" felirat jelenik meg, és leáll. Ez a **STOP/ECO** gomb megnyomásával törölhető.

ALACSONY HŐMÉRSÉKLET VÉDELEM - Amikor a sütő alacsony hőmérséklet védelmi módba lép, a kijelzőn az "E02" felirat jelenik meg, és leáll a működés. Ez a **STOP/ECO** gomb megnyomásával törölhető.

MEGHIBÁSODOTT ÉRZÉKELŐ VÉDELEM - Amikor a sütő problémát észlel valamelyik érzékelőnél, az "E03" vagy az "E04" felirat jelenik meg és a sütő leáll. Ezenkívül a sütő figyelmeztető hangot ad ki. Ez a **STOP/ECO** gomb megnyomásával törölhető.

AUTOMATA FŐZÉS

Az alábbi főzési mód ételeihez nem szükséges a főzési időt és az energiát beprogramozni. Elég jelezni a főzni kívánt étel típusát, valamint az étel súlyát vagy adagjainak számát.

1. Készenléti módban nyomja meg többször az **AUTO MENU** gombot a menü kód kiválasztásához.
2. Forgassa el a **TIME/WEIGHT** gombot az étel tömegének vagy adagjának beállításához.
3. Nyomja meg a **START/+30s** gombot az indításhoz.

Automatikus főzés ételei:

Kód	Étel	Megjegyzés
A-01	Ital (200 ml/csésze, 1 - 3 csésze)	1. Az "A07" - "A09", "A-13" tételeknél a sütő szünetel és megszólal, hogy emlékeztesse a felhasználót az étel megfordítására, majd nyomja meg a START/+30s gombot a folytatáshoz. 2. Az automatikus főzés funkció használata esetén előfordulhat, hogy az étel nem az elvárt módon készül. Ennek különböző okai lehetnek, például személyes preferenciák, az étel mérete/alakja, a környezeti hőmérséklet, a hálózati feszültség változásai, az ételt helyesen helyezték-e el a sütő alján stb. Ha az étel nem az Ön preferenciája szerint készül, akkor ennek megfelelően állítsa be az időt.
A-02	Héjában főtt burgonya (230 ±10 g/adag, 1 - 2 adag)	
A-03	Zöldség (200 - 600 g)	
A-04	Automatikus újramelegítés (200 - 800 g)	
A-05	Leves (300 ml/tányér, 1 - 3 tányér)	
A-06	Rizs (150 - 600 g)	
A-07	Sült marha/bárány (200 - 600 g)	
A-08	Grillezett hal darabok (200 - 600 g)	
A-09	Grillezett bacon (100 g, 200 g, 300 g)	
A-10	Sült krumpli (200 g)	
A-11	Pizza (150 g, 300 g, 450 g)	
A-12	Sütemény (475 g)	
A-13	Sült csirke (800 - 1400 g)	

TISZTÍTÁS ÉS ÁPOLÁS

1. Tisztításkor kapcsolja ki a sütőt, és húzza ki a tápkábelt a falból.
2. Tartsa tisztán a sütő belsejét. Ha a kifröccsent étel vagy folyadék a sütő falára tapad, törölje le egy nedves ruhával. Enyhe mosószereket használjon, ha a sütő nagyon beszennyeződik. Kerülje a spray vagy más erős tisztítószer alkalmazását. Foltot hagyhatnak, csikokat okozhatnak vagy kifakíthatják az ajtó felületét.
3. A sütő külsőjét nedves ruhával kell megtisztítani. A sütő belsejében lévő részek károsodásának elkerülése érdekében nem szabad hagyni, hogy a tisztításhoz használt víz beszivárogjon a szellőzőnyílásokba.
4. Gyakran törölje le az ajtót és az ablakot mindkét oldalán, az ajtó tömítéseket és a környező részeket nedves ruhával az esetleges kiömlések és fröccsenések eltávolításához. Ne használjon súrolószert!
5. Ne tisztítsa gőzzel!
6. Ne hagyja, hogy a kezelőpanel nedves legyen. Puha, benedvesített ruhával tisztítsa meg. A kezelőpanel tisztításakor hagyja nyitva a sütő ajtaját, hogy megakadályozza a sütő véletlen bekapcsolását.
7. Ha pára halmozódik fel a sütő ajtaján belül vagy kívül, törölje le egy puha ruhával. Ez akkor fordulhat elő, ha a mikrohullámú sütőt magas páratartalom mellett működtetik. Ez nem jelent meghibásodást.
8. A sütőtér alját rendszeresen tisztítsa meg a szennyeződésektől az esetleges szikrázás/károsodás elkerülése érdekében. Egyszerűen törölje le a sütőtér alsó felületét enyhe mosószeres vízzel.
9. A kellemetlen szagokat sütőből történő eltávolításához helyezzen egy mikrohullámozható tálban egy csésze vizet egy citrom levéllel és héjával összekeverve. 5 percig mikrohullámozza. Ezután alaposan törölje át és egy puha ruhával törölje szárazra.
10. Ha az izzó meghibásodik, tanácsért forduljon az ügyfélszolgálathoz.
11. A sütőt rendszeresen tisztítani kell, és az élelmiszer lerakódásokat el kell távolítani. Ha a sütőt nem tartják tiszta állapotban, a felületei károsodhatnak, ami hátrányosan befolyásolhatja a készülék élettartamát, és veszélyes helyzetet eredményezhet.
12. Kérjük, ne dobja a készüléket a háztartási hulladék közé! A helyi szabályok szerint működtetett ártalmatlanító központnak kell átadni.
13. A grill funkcióval rendelkező mikrohullámú sütő első használatakor enyhe füstöt és szagot okozhat. Ez normális jelenség, mivel a sütő kenőolajjal bevont acéllemezből készül, és az új sütő a kenőolaj elégetésekor füstöt és szagokat okozhat. Ez a jelenség bizonyos idejű használat után megszűnik.

A SÜTŐBEN HASZNÁLHATÓ EDÉNYEK

Ételek mikrohullámú sütőben történő főzéséhez/kiolvasztásához a mikrohullámú energiának át kell tudnia hatolni a tároló edényen és át kell járnia az ételt. Ezért fontos a megfelelő edény megválasztása.

A kerek/ovális edények előnyösebbek, mint a szögletes/téglalap alakú edények, mivel az étel a sarkokban túlfőhet. Számos különböző edényt használhat, melyeket az alábbi listában is megtalál.

Edények	Mikrohullám- mozható	Grill/ Légkeverés	Megjegyzések
Alumínium fólia Fóliából készült edény	✓ / ✗	✓	Kis darab alufólia darabok használhatók az étel lefedésére túlmelegedés ellen. A fólia darabok legalább 2 cm távolságra legyenek a sütő falától, mivel szikrázás okozhatnak. Nem javasolt fóliából készült edények használata, hacsak a gyártó nem javasolja, pl. Microfoil®. Mindig pontosan tartsa be az utasításokat.
Pirítóedények	✓ / ✗	✗	Mindig kövesse a gyártó utasításait. Ne lépje túl a megadott melegítési időtartamokat. Legyen nagyon óvatos, mivel az edények felforrósodhatnak.
Porcelán és kerámia edények	✓ / ✗	✗	Porcelán edények, agyagedények, mázas kőedények általában használhatók, kivéve a fém díszítéssel ellátottakat.
Üvegedények pl. Pyrex®	✓	✓	Óvatosan kell eljárni kristály és más finom üvegedény használatakor, mivel ezek eltörhetnek vagy elrepedhetnek, ha hirtelen melegítik fel őket.
Fém	✗	✓	Fém edények használata nem javasolt, mivel szikra keletkezhet, ami tüzet okozhat.
Műanyag/Polisztrén pl. gyorsétel csomagolás	✓	✗	Néhány edény magas hőmérsékleten deformálódhat, megolvadhat vagy elszineződhet.
Mikrózható fólia	✓	✗	A fólia ne érjen az ételhez. Először szűrja át a felszínét, hogy a felgyülemlett gőz eltávozhasson.
Fagyasztó/sütőtasakok	✓	✗	Át kell szűrni a felszínét, hogy a gőz eltávozhasson. Győződjön meg róla, hogy a tasak mikrohullámúozható!
Papírtányérok/poharak és konyhai papír	✓	✗	Ne használjon műanyag vagy fém záratokat, mert megolvadhatnak vagy lángra kaphatnak a szikrák miatt!
Fa tárolók	✓	✗	Csak melegítéshez vagy a lecsapódott pára felitatásához használja. Óvatosan kell eljárni, mivel a túlmelegítés tüzet okozhat.
Újrahasznosított papír és újságpapír	✗	✓	Mindig felügyelje a sütő működését, ha ezeket az anyagokat használja, mivel a túlmelegedés tüzet okozhat. Tartalmazhat fémzármazékokat, ami szikrákat kelthet és tüzet okozhat.



FIGYELMEZTETÉS: Ha eldobható, műanyagból vagy papírból készült edényt használ, ne hagyja a sütőt őrizetlenül, mert az edények meggyulladhatnak.

MEGJEGYZÉS: Használat közben ne hagyja felügyelet nélkül a sütőt.

TANÁCSOK MIKROHULLÁMMAL VALÓ FŐZÉSHEZ

A mikrohullámok révén gyorsabban készülnek el az ételek, mint a hagyományos főzés során. Ezért elengedhetetlen, hogy bizonyos technikákat kövessünk a jó végeredmény érdekében. Az alábbi technikák közül sok hasonló a hagyományos főzés során alkalmazottakhoz.



FIGYELMEZTETÉS: Tilos folyadékot, illetve bármilyen ételt zárt dobozban vagy fedett üvegben/ dobozban melegíteni, mivel az edényben nyomás keletkezhet és a doboz/üveg szétdurranhat.

FŐZÉSI TANÁCSOK MEGJEGYZÉSEI:

- A sütő használatakor mindig felügyelje annak működését.
- Győződjön meg arról, hogy az edények használhatók mikrohullámú sütőben.
- Az ajánlott főzési időket és teljesítményszinteket a szakácskönyv részben elérhető táblázatokban találja.
- Ne helyezzen forró ételeket/edényeket a hideg tálcára és ne helyezzen hideg ételeket/edényeket a forró tálcára!
- Csak mikrohullámozható pattogatott kukoricát használjon a hozzá ajánlott csomagolásban (kövesse a gyártó utasításait). Sose használjon olajat, hacsak a gyártó nem javasolja és sose készítse tovább a kukoricát, mint amit az utasítás tartalmaz.



FIGYELMEZTETÉS: Mindig kövesse a SHARP használati útmutatójában leírtakat! Ha túllépi az ajánlott főzési időt, vagy túl magas energiaszintet használ, az étel túlmelegedhet, megégphet, extrém körülmények esetén ki is gyulladhat, és a sütő megsérülhet.

Elrendezés

Az étel vastagabb részeit helyezze a tányér széléhez közelebb, pl. csirkecombokat.

A tányér széléhez közelebb helyezett ételek több energiát kapnak, így gyorsabban megsülnek/megfőnek, mint a középen lévő részek.

Befedés

Néhány ételnél hasznos, ha mikrohullámú főzés közben le van fedve

Használjon átlukasztott mikrohullámozható fóliát vagy megfelelő fedőt.

Szurkálás

Héjjal, bőrrrel vagy hártáival rendelkező ételeket főzés vagy újramelegítés előtt több helyen át kell szűrni, mert belsejünkben gőz gyűlhet össze és az étel szétdurranhat. Pl. krumpli, hal, csirke, kolbászok esetében.

MEGJEGYZÉS: Tojásokat nem szabad mikrohullámú sütővel melegíteni, mert felrobbanhatnak még a főzés befejezése után is. Tilos például buggyantott, sült, keményre főtt tojást melegíteni.

Keverés, megfordítás és átrendezés

Elengedhetetlen, hogy főzés/sütés közben néha megkeverje, megfordítsa vagy átrendezze az ételt. Mindig az étel széléről a közepe felé keverje vagy rendezze át.

Pihentetés

Főzés után hagyni kell az ételt bizonyos ideig állni, hogy a hő egyenletesen eloszolhasson az ételben.

Az étel jellemzői	
Összetétel	A magas zsír és cukor tartalmú ételeknek (pl. karácsonyi puding, gyümölcskosár) rövidebb melegítési idő szükséges. Körültekintően kell eljárni, mivel a túlmelegítés tüzet okozhat. Az ételben található csontok vezetik a hőt, az étel így gyorsabban megsül/megfő. Ügyeljen rá, hogy az étel egyenletesen készüljön el.
Sűrűség	Az étel sűrűsége hatással van a szükséges főzési időtartamra. Könnyű, porózus ételek, mint a sütemények vagy a kenyér sokkal gyorsabban megsülnek, mint a nehéz, sűrű ételek, mint például a sülték és vagdaltak.
Mennyiség	A mikrohullámok száma azonos, függetlenül a megfőzni kívánt étel mennyiségétől. A főzési időt növelni kell, ha a sütőbe helyezett étel mennyisége növekszik. pl. négy krumplit hosszabb idő megsütni, mint kettőt.
Méret	Kisebb ételek és kisebb darabok gyorsabban megfőnek, mint a nagyobbak, mivel a mikrohullámok minden oldalról képesek bejutni az étel közepére. Főzőskor az egyes ételdarabokat azonos méretűre készítse elő.
Alak	A szabálytalan alakú ételeknek, mint például a csirkemellnek vagy combnak hosszabb idő kell, hogy megsüljön a vastagabb részén. Sütéskor helyezze a vastagabb részeket közelebb az edény széléhez, ahol több energia éri őket. Mikrohullámmal történő főzőskor a kerek alakú ételek gyorsabban elkészülnek, mint a szögletes alakúak.
Az étel hőmérséklete	Az étel kezdeti hőmérséklete befolyásolja a szükséges főzési idő hosszát. A hűtött étel főzéséhez hosszabb időre van szükség, mint a szobahőmérsékletű ételekéhez. Az edény hőmérséklete nem jelzi pontosan a benne lévő étel vagy ital hőmérsékletét. A töltött ételeken, pl. lekváros fánkon ejtsen bevágásokat, hogy a hő és a gőz el tudjon távozni.



FIGYELMEZTETÉS: Arc és kezek: Mindig használjon konyhai kesztyűt a étel vagy az edények sütőből való kivételéhez. Lépjen hátrébb, mikor kinyitja a sütő ajtaját, hogy a hő és a gőz eltávozhasson. Befedett ételek felnyitásakor (például fólia levételekor), sütőtásak vagy popcorn csomagolásának kinyitásakor ügyeljen arra, hogy a kiáramló meleg gőz ne érje arcát vagy kezeit.



FIGYELMEZTETÉS: Tálalás előtt mindig keverje meg az ételeket és italokat, és ellenőrizze hőmérsékletüket! Különösen ügyeljen a csecsemőknek, gyermekeknek és időseknek adott ételek és italok hőmérsékletére! A cumisüvegek és bébiételes üvegek tartalmát mindig keverje meg vagy rázza fel, és fogyasztás előtt ellenőrizze annak hőmérsékletét, nehogy égési sérülést okozzon!

TANÁCSOK KIOLVASZTÁSHOZ

A mikrohullámú sütő használata a leggyorsabb kiolvasztási módszer. Ez egy egyszerű folyamat, de az alábbi utasítások követése elengedhetetlen ahhoz, hogy az ételt megfelelően kiolvasztás.

- Távolítsa el minden csomagolóanyagot az ételről kiolvasztás előtt.
- Ételek kiolvasztásához a 30P vagy a 10P mikrohullám teljesítményszintet használja.
- Kérjük, olvassa el az alábbiakban található további információkat.

Átrendezés

A tányér szélére helyezett ételek gyorsabban kiolvadnak, mint a közepén találhatók. Ezért elengedhetetlen, hogy kiolvasztás közben legalább négyszer átrendezze az ételt.

Tegye a szorosan lévő részeket a tányér széléről a közepére és rendezze át az egymással fedésben lévő részeket is. Ezzel biztosíthatja, hogy az étel minden része egyenletesen kiolvad.

Szétválasztás

Az ételek összetapadhatnak a mélyhűtőből való kivételkor. Fontos, hogy kiolvasztás során minél előbb elválassza egymástól az összetapadt ételeket.

pl. bacon szalonnaszleteket, csirkehús filéket.

Befedés

Kiolvasztás közben az étel egyes részei túlmelegedhetnek. Túlmelegedésük és megsülésük elkerülése érdekében ezeket a részeket kis darab fóliával fedheti be, ami visszaveri a mikrohullámokat, pl. csirke lábak és szárnyak esetén.

Pihentetés

Az ételek teljes kiolvadásához elengedhetetlen állni hagyni őket bizonyos ideig.

A kiolvasztás nem a mikrohullámú sütőből történő kivétellel fejeződik be. Az ételt befedve állni kell hagyni egy bizonyos ideig, hogy belső részei is teljesen kiolvadjanak.

Megfordítás

Alapvető fontosságú, hogy a kiolvasztás során az ételt akár négyszer is megfordítsák.

Ez fontos az alapos kiolvasztás biztosításához.

TANÁCSOK ÚJRAMELEGÍTÉSHEZ

Ételek újramelegítésekor kövesse az alábbi tanácsokat, hogy felszolgálás előtt az étel teljesen átmelegedjen.

Ételek tányéron

Vegyen le minden húst a tányérról és ezeket külön melegítse meg. Lásd az alábbiakban.

A kisebb ételdarabokat a tányér közepére, a nagyobb és vastagabb darabokat a szélére helyezze. Fedje be átszúrt mikrohullámozható fóliával az ételt és melegítse meg 50P szinten. A melegítés felénél keverje meg / rendezze át az ételt.

MEGJEGYZÉS: Felszolgálás előtt győződjön meg arról, hogy az étel teljesen átmelegedett.

Szeletelt hús

Fedje be átszúrt mikrózható fóliával a húst és melegítse meg 50P szinten. Melegítés közben legalább egyszer rendezze át a húsokat a teljes átmelegedés érdekében.

MEGJEGYZÉS: Felszolgálás előtt győződjön meg arról, hogy a hús teljesen átmelegedett.

Csirke adagok

A vastagabb darabokat a tányér szélére helyezze, fedje be mikrózható fóliával és 70P értéken melegítse meg. Melegítés felénél fordítsa meg a húsokat.

MEGJEGYZÉS: Felszolgálás előtt győződjön meg arról, hogy a csirke teljesen átmelegedett.

Tűzálló edények

Fedje be mikrózható fóliával vagy egy megfelelő fedővel és melegítse meg 50P értéken.

Rendszeresen keverje meg, hogy a teljes étel egyenletesen felmelegedjen.

MEGJEGYZÉS: Felszolgálás előtt győződjön meg arról, hogy az étel teljesen átmelegedett.

Ahhoz, hogy az újramelegítéssel a legjobb eredményt érje el, válasszon az étel típusának megfelelő mikrohullámú teljesítményszintet. Pl. egy tál zöldséget 100P szintet használva melegíthet meg, míg egy adag lasagnet, amit nem lehet megkeverni, 50P szinten kell melegíteni.

MEGJEGYZÉSEK:

- Melegítés előtt távolítsa el az ételen lévő fólia és fém tartalmú csomagolást.

- A melegítés ideje függ az étel alakjától, méretétől, mennyiségétől és hőmérsékletétől, továbbá a tároló edény méretétől, alakjától és anyagától.



FIGYELMEZTETÉS: Soha ne melegítsen folyadékot szűk nyakú edényben, mivel a felforrósított edény tartalma kifuthat és égési sérüléseket okozhat!

- A túlmelegedés és tűz keletkezésének elkerülése miatt fokozatos elővigyázatosságra van szükség a magas cukor- vagy zsírtartalmú ételek (például sütemények vagy karácsonyi puding) melegítése esetén.
- Tilos sütéshez használt olajat vagy zsírt melegíteni a sütőben, mivel az túlmelegedhet és tüzet okozhat!
- Konzerv burgonyát ne melegítsen a mikrohullámú sütőben! Kövesse a gyártó konzerven elhelyezett útmutatásait.



FIGYELMEZTETÉS: A cumisüvegek és bébiételes üvegek tartalmát mindig keverje meg vagy rázza fel, és fogyasztás előtt ellenőrizze annak hőmérsékletét, nehogy égési sérülést okozzon!

HIBAEHLHÁRÍTÁS

Ha úgy tapasztalja, hogy sütője nem működik megfelelően, néhány egyszerű ellenőrzéssel maga is ellenőrizheti a hibát a szerelő kihívása előtt. Egyszerűbb hibák esetén ezzel elébe mehet a felesleges szerviz hívásoknak.

Végezze el az alábbi egyszerű ellenőrzéseket:

Helyezzen egy csésze vizet a tálcára, és zárja be az ajtót. Válassza ki a 100P szintet és programozza be a sütőt 1 perces működésre.

1. Működés közben bekapcsol a sütő világítása?
2. Működik a hűtő ventilátor? (Tartsa kezét a szellőző nyílások fölé.)
3. Egy perc elteltével megszólal a hangjelzés?
4. A víz felmelegedett a pohárban? Vegye ki a pohár vizet és csukja be az ajtót. Programozza be a sütőt 3 perces főzésre a grill funkció használatával.
5. 3 perc után a grill fűtőszál vörösen izzik? Ha bármelyik kérdésre "NEM" a válasz, először ellenőrizze, hogy a sütő be van-e dugva és a biztosíték nem égett ki. Ha mindent rendben talál, ellenőrizze a készüléket az alábbi hibakeresési táblázat alapján.



FIGYELMEZTETÉS: Tilos a sütőt a felhasználónak magának módosítania, illetve javítania! A SHARP képzett szakemberén kívül bárki más számára veszélyes bármilyen szervizelés, vagy javítást eszközölni a készüléken. Tartsa be ezt az utasítást, mivel a mikrohullámú energia ellen védő borítások eltávolításával járhat a szerelés.

- Az ajtó szigetelése megakadályozza a mikrohullámú energia szivárgását a sütő működése közben, de nem nyújt légmentes szigetelést. Normális működés mellett is előfordulhat, hogy páralecsapódást, fényt vagy meleg légáramot érez az ajtó környékén. A magas víztartalmú ételek párolognak, és a pára lecsapódhat az ajtó belsején és kicsepeghet a sütőből.
- Javítás és módosítás: Ne próbálja meg használni a sütőt, ha nem működik megfelelően!
- Külső borítás és hozzáférés a lámpához: Soha ne távolítsa el a készülék külső borítását! A magas feszültség alatt lévő alkatrészek miatt ez különösen veszélyes lehet. Soha ne érjen az alkatrészekhez, mivel halálos áramütést szenvedhet! A sütő nem rendelkezik nyitható hozzáféréssel a lámpához. Ha a világítás elromlik, ne próbálja meg kicserélni az izzót, hívja a SHARP márkaszervizt.

HIBAKERESÉSI SEGÉDTÁBLA

KÉRDÉS	VÁLASZ
Huzat érezhető az ajtó környékén.	A sütő működése közben levegő kering a sütőtérben. Az ajtó nem zár légmentesen, ezért némi levegő kiáramolhat az ajtón.
Pára csapódik le a sütőben, és lefolyik az ajtón.	Általában a sütő belseje hidegebb, mint a készített étel, ezért a főzés közben keletkező gőz lecsapódik a hidegebb felületen. A keletkező gőz mennyisége függ az éppen készített étel víztartalmától. Néhány étel, például burgonya, víztartalma magas. Az ajtó üvegére kicsapódott pára néhány óra elmúltával eltűnik.
Szikkasztás vagy villódzó fény főzés közben a sütőtérben.	Ha főzés közben egy fém tárgy közel kerül a sütőtér falához, szikrákat vehet. A szikkasztás érdesítheti a sütőtér felületét, de egyébként nem károsítja a sütőt.
Szikkasztó burgonya.	Vágjon ki minden hibás részt a burgonyából és szurkálja meg. Helyezze közvetlenül a tálcára vagy egy hőálló lapos edénybe.
A kijelző világít, de a kezelőpanel nem reagál a gombnyomásokra.	Ellenőrizze, hogy az ajtó jól záródik.
A sütő túl lassan főz.	Győződjön meg róla, hogy megfelelő teljesítményszintet állapított meg.
A sütő zajosan működik.	A mikrohullámú energia pulzál, KI-BEkapcsol főzés/kiolvasztás közben.
A készülék külső felülete forró.	A ház felmelegedhet - ne engedjen gyerekeket a közelébe.

RÁDIÓ INTERFERENCIA

A mikrohullámú sütő működése megzavarhatja a rádiót, a tévét vagy hasonló berendezéseket. Interferencia esetén az alábbi lépésekkel csökkenthető vagy megszüntethető a probléma:

1. Tisztítsa meg a sütő ajtaját és a tömítéseket.
2. Fordítsa el a rádió vagy a televízió vevőantennáját.
3. Helyezze át a mikrohullámú sütőt a vevőegységhez képest.
4. Távolítsa el a mikrohullámú sütőt a vevőegység közeléből.
5. Csatlakoztassa a mikrohullámú sütőt egy másik aljzathoz, hogy a mikrohullámú sütő és a vevő különböző áramkörökön legyen.

A SZERVIZ HÍVÁSA ELŐTT

Mielőtt szervizelést kér, ellenőrizze az alábbi elemeket:

- Ellenőrizze, hogy a sütő megfelelően van-e bedugva. Ha nem, húzza ki a dugót a konnektorból, várjon 10 másodpercet, majd dugja vissza biztonságosan.
- Ellenőrizze, hogy nincs-e kiégett áramköri biztosíték vagy kioldott fő megszakító. Ha úgy tűnik, hogy ezek megfelelően működnek, tesztelje a konnektort egy másik készülékkel.
- Ellenőrizze, hogy a kezelőpanel megfelelően van-e beprogramozva és az időzítő be van-e állítva.
- Ellenőrizze, hogy az ajtó biztonságosan van-e csukva, és működik az ajtózár rendszer. Ha az ajtó nincs megfelelően becsukva, a mikrohullámú sütő nem fog működni.

HA A FENTIEK EGYIKE SEM OLDJA MEG A HELYZETET, VEGYE FEL A KAPCSOLATOT A SHARP ÜGYFÉLSZOLGÁLTÁVAL. NE PRÓBÁLJA MEG SAJÁT MAGA BEÁLLÍTANI VAGY MEGJAVÍTANI A SÜTŐT.



Atenție:

Produsul dumneavoastră este marcat cu acest simbol.

Simbolul indică faptul că produsele electrice și electronice uzate nu pot fi tratate ca reziduurile menajere. Pentru aceste produse există un sistem de colectare separat.

A. Informații pentru utilizatori privind casarea (gospodării)

1. În Uniunea Europeană

Atenție: Dacă doriți să eliminați acest dispozitiv, acesta nu poate fi tratat ca un reziduu menajer!

Echipamentele electrice și electronice uzate trebuie tratate separat și în concordanță cu legislația în vigoare referitoare la tratarea, recuperarea și reciclarea corespunzătoare a echipamentelor electrice și electronice uzate. După implementarea în țările membre, gospodăriile din Uniunea Europeană pot returna gratuit echipamentele electrice și electronice uzate la punctele adecvate de colectare*.

În unele țări*, produsele uzate pot fi preluate gratuit de furnizorul local în momentul cumpărării unui produs nou similar.

*) Pentru mai multe detalii, vă rugăm să contactați autoritățile locale.

În cazul în care echipamentul dvs. electric sau electronic vechi are baterii sau acumulatori, eliminați-le separat în prealabil, în conformitate cu regulamentele locale. Prin tratarea corectă a acestui produs ajutați ca deșeurii să i se aplice tratamentul necesar, să fie recuperat sau reciclat. În acest mod ajutați la prevenirea potențialelor efecte negative asupra mediului sau a sănătății oamenilor, care ar putea apărea prin tratarea necorespunzătoare a deșeurii.

2. În alte țări din afara UE

Dacă doriți să eliminați acest produs, vă rugăm să contactați autoritățile locale și să întrebați care este modul corect de tratare.

Pentru Elveția: echipamentele electrice sau electronice uzate pot fi returnate gratuit furnizorului, chiar dacă nu cumpărați un produs nou.

Lista punctelor de colectare poate fi găsită la adresa www.swico.ch sau www.sens.ch.

B. Informații despre eliminare pentru Utilizatori comerciali

1. În Uniunea Europeană

Dacă acest produs este utilizat în scopuri de afaceri și doriți să-l eliminați: Vă rugăm să contactați furnizorul SHARP, care vă va informa despre modul de preluare a produsului. Uneori, această preluare se face contra cost. Produsele mici (și în cantități mici) pot fi preluate de punctele locale de colectare.

Pentru Spania: Vă rugăm să contactați sistemul de colectare stabilit sau autoritățile locale pentru preluarea produselor uzate.

2. În alte țări din afara UE

Dacă doriți să eliminați acest produs, vă rugăm să contactați autoritățile locale și să întrebați care este modul corect de tratare.

PRECAUȚII PENTRU A EVITA EXPUNEREA POSIBILĂ LA ENERGIA CU MICROUNDE

1. Nu încercați să utilizați acest cuptor cu ușa deschisă, deoarece acest lucru poate duce la expunerea dăunătoare la energia microundelor. Este important să nu ignorați sau să modificați blocajele de siguranță.
2. Nu introduceți nimic între partea frontală a cuptorului și ușa și nu lăsați resturi sau reziduuri de produse de curățare să se acumuleze pe suprafețele de etanșare.
3. Nu utilizați cuptorul dacă este deteriorat. Este foarte important ca ușa cuptorului să se închidă corect și să nu existe urme de deteriorare la ușa, balamale, sistemele de închidere sau garniturile ușii și la suprafețele de etanșare.
4. Nu încercați să reparați sau să reglați cuptorul.

CUPRINS

INSTRUCȚIUNI IMPORTANTE DE SIGURANȚĂ	3
INSTALARE.....	13
SPECIFICAȚII.....	15
CUPTORUL ȘI ACCESORIILE.....	16
PANOUL DE COMANDĂ.....	17
ÎNAINTE DE PORNIRE.....	18
SETAREA CEASULUI.....	18
GĂTIREA EXPRES	18
GĂTIREA CU MICROUNDE	18
GRILL	18
MICROUNDE+GRILL.....	19
CONVECȚIE	19
MICROUNDE+CONVECȚIE.....	19
DECONGELARE ÎN FUNCȚIE DE GREUTATE	19
DECONGELARE ÎN FUNCȚIE DE TIMP	20
TEMPORIZATOR BUCĂTĂRIE	20
FUNCȚIA FAVORIT.....	20
FUNCȚIA DE ECONOMISIRE ENERGIE	20
FUNCȚIA SILENȚIOS.....	20
BLOCAREA DE PROTECȚIE PENTRU COPII.....	21
BLOCAREA DE SIGURANȚĂ.....	21
MECANISM DE PROTECȚIE AUTOMATĂ	21
GĂTIRE AUTOMATĂ	22
CURĂȚARE ȘI ÎNGRUJIRE.....	22
VASE ADECVATE PENTRU CUPTOR.....	23
SFATURI DE GĂTIRE LA CUPTORUL CU MICROUNDE	24
SFATURI PENTRU DECONGELARE.....	25
SFATURI PENTRU REÎNCĂLZIRE.....	26
DEPANAREA.....	27
INTERFERENȚĂ RADIO.....	28
ÎNAINTE DE A APELA LA ASISTENȚĂ	28

INSTRUCȚIUNI IMPORTANTE DE SIGURANȚĂ

CITIȚI CU ATENȚIE ȘI PĂSTRAȚI PENTRU CONSULTARE ULTERIOARĂ

Pentru a evita pericolul de incendiu.

Cuptorul cu microunde nu trebuie lăsat nesupravegheat în timpul utilizării. Nivelurile de putere foarte mari sau timpii de gătire foarte lungi pot supraîncălzi alimentele, ceea ce poate duce la apariția incendiilor.

Acest cuptor este conceput pentru a fi utilizat numai pe un blat de bucătărie. Acesta nu este conceput să fie încorporat în mobilierul de bucătărie.

Nu amplasați cuptorul într-un dulap.

Priza trebuie să fie ușor accesibilă astfel încât deconectarea aparatului în caz de pericol să fie cât mai ușoară.

Sursa de alimentare c.a. trebuie să fie de 230-240 V, 50 Hz, cu o siguranță de minimum 10 A sau cu un întrerupător de circuit de minimum 10 A.

Se recomandă utilizarea unui circuit separat numai pentru acest dispozitiv.

Nu amplasați cuptorul în zone în care se generează căldură.

De exemplu, în apropierea cuptoarelor clasice.

Nu instalați cuptorul cu microunde în locuri cu umiditate mare sau unde se poate aduna apă.

Nu depozitați și nu utilizați cuptorul în aer liber.

Dacă observați fum, opriți sau deconectați

cuptorul și lăsați ușa închisă pentru a înăbuși eventualele flăcări.

Utilizați numai recipiente și ustensile rezistente la microunde.

Verificați dacă ustensilele pot fi utilizate în cuptorul cu microunde.

În timpul încălzirii mâncării în recipiente din plastic sau din hârtie, țineți cuptorul sub observație. Există posibilitatea aprinderii recipientelor.

Curățați capacul ghidului de undă și interiorul cuptorului.

Acestea trebuie să fie uscate și fără grăsimi.

Grăsimea acumulată se poate supraîncălzi și poate începe să fumege sau să se aprindă.

Nu așezați materiale inflamabile în apropierea cuptorului sau a orificiilor pentru ventilare.

Nu blocați orificiile de ventilare.

Îndepărtați de pe mâncare și de pe recipiente toate dispozitivele de etanșare metalice, din sârmă etc. Arcul electric produs de suprafețele metalice poate duce la producerea unui incendiu.

Nu utilizați cuptorul cu microunde pentru a încălzi uleiul pentru prăjire în baie de ulei. Temperatura nu poate fi controlată și uleiul se poate aprinde.

Pentru a prepara popcorn, utilizați numai pungi speciale pentru microunde.

Nu depozitați alimente sau alte articole în interiorul cuptorului.

După pornirea cuptorului, verificați setările pentru a vă asigura că acesta funcționează corespunzător.

Nu lăsați cuptorul nesupravegheat în timpul funcționării.

Pentru a evita supraîncălzirea și apariția focului, țineți cuptorul sub observație în timpul gătirii sau încălzirii alimentelor cu mult zahăr sau cu multă grăsime, de exemplu: cârnați, plăcinte sau budinci.

Consultați sfaturile aferente din manualul de utilizare.

Pentru a evita producerea leziunilor.

ATENȚIE:

Nu utilizați cuptorul dacă este avariat sau funcționează necorespunzător. Înainte de utilizare, efectuați următoarele verificări:

- a) Asigurați-vă că ușa se închide corespunzător și nu este închisă incorect sau deformată.
- b) Asigurați-vă că balamalele și închiderile de siguranță ale ușii nu sunt rupte sau slăbite.
- c) Asigurați-vă că garniturile și suprafețele de etanșare ale ușii nu prezintă urme de deteriorare.
- d) Asigurați-vă că interiorul cuptorului sau ușa nu prezintă ciobituri.
- e) Asigurați-vă că ștecherul și cablul de alimentare nu au fost deteriorate.

În cazul deteriorării ușii sau a garniturilor de etanșare ale ușii, cuptorul nu trebuie utilizat înainte de a fi reparat de către o persoană specializată.

Nu reglați, reparați sau modificați singur cuptorul. Este periculos ca altcineva în afară de persoanele

competente să realizeze orice operațiune de întreținere sau reparare, care presupune îndepărtarea carcasei de protecție împotriva expunerii la energia microundelor.

Nu utilizați cuptorul cu ușa deschisă și nu realizați niciun fel de modificări asupra închiderilor de siguranță ale ușii. Nu utilizați cuptorul dacă există un obiect între garniturile ușii și suprafețele de etanșare.

Nu lăsați să se acumuleze grăsime sau mizerie pe garniturile ușii sau în zonele din jurul acesteia. Curățați cuptorul în mod regulat și îndepărtați orice urme de mâncare.

Respectați instrucțiunile de „Curățare și întreținere”. Nerespectarea instrucțiunilor de curățare a cuptorului poate duce la deteriorarea suprafeței acestuia, care poate afecta durata de viață a aparatului și genera chiar situații posibil periculoase.

Persoanele cu stimulatori cardiace trebuie să consulte un medic sau producătorul stimulatorului în cazul în care intenționează să utilizeze cuptorul cu microunde.

Pentru a evita posibilitatea de electrocutare.

Nu îndepărtați sub nicio formă carcasa exterioară. Nu vărsați și nu introduceți obiecte în deschiderile dispozitivului de blocare a ușii sau în orificiile pentru ventilare. În cazul vărsării unui lichid, opriți aparatul, scoateți imediat cablul de alimentare din priză și adresați-vă unui agent de service SHARP.

Nu introduceți cablul de alimentare sau ștecherul în apă sau în alte lichide.

Nu lăsați cablul de alimentare să atârne peste marginea unei mese sau a unei alte suprafețe de lucru.

Păstrați cablul de alimentare departe de suprafețele fierbinți, inclusiv de partea din spate a cuptorului.

Nu permiteți accesul copiilor mai mici de 8 ani în apropierea aparatului electrocasnic și al cablului acestuia.

Nu încercați să înlocuiți singuri becul cuptorului și nu lăsați o persoană neautorizată de SHARP să facă acest lucru. Dacă becul este ars, consultați furnizorul dumneavoastră sau un agent de service autorizat SHARP.

În cazul în care cablul de alimentare al acestui aparat este deteriorat, acesta trebuie înlocuit cu un cablu special.

Înlocuirea trebuie realizată de către un agent autorizat de service SHARP.

Pentru a evita producerea unei explozii și fierberea bruscă:

AVERTIZARE: lichidele și alimentele nu pot fi încălzite în recipiente etanșe deoarece pot exploda.

Încălzirea la microunde a băuturilor poate duce la fierberea eruptivă a acestora, de aceea recipientele trebuie manevrate cu grijă.

Nu utilizați niciodată recipiente etanșe. Îndepărtați dispozitivul de etanșare și capacele înainte de utilizare.

Recipientele etanșe pot exploda din cauza acumulării de presiune chiar și după ce cuptorul a fost oprit. Aveți grijă la încălzirea lichidelor. Utilizați un recipient cu gură largă pentru a permite bulelor să iasă.

Nu încălziți niciodată lichide în containere cu gură îngustă, cum ar fi sticlele pentru sugari. Lichidul încălzit poate să erupă din sticlă cauzând arsuri grave.

Pentru a preveni fierberea eruptivă a lichidelor și producerea de arsuri:

1. Nu utilizați o perioadă lungă de timp.
2. Amestecați lichidul înainte de încălzire / reîncălzire.
3. Se recomandă introducerea unei ustensile din sticlă sau alt material similar (dar nu metal) în lichid în timpul reîncălzirii.
4. Lăsați lichidul în cuptor la finalul timpului de gătire pentru cel puțin 20 de secunde pentru a preveni fierberea eruptivă.

Nu gătiți ouăle în coajă, iar ouăle fierte tari nu trebuie încălzite în cuptoare cu microunde, deoarece pot exploda după ce s-a încheiat gătitrea. Pentru a găti sau reîncălzi ouăle nepreparate, înțepați gălbenușul și albușul, altfel acestea pot exploda. Curățați și tăiați ouăle fierte tari înainte de a le reîncălzi în cuptorul cu microunde.

Înțepați coaja cartofilor, cărnaților sau a fructelor înainte de gătire, altfel acestea pot exploda.

Pentru a evita producerea arsurilor.

AVERTIZARE: conținutul sticlelor pentru hrănirea sugarilor sau al borcanelor cu mâncare pentru copii trebuie amestecat sau agitat, iar temperatura trebuie verificată înainte de consumare, pentru a preveni arsurile.

Pentru a preveni arsurile, utilizați suporturi pentru recipiente sau mănuși atunci când scoateți alimentele din cuptor.

Deschideți întotdeauna recipientele, pungile pentru popcorn, pungile pentru gătire în cuptor etc. și țineți-le la distanță de față pentru a evita arsurile cu aburi sau fierberea eruptivă.

Pentru a evita arsurile, testați întotdeauna temperatura mâncării și amestecați-o înainte de a servi și acordați atenție specială temperaturii mâncării și a băuturilor înainte de a le da bebelușilor, copiilor sau persoanelor în vârstă. Părțile accesibile se pot înfierbânta în timpul utilizării. Feriți copiii mici de aceste situații.

Temperatura recipientului nu reprezintă o indicație reală a temperaturii alimentelor sau a băuturilor; verificați întotdeauna temperatura alimentelor.

Nu stați în dreptul ușii cuptorului atunci când o deschideți pentru a evita arsurile produse de aburi și de căldură.

Tăiați alimentele gătite după încălzire pentru a elibera aburul și a evita arsurile.

Copiii trebuie ținuți la distanță de ușa aparatului pentru a preveni producerea de arsuri.

Pentru a evita utilizarea de către copii.

AVERTIZARE: lăsați copiii cu vârsta mai mare de 8 ani să utilizeze cuptorul fără supraveghere numai atunci când aceștia au primit instrucțiuni adecvate, astfel încât să poată utiliza cuptorul în siguranță și să înțeleagă pericolele utilizării neadecvate. Datorită căldurii generate, când utilizați aparatul în modul GRILL, GRILL MIXT sau MENIU AUTOMAT, copiii au voie să îl utilizeze numai sub supravegherea unui adult.

Acest aparat nu este destinat utilizării de către persoanele (inclusiv copiii) cu capacități psihice, senzoriale și mentale reduse sau care nu au îndeajuns de multe cunoștințe despre utilizarea aparatului sau nu au experiență, cu excepția cazului în care acestea sunt supravegheate sau dacă li s-au dat instrucțiuni despre utilizarea aparatului de către o persoană responsabilă pentru siguranța lor. Copiii trebuie supravegheați pentru a nu se juca cu aparatul. Modelele cu panou tactil electronic sunt prevăzute cu un mod de blocare pentru copii.

Nu vă aplecați și nu vă sprijiniți de ușa cuptorului. Nu vă jucați cu cuptorul și nu îl utilizați drept jucărie. Copiilor trebuie să li se explice instrucțiunile importante de siguranță: utilizarea suporturilor pentru recipiente, îndepărtarea cu grijă a capacelor - cu grijă deosebită la ambalaje (de exemplu, materialele ce rețin căldură) create pentru a găti alimente crocante,

deoarece ar putea fi foarte fierbinți.

Alte avertizări

Nu modificați cuptorul în niciun fel.

Nu mutați cuptorul în timpul funcționării.

Acest aparat este destinat utilizării în gospodărie.

Acest cuptor este destinat exclusiv preparării alimentelor acasă și poate fi utilizat numai pentru gătitul alimentelor și băuturilor. Uscarea alimentelor sau a îmbrăcămintei și încălzirea plăcuțelor de încălzire, a papucilor, a bureților, a cârpelor umede și altele similare pot cauza leziuni, aprindere sau incendiu. Nu este potrivit pentru uz comercial sau de laborator.

Pentru utilizarea fără probleme a cuptorului și evitarea avariilor.

Nu utilizați niciodată cuptorul când acesta este gol.

Când utilizați un vas de rumenire sau un vas dintr-un material ce reține căldura, așezați întotdeauna sub acesta un material izolator termorezistent cum ar fi platourile din porțelan pentru a preveni deteriorarea bazei cuptorului din cauza căldurii. Nu depășiți timpul de preîncălzire specificat în instrucțiunile de gătire.

Nu utilizați ustensile din metal, deoarece reflectă microundele și pot provoca arcuri electrice. Nu introduceți conserve în cuptor.

Pentru a preveni spargerea bazei cuptorului:

a) Înainte de a curăța baza cuptorului cu apă, lăsați platoul să se răcească.

b) Nu așezați alimente sau ustensile fierbinți pe baza rece.

c) Nu așezați alimente sau ustensile reci pe baza fierbinte.

Nu așezați nimic pe carcasa cuptorului în timp ce acesta funcționează.

NOTĂ:

Nu utilizați recipiente din plastic pentru cuptorul cu microunde în cazul în care cuptorul este încă fierbinte în urma utilizării funcțiilor GRILL și GRILL MIXT deoarece acestea se pot topi.

Nu utilizați recipientele din plastic în timpul funcționării modurilor menționate mai sus decât dacă producătorul acestora confirmă că sunt potrivite în acest sens.

Dacă nu sunteți siguri de modul de conectare a cuptorului, consultați un electrician autorizat, calificat. Producătorul sau furnizorul nu se face responsabil pentru avarierea cuptorului sau producerea de leziuni în urma nerespectării procedurii de conectare la sursa de alimentare cu energie.

Pe pereții cuptorului sau în jurul garniturii de etanșare se pot forma ocazional vapori de apă. Acesta este un fenomen normal și nu reprezintă o scurgere sau o defecțiune.



Acest simbol indică faptul că suprafețele se pot încălzi în timpul utilizării.

INSTALARE

1. Îndepărtați materialele de ambalare din interiorul cuptorului și îndepărtați folia de protecție de pe suprafața carcasei cuptorului cu microunde.
2. Verificați dacă produsul prezintă urme de deteriorare.
3. Amplasați cuptorul pe o suprafață plată, sigură, îndeajuns de rezistentă pentru a susține greutatea cuptorului și greutatea produselor introduse în cuptor. Nu amplasați cuptorul într-un dulap.
4. Selectați o suprafață plată care să ofere suficient spațiu liber pentru orificiile de admisie și/sau de evacuare a aerului. A se vedea imaginea de pe prima pagină.

Suprafața din spate a aparatului poate fi lipită de un perete.

- Înălțimea minimă de instalare este de 85 cm.
- Lăsați un spațiu minim de 20 cm între laturile cuptorului și pereții sau obiectele din apropiere.
- Lăsați un spațiu liber minim de 30 cm deasupra cuptorului.
- Nu îndepărtați picioarele din partea de jos a cuptorului.
- Blocarea orificiilor de admisie și / sau de evacuare a aerului pot deteriora cuptorul.
- Amplasați cuptorul la o distanță cât mai mare de aparatele radio și TV. Utilizarea cuptorului cu microunde poate genera interferențe recepției aparatelor radio sau TV.

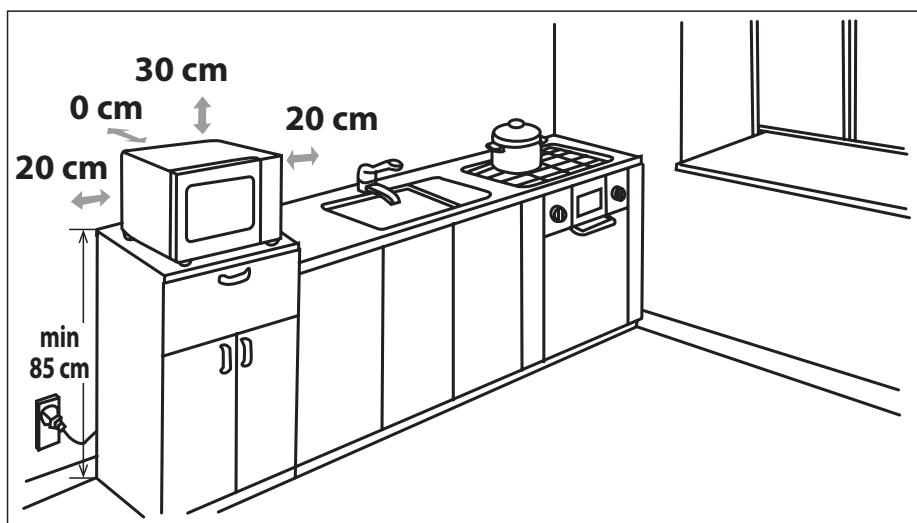

5. Conectați bine ștecherul cuptorului la o priză electrică standard (cu împământare).

AVERTIZARE: Nu amplasați cuptorul în locații în care se generează căldură, umezeală sau un nivel ridicat de umiditate (de exemplu, lângă sau deasupra cuptoarelor clasice) sau în apropierea materialelor combustibile (de exemplu, perdele).

Nu blocați și nu obstrucționați orificiile de ventilare a aerului.

Nu amplasați obiecte pe cuptor.

Nu atingeți exteriorul cuptorului cu microunde în timpul sau la scurt timp după funcționare, deoarece va fi fierbinte.

SPECIFICAȚII

Denumire model		YC-GC52FE
Tensiune c.a.		230-240 V/50 Hz monofazic
Siguranțe / întrerupător de circuit		10 A
Putere c.a. necesară		1400 W
Putere de ieșire:	Microunde	900 W
	Grill	1200 W
	Convecție	2050 W
	Standby	< 1,0 W
	Mod economisire energie	< 0,5 W
Frecvență microunde		2450 MHz*
Dimensiuni exterioare (lățime) x (înălțime) x (adâncime) mm		490 x 287 x 495
Dimensiuni interior cuptor (L) x (l) x (A)** mm		330 x 220 x 335
Capacitatea cuptorului		25 litri**
Raft grill		ø 220 mm, l: 85 mm
Tavă de copt		ø 280 mm, l: 49 mm
Greutate		Aprox. 18,6 kg
Bec pentru cuptor (tip LED)		1,5 W

* - Acest produs respectă cerințele standardului european EN55011.

În conformitate cu acest standard, produsul este clasificat drept echipament din Clasa B Grup 2. Echipament din Grupul 2 înseamnă că echipamentul generează intenționat energie cu frecvență radio sub formă de radiații electromagnetice pentru încălzirea alimentelor. Echipament din Clasa B înseamnă că acesta este destinat uzului casnic.

** - Capacitatea internă este calculată prin măsurarea lungimii, adâncimii și înălțimii maxime. Capacitatea reală pentru alimente este mai mică.

DATORITĂ POLITICII DE ÎMBUNĂTĂȚIRE CONTINUĂ, NE REZERVĂM DREPTUL DE A MODIFICA PROIECTUL ȘI SPECIFICAȚIILE FĂRĂ NOTIFICARE PREALABILĂ.

CUPTORUL ȘI ACCESORIILE

1. Sistem de blocare a ușii
2. Geamul cuptorului
3. Placa de bază a cavității
4. Panou de control
5. Încălzitor grill
6. Raft grill
7. Tavă de copt
8. Orificii de ventilare
9. Carcasa exterioară
10. Cablu de alimentare
11. Mâner pentru deschidere

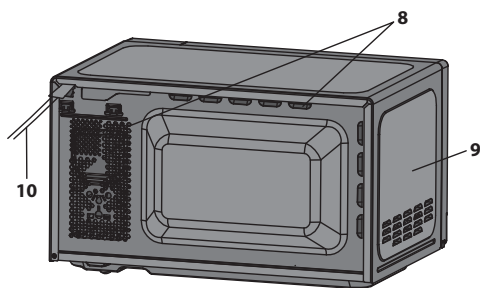
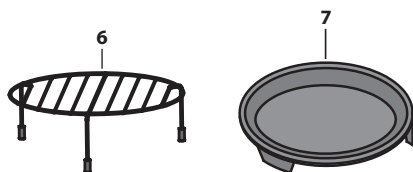
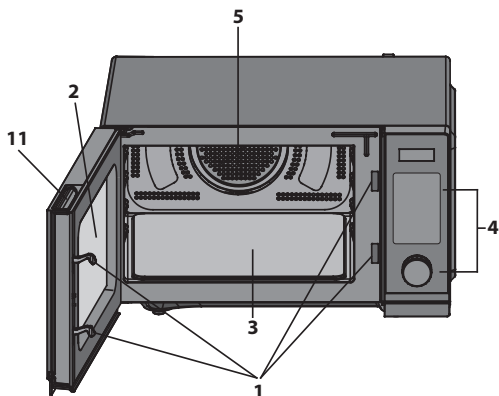

PANOU DE COMANDĂ

1. **AFIȘAJ** - Sunt afișate timpul de gătit, puterea, indicatoarele și ora.
2. **MENIU AUTO** - Apăsați pentru a selecta meniul de gătire automată.
3. **FAVORIT** - Utilizați pentru a salva programe.
4. **CEAS/TEMPORIZATOR** - Utilizați pentru a seta ceasul. Utilizați pentru a seta funcția de temporizator.
5. **MICROUNDE** - Apăsați pentru a selecta nivelul de putere a microundelor.
6. **GRILL** - Apăsați pentru a seta programul de gătit la grill.
7. **CONVECȚIE** - Apăsați pentru a seta programul de gătit cu convecție.
8. **DECONGELARE GREUTATE/TIMP** - Apăsați o dată pentru a decongela în funcție de greutate. Apăsați de două ori pentru a decongela în funcție de timp.
9. **MICROUNDE+GRILL** - Apăsați pentru a seta programul de gătit combinat cu microunde și grill.
10. **MICROUNDE+CONVECȚIE** - Apăsați pentru a seta programul de gătit combinat cu microunde și convecție.
11. **STOP/ECO** - Apăsați o dată pentru a opri temporar gătitul, sau de două ori pentru a anula complet gătitul. Folosiți pentru a seta modul de economisire energie.
12. **SILENȚIOS** - Apăsați o dată pentru a seta funcția silențios, apăsați din nou pentru a dezactiva funcția silențios. Țineți apăsat (timp de 3 sec.) pentru a activa funcția BLOCARE DE PROTECȚIE PENTRU COPII. Țineți apăsat din nou pentru a o dezactiva.
13. **START/+30s** - Apăsați pentru a începe programele de gătit și decongelare. Doar apăsați de mai multe ori pentru a seta timpul de gătit și gătiți imediat la nivelul maxim de putere.
14. **TIMP/GREUTATE (buton rotativ)** - Rotiți pentru a seta timpul, greutatea alimentelor sau porțiile.

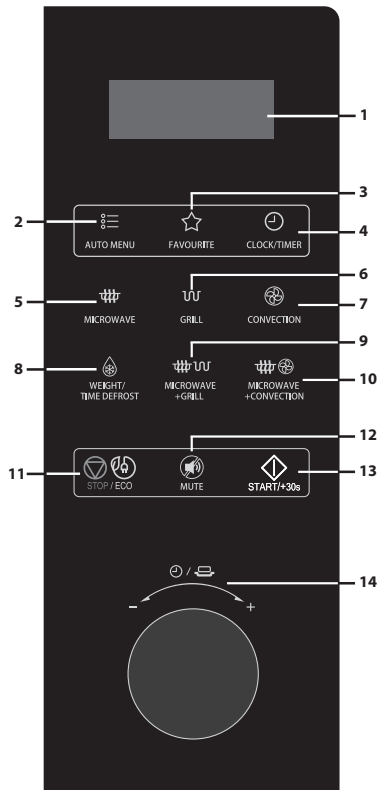

ÎNAINTE DE PORNIRE

- Când cuptorul este conectat pentru prima dată, se va auzi un semnal sonor, iar pe afișaj va apărea „1:01”.
- În timp ce se află în modul de configurare și nu sunt apăstate butoane timp de 30 de secunde, unitatea va intra în modul standby.
- În timpul gătitului, apăsați butonul **STOP/ECO** o dată pentru a întrerupe programul, apoi apăsați butonul **START/+30s** pentru a relua. Când butonul **STOP/ECO** este apăsat de două ori, programul va fi anulat.
- Când ciclul de gătire este finalizat, ecranul va afișa **End** (Finalizare) și se va auzi un semnal sonor la fiecare două minute până când ușa este deschisă sau se apasă un buton.

SETAREA CEASULUI

Pentru a seta ceasul, urmați instrucțiunile de mai jos:

1. În modul standby, țineți apăsat butonul **CEAS/TEMPORIZATOR** timp de 3 secunde pentru a selecta ceasul de 12 ore, apăsați butonul din nou pentru a selecta ceasul de 24 de ore.
2. Rotiți butonul **TIMP/GREUTATE** pentru a seta cifra aferentă orei.
3. Apăsați o dată **START/+30s**.
4. Rotiți butonul **TIMP/GREUTATE** pentru a seta cifra aferentă minutelor.
5. Apăsați butonul **CEAS/TEMPORIZATOR** pentru a confirma.

GĂTIREA EXPRES

Utilizați această funcție pentru a programa cuptorul să pornească la o putere de 100% în mod convenabil. În modul standby, apăsați butonul **START/+30s** în mod repetat pentru a seta timpul de gătire (fiecare apăsare adaugă 30 de secunde și până la 10 minute). Cuptorul va porni automat imediat.

GĂTIREA CU MICROUNDE

1. În modul standby, apăsați în mod repetat butonul **MICROUNDE** pentru a selecta nivelul de putere.
2. Rotiți butonul **TIMP/GREUTATE** pentru a seta timpul de gătit. Cel mai lung timp este de 95 de minute.
3. Apăsați **START/+30s** pentru a confirma.

Apăsați în mod repetat butonul **MICROUNDE** pentru a selecta nivelul de putere.

Apăsați butonul MICROUNDE	Putere (Afișaj)	Apăsați butonul MICROUNDE	Putere (Afișaj)
o dată	100% (P100)	de 7 ori	40% (P-40)
de 2 ori	90% (P-90)	de 8 ori	30% (P-30)
de 3 ori	80% (P-80)	de 9 ori	20% (P-20)
de 4 ori	70% (P-70)	de 10 ori	10% (P-10)
de 5 ori	60% (P-60)	de 11 ori	0% (P-00)
de 6 ori	50% (P-50)		

NOTĂ: În timpul gătitului, puteți verifica puterea apăsând butonul **MICROUNDE**.

GRILL

Gătirea la grill este utilă în special pentru felii subțiri de carne, fripturi, cotlet, kebab, cârnați și bucăți de pui. De asemenea, este potrivit pentru sandvișuri calde și mâncăruri gratinate.

1. În modul standby, apăsați butonul **GRILL** o dată.
2. Rotiți butonul **TIMP/GREUTATE** pentru a seta timpul de gătit. Cel mai lung timp este de 95 de minute.
3. Apăsați butonul **START/+30s** pentru a începe.

MICROUNDE+GRILL

Combinția 1: 30% din timp pentru gătitul cu microunde și 70% pentru gătitul la grill. A se utiliza pentru pește sau mâncăruri gratinate.

Combinția 2: 55% din timp pentru gătitul cu microunde, 45% pentru gătitul la grill. A se utiliza pentru budinci, omlete, cartofi coptși și carne de pasăre.

1. În modul standby, apăsați butonul **MICROUNDE+GRILL** o dată sau de două ori pentru a selecta „Co-1” sau „Co-2”.
2. Rotiți butonul **TIMP/GREUTATE** pentru a seta timpul de gătit. Cel mai lung timp este de 95 de minute.
3. Apăsați butonul **START/+30s** pentru a începe.

NOTĂ: În timpul gătitului, puteți verifica modul de combinare prin apăsarea butonului **MICROUNDE+GRILL**.

CONVECȚIE

În timpul gătitului cu convecție, aerul fierbinte circulă prin cavitatea cuptorului pentru a rumeni și a face crocante alimentele în mod rapid și uniform. Acest cuptor poate fi programat la treisprezece temperaturi diferite de gătit (230°C, 220°C, 210°C, 200°C, 190°C, 180°C, 170°C, 160°C, 150°C, 140°C, 130°C, 120°C, 110°C).

Pentru a preîncălzi și a găti folosind funcția de convecție, urmați instrucțiunile de mai jos:

Cuptorul dvs. poate fi programat pentru a combina preîncălzirea și funcțiile de gătit cu convecție.

1. În modul standby, apăsați în mod repetat butonul **CONVECȚIE** pentru a selecta temperatura de convecție.
2. Apăsați butonul **START/+30s** pentru a începe. Se vor auzi semnale sonore atunci când temperatura stabilită este atinsă.
3. Deschideți ușa și așezați recipientul cu alimente în centrul bazei cuptorului.
4. Rotiți butonul **TIMP/GREUTATE** pentru a seta timpul de gătit. Cel mai lung timp este de 95 de minute.
5. Apăsați butonul **START/+30s** pentru a începe.

NOTĂ: Când se atinge temperatura de preîncălzire prin convecție, cuptorul va emite un sunet la fiecare două secunde. Temperatura de preîncălzire va fi menținută timp de 30 de minute.

MICROUNDE+CONVECȚIE

Modul Microunde + Convecție face gătitul mai ușor și mai rapid.

Există patru setări preprogramate pentru această funcție, așa cum este descris mai jos:

230°C - potrivită pentru carnea grosă și dificil de gătit, cum ar fi puil întregul, pulpe sau aripi.

200°C - poate fi folosită pentru carnea subțire și care se gătește mai repede, cum ar fi peștele sau friptura.

170°C și 140°C - aceste moduri sunt potrivite pentru carne feliată și mâncare semipreparată, de exemplu șuncă și cârnați.

1. În modul standby, apăsați butonul **MICROUNDE+CONVECȚIE** în mod repetat pentru a selecta temperatura de convecție (230°C, 200°C, 170°C, 140°C).
2. Rotiți butonul **TIMP/GREUTATE** pentru a seta timpul de gătit. Cel mai lung timp este de 95 de minute.
3. Apăsați butonul **START/+30s** pentru a începe.

NOTĂ: În timpul gătitului, puteți verifica temperatura de convecție apăsând butonul **MICROUNDE+CONVECȚIE**.

DECONGELARE ÎN FUNCȚIE DE GREUTATE

1. În modul standby, apăsați o dată butonul **DECONGELARE GREUTATE/TIMP**.

2. Rotiți butonul **TIMP/GREUTATE** pentru a seta greutatea alimentelor. Greutatea variază de la 100 g la 2000 g.

3. Apăsați butonul **START/+30s** pentru a confirma.

NOTĂ: În timpul decongelării, sistemul se va întrerupe și va emite un semnal sonor pentru a vă reaminti să întoarceți alimentele. Apoi, apăsați butonul **START/+30s** pentru a relua.

Tabel decongelare în funcție de greutate

Greutate [kg]	0,1	0,2	0,3	0,4	0,5	0,6	0,7	0,8	0,9	1,0	1,1	1,2	1,3	1,4	1,5	1,6	1,7	1,8	1,9	2,0
Timp [min]	3	5	7	9	11	13	15	17	19	21	23	25	27	29	31	33	35	37	39	41

DECONGELARE ÎN FUNCȚIE DE TIMP

1. În modul standby, apăsați de două ori butonul **DECONGELARE GREUTATE/TIMP**.
2. Rotiți butonul **TIMP/GREUTATE** pentru a seta timpul de decongelare. Cel mai lung timp este de 95 de minute.
3. Apăsați butonul **START/+30s** pentru a confirma.

NOTĂ: Când utilizați funcția Decongelare în funcție de timp, cuptorul cu microunde va găti la 40% putere, apoi la 30% putere, moment în care se va opri pentru a permite deschiderea ușii și întoarcerea alimentelor. Când gătitul reîncepe, atunci când butonul **START/+30s** este apăsat, cuptorul va găti la 20% putere.

TEMPORIZATOR BUCĂTĂRIE

1. Apăsați o dată butonul **CEAS/TEMPORIZATOR**.
2. Rotiți butonul **TIMP/GREUTATE** pentru a seta timpul dorit. Cel mai lung timp este de 95 de minute.
3. Apăsați butonul **START/+30s** pentru a confirma.

Pentru a anula programul TEMPORIZATOR, apăsați butonul **STOP/ECO** iar afișajul arată ora.

FUNCȚIA FAVORIT

Există funcție cuprinde 3 tipuri de favorite, fiecare dintre acestea putând fi setată cu 1 secvență de gătit.

Salvare:

1. În modul standby, apăsați butonul **FAVORIT** o dată, de 2 ori sau de 3 ori.
2. Introduceți programul de gătit dorit (inclusiv gătitul în mai multe etape).
3. Apăsați butonul **START/+30s** pentru a confirma.

Începere:

1. În modul standby, apăsați butonul **FAVORIT** o dată, de 2 ori sau de 3 ori pentru a selecta programul de gătit.
2. Apăsați butonul **START/+30s** pentru a începe.

Anulare:

În modul standby, apăsați butonul **FAVORIT** o dată, de 2 ori sau de 3 ori.

Mențineți apăsat butonul **FAVORIT** timp de 3 secunde, afișajul va arăta „CLr” timp de 5 secunde, iar cuptorul va reveni în modul standby.

NOTĂ:

- Numai microunde, grill, convecție, microunde și grill, microunde și convecție pot fi salvate.
- Programarea favorită va fi păstrată în memorie chiar și atunci când alimentarea este deconectată.
- Este posibil să stocați doar 3 programe favorite. Dacă doriți să modificați, ștergeți unul dintre acestea.
- În cazul în care conținutul favoritelor este gol, codul favorit va clipi. Dacă există conținut în favorite, codul favorit va fi întotdeauna afișat.

FUNCȚIA DE ECONOMISIRE ENERGIE

Setare: În modul standby, țineți apăsat butonul **STOP/ECO** timp de 3 secunde, iar afișajul se va stinge. Cuptorul va intra în modul de economisire a energiei.

Anulare: În modul de economisire energie, funcția poate fi anulată prin apăsarea oricărui buton sau deschiderea și închiderea ușii cuptorului o dată.

FUNCȚIA SILENȚIOS

Pentru a seta funcția silențios, apăsați butonul **SILENȚIOS** o dată, apoi afișajul arată „OFF” (Dezactivat) timp de 3 secunde. În timpul modului silențios, nu se va emite niciun sunet la apăsarea butoanelor.

Pentru a anula funcția silențios, apăsați butonul **SILENȚIOS** o dată, apoi afișajul arată „On” (Activat) timp de 3 secunde.

BLOCAREA DE PROTECȚIE PENTRU COPII

1. Pentru a seta BLOCAREA DE PROTECȚIE PENTRU COPII, mențineți apăsat butonul **SILENȚIOS** timp de 3 secunde, se va auzi un semnal sonor lung și afișajul va indica „**LOC**”. Cuptorul este acum în modul BLOCARE DE PROTECȚIE PENTRU COPII. În acest mod, afișajul va arăta ceasul, dacă este apăsat oricare dintre butoane sau ușa este deschisă, „**LOC**” va fi afișat timp de zece secunde.
2. Pentru a anula BLOCAREA DE PROTECȚIE PENTRU COPII, mențineți apăsat butonul **SILENȚIOS** timp de 3 secunde, până când se aude un semnal sonor lung.

BLOCAREA DE SIGURANȚĂ

Utilizați această funcție pentru a preveni folosirea nesupravegheată a cuptorului de către copii.

Setare: În modul standby, dacă nu există nicio comandă în decurs de un minut, cuptorul va intra automat în modul de blocare de siguranță și indicatorul luminos de blocare se va aprinde. În starea de blocare, toate butoanele sunt dezactivate. Dacă apăsați orice buton, indicația de blocare apare pe afișaj timp de 5 secunde pentru a reaminti utilizatorului să anuleze blocarea de siguranță.

Pentru a dezactiva blocarea de siguranță, doar deschideți ușa cuptorului cu microunde, iar tastatura va redeveni activă și indicatorul luminos de blocare se va stinge.

MECANISM DE PROTECȚIE AUTOMATĂ

PROTECȚIE ÎMPOTRIVA SUPRAÎNCĂLZIRII - Când cuptorul detectează o temperatură ridicată, afișajul va indica „**E01**” și va înceta să funcționeze. Aceasta poate fi anulată prin apăsarea butonului **STOP/ECO**.

PROTECȚIE ÎMPOTRIVA TEMPERATURII SCĂZUTE - Când cuptorul intră în modul de protecție la temperatură scăzută, afișajul va indica „**E02**” și va înceta să funcționeze. Aceasta poate fi anulată prin apăsarea butonului **STOP/ECO**.

PROTECȚIE ÎMPOTRIVA FUNCȚIONĂRII INCORECTE A SENZORILOR - Când cuptorul detectează o problemă cu unul dintre senzori, se va afișa „**E03**” sau „**E04**” și cuptorul va înceta să funcționeze. În plus, cuptorul va emite un sunet de avertizare. Aceasta poate fi anulată prin apăsarea butonului **STOP/ECO**.

GĂTIRE AUTOMATĂ

Pentru alimente sau următorul mod de gătit, nu este necesar să programați timpul și puterea de gătit. Este suficient să indicați tipul de alimente pe care doriți să le gătiți, precum și greutatea sau numărul de porții ale acestui aliment.

1. În modul standby, apăsați în mod repetat butonul **MENIU AUTO** pentru a selecta codul meniului.
2. Rotiți butonul **TIMP/GREUTATE** pentru a seta greutatea sau porțiile alimentelor.
3. Apăsați butonul **START/+30s** pentru a începe.

Meniuri pentru gătire automată:

Cod	Aliment	Observație
A-01	Băuturi (200 ml/cană, 1 – 3 căni)	<ol style="list-style-type: none">1. Pentru articolele „A07” ~ „A09”, „A-13”, cuptorul se va întrerupe și va emite un semnal sonor pentru a reaminti utilizatorului să întoarcă mâncarea, iar apoi apăsați butonul START/+30s pentru a relua.2. Când utilizați funcția de gătit automat, este posibil ca alimentele să nu fie gătite așa cum vă așteptați. Acest lucru se poate întâmpla din diverse motive, cum ar fi preferința personală, dimensiunea/forma alimentelor, temperatura ambiantă, variațiile de tensiune, dacă alimentele au fost așezate corect pe baza cuptorului etc. În cazul în care mâncarea nu este gătită după preferințele dvs., ajustați timpul în mod corespunzător pentru a corecta acest lucru.
A-02	Cartofi copti (230 ±10 g/porție, 1 – 2 porții)	
A-03	Legume (200 – 600 g)	
A-04	Reîncălzire automată (200 – 800 g)	
A-05	Supă (300 ml/bol, 1 – 3 boluri)	
A-06	Orez (150 – 600 g)	
A-07	Friptură de vită/miel (200 – 600 g)	
A-08	Bucăți de pește la grătar (200 – 600 g)	
A-09	Șuncă la grătar (100 g, 200 g, 300 g)	
A-10	Cipsuri la cuptor (200 g)	
A-11	Pizza (150 g, 300 g, 450 g)	
A-12	Prăjitură (475 g)	
A-13	Friptură de pui (800 – 1400 g)	

CURĂȚARE ȘI ÎNGRIJIRE

1. Opriti cuptorul și deconectați cablul de alimentare de la perete atunci când curățați cuptorul.
2. Păstrați interiorul cuptorului curat. Atunci când stropii de alimente sau lichide vărsate aderă la pereții cuptorului, ștergeți cu o cârpă umedă. Pot fi folosiți detergenți slabi dacă cuptorul se murdărește foarte mult. Evitați utilizarea sprayurilor sau a altor produse de curățare dure. Acestea pot păta, pot lăsa urme sau mătui suprafața ușii.
3. Exteriorul cuptorului trebuie curățat cu o cârpă umedă. Pentru a preveni deteriorarea componentelor de operare din interiorul cuptorului, apa nu trebuie să pătrundă în orificiile de ventilație.
4. Ștergeți ușa și fereastra pe ambele părți, ștergeți garniturile ușii și părțile adiacente frecvent cu o cârpă umedă pentru a îndepărta orice scurgeri sau stropi. Nu folosiți produse de curățare abrazive.
5. Nu curățați cu abur.
6. Evitați udarea panoului de control. Curățați cu o cârpă moale și umedă. Când curățați panoul de control, lăsați ușa cuptorului deschisă pentru a preveni pornirea accidentală a cuptorului.
7. Dacă se acumulează abur în interiorul sau în jurul exteriorului ușii cuptorului, ștergeți cu o cârpă moale. Acest lucru se poate întâmpla atunci când cuptorul cu microunde funcționează în condiții de umiditate ridicată. Aceasta nu este o defecțiune.
8. Baza cuptorului trebuie curățată în mod regulat pentru a evita contaminarea și potențialele arcuri electrice/deteriorări. Ștergeți suprafața inferioară a cuptorului cu detergent slab.
9. Îndepărtați mirosurile din cuptor combinând o ceașcă de apă cu suc și coaja unei lămâi într-un castron pentru microunde. Lăsați cuptorul să funcționeze timp de 5 minute. Ștergeți bine și uscați cu o cârpă moale.
10. Dacă becul se defectează, vă rugăm să contactați serviciul clienți pentru recomandări.
11. Cuptorul trebuie curățat în mod regulat și eventualele depuneri de alimente trebuie îndepărtate. Nerespectarea instrucțiunilor de curățare a cuptorului poate duce la deteriorarea suprafeței acestuia, care poate afecta durata de viață a aparatului și genera situații posibil periculoase.
12. Vă rugăm să nu aruncați acest aparat în coșul de gunoi menajer; acesta trebuie trimis la centrul de eliminare special, pus la dispoziție de autoritățile locale.
13. Când cuptorul cu microunde este utilizat pentru prima dată cu funcția de grill, este posibil să se producă fum și miros ușor. Acesta este un fenomen normal, deoarece cuptorul este format dintr-o placă de oțel acoperită cu ulei de lubrifiere, iar cuptorul nou va produce fum și miros generate de arderea uleiului de lubrifiere. Acest fenomen va dispărea după o perioadă de utilizare.

VASE ADECVATE PENTRU CUPTOR

Pentru a găti / decongela alimente în cuptorul cu microunde, energia microundelor trebuie să poată trece prin recipient pentru a penetra mâncarea. De aceea, este important să alegeți accesorii de gătit adecvate.

Vasele rotunde/ovale sunt preferabile celor pătrate/dreptunghiulare deoarece mâncarea din colțuri tinde să se supraîncălzească. Se poate utiliza o gamă variată de vase de gătit, așa cum se menționează mai jos.

Vase pentru gătit	Siguranță la microunde	Grill/ Convecție	Comentariu
Folie de aluminiu Recipiente din aluminiu	✓ / X	✓	Se pot utiliza bucăți mici de folie de aluminiu pentru a evita supraîncălzirea mâncării. Așezați folia la cel puțin 2 cm de pereții cuptorului deoarece există posibilitatea formării arcului electric. Recipientele din aluminiu nu sunt recomandate, decât dacă este specificat astfel de producător, de ex., Microfoil®, urmați instrucțiunile cu atenție.
Vase de rumenire	✓ / X	X	Respectați întotdeauna instrucțiunile producătorilor. Nu depășiți timpii de încălzire specificați. Aveți grijă deoarece aceste vase se pot înfierbânta foarte tare.
Porțelan și ceramică	✓ / X	X	Porțelanul, ceramica, vasele de lut glazurate și porțelanul de os sunt de obicei adecvate, cu excepția celor cu decorațiuni metalice.
Articole din sticlă ex. Pyrex®	✓	✓	Atenție când utilizați vase delicate din sticlă deoarece se pot sparge sau fisura dacă sunt încălzite brusc.
Metal	X	✓	Nu este recomandată utilizarea vaselor metalice deoarece vor forma arc electric și acesta poate duce la incendii.
Plastic / Polistiren, de ex., recipiente pentru mâncare fast food	✓	X	Atenție la recipiente deoarece unele se pot deforma, topi sau decolora la temperaturi ridicate.
Folie de plastic	✓	X	Nu trebuie să atingă mâncarea și trebuie perforată pentru a lăsa aburul să iasă.
Pungi de congelare / coacere	✓	X	Se vor perfora pentru a lăsa aburul să iasă. Asigurați-vă că pungile sunt adecvate pentru utilizarea la microunde.
Hârtie - Farfurii, căni și hârtie de bucătărie	✓	X	Nu utilizați accesorii de legare din plastic sau metal deoarece acestea se pot topi sau pot lua foc din cauza arcului electric format de metal.
Recipiente din paie și lemn	✓	X	A se utiliza numai pentru încălzire sau pentru a absorbi umiditatea. Atenție: supraîncălzirea poate cauza incendii.
Hârtie reciclată și ziare	X	✓	Supravegheați întotdeauna cuptorul când utilizați aceste materiale deoarece supraîncălzirea poate genera incendii. Poate conține extracte de metal care vor duce la formarea arcului electric și generarea de incendii.



AVERTIZARE: în timpul încălzirii mâncării în vase din plastic sau din hârtie, țineți cuptorul sub observație. Există posibilitatea aprinderii vaselor.

NOTĂ: Nu lăsați cuptorul nesupravegheat în timpul funcționării.

SFATURI DE GĂTIRE LA CUPTORUL CU MICROUND

Microundele gătesc alimentele mai repede decât gătitul convențional. Prin urmare, este esențial să se urmeze anumite tehnici pentru a asigura rezultate bune. Multe dintre următoarele tehnici sunt similare cu cele utilizate la gătitul convențional.

 **ATENȚIE: Lichidele și alimentele nu se vor încălzi în recipiente etanșe sau în borcane/recipiente cu capacele puse, deoarece în interior se creează presiune și recipientul/borcanelul poate exploda.**

OBSERVAȚII PENTRU GĂTIT:

- Supravegheați tot timpul cuptorul când este în uz.
- Asigurați-vă că ustensilele sunt adecvate pentru utilizarea în cuptorul cu microunde.
- Consultați diagramele din secțiunea cărții de bucate pentru timpii de gătit și nivelurile de putere recomandate.
- Nu așezați alimente/ustensile fierbinți pe platoul rece sau alimente/recipiense reci pe platoul fierbinte.
- Utilizați numai popcorn pentru microunde cu ambalajul recomandat (urmați instrucțiunile producătorului).
Nu utilizați niciodată ulei decât dacă producătorul specifică acest lucru și nu gătiți niciodată pe o perioadă mai îndelungată decât cea din instrucțiuni.

 **ATENȚIE: Respectați întotdeauna instrucțiunile din manualul de utilizare SHARP. Dacă depășiți timpii de gătit recomandați și utilizați niveluri de putere prea ridicate, mâncarea se poate supraîncălzi, arde și, în situații extreme, poate lua foc și poate deteriora cuptorul.**

Aranjare

Așezați părțile cele mai groase ale mâncării spre partea exterioară a vasului. Ex. Pulpe de pui.

Mâncărurile poziționate spre partea exterioară a vasului vor beneficia de mai multă energie, prin urmare, se vor găti mai repede decât cele din centru.

Acoperire

Pentru anumite alimente este recomandat să fie acoperite în timpul gătitului la microunde.

Utilizați folie ventilată pentru microunde sau un capac adecvat.

Perforare

Alimentele cu cochilie, piele sau membrană trebuie perforate în mai multe locuri înainte de gătire sau încălzire, deoarece în interior se poate forma aburul și mâncarea poate exploda.

De ex., cartofi, pește, pui, cârnați.

NOTĂ: Ouăle nu trebuie încălzite în cuptorul cu microunde deoarece pot exploda, chiar și după terminarea gătitului. De ex., poșate, prăjite, fierte tare.

Amestecare, rotire și rearanjare

Pentru o gătire uniformă, este esențial să amestecați, rotiți și rearanjați mâncarea în timpul gătirii. Amestecați și rearanjați întotdeauna din exterior spre centru.

Lăsați să stea

Tempul de așteptare după preparare este necesar, pentru a permite căldurii să se distribuie uniform în alimente.

Caracteristicile alimentelor	
Compoziție	Alimentele bogate în grăsimi sau zahăr (de ex., budinca de Crăciun, plăcintă umplută) necesită mai puțin timp de încălzire. Trebuie avut grijă deoarece supraîncălzire poate provoca incendii. Oasele din mâncare conduc căldura, iar mâncarea se prepară mai repede. Trebuie acordată o atenție deosebită la acest aspect, astfel încât mâncarea să fie gătită uniform.
Densitate	Densitatea mâncării va afecta timpul de gătire necesar. Alimentele ușoare, poroase, cum ar fi prăjiturile sau pâinea, se gătesc mai repede decât alimentele grele, dense, cum ar fi fripturile și tocanele.
Cantitate	Numărul de microunde din cuptorul dvs. rămâne același indiferent de cât de multă mâncare gătiți. Timpul de gătire trebuie mărit în funcție de cantitatea de mâncare așezată în cuptor. ex. Patru cartofi se vor găti mai greu decât doi cartofi.
Dimensiune	Alimentele mici și bucățile mici se gătesc mai repede decât cele mari deoarece microundele pot penetra alimentele din toate părțile până în centru. Pentru gătire uniformă, toate bucățile trebuie să fie de aceeași dimensiune.
Formă	Alimentele care au formă neregulată, cum ar fi pieptul sau pulpele de pui, au nevoie de un timp mai lung de gătire în zonele mai groase. Pentru o gătire uniformă, așezați bucățile mai groase spre exteriorul vasului, unde vor primi mai multă energie. Formele rotunde se vor găti mai uniform decât formele pătrate în cuptorul cu microunde.
Temperatura alimentelor	Temperatura inițială a produselor alimentare afectează timpul de gătire necesar. Va dura mai mult gătitarea alimentelor refrigerate decât cea a produselor alimentare aflate la temperatura camerei. Temperatura recipientului nu este o indicație reală a temperaturii produsului alimentar sau a băuturii. Faceți tăieturi în produsele cu umpluturi, cum ar fi gogoșile cu gem, pentru a elibera căldura sau aburul.



ATENȚIE: Fața și mâinile: utilizați întotdeauna mănuși pentru cuptor pentru a îndepărta alimentele sau vasele din cuptor. Dați-vă puțin în spate când deschideți ușa cuptorului pentru a lăsa căldura sau aburul să se disperseze. Când scoateți foliile de acoperire, când deschideți pungile de coacere sau ambalajele de popcorn, degajați aburul în direcție opusă față de fața sau mâinile dvs.



ATENȚIE: Verificați temperatura alimentelor și a băuturilor și amestecați înainte de servire. Acordați atenție specială când serviți bebelușilor, copiilor și persoanelor în vârstă. Conținutul biberoanelor și borcănașele cu mâncare pentru bebeluși trebuie agitate sau scuturate, iar temperatura alimentelor se va verifica înainte de consum pentru a evita arsurile.

SFATURI PENTRU DECONGELARE

Folosirea cuptorului cu microunde este cea mai rapidă metodă de decongelare. Este un proces simplu, dar următoarele instrucțiuni sunt esențiale pentru a vă asigura că alimentele sunt decongelate complet.

- Înainte de decongelare, scoateți toate ambalajele și învelitorile.
- Pentru a decongela alimente, folosiți nivelurile de putere a microundelor de 30P sau 10P.
- Consultați informațiile detaliate de mai jos.

Rearanjați

Mâncărurile poziționate spre partea exterioară a vasului se vor decongela mai repede decât cele din centru. Este, prin urmare, esențial ca mâncarea să fie rearanjată de până la 4 ori în timpul decongelării.

Mutați părțile foarte apropiate din exterior spre centru și rearanjați zonele care se suprapun.

Acest lucru va asigura că toate părțile produsului se dezgheață uniform.

Separati

Alimentele pot fi lipite unul de celălalt când le scoateți din congelator. Este important să separați alimentele imediat ce se poate în timpul decongelării.

ex. felii de bacon, file de pui.

Protejați

Unele părți ale alimentelor în curs de decongelare se încălzesc. Pentru a preveni încălzirea și gătirea lor, aceste părți pot fi acoperite cu bucăți mici de folie, care reflectă microundele, de ex., pulpele și aripile de pui.

Lăsați să stea

Tempul de așteptare este necesar pentru a vă asigura că hrana este bine decongelată.

Decongelarea nu este completă după scoaterea alimentelor din cuptorul cu microunde. Mâncarea trebuie să stea, acoperită, o perioadă de timp, pentru a vă asigura că interiorul este decongelat complet.

Întoarceți

Este esențial ca toate alimentele să fie întoarse de până la 4 ori în timpul decongelării.

Acest lucru este important pentru a asigura o decongelare completă.

SFATURI PENTRU REÎNCĂLZIRE

Pentru reîncălzirea alimentelor, urmați recomandările și instrucțiunile de mai jos pentru a vă asigura că mâncarea este bine reîncălzită înainte de servire.

Mâncăruri servite la farfurie

Scoateți puilul și porțiile de carne și reîncălziți-le separat, a se vedea mai jos.

Așezați bucățile mai mici de mâncare în centrul farfuriei, iar cele mai mari și mai groase la margine. Acoperiți cu o folie ventilată pentru microunde și reîncălziți la 50P, amestecați/rearanjați la jumătatea procesului de reîncălzire.

NOTĂ: Asigurați-vă că mâncarea este bine reîncălzită înainte de servire.

Carne feliată

Acoperiți cu folie ventilată pentru microunde și reîncălziți la 50P. Rearanjați cel puțin o dată mâncarea pentru a asigura o reîncălzire uniformă.

NOTĂ: Asigurați-vă că ați reîncălzit bine carnea înainte de servire.

Porții de carne de pasăre

Așezați părțile mai groase ale porțiilor în exteriorul vasului, acoperiți-l cu o folie ventilată pentru microunde și reîncălziți la 70P.

Întoarceți la jumătatea procesului de reîncălzire.

NOTĂ: Asigurați-vă că ați reîncălzit bine carnea de pasăre înainte de servire.

Caserole

Acoperiți cu o folie ventilată pentru microunde sau cu un capac adecvat și reîncălziți la 50P.

Amestecați frecvent pentru a asigura o reîncălzire uniformă.

NOTĂ: Asigurați-vă că mâncarea este bine reîncălzită înainte de servire.

Pentru a ajunge la rezultate optime la reîncălzire, selectați un nivel de putere adecvat pentru tipul de mâncare. De ex., un bol de legume poate fi reîncălzit la 100P, în timp ce o porție de lasagna care conține ingrediente ce nu se pot amesteca, se va reîncălzi la un nivel de putere de 50P.

OBSERVAȚII:

- Înainte de reîncălzire, scoateți alimentele din foile sau din recipientele metalice.
- Durata reîncălzirii va fi condiționată de forma, adâncimea, cantitatea și temperatura alimentelor, precum și de dimensiunea, forma și materialul recipientului.



ATENȚIE: Nu încălziți lichide în recipiente cu gât îngust, deoarece conținutul se poate revărsa din recipient și poate cauza arsuri.

- Pentru a evita supraîncălzirea și apariția focului, acordați atenție la reîncălzirea alimentelor cu mult zahăr sau cu multă grăsime, de exemplu: plăcinte umplute sau budincă de Crăciun.
- Nu încălziți niciodată ulei sau grăsime pentru prăjire în baie de ulei deoarece aceasta se poate supraîncălzi și lua foc.
- Cartofii în conservă nu trebuie încălziți în cuptorul cu microunde, urmați instrucțiunile producătorului, menționate pe conservă.



ATENȚIE: Conținutul biberonelor și al borcanelor cu mâncare pentru bebeluși se va amesteca sau agita și temperatura va fi verificată înainte de consum pentru a evita arsurile.

DEPANAREA

În cazul în care credeți că există o problemă cu funcționarea cuptorului, puteți efectua câteva verificări simple înainte de a apela la un inginer. Acest lucru va ajuta la evitarea apelurilor inutile la centrul de service, dacă defecțiunea este simplă de rezolvat.

Urmați pașii simplii de verificare de mai jos:

Așezați o jumătate de cană de apă pe platoul cuptorului și închideți ușa. Programați cuptorul să gătească timp de 1 minut folosind puterea cuptorului cu microunde de 100P.

1. Lampa cuptorului se aprinde când acesta gătește?
2. Funcționează ventilatorul de răcire? (Verificați prin plasarea mâinii deasupra orificiilor de aerisire.)
3. Se aude un semnal sonor după 1 minut?
4. Apa din cană este fierbinte?
Scoateți cana de apă din cuptor și închideți ușa. Programați cuptorul să gătească timp de 3 minute folosind grillul.
5. După 3 minute, elementul de încălzire al grillului devine roșu? Dacă răspunsul este „NU” la oricare dintre întrebări, în primul rând verificați dacă cuptorul este conectat în mod corespunzător la priză și dacă nu a sărit siguranța. În cazul în care nu există astfel de probleme, verificați tabelul de depanare de mai jos.



ATENȚIE: Niciodată nu reglați, reparați sau modificați cuptorul cu microunde pe cont propriu. Este periculos pentru orice persoane în afara inginerului calificat SHARP să efectueze operații de service sau reparații. Acest lucru este important deoarece poate presupune demontarea capacelor care asigură protecția împotriva energiei microundelor.

- Garnitura ușii oprește scăparea de microunde în timpul funcționării cuptorului, dar nu formează un sigiliu etanș. Este normal să vedeți picături de apă, lumină sau să simțiți aer cald în jurul ușii cuptorului. Alimentele cu un conținut ridicat de umiditate vor elibera aburi și pot provoca formarea condensului în interiorul ușii, care se poate scurge din cuptor.
- Reparații și modificări: nu încercați să folosiți cuptorul dacă acesta nu funcționează corect.
- Acces la carcasa exterioră și la lampă: Nu scoateți niciodată carcasa exterioră. Acest lucru este foarte periculos din cauza pieselor de înaltă tensiune în interior, care nu trebuie niciodată atinse, deoarece ar putea duce la deces. Cuptorul dvs. nu este prevăzut cu un capac de acces la lampă. Dacă lampa nu funcționează, nu încercați să o înlocuiți singur, apălați la un centru de service aprobat de SHARP.

TABEL DE DEPANARE

ÎNTREBARE	RĂSPUNS
Curenții de aer circulă în jurul ușii.	Când cuptorul funcționează, aerul circulă în interiorul acestuia. Ușa nu formează un sigiliu etanș; așadar, este posibil ca aerul să iasă pe lângă ușă.
Se formează condens în cuptor și se poate scurge pe lângă ușă.	Interiorul cuptorului va fi, în mod normal, mai rece decât alimentele gătite, astfel că aburul produs în timpul gătitului se va condensa pe suprafața mai rece. Cantitatea de abur produsă depinde de conținutul de apă al produsului gătit. Anumite alimente, cum ar fi cartofii, au un conținut ridicat de umiditate. Condensul din sticla ușii ar trebui să dispară după câteva ore.
Scântei sau arc electric în interiorul cuptorului în timpul gătirii.	Arcul electric se va forma atunci când un obiect metalic se apropie de interiorul cuptorului în timpul gătirii. Acest lucru poate produce eventual rugozități pe suprafața interioară, dar nu va deteriora cuptorul.
Gătirea cartofilor cu arc electric.	Asigurați-vă că ați scos toate „nodurile”, iar cartofii au fost străpunși, așezați-i direct pe platoul cuptorului sau într-o tavă termorezistentă sau într-un vas similar.
Afișajul este aprins, dar panoul de control nu funcționează atunci când este apăsat.	Verificați dacă ușa este închisă corect.
Cuptorul gătește prea încet.	Asigurați-vă că ați selectat nivelul de putere corect.
Cuptorul face un zgomot.	Cuptorul cu microunde va aprinde și va stinge impulsurile de energie în timpul gătirii / decongelării.
Carcasa exterioară este fierbinte.	Carcasa se poate încălzi la atingere - feriți copiii.

INTERFERENȚĂ RADIO

Funcționarea cuptorului cu microunde poate provoca interferențe cu aparatul de radio, cu televizorul sau cu echipamente similare. Atunci când există interferențe, acestea pot fi reduse sau eliminate luând următoarele măsuri:

1. Curățați ușa și suprafața de etanșare a cuptorului.
2. Reorientați antena de recepție a radioului sau televizorului.
3. Schimbați poziția cuptorului cu microunde față de aparate.
4. Mutați cuptorul cu microunde departe de aparate.
5. Conectați cuptorul la o altă priză, astfel încât cuptorul cu microunde și radioreceptorul să fie pe circuite diferite.

ÎNAINTE DE A APELA LA ASISTENȚĂ

Înainte de a apela la service, vă rugăm să verificați fiecare aspect de mai jos:

- Verificați dacă cuptorul este conectat corect la priză. Dacă nu, scoateți ștecherul din priză, așteptați 10 secunde și conectați-l din nou.
- Verificați dacă există o siguranță arsă sau un întrerupător sărit. Dacă acestea par să funcționeze corect, testați priza cu un alt aparat.
- Verificați dacă panoul de control este programat corect și temporizatorul este setat.
- Verificați dacă ușa este bine închisă, cuplând sistemul de blocare a ușii. Dacă ușa nu este închisă corect, cuptorul cu microunde nu va funcționa.

ÎN CAZUL ÎN CARE NICIUNUL DINTRE PAȘII DE MAI SUS NU REMEDIAZĂ PROBLEMA, CONTACTAȚI LINIA DE ASISTENȚĂ SHARP. NU ÎNCERCAȚI SĂ REGLAȚI SAU SĂ REPARAȚI CUPTORUL PE CONT PROPRIU.



Внимание:

Вашият продукт е маркиран с този символ. Това означава, че излезлите употреба електрически и електронни уреди не трябва да се смесват с общите битови отпадъци. Има отделна система за събиране на тези продукти.

А. Информация за извеждане от употреба (частни домакинства)

1. В Европейският Съюз

Внимание: Ако желаете да изхвърлите този уред, моля не използвайте обикновена кофа за боклук.

Използването на електрическо оборудване трябва да бъде поставено отделно съгласно законодателството, което изисква правилно третиране, оползотворяване и рециклиране на излязлото от употреба електрическо и електронно оборудване.

Следвайки практиката на страните-членки, частните домакинства в ЕС могат връщат своите излезли от употреба електрически и електронни уреди на определени места за безплатно събиране.

В някои страни* местният търговски представител може да вземе Вашия стар уред безплатно при покупката на нов продукт.

*) За повече информация можете да се обърнете към местните власти.

Ако вашите електрически или електронни уреди имат батерии или акумулатори, е необходимо да ги изхвърлите отделно, съгласно местните изисквания. Чрез правилното извеждане на този продукт от експлоатация, Вие подпомагате преработката на отпадъци, тяхното оползотворяване и рециклиране. По този начин се предотвратяват възможните негативни въздействия върху околната среда и човешкото здраве, които биха могли да възникнат при неправилно изхвърляне.

2. В страни извън ЕС

Ако искате да изхвърлите този продукт, моля свържете се с местните власти и разберете правилния начин за изхвърляне.

За Швейцария: Излязлото от употреба електрическо и електронно оборудване може да бъде върнато на търговеца и без да се купува нов продукт.

Допълнителните съоръжения за събиране са изброени на началната страница на www.swico.ch или www.sens.ch.

Б. Информация за изхвърляне и преработка от промишлени потребители.

1. В Европейският Съюз

Ако продуктът е бил използван за стопански цели и искате да го изхвърлите:

За информация относно обратно приемане на продукта се обърнете към най-близкия представител на SHARP. Възможно е да бъдете таксувани за разходите, произтичащи от обратно приемане и рециклиране. Малки продукти (и малки количества) биха могли да бъдат взети обратно от местния пункт за събиране.

За Испания: Моля, свържете се с установената система за събиране, или се обърнете към местните власти за обратно приемане на Вашите употребявани продукти.

2. В страни извън ЕС

Ако искате да изхвърлите този продукт, моля свържете се с местните власти и разберете правилния начин за изхвърляне.

МЕРКИ ЗА БЕЗОПАСНОСТ ПРОТИВ ИЗЛАГАНЕ НА МИКРОВЪЛНОВО ЛЪЧЕНИЕ

1. Не опитвайте да работите с фурната при отворена врата. Това може да доведе до излагане на микровълново лъчение. Пазете обезопасителните блокиращи устройства от повреди и не ги модифицирайте по никакъв начин.
2. Не поставяйте нищо между лицевата страна и вратата на фурната; не позволявайте върху уплътнителните повърхности да се натрупват остатъци от храна или почистващи препарати.
3. Не използвайте фурната, ако показва признаци на неизправност. От първостепенно значение е вратата на фурната да се затваря плътно и да бъде напълно изправна, заедно с пантите, заключващите механизми и уплътнителни повърхности.
4. Не правете опити да поправяте или модифицирате фурната.

СЪДЪРЖАНИЕ

ВАЖНИ ИНСТРУКЦИИ ЗА БЕЗОПАСНОСТ	3
МОНТАЖ	14
СПЕЦИФИКАЦИИ	16
ФУРНА И АКСЕСОАРИ	17
ПАНЕЛ ЗА УПРАВЛЕНИЕ	18
ПРЕДИ РАБОТА С УРЕДА.....	19
НАСТРОЙВАНЕ НА ЧАСОВНИКА.....	19
ЕКСПРЕСНО ГОТВЕНЕ	19
МИКРОВЪЛНОВО ГОТВЕНЕ	19
ГРИЛ.....	20
МИКРОВЪЛНИ И ГРИЛ	20
КОНВЕКЦИЯ	20
МИКРОВЪЛНИ И КОНВЕКЦИЯ	20
РАЗМРАЗЯВАНЕ СПРЯМО ТЕГЛО	21
РАЗМРАЗЯВАНЕ ПО ВРЕМЕ	21
КУХНЕНСКИ ТАЙМЕР	21
ФУНКЦИЯ ЛЮБИМИ.....	21
ЕНЕРГОСПЕСТЯВАЩА ФУНКЦИЯ	22
БЕЗ ЗВУК	22
ЗАКЛЮЧВАНЕ ЗА ДЕТСКА БЕЗОПАСНОСТ.....	22
ЗАКЛЮЧВАНЕ ЗА БЕЗОПАСНОСТ	22
АВТОМАТИЧНА ЗАЩИТА.....	23
АВТОМАТИЧНО ГОТВЕНЕ	23
ПОЧИСТВАНЕ И ПРОФИЛАКТИКА	24
ПОДХОДЯЩИ КУХНЕНСКИ СЪДОВЕ	25
ПРЕПОРЪКИ ЗА МИКРОВЪЛНОВО ГОТВЕНЕ.....	26
ПРЕПОРЪКИ ЗА РАЗМРАЗЯВАНЕ.....	28
ПРЕПОРЪКИ ЗА ПРИТОПЛЯНЕ.....	29
ОТСТРАНЯВАНЕ НА НЕИЗПРАВНОСТИ.....	30
РАДИО СМУЩЕНИЯ	31
ПРЕДИ ДА ПОТЪРСИТЕ ПОМОЩ.....	31

ВАЖНИ ИНСТРУКЦИИ ЗА БЕЗОПАСНОСТ

ПРОЧЕТЕТЕ ВНИМАТЕЛНО И ЗАПАЗЕТЕ ЗА БЪДЕЩИ СПРАВКИ

За да се избегне опасността от пожар.

Микровълновата фурна не трябва да се оставя без надзор по време на работа. Когато нивата на мощност са твърде високи или времената на готвене - твърде дълги, може да се стигне до прекалено претопляне на храната и пожар.

Тази фурна е конструирана да се използва само върху плота. Тя не е предназначена за вграждане в кухненски блок.

Не поставяйте фурната в шкаф.

Електрическият контакт трябва да бъде лесно достъпен и в случай на авария уредът да може бързо да бъде изключен.

Захранването, необходимо за работа на уреда е 230-240 V, 50 Hz, с линейен предпазител / прекъсвач поне 10 A.

За този уред трябва да се предвиди отделен прекъсвач.

Не поставяйте фурната в близост до източници на топлина.

Например, в близост до обикновена фурна.

Не поставяйте фурната на място с висока влажност или където може да се събира влага.

Не съхранявайте и не използвайте фурната на открито.

Ако забележите дим, изключете фурната от захранването и дръжте вратичката затворена за да се задушат пламъците.

Използвайте само прибори и съдове, предназначени за микровълнова фурна.

Проверете приборите, за да се уверите, че са подходящи за използване в микровълнови фурни.

Ако затопляте храна в пластмасови или хартиени опаковки, наблюдавайте фурната поради опасност от запалване.

След употреба почиствайте капака на вълновода и вътрешността на фурната.

Необходимо е да бъдат сухи и без мазнина, тъй като същата може да се нагрее и запали.

Не поставяйте леснозапалими материали до фурната или до вентилационните отвори.

Не блокирайте вентилационните отвори.

Премахвайте всички метални пломби, тел и др. от храната и хранителните опаковки. Искренето от метални повърхности може да предизвика пожар.

Не използвайте фурната за затопляне на мазнина за пържене. Температурата не може да бъде контролирана и мазнината може да се запали.

За да направите пуканки, използвайте само специалните пакети пуканки, предназначени за микровълнова фурна.

Не съхранявайте храна или други продукти във фурната.

След стартиране на фурната, проверете настройките за да се уверите, че работи както желаете.

Не оставяйте фурната без наблюдение по време на работа.

За да се избегне прегряване и пожар, трябва да се обръща голямо внимание при приготвяне на храни с високо съдържание на мазнини или захар, например наденички, сладкиши или коледен пудинг.

Вижте съответните съвети в ръководството за експлоатация.

За предотвратяване на възможни наранявания:

ПРЕДУПРЕЖДЕНИЕ:

Не работете с повредена или неизправна фурна.

Преди употреба проверете следното:

- a) Уверете се, че вратата се затваря добре, не виси и не е изкривена.
- b) Проверете дали пантите и защитния заключващ механизъм не са повредени или разхлабени.
- c) Проверете дали уплътненията на вратата и уплътнителните повърхности не са повредени.
- d) Уверете се, че във вътрешността на фурната и по вратата няма вдлъбнатини.
- e) Проверете дали захранващият кабел и щепселът не са повредени.

Ако вратата или уплътненията са повредени, фурната не може да се използва, преди повредата да бъде отстранена от компетентно лице.

Никога не изпълнявайте самостоятелно ремонти или модификации върху фурната. Извършването на каквито и да е ремонтни дейности, включващи сваляне на предпазния капак за микровълни от лице, което не е компетентно за последните, е опасно.

Не работете с фурната при отворена врата и не преправяйте ключалките по никакъв начин. Не използвайте фурната в случай, че между уплътненията на вратата и уплътняващата повърхност има някакъв обект.

Не позволявайте по уплътненията на вратата и съпътстващите части да се натрупват мазнини и мръсотия. Почиствайте редовно фурната и отстранявайте всякакви остатъци от храна. Следвайте инструкциите в раздел "Грижа и почистване". Липсата на поддръжка може да доведе до влошаване на състоянието на повърхностите, като това може да повлияе неблагоприятно върху живота на уреда и да доведе до опасни ситуации.

Хора с изкуствени водачи на сърцето трябва да се консултират с личния лекар или с производителя на водача на сърцето относно предпазните мерки по отношение на микровълновите фурни.

Предотвратяване на риска от токов удар

В никакъв случай не премахвайте външния капак. Никога не разливайте или не поставяйте предмети в отворите за заключване или в отворите за

вентилация. В случай на разливане изключете незабавно фурната и се обадете на оторизиран сервиз на SHARP.

Не потапяйте хранващия кабел или щепсела във вода или друга течност.

Не позволявайте хранващия кабел да виси над ръб на маса или над работна повърхност.

Дръжте хранващия кабел далече от топли повърхности, както и от задната част на фурната.

Пазете уреда и кабела му на места, недостъпни за деца под 8 годишна възраст.

Не се опитвайте да подменяте лампата на фурната сами и не позволявайте на никой, който не е електротехник, оторизиран от SHARP за това. Ако лампата изгори, моля, консултирайте се с Вашия търговец или с оторизиран сервиз на SHARP.

Ако хранващият кабел на това устройство бъде повреден, той трябва да се заменен със специален кабел.

Смяната трябва да бъде извършена от упълномощен сервизен техник на SHARP.

За избягване на възможността от експлозия или внезапно кипене:

ВНИМАНИЕ: Течности или други храни не трябва да се загряват в запечатани опаковки, защото може да избухнат.

Микровълновото затопляне на напитки може да доведе до забавено кипене, затова трябва да се внимава при докосване на съда.

Никога не използвайте запечатани съдове. Махайте капаците преди употреба. Запечатаните съдове могат да се взривят от натрупаното налягане, дори и след изключване на фурната.

Внимавайте когато затопляте течности. Използвайте отворени съдове, за да могат балончетата да излизат.

Никога не затопляйте течности в съдове с тясно гърло, например бебешки бутилки, тъй като при загряване може да се стигне до изригване на съдържанието от съда и причиняване на изгаряне.

За да се предотврати внезапно кипене или избухване на течност и възможно изгаряне:

1. Да не се прекалява с времето.
2. Разбъркайте течността преди затопляне.
3. Препоръчително е да потопите в течността стъклена пръчка или подобен прибор (не метален) докато затопляте.
4. Оставете течността да престои във фурната 20 секунди след затоплянето, за да се предотврати забавеното кипене.

Не гответе яйца с черупка и не затопляйте твърдо сварени яйца, тъй като е възможно да експлодират, дори и след като микровълновата обработка е приключила. При готвене или затопляне на яйца, които не са бъркани или миксирани, пробийте жълтъка и белтъка, в противен случай е възможно да експлодират.

Обелете и нарежете твърдо сварените яйца преди да ги затоплите в микровълновата фурна.

Пробивайте обвивката на храни като картофи, колбаси и плодове преди готвене, защото в противен случай могат да се взривят.

Предотвратяване на риска от изгаряния

ПРЕДУПРЕЖДЕНИЕ: Съдържанието на шишета и буркани с детски храни трябва да бъде разклатено преди употреба. Температурата трябва да бъде проверена, с цел избягване на изгаряния.

Използвайте кухненски ръкавици при изваждането на храни от фурната за да избегнете изгаряния.

Винаги отваряйте съдовете, опаковките с пуканки, торбичките за печене и др. далече от лицето и ръцете, за да избегнете изгаряния от пара и изкипяване.

За да предотвратите изгаряния, винаги проверявайте температурата на храната и разбърквайте преди сервиране. Обръщайте особено внимание на температурата на храната, която давате на бебета, деца или възрастни хора. Достъпните места може да се нагорещят по време на работа. Малките деца трябва да се държат настрана.

Температурата на съда не е верен индикатор за температурата на храната или напитката; винаги

проверявайте температурата на храната. Винаги отстъпвайте назад при отваряне на вратичката за да избегнете изгаряния от излизаща пара и топлина.

Нарежете пълнените печени храни след затопляне, за да излезе парата и да избегнете изгаряния.

Дръжте децата далеч от вратата за да не се изгорят.

Предотвратяване на неправилна употреба от деца

ПРЕДУПРЕЖДЕНИЕ: Фурната може да бъде използвана от деца само след като са получили съответните инструкции за безопасна експлоатация и осъзнават рисковете от неправилна употреба. При работа в режим ГРИЛ, МИКС ГРИЛ и АВТОМЕНЮ се генерира висока температура, ето защо децата трябва да бъдат наблюдавани.

Уредът не е предназначен за употреба от лица (включително деца) с намалени физически, сетивни или умствени способности или с липсата на опит и знания, освен ако са под надзор или са инструктирани от лице, отговорно за тяхната безопасност. Децата трябва да бъдат наблюдавани, за да се гарантира, че не си играят с устройството. Моделите с електронен сензорен панел разполагат с функция Заклучване за детска безопасност.

Не се дръжте и не се люлейте на вратата на фурната.

Не си играйте с фурната и не я използвайте като играчка.

Всички важни инструкции за безопасност трябва да бъдат разяснени на децата: използване на кухненски ръкавици, внимателно премахване на обвивките на храните; да се обръща специално внимание на опаковките (например на самозатоплящите се материали), предназначени да поддържат храната свежа, тъй като същите могат да бъдат много нагорещени.

Други предупреждения

Никога и по никакъв начин не извършвайте модификации върху фурната.

Не премествайте фурната докато работи.

Този продукт е предназначен за употреба в домашни условия.

Тази фурна е предназначена единствено за домашно приготвяне на храни и напитки. Сушенето на храна или дрехи, както и нагриването на отоплителни подложки, чехли, гъби, влажни кърпи и т.н. може да доведе до риск от нараняване или пожар. Не се препоръчва употреба в търговски или лабораторни условия.

За насърчаване на безпроблемната работа на Вашата фурна и избягване на повреда.

Никога не включвайте фурната празна. При използване на съдове за запичане или такива от самозатоплящ се материал, винаги поставяйте под тях топлоустойчива преграда (напр. порцеланова

чиния), за да предотвратите увреждане на плочата вследствие на прекомерно нагряване. Времето за затопляне на храната, посочено в инструкциите не трябва да бъде превишавано.

Не използвайте метални прибори и консерви, тъй като отразяват микровълните и могат да причинят дъгов разряд.

Предпазване на плочата от счупване:

- a) Преди почистване на плочата с вода, оставете платформата да се охлади.
- b) Не поставяйте горещи храни или съдове върху студена плоча.
- c) Не поставяйте студени храни или съдове върху нагорещена плоча.

Не поставяйте нищо върху външната кутия по време на работа.

ЗАБЕЛЕЖКА:

При микровълново затопляне не използвайте пластмасови опаковки, ако фурната е все още нагорещена след работа в режими ГРИЛ и МИКС ГРИЛ, тъй като е възможно да се разтопят.

При горните функции не трябва да бъдат използвани пластмасови опаковки, освен ако производителят изрично не е отбелязал, че могат да бъдат използвани.

Ако не сте сигурни как да свържете Вашата фурна, моля, консултирайте се с оторизиран, квалифициран електротехник.

Нито производителят, нито търговецът не поемат

отговорност за повреди по фурната в следствие на неспазване на процедурата по правилното електрическо свързване.

Понякога могат да се образуват водна пара или капки по стените на фурната, по уплътненията и зоните за уплътняване. Това е нормално явление и не е признак за теч или за неизправност.



Този символ означава, че повърхностите може да се нагорещят по време на работа.

МОНТАЖ

1. Отстранете всички опаковъчни материали от вътрешността на фурната, както и всички предпазващи ленти по повърхностите на вътрешната част.
2. Проверете внимателно фурната за всякакви следи от повреда.
3. Поставете фурната на сигурна, равна повърхност, достатъчно стабилна да издържи теглото на фурната плюс най-тежкия продукт, който може да бъде приготвен във фурната. Не поставяйте фурната в шкаф.
4. Изберете равна повърхност, осигуряваща достатъчно свободно пространство за вентилационните отвори. Вж. изображението на първа страница.

Задната страна на уреда трябва да бъде разположена срещу стена.

- Минималната монтажна височина е 85 см.
- Минималното отстояние на фурната от съседните стени или обекти е 20 см.
- Оставете минимум 30 см. свободно пространство над фурната.
- Не отстранявайте крачетата от дъното на фурната.
- Блокирайки вентилационните отвори можете да повредите фурната.
- Поставете фурната възможно най-далече от радиоприемници и телевизори. Работата на

микровълновата фурна може да предизвика смущения на радио / телевизионния сигнал.

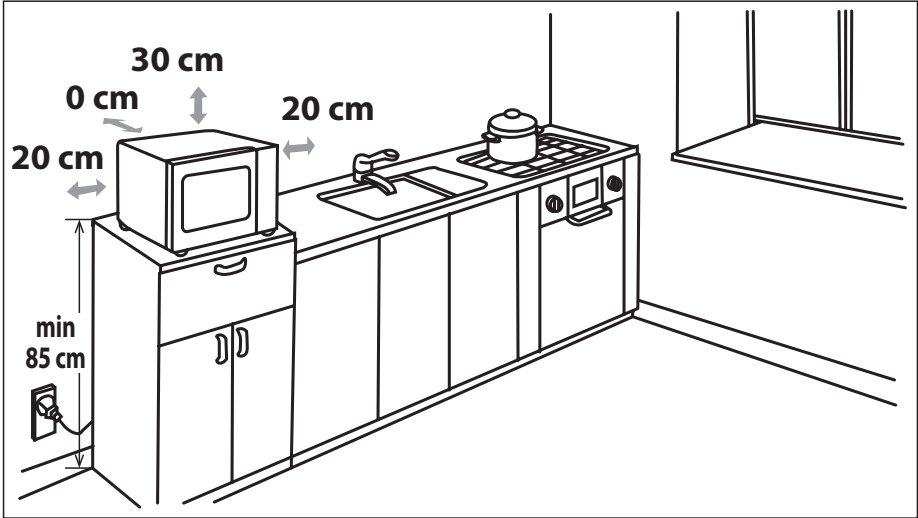

5. Свържете стабилно щепсела на фурната към стандартен (заземен) домакински контакт.

ПРЕДУПРЕЖДЕНИЕ: Не излагайте фурната на топлина, вода или висока влажност (напр. в близост или върху конвенционална фурна); не я разполагайте непосредствено до леснозапалими материали (напр. завеси).

Не блокирайте вентилационните отвори.

Не поставяйте предмети върху фурната.

По време на работа или непосредствено след това външните повърхности на микровълновата фурна могат да бъдат нагорещени и при докосване съществува опасност от изгаряне.

СПЕЦИФИКАЦИИ

Наименование на модела		YC-GC52FE
Променливо мрежово напрежение		230-240 V/50 Hz монофазно
Линеен предпазител/прекъсвач		10 A
Изисквания за променливотокова мощност		1400 W
Изходяща мощност:	Безопасни за	900 W
	Грил	1200 W
	Конвекция	2050 W
	В режим на готовност	< 1,0 W
	Режим за пестене на енергия	< 0,5 W
Микровълнова честота		2450 MHz*
Външни размери (ширина) x (височина) x (дълбочина) мм		490 x 287 x 495
Вътрешни размери (ширина) x (височина) x (дълбочина)** мм		330 x 220 x 335
Капацитет на фурната		25 литра**
Поставка за грил		ø 220 мм, височина: 85 мм
Тава		ø 280 мм, височина: 49 мм
Тегло		прибл. 18,6 кг
Вътрешно LED осветление за фурна		1,5 W

* - Този продукт отговаря на изискванията на Европейски стандарт EN55011. Съобразно този стандарт, продуктът се класифицира като оборудване група 2 клас В. Група 2 означава, че този уред целенасочено произвежда радиочестотна енергия под формата на електромагнитна радиация за топлинна обработка на храната. Оборудване от клас В означава, че този уред може да бъде използван в домашни условия.

** - Вътрешният капацитет се изчислява чрез измерване на максималната ширина, дълбочина и височина. Действителният капацитет на камерата за храна е по-малък.

КАТО ЧАСТ ОТ ПОЛИТИКАТА ЗА НЕПРЕКЪСНАТО УСЪВЪРШЕНСТВАНЕ, НИЕ СИ ЗАПАЗВАМЕ ПРАВОТО ДА ПРОМЕНЯМЕ ДИЗАЙНА И СПЕЦИФИКАЦИИТЕ БЕЗ ПРЕДУПРЕЖДЕНИЕ.

ФУРНА И АКЕСОАРИ

1. Заклучваща система за безопасност
2. Прозорец
3. Вътрешна плоча
4. Панел за управление
5. Грил нагревател
6. Поставка за грил
7. Тава
8. Отвори за вентилация
9. Външна кутия
10. Захранващ кабел
11. Дръжка

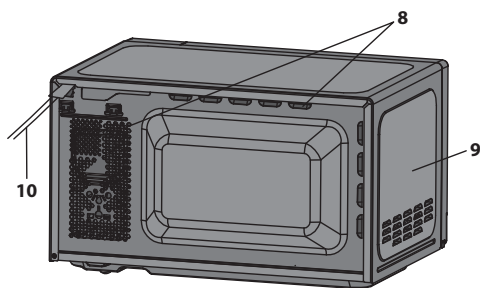
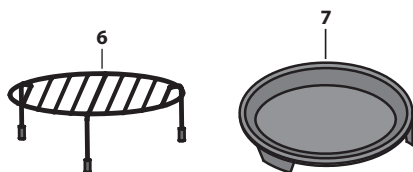
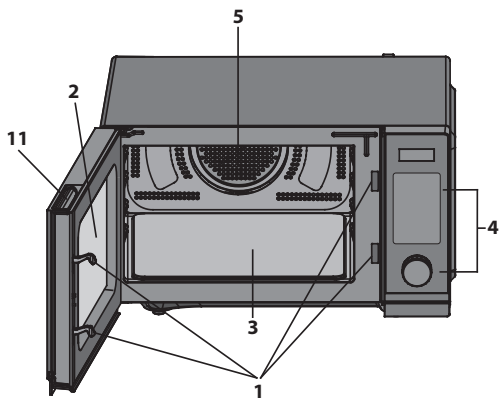

ПАНЕЛ ЗА УПРАВЛЕНИЕ

1. **ДИСПЛЕЙ** – показва времетраене на готвене, мощност, индикатори и точен час.
2. **AUTO MENU** (Автоматично меню) – избор на автоматично меню за готвене.
3. **FAVOURITE** (Любими) – запаметяване на любими програми.
4. **CLOCK/TIMER** (Часовник/Таймер) – задаване на точен час/ функция таймер.
5. **MICROWAVE** (Микровълни) – избор на микровълнова мощност.
6. **GRILL** (Грил) – задаване на програма за готвене с грил.
7. **CONVECTION** (Конвекция) – избор на програма за конвекционно готвене.
8. **WEIGHT/TIME DEFROST** (Размразяване спрямо тегло / по време) – натиснете веднъж за избор на функцията за размразяване спрямо тегло. При повторно натискане се активира функцията за размразяване по време.
9. **MICROWAVE+GRILL** (Микровълни и грил) – програма за комбинирано готвене с микровълнова енергия и грил.
10. **MICROWAVE+CONVECTION** (Микровълни и конвекция) – програма за комбинирано готвене с микровълнова енергия и конвекция.
11. **STOP/ECO** (Стой / Енергоспестяващ режим) – при еднократно натискане програмата се прекъсва временно; след две натискания програмата се отменя. Използва се за задаване на Енергоспестяващ режим.
12. **MUTE** (Без звук) – функция Без звук се активира при еднократно натискане, а ако бутонът бъде натиснат още веднъж – се деактивира. Натиснете и задръжте бутона в продължение на 3 сек., за да активирате функция Заклучване за детска безопасност. При повторно натискане и задръжане функцията ще бъде деактивирана.
13. **START/+30s** (СТАРТ/+30сек.) – използва се за стартиране на програмите за готвене и размразяване. Необходимо е само да натиснете бутона няколко пъти, за да зададете желаното времетраене на готвене и да стартирате процеса при пълна мощност.
14. **TIME/WEIGHT** (Прибор за управление ВРЕМЕ / ТЕГЛО) – задаване на времетраене, тегло на храната или порции.

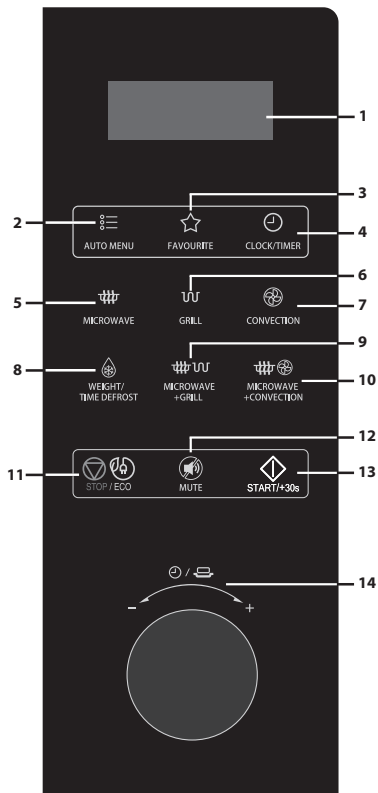

ПРЕДИ РАБОТА С УРЕДА

- След като фурната бъде включена в електрическата мрежа за пръв път, ще прозвучи еднократен звуков сигнал, а върху дисплея ще бъде изписано "1:01".
- Ако при режим на настройване в продължение на 30 секунди не бъде натиснат никой от бутоните, уредът автоматично преминава в режим на готовност.
- По време на готвене натиснете еднократно бутон **STOP/ECO**, за да поставите програмата на пауза, след което натиснете бутон **START/+30s**, за да възобновите нейното действие. При двукратно натискане на бутон **STOP/ECO** текущата програма ще бъде отменена.
- След завършване на цикъла на готвене върху дисплея ще се изпише "End" и на всеки две минути ще прозвучава аудио сигнал, докато вратата не бъде отворена или някой от бутоните не бъде натиснат.

НАСТРОЙВАНЕ НА ЧАСОВНИКА

За настройване на часовника следвайте инструкциите по-долу:

1. В режим на готовност натиснете и задръжте бутон **CLOCK/TIMER** за 3 секунди. Ще бъде избран 12-часов режим на показване. Ако бутонът бъде натиснат още веднъж, ще бъде избран 24-часов режим.
2. Завъртете прибора за управление **TIME/WEIGHT**, за да зададете час.
3. Натиснете еднократно бутон **START/+30s**.
4. Завъртете прибора за управление **TIME/WEIGHT**, за да зададете минути.
5. Натиснете бутон **CLOCK/TIMER**, за да потвърдите избора си.

ЕКСПРЕСНО ГОТВЕНЕ

Фурната се програмира да стартира готвене при 100% мощност. В режим на готовност натиснете неколкократно бутон **START/+30s**, за да зададете желаното времетраене на готвене (при всяко натискане ще се добавят 30 секунди, до достигане на 10 минути). Фурната ще стартира незабавно.

МИКРОВЪЛНОВО ГОТВЕНЕ

1. В режим на готовност натиснете неколкократно бутон **MICROWAVE**, за да зададете желаното ниво на микровълнова мощност.
 2. Завъртете прибора за управление **TIME/WEIGHT**, за да зададете времетраене на готвене. Максималната възможна продължителност е 95 минути.
 3. Натиснете бутон **START/+30s**, за да потвърдите избора си.
- Натиснете неколкократно бутон **MICROWAVE**, за да зададете желаното ниво на микровълнова мощност.

Натиснете бутон MICROWAVE	Микровълнова мощност (показание на дисплея)	Натиснете бутон MICROWAVE	Микровълнова мощност (показание на дисплея)
Веднъж	100% (P100)	7 пъти	40% (P-40)
Два пъти	90% (P-90)	8 пъти	30% (P-30)
3 пъти	80% (P-80)	9 пъти	20% (P-20)
4 пъти	70% (P-70)	10 пъти	10% (P-10)
5 пъти	60% (P-60)	11 пъти	0% (P-00)
6 пъти	50% (P-50)		

ЗАБЕЛЕЖКА: Можете да проверите нивото на микровълнова мощност по време на готвене с натискане на бутон **MICROWAVE**.

ГРИЛ

Готвенето на грил е особено подходящо за приготвяне на тънки резенчета месо, пържоли, котлети, шашлици, наденички и пилешки хапки. Освен това, тази функция може да бъде използвана за приготвяне на горещи сандвичи и огретени.

1. В режим на готовност натиснете еднократно бутон **GRILL**.
2. Завъртете прибора за управление **TIME/WEIGHT**, за да зададете времетраене на готвене. Максималната възможна продължителност е 95 минути.
3. Натиснете бутон **START/+30s** за стартиране.

МИКРОВЪЛНИ И ГРИЛ

Комбинация 1: 30% от времето се използва микровълнова енергия, 70% – готвене с грил. Служи за приготвяне на риба или огретен.

Комбинация 2: 55% от времето се използва микровълнова енергия, 45% – готвене с грил. Служи за приготвяне на пудинг, омлет, печени картофи и пиле.

1. В режим на готовност натиснете бутон **MICROWAVE+GRILL**, за да изберете "Co-1" или "Co-2".
2. Завъртете прибора за управление **TIME/WEIGHT**, за да зададете времетраене на готвене. Максималната възможна продължителност е 95 минути.
3. Натиснете бутон **START/+30s** за стартиране.

ЗАБЕЛЕЖКА: Можете да проверите зададения режим на комбинирано готвене с натискане на бутон **MICROWAVE+GRILL**.

КОНВЕКЦИЯ

При конвекционен готвене нагряваният въздух циркулира във вътрешното пространство на фурната за осигуряване на хрупкава кафява коричка и равномерно приготвяне на храната. Могат да бъдат програмирани 13 различни топлинни стойности (230°C, 220°C, 210°C, 200°C, 190°C, 180°C, 170°C, 160°C, 150°C, 140°C, 130°C, 120°C, 110°C).

За предварително затопляне на фурната и конвекционно готвене, следвайте указанията по-долу:

Фурната може да бъде програмирана за комбинирано предварително затопляне и конвекционно готвене.

1. В режим на готовност натиснете неколккратно бутон **CONVECTION**, за да зададете желаната температурна стойност на конвекционно готвене.
2. Натиснете бутон **START/+30s** за стартиране. Когато температурата бъде достигната, ще прозвучи аудио сигнал.
3. Отворете вратата и поставете съда с храната в центъра на платформата.
4. Завъртете прибора за управление **TIME/WEIGHT**, за да зададете времетраене на готвене. Максималната възможна продължителност е 95 минути.
5. Натиснете бутон **START/+30s** за стартиране.

ЗАБЕЛЕЖКА: Когато температурата за конвекционно предварително затопляне бъде достигната, ще бъде издаван звуков сигнал на всеки две секунди. Температурата ще бъде поддържана за 30 минути.

МИКРОВЪЛНИ И КОНВЕКЦИЯ

Комбинираният режим за готвене с микровълни и конвекция прави целия процес по-лесен и бърз.

По-долу са описани четири програмирани настройки за използване на тази функция:

230°C – подходяща за приготвяне на ненарязано месо, което се пече трудно (напр. пиле, цели парчета месо, бут, крилца).

200°C – може да бъде използвана при приготвяне на тънки парчета месо, което се пече по-бързо (напр. риба или пържола).

170°C и 140°C – тези режими се използват за приготвяне на нарязано месо и полуфабрикати, напр. бекон и колбаси.

1. В режим на готовност натиснете неколккратно бутон **MICROWAVE+CONVECTION**, докато изберете

температурна стойност за конвекционно готвене (230°C, 200°C, 170°C, 140°C).

2. Завъртете прибора за управление **TIME/WEIGHT**, за да зададете времетраене на готвене. Максималната възможна продължителност е 95 минути.
3. Натиснете бутон **START/+30s** за стартиране.

ЗАБЕЛЕЖКА: Температурата в режим на конвекционно готвене може да бъде проверявана по време на самия процес с натискане на бутон **MICROWAVE+CONVECTION**.

РАЗМРАЗЯВАНЕ СПРЯМО ТЕГЛО

1. В режим на готовност натиснете еднократно бутон **WEIGHT/TIME DEFROST**.
2. Завъртете прибора за управление **TIME/WEIGHT**, за да зададете теглото на храната. Стойностите могат да бъдат от 100g до 2000g.
3. Натиснете бутон **START/+30s**, за да потвърдите избора си.

ЗАБЕЛЕЖКА: По време на размразяването системата ще прави паузи и ще издава звукови сигнали, за да Ви напомни да обърнете храната. След като направите това, натиснете бутон **START/+30s**, за да възобновите процеса.

Таблица за размразяване спрямо тегло

Тегло [кг]	0,1	0,2	0,3	0,4	0,5	0,6	0,7	0,8	0,9	1,0	1,1	1,2	1,3	1,4	1,5	1,6	1,7	1,8	1,9	2,0
Времетраене [мин]	3	5	7	9	11	13	15	17	19	21	23	25	27	29	31	33	35	37	39	41

РАЗМРАЗЯВАНЕ ПО ВРЕМЕ

1. В режим на готовност натиснете бутон **WEIGHT/TIME DEFROST** два пъти.
2. Завъртете прибора за управление **TIME/WEIGHT**, за да зададете времетраене на размразяване. Максималната възможна продължителност е 95 минути.
3. Натиснете бутон **START/+30s**, за да потвърдите избора си.

ЗАБЕЛЕЖКА: При използване на функцията за размразяване по време, уредът първоначално ще работи на 40% мощност, след което ще премине на 30% и ще спре, за да обърнете храната. След натискане на бутон **START/+30s** процесът ще бъде възобновен при 20% мощност.

КУХНЕНСКИ ТАЙМЕР

1. Натиснете еднократно бутон **CLOCK/TIMER**.
2. Завъртете прибора за управление **TIME/WEIGHT**, за да зададете желаното времетраене. Максималната възможна продължителност е 95 минути.
3. Натиснете бутон **START/+30s**, за да потвърдите избора си.

За да отмените режим **TIMER**, натиснете бутон **STOP/ECO**. Върху дисплея ще бъде показан точният час.

ФУНКЦИЯ ЛЮБИМИ

Тази функция позволява запаметяване на 3 любими програми, всяка от които може да бъде задавана в единична последователност.

Запаметяване:

1. В режим на готовност натиснете бутон **FAVOURITE** веднъж, два или три пъти.
2. Въведете желаната програма за готвене (включително многоетапно готвене).
3. Натиснете бутон **START/+30s**, за да потвърдите избора си.

Стартиране:

1. В режим на готовност натиснете бутон **FAVOURITE** един, два или три пъти, за да изберете желаната програма.
2. Натиснете бутон **START/+30s** за стартиране.

Изчистване:

В режим на готовност натиснете бутон **FAVOURITE** веднъж, два или три пъти.

Натиснете и задръжте бутон **FAVOURITE** за 3 секунди. Върху дисплея за 5 секунди ще бъде изписан надпис "**CLr**", след което фурната ще премине в режим на готовност.

ЗАБЕЛЕЖКА:

- Могат да бъдат запамятавани само режими за микровълново готвене, готвене на грил, конвекционно готвене, готвене с микровълни и грил, готвене с микровълни и конвекция.
- Любимите програми ще бъдат запазени в паметта дори ако захранването бъде прекъснато.
- Максималният брой на запамените любими програми е 3. За всяка следваща е необходимо да изтриете някоя от предишните.
- Ако няма записани любими програми, съответният код ще започне премигва върху дисплея. Ако в "Любими" има съдържание, кодът ще бъде показан без премигване.

ЕНЕРГОСПЕСТЯВАЩА ФУНКЦИЯ

Задаване: В режим на готовност натиснете и задръжте бутон **STOP/ECO** за 3 секунди. Дисплеят ще се изключи и енергоспестяващата функция ще се активира.

Отмяна: Енергоспестяващата функция може да бъде отменена с натискане на произволен бутон или еднократно отваряне и затваряне на вратата.

БЕЗ ЗВУК

За задаване на функция Без звук, натиснете еднократно бутон **MUTE**. Върху дисплея в продължение на 3 секунди ще се изпише "**OFF**". При работа в

този режим уредът няма да издава звуци след натискане на бутоните.

За да отмените действието на функцията, натиснете еднократно бутон **MUTE**. Върху дисплея в продължение на 3 секунди ще бъде показан надпис "**On**".

ЗАКЛЮЧВАНЕ ЗА ДЕТСКА БЕЗОПАСНОСТ:

1. За да активирате режим ЗАКЛЮЧВАНЕ ЗА ДЕТСКА БЕЗОПАСНОСТ, натиснете и задръжте бутон **MUTE** за 3 секунди. Ще прозвучи продължителен аудио сигнал, а върху дисплея ще бъде изписано "**LOC**". Режимът е активиран. При работа в този режим, върху дисплея ще бъде показван точният час. След натискане на някой от бутоните или отваряне на вратата, надписът "**LOC**" ще бъде изписван за 10 секунди.
2. Отмяна на функция ЗАКЛЮЧВАНЕ ЗА ДЕТСКА БЕЗОПАСНОСТ:
Натиснете и задръжте бутон **MUTE** за 3 секунди, докато не прозвучи продължителен аудио сигнал.

ЗАКЛЮЧВАНЕ ЗА БЕЗОПАСНОСТ

Използвайте за да предотвратите употреба на фурната от малки деца без родителски контрол.

Задаване: Ако в режим на готовност в рамките на 1 минута няма зададена команда, уредът автоматично ще премине в режим на Заклучване за безопасност, а съответният индикатор ще светне. Докато фурната е в това състояние, всички бутони ще бъдат неактивни. При натискане на някой от бутоните, върху дисплея в продължение на 5 секунди ще бъде показана индикация за заключване, напомняща на потребителя, че функцията е активна.

За деактивиране на функцията за заключване е необходимо само да отворите вратата. След това действие цифровата клавиатура може да бъде използвана, а индикаторът за заключване ще изчезне.

АВТОМАТИЧНА ЗАЩИТА

ЗАЩИТА ОТ ПРЕГРЯВАНЕ – ако сензорите отчетат висока температура, върху дисплея се изписва индикация "E01" и фурната престава да функционира. Действието на тази функция може да бъде отменено с натискане на бутон **STOP/ECO**.

ЗАЩИТА ОТ ПРЕКОМЕРНО ПОНИЖАВАНЕ НА ТЕМПЕРАТУРАТА – ако този режим бъде активиран, върху дисплея се изписва индикация "E02" и фурната престава да функционира. Действието на тази функция може да бъде отменено с натискане на бутон **STOP/ECO**.

ЗАЩИТА ОТ НЕИЗПРАВНОСТ В СЕНЗОРИТЕ – ако бъде установена неизправност в някой от сензорите, върху дисплея се изписва индикация "E03" или "E04" и фурната престава да функционира. Прозвучава предупредителен аудио сигнал. Действието на тази функция може да бъде отменено с натискане на бутон **STOP/ECO**.

АВТОМАТИЧНО ГОТВЕНЕ

За посочените храни и режими на готвене не е необходимо да програмирате времетраене и мощност. Достатъчно е само да посочите типа храна, който ще се приготвя, както и теглото или броя порции.

1. В режим на готовност натиснете неколккратно бутон **AUTO MENU**, за да изберете код на меню.
2. Завъртете прибора за управление **TIME/WEIGHT**, за да зададете тегло на храната или брой порции.
3. Натиснете бутон **START/+30s** за стартиране.

Менюта за автоматично готвене:

Код	Храна	Забележка
A-01	Напитки (200 мл/чаша, 1 – 3 чаши)	<ol style="list-style-type: none"> 1. За елементи "A07" ~ "A09" и "A-13" системата ще прави паузи и ще издава звукови сигнали, за да Ви напомни да обърнете храната. След като направите това, е необходимо да натиснете бутон START/+30s, за да възобновите процеса. 2. При използване на функцията за автоматично готвене, е възможно храната да не бъде приготвена както очаквате. Това може да се дължи на различни причини, напр. лични предпочитания, размер и форма на храната, околна температура, изменения в хранящото напрежение, дали храната е била поставена правилно върху плочата и т.н. В случай че храната не е сготвена според предпочитанията Ви, нанесете корекции във времетраенето.
A-02	Пълнени картофи (230 ±10 г/порция, 1 – 2 порции)	
A-03	Зеленчуци (200 – 600 г)	
A-04	Автоматично затопляне (200 – 800 г)	
A-05	Супа (300 мл/купа, 1 – 3 купи)	
A-06	Ориз (150 – 600 г)	
A-07	Печено говеждо / агнешко месо (200 – 600 г)	
A-08	Рибни хапки на грил (200 – 600 г)	
A-09	Бекон на грил (100 г, 200 г, 300 г)	
A-10	Чипс на фурна (200 г)	
A-11	Пица (150 г, 300 г, 450 г)	
A-12	Сладкиши (475 г)	
A-13	Печено пиле (800 – 1400 г)	

ПОЧИСТВАНЕ И ПРОФИЛАКТИКА

1. Преди почистване изключвайте щепсела от електрическата мрежа.
2. Поддържайте вътрешността на фурната чиста. Ако забележите разсипана храна или течности по стените, ги избършете с навлажнена кърпа. При силно замърсяване могат да бъдат използвани леки почистващи препарати. Избягвайте употребата на спрейове или абразивни субстанции, които могат да оставят петна или да наранят повърхността на вратата.
3. Външната повърхност на фурната се почиства с влажна кърпа. За да избегнете повреди, не допускайте попадане на вода във вентилационните отвори.
4. Избърсвайте редовно вратата и прозореца от двете страни, както и уплътненията и прилежащите части с мека и влажна кърпа. Не използвайте абразивни почистващи препарати.
5. Не почиствайте с помощта на пара.
6. Предпазвайте панела за управление от намокряне. Почиствайте го с мека, навлажнена кърпа, като оставяте вратата отворена, с цел да се избегне непреднамерено активиране на фурната.
7. Ако забележите натрупване на пара във или около външната страна на вратата, избършете с мека кърпа. Това не означава наличие на повреда и може да се случи, когато уредът работи при условия на висока влажност.
8. Дъното на фурната трябва да бъде почиствано редовно, за да бъде избегнато замърсяване и риск от възникване на волтова дъга или повреда. Избършете долната повърхност с лек почистващ препарат.
9. Миризмите от фурната могат да бъдат отстранени с помощта на смес от чаша вода и сок и кора от лимон. Поставете разтвора в подходяща купа и активирайте микровълново готвене за 5 минути. Избършете добре и подсушете с мека кърпа.
10. При повреда във вътрешното осветление потърсете помощ от центъра за обслужване на клиенти.
11. Остатъците от храна трябва да бъдат почиствани редовно. В противен случай състоянието на повърхностите може да бъде увредено, което може да повлияе неблагоприятно върху експлоатационния живот на уреда и да доведе до опасни ситуации.
12. При извезждане на уреда от експлоатация, не го изхвърляйте заедно с общия битов отпадък. Използваното електрическо оборудване трябва да бъде предоставено на местния специализиран център, осигурен от съответната община.
13. Когато микровълнова фурна с функция грил бъде използвана за пръв път, е възможно да усетите миризма и дим. Това е нещо обичайно и се дължи на изгарянето на маслото, с което стоманените повърхности са покрити фабрично. След известно време тази реакция ще изчезне.

ПОДХОДЯЩИ КУХНЕНСКИ СЪДОВЕ

За да готвите/размразявате храна в микровълновата фурна, микровълновата енергия трябва да може да премине през съда и да влезе в храната. Затова е важно да се използват подходящи съдове.

Кръгли/овални съдове са предпочитани пред квадратните/правоъгълните, защото храната по ъглите може да се претопли. Можете да използвате съдове от изброените по-долу.

Съдове за готвене	Микровълнова безопасност	Грил/Конвекция	Коментар
Алуминиево фолио Съдове от фолио	✓ / ✗	✓	Малки парчета от алуминиево фолио може да бъдат използвани за да предпазят храната от претопляне. Дръжте фолиото на най-малко 2см от стените на фурната, за да няма искри. Използването на съдове от фолио, с изключение на тези, посочени от производителя, напр. Microfoil®, не е препоръчително. Моля, спазвайте указанията.
Гювечета	✓ / ✗	✗	Винаги следвайте инструкциите на производителя. Не надвишавайте дадените времена за затопляне. Бъдете много внимателни, защото храните могат да станат много горещи.
Китайски порцелан и керамика	✓ / ✗	✗	Порцелан, керамика, фаянс и стъклен порцелан са обикновено подходящи, освен тези с метални декорации.
Съквени съдове, напр. Pyrex®	✓	✓	Трябва да се внимава ако се използват фини изделия от стъкло, защото може да се счупят.
Метал	✗	✓	Не е препоръчително да използвате метални съдове, когато използвате микровълнова мощност, защото това ще предизвика волтова дъга, която може да доведе до пожар.
Пластмаса/ Полистирен, например съдове за бързо хранене	✓	✗	Трябва да се внимава защото някои съдове могат да се деформират, стопят или да се обезцветят при висока температура.
Фолио	✓	✗	Не трябва да се пипа храната и тя трябва да се пробие за да излезе парата.
Опаковки за фризер/печене	✓	✗	Трябва да бъде продупчен, за да може парата да се отстрани. Уверете се, че опаковките са подходящи за използване в микровълнова фурна.
Хартиени чинии, чаши и кухненска хартия	✓	✗	Не използвайте пластмасови или метални връзки, защото могат да се разтопят или заискрят и да предизвикат пожар.
Сламени и дървени съдове	✓	✗	Използвайте само за затопляне или за абсорбиране на влагата. Трябва да се внимава защото прекомерното претопляне може да доведе до пожар.
Рециклирана хартия и вестници	✗	✓	Винаги наблюдавайте фурната ако използвате материали, които може да се запалят. Може да съдържа екстракти от метал, които да предизвикат запалване.



ПРЕДУПРЕЖДЕНИЕ: Ако затопляте храна в пластмасови или хартиени опаковки, наблюдавайте фурната, тъй като съществува опасност от запалване.

ЗАБЕЛЕЖКА: Не оставяйте фурната без наблюдение по време на работа.

ПРЕПОРЪКИ ЗА МИКРОВЪЛНОВО ГОТВЕНЕ

При използване на микровълни храната се приготвя по-бързо, в сравнение с конвенционалното готвене. Поради това е много важно да бъдат спазвани определени принципи, така че приготвената храна да се получи добре. Много от тях наподобяват принципи от конвенционалното готвене.



ПРЕДУПРЕЖДЕНИЕ: Течности и храни не трябва да бъдат затопляни в затворени съдове или буркани/съдове с капак, тъй като е възможно да експлодират вследствие от възникващото налягане.

БЕЛЕЖКИ И СЪВЕТИ ЗА ГОТВЕНЕ:

- Винаги наблюдавайте фурната, когато се използва.
- Уверете се, че съдовете са подходящи за употреба в микровълнова фурна.
- Вж. таблиците в раздела с препоръчително времетраене и нива на мощност при приготвяне на храна.
- Не поставяйте гореща храна/съдове върху студена платформа или студена храна/съдове върху гореща платформа.
- Използвайте само пуканки за микровълнова с препоръчаната опаковка (следвайте инструкциите на производителя). Никога не използвайте мазнина, освен определената от производителя и никога не гответе по-дълго време от указаното.



ПРЕДУПРЕЖДЕНИЕ: Спазвайте всички указания в ръководството за експлоатация на SHARP. Ако надвишите препоръчителното времетраене на готвене или използвате прекалено високи нива на мощност, храната може да се препече, изгори или дори да се запали и да повреди фурната.

Подреждане

Разполагайте най-дебелите части от храната (напр. пилешки кълки) от външната страна на чинията. Храните, разположени от външната страна на чинията получават повече микровълнова енергия, т.е. се приготвят по-бързо от тези в средата.

Покриване

Някои храни се приготвят по-добре при микровълново готвене ако са покрити. Използвайте вентилирано термоустойчиво фолио или подходящ капак.

Пробиване

Храни с черупка, кожа или мембрана (напр. картофи, риба, пиле, наденички) трябва да бъдат пробивани на няколко различни места преди готвене или претопляне, тъй като се образува пара, натрупването на която е възможно да причини експлодиране на храната.

ЗАБЕЛЕЖКА: Яйцата (напр. на очи, пържени, твърдо сварени) не са подходящи за приготвяне с помощта на микровълнова обработка, тъй като е възможно да експлодират, дори и след приключване на готвенето.

Разбъркване, обръщане и пренареждане

За добро готвене е добре да разбърквате храната, да я обръщате и пренареждате по време на готвене. Винаги разбърквайте и пренареждайте от вън на вътре.

Престояване

Времето за престояване след приключване на готвенето е необходимо, за да може топлината в храната да се разпредели равномерно.

Характеристики на храната	
Състав	Храните, богати на мазнини или захар (напр. коледен пудинг, пайове с кайма) изискват по-малко време за приготвяне. Внимавайте да не надвишите времето, тъй като при прегряване е възможно да възникне пожар. Костите в храната служат като проводник на топлина и благодарение на тях тя се приготвя по-бързо. Бъдете внимателни за равномерното изпичане на храната.
Плътност	Плътноста на храната оказва влияние върху времето, необходимо за нейното приготвяне. Леки и порести храни, като сладкиши и хляб, се изпичат по-бързо в сравнение с тежките, плътни храни, като меса и говеци.
Количество	Броят микровълни във Вашата фурна остава непроменен, независимо от количеството приготвяна храна. Ако във фурната бъде поставена повече храна, времетраенето за готвене трябва да се увеличи. Напр. за четири картофа ще бъде необходимо повече време за приготвяне, отколкото за два.
Размер	Малките храни и малките парчета се приготвят по бързо от големите, защото микровълните могат да пробият от всякъде към центъра. За правилно приготвяне направете парчетата приблизително еднакви.
Форма	Храните, които са различни по форма, като пилешки гърди или кълки, отнемат повече време за приготвяне на по-плътните си части. За равномерно изпичане, поставяйте дебелия части от външната част на съда, където ще приемат повече енергия. При микровълново готвене кръглите форми се приготвят по-равномерно от квадратните.
Температура на храната	Началната температура на храната оказва влияние върху времетраенето, необходимо за нейното приготвяне. Охладените храни биха отнели повече време за приготвяне в сравнение с тези на стайна температура. Температурата на съда не е верен индикатор за температурата на храната или напитката. Нарязвайте храните с пълнеж, напр. понички с конфитюр, за да се освободят топлината и парата.



ПРЕДУПРЕЖДЕНИЕ: Лице и ръце – при изваждане на храната или съдовете от фурната винаги използвайте ръкавици. При отваряне на вратата се отдръпвайте, за да не се изгорите от парата. При сваляне на капаци (или фолио), отваряне на пуканки и т.н., внимавайте парата да не влиза в съприкосновение с лицето и ръцете Ви.



ПРЕДУПРЕЖДЕНИЕ: Проверявайте температурата на храната и напитките и разбърквайте преди сервиране. Обръщайте специално внимание, когато поднасяте храна или напитки на бебета, деца или възрастни хора. Съдържанието на бутилки или бурканчета трябва да бъде разбъркано или разтърсено, а температурата да се провери преди консумация, за да се предотвратят изгаряния.

ПРЕПОРЪКИ ЗА РАЗМРАЗЯВАНЕ

Размразяването с помощта на микровълни е най-бързият възможен метод. Въпреки че това е елементарна процедура, е важно посочените по-долу указания да бъдат спазвани за пълно размразяване на храната.

- Отстранете всички опаковки преди размразяване
- При размразяване използвайте нива на микровълнова мощност 30P или 10P.
- Вж. информацията по-долу.

Пренареждане

Храните, разположени от външната страна на чинията се размразяват по-бързо, в сравнение с тези в средата. Поради тази причина е от съществено значение по време на размразяване храната да бъде пренареждана по няколко (до 4 пъти).

Премествайте опакованите в близост парчета от външната част към центъра и пренареждайте препокриващите се части.

По този начин всички части на храната ще се размразяват равномерно.

Отделяне

Възможно е при изваждане от фризера храните да са залепнали една за друга. Важно е да ги разделите възможно най-бързо по време на размразяване.

например бекон, пилешки филета.

Предпазване

Някои части на храната (напр. бутчета или крилца), които са били размразени, могат да се затоплят. За да се предотврати затопляне и евентуален процес на печене, тези места трябва да бъдат покрити с малки части фолио, което отразява микровълните.

Престояване

За достигане на пълно размразяване е необходимо храната да престои известно време.

Процесът на размразяване не приключва след изваждане на храната от микровълновата фурна. Тя трябва да бъде покрита и оставена да престои известно време, така че да се размрази и в средата.

Обръщане

От съществено значение е по време на размразяване храните да бъдат обръщани по няколко пъти.

Това е важно за постигане на пълно размразяване.

ПРЕПОРЪКИ ЗА ПРИТОПЛЯНЕ

За претопляне на храната, следвайте препоръките и насоките по-долу, за да сте сигурни, че храната е изцяло затоплена преди сервиране.

Основни ястия

Отстранете всякакви птици или части от месо, затоплете ги отделно, виж по-долу.

Поставете по-малките парчета храна в центъра на чинията, по-големите и дебелите в края. Покрийте с микровълново фолио и затоплете при мощност 50P, като разбърквате около средата на времетраенето.

ЗАБЕЛЕЖКА: Преди сервиране се уверявайте, че храната е затоплена добре.

Нарязано месо

Покрийте с вентилирано термоустойчиво фолио за микровълново готвене и затоплете при мощност 50P.

Разбъркайте поне веднъж, за да сте сигурни, че затоплянето е равномерно.

ЗАБЕЛЕЖКА: Преди сервиране се уверявайте, че месото е затоплено добре.

Птиче месо

Поставете по-големите парчета от порциите от външната част на съда, покрийте с вентилирано термоустойчиво фолио за микровълново готвене и затоплете при мощност 70P.

Обърнете храната около средата на времетраенето.

ЗАБЕЛЕЖКА: Преди сервиране се уверявайте, че птичето месо е затоплено добре.

Касероли

Покрийте с вентилирано термоустойчиво фолио за микровълново готвене или подходящ капак и затоплете при мощност 50P.

Бъркайте често, за да осигурите равномерно затопляне.

ЗАБЕЛЕЖКА: Преди сервиране се уверявайте, че храната е затоплена добре.

За постигане на най-добри резултати при затопляне, подбирайте подходящо ниво на мощност в съответствие с вида на храната. Така например купа със зеленчуци може да бъде затоплена при мощност 100P, докато лазанята, съдържаща съставки, които не могат да бъдат разбъркани, трябва да бъде затоплена при мощност 50P.

ЗАБЕЛЕЖКИ:

- Извадете храната от опаковки от фолио или метал преди затопляне.
- Времето за затопляне ще зависи от формата, дълбочината, количеството и температурата на храната заедно с размера, формата и материала на съда.



ПРЕДУПРЕЖДЕНИЕ: Никога не затопляйте течности в съдове с тясно гърло, защото това може да доведе до изкипяване и изгаряния.

- За да се избегне прегряване и пожар, трябва да се обръща голямо внимание при приготвяне на храни с високо съдържание на мазнини или захар, например кайма или коледен пудинг.
- Никога не затопляйте олио или мазнина за пържене, защото това може да доведе до прегряване или пожар.
- Консервираните картофи не трябва да се затоплят в микровълнова фурна. Спазвайте инструкциите на производителя, посочени върху опаковката.



ПРЕДУПРЕЖДЕНИЕ: За да бъдат избегнати изгаряния, е от съществено значение съдържанието на шишета и буркани с детски храни да бъде разклатено преди употреба, а температурата проверена.

ОТСТРАНЯВАНЕ НА НЕИЗПРАВНОСТИ

Ако имате съмнения, че фурната не функционира правилно, направете няколко прости проверки, преди да се обърнете към специализирана помощ. Възможно е това да предотврати излишни повиквания на техници.

Изпълнете следната елементарна проверка:

Поставете наполовина пълна чаша с вода върху платформата и затворете вратата. Програмирайте готвене за 1 минута при микровълнова мощност 100P.

1. Вътрешното осветление на фурната активира ли се по време на готвене?
2. Вентилаторът за охлаждане активира ли се? (Проверете, като поставите ръка върху вентилационните отвори).
3. След изтичане на 1 минута прозвучава ли аудио сигнал?
4. Водата в чашата гореща ли е?

Извадете чашата с вода и затворете вратата. Задайте готвене с грил за 3 минути.

5. След като трите минути изминат, нагревателят на грила почервява ли?

В случай че отговорът на някой от въпросите по-горе е "НЕ", проверете дали фурната е включена в електрическата мрежа надлежно, както и дали прекъсвачът не е изгорял. Ако и двете обстоятелства са наред, проверете таблицата за отстраняване на неизправности по-долу.



ПРЕДУПРЕЖДЕНИЕ: Никога не изпълнявайте корекции, ремонти или модификации върху фурната самостоятелно. Извършването на всякакви ремонтни дейности е опасно, освен ако не бъде извършвано от техник, обучен от SHARP. Това е от особена важност, тъй като засяга отстраняване на панела, осигуряващ защита срещу микровълновите лъчи.

- Уплътненията на вратата възпрепятстват изтичане на микровълни, но не предоставят херметична изолация. Нормално е да виждате капчици вода, светлина, или да чувствате топъл въздух около вратата на фурната. Храните с високо съдържание на вода изпускат пара и създават конденз във вътрешността на вратата. Този конденз може да капе от фурната.
- Ремонти и модификации: Не се опитвайте да работите с фурната, ако забележите, че не функционира правилно.
- Външен капак и достъп до вътрешното осветление: Никога не сваляйте външния капак. Това е много опасно, заради частите през които протича високо напрежение, и които никога не бива да бъдат докосвани, поради вероятност от фатални последствия.
Фурната не разполага с капак за достъп до вътрешното осветление. Ако крушката изгори, не се опитвайте да я смените самостоятелно, а се свържете със сервизен център, одобрен от SHARP.

ТАБЛИЦА ЗА ОТСТРАНЯВАНЕ НА НЕИЗПРАВНОСТИ

СЪМНЕНИЕ	ОТГОВОР
Наличие на въздушно течение около вратата.	Докато фурната работи, въздухът в нейната вътрешност циркулира. Уплътненията на вратата не затварят фурната херметически, така че е възможно изпускане на въздух навън.
Във фурната се образува конденз, който е възможно да прокапе от вратата.	Обикновено вътрешността на фурната е по-студена от приготвяната храна, така че парата, получена при готвенето, се полепва под формата на конденз върху по-студената повърхност. Количеството на парата зависи от съдържанието на вода в приготвяната храна. Някои храни (напр. картофи) съдържат високо количество вода. Кондензът, затворен в стъклото на вратата, трябва да излезне до няколко часа.
Просветване или искрене от вътрешността на фурната по време на готвене.	При приближаване на метален обект до вътрешността на фурната по време на работа възниква искрене. Възможно е това да направи повърхността по-груба, но не би предизвикало повреда в самата фурна.
Искрящи картофи.	Уверете се, че всички кълнове са отстранени, а картофите са продупчени и поставени директно върху платформата или в термоустойчив съд.
Дисплеят свети, но панелът за управление не реагира на подаваните команди.	Проверете дали вратата е добре затворена.
Готвенето се извършва прекалено бавно.	Уверете се, че е избрано правилното ниво на мощност.
Фурната издава шум.	По време на готвене/размразяване микровълновата енергия протича на импулси.
Външният капак е нагорещен.	Капакът може да се нагорещи. Дръжте децата настрана.

РАДИО СМУЩЕНИЯ

Работата на микровълновата фурна може да предизвика смущения в радио/телевизионния сигнал. В тези случаи можете да предприемете следните мерки, за да ги ограничите:

1. Почиствайте вратата и уплътнителните повърхности.
2. Променете посоката на приемащата антена на радиото или телевизора.
3. Променете положението на микровълновата фурна спрямо приемника.
4. Преместете микровълновата фурна по-далеч от приемника.
5. Включете микровълновата фурна в различен контакт, така че да не бъде в една верига с приемника.

ПРЕДИ ДА ПОТЪРСИТЕ ПОМОЩ

Преди да потърсите помощ за ремонт и обслужване, проверете дали:

- Фурната е включена надлежно към електрическата мрежа. Ако това не е така, изключете щепсела, изчакайте 10 секунди и го включете отново.
- Някой от предпазителите не е изгорял и дали няма задействан главен прекъсвач. Ако всичко изглежда наред, включете друг уред в същия контакт, за да проверите дали работи.
- Панелът за управление е настроен правилно и дали има зададен таймер.
- Вратата е затворена правилно, с активирана система за заключване. При неправилно затваряне, уредът не функционира.

АКО НИКОЕ ОТ ОПИСАНИТЕ ОБСТОЯТЕЛСТВА НЕ РАЗРЕШИ ПРОБЛЕМА, СЕ СВЪРЖЕТЕ С ГОРЕЩАТА ТЕЛЕФОННА ЛИНИЯ НА SHARP. НЕ ОПИТВАЙТЕ ДА ПОПРАВЯТЕ ИЛИ МОДИФИЦИРАТЕ ФУРНАТА САМОСТОЯТЕЛНО.



Pažnja:

Proizvod je označen ovim simbolom. To znači da se rabljeni električni i elektronički proizvodi ne smiju miješati s uobičajenim kućanskim otpadom. Za prikupljanje ovih proizvoda postoji poseban sustav.

A. Informacije o odlaganju za korisnike (privatna kućanstva)

1. U Europskoj uniji

Pažnja: ako ovu opremu želite odložiti, nemojte rabiti uobičajeni koš za otpatke!

Rabljena električna i elektronička oprema mora se odlagati zasebno i u skladu s propisima koji nalažu pravilno odlaganje, obnavljanje i recikliranje rabljene električne i elektroničke opreme.

Nakon implementacije u državama članicama, privatna kućanstva u državama EU mogu besplatno vratiti rabljenu električnu i elektroničku opremu na predviđena sabirna mjesta*.

U nekim državama* lokalni dobavljač može besplatno preuzeti stari proizvod ako kupite novi.

*) Za dodatne pojedinosti obratite se lokalnim nadležnim tijelima.

Ako vaša električna ili elektronička oprema ima baterije ili akumulatore, odložite ih zasebno u skladu s lokalnim propisima. Pravilnim odlaganjem ovog proizvoda omogućujete pravilnu obradu, obnavljanje i recikliranje otpada te sprječavate negativne učinke na okoliš i ljudsko zdravlje koji proizlaze iz nepravilnog postupanja s otpadom.

2. U drugim državama izvan EU

Ako ovaj proizvod želite odložiti, informacije o pravilnom odlaganju zatražite od lokalnih nadležnih tijela.

Za Švicarsku: rabljena električna i elektronička oprema može se besplatno vratiti dobavljaču, čak i ako ne kupujete novi proizvod. Ostala sabirna mjesta navedena su na početnoj stranici www.swico.ch i www.sens.ch.

B. Informacije o odlaganju za poslovne korisnike

1. U Europskoj uniji

Ako se proizvod koristio u poslovne svrhe i želite ga odbaciti:

Za informacije o preuzimanju proizvoda zatražite od svog dobavljača tvrtke SHARP. Možda će Vam biti naplaćeni troškovi preuzimanja i recikliranja. Lokalna sabirna mjesta možda preuzimaju male proizvode (i male količine).

Za Španjolsku: za preuzimanje rabljenih proizvoda obratite se predviđenom sabirnom mjestu ili lokalnim nadležnim tijelima.

2. U drugim državama izvan EU

Ako ovaj proizvod želite odložiti, informacije o pravilnom odlaganju zatražite od lokalnih nadležnih tijela.

MJERE OPREZA ZA IZBJEGAVANJE MOGUĆNOSTI IZLAGANJA ENERGIJI MIKROVALOVA

1. Pećnicu ne pokušavajte upotrebljavati dok su vrata otvorena jer to može rezultirati štetnim izlaganjem energiji mikrovalova. Važno je da sigurnosne bravice ne pokušavate modificirati ili uklanjati.
2. Između prednje stranice pećnice i vrata nemojte ništa stavljati i nemojte dopustiti da se nakupe naslage nečistoća na brtvenim površinama.
3. Pećnicu nemojte koristiti ako je oštećena. Vrlo je važno da se vrata pećnice pravilno zatvaraju te da vrata, bravice, šarke, brtve i brtvene površine budu neoštećene.
4. Pećnicu ne pokušavajte popravljati ni podešavati.

SADRŽAJ

VAŽNE SIGURNOSNE UPUTE	3
POSTAVLJANJE	12
TEHNIČKI PODACI	14
PEĆNICA I PRIBOR	15
UPRAVLJAČKA PLOČA	16
PRIJE UPOTREBE	17
PODEŠAVANJE SATA	17
EKSPRESNO KUHANJE	17
KUHANJE U MIKROVALNOJ PEĆNICI	17
PEČENJE	17
MIKROVALOVI+PEČENJE	18
KONVEKCIJA	18
MIKROVALOVI+KONVEKCIJA	18
TEŽINSKO ODMRZAVANJE	18
VREMENSKO ODMRZAVANJE	19
KUHINJSKA ŠTOPERICA	19
OMILJENA FUNKCIJA	19
FUNKCIJA UŠTEDE ENERGIJE	19
FUNKCIJA PRIGUŠIVANJA	19
DJEČJA BLOKADA	20
SIGURNOSNA BLOKADA	20
AUTOMATSKI ZAŠTITNI MEHANIZAM	20
AUTOMATSKO KUHANJE	20
ČIŠĆENJE I ODRŽAVANJE	21
PRIKLADNO POSUĐE ZA MIKROVALNU PEĆNICU	22
SAVJETI VEZANI UZ KUHANJE U MIKROVALNOJ PEĆNICI	23
SAVJETI VEZANI UZ ODMRZAVANJE	24
SAVJETI VEZANI UZ PODGRJAVANJE	25
OTKLANJANJE POTEŠKOĆA	26
RADJSKE SMETNJE	27
PRIJE NEGO ŠTO ZATRAŽITE POMOĆ	27

VAŽNE SIGURNOSNE UPUTE

PAŽLJIVO PROČITAJTE I ČUVAJTE ZA BUDUĆU UPOTREBU

Kako biste izbjegli opasnost od požara

Mikrovalnu pećnicu tijekom rada nemojte ostavljati bez nadzora. Previsoko postavljena snaga ili predugo vrijeme kuhanja mogu pregrijati hranu, što može rezultirati požarom.

Ova je pećnica predviđena isključivo za uporabu na radnoj površini. Nije predviđena za ugrađivanje u kuhinjske elemente.

Pećnicu nemojte stavljati u zatvorene prostore (ormarić i sl.).

Strujna utičnica mora biti dostupna kako bi se pećnica u slučaju potrebe mogla lako iskopčati iz napajanja.

Potrebno je napajanje od 230-240 V i 50 Hz, uz minimalni osigurač ili kratkospojnik od 10 A.

Potrebno je osigurati zaseban strujni krug samo za ovaj uređaj.

Pećnicu nemojte postavljati na mjestima na kojima se stvara toplina.

Primjerice, blizu uobičajene pećnice.

Pećnicu nemojte postavljati na mjestima na kojima je prisutna visoka vlažnost ili na kojima se nakuplja vlaga.

Pećnicu nemojte ostavljati na otvorenom prostoru.

Ako primijetite dim, isključite ili iskopčajte pećnicu te držite vrata zatvorena kako biste ugasili eventualni plamen.

Koristite samo spremnike i pribor predviđene za mikrovalne pećnice.

Provjerite jesu li pribor i posuđe prikladni za upotrebu u mikrovalnim pećnicama.

Prilikom zagrijavanja hrane u plastičnim ili papirnatim spremnicima pazite na pećnicu zbog mogućnosti zapaljenja.

Očistite poklopac provodnika mikrovalova i unutrašnjost pećnice.

Oni moraju biti suhi i bez masnoća. Nakupljena masnoća može se pregrijati te početi dimiti ili se zapaliti.

U blizini pećnice ili ventilacijskih otvora nemojte ostavljati zapaljive materijale.

Nemojte blokirati ventilacijske otvore.

Skinite sve metalne naljepnice, pokrove, žice i sl. s hrane i ambalaže. Iskrenje na metalnim površinama može uzrokovati požar.

Mikrovalnu pećnicu nemojte koristiti za zagrijavanje ulja ili za prženje u dubokom ulju. Temperatura se ne može kontrolirati te bi se ulje moglo zapaliti.

Za pripremu kokica koristite samo posebne kokice za mikrovalnu pećnicu.

U pećnicu nemojte pohranjivati hranu ni druge predmete.

Nakon pokretanja pećnice provjerite jesu li podešene postavke za željeni rad.

Dok pećnica radi, ne ostavljajte je bez nadzora.

Kako biste izbjegli pregrijavanje i požar budite

posebno oprezni prilikom zagrijavanja ili kuhanja hrane s visokim udjelom šećera ili masnoće, npr. kobasica, pita ili kolača kao što je božićni kuglof. Pogledajte odgovarajuće savjete u priručniku za upotrebu.

Kako biste izbjegli mogućnost ozljede

UPOZORENJE:

Pećnicu nemojte koristiti ako je oštećena ili pokvarena. Prije upotrebe provjerite sljedeće:

- a) Provjerite zatvaraju li se vrata pravilno te da nisu iskrivljena ili pomaknuta u ležištu.
- b) Provjerite jesu li šarke i sigurnosne bravice vrata oštećene ili labave.
- c) Provjerite jesu li oštećene brtve i brtvene površine vrata.
- d) Provjerite ima li udubljenja u unutrašnjosti pećnice ili na vratima.
- e) Kabel napajanja i utikač: provjerite moguća oštećenja.

Ako su vrata ili brtve oštećeni, pećnica se ne smije koristiti dok je ne popravi stručna osoba.

Pećnicu ne pokušavajte podešavati, popravljati ili modificirati sami.

Skidanje pokrova koji štiti od energije mikrovalova je opasno. Takve zahvate, servisiranja i popravke smije obavljati samo stručna osoba.

Pećnicu nemojte koristiti dok su vrata otvorena i nemojte modificirati sigurnosne bravice vrata ni na koji način. Ne upotrebljavajte pećnicu ako je zaglavljen

predmet između brtvi vrata i brtvenih površina.

Ne dopustite da se na brtvama vrata i susjednim dijelovima nakupi masnoća ili prljavština. Pećnicu redovito čistite i uklanjajte sve ostatke hrane. Slijedite upute u odjeljku „Čišćenje i održavanje“. Neodržavanje pećnice čistom može uzrokovati propadanje površine, negativno utjecati na vijek trajanja uređaja te uzrokovati opasne situacije.

Osobe s električnim stimulatorima srca (pacemakerima) trebaju sa svojim liječnikom ili proizvođačem uređaja provjeriti mjere opreza glede upotrebe mikrovalnih pećnica.

Da biste izbjegli mogućnost strujnog udara

Ni pod kojim uvjetima nemojte uklanjati vanjsko kućište.

Pazite da Vam se u otvore bravice vrata ili ventilacijske otvore ne prolije tekućina ili u njih ne upadnu predmeti. U slučaju prolijevanja odmah isključite uređaj i iskopčajte ga iz napajanja te nazovite ovlaštenog servisnog predstavnika tvrtke SHARP. Kabel napajanja i utikač nemojte uranjati u vodu ni u druge tekućine.

Pazite da kabel napajanja ne visi preko ruba stola ili radne površine.

Držite kabel napajanja podalje od vrućih površina, uključujući stražnji dio pećnice.

Uređaj i njegov kabel držite izvan dohvata djece mlađe od 8 godina.

Lampu pećnice nemojte pokušavati mijenjati sami.

To smije obavljati samo ovlaštteni predstavnik tvrtke SHARP. Ako se lampa pećnice pokvari, obratite se svom dobavljaču ili ovlaštenom servisnom predstavniku tvrtke SHARP.

Ako je kabel napajanja ovog uređaja oštećen, potrebno ga je zamijeniti posebnim kabelom.

Zamjenu mora obaviti ovlaštteni servisni predstavnik tvrtke SHARP.

Kako biste izbjegli mogućnost eksplozije ili iznenadnog ključanja:

UPOZORENJE: tekućine i druga hrana ne smiju se zagrijavati u potpuno zatvorenim spremnicima jer bi mogli eksplodirati.

Zagrijavanje pića mikrovalovima može rezultirati odgođenim eruptivnim ključanjem. Stoga budite oprezni prilikom rukovanja spremnicima.

Nikad nemojte koristiti zabrtvljene spremnike.

Skinite zatvarače i poklopce prije upotrebe. Zatvoreni spremnici mogu eksplodirati zbog nakupljenog tlaka čak i nakon isključenja pećnice.

Budite oprezni prilikom zagrijavanja tekućina u mikrovalnoj pećnici. Koristite spremnike sa širokim otvorom kako biste omogućili isparavanje.

Tekućine nemojte zagrijavati u spremnicima s uskim grlom kao što su bočice za bebe jer bi se sadržaj mogao prelići iz spremnika tijekom zagrijavanja i uzrokovati opekotine.

Kako biste spriječili iznenadno izlijevanje proključale tekućine i opeklina:

1. Nemojte predugo zagrijavati.
2. Prije grijanja promiješajte tekućinu.
3. U tekućinu je tijekom zagrijavanja preporučljivo umetnuti stakleni štapić ili sličan pribor (koji nije od metala).
4. Po isteku vremena pripreme ostavite tekućinu najmanje 20 sekundi u pećnici kako biste spriječili odgođeno eruptivno ključanje.

Nemojte kuhati jaja u ljusci. Tvrdo kuhana jaja ne smiju se grijati u mikrovalnoj pećnici jer mogu eksplodirati čak i kad se pećnica isključi. Za kuhanje ili podgrijavanje jaja koja nisu pripremljena "na kajganu" najprije probušite žumanjke i bjelanjke. Jaja u suprotnom mogu eksplodirati. Oljuštite i razrežite tvrdo kuhana jaja prije zagrijavanja u mikrovalnoj pećnici.

Probušite kožu namirnica kao što su krumpiri, kobasice i voće kako ne bi eksplodirali.

Da biste izbjegli mogućnost opekline

Upozorenje: sadržaj bočica za hranjenje i staklenki s dječjom hranom potrebno je promiješati ili protresti te prije konzumacije provjeriti temperaturu kako biste izbjegli opekline. Prilikom vađenja hrane iz pećnice koristite držače za posude ili rukavice kako se ne biste opekli.

Spremnike, kokice, vrećice za mikrovalnu pećnicu i sl. uvijek otvarajte podalje od lica kako se ne biste opekli parom ili vrućom tekućinom.

Kako biste izbjegli opekline uvijek provjerite

temperaturu hrane i promiješajte prije posluživanja. Osobitu pažnju obratite na temperaturu hrane i pića koje poslužujete bebama, djeci ili starijim osobama. Dostupni dijelovi mogu postati vrući tijekom uporabe. Malu djecu treba držati podalje.

Temperatura spremnika nije stvaran pokazatelj temperature hrane ili tekućine. Uvijek provjerite temperaturu hrane.

Budite oprezni prilikom otvaranja vrata pećnice kako vas ne bi opekla para ili vrućina koja izađe iz pećnice. Nakon grijanja razrežite punjeni pečeni krumpir kako bi izašla para i kako se ne biste opekli.

Držite djecu podalje od vrata kako se ne bi opekla.

Napomene za djecu

UPOZORENJE: djeca starija od 8 godina smiju rabiti uređaj bez nadzora samo ako su primila odgovarajuće upute za sigurnu upotrebu uređaja te su upoznata s opasnostima nepravilnog rukovanja. Kada se uređaj koristi za pečenje, kombinirano pečenje i u automatskom načinu, djeca smiju rabiti pećnicu samo pod nadzorom odrasle osobe zbog topline koja nastaje.

Ovaj uređaj nije predviđen za upotrebu od strane osoba (uključujući djecu) smanjenih tjelesnih, osjetilnih ili mentalnih sposobnosti ili nedostatnim iskustvom i znanjem, osim ako su pod nadzorom ili su primile upute za upotrebu uređaja od strane osobe odgovorne za njihovu sigurnost. Djeca trebaju biti pod nadzorom kako

se ne bi igrala uređajem. Modeli s elektroničkim dodirnim panelom opremljeni su dječjom blokadom.

Nemojte se naslanjati ni vješati na vrata pećnice. Nemojte se igrati pećnicom niti je koristiti kao igračku. Djecu treba podučiti svim važnim sigurnosnim uputama: upotrebi držača posuda, pažljivom uklanjanju pokrova hrane, obraćanju pažnje na ambalažu koja služi tome da hranu učini hrskavom (samozagrijavajući materijali) jer može biti vrlo vruća.

Ostala upozorenja

Nemojte raditi nikakve izmjene na pećnici.

Nemojte pomicati pećnicu dok radi.

Ovaj uređaj predviđen je za upotrebu u kućanstvu.

Ova pećnica predviđena je samo za pripremu hrane u kućanstvu te se može koristiti samo za kuhanje hrane i pića. Sušenje hrane ili odjeće te zagrijavanje grijaćih podložaka, papuča, spužvi, vlažne odjeće i sl. može predstavljati rizik od ozljeda i požara. Nije prikladna za komercijalnu ili laboratorijsku upotrebu.

Za upotrebu pećnice bez problema i izbjegavanje oštećenja:

Nemojte koristiti pećnicu ako je prazna. Ako pripremate jelo koje treba zapeći ili posuđe od samozagrijavajućeg materijala, ispod njih uvijek postavite izolator kao što je porculanska ploča kako biste izbjegli oštećenje okretnog tanjura i podloška zbog vrućine. Ne smije se prekoračiti vrijeme pripreme

navedeno u odjeljku s receptima.

Nemojte koristiti metalni pribor koji reflektira mikrovalove i može uzrokovati električno iskrenje. U pećnicu nemojte stavljati konzerve.

Da biste spriječili pucanje dna pećnice:

- a) Prije čišćenja dna pećnice vodom pričekajte da se dno ohladi.
- b) Nemojte stavljati vruću hranu ili pribor na hladno dno pećnice.
- c) Nemojte stavljati hladnu hranu ili pribor na vruće dno pećnice.

Tijekom rada pećnice nemojte ništa stavljati na vanjsko kućište.

NAPOMENA:

Nemojte rabiti plastične spremnike za zagrijavanje mikrovalovima ako je pećnica još uvijek vruća od uporabe PEČENJA i KOMBINIRANOG PEČENJA jer se mogu rastopiti.

Plastični spremnici možda nisu prikladni za uporabu u navedenim načinima rada, osim ako proizvođač to izričito navodi.

Ako niste sigurni kako priključiti svoju pećnicu, obratite se ovlaštenom i kvalificiranom električaru.

Proizvođač i dobavljač ne prihvaćaju nikakvu odgovornost za oštećenja pećnice ili osobne ozljede proizašle iz nepoštivanja pravilnih postupaka za izvođenje električnih vodova.

Na stijenkama pećnice i oko brtvi vrata može povremeno nastati vodena para ili kapi. To je normalna

pojava i ne znači da je mikrovalna pećnica pokvarena ili da propušta.



Ovaj simbol znači da površine tijekom uporabe mogu postati vrlo vruće.

POSTAVLJANJE

1. Iz unutrašnjosti pećnice uklonite svu ambalažu i uklonite sav zaštitni film s površine kućišta pećnice.
2. Pažljivo provjerite ima li znakova oštećenja na pećnici.
3. Pećnicu stavite na ravnu i stabilnu površinu, dovoljno čvrstu da može podnijeti težinu pećnice i najtežih namirnica koje ćete u njoj pripremati. Pećnicu nemojte stavljati u kuhinjski ormarić i sl.
4. Odaberite ravnu površinu s dovoljno slobodnog prostora za prozračivanje putem ulaznih i izlaznih otvora zraka. Pregledajte sliku na prvoj stranici.

Stražnju površinu uređaja treba postaviti uza zid.

- Minimalna visina postavljanja je 85 cm.
- Između pećnice i okolnih zidova ili predmeta treba biti najmanje 20 cm prostora.
- Ostavite najmanje 30 cm slobodnog prostora iznad pećnice.
- Nemojte uklanjati nožice s donje strane pećnice.
- Blokiranje ulaznih i/ili izlaznih otvora zraka može uzrokovati kvar pećnice.

- Pećnicu postavite što dalje od radija i televizora. Uporaba mikrovalne pećnice može uzrokovati smetnje radijskog ili televizijskog prijema.

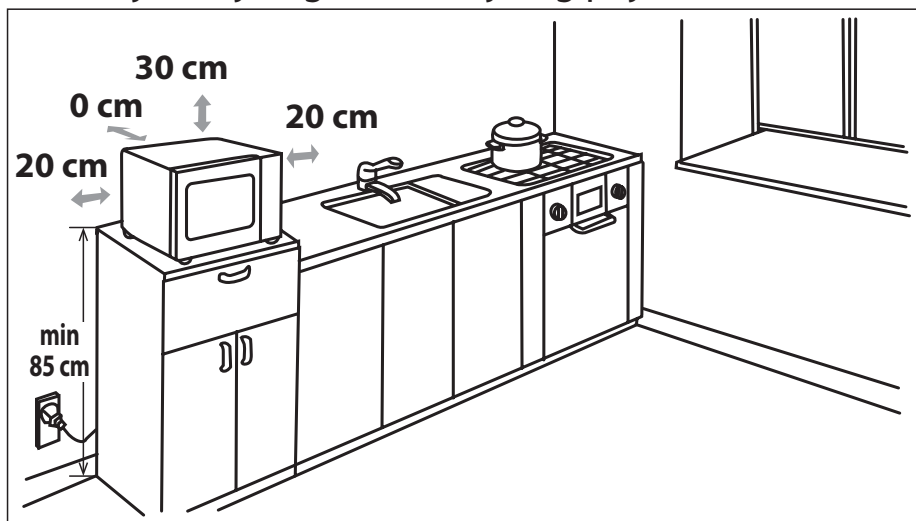

5. Pravilno priključite utikač pećnice u standardnu uzemljenu strujnu utičnicu.

UPOZORENJE: Pećnicu nemojte postavljati na mjestima na kojima se stvara toplina ili visoka koncentracija vlage, primjerice blizu ili iznad uobičajene pećnice u blizini zapaljivih materijala, kao što su zavjese.

Nemojte blokirati ventilacijske otvore.

Na pećnicu nemojte stavljati predmete.

Nemojte dodirivati vanjske površine mikrovalne pećnice tijekom upotrebe ili neposredno nakon upotrebe jer su tada vruće.

TEHNIČKI PODACI

Naziv modela		YC-GC52FE
Napon izmjenične struje		230-240 V / 50 Hz jednofazno
Linijski osigurač/kratkospojnik		10 A
Potrebno AC napajanje		1400 W
Izlazna snaga:	Mikrovalovi	900 W
	Rešetka	1200 W
	Konvekcija	2050 W
	Stanje pripravnosti	< 1,0 W
	Način rada za uštedu energije	< 0,5 W
Frekvencija mikrovalova		2.450 MHz*
Vanjske dimenzije (Š) x (V) x (D) mm		490 x 287 x 495
Dimenzije unutrašnjosti (Š) x (V) x (D)** mm		330 x 220 x 335
Kapacitet pećnice		25 litara**
Rešetka za pečenje		ø 220 mm, H: 85 mm
Pladanj za pečenje		ø 280 mm, H: 49 mm
Težina		oko 18,6 kg
Žarulja pećnice (LED)		1,5 W

* - Ovaj proizvod zadovoljava zahtjeve europskog standarda EN55011. U skladu s tim standardom, ovaj proizvod klasificiran je kao oprema razreda B skupine 2. Skupina 2 znači da oprema generira radiofrekvencijsku energiju u obliku elektromagnetskog zračenja u svrhu toplinske obrade hrane. Oprema razreda B znači da je oprema prikladna za korištenje u domaćinstvima.

** - Unutarnji kapacitet izračunat je mjerenjem maksimalne širine, dubine i visine. Stvarni kapacitet je manji.

U SKLOPU NASTOJANJA ZA STALNIM POBOLJŠANJEM ZADRŽAVAMO PRAVO PROMJENE DIZAJNA I SPECIFIKACIJA BEZ PRETHODNE NAJAVE.

PEĆNICA I PRIBOR

1. Sigurnosno zaključavanje vrata
2. Prozorčić pećnice
3. Dno unutrašnjosti pećnice
4. Upravljačka ploča
5. Grijač za pečenje
6. Rešetka za pečenje
7. Pladanj za pečenje
8. Ventilacijski otvori
9. Vanjsko kućište
10. Kabel napajanja
11. Ručka za otvaranje

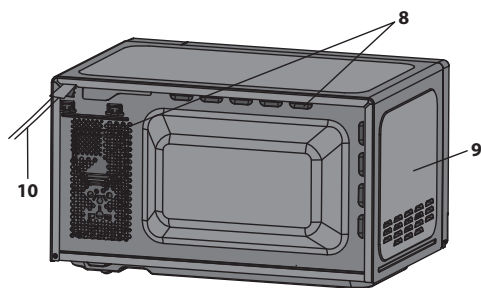
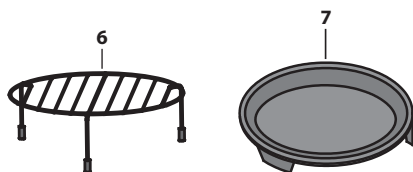
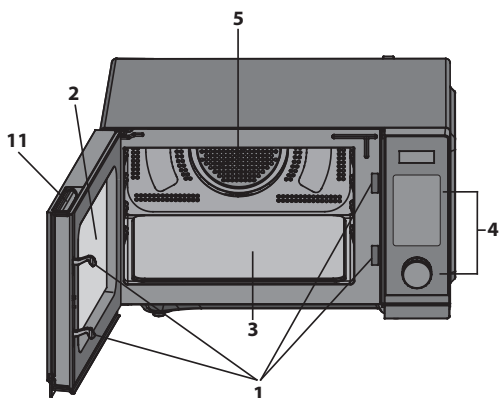

UPRAVLJAČKA PLOČA

1. **ZASLON** - Prikazuje se vrijeme kuhanja, snaga, indikatori i vrijeme.
2. **AUTO MENU** - Pritisnite za odabir automatskog programa kuhanja.
3. **FAVOURITE** - Upotrijebite za pohranu programa..
4. **CLOCK/TIMER** - Upotrijebite za podešavanje vremena na satu. Upotrijebite za podešavanje funkcije štoperice.
5. **MICROWAVE** - Pritisnite kako biste odabrali intenzitet zagrijavanja.
6. **GRILL** - Pritisnite za odabir programa pečenja.
7. **CONVECTION** - Za odabir konvekcijskog kuhanja.
8. **WEIGHT/TIME DEFROST** - Pritisnite jedanput za odmrzavanje prema težini. Pritisnite dvaput za odmrzavanje tijekom određenog vremena.
9. **MICROWAVE+GRILL** - Pritisnite za odabir kombinirane upotrebe mikrovalova i pečenja.
10. **MICROWAVE+CONVECTION** - Pritisnite za odabir kombinirane upotrebe mikrovalova i konvekcije.
11. **STOP/ECO** - Pritisnite jedanput kako biste privremeno zaustavili kuhanje ili dvaput za potpuno poništenje kuhanja. Upotrijebite za odabir načina rada za uštedu energije.
12. **MUTE** - Pritisnite jedanput za odabir funkcije prigušivanja. Pritisnite ponovo za isključivanje funkcije. Držite pritisnuto (3 sek.) za aktivaciju funkcije DJEČJE BLOKADE. Ponovo držite pritisnuto za njezinu deaktivaciju.
13. **START/+30s** - Pritisnite za pokretanje programa kuhanja i odmrzavanja. Pritišćite za odabir vremena kuhanja ili za trenutno kuhanje punom snagom.
14. **VRIJEME/TEŽINA (gumb)** - Zakrenite kako biste podesili vrijeme, težinu hrane ili broj porcija.

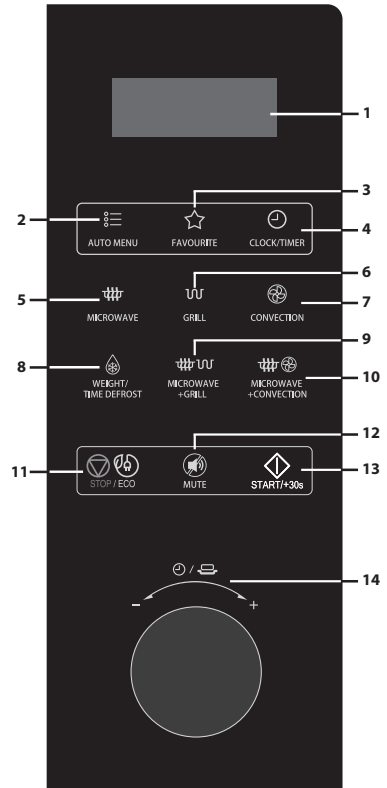

PRIJE UPOTREBE

- Prilikom prvog priključivanja pećnice u napajanje čuje se zvučni signal i na zaslonu se prikazuje „1:01“.
- Ako je pećnica u načinu rada za podešavanje i ako 30 sekundi ne pritisnete nijednu tipku, uređaj prelazi u stanje pripravnosti.
- Tijekom rada jedanput pritisnite tipku **STOP/ECO** za pauziranje programa. Pritisnite **START/+30s** za nastavak. Ako dvaput pritisnete tipku **STOP/ECO**, program se poništava.
- Po dovršetku programa na zaslonu se prikazuje **End** (Kraj) i oglašava se zvučni signal svake dvije minute dok se vrata ne otvore ili dok se ne pritisne tipka.

PODEŠAVANJE SATA

Da biste podesili sat, slijedite upute u nastavku:

1. U stanju pripravnosti 3 sekunde držite pritisnutu tipku **CLOCK/TIMER** kako biste odabrali 12-satni ili 24-satni format prikaza.
2. Zakrenite gumb **TIME/WEIGHT** kako biste podesili sate.
3. Jedanput pritisnite **START/+30s**.
4. Zakrenite gumb **TIME/WEIGHT** kako biste podesili minute.
5. Pritisnite tipku **CLOCK/TIMER** za potvrdu.

EKSPRESNO KUHANJE

Upotrijebite ovu značajku za praktično pokretanje pećnice uz 100% snage. U stanju pripravnosti pritisnite tipku **START/+30s** kako biste podesili vrijeme kuhanja (svakim pritiskom vrijeme se povećava za 30 sekundi, do 10 minuta). Pećnica će se automatski pokrenuti.

KUHANJE U MIKROVALNOJ PEĆNICI

1. U stanju pripravnosti pritisnite tipku **MICROWAVE** kako biste odabrali snagu.
2. Zakrenite gumb **VRIJEME/TEŽINA** kako biste podesili vrijeme kuhanja. Najdulje vrijeme je 95 minuta.
3. Pritisnite **START/+30s** za potvrdu.

Pritisnite tipku **MICROWAVE** kako biste odabrali snagu.

Pritisnite tipku MICROWAVE	Snaga (zaslon)	Pritisnite tipku MICROWAVE	Snaga (zaslon)
Jedanput	100% (P100)	7 puta	40% (P-40)
Dvaput	90% (P-90)	8 puta	30% (P-30)
3 puta	80% (P-80)	9 puta	20% (P-20)
4 puta	70% (P-70)	10 puta	10% (P-10)
5 puta	60% (P-60)	11 puta	0% (P-00)
6 puta	50% (P-50)		

NAPOMENA: tijekom kuhanja možete provjeriti snagu pritiskom tipke **MICROWAVE**.

PEČENJE

Pečenje je osobito korisno za tanke komade mesa, odreske, ražnjice, kobasice, komade pileline i sl. Prikladno je i za tople sendviče i zapečena jela.

1. U stanju pripravnosti jedanput pritisnite tipku **GRILL**.
2. Zakrenite gumb **VRIJEME/TEŽINA** kako biste podesili vrijeme kuhanja. Najdulje vrijeme je 95 minuta.
3. Za početak rada pritisnite tipku **START/+30s**.

MIKROVALOVI+PEČENJE

Kombinacija 1: 30% vremena za mikrovalove, 70% za pečenje. Koristite za ribu i jela s hrskavom koricom od sira, krušnih mrvica i sl.

Kombinacija 2: 55% vremena za mikrovalove, 45% za pečenje. Koristite za omlete, pečeni krumpir, perad i sl.

1. U stanju pripravnosti jedanput pritisnite tipku **MICROWAVE+GRILL** ili dvaput kako biste odabrali „Co-1“ ili „Co-2“.
2. Zakrenite gumb **VRIJEME/TEŽINA** kako biste podesili vrijeme kuhanja. Najdulje vrijeme je 95 minuta.
3. Za početak rada pritisnite tipku **START/+30s**.

NAPOMENA: tijekom kuhanja možete provjeriti kombinirani način pritiskom tipke **MICROWAVE+GRILL**.

KONVEKCIJA

Tijekom konvekcijskog kuhanja vrući zrak cirkulira po unutrašnjosti pećnice za brzu i ravnomjernu pripremu lijepo zapečenih i hrskavih jela (230°C, 220°C, 210°C, 200°C, 190°C, 180°C, 170°C, 160°C, 150°C, 140°C, 130°C, 120°C, 110°C).

Za predgrijavanje i kuhanje primjenom konvekcije napravite sljedeće:

Pećnica se može programirati za kombiniranje predgrijavanja i konvekcije.

1. U stanju pripravnosti pritisnite tipku **CONVECTION** kako biste odabrali temperaturu konvekcije.
2. Pritisnite tipku **START/+30s** za početak rada. Nakon dostizanja podešene temperature čuje se zvučni signal.
3. Otvorite vrata i stavite spremnik s hranom na sredinu dna pećnice.
4. Zakrenite gumb **VRIJEME/TEŽINA** kako biste podesili vrijeme kuhanja. Najdulje vrijeme je 95 minuta.
5. Za početak rada pritisnite tipku **START/+30s**.

NAPOMENA: nakon postizanja temperature predgrijavanja pećnica se oglašava zvučnim signalom svake dvije sekunde. Temperatura predgrijavanja održava se 30 minuta.

MIKROVALOVI+KONVEKCIJA

Način Mikrovalovi+Konvekcija čini kuhanje jednostavnijim i bržim.

Za ovu funkciju postoje četiri programirane postavke, kao što je opisano u nastavku:

230°C - prikladno za deblje komade mesa, kao što je cijelo pile, batak ili krilce.

200°C - za tanje komade mesa koji se brže pripremaju, kao što su riba i odresci.

170°C i 140°C - ovi načini prikladni su za narezano meso i poludovršena jela, kao što su šunka i kobasice.

1. U stanju pripravnosti pritisnite tipku **MICROWAVE+CONVECTION** kako biste odabrali temperaturu konvekcije (230°C, 200°C, 170°C, 140°C).
2. Zakrenite gumb **VRIJEME/TEŽINA** kako biste podesili vrijeme kuhanja. Najdulje vrijeme je 95 minuta.
3. Za početak rada pritisnite tipku **START/+30s**.

NAPOMENA: tijekom kuhanja možete provjeriti temperaturu konvekcije pritiskom tipke **MICROWAVE+CONVECTION**.

TEŽINSKO ODMRZAVANJE

1. U stanju pripravnosti jedanput pritisnite tipku **WEIGHT/TIME DEFROST**.

2. Zakrenite gumb **VRIJEME/TEŽINA** kako biste podesili težinu hrane. Raspon težine je od 100 g do 2.000 g.

3. Pritisnite tipku **START/+30s** za potvrdu.

NAPOMENA: tijekom odmrzavanja sustav će se pauzirati i oglasiti zvučnim signalom koji vas podsjeća da preokrenete hranu. Nakon toga pritisnite tipku **START/+30s** za nastavak.

Tablica težinskog odmrzavanja

Težina (kg)	0,1	0,2	0,3	0,4	0,5	0,6	0,7	0,8	0,9	1,0	1,1	1,2	1,3	1,4	1,5	1,6	1,7	1,8	1,9	2,0
Vrijeme [min]	3	5	7	9	11	13	15	17	19	21	23	25	27	29	31	33	35	37	39	41

VREMENSKO ODMRZAVANJE

1. U stanju pripravnosti dvaput pritisnite tipku **WEIGHT/TIME DEFROST**.
2. Zakrenite gumb **VRIJEME/TEŽINA** kako biste podesili vrijeme odmrzavanja. Najdulje vrijeme je 95 minuta.
3. Pritisnite tipku **START/+30s** za potvrdu.

NAPOMENA: prilikom upotrebe vremenskog odmrzavanja, mikrovalovi rade uz 40% snage, zatim uz 30% snage, nakon čega se pećnica zaustavlja kako biste mogli otvoriti vrata i prekrenuti hranu. Kuhanje se nastavlja pritiskom tipke **START/+30s**, uz 20% snage.

KUHINJSKA ŠTOPERICA

1. Jedanput pritisnite tipku **CLOCK/TIMER**.
2. Zakrenite gumb **VRIJEME/TEŽINA** kako biste podesili vrijeme. Najdulje vrijeme je 95 minuta.
3. Pritisnite tipku **START/+30s** za potvrdu.

Da biste podesili program ŠTOPERICE pritisnite tipku **STOP/ECO** i na zaslonu će se prikazati vrijeme.

OMILJENA FUNKCIJA

Ova funkcija sadrži 3 favorita, a za svaki od njih može se postaviti po 1 sljed kuhanja.

Za pohranu:

1. U stanju pripravnosti jedanput, dvaput ili tripud pritisnite tipku **FAVOURITE**.
2. Unesite željeni program kuhanja (uključujući kuhanje u više faza).
3. Pritisnite tipku **START/+30s** za potvrdu.

Za početak rada:

1. U stanju pripravnosti jedanput, dvaput ili tripud pritisnite tipku **FAVOURITE** kako biste odabrali program kuhanja.
2. Za početak rada pritisnite tipku **START/+30s**.

Za brisanje:

U stanju pripravnosti jedanput, dvaput ili tripud pritisnite tipku **FAVOURITE**.

Držite pritisnutu tipku **FAVOURITE** 3 sekunde. Na zaslonu će se na 5 sekundi prikazati „CLr“ i pećnica će se vratiti u stanje pripravnosti.

NAPOMENA:

- Mogu se pohraniti samo mikrovalovi, pečenje, konvekcija, mikrovalovi i pečenje te mikrovalovi i konvekcija.
- Omiljeni programi čuvaju se u memoriji čak i nakon isključivanja napajanja.
- Moguće je pohraniti samo 3 omiljena programa. Ako želite promijeniti neki od favorita, izbrišite jedan od postojećih.
- Ako je sadržaj favorita prazan, treperi šifra favorita. Ako u favoritima ima ikakvog sadržaja, šifra favorita bit će uvijek prikazana.

FUNKCIJA UŠTEDE ENERGIJE

Za postavljanje: u stanju pripravnosti 3 sekunde držite pritisnutu tipku **STOP/ECO** i zaslon će se isključiti. Pećnica će prijeći u način rada za uštedu energije.

Za poništenje: u načinu rada za uštedu energije funkcija se može poništiti pritiskom bilo koje tipke ili jednim otvaranjem i zatvaranjem vrata pećnice.

FUNKCIJA PRIGUŠIVANJA

Za aktivaciju funkcije prigušivanja jedanput pritisnite tipku **MUTE**. Na zaslonu se na 3 sekunde prikazuje „OFF“ (isključeno). U

prigušenom načinu ne čuje se zvuk kada pritišćete tipke.

Za deaktivaciju funkcije prigušivanja jedanput pritisnite tipku **MUTE**. Na zaslonu se na 3 sekunde prikazuje „On“ (Uključeno).

DJEČJA BLOKADA

1. Da biste postavili DJEČJU BLOKADU, 3 sekunde držite pritisnutu tipku **MUTE**. Čuje se dugi zvučni signal i na zaslonu se prikazuje „**LOC**“. Pećnica je sada u načinu DJEČJE BLOKADE. U ovom načinu rada na zaslonu će biti prikazan sat. Ako se pritisne bilo koja tipka ili otvore vrata, na zaslonu se na deset sekundi prikazuje „**LOC**“.
2. Poništavanje DJEČJE ZAŠTITE:
Držite pritisnutu tipku **MUTE** 3 sekunde dok ne začujete dugi zvučni signal.

SIGURNOSNA BLOKADA

Upotrijebite kako biste spriječili da djeca rabe pećnicu bez nadzora.

Postavljanje: ako se u stanju pripravnosti ne upotrebljava jednu minutu, pećnica automatski prelazi u način sigurnosne blokade i pali se odgovarajuća indikacijska lampica. Dok je pećnica blokirana, sve su tipke onemogućene. Ako pritisnete bilo koju tipku, na zaslonu se na 5 sekundi pojavljuje indikator koji podsjeća da je uključena sigurnosna blokada.

Da biste isključili sigurnosnu blokadu, jednostavno otvorite vrata pećnice. Tipkovnica će se ponovo aktivirati, a indikator blokade će se isključiti.

AUTOMATSKI ZAŠTITNI MECHANIZAM

ZAŠTITA OD PREGRIJAVANJA - Ako pećnica detektira visoku temperaturu, na zaslonu će se prikazati „**E01**“ i pećnica će prestati raditi. To možete poništiti pritiskom tipke **STOP/ECO** button.

ZAŠTITA OD NISKE TEMPERATURE - Kada pećnica prijeđe u način zaštite od niske temperature, na zaslonu se prikazuje „**E02**“ i prestaje raditi. To možete poništiti pritiskom tipke **STOP/ECO**.

ZAŠTITA OD KVARA SENZORA - Ako pećnica detektira problem s nekim od senzora, na zaslonu se prikazuje „**E03**“ ili „**E04**“ i pećnica prestaje raditi. Također će emitirati zvuk upozorenja. To možete poništiti pritiskom tipke **STOP/ECO**.

AUTOMATSKO KUHANJE

Za pripremu hrane u ovom načinu rada nije potrebno programirati vrijeme i snagu kuhanja. Dovoljno je naznačiti vrstu hrane koju pripremate, njezinu težinu i broj porcija.

1. U stanju pripravnosti pritisćite tipku **AUTO MENU** kako biste odabrali šifru izbornika.
2. Zakrenite gumb **VRIJEME/TEŽINA** kako biste podesili težinu ili broj porcija.
3. Za početak rada pritisnite tipku **START/+30s**.

Izbornici automatske upotrebe:

Šifra	Hrana	Napomena
A-01	Piće (200 ml/šalica, 1 – 3 šalice)	1. Za stavke „A07“ ~ „A09“, „A-13“ pećnica će se pauzirati, a zvučni signal upozorit će vas kada bude potrebno preokrenuti hranu. Zatim pritisnite START/+30s za nastavak. 2. Prilikom upotrebe funkcije automatskog kuhanja, hrana možda neće biti pripremljena kao što očekujete. To može biti zbog različitih razloga kao što su osobni ukus, veličina/oblik hrane, okolna temperatura, varijacije mrežnog napona, položaj hrane u pećnici itd. Ako se hrana ne pripremi kako želite, prilagodite vrijeme pripreme.
A-02	Krumpir u ljusci (230 ±10 g/porciji, 1 – 2 porcije)	
A-03	Povrće (200 – 600 g)	
A-04	Automatsko podgrijavanje (200 – 800 g)	
A-05	Juha (300 ml/posudi, 1 – 3 posude)	
A-06	Riža (150 – 600 g)	
A-07	Pečena govedina/janjetina (200 – 600 g)	
A-08	Pečeni komadi ribe (200 – 600 g)	
A-09	Pečena šunka (100 g, 200 g, 300 g)	
A-10	Pečeni krumpirići (200 g)	
A-11	Pizza (150 g, 300 g, 450 g)	
A-12	Kolač (475 g)	
A-13	Pečeno pile (800 – 1400 g)	

ČIŠĆENJE I ODRŽAVANJE

1. Prilikom čišćenja isključite pećnicu i iskopčajte kabel napajanja iz utičnice.
2. Unutrašnjost pećnice održavajte čistom. Ostatke prskanja hrane ili tekućina sa stijenki pećnice obrišite vlažnom krpom. Ako je pećnica vrlo prljava, možete upotrijebiti blagi deterđent. Izbjegavajte upotrebu sprejeva i drugih agresivnih sredstava za čišćenje. Ona mogu uzrokovati pojavu mrlja i gubitak sjaja na stijenkama pećnice.
3. Vanjske dijelove pećnice čistite vlažnom krpom. Da biste spriječili kvar pećnice, ne dopustite da voda prodre kroz ventilacijske otvore.
4. Vrata i prozorčić s objiju strana, brtve vrata i okolne dijelove često brišite vlažnom krpom kako biste uklonili ostatke prskanja i proljevanja. Nemojte upotrebljavati abrazivna sredstva za čišćenje.
5. Nemojte čistiti parom.
6. Pazite da se upravljačka ploča ne smoči. Čistite je mekom i vlažnom krpom. Prilikom čišćenja upravljačke ploče ostavite vrata pećnice otvorena kako biste spriječili nehотиčno uključivanje pećnice.
7. Ako se para nakupi u unutrašnjosti ili oko vrata pećnice, obrišite je mekom krpom. To se može dogoditi ako se mikrovalna pećnica upotrebljava u uvjetima visoke vlažnosti zraka. Ne radi se o kvaru.
8. Dno pećnice treba redovito čistiti kako bi se spriječila kontaminacija, iskre i oštećenje. Dno jednostavno obrišite blagim deterđentom.
9. Mirise iz pećnice uklonite šalicom vode pomiješanom sa sokom i koricom jednog limuna koju ćete u posudi prikladnoj za mikrovalnu pećnicu zagrijavati mikrovalovima tijekom 5 minuta. Nakon toga dobro obrišite mekom krpom.
10. Ako žarulja prestane raditi, obratite se servisu.
11. Pećnicu treba redovito čistiti i uklanjati ostatke hrane. Neodržavanje pećnice čistom može uzrokovati propadanje površine, negativno utjecati na vijek trajanja uređaja te uzrokovati opasne situacije.
12. Uređaj ne odlažite s komunalnim otpadom. Odložite je na mjestima predviđenima za recikliranje elektroničkog otpada.
13. Prilikom prve upotrebe kombinirane funkcije mikrovalova i pečenja, može nastati malo dima i pojaviti se miris. To je normalno jer je pećnica izrađena od čeličnih ploha na koje je nanoseno mazivo. Pare i miris rezultat su sagorijevanja tog maziva i nestat će nakon nekog vremena upotrebe.

PRIKLADNO POSUĐE ZA MIKROVALNU PEĆNICU

Za kuhanje/odmrzavanje hrane u mikrovalnoj pećnici mikrovalovi moraju proći kroz spremnik kako bi došli do hrane. Stoga je važno odabrati odgovarajuće posuđe.

Okruglo i ovalno posuđe bolje je od pravokutnog ili izduženog posuda jer je hrana u kutovima sklona prekuhavanju. U nastavku je navedeno različito posuđe koje možete upotrijebiti.

Posuđe	Sigurno za mikrovalnu pećnicu	Pečenje/konvekcija	Komentar
Aluminijska folija Folijski spremnici	✓ / ✗	✓	Za sprječavanje pregrijavanja hrane možete upotrijebiti male komadiće aluminijske folije. Folija treba biti najmanje 2 cm od stijenki unutrašnjosti kako ne bi došlo do iskrenja. Folijski spremnici nisu preporučljivi, osim ako tako navodi proizvođač, npr. Microfoil®. Pažljivo slijedite upute.
Posuđe za zapecivanje	✓ / ✗	✗	Uvijek slijedite upute proizvođača. Nemojte prekoračiti navedena vremena zagrijavanja. Budite vrlo pažljivi jer se ovo posuđe vrlo zagrijava.
Porculan i keramika	✓ / ✗	✗	Porculan, grnčarija, glazirano zemljano posuđe i koštani porculan obično su prikladni ako nemaju metalne ukrase.
Stakleno posuđe, npr. Pyrex®	✓	✓	Budite oprezni ako rabite fino stakleno posuđe jer može napuknuti prilikom naglog zagrijavanja.
Metal	✗	✓	Ne preporučuje se uporaba metalnog posuda jer ono uzrokuje iskrenje uslijed kojeg može nastati požar.
Plastični i stiroporni spremnici (npr. za brzu hranu)	✓	✗	Budite oprezni jer se neki spremnici mogu izobličiti, rastopiti ili promijeniti boju pri visokim temperaturama.
Najlonska folija	✓	✗	Ne smije dodirivati hranu i treba je probušiti kako bi para mogla izlaziti.
Vrećice za zamrzavanje/pečenje	✓	✗	Treba ih probušiti kako bi para mogla izlaziti. Provjerite jesu li vrećice prikladne za upotrebu u mikrovalnoj pećnici.
Papirnati tanjuri, čaše i kuhinjski papir	✓	✗	Nemojte rabiti plastične ili metalne vezice jer se mogu rastopiti ili uzrokovati požar zbog iskrenja metala.
Slamnat i drveni spremnici	✓	✗	Rabite samo za zagrijavanje ili upijanje vlage. Budite oprezni jer pregrijavanje može uzrokovati požar.
Reciklirani papir i novine	✗	✓	Budite pokraj pećnice kad rabite ove materijale jer pregrijavanje može uzrokovati požar. Mogu sadržavati tragove metala koji mogu uzrokovati iskrenje i požar.



UPOZORENJE: Prilikom zagrijavanja hrane u plastičnim ili papirnatim spremnicima pazite na pećnicu zbog mogućnosti zapaljenja.

NAPOMENA: pećnicu ne ostavljajte bez nadzora dok nije u upotrebi.

SAVJETI VEZANI UZ KUHANJE U MIKROVALNOJ PEĆNICI

Mikrovalovi kuhaju brže od uobičajenih načina kuhanja. Stoga je važno primijeniti neka pravila kako bi se postili dobri rezultati. Mnoge od sljedećih tehnika slične su onima koje već primjenjujete tijekom uobičajenog kuhanja.



UPOZORENJE: tekućine i druga hrana ne smiju se zagrijavati u potpuno zatvorenim spremnicima/staklenkama jer mogu eksplodirati.

NAPOMENE VEZANE UZ SAVJET ZA KUHANJE:

- Uvijek budite prisutni dok pećnica radi.
- Provjerite je li pribor prikladan za uporabu u mikrovalnoj pećnici.
- U tablicama u odjeljku s receptima pronaći ćete preporučena vremena i snage kuhanja.
- Ne stavljajte vruću hranu/pribor na hladno dno pećnice ili hladnu hranu/pribor na vruće dno pećnice.
- Koristite samo kockice za mikrovalnu pećnicu i pridržavajte se preporučenih količina i uputa proizvođača. Nikada nemojte koristiti ulje osim ako je tako preporučio proizvođač i nikada ne kuhajte duže nego što je preporučeno.



UPOZORENJE: uvijek slijedite upute u SHARP priručniku za upotrebu. Ako prekoračite preporučeno vrijeme kuhanja i upotrijebite previsoku snagu, hrana bi se mogla pregrijati, izgorjeti, a u ekstremnim slučajevima čak i zapaliti te oštetiti pećnicu.

Slaganje hrane

Najdeblje dijelove hrane, kao što je pileći batak, postavite uz vanjsku stijenku posude.

Hrana koja se stavlja prema vanjskoj strani posude dobit će više energije, što znači da se iskuhati brže nego hrana u sredini.

Pokrivanje hrane

Neke vrste hrane najbolje je prekriti tijekom kuhanja mikrovalovima.

Prekrijte hranu folijom s otvorima za prozračivanje, predviđenom za mikrovalnu pećnicu ili odgovarajućim poklopcem.

Probadanje hrane

Hranu s ljuskom, kožom ili membranom potrebno je probosti na nekoliko mjesta prije samog kuhanja. U suprotnom se može nakupiti para, a hrana može eksplodirati (krumpir, riba, piletina, kobasice).

NAPOMENA: poširana, pečena i kuhana jaja ne smiju se zagrijavati mikrovalovima jer mogu eksplodirati, čak i nakon dovršetka pripreme.

Miješanje, okretanje i preslagivanje hrane

Za ujednačeno kuhanje hranu je potrebno promiješati, okretati i preslagivati tijekom kuhanja. Uvijek miješajte i preslagivajte hranu od vanjske strane prema sredini.

Ostavljanje hrane da odstoji

Nakon kuhanja hrana treba odstajati kako bi se toplota ravnomjerno proširila po svim dijelovima.

Svojstva hrane	
Sastav	Za hranu s visokim udjelom masnoće ili šećera (npr. božićni kuglof, mini pite s mljevenim mesom) nije potrebno dugo vrijeme grijanja. Pazite da ne dođe do pregrijavanja, što bi moglo dovesti do požara. Kosti u hrani provode toplinu, što znači da se hrana brže iskuha. Vodite računa o tome da se hrana kuha ujednačeno.
Gustoća	Gustoća hrane utječe na duljinu vremena potrebnog vremena kuhanja. Lagana, porozna hrana kao što su kolači ili kruh brže se pripravljuju nego teška, gusta hrana kao što je pečenje i složenici.
Količina	Broj mikrovalova u vašoj pećnici konstantan je bez obzira na količinu hrane koju spravljate. Vrijeme kuhanja povećajte kada povećate i količinu hrane koju stavljate u pećnicu, npr. četiri krumpira kuhat će se dulje nego dva.
Veličina	Manja količina hrane i manji komadi hrane iskuhat će se brže nego veći budući da mikrovalovi ulaze u hranu sa svih strana prema sredini. Ako želite jednakomjerno kuhanje, pazite da svi komadi budu jednake veličine.
Oblik	Hrana nepravilnog oblika, npr. pileća prsa ili batak, zahtjeva dulje kuhanje zbog debljih dijelova. Za jednakomjerno kuhanje deblje dijelove postavite prema vanjskoj strani posude gdje će ti dijelovi primiti više energije. Hrana okruglog oblika iskuhat će se jednakomjernije nego hrana četvrtastog oblika.
Temperatura hrane	Početna temperatura hrane utječe na duljinu potrebnog vremena kuhanja. Ohlađena hrana dulje će se kuhati nego hrana na sobnoj temperaturi, Temperatura spremnika nije pravi pokazatelj temperature hrane ili pića. Izrežite hranu s punjenjima, npr. krafne sa džemom, kako bi se oslobodila toplina ili para.



UPOZORENJE: Lice i ruke: uvijek koristite rukavice kada vadite hranu ili posuđe iz pećnice. Odmaknite se od pećnice kada ju otvarate kako bi iz nje prvo izašla toplina ili para. Kada uklanjate pokrove (npr. foliju), otvarate vrećice za pečenje ili paketiće s kobicama, pazite da vam u lice i ruke ne dospije para.



UPOZORENJE: Provjerite temperaturu hrane i pića i promiješajte prije posluživanja. Posebno obratite pažnju kada takvu hranu poslužujete bebama, djeci ili starijima. Sadržaj bočica za hranjenje i staklenki s dječjom hranom potrebno je promiješati ili protresti te prije konzumacije provjeriti temperaturu kako biste izbjegli opekline.

SAVJETI VEZANI UZ ODMRZAVANJE

Upotreba mikrovalova najbrži je način odmrzavanja. Taj postupak vrlo je jednostavan, no važno je pridržavati se uputa kako bi se hrana potpuno odmrzнула.

- Prije odmrzavanja odstranite svu ambalažu i materijal za pakiranje.
- Za odmrzavanje hrane upotrijebite snagu mikrovalova 30P ili 10P.
- Pregledajte dodatne informacije u nastavku.

Preslagivanje hrane

Hrana koja se postavi prema vanjskoj strani posude odmrznut će se brže od hrane na sredini. Stoga je vrlo važno da se hrana premješta 4 puta tijekom odmrzavanja.

Premjestite dijelove hrane koji su na vanjskoj strani prema sredini i obratno.

Na taj način jednakomjerno će se odmrznuti svi dijelovi hrane.

Odvajanje hrane

Kada se izvadi iz zamrzivača, hrana se često drži zajedno. Vrlo je važno da odvojite dijelove hrane što je prije moguće tijekom odmrzavanja, npr. tanko narezana slanina, fileti piletine.

Pokrivanje hrane

Neki dijelovi hrane mogu tijekom zamrzavanja postati topli. Kako ne bi došlo do zagrijavanja ili kuhanja, takve dijelove (npr. pileće batak i krilca) prekrijte malim komadima folije koja reflektira mikrovalove.

Ostavljanje hrane da odstoji

Važno je da hranu neko vrijeme ostavite da stoji kako bi se skoro odmrznula.

Odmrzavanje nije dovršeno kada se hrana izvadi iz mikrovalne pećnice. Hranu ostavite da odstoji, pokrivena, dok se središnji dio hrane potpuno ne odmrzne.

Okretanje na drugu stranu

Svu hranu vrlo je važno preokrenuti do 4 puta tijekom odmrzavanja.

To je važno kako bi se hrana potpuno odmrzla.

SAVJETI VEZANI UZ PODGRIJAVANJE

Za podgrijavanje hrane pridržavajte se savjeta i uputa u nastavku kako bi se hrana u potpunosti zagrijala prije posluživanja.

Jela na tanjuru

Izvadite mesne porcije i njih zagrijajte odvojeno. Gledaj upute u nastavku.

Manje komade hrane stavite na sredinu tanjura, a veće i deblje komade hrane stavite na rub tanjura. Pokrijte hranu folijom s otvorima i zagrijavajte na snazi 50P. Kada prođe pola predviđenog vremena, hranu promiješajte ili presložite.

NAPOMENA: Prije posluživanja provjerite je li hrana potpuno zagrijana.

Narezano meso

Meso prekrijte folijom s otvorima i zagrijavajte na snazi 50P. Presložite barem jedanput kako bi se svi komadi mesa ravnomjerno zagrijali.

NAPOMENA: prije posluživanja provjerite je li meso potpuno zagrijano.

Porcije peradi

Deblje komade mesa stavite uza stijenku posude, prekrijte folijom s otvorima i zagrijavajte na postavci 70P.

Preokrenite kada prođe pola vremena potrebnog za zagrijavanje.

NAPOMENA: prije posluživanja provjerite je li meso potpuno zagrijano.

Složenci

Prekrijte folijom s otvorima ili odgovarajućim poklopcem i zagrijavajte na postavci 50P.

Često promiješajte kako bi se cijeli složenac ravnomjerno zagrijao.

NAPOMENA: Prije posluživanja provjerite je hrana potpuno zagrijana.

Da biste postigli što bolje rezultate kod zagrijavanja, odaberite razinu snage koja odgovara vrsti hrane, npr. posuda povrća može se zagrijati na postavci 100P, dok se lasanje, koje sadrže sastojke koji se ne mogu promiješati, mogu zagrijati na postavci 50P.

NAPOMENE:

- Prije zagrijavanja hranu izvadite iz metalnih spremnika ili folije.
- Na duljinu zagrijavanja utječe oblik, dubina, količina i temperatura hrane, kao i veličina, oblik i materijal spremnika.



UPOZORENJE: tekućine nemojte zagrijavati u spremnicima s uskim grlom jer bi se sadržaj mogao preliti iz spremnika i uzrokovati opekotine.

- Da biste izbjegli pregrijavanje i požar, budite posebno oprezni prilikom zagrijavanja hrane s visokim udjelom šećera ili masnoće, npr. mini pita ili kolača kao što je božićni kuglof.
- Nikada ne zagrijavajte ulje ili mast za duboko prženje jer može doći do pregrijavanja i požara.
- Krumpir u limenci ne smije se zagrijavati u mikrovalnoj pećnici. Pridržavajte se uputa proizvođača navedenih na limenci.



UPOZORENJE: sadržaj bočica za hranjenje i staklenki s dječjom hranom potrebno je promiješati ili protresti te prije konzumacije provjeriti temperaturu kako biste izbjegli opekline.

OTKLANJANJE POTEŠKOĆA

Ako mislite da pećnica ne radi ispravno, prije kontaktiranja servisne službe napravite nekoliko jednostavnih provjera. Na taj način nećete uzalud zvati servisnu službu ako je kvar sasvim jednostavan.

U nastavku se nalazi popis jednostavnih provjera:

Stavite pola šalice vode na dno pećnice i zatvorite vrata. Programirajte pećnicu na 1 minutu uz snagu mikrovalova 100P.

1. Upali li se lampa pećnice tijekom kuhanja?
2. Radi li ventilator za hlađenje? (Provjerite tako da ruku stavite iznad otvora ventilacijskih otvora.)
3. Uključuje li se zvučni signal nakon 1 minute?
4. Je li voda u šalici vruća?
Izvadite šalicu vode iz pećnice i zatvorite vrata. Programirajte pećnicu na rad 3 minute uz upotrebu grijača za pečenje („Grill“).
5. Zacrveni li se grijač pećnice nakon 3 minute?
Ako odgovorite „NE“ na bilo koje pitanje, prvo provjerite je li utikač pravilno umetnut u utičnicu i nije li iskočio osigurač. Ako je oboje u redu, provjerite ostale stavke prema tablici za rješavanje problema u nastavku.



UPOZORENJE: pećnicu nemojte nikad podešavati, popravljati ni modificirati sami. Takve zahvate, servisiranja i popravke smije obavljati samo ovlašteni i predstavnik tvrtke SHARP. To je vrlo važno jer takvi radovi obuhvaćaju i uklanjanje pokrova koji štite od energije mikrovalova.

- Brtva na vratima sprječava propuštanje mikrovalova tijekom rada pećnice, no nije zračno nepropusna. Oko vrata pećnice se obično vide kapljice vode, svjetlo ili se osjeća topao zrak. Hrana s visokom razinom vlage ispuštat će pare i uzrokovati kondenzaciju unutar pećnice koja može kapati iz vrata.
- Popravci i modifikacije: ne upotrebljavajte pećnicu ako ne radi ispravno.
- Vanjsko kućište i pristup žarulji: nemojte otvarati vanjsko kućište. To je vrlo opasno zbog visokonaponskih dijelova u unutrašnjosti koji se ne smiju dodirivati jer to može biti opasno po život. Pećnica nije opremljena otvorom za pristup žarulji. Ako se žarulja pokvari, ne pokušavajte je mijenjati sami, nego se obratite ovlaštenom SHARP servisu.

TABLICA ZA RJEŠAVANJE PROBLEMA

PROBLEM	RJEŠENJE
Oko vrata osjeća se propuh.	Kada pećnica radi, unutar unutarnjeg prostora cirkulira zrak. Vrata nisu zračno nepropusna tako da iz vrata može izlaziti zrak.
U pećnici se stvara kondenzacija tako da iz vrata može kapati voda.	Unutarnji prostor pećnice obično će biti hladniji od hrane koja se kuha tako da će se para koja se stvara tijekom kuhanja kondenzirati na hladnijim površinama. Količina pare ovisi o količini vode u hrani koja se priprema. Neka jela, kao što je krumpir, sadrže visoku količinu vlage. Kondenzacija na staklenim vratima nestat će nakon nekoliko sati.
Bljeskanje ili iskrenje u unutarnjem prostoru pećnice tijekom kuhanja.	Do iskrenja dolazi kada se metalni predmet približi unutarnjem prostoru pećnice tijekom kuhanja. Tako će unutarnja površina pećnica postati hrapava, no neće oštetiti pećnicu.
Iskrenje kod krumpira.	Iz krumpira izvadite sve izdanke i probušite krumpir, a zatim stavite na dno pećnice, u posudu otpornu na toplinu ili sl.
Zaslon je upaljen, no upravljačka ploča ne reagira na pritisak tipki.	Provjerite ako ste dobro zatvorili vrata.
Pećnica kuha presporo.	Provjerite ako ste odabrali odgovarajuću razinu snage.
Iz pećnice se čuje buka.	Energija mikrovalova pulsira tijekom kuhanja/odmrzavanja.
Vanjsko kućište je vruće.	Vanjsko kućište postane prevruće za dodir - držite djecu što dalje od pećnice.

RADIJSKE SMETNJE

Upotreba mikrovalne pećnice može uzrokovati smetnje radijskog i TV prijema ili slične opreme. Ako primijetite smetnje, možete ih smanjiti ili eliminirati tako da napravite sljedeće:

1. Očistite vrata i brtvene površine pećnice.
2. Preusmjerite antenu radija ili televizora.
3. Premjestite mikrovalnu pećnicu u odnosu na prijemnik.
4. Odmaknite mikrovalnu pećnicu od prijemnika.
5. Priključite mikrovalnu pećnicu u drugu utičnicu tako da pećnica i prijemnik ne budu u istom strujnom krugu.

PRIJE NEGO ŠTO ZATRAŽITE POMOĆ

Prije nego što se obratite servisu, provjerite sljedeće:

- Provjerite je li pećnica dobro priključena u utičnicu. Ako nije, iskopčajte utikač, pričekajte 10 sekundi i ponovo ga ukopčajte.
- Provjerite je li pregorio osigurač ili je kratkospojnik isključio strujni krug. Ako nije, isprobajte utičnicu na drugom uređaju.
- Provjerite je li upravljačka pločla pravilno podešena i je li aktivirana štoperica.
- Provjerite jesu li vrata dobro zatvorena te zahvaćaju li bravicu vrata. Ako vrata nisu pravilno zatvorena, mikrovalna pećnica neće raditi.

AKO NIŠTA OD NAVEDENOG NE OTKLONI VAŠ PROBLEM, OBRATITE SE SLUŽBI ZA PODRŠKU TVRTKE SHARP. PEĆNICU NE POKUŠAVAJTE PODEŠAVATI ILI POPRAVLJATI SAMI.

**Pažnja:**

Vaš proizvod je označen ovim simbolom. To znači da upotrebjene električne i elektronske proizvode ne treba mešati sa opštim otpadom iz domaćinstva. Postoji sistem odvojenog prikupljanja za ove proizvode.

A. Informacije o uklanjanju od strane korisnika (privatna domaćinstva)

1. U Evropskoj Uniji

Pažnja: ukoliko želite da se rešite ove opreme, molimo da ne koristite običnu kantu za otpatke!

Upotrebljena električna i elektronska oprema se mora odlagati posebno u skladu sa propisima koji nalažu pravilnu upotrebu, popravku i preradu upotrebjene električne i elektronske opreme.

Kao što to važi za države članice, privatna domaćinstva unutar država EU mogu vratiti svoju upotrebijenu električnu i elektronsku opremu ovlašćenim objektima za prikupljanje ove opreme i to besplatno*.

U nekim državama* vaš lokalni prodavac takođe može da primi nazad vaš stari uređaj besplatno ukoliko vi kupite neki sličan uređaj.

*) Molimo da kontaktirate lokalne vlasti za više detalja.

Ako vaša korišćena električna ili elektronska oprema ima baterije ili akumulatore, molimo vas da ih uklonite odvojeno unapred u skladu sa lokalnim zahtevima. Uklanjanje ovog proizvoda na pravi način pomoćić vam da se postarate da otpad dođe pod odgovarajući tretman, obnovu ili reciklažu i tako će sprečiti potencijalne negativne efekte na okolinu i ljudsko zdravlje do čega može da dođe usled nepravilnog upravljanja otpadom.

2. U drugim državama izvan EU

Ako želite da odložite ovaj proizvod, molimo kontaktirajte lokalne vlasti i raspitajte se o pravilnom načinu odlaganja.

Za Švajcarsku: Upotrebljena električna ili elektronska oprema se može besplatno vratiti prodavcu, čak i ako ne kupite novi uređaj.

Sledeći objekti za prikupljanje ovakve opreme su izlistani na početnoj stranici sajta www.swico.ch or www.sens.ch.

B. Informacije o odlaganju za Poslovne korisnike

1. U Evropskoj Uniji

Ukoliko je proizvod korišćen u poslovne svrhe i vi želite da ga odložite:

Molimo kontaktirajte svog SHARP prodavca koji će Vas informisati o vraćanju proizvoda. Mogu Vam biti naplaćeni troškovi preuzimanja i prerade proizvoda. Mali proizvodi (i male količine) se mogu uzeti nazad od strane Vaših lokalnih objekata za prikupljanje ove opreme.

Za Španiju: Molimo kontaktirajte uspostavljeni sistem prikupljanja ili lokalnu vlast radi preuzimanja Vaših upotrebjenih proizvoda.

2. U drugim državama izvan EU

Ako želite da odložite ovaj proizvod, molimo kontaktirajte lokalne vlasti i raspitajte se o pravilnom načinu odlaganja.

MERE PREDOSTROŽNOSTI DA BI SE IZBEGLO MOGUĆE IZLAGANJE ENERGIJI MIKROTALASNE PEĆNICE

1. Ne pokušavajte da rukujete ovom rernom sa otvorenim vratima jer to može da dovede do štetnog izlaganja energiji mikrotalasne pećnice. Važno je ne polomiti ili izmeniti bezbednosna zaključavanja.
2. Ne ubacujte ništa između prednjeg dela rerne i vrata niti dozvolite da se smeće ili ostaci čistača nagomilaju na površinama pečata.
3. Ne rukujte rernom ako je oštećena. Važno je da se vrata rerne pravilno zatvore i da nema štete na vratima, zaptivkama, bravicama ili pečatima vrata ili površinama za zatvaranje.
4. Ne pokušavajte da opravite ili prilagodite rernu.

SADRŽAJ

VAŽNA BEZBEDNOSNA UPUTSTVA	3
MONTIRANJE	12
SPECIFIKACIJE	14
RERNA I DODACI	15
KONTROLNA TABLA	16
PRE POČETKA RADA	17
PODEŠAVANJE ČASOVNIKA	17
EKSPRESNO KUVANJE	17
MIKROTALASNO KUVANJE	17
ROŠTILJ	17
MIKROTALASNA+ROŠTILJ	18
KONVEKCIJA	18
MIKROTALASNA+KONVEKCIJA	18
ODMRZAVANJE PO TEŽINI	18
ODMRZAVANJE PREMA VREMENU	19
KUHINJSKI TAJMER	19
OMILJENA FUNKCIJA	19
FUNKCIJA ČUVANJA NAPAJANJA	19
FUNKCIJA BEZ ZVUKA	19
ZAKLJUČAVANJE ZA DECU	20
BEZBEDNOSNO ZAKLJUČAVANJE	20
MEHANIZAM ZA AUTOMATSKU ZAŠTITU	20
AUTOMATSKO KUVANJE	20
ČIŠĆENJE I BRIGA	21
ODGOVARAJUĆE POSUĐE	22
SAVET ZA MIKROTALASNO KUVANJE	23
SAVET ZA ODMRZAVANJE	24
SAVET ZA PODGREVANJE	25
REŠAVANJE PROBLEMA	26
RADIO INTERFERENCIJA	27
PRE POZIVANJA POMOĆI	27

VAŽNA BEZBEDNOSNA UPUTSTVa

PAŽLJIVO PROČITAJTE I ČUVAJTE ZA BUDUĆU REFERENCUCU

Da bi se izbegla opasnost od požara.

Mikrotalasnu rernu ne treba ostaviti bez nadzora tokom rada. Nivoi napajanja koji su previsoki, ili vremena kuvanja koja su prevelika mogu pregrejati hranu i da se zapali.

Ova rerna je dizajnirana tako da se koristi samo na ploči. Nije predviđena za ugrađivanje u kućni element. Ne stavljajte rernu u kućni element.

Strujni izlaz mora biti dostupan tako da se uređaj može lako iskopčati u hitnom slučaju.

Napajanje naizmeničnom strujom mora biti 230-240 V, 50 Hz, sa osiguračem jačine 10 A za distributivnu liniju, ili prekidačem distribucije najmanje jačine od 10 A.

Treba obezbediti posebno kolo samo za ovaj uređaj.

Ne stavljajte rernu na mesta gde se stvara toplota.

Na primer, u blizini konvencionalne rerne.

Ne instalirajte rernu na područjima visoke vlažnosti ili gde vlažnost može da se prikupi.

Nemojte koristiti rernu na otvorenom.

Ako dođe do pojave dima, isključite ili iskopčajte rernu i držite vrata zatvorenim da bi se ugušio bilo kakav plamen.

Koristite samo kontejnere i uređaje koji su bezbedni za mikrotalasnu pećnicu.

Uređaji treba da se provere da bi se postaralo

da su bezbedni za korišćenje u mikrotalasnim pećnicama.

Prilikom grejanja hrane u plastičnim ili papirnim posudama, obratite pažnju na rernu radi mogućnosti paljenja.

Očistite poklopac vođice talasa i rupe rerne. Oni moraju biti suvi i bez masti. Nagomilana mast može da se pregreje i počne da se dimi ili da se zapali.

Ne stavljajte zapaljive materijale u blizinu rerne ili ventilacionih otvora.

Nemojte blokirati ventilacione otvore.

Uklonite sve metalne poklopce, žice itd. iz hrane i pakovanja hrane. Varničenje na metalnim površinama može dovesti do požara.

Ne koristite mikrotalasnu rernu da biste ugrijali ulje za duboko prženje. Temperatura se ne može kontrolisati a ulje može izazvati požar.

Za pravljenje kokica koristite specijalne mikrotalasne uređaje za pravljenje kokica.

Nemojte čuvati hranu niti bilo šta drugo u rerni.

Proverite podešavanja nakon uključivanja rerne kako biste se uverili da li rerna pravilno radi.

Ne ostavljajte rernu bez nadzora dok radi.

Da biste izbegli pregrevanje i požar, obratite posebnu pažnju prilikom kuvanja ili ponovnog zagrijavanja hrane sa velikom količinom šećera ili masti, na primer kobasica, pita ili pudinga.

Pročitajte odgovarajuće napomene u ovom uputstvu.

Da biste izbegli mogućnost povrede.

UPOZORENJE:

Nemojte raditi sa rernom ukoliko je oštećena ili pokvarena. Proverite sledeće pre upotrebe:

- a) Proverite da li su vrata pravilno zatvorena i da nije došlo do nepoklapanja ili vitoperenja.
- b) Proverite da li su šarke ili bravice bezbednosnih vrata polomljene ili olabavljene.
- c) Postarajte se da zaptivci na vratima i zaptivne površine nisu oštećene.
- d) Proverite da unutrašnjost rerne ili vrata nemaju nekih udubljenja.
- e) Postarajte se da kabl i utikač za napajanje nisu oštećeni.

Ukoliko su vrata ili zaptivci na vratima oštećeni, rerna ne sme radi dok se to ne popravi od strane kompetentnog lica.

Nikada ne prilagođavajte, opravljajte niti menjajte rernu sami.

Opasno je za svakog osim za kompetentno lice koje može da obavi bilo kakav servis ili popravku, što uključuje uklanjanje poklopca koji predstavlja zaštitu od mikrotalasne energije.

Ne rukujte rernom sa otvorenim vratima niti menjajte bezbednosne bravice na vratima na bilo koji način. Ne rukujte rernom ako postoji objekat između pečata vrata i površina za zatvaranje.

Ne dopustite da se mast ili prljavština nagomilaju na vratima pečata i susednih delova. Očistite rernu

pri redovnim intervalima i uklonite naslage hrane. Pratite uputstva za „Brigu i čišćenje“.
Nemogućnost da održavate rernu u čistim uslovima može da dovede do deterioracija površine koja može negativno da utiče na vek trajanja uređaja i da izazove opasne situacije.

Osobe sa PEJSMEJKERIMA treba da provere sa svojim lekarom ili proizvođačem pejsmejkerica o merama opreza vezanim za korišćenje mikrotalasne rerne.

Da bi se izbegla mogućnost strujnog udara.

Ni pod kakvim okolnostima ne uklanjajte spoljašnje kućište.

Nikad nemojte sipati ili ubacivati predmete u otvore brave na vratima ili u ventilacione otvore. Ukoliko dođe do sipanja, odmah isključite i iskopčajte rernu iz struje i pozovite ovlašćenog servisnog agenta SHARP-a.

Nemojte potapati kabl za napajanje ili utikač u vodu ili bilo koju drugu tečnost.

Nemojte dopustiti da kabl za napajanje visi preko ivice ploče ili radne površine.

Držite kabl za napajanje što dalje od zagrejanih površina, uključujući zadnji deo rerne.

Neka uređaj i kabl budu van domašaja dece mlađih od 8 godina.

Nemojte sami pokušavati da zamenite lampu rerne i nemojte to dozvoljavati nikome ko nije ovlašćen električar od strane SHARP-a. Ukoliko se lampica rerne pokvari, posavetujte se sa svojim prodavcem ili ovlašćenim servisnim agentom SHARP-a.

Ukoliko je kabl za napajanje ovog uređaja oštećen, mora se zameniti specijalnim kablom.

Zamenu mora obaviti ovlašćeni servisni agent SHARP-a.

Da biste izbegli mogućnost eksplozije ili iznenadnog ključanja:

UPOZORENJE: Tečnosti i ostala hrana se ne smeju grejati u zaptivenim posudama jer one mogu da eksplodiraju.

Mikrotalasanno grejanje pića može dovesti do naknadnog eruptivnog ključanja tako da treba obratiti pažnju prilikom rada sa posudom.

Nikad nemojte koristiti zaptivene posude. Uklonite poklopce i zaptivke pre upotrebe. Zaptivene posude mogu da eksplodiraju zbog povećanog pritiska čak i nakon isključivanja rerne.

Obratite pažnju na mikrotalasanje tečnosti. Koristite široku posudu kako bi mehurići mogli da izlaze.

Nemojte nikad grejati tečnosti u posudama sa uskim grlom kao što su bočice za bebe jer to može dovesti do izlivanja sadržaja iz posude pri zagrevanju i stvaranja opekotina.

Da biste izbegli naglo ključanje tečnosti i moguće opekotine:

1. Nemojte podešavati preveliko vreme za grejanje hrane.
2. Promešajte tečnost pre grejanja/podgrevanja.
3. Savetuje se da potopite stakleni štapić ili sličan predmet (nemetalni) u tečnost dok se ona podgreva.

-
4. Ostavite tečnost najmanje 20 sekundi u rerni nakon isteka kuvanja kako biste sprečili naknadno eruptivno ključanje.

Nemojte kuvati jaja u ljuskama a tvrdo kuvana jaja ne bi trebalo grejati u mikrotalasnim rernama jer mogu da eksplodiraju nakon završetka kuvanja u njima. Da biste kuvali ili podgrejali jaja koja nisu lupana ili kajgana, odvojte belanca od žumanaca ili jaja mogu eksplodirati. Ogulite i isecite tvrdo kuvana jaja pre podgrevanja u mikrotalasnoj rerni.

Ogulite ljusku sa namirnica kao što su krompir, kobasice i voće pre kuvanja jer bi mogle da eksplodiraju.

Da biste izbegli moguće opekotine.

UPOZORENJE: Sadržaj bočica za hranjenje i činija za dečju hranu mora da se promeša ili promućka a temperatura proveri pre jela da bi se izbegle opekotine.

Koristite držače za posude ili rukavice prilikom sklanjanja hrane iz rerne da biste izbegli opekotine.

Uvek otvarajte posude, uređaje za pravljenje kokica, kese za kuvanje u rerni, itd. dalje od lica i ruku, kako biste izbegli opekotine od pare i eruptivno ključanje. Da biste izbegli opekotine, uvek proveravajte temperaturu hrane, promešajte pre služenja i obratite posebnu pažnju na temperaturu hrane i pića za bebe, decu i starije. Dostupni delovi mogu postati vrući

tokom upotrebe. Mala deca trebaju biti udaljena od rerne.

Temperatura posude nije tačni pokazatelj temperature hrane ili pića; uvek proveravajte temperaturu hrane.

Uvek se udaljite od vrata rerne prilikom otvaranja kako biste izbegli opekotine od pare i toplote.

Isecite punjenu pečenu hranu nakon zagrevanja kako biste oslobodili paru i izbegli opekotine.

Držite decu dalje od vrata kako biste sprečili da se opeku.

Da biste izbegli zloupotrebu od strane dece.

UPOZORENJE: deci dozvolite bez nadzora da koriste rernu samo ako imaju 8 godina i više i kada su im data adekvatna uputstva tako da dete bude u stanju da bezbedno koristi rernu i shvati opasnosti od nepravilne upotrebe. Kada uređaj radi u režimima ROŠTILJ, MEŠANI ROŠTILJ i AUTOMATSKI MENI, deca mogu koristiti rernu samo pod nadzorom starijih radi stvaranja visoke temperature.

Ovaj uređaj nije namenjen za korišćenje od strane osoba (uključujući decu) sa smanjenim fizičkim, senzornim ili mentalnim mogućnostima, nedostatkom iskustva i znanja, osim ako nisu nadgledani ili su im data uputstva u vezi sa korišćenjem uređajam od strane osobe odgovorne za njihovu bezbednost. Deca treba da se nadgledaju da bi se postaralo da se ne igraju sa

uređajem. Modeli sa električnim panelom na dodir imaju režim zaključavanja za decu.

Nemojte se kačiti i ljuljati na vratima rerne. Nemojte se igrati sa rernom niti je koristiti kao igračku.

Decu treba učiti svim bezbednosnim uputstvima: kako da koriste držače za posuđe, pažljivo uklone poklopce - obrate pažnju na pakovanje (npr. da li se radi o materijalima koji se sami zagrevaju) koje čini hranu hrskavom, jer to može da bude izuzetno vrelo.

Ostala upozorenja

Nemojte ni na koji način menjati rernu.

Nemojte pomerati rernu dok je u radu.

Ovaj uređaj je namenjen za korišćenje u domaćinstvu.

Ova rerna je za pripremu hrane i može da se koristi samo za kuvanje hrane i pića. Sušenje hrane ili odeće ili zagrevanje zagrevača, papuča, sunđera, mokrih krpa i sličnog može da dovede do rizička od povrede, zapaljenja ili požara. Ne odgovora za komercijalnu ili laboratorijsku upotrebu.

Da biste obezbedili nesmetanu upotrebu rerne i izbegli oštećenja.

Nemojte raditi sa rernom kada je prazna. Kada koristite posudu za pečenje ili materijal koji se sam zagreva, uvek stavljajte vatrostalni izolator poput porcelanske ploče ispod toga, kako bi se sprečilo oštećenje njene podloge usled prevelike toplote. Ne sme se prevazići vreme pregrevanja navedeno u uputstvima za posuđe. Nemojte koristiti metalni pribor koji reflektuje mikrotalase jer može dovesti do električnog varničenja.

Nemojte stavljati konzerve u rernu.

Za sprečavanje napuknuća osnove rerne:

- a) Pre čišćenja osnove rerne sa vodom, ostavite da se ohladi.
- b) Nemojte stavljati vruću hranu ili vruć pribor na osnovu ploče.
- c) Nemojte stavljati hladnu hranu ili hladan pribor na vruću osnovu ploče.

Nemojte stavljati ništa na spoljašnje kućište tokom rada rerne.

NAPOMENA:

Nemojte koristiti plastične posude za mikrotalasnu rernu ako je rerna još uvek vruća od rada ROŠTILJA I MEŠANOG ROŠTILJA jer mogu da se otope.

Plastične posude se ne smeju koristiti tokom gore navedenih režima rada osim ako njihov proizvođač ne potvrdi da su one pogodne za upotrebu.

Ako niste sigurni kako da prikopčate rernu, posavetujte se sa ovlašćenim, kvalifikovanim električarem.

Proizvođač i prodavac ne snose nikakvu odgovornost za oštećenje rerne ili ličnu povredu ukoliko je obavljena nekorektna procedura električnog prikopčavanja.

Vodena para ili kapljice mogu povremeno formirati slojeve na rerni ili oko zaptivaka na vratima i zaptivnih površina. Ovo je normalna pojava i ne ukazuje na mikrotalasno curenje ili kvar.



Ovaj simbol znači da se ove površine mogu zagrejati tokom upotrebe.

MONTIRANJE

1. Uklonite sve materijale za pakovanje iz unutrašnjosti otvora rerne i uklonite zaštitni film koji ste pronašli na površini ormarića mikrotalasne rerne.
2. Pažljivo proverite da li u rerni ima znakova oštećenja.
3. Stavite rernu na bezbednu, ravnu površinu, dovoljno jaku da izdrži težinu rerne i najteže hrane koja bi se u njoj kuvala. Ne stavljajte rernu u kuhinjski element.
4. Odaberite ravnu površinu koja pruža dovoljno slobodnog prostora za ulazne i/ili izlazne ventile. Pogledajte sliku na prvoj strani.

Zadnji deo površine uređaja treba da bude okrenut zidu.

- Minimalna visina instalacije je 85 cm.
- Minimalni prostor od 20 cm neophodan je između strane mikrotalasne pećnice i bilo kojih susednih zidova ili objekata.
- Ostavite prostor od najmanje 30 cm iznad rerne.
- Nemojte uklanjati stope sa dna rerne.
- Blokiranje ulaznih i/ili izlaznih otvora može oštetiti rernu.
- Stavite rernu što dalje od radija i TV-a. Rad mikrotalasa može izazvati smetnje u radijskom i TV prijemu.

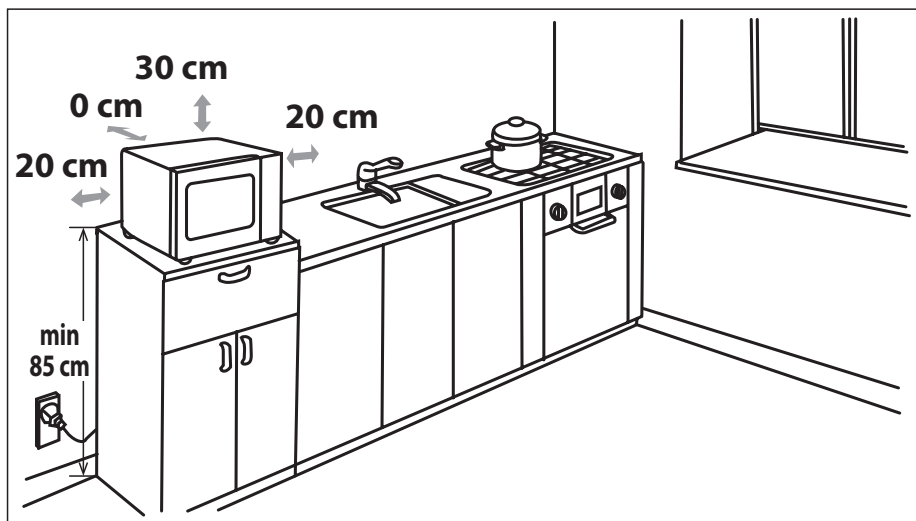

5. Pažljivo prikopčajte utikač rerne na standardnu uzemljenu utičnicu u domaćinstvu.

UPOZORENJE: Nemojte stavljati rernu na mesta gde se stvaraju toplota, vlaga ili velika vlažnost, (na primer, u blizini konvencionalne rerne) ili blizu zapaljivih materijala (na primer, zavesa).

Nemojte blokirati ili zaklanjati ventilacione otvore.

Nemojte stavljati predmete na vrh rerne.

Ne dodirujte spoljašnjost mikrotalasne rerne u toku ili odmah nakon rukovanja jer će biti vrela.

SPECIFIKACIJE

Naziv modela		YC-GC52FE
Napon naizmenične struje		230-240 V/50 Hz monofazno
Osigurač distribucione linije/prekidač		10 A
Zahtevano naizmenično napajanje		1400 W
Izlazna snaga:	Mikrotalasna	900 W
	Roštilj	1200 W
	Konvekcija	2050 W
	Pripravnost	< 1,0 W
	Režim čuvanja napajanja	< 0,5 W
Frekvencija mikrotalasa		2450 MHz*
Spoljašnje dimenzije (Š) x (V) x (D)** mm		490 x 287 x 495
Dimenzije otvora (Š) x (V) x (D)** mm		330 x 220 x 335
Kapacitet rerne		25 litara**
Žica za roštilj		ø 220 mm, V: 85 mm
Tacna za pečenje		ø 280 mm, V: 49 mm
Težina		otprilike 18,6 kg
Lampa u rerni (LED tip)		1,5 W

* - Ovaj proizvod ispunjava zahteve Evropskog standarda EN55011.

U skladu sa ovim standardom, ovaj proizvod je klasifikovan kao grupa 2 klase B opreme.

Grupa 2 znači da oprema namerno generiše energiju radio frekvencije u formi elektromagnetske radijacije za grejnu tretiranje hrane. Klasa B opreme znači da oprema može da se koristi u domaćinskim objektima.

** - Unutrašnji kapaciteti su izračunati merenjem maksimalne širine, dubine i visine. Stvarni kapacitet za čuvanje hrane je manji.

U OKVIRU POLITIKE KONTINUIRANOG POBOLJŠANJA, MI ZADRŽAVAMO PRAVO POBOLJŠANJA DIZAJNA I SPECIFIKACIJA BEZ OBAVEŠTENJA.

RERNA I DODACI

1. Sistem bezbednosnog zaključavanja vrata
2. Prozor rerne
3. Ploča osnove otvora
4. Kontrolna tabla
5. Grejač roštilja
6. Žica za roštilj
7. Tacna za pečenje
8. Ventilaioni otvori
9. Spoljašnje kućište
10. Kabl za napajanje
11. Ručka za otvaranje

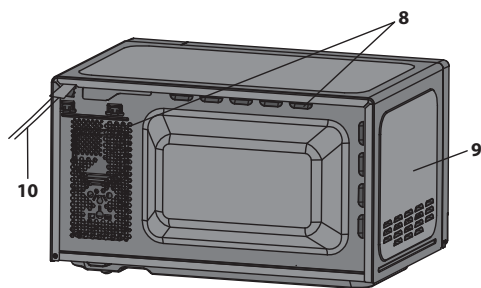
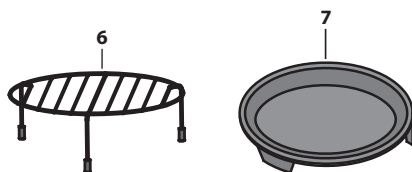
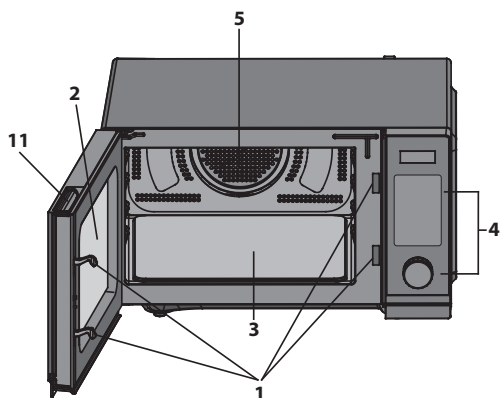

KONTROLNA TABLA

- PRIKAZ** - vreme kuvanja, napajanje, indikatori i vreme na satu su prikazani.
- AUTOMATSKI MENI** - Pritisnite da izaberete automatski meni kuvanja.
- OMILJENO** - Koristite da čuvate programe.
- SAT/TAJMER** - Koristite da podesite vreme sata. Koristite da podesite funkcije tajmera.
- MIKROTALASNA PEĆNICA** - Pritisnite da odaberete nivo mikrotalasnog napajanja.
- ROŠTILJ** - Pritisnite da podesite program kuvanja roštilja.
- CONVEKCIJA** - Pritisnite da podesite program kuvanja konvekcije.
- TEŽINA/VREME ODLEĐIVANJA** - Pritisnite jednom da odledite na osnovu težine. Pritisnite dva puta da odledite na osnovu vremena.
- MIKROTALASNA+ROŠTILJ** - Pritisnite da podesite mikrotalasnu pećnicu i roštilj kombinaciju programa kuvanja.
- MIKROTALASNA+KONVEKCIJA** - Pritisnite da podesite program mikrotalasne i kombinaciju konvekcije kuvanja.
- ZAUSTAVLJANJE/EKO** - Pritisnite jednom da na neko vreme zaustavite kuvanja, ili dva puta da otkazete kuvanje. Koristite za podešavanje režima čuvanja napajanja.
- BEZ ZVUKA** - Pritisnite jednom da podesite funkciju bez zvuka, pritisnite ponovo da deaktivirate funkciju bez zvuka. Pritisnite i držite (na 3 sek.) da aktivirate funkciju ZAKLJUČAVANJE ZA DECU. Pritisnite i držite ponovo da je deaktivirate.
- POČETAK/+30s** - Pritisnite da započnete kuvanje i programe odleđivanja. Samo je pritisnete nekoliko puta da podesite vreme kuvanja i odmah kuvajte pri punom nivou napajanja.
- VREME/TEŽINA (dugme)** - okrenite da podesite vreme, težinu hrane ili porcije.

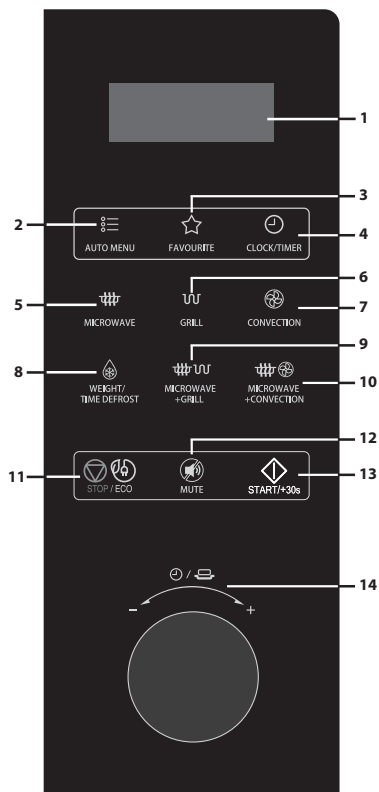

PRE POČETKA RADA

- Kada je rerna prvi put uključena, čuće se zvuk i prikaz će pokazati „1:01“.
- Dok ste u režimu podešavanja i nijedno dugme se ne pritiska 30 sekundi, jedinica će ući u režim pripravnosti.
- U toku kuvanja, pritisnite **ZAUSTAVLJENO/EKO** dugme jednom da pauzirate program, zatim pritisnite **POČETAK/+30s** dugme da nastavite. Kada se dugme **ZAUSTAVLJENO/EKO** pritisnete dva puta, program će se otkazati.
- Kada se završi ciklus kuvanja, ekran će prikazati **Kraj** a zvučni signal će se čuti na svaka dva minuta dok su vrata otvorena ili se pritisne dugme.

PODEŠAVANJE ČASOVNIKA

Da biste podesili sat, sledite uputstva data ispod:

1. U režimu pripravnosti, pritisnite i držite dugme **SAT/TAJMER** na 3 sekunde da biste izabrali 12-časovni sat, pritisnite dugme ponogo da biste izabrali 24-časovni sat.
2. Okrenite dugme **VREME/TEŽINA** da digitalno podesite sat.
3. Pritisnite **POČETAK/+30s** jednom.
4. Pritisnite dugme **VREME/TEŽINA** da podesite minute.
5. Pritisnite dugme **SAT/TAJMER** da potvrdite.

EKSPRESNO KUVANJE

Koristite ovu funkciju da programirate rernu pri 100% napajanju. U režimu pripravnosti, pritisnite dugme **POČETAK/+30s** neprekidno da biste podesili vreme kuvanja (svako pritiskanje povećava na 30 sekundi i do 10 minuta). Rerna će se odmah automatski pokrenuti.

MIKROTALASNO KUVANJE

1. U režimu pripravnosti, pritisnite dugme **MIKROTALASNA** neprekidno da izaberete nivo napajanja.
2. Okrenite dugme **VREME/TEŽINA** da podesite vreme kuvanja. Najduže vreme je 95 minuta.
3. Pritisnite **POČETAK/+30s** da potvrdite.

Pritisnite dugme **MIKROTALASNA** neprekidno da izaberete nivo napajanja.

Pritisnite dugme MIKROTALASNA	Napajanje (prikaz)	Pritisnite dugme MIKROTALASNA	Napajanje (prikaz)
Jednom	100% (P100)	7 puta	40% (P-40)
Dva puta	90% (P-90)	8 puta	30% (P-30)
3 puta	80% (P-80)	9 puta	20% (P-20)
4 puta	70% (P-70)	10 puta	10% (P-10)
5 puta	60% (P-60)	11 puta	0% (P-00)
6 puta	50% (P-50)		

NAPOMENA: u toku kuvanja, možete da proverite napajanje pritiskajući dugme **MIKROTALASNA**.

ROŠTILJ

Roštilj kuvanje je naročito korisno za tanku parčad mesa, odreske, parčad, kebab, kobasice i parčad pileitne. Takođe odgovara za vruće sendviče i pohovana jela.

1. U režimu pripravnosti, pritisnite dugme **ROŠTILJ** jednom.
2. Okrenite dugme **VREME/TEŽINA** da podesite vreme kuvanja. Najduže vreme je 95 minuta.
3. Pritisnite **POČETAK/+30s** dugme da počnete.

MIKROTALASNA+ROŠTILJ

Kombinacija 1: 30% vremena za mikrotalasno napajanje, 70% vremena za spremanje na roštilju. Koristiti za ribu i pohovana jela.

Kombinacija 2: 55% vremena za mikrotalasno kuvanje, 45% vremena za spremanje na roštilju. Koristiti za pudinge, pečeni krompir i živinu.

1. U režimu pripravnosti, pritisnite dugme **MIKROTALASNA+ROŠTILJ** jednom ili dva puta da biste izabrali „Co-1“ ili „Co-2“.
2. Okrenite dugme **VREME/TEŽINA** da podesite vreme kuvanja. Najduže vreme je 95 minuta.
3. Pritisnite **POČETAK/+30s** dugme da počnete.

NAPOMENA: u toku kuvanja, možete da proverite režim kombinacije pritiskajući dugme **MIKROTALASNA+ROŠTILJ**.

KONVEKCIJA

U toku konvekcionog kuvanja, vruć vazduh cirkuliše kroz otvor rerne da bi potamnio i napravio hrskavim hranu brzo i podjednako. Ova rerna može da se programira na trinaest različitih temperatura kuvanja (230 °C, 220 °C, 210 °C, 200 °C, 190 °C, 180 °C, 170 °C, 160 °C, 150 °C, 140 °C, 130 °C, 120 °C, 110 °C).

Za unapred grejanje i kuvanje koristeći funkciju konvekcije, sledite uputstva data ispod:

Vaša rerna može da se programira da kombinuje unapred grejanje i konvekcijiska rukovanja kuvanja.

1. U režimu pripravnosti, pritisnite dugme **KONVEKCIJA** neprekidno da biste izabrali temperaturu konvekcije.
2. Pritisnite **POČETAK/+30s** dugme da započnete. Zvučni signal će se čuti kada se dostigne određena temperatura.
3. Otvorite vrata i postavite kontejner hrane na centar ravne površine.
4. Okrenite dugme **VREME/TEŽINA** da podesite vreme kuvanja. Najduže vreme je 95 minuta.
5. Pritisnite **POČETAK/+30s** dugme da počnete.

NAPOMENA: kada se temperatura konvekcije koja je unapred ugrejana dostigne, rerna će se čuti na svake dve sekunde, temperatura za unapred grejanje održavaće se 30 minuta.

MIKROTALASNA+KONVEKCIJA

Režim mikrotalasna+konvekcija čini kuvanje lakšim i bržim.

Postoji četiri unapred programirana podešavanja za ovu funkciju kao što je ispod opisano:

230 °C - ovo odgovara mesu koje je debelo i teško za kuvanje, kao što je pileтина, celo pile, batak ili krilo.

200 °C - može da se koristi za meso koje je debelo i brže se kuva, kao što je riba ili odrezak.

170 °C i 140 °C - ovi režimi odgovaraju isečenom mesu i polu-završenoj hrani, na primer slanini i kobasici.

1. U režimu pripravnosti, pritisnite **MIKROTALASNA+KONVEKCIJA** dugme neprekidno da biste izabrali temperaturu konvekcije (230 °C, 200 °C, 170 °C, 140 °C).
2. Okrenite dugme **VREME/TEŽINA** da podesite vreme kuvanja. Najduže vreme je 95 minuta.
3. Pritisnite **POČETAK/+30s** dugme da počnete.

NAPOMENA: u toku kuvanja, možete da proverite temperaturu konvekcije pritiskajući dugme **MIKROTALASNA+KONVEKCIJA**.

ODMRZAVANJE PO TEŽINI

1. U režimu pripravnosti, pritisnite dugme **TEŽINA/ODMRZAVANJE PO VREMENU** jednom.
2. Okrenite dugme **VREME/TEŽINA** da podesite težinu hrane. Težina ima raspon od 100 g do 2000 g.
3. Pritisnite dugme **POČETAK/+30s** da potvrdite.

NAPOMENA: u toku odleđivanja, sistem će pauzirati i zvuk će vas podsetiti da okrenete hranu. Nakon toga, pritisnite **POČETAK/+30s** dugme da nastavite.

Tabela odmrzavanja po težini

Težina [kg]	0,1	0,2	0,3	0,4	0,5	0,6	0,7	0,8	0,9	1,0	1,1	1,2	1,3	1,4	1,5	1,6	1,7	1,8	1,9	2,0
Vreme [min]	3	5	7	9	11	13	15	17	19	21	23	25	27	29	31	33	35	37	39	41

ODMRZAVANJE PREMA VREMENU

1. U režimu pripravnosti, pritisnite dugme **TEŽINA/ODMRZAVANJE PREMA VREMENU** dva puta.
2. Okrenite dugme **VREME/TEŽINA** da podesite vreme odmrzavanja. Najduže vreme je 95 minuta.
3. Pritisnite dugme **POČETAK/+30s** da potvrdite.

NAPOMENA: kada koristite funkciju odmrzavanja prema vremenu, mikrotalasna pećnica će kuvati pri 40% snage, zatim pri 30% snage kada će se zaustaviti da bi dopustila da se vrata otvore a hrana okrene. Kada se kuvanje nastavi sa dugmetom **POČETAK/+30s** koje je pritisnuto, kuvaće na 20% snage.

KUHINJSKI TAJMER

1. Pritisnite dugme **SAT/TAJMER** jednom.
2. Okrenite dugme **VREME/TEŽINA** da podesite željeno vreme. Najduže vreme je 95 minuta.
3. Pritisnite dugme **POČETAK/+30s** da potvrdite.

Da otkazete program **TAJMER** pritisnite dugme **ZAUSTAVLJENO/EKO** i prikaz će pokazati vreme.

OMILJENA FUNKCIJA

Postoje 3 omiljene funkcije u ovoj funkciji, svaka može da se podesi sa 1 sekvencom kuvanja.

Za čuvanje:

1. U režimu pripravnosti, pritisnite dugme **OMILJENO** jednom, dva puta ili 3 puta.
2. Unesite željeni program kuvanja (uključujući kuvanje iz više stepena).
3. Pritisnite dugme **POČETAK/+30s** da potvrdite.

Za početak:

1. U režimu pripravnosti, pritisnite dugme **OMILJENO** jednom, dva puta ili 3 puta da biste izabrali program kuvanja.
2. Pritisnite **POČETAK/+30s** dugme da počnete.

Za brisanje:

U režimu pripravnosti, pritisnite dugme **OMILJENO** jednom, dva puta ili 3 puta.

Pritisnite i držite dugme **OMILJENO** na 3 sekunde, prikaz će pokazati "**CLr**" na 5 sekundi i rerna će se vratiti u režim pripravnosti.

NAPOMENA:

- Samo mikrotalasna, roštilj, konvekcija, mikrotalasna i roštilj, mikrotalasna i konvekcija mogu da se sačuvaju.
- Omiljeno programiranje će se čuvati u memoriji čak i kada se isključi iz struje.
- Moguće je čuvati samo 3 omiljena programa. Ako želite da promenite, izbrisajte jedan.
- Ako je sadržaj omiljenih prazan, omiljen kod će blještati. Ako postoji neki sadržaj u omiljenima, omiljen kod će se uvek prikazati.

FUNKCIJA ČUVANJA NAPAJANJA

Za podešavanje: U režimu pripravnosti, pritisnite i držite dugme **ZAUSTAVLJANJE/EKO** na 3 sekunde, prikaz će se isključiti. Rerna će ući u režim čuvanja napajanja.

Za otkazivanje: U režimu čuvanja napajanja, funkcija može da se otkáže pritiskajući bilo koje dugme ili otvarajući ili zatvarajući vrata od rerne jednom.

FUNKCIJA BEZ ZVUKA

Da podesite funkciju bez zvuka pritisnite dugme **BEZ ZVUKA** jednom, zatim prikaz pokazuje „**ISKLJUČENO**“ na 3 sekunde. Dok ste u režimu bez zvuka, neće biti zvuka kada se dugmad pritisne.

Da otpustite funkciju bez zvuka, pritisnite dugme **BEZ ZVUKA** jednom, zatim prikaz pokazuje „**Uključeno**“ na 3 sekunde.

ZAKLJUČAVANJE ZA DECU

1. Da podesite ZAKLJUČAVANJE ZA DECU, pritisnite i držite dugme **BEZ ZVUKA** na 3 sekunde, dug zvuk će se čuti a prikaz će pokazati "**LOC**": Rerna je sada u režimu ZAKLJUČAVANJA ZA DETE. Kada je u ovom režimu, prikaz će pokazati sat, ako se bilo koje dugme pritisne ili se vrata otvore, "**LOC**" će se videti na deset sekundi.
2. Za otkazivanje ZAKLJUČAVANJA ZA DECU, pritisnite i držite dugme **BEZ ZVUKA** na 3 sekunde dok se ne čuje dugačak zvuk.

BEZBEDNOSNO ZAKLJUČAVANJE

Koristiti da sprečite neočekivanu upotrebu rerne od strane male dece.

Za podešavanje: u režimu pripravnosti, ako nema radnje u roku od jednog minuta, rerna će automatski ući u režim bezbednosnog zaključavanja a svetlo indikatora za zaključavanje će se uključiti. U stanju zaključavanja, sva dugmad će se onemogućiti. Pritisnite bilo koje dugme, indikator za zaključavanje se pojavljuje na prikazu na 5 sekundi da podseti korisnika da otkáže bezbednosno zaključavanje.

Da biste isključili bezbednosno zaključavanje samo otvorite vrata mikrotalasne pećnice i tastatura će postati aktivna ponovo a svetlo indikatora za zaključavanje će se isključiti.

MEHANIZAM ZA AUTOMATSKU ZAŠTITU

ZAŠTITA OD PREGREJAVANJA - Kada rerna oseti visoku temperaturu prikaz će pokazati "**E01**" i prestaće da radi. Ovo može da se otkáže ako se pritisne dugme **ZAUSTAVLJANJE/EKO**.

ZAŠTITA OD NISKE TEMPERATURE - Kada rerna uđe u režim zaštite od niske temperature, prikaz će pokazati "**E02**" i prestaće da radi. Ovo može da se otkáže ako se pritisne dugme **ZAUSTAVLJANJE/EKO**.

ZAŠTITA OD GREŠKE SENZORA - Kada rerna oseti problem sa jednim od senzora "**E03**" ili "**E04**" će se prikazati a rerna će prestati da radi. Pored toga rerna će emitovati ton upozorena. Ovo može da se otkáže ako se pritisne dugme **ZAUSTAVLJANJE/EKO**.

AUTOMATSKO KUVANJE

Za hranu ili sledeći režim kuvanja, nije neophodno programirati vreme kuvanja i napajanje. Dovoljno je navesti tip hrane koju želite da kuvate kao i težinu ili broj porcija ove hrane.

1. U režimu pripravnosti, pritiskajte dugme **AUTOMATSKI MENI** neprekidno da biste izabrani kod menija.
2. Okrenite dugme **VREME/TEŽINA** da podesite težinu hrane ili porcija.
3. Pritisnite **POČETAK/+30s** dugme da počnete.

Meniji automatskog kuvanja:

Kod	Hrana	Napomena
A-01	Piće (200 ml/šolji, 1 – 3 šolje)	1. Za stavke "A07" ~ "A09", "A-13", rerna će pauzirati i čuće se zvuk da podseti korisnika da okrene hranu a zatim pritisne dugme POKRETANJE/+30s da nastavi. 2. Kada koristite funkciju automatskog kuvanja, hrana možda neće biti skuvata kako se očekuje. Ovo može da bude usled raznih razloga kao što su lične preference, veličina/oblik hrane, ambijentalna temperatura, varijacija glavnog napajanja, ako je hrana pravilno stavljena na osnovu rerne itd. Ako se hrana ne skuva po vašim preferencama, prilagodite vreme na odgovarajući način da biste ovo ispravili.
A-02	Krompir u ljusci (230 ±10 g/porcija, 1 – 2 porcije)	
A-03	Povrće (200 – 600 g)	
A-04	Automatsko podgrevanje (200 – 800 g)	
A-05	Supa (300 ml/činija, 1 – 3 činije)	
A-06	Pirinadž (150 – 600 g)	
A-07	Pečena teletina/jagnjetina (200 – 600 g)	
A-08	Riba na roštilju (200 – 600 g)	
A-09	Slanina na roštilju (100 g, 200 g, 300 g)	
A-10	Čips iz rerne (200 g)	
A-11	Pica (150 g, 300 g, 450 g)	
A-12	Kolač (475 g)	
A-13	Pečeno pile (800 – 1400 g)	

ČIŠĆENJE I BRIGA

- Isključite rernu i isključite kabl za napajanje iz zida kada čistite.
- Održavajte unutrašnjost rerne čistom. Kada se hrana prolje ili se tečnost zalepi na zidove rerne, obrišite mokrom krpom. Blagi deterdženti mogu da se koriste ako je rerna jako prljava. Izbegavajte da koristite sprej ili druge čistače koji su jaki. Mogu da ostanu mrlju, zagrebu ili oštete površinu vrata.
- Spoljašnjost rerne treba da se očisti mokrom krpom. Da biste sprečili štetu radnim delovima unutar rerne, voda ne treba da procuri u otvore za ventilaciju.
- Obrišite vrata i prozor na obe strane, vrata se zatvaraju i povezani delovi se često čiste mokrom krpom da bi se uklonilo curenje ili mrlje. Ne koristite abrazivni čistač.
- Ne koristite parno čišćenje.
- Ne dozvolite kontrolnom panelu da postane mokar. Čistite mekom, mokrom krpom. Kada čistite kontrolni panel, ostavite vrata otvorena da sprečite da se rerna slučajno uključi.
- Ako se para nagomilava unutar ili oko vrata rerne, obrišite mekom krpom. Ovo može da se pojavi kada se mikrotalasnom rernom rukuje pod uslovima visoke vlažnosti. Ovo nije greška.
- Pod rerne treba da se obriše redovno da bi se izbegla kontaminacija i potencijalno paljenje/šteta. Samo obrišite pod površine rerne blagim deterdžentom.
- Uklonite mirise iz rerne tako što ćete kombinovati šolju vode sa sokom i korom jednog limuna u činiji za mikrotalasnu pećnicu. Ostavite u mikrotalasnoj pećnici 5 minuta. U potpunosti obrišite i osušite mekanom krpom.
- Ako se svetlo ne upali, molimo da kontaktirate korisničku uslugu za savet.
- Rernu treba redovno čistiti i bilo koji ostaci od hrane treba da se otklone. Ako ne održavate rernu u čistim uslovima to može da dovede do oštećenja površine koja može negativno da utiče na vek trajanja jedinice i može da dovede do opasne situacije.
- Molimo vas da ne uklanjate ovaj uređaj u kantu za domaćinski otpad; treba da se ukloni u određeni centar za uklanjanje koji nude opštine.
- Kada se mikrotalasna rerna sa funkcijom roštilja prvi put koristi, može da dođe do manjeg dima i mirisa. Ovo je normalan fenomen, jer je rerna načinjena od čelične ploče koja je premazana uljem a nova rerna će proizvesti dim i miris koji se skuplja sagorevanjem ovog ulja. Ovaj fenomen će nestati nakon perioda korišćenja.

ODGOVARAJUĆE POSUĐE

Za kuvanje/odmrzavanje hrane u mikrotalasnoj redni, mikrotalasna energija mora prolaziti kroz posudu i prodirati u hranu. Stoga je važno odabrati odgovarajuće posuđe.

Okrugle/ovalne posude su pogodnije od četvrtastih/duguljastih posuda, jer se hrana u čoškovima obično prekuva. Ispod je prikazano razno posuđe koje se može koristiti.

Posuđe	Bezbednost u rerni	Roštilj/konvekciono	Komentar
Aluminijumska folija Posude od folije	✓ / ✗	✓	Mali komadi aluminijumske folije se mogu koristiti za zaštitu hrane od pregrevanja. Držite foliju najmanje 2cm udaljenu od zidova rerne jer može doći do pojave varničenja. Posude od folije se ne preporučuju osim ako to nije preporučeno od proizvođača, npr. Microfoil®, pri čemu trebate pažljivo da sledite uputstva.
Posude za pečenje	✓ / ✗	✗	Uvek sledite uputstva proizvođača. Nemojte premašivati navedena vremena grejanja. Budite veoma pažljivi jer ovo posuđe može jako da se zagreje.
Kinesko posuđe i keramika	✓ / ✗	✗	Porcelan, glina, glazirana grnčarija i kineski porcelan su obično pogodni osim onih sa metalnom dekoracijom.
Stakleno e.g. Pyrex®	✓	✓	Treba obratiti pažnju ako se koristi fino stakleno posuđe jer ono može da pukne ako se naglo zagreje.
Metal	✗	✓	Ne preporučuje se upotreba metalnog posuđa jer može doći do varničenja koje može izazvati požar.
Plastika/Stiropor npr. posude za brzu hranu	✓	✗	Treba obratiti pažnju jer se neke posude deformišu, tope ili menjaju boju na visokim temperaturama.
Folija	✓	✗	Hranu ne bi trebalo dirati, a folija treba da se probuši kako bi izašla para.
Kese za zamrzivač/pečenje	✓	✗	Moraju biti probušene kako bi izašla para. Proverite da li su kese pogodne za upotrebu u mikrotalasnoj rerni.
Karton - tanjiri, čaše i kuhinjski papir	✓	✗	Nemojte koristiti plastične ili metalne trake jer one mogu da se tope ili zapale usled 'varničenja' metala.
Slamnaste i drvene posude	✓	✗	Koristite ih samo za podgrevanje ili upijanje vlage. Treba obratiti pažnju jer pregrevanje može dovesti do požara.
Reciklirani papir i novinski papir	✗	✓	Uvek pazite na rernu kada koristite ove materijale jer pregrevanje može dovesti do požara. Oni mogu sadržati čestice metala koje mogu izazvati 'varničenje' i dovesti do požara.



UPOZORENJE: prilikom grejanja hrane u plastičnim ili papirnim posudama, obratite pažnju na rernu radi mogućnosti paljenja.

NAPOMENA: ne ostavljajte rernu bez nadzora dok je koristite.

SAVET ZA MIKROTALASNO KUVANJE

Mikrotalasna rerna se kuva brže od konvencionalnog kuvanja. Zato je važno da određene tehnike budu poštovane da bi se dobili dobri rezultati. Mnoge od sledećih tehnika slične su onima koje se koriste u konvencionalnom kuvanju.



UPOZORENJE: Tečnosti i hrana ne smeju da se greju u zatvorenim kontejnerima ili teglama/ kontejnerima sa poklopcima, jer pritisak može da se nagomila unutra i može da izazove da kontejner/tegla eksplodira.

NAPOMENE ZA SAVETE ZA KUVANJE:

- Uvek nadgledajte rernu kada se koristi.
 - Postarajte se da uređaji budu odgovarajući za korišćenje u mikrotalasnoj rerni.
 - Pogledajte grafikone u odeljku za kuvanje za preporučena vremena kuvanja i nivoe napajanja.
 - Ne stavljajte vruću hranu/pribor na hladnu rotacionu ploču ili hladnu hranu/pribor na toplu rotacionu ploču.
 - Koristite samo kokice za mikrotalasnu pečnicu u okviru preporučenog pakovanja (sledite uputstva proizvođača).
- Nikada ne koristite ulje navedeno od proizvođača i nikada ne kuvajte duže od navedenog.



UPOZORENJE: Sledite uputstva za SHARP uputstvo za rukovanje u svakom trenutku. Ako prekoračite preporučena vremena kuvanja i koristite nivoe napajanja koji su previsoki, hrana može da se pregreje, zagori i, u izuzetnim slučajevima, da se zapali i ošteti rernu.

Aranžirajte

Stavite najdeblje delove hrane ka spoljašnjosti jela npr. pileće batak.

Hrana koja je stavljena ka spoljašnjosti jela primiće više energije, pa će se brže kuvati, nego ona u centru.

Poklopite

Određena hrana je bolja ako se pokrije u toku kuvanja u mikrotalasnoj rerni.

Koristite ventilacioni mikrotalasni film ili odgovarajući poklopac.

Probušite

Hrana sa ljuskom, kožom ili membranom mora da se probuši na nekoliko mesta pre kuvanja ili podgrevanja jer će se para nagomilati i to može da izazove eksploziju. Npr. krompiri, riba, piletina, kobasice.

NAPOMENA: jaja ne treba zagrevati koristeći mikrotalasno napajanje jer mogu da eksplodiraju, čak i ako je kraj kuvanja. Npr. jaja na oko, pržena, tvrdo kuvana jaja.

Promešajte, okrenite i ponovo aranžirajte

Za jednako kuvanje bitno je da se meša, okrene i ponovo aranžira hrana u toku kuvanja. Uvek mešajte i ponovo aranžirajte izvan ka centru.

Ostavite

Vreme pauze je neophodno nakon kuvanja, jer omogućava toploti da se raširi podjednako kroz hranu.

Karakteristike hrane	
Kompozicija	Hrana koje je bogata masnoćom ili šećerom (npr. Božićni puding, pite) zahtevaju manje vremena za grejanje. Treba voditi računa jer pregrevanje može da dovede do požara. Kostu u hrani proizvode toplotu, stvarajući da se hrana brže kuva. Mora da se vodi računa da se hrana ravnomerno kuva.
Gustina	Gustina hrane će uticati na količinu vremena koje je potrebno. Svetlo, porozna hrana, kao što su kolači ili hleb, brže se kuvaju od teške, guste hrane, kao što su pečenja.
Kvantitet	Broj mikrotalasa u vašoj rerni ostaje isti bez obzira na to koliko hrane se kuva. Vreme kuvanja mora da se poveća jer se količina hrane koja se stavi u rernu povećava. npr. četiri krompira će se duže kuvati od dva.
Veličina	Mala hrana i mali delovi hrane kuvaju se brže nego veliki, jer mikrotalasi mogu da uđu na svih strana centra. Za podjednako kuvanje načinite delove iste veličine.
Oblik	Hrana koja je nepravilna u obliku, kao što su pileće grudi ili bataci, treba duže da se kuvaju u delovima koji su deblji. Za podjednako kuvanje, stavite debele delove spolja gde će primiti više energije. Okrugli oblici se kuvaju podjednako više nego kockasti oblici kada se kuva mikrotalasnom.
Temperatura hrane	Inicijalna temperatura hrane utiče na količinu potrebnog vremena kuvanja. Ohlađena hrana će se duže kuvati od hrane pri sobnoj temperaturi. Temperatura kontejnera nije prava indikacija temperature hrane ili pića. Isecite hranu koja je napunjena, na primer krofne sa džemom, da otpustite toplotu ili paru.



UPOZORENJE: Lice i ruke: uvek koristite rukavicu da uklonite hranu ili posuđe iz rerne. Stanite postrane kada otvarate vrata rerne da dopustite da se toplota ili para razidi. Kada uklanjate poklopce (kao što su film), otvarate kese za pečenje ili pakovanja kokica, usmerite paru podalje od lica i ruku.



UPOZORENJE: Proverite temperaturu hrane i pića i promešajte pre postavljanja. Naročito vodite računa kada uslužujete bebe, decu i starije. Sadržaji bočica za hranjenje i hrane za bebe treba da se promešaju ili promućkaju a temperatura treba da se proverí pre upotrebe da bi se izbegle opekotine.

SAVET ZA ODMRZAVANJE

Korišćenje mikrotalassne rerne je najbrži metod odleđivanja. To je jednostavan proces ali sledeća uputstva su bitna da bi se postaralo da hrana bude skroz odleđena.

- Uklonite sve pakovanje i zamotavanje pre odleđivanja.
- Da odleđite hranu, koristite nivoe mikrotalasnog napajanja 30P ili 10P.
- Molimo vas da pogledate dalje informacije ispod.

Ponovo aranžirajte

Hrana koja je postavljena sa spoljašnje strane posuđa će se odleđiti brže od hrane u centru. Zato je važno da hrana bude ponovo aranžirana do 4 puta u toku odleđivanja.

Pomerite nagomilane delove sa spoljašnje strane do centra i ponovo aranžirajte područja koja se preklapaju. Ovako ćete se postarati da svi delovi hrane budu odleđene podjednako.

Odvojite

Hrana može da se zalepi kada se ukloni iz zamrzivača. Važno je odvojiti hranu čim je to moguće u toku odleđivanja. npr. slanina, pileći filei.

Štitnik

Neka područja određene hrane mogu da postanu topla. Da biste sprečili da postanu toplija i da započne kuvanje, ova područja mogu da se zaštite malim delovima folije, koji reflektuju mikrotalase. npr. bataci i krila pileta.

Ostavite

Vreme za ostavljanje je neophodno da bi se postaralo da hrana bude u potpunosti odleđena.

Odleđivanje nije potpuno kada se hrana ukloni iz mikrotalasnne pećnice. Hrana mora da odstoji, da se pokrije, određeno vreme da bi se postaralo da centar bude skroz odleđen.

Okrenite

Bitno je da se sva hrana okrene do 4 puta u toku odleđivanja.

Ovo je važno da bi se postaralo potpuno odleđivanje.

SAVET ZA PODGREVANJE

Za podgrevanje hrane, sledite savete i smernice ispod da se postarate da hrana bude u potpunosti podgrejana pre serviranja.

Jela na tanjiru

Uklonite porcije od živine ili mesa, ove podgrejte odvojeno, pogledajte ispod.

Stavite manje stavke hrane na centar tanjira, veću i deblju hranu na ivicu. Pokrijte sa ventiliranim mikrotalasnim filmom i podgrejte na 50P, mešajte/ponovo aranžirajte na pola do potpunog podgrevanja.

NAPOMENA: Postarajte se da je hrana u potpunosti podgrejana pre serviranja.

Odsečeno meso

Pokrijte se ventiliranim mikrotalasnim filmom i podgrejte na 50P. Ponovo aranžirajte najmanje jednom da biste se postarali da postoji podjednako podgrejavanje.

NAPOMENA: Postarajte se da meso bude u potpunosti podgrejano pre serviranja.

Porcije živine

Postavite najdeblje delove porcije na spoljašnjost posuđa, pokrijte ventiliranim mikrotalasnim filmom i podgrejte na 70P.

Okrenite na pola u toku podgrevanja.

NAPOMENA: Postarajte se da živina bude skroz podgrejana pre serviranja.

Kaserola

Pokrijte sa ventiliranim mikrotalasnim filmom ili odgovarajućim poklopcem i podgrejte na 50P.

Često mešajte da biste se postarali da postoji podjednako podgrejavanje.

NAPOMENA: Postarajte se da je hrana u potpunosti podgrejana pre serviranja.

Da biste dobili najbolje rezultate kada podgrevate, izaberite odgovarajući nivo mikrotalasnog napajanja koji odgovara tipu hrane. Npr. činija sa površem može da se podgreje koristeći 100P, dok lazanje koje sadrže sastojke koji ne mogu da se promešaju treba da se podgreje koristeći 50P.

NAPOMENE:

- Uklonite hranu sa folije ili metalnih kontejnera pre podgrevanja.
- Na vreme podgrevanja će uticati oblik, dubina, kvantitet i temperatura hrane zajedno sa veličinom, oblikom i materijalom kontejnera.



UPOZORENJE: Nemojte nikad grejati tečnosti u posudama sa uskim grlom jer to može dovesti do izlivanja sadržaja iz posude i stvaranja opekotina.

- Da biste izbegli pregrevanje i požar, obratite posebnu pažnju prilikom ponovnog zagrevanja hrane sa velikom količinom šećera ili masti, na primer pita ili pudinga.
- Nikada ne zagrevajte ulje ili mast za duboko prženje jer ovo može da dovede do pregrevanja i požara.
- Krompir u limenci ne treba da se podgreje u mikrotalasnjoj pećnici, sledite uputstva proizvođača na limenci.



UPOZORENJE: Sadržaj bočica za hranjenje i činija za dečju hranu mora da se promeša ili promućka a temperatura proveri pre jela da bi se izbegle opekotine.

REŠAVANJE PROBLEMA

Ako mislite da rerna ne radi pravilno postoji nekoliko jednostavnih provera koje možete sami da izvršite pre nego što pozovete inženjera. To će sprečiti nepotrebne servisne pozive ako je greška nešto jednostavno.

Sledite ovu jednostavnu proveru ispod:

Stavite pola šolje vode na ravnu površinu i zatvorite vrata. Programirajte rernu da kuva 1 minut koristeći 100P mikrotalasno napajanje.

1. Da li se lampa rerne pali kada kuva?
2. Da li ventilator za hlađenje radi? (Proverite stavlajući ruku iznad otvora ventilatora za vazduh.)
3. Nakon 1 minuta da li se čuje zvučni signal?
4. Da li je voda u šolji vruća?
Izvadite šolju vode iz rerne i zatvorite vrata. Programirajte rernu da se kuva 3 minuta koristeći roštilj.
5. Nakon 3 minuta, da li je element zagrevanja roštilja crven? Ako odgovorite sa „NE“ na bilo koje pitanje prvo proverite da li je rerna uključena pravilno i da nije iskočio osigurač. Ako nema greške ni sa jednim, proverite grafikon sa rešavanjima problema koji se nalazi ispod.



UPOZORENJE: Nikada ne prilagođavajte, opravljajte niti menjajte rernu sami. Opasno je za svakog ko nije SHARP stručan inženjer da izvršava servisiranje ili opravku. Ovo je važno jer može da uključuje uklanjanje poklopca koji nude zaštitu od mikrotalasne energije.

- Pečat vrata zaustavlja curenje mikrotalasa u toku rukovanja rernom, ali ne formira pečat otporan na vazduh. Normalno je što ćete videti kapi vode, svetlo ili osetiti topao vazduh oko vrata rerne. Hrana sa visokim sadržajem vlažnosti će otpustiti paru i izazvati kondenzaciju unutar vrata koja može da curi iz rerne.
- Popravke i modifikacije: ne pokušavajte da rukujete rernom ako ne radi pravilno.
- Spoljni ormarić i pristup lampi: nikada ne uklanjajte spoljni ormarić. Ovo je jako opasno usled delova visokog napona koji nikada ne smeju da se dodirnu, jer bi ovo moglo da bude fatalno. Vaša rerna je opremljena sa poklopcem pristupne lampe. Ako se lampa ne upali, ne pokušavajte da zamenite lampu sami, pozovite SHARP ovlašteni servisni objekat.

GRAFIKON ZA REŠAVANJE PROBLEMA

UPIT	ODGOVOR
Promaja cirkuliše oko vrata.	Kada rerna radi, vazduh cirkuliše u otvoru. Vrata ne formiraju pečat u koji ne može da uđe vazduh pa vazduh može da izađe iz vrata.
Kondenzacija se formira u rerni i može da curi sa vrata.	Otvor rerne će obično biti hladniji od hrane koja se kuva, tako da će para koja se proizvodi kada se kuva biti kondenzovana na hladnijim površinama. Količina pare koja se proizvodi zavidi od sadržaja vode hrane koja se kuva. Neka hrana, kao što su krompiri imaju visok sadržaj vlažnosti. Kondenzacija zaglavljena u staklenim vratima treba da nestane nakon nekoliko sati.
Blještanje ili varničenje iz otvora kada se kuva.	Varničenje će se pojaviti kada metalni objekat dođe u blisku blizinu otvora rerne u toku kuvanja. Ovo može da pogrubi površinu otvora, ali ne može drugačije da ošteti rernu.
Varničenje krompira.	Postarajte se da sve „oči“ budu uklonjene sa krompira i da su probušeni, stavite direktno na okrugao sto ili u činiju otpornu na toplotu ili slično.
Displej se pali ali kontrolni panel neće raditi kada se pritisne.	Proverite da li su vrata pravilno zatvorena.
Rerna presporo kuva.	Postarajte se da je pravilan nivo napajanja izabran.
Rerna pravi buku.	Energija mikrotalasne pećnice pulsira UKLJUČENO i ISKLJUČENO u toku kuvanja/ odmrzavanja.
Spoljni ormarić je vreo.	Ormarić može da postane topao na dodir - čuvajte decu podalje.

RADIO INTERFERENCIJA

Rukovanje mikrotalasnom rernom može da izazove interferenciju nad radiom, TV uređajem ili sličnoj opremi. Kada postoji interferencija, može da se smanji ili eliminiše ako se izvrše sledeće mere:

1. Obrišite vrata i površinu koja zatvara rernu.
2. Preusmerite prijemnu antenu radija ili televizije.
3. Preusmerite mikrotalasnu rernu u smeru prijemnika.
4. Pomerite mikrotalasnu rernu od prijemnika.
5. Uključite mikrotalasnu rernu u različite izaze tako da mikrotalasna rerna i prijemnik budu na različitim kolima.

PRE POZIVANJA POMOĆI

Pre nego zatražite uslugu, molimo da proverite svaku stavku ispod:

- Proverite da se postarate da je rerna čvrsto uključena. Ako nije, uklonite utičnicu iz utikača, sačekajte 10 sekundi i uključite je ponovo.
- Proverite da li neko kolo nije iskočilo ili je glavni osigurač iskočio. Ako ovo radi pravilno, testirajte izlaz na drugi uređaj.
- Proverite da se postarate da je kontrolni panel pravilno programiran a tajmer podešen.
- Proverite da se postarate da su vrata čvrsto zatvorena, koristeći sistem za zaključavanje vrata. Ako vrata nisu pravilno zatvorena, mikrotalasna rerna neće raditi.

AKO NIŠTA IZNAD NE REŠAVA SITUACIJU, KONTAKTIRAJTE SHARP LINIJU ZA POMOĆ. NE POKUŠAVAJTE DA PRILAGODITE ILI OPRAVITE RERNU SAMI.



Sharp Consumer Electronics Poland sp. z o.o.
Ostaszewo 57B, 87-148 Łysomice, Poland

SHARP CORPORATION

1 Takumi-cho, Sakai-ku
Sakai City, Osaka
590-8522, Japan

SDA/MAN/0118

www.sharpconsumer.eu

SHARP