

Gebruiksaanwijzing
Mode d'emploi
Bedienungsanleitung
Instruction manual



Alecto[®]

BC-50

OVERZICHT

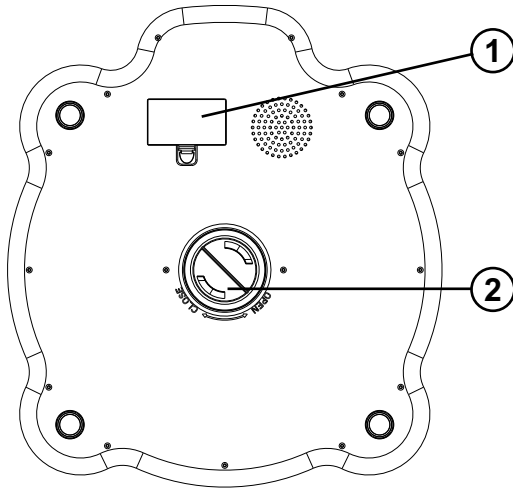

1. Batterij compartiment
2. Bevestigingsknop voor kuipje of plateau

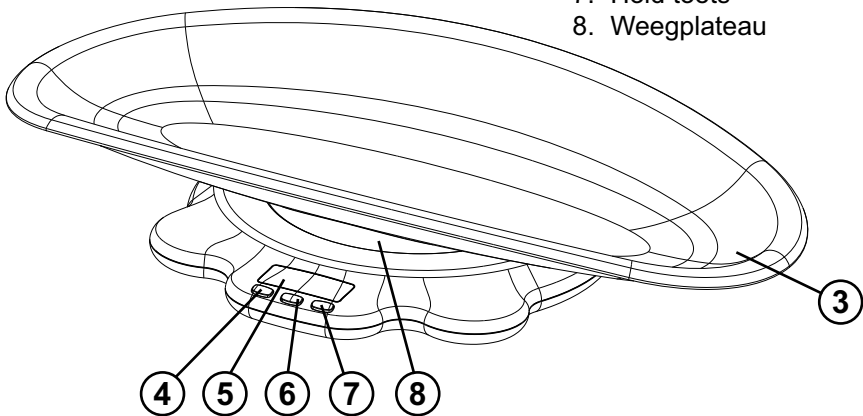

3. Kuipje
4. Aan/uit toets
5. Display
6. 0 instel toets
7. Hold toets
8. Weegplateau

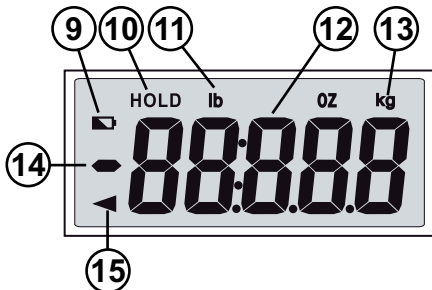

9. Batterij-zwak indicatie
10. Hold functie actief
11. Weergave in Lb
12. weergave gemeten gewicht
13. Weergave in Kg
14. Min teken
15. Bedrijfsklaar icoon

INTRODUCTIE

Met de Alecto BC-50 baby weegschaal kunt u snel en eenvoudig het gewicht van uw baby bepalen. Op deze wijze kunt u niet alleen de groei van uw baby in de gaten houden maar kunt u ook nagaan hoeveel voeding de baby opgenomen heeft door de baby vóór en ná de voeding te wegen. Als de baby groter is geworden kan het kuipje worden verwijderd en het meegeleverde plateau worden geplaatst. De weegschaal kan nu voor andere doeleinden worden gebruikt.

VEILIG GEBRUIKEN

- Verlies uw baby niet uit het oog tijdens het wegen.
- De babyweegschaal is geen speelgoed. Laat de baby nooit alleen met de weegschaal maar berg de weegschaal op als u deze niet meer nodig heeft.
- De babyweegschaal is een precisie-instrument. Laat de weegschaal nooit vallen en voorkom dat deze nat wordt.

INSTALLATIE

Voeding:

De BC-50 wordt door batterijen gevoed:

1. Leg een handdoek (tegen beschadiging) op een tafel en leg daarop de weegschaal met de onderzijde naar boven.
2. Open het batterijcompartiment en plaats 2 batterijen, 1.5V, formaat AA of penlite zoals in het batterijcompartiment staat aangegeven. Let hierbij op de polariteit (+ en -).
3. Sluit het batterijcompartiment en draai de weegschaal om zodat deze normaal komt te staan.

De weegschaal is nu gebruiksgereed.

Plaats altijd volle batterijen van hetzelfde merk en type. Bij voorkeur alkaline batterijen gebruiken. Oplaadbare batterijen zijn door hun lagere spanning niet toepasbaar.

Plaatsen van het kuipje of plateau:

1. Leg een handdoek (tegen beschadiging) op een tafel en leg daarop de weegschaal met de onderzijde naar boven.
2. Ontgrendel het kuipje of het plateau door de bevestigingsknop aan de onderzijde op OPEN te draaien.
3. Plaats het plateau of het kuipje, druk dit stevig in de weegschaal en draai de bevestigingsknop aan de onderzijde op CLOSE.

Plaatsing:

- Plaats de weegschaal op een stevige, stabiele, vlakke en droge ondergrond.
- Voor een betrouwbare meting moet de weegschaal horizontaal staan.
- Zorg dat alle 4 de voeten van de weegschaal contact maken met het oppervlak waar de weegschaal op staat. (de weegschaal mag dus niet wiebelen)
- Om vallen te voorkomen, de weegschaal niet te dicht langs de rand van de tafel of commode plaatsen.

GEBRUIKEN

Bedienen:

Om ongewenste in- of uitschakeling te voorkomen, dient u de toetsen stevig in te drukken. U voelt een klik zodra de toets goed is ingedrukt.

Inschakelen:

1. Druk ruim een seconde op toets **on / off**. Alle symbolen van het display lichten nu op.
2. Zodra de cijfers **0.00** kg oplichten met linksonder “◀”, is de weegschaal gebruiksgereed.

Wegen:

1. Schakel de weegschaal in zoals hierboven beschreven is.
2. Leg de baby in het midden op de weegschaal.
3. Zodra de weegschaal het gewicht bepaald heeft, verschijnt [**HOLD**] in het display en knippert de uitlezing 3x. Het weergegeven gewicht wordt vastgezet.
4. Druk op toets “**HOLD**” om nogmaals te meten.

0 instelling:

Als u, nadat u de weegschaal heeft ingeschakeld, een handdoek of kleed op de weegschaal legt, dan geeft de weegschaal hiervan het gewicht aan. Druk nu kort op toets **0-set** om de uitlezing opnieuw op **0.00** kg in te stellen.

Uitschakelen:

Ongeveer 30 seconden nadat de weegschaal geen gewichtsverandering heeft geconstateerd, schakelt de weegschaal zichzelf automatisch uit. U kunt ook kort toets **on / off** indrukken om de weegschaal voortijdig uit te schakelen.

Geheugen:

Het laatst gemeten gewicht wordt in het geheugen opgeslagen. Bij het aanzetten wordt het laatst gemeten gewicht kort weergegeven in het display.

Weergave in Kg of Lb:

Naar keuze kunt u het gewicht in Kg (Kilogram) of in Lb (Libra of pound) meten. Boven in het display wordt de ingestelde meeteenheid weergegeven.

1. Schakel de weegschaal in door ruim een seconde op toets **on / off** te drukken.
2. Laat, zodra alle symbolen van het display oplichten, toets **on / off** los maar druk dan deze toets direct kort weer in.
3. De weergave is nu gewisseld van Kg naar Lb of andersom.

ALGEMENE GEBRUIKSTIPS EN WAARSCHUWINGEN

Reinigen:

- Schakel de weegschaal uit alvorens u deze gaat reinigen.
- Reinig de weegschaal met een licht-vochtige doek. Geen schuurmiddel of chemische reinigingsmiddelen gebruiken. Wel mag u de weegschaal met baby-vriendelijke desinfecterende middelen of zeep extra reinigen.
- Dompel de weegschaal NOOIT onder water.

Overbelasting:

- Het maximaal weegvermogen van de weegschaal bedraagt 50Kg.
- Zodra deze 50 Kg wordt overschreden, verschijnt [*O-Ld*] in het display.
- Om beschadiging aan het weegmechanisme te voorkomen, mag u geen voorwerpen die zwaarder zijn dan 55Kg op de weegschaal plaatsen.

Voeding:

- Zodra het batterijsymbool oplicht en [*Lo*] in het display verschijnt dient u de batterijen te vervangen.
- Als de weegschaal gedurende een langere periode (bijvoorbeeld enkele maanden) niet gebruikt wordt, verwijder dan de batterijen. Dit om schade door lekkende batterijen te voorkomen.

Milieu:

- Op het einde van de levenscyclus van het product mag u dit product niet bij het normale huishoudelijke afval gooien, maar moet u het naar een inzamelpunt brengen voor de recycling van elektrische en elektronische apparatuur.
- Uitgewerkte batterijen niet weggooien maar inleveren bij uw plaatselijk depot voor Klein Chemisch Afval (KCA).



Bewaren / opslaan:

Indien de weegschaal voor een langere periode moet worden opgeborgen:

- Verwijder de batterijen om schade door leeglopende batterijen te voorkomen.
- Bewaar de weegschaal horizontaal, dus NIET op zijn zijkant.
- Plaats GEEN zware voorwerpen op de weegschaal.
- Bewaar de weegschaal op een droge plaats en bij een temperatuur die ligt tussen 10°C en 60°C.

Service:

- De weegschaal is vanaf de fabriek gekalibreerd. Er bevinden zich geen afregel-organen of reserveonderdelen aan de binnenzijde van de weegschaal.
- Vervang bij een vermeende storing eerst de batterijen. Is de storing dan nog niet verholpen, raadpleeg dan de Alecto servicedienst op telefoonnummer 073-6411355.

SPECIFICATIES

Voeding:.....2x 1,5Volt, formaat AA of penlite
Maximaal belastbaar gewicht:50 Kg
Minimaal meetbaar gewicht:.....50 gram
Resolutie:.....10 gram
Tolerantie:.....5%
Weergave:Kg/Lb
Werkings temperatuur:5°C ~ 30°C
Bewaartemperatuur:.....10°C ~ 60°C
De BC-50 is niet geschikt voor handelsdoeleinden.

VERKLARING VAN CONFORMITEIT

De Alecto BC-50 voldoet aan de essentiële voorwaarden en voorzieningen zoals omschreven in de Europese richtlijn 1999/5/EC.

De verklaring van conformiteit is beschikbaar op de website WWW.ALECTO.INFO



GARANTIEBEWIJS

Op de Alecto BC-50 heeft u een garantie van 24 MAANDEN na aankoopdatum. Wij garanderen gedurende die periode de kosteloze herstelling van defecten ontstaan door materiaal- en constructiefouten. Een en ander ter uiteindelijke beoordeling van de importeur.

Hoe te handelen:

Bemerkt u een defect, raadpleeg dan eerst deze gebruiksaanwijzing. Geeft deze hieromtrent geen uitsluitsel, raadpleeg dan de serviceafdeling van Alecto op telefoonnummer +31 (0) 73 6411 355.

De garantie vervalft:

Bij ondeskundig gebruik, foutieve aansluiting, gebruik van niet originele onderdelen of toebehoren, verwaarlozing en bij defecten ontstaan door vuur, overstroming, bliksem-inslag en natuurrampen. Bij ongevoegde wijzigingen en/of reparaties door derden. Bij onjuist transport van het apparaat zonder geschikte verpakking en indien het apparaat niet vergezeld is van de aankoopbon. Iedere verdere aansprakelijkheid, met name voor eventuele gevolgschade, is uitgesloten.

SOMMAIRE

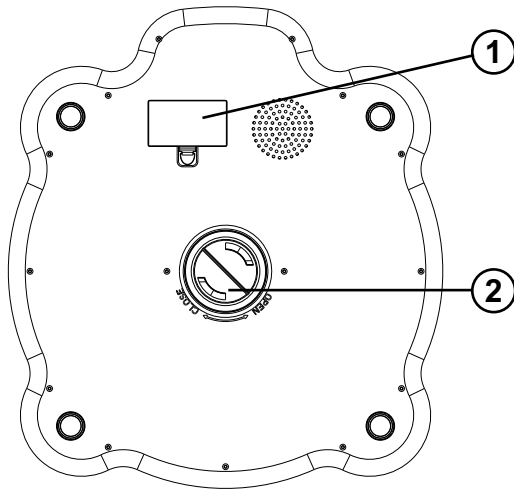

1. Compartiment des piles
2. Bouton de fixation pour la coupe

3. La coupe
4. Touche allumé/éteint
5. Display
6. 0 touche de programmation
7. Touche d'attente
8. Plateau pour peser

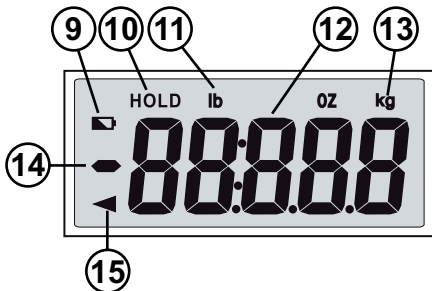
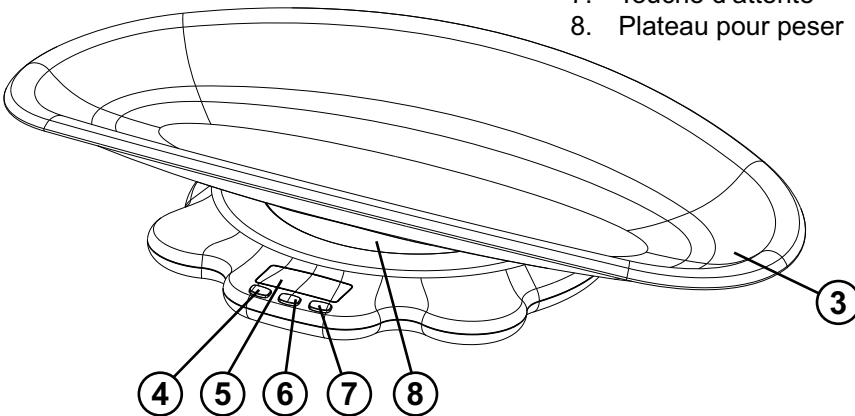

9. Indication piles faibles
10. Fonction attente active
11. Affichage en Lb
12. Affichage du poids mesuré
13. Affichage en Kg
14. Singne moins
15. Symbole prêt de l'usine

INTRODUCTION

Avec le Alecto BC-50 pèse bébé vous pouvez rapidement et facilement déterminer le poids de votre bébé. De cette façon vous pouvez non seulement tenir la croissance de votre bébé à l'oeuil mais vous pouvez également vérifier la quantité de nourriture que votre bébé a pris en pesant votre bébé avant et après le nutrition. Si le bébé a grandi vous pouvez retirer la coupe et placer la plateau fourni. Maintenant la balance peut être utilisée à d'autres fins.

UTILISER EN SECURITE

- Ne perdez pas votre bébé des yeux pendant que vous le pesez.
- Le pèse bébé n'est pas en jouet. Ne laissez jamais le bébé seul avec la balance mais rangez la balance quand vous ne l'avez plus besoin.
- Le pèse bébé est un instrument de précision. Ne laissez jamais tomber la balance et évitez qu'elle se mouille.

INSTALLATION

Alimentation :

Le BC-50 est alimenté par des piles :

1. Déposez un essuie (contre les endommagements) sur une table et déposez la balance dessus avec le dessous vers le haut.
2. Ouvrez le compartiment des piles et placez 2 piles, 1.5V, format AA ou crayon comme indiqué dans le compartiment des piles. Faites attention à la polarité (+ et -).
3. Refermez le compartiment des piles et retournez la balance afin quelle soit déposée normalement.

Maintenant la balance est prête à l'emploi.

Placez toujours des piles pleines de la même marque et du même type. Utilisez de préférence des piles alcaline. Les piles rechargeables ne sont pas applicable à cause de leurs basse tension.

Placez la coupe ou le plateau :

1. Déposez un essuie (contre les endommagements) sur une table et déposez la balance dessus avec le dessous vers le haut.
2. Déverrouillez la coupe ou le plateau en OUVRANT le bouton de fixation au dessous.
3. Placez le plateau ou la coupe, appuyez-la fortement sur la balance et tournez le bouton de fixation au dessous sur CLOSE.

Placement :

- Placez la balance sur une surface solide, stable plâtre et sèche.
- La balance doit être placée à l'horizontal pour avoir une mesure fiable.
- Faites en sorte que les 4 pieds de la balance aillent contacts avec la surface où la balance est placée. (la balance ne peut donc pas bouger)
- Ne placez pas la balance trop près du bord de la table ou de la commode afin d'éviter une chute.

UTILISER

Commander :

Vous devez fortement enfoncer les touches afin d'éviter d'alumer ou éteindre la balance malencontreusement. Vous sentez un cliqué dès que le bouton est bien enfoncé.

Allumer :

1. Appuyez pendant au moins une seconde sur la touche on / off. Tous les symboles du display s'allument maintenant.
2. La balance est prête à l'emploi dès que les chiffres **0.00** kg s'allument avec en dessous à gauche "◀".

Peser :

1. Alumer la balance comme décrit ci-dessus.
2. Déposez le bébé au milieu de la balance.
3. Dès que la balance a déterminée le poids, [*HOLD*] apparaît dans le display et la lecture clignote 3x. Le poids affiché est déterminé.
4. Appuyez sur la touche **HOLD** pour mesurer à nouveau.

Programmation 0 :

Si vous déposez un essuie ou une nappe sur la balance après que vous l'aurez allumée, la balance en affiche le poids. Appuyez brièvement sur la touche **0-set** pour programmer la lecture à nouveau sur **0.00** kg.

Eteindre :

La balance s'éteint automatiquement après qu'elle n'a plus constatée de changement de poids pendant 30 secondes. Vous pouvez également appuyer brièvement sur la touche **on / off** pour l'éteindre avant.

Mémoire :

Le dernier poids mesuré est sauvegardé dans la mémoire. Le dernier poids mesuré est affiché brièvement dans le display lorsque vous allumez la balance.

Affichage en Kg ou Lb :

Selon votre choix vous pouvez mesurer la poids en Kg (Kilogram) ou en Lb (Libra ou pound). L'unité de mesure est affichée en dessus dans le display.

1. Allumez la balance en appuyant pendant au moins une seconde sur la touche **on / off**.
2. Lâchez la touche **on / off** dès que tous les symboles s'allument dans le display mais appuyez brièvement à nouveau immédiatement sur cette touche.
3. Maintenant l'affichage est changé de Kg vers Lb ou viceversa.

CONSEILS D'UTILISATION ET AVERTISSEMENT GÉNÉRAUX

Nettoyer :

- Éteignez la balance avant que vous la nettoyez.
- Nettoyez la balance uniquement avec une lingette légèrement humide. N'utilisez pas de produits de nettoyage abrasifs ou chimiques. Cependant vous pouvez nettoyer la balance avec un produit désinfectant sans danger pour la bébé ou avec du savon.
- Ne plongez JAMAIS la balance dans l'eau.

Surcharge :

- La capacité de poids de la balance est de maximum 50Kg.
- [O-Ld] apparaît dans le display dès que ces 50 Kg sont dépassés.
- Vous ne pouvez pas placer de objets plus lourd de 50 Kg sur la balance afin d'éviter des endommagement au mecanisme.

Alimentation :

- Vous devez remplacer les piles dès que le symbole des piles s'affiche dans le display et s'allume en [Lo].
- Retirez les piles si la balance ne sera pas utilisée pendant une longue période (par exemple quelques mois). Ceci afin d'éviter des endommagement à cause de piles qui fuits.

Environnement :

- A la fin du cycle de vie de ce produit vous ne pouvez pas le jeter avec les déchets ménagers, mais vous devez le déposer dans un point de rassemblement pour le recyclage d'appareils électriques et électroniques.
- Ne pas jeter des piles usagées mais les déposer dans votre dépôt locale pour Petits Déchets Ménagers (PDM).

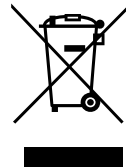

Conserver / sauvegarder :

Si la balance doit être rangée pour une plus longue période :

- Retirez les piles afin d'éviter des endommagements causés par des piles qui fuits.
- Conservez la balance horizontalement, donc PAS sur son côté.
- Ne placez PAS d'objets lourds sur la balance.
- Conservez la balance dans un endroit sec et à une température située entre 10°C et 60°C.

Service :

- La balance est qualifiée à l'usine. Il n'y a pas d'organes de réglage ou des pièces de rechange de réserve à l'intérieure de la balance.
- Remplacez les piles lors d'un dérangement étrange. Si le dérangement n'est pas rétabli, consultez le département service de Alecto au numéro de téléphone +31 (0)73 6411 355.

SPECIFICATIONS

Alimentation : 2 piles de 1,5Volt, format AA ou crayon
Poids de charge maximal : 50 Kg
Le poids minimal mesurable : 50 gram
Resolution : 10 gram
Tolérance : 5%
Affichage : Kg/Lb
Température de fonctionnement : 5°C ~ 30°C
Température de conservation : 10°C ~ 60°C
Le BC-50 n'est pas prévu pour des fins commerciales.

DECLARATION DE CONFORMITE

Cet appareil répond aux conditions et les dispositions essentiels comme décrits dans les directives 1999/5/ EC.

La déclaration de conformité est disponible sur le site web
WWW.ALECTO.INFO



PREUVE DE GARANTIE

Vous avez une garantie de 24 MOIS après la date d'achat sur le Alecto BC-50. Durant cette période nous vous garantissons une réparation sans frais sur les défaillances du matériel et les défauts de fabrication. Ce après l'appréciation définitive de l'importateur.

COMMENT REAGIR :

Si vous remarquez une défaillance, consultez d'abord ce mode d'emploi. Si celui-ci ne vous donne pas de réponses définitives, consultez alors le fournisseur ou avec le département service d'Alecto au +31(0)73 6411 355

LA GARANTIE EXPIRE :

Lors d'une utilisation incompétente, mauvais branchement, placement de mauvaises piles ou de piles qui fuit, l'utilisation de pièces de rechanges ou d'accessoires non originaux, la négligence pour des défaillances causées par l'humidité, le feu, une inondation, coup de la foudre et catastrophes naturelles. Lors de la réparation ou changement faite par une tierce personne. Lors d'un mauvais transport de l'appareil sans un emballage approprié et si l'appareil n'est plus accompagné de la preuve de garantie et du bon d'achat. (chargeur) piles ne tombent pas sous la garantie

Toutes autres responsabilités, comme suite d'éventuels dommages, sont exclues.

ÜBERSICHT

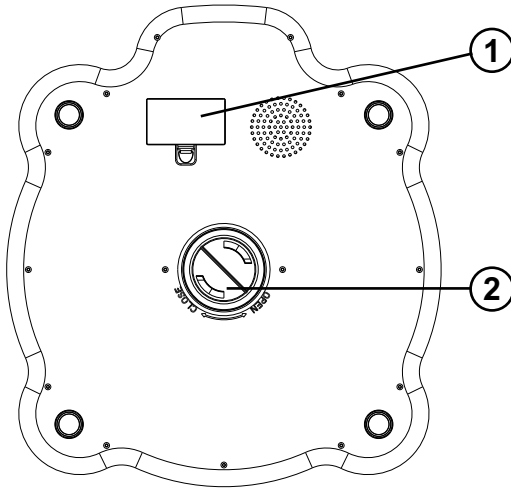

1. Batteriefach
2. Befestigungskopf für die Waagschale

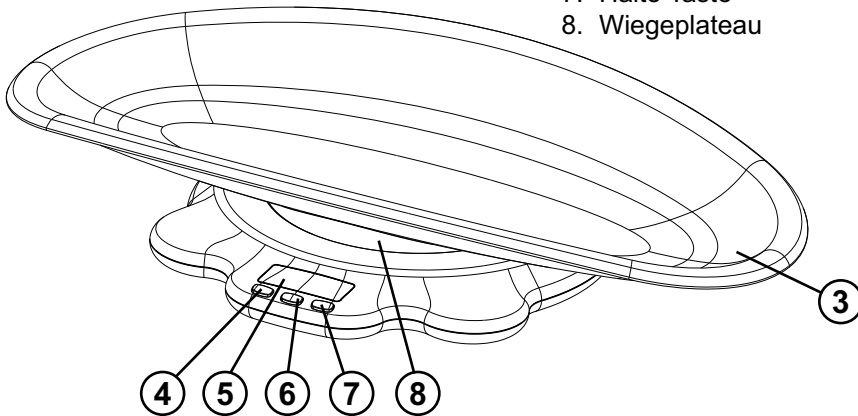

3. Waagschale
4. Ein / Aus Taste
5. Display
6. 0 Justiertaste
7. Halte Taste
8. Wiegeplateau

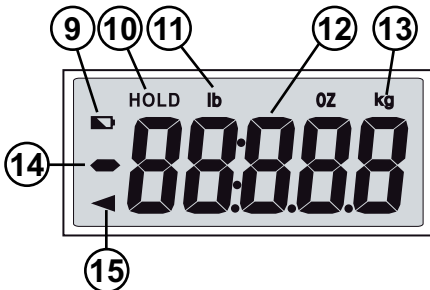

9. Batterie schwach Anzeige
10. Haltefunktion aktiv
11. Anzeige in Lb
12. Anzeige des gemessenen Gewichtes
13. Anzeige in Kg
14. Minus Zeichen
15. Betriebsbereit Zeichen

GERÄTEBESCHREIBUNG

Mit der Alecto BC-50 Baby Waage können Sie schnell und sicher das Gewicht Ihres Babys ermitteln. Auf dieser Weise können Sie nicht nur das Wachstum Ihres Babys nach halten, sondern Sie können auch messen wie viel Nahrung Ihr Baby zu sich genommen hat, indem Sie es vor und nach dem Füttern wiegen. Wenn Das Baby größer geworden ist, können Sie die Waagschale entfernen und das Wiegeplateau aufsetzen. Die Waage kann nun auch für andere Zwecke benutzt werden.

SICHERE BENUTZUNG

- Lassen Sie Ihr Baby nicht aus den Augen während des Wiegens.
- Die Baby Waage ist kein Spielzeug. Lassen Sie Ihr Baby nie allein mit der Waage, sondern räumen sie weg, wenn sie diese nicht mehr nötig haben.
- Die Baby Waage ist ein Präzisionsgerät. Lassen Sie diese nicht fallen und achten Sie darauf, dass sie nicht nass wird.

INSTALLATION

Stromversorgung:

Die BC-50 wird mit Batteriespannung versorgt.

4. Legen Sie ein Handtuch (zum Schutz vor Beschädigungen) auf einen Tisch und legen die Waage mit der Unterseite nach oben darauf.
5. Öffnen Sie das Batteriefach und setzen 2 Batterien 1,5 Volt, der Größe AA, wie im Batteriefach angezeigt ein. Achten Sie hierbei auf die Polarität (+ und -).
6. Schließen Sie das Batteriefach und drehen Sie die Waage, so dass sie richtig herum steht.

Die Waage ist nun betriebsbereit.

Setzen Sie immer volle Batterien derselben Marke und Typs ein. Vorzugsweise Alkali Batterien benutzen. Wiederaufladbare Batterien sind wegen der niedrigeren Spannung nicht geeignet.

Aufsetzen der Waagschale oder des Wiegeplateaus:

1. Legen Sie ein Handtuch (zum Schutz vor Beschädigungen) auf einen Tisch und legen die Waage mit der Unterseite nach oben darauf.
2. Entriegeln Sie die Waagschale oder das Plateau, indem Sie den Befestigungsknopf an der Unterseite in Richtung OPEN drehen.
3. Platzieren Sie die Waagschale oder das Plateau, drücken Sie es kräftig in die Waage und drehen den Befestigungsknopf an der Unterseite in Richtung CLOSE.

Platzierung der Waage:

- Stellen Sie die Waage auf einen stabilen, ebenen und trockenen Untergrund.
- Für eine sichere Messung muss die Waage horizontal stehen.
- Achten Sie darauf, dass alle 4 Füße der Waage den Untergrund berühren, auf dem die Waage steht. (Die Waage darf nicht wackeln)

- Um ein Herunterfallen der Waage zu vermeiden, stellen Sie diese nicht zu dicht an den Rand des Tisches oder der Kommode auf.

NUTZUNG

Bedienung:

Um unerwünschtes Ein oder Ausschalten zu vermeiden, müssen Sie die Tasten kräftig drücken. Sie fühlen ein Klick, wenn die Taste richtig gedrückt wurde.

Einschalten:

1. Drücken Sie für ca. eine Sekunde die Taste **on / off**. Alle Symbole erscheinen nun auf dem Display.
2. Sobald die Ziffern 0.00 kg mit links unten " ◀ " , ist die Waage messbereit.

Wiegen:

1. Schalten Sie wie oben beschrieben die Waage ein.
2. Legen Sie das Baby in die Mitte der Waagschale.
3. Nachdem die Waage das Gewicht gemessen hat, erscheint [HOLD] auf dem Display und die Messung blinkt 3x. Das angezeigte Gewicht wird gespeichert.
4. Drücken Sie die Taste **HOLD** um nochmals zu wiegen.

0 Justierung:

Wenn Sie, nachdem Sie die Waage eingeschaltet haben, ein Handtuch oder ein Laken auf die Waagschale legen, dann zeigt die Waage dessen Gewicht an. Drücken Sie kurz die Taste **0-set**, um die Waage auf 0.00 kg zu justieren.

Ausschalten:

Nach ungefähr 30 Sekunden, nachdem die Waage keine Gewichtsveränderung wahrgenommen hat, schaltet sich die Waage automatisch aus. Sie können auch kurz die Taste **on / off** drücken, um die Waage vorzeitig aus zuschalten.

Speicher:

Das zuletzt gemessene Gewicht wird im Speicher gespeichert. Beim Einschalten wird das zuletzt gemessene Gewicht kurz auf dem Display angezeigt.

Anzeige in Kg oder Lb:

Nach Wunsch können Sie das Gewicht in Kg (Kilogramm) oder in Lb (Libra of Pound) messen. Oben im Display wird die eingestellte Messeinheit angezeigt.

1. Drücken Sie für ca. eine Sekunde die Taste on / off.
2. Lassen Sie, sobald alle Symbole auf dem Display erscheinen, die Taste **on / off** los und drücken diese Taste direkt noch mal kurz ein.
3. Die Anzeige ist nun von Kg auf Lb oder anders herum gewechselt.

ALLGEMEINE BENUTZERTIPS UND WARNHINWEISE

Reinigung:

- Schalten Sie die Waage aus, bevor Sie beginnen diese zu reinigen.
- Reinigen Sie die Waage mit einem leicht angefeuchteten Tuch. Verwenden Sie keine Scheuer- oder chemische Reiniger. Wohl dürfen Sie die Waage mit Baby freundlichen Desinfektionsmittel oder Seife extra reinigen.
- Tauchen Sie die Waage nie in Wasser ein.

Überlastung:

- Das maximale Wiegevermögen dieser Waage beträgt 50 Kg.
- Sobald diese 50 Kg überschritten werden, erscheint [O-Ld] auf dem Display.
- Um Beschädigungen am Wiegemechanismus zu vermeiden, dürfen Sie keine Gegenstände, die schwerer als 55 Kg sind, auf die Waage legen.

Stromversorgung:

- Sobald das Batteriesymbol und [Lo] auf dem Display erscheinen, müssen die Batterien gewechselt werden.
- Wenn die Waage für einen längeren Zeitraum nicht mehr benutzt wird (z.B. für mehrere Monate), entfernen Sie dann die Batterien, dies um Schäden durch auslaufende Batterien zu vermeiden.

Umwelt:

- Sollte das Produkt entsorgt werden, so geben Sie es nicht zum normalen Hausmüll, sondern liefern Sie es bei einer Sammelstelle für Recycling von Elektronische Geräte ab.
- Leere Batterien geben Sie bitte bei der Sondermüllsammelstelle ab, werfen Sie keine Batterien in den Hausmüll.



Aufbewahrung und Lagerung:

Wenn die Waage für einen längeren Zeitraum eingelagert werden soll:

- Entfernen Sie die Batterien, dies um Schäden durch auslaufende Batterien zu vermeiden.
- Lagern Sie die Waage horizontal, nicht auf der Seite.
- Stellen Sie KEINE schweren Gegenstände auf die Waage.
- Bewahren Sie die Waage an einen trockenen Platz, bei einer Temperatur zwischen 10°C und 60°C, auf.

Service:

- Die Waage ist werksseitig kalibriert. Es befinden sich keine Einstellregler oder Ersatzteile im Inneren der Waage.
- Ersetzen Sie bei einer auftretenden Störung zuerst die Batterien. Ist die Störung dadurch noch nicht behoben, wenden Sie sich bitte an den Alecto Servicedienst unter Telefon: 0031 - (0) 73 - 6411355 .

SPEZIFIKATIONEN

Stromversorgung:2x 1,5Volt, Format AA

Maximale belastbares Gewicht:.....50 Kg

Minimal messbares Gewicht:.....50 Gramm

Genauigkeit: 10 Gramm

Toleranz:5%

Anzeige:.....Kg / Lb

Arbeitstemperatur:5°C – 30°C

Lagertemperatur: 10°C – 60°C

Die BC-50 ist nicht für die gewerbliche Nutzung geeignet.

ERKLÄRUNG ZUR KONFORMITÄT

Die Alecto BC-50 entspricht den essentiellen Bedingungen und Maßnahmen, wie sie in der Europäischen Richtlinie 1999/5/EC beschrieben sind.

Die Erklärung zur Konformität ist erhältlich auf der Website
WWW.ALECTO.INFO .



GARANTIE

Auf die Alecto BC-50 gewähren Wir eine Garantie von 24 Monate, nach Ankaufsdatum. Wir garantieren in dieser Zeit die kostenlose Reparatur von Schäden die auf Material- und Konstruktionsfehler beruhen. Dies unterliegt der Beurteilung des Importeurs.

Wie zu verfahren ist:

Bemerken Sie einen Defekt, ziehen Sie erst diese Gebrauchsanleitung zu Rate. Gibt diese keinen Aufschluss, wenden Sie sich bitte an den Lieferanten des Funkgerätes oder an das Alecto Servicecenter (Telefon: +31 (0)73 6411 355).

Die Garantie verfällt:

Bei unsachgemäßen Gebrauch, falschen Anschluss, ausgelaufene und / oder falsch eingesetzte Batterien, Benutzung von nicht originalen Zubehör, Verwahrlosung und bei Schäden die durch Feuchtigkeit, Feuer, Überschwemmung, Blitzeinschlag und Naturkatastrophen.

Bei unbefugten Änderungen und / oder Reparaturen durch Dritte.

Bei unsachgemäßen Transport des Gerätes ohne geeigneter Verpackung und wenn dem Gerät nicht dieser Garantienachweis und die Kaufquittung beigelegt ist.

Batterien und die Antenne fallen nicht unter die Garantie.

Jegliche weitere Haftung, auch für eventuelle Folgeschäden ist ausgeschlossen.

OVERVIEW

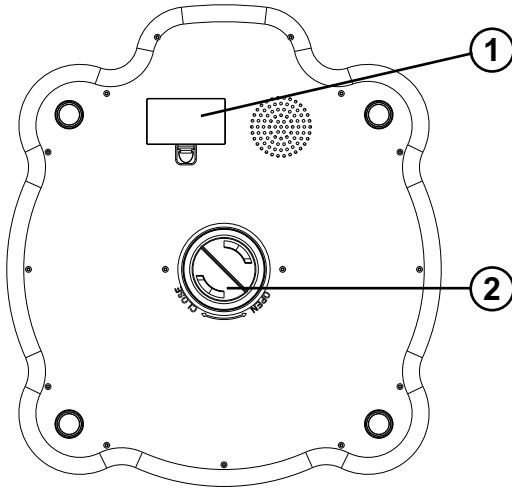

1. Battery compartment
2. Lock button for the tray or plateau

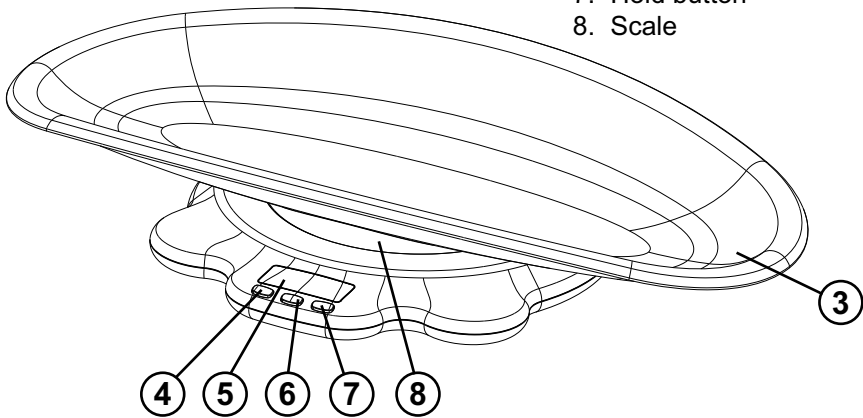

3. Tray
4. Power on/off
5. Display
6. 0-set button
7. Hold button
8. Scale

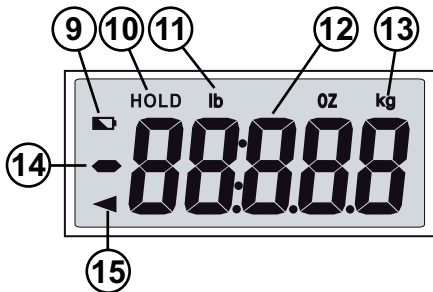

9. Battery-lo indication
10. Hold indication
11. Read-out in Lb
12. Actual weight
13. Read-out in Kg
14. Minus sign
15. Ready sign

INTRODUCTION

The Alecto BC-50 baby scale helps you to quickly and save measure the weight of your baby. You might also use the BC-50 to measure the weight of your baby before and after feeding her, determining how many food the baby has taken. When your baby has grown up, you can remove the tray and install the platform, Now the BC-50 can be used as a regulare scale.

SAFE USE

- Supervision by adults is always required.
- This product is not a toy and should consequently not be threaded like that.
- Never leave the baby alone with the scale but put the scale away when not in use.
- The scale is a precision instrument, do not drop it, jump on it or drop a heavy object onto it. Prevent water penetrating the scale.

INSTALLATION

Power supply:

The BC-50 is battery powered:

1. Turn the scale upside down and put it on a blanket (to prevent damages).
2. Open the batterycover and install 2 batteries, 1.5V, size AA or penlite as indicated in the battery compartment. Mind the polarity (+ and -).
3. Close the battery compartment.

The scale is now ready for use.

Only use batteries of the same brand and model. The use of alkaline batteries is preferred. Rechargeable batteries are not suitable because of their too low voltage.

Placing & removing of the tray / platform:

1. Turn the scale upside down and put it on a blanket (to prevent damages).
2. Unlock the tray / platform by rotating the knob anti clockwise to "OPEN".
3. Place the tray / platform and fix it by rotating the knob clockwise to "CLOSE"

Positioning of the scale:

- Place the scale on a flat, firm surface.
- Make sure all four feet of the scale have direct contact to the surface.
- Place the scale securely far from the edge or counter of the surface the scale is standing on.

USAGE

Pressing buttons:

To prevent unwanted power-on or power-off, the buttons must be pressed firmly. You will feel a click when a button is pressed correctly..

Power on:

1. Press and hold button **on / off** for about 1 second. All segments in the LCD light.
2. As soon as 0.00 kg lights, the scale is ready for use.

Weighing:

1. Power-on the scale as described previously.
2. Put the baby in the centre of the scale.
3. As soon as the scale finished measuring, [*HOLD*] lights and the LCD flashes 3x. The read-out is now put on hold.
4. Press button **HOLD** to make a new measurement.

0-set:

If a towel is put on the scale and the display show its weight, press the **0-set** button again to reset the display to 0.00 kg.

Power-off:

Press the **on / off** key momentarily to power-off the scale.

To save batteries, the scale will switch-off automatically after about 30 seconds of no use.

Memory:

The last measured weight is automatically stored in memory. As soon as the scale is switched-on, the LCD first shows the last measured weight for a couple of seconds.

Measuring in Kg or Lb:

You can set the BC-50 to measure in Kilograms (kg) or in pounds (lb). The selected unit is displayed on the upper side in the display.

1. Power-on the scale by pressing button **on / off** for about 1 second.
2. As soon as all segments light, release the button but directly press it once more, shortly.
3. The read-out has now changed from Kg into Lb or from Lb into Kg.

GENERAL TIPS AND WARNINGS

Cleaning:

- Switch-off the BC-50 prior to start cleaning.
- For cleaning just use a damp cloth or common disinfection products. Do NOT use any aggressive cleaning fluids.
- Never submerge the scale.

Overload:

- The maximum weighing capacity of the BC-50 is 50Kg.
- As soon as over 50 Kg is put on the scale, [*O-Ld*] lights on the LCD.
- To prevent damaging of the weighing mechanism, never place objects with a height of over 55Kg onto the scale.

Power:

- Replace the batteries as soon as the display shows [*Lo*] and the battery symbol lights.
- In case the scale is not used for a longer period (for example a couple of months), remove the batteries to prevent damage by leaking batteries.

Environment:

- At the end of the product lifecycle, you should not throw this product into the normal household garbage but bring the product to a collection point for the recycling of electrical and electronic equipments.
- Exhausted batteries may never be disposed of in household waste but must be handed in at your local depot for chemical waste.

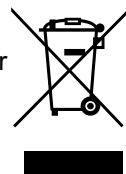

Storage:

In case the scale is not used for a longer period:

- Remove the batteries to prevent damage by leaking batteries.
- Store the scale in an horizontal way; do not place the scale on one of its sides.
- Do not place heavy objects on the scale when storing.
- Store the scale on a dry location with a temperature of in between 10°C and 60°C.

Service:

- The scale is factory calibrated. There are no adjustments to make or user service parts inside the scale.
- In case of a possible malfunction, we suggest to first replace the batteries. In case this does not help, please consult the Alecto service department on telephone number +31(0)73-6411355.

SPECIFICATIONS

Power supply:	2x 1,5Volt, size AA or penlite
Maximum load:	50 Kg
Minimum readout:.....	50 gram
Resolution:.....	10 gram
Tolerance:	5%
Readout:	Kg/Lb
Work temperature:.....	5°C ~ 30°C
Storage temperature:.....	10°C ~ 60°C

The BC-50 is not suitable for trade aims.

DECLARATION OF CONFORMITY

The Alecto BC-50 complies with the essential requirements and provisions as described in the European Directive 1999/5/EC.

The declaration of conformity is available on the website WWW.ALECTO.INFO



WARRANTY

You have a guarantee of 24 MONTHS after the date of purchase of this scale. We guarantee during this period the free repair of defects caused by material- and construction faults. This at the importers discretion. It is only possible to claim to the guarantee when you enclose your purchase ticket with the BC-18.

HOW TO ACT:

If you notice a defect, consult the manual first. If this manual gives you no definite answer, consult your dealer with a clear description of your complaint. He will collect the device together with this guarantee card and the dated purchase ticket and he will take care of a prompt repair, respectively free sending to the importer.

THE GUARANTEE EXPIRES:

When used in expert, faulty connections, leaking and faulty placed batteries, use of unoriginal parts or accessories, negligence and defects caused by fire, flood, stroke of lightning and natural disasters. With unqualified modifications or repairs by third persons. With incorrect transport without a suitable packing. If the device is not handed in with the correct filled in guarantee card and the purchase ticket.

All further responsibilities, in particular subsequent damages, are excluded.

Service



Help



Alecto[®]

Aziëlaan 12

's-Hertogenbosch



WWW.HESDO-SERVICE.NL
INFO@HESDO-SERVICE.NL



+31 (0) 73 6411 355