

English	(Original instructions)	6
Deutsch	(Übersetzung der Originalanleitung)	11
Français	(Traduction des instructions d'origine)	17
Italiano	(Traduzione delle istruzioni originali)	22
Nederlands	(Vertaling van de originele instructies)	27
Español	(Traducción de las instrucciones originales)	32
Português	(Tradução das instruções originais)	37
Svenska	(Översättning av de ursprungliga anvisningarna)	42
Norsk	(Oversettelse av de opprinnelige instruksjonene)	47
Dansk	(Oversættelse af de originale instruktioner)	52
Suomi	(Alkuperäisten ohjeiden käännös)	57
Ελληνικά	(Μετάφραση των αρχικών οδηγιών)	62

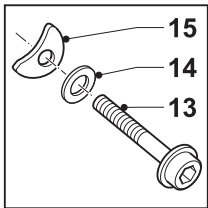

A1

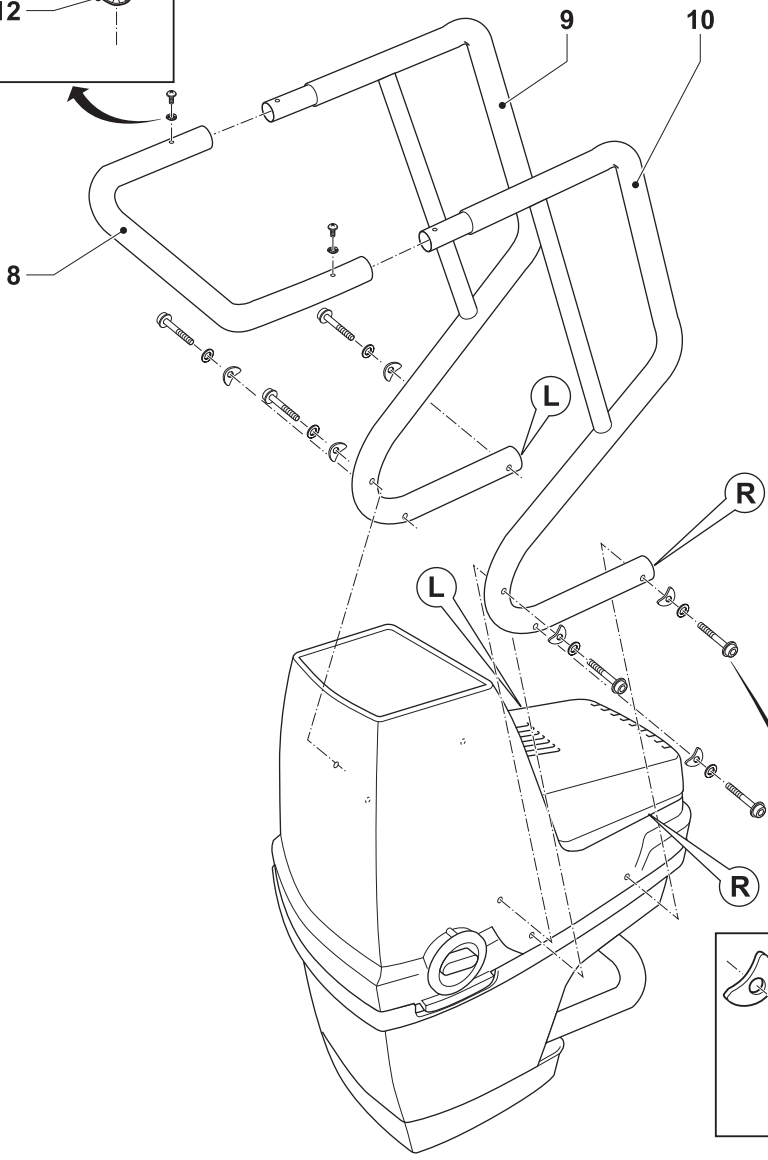

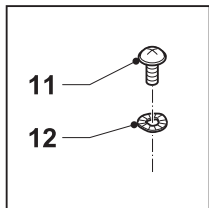
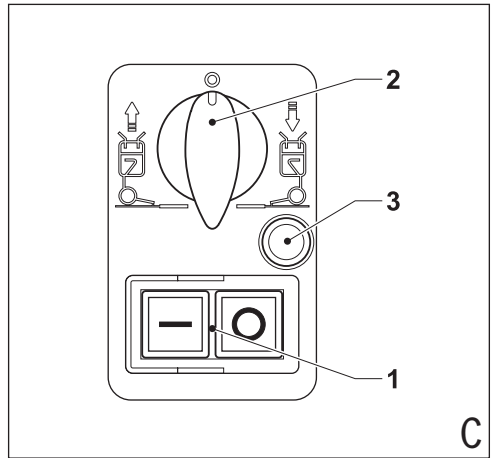
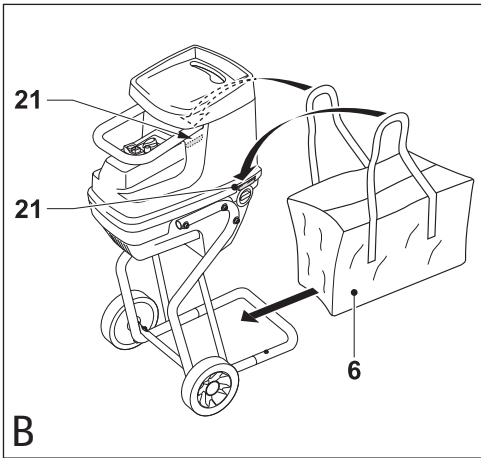
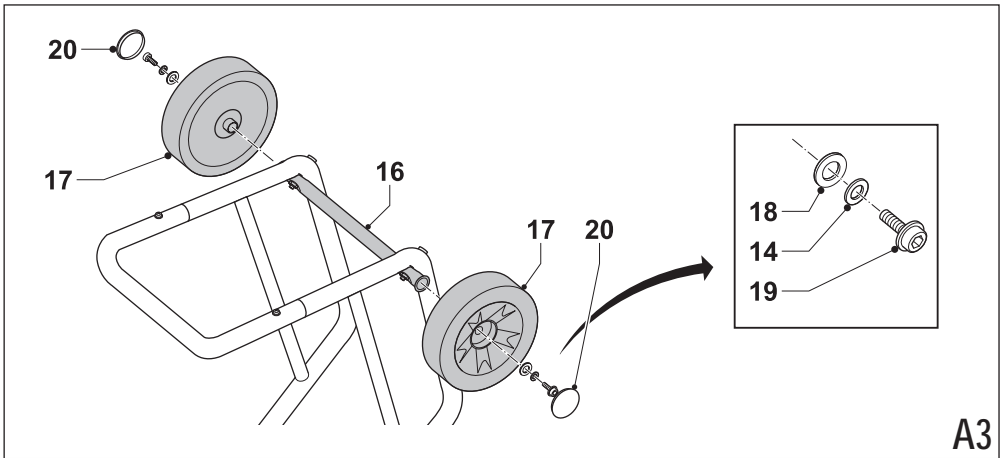
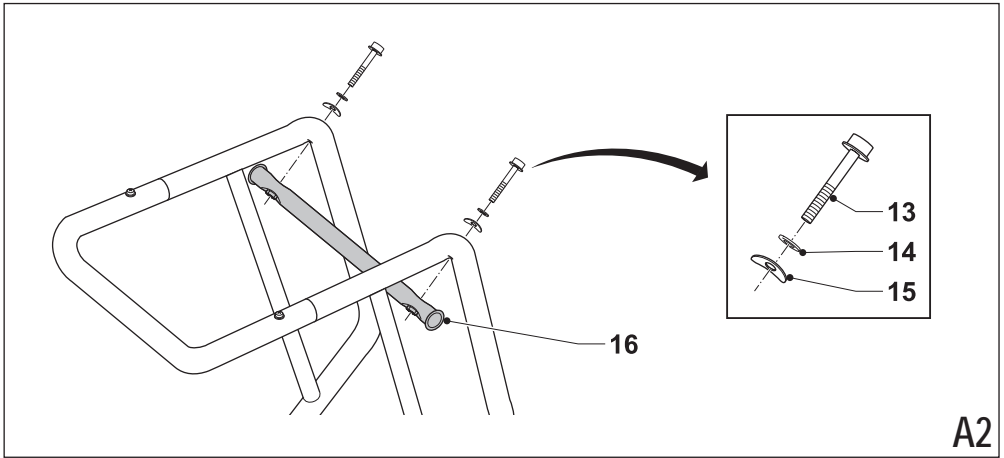
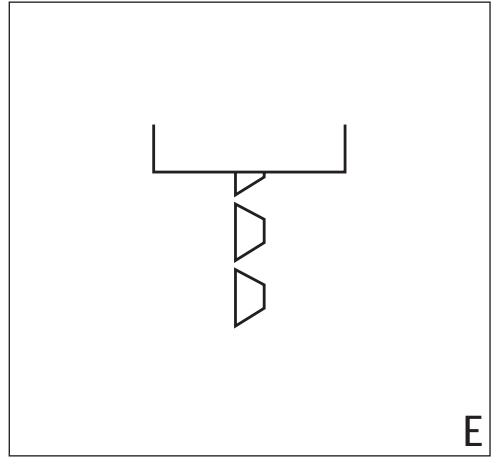
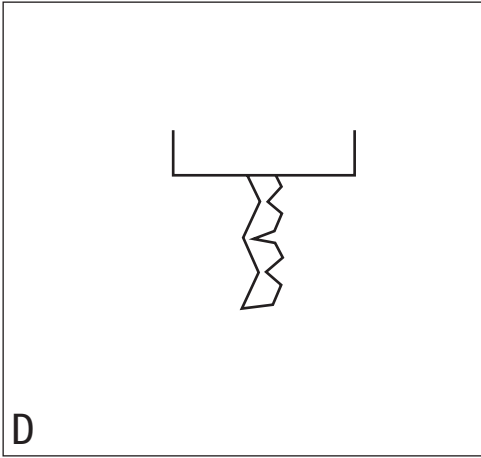

Intended use

Your Black & Decker garden shredder GS2400 has been designed for shredding most kitchen and garden waste, including prunings, hedge trimmings, twigs and other organic garden waste as well as paper and cardboard. The shredded waste is ideal for composting purposes or to obtain a smaller volume of waste for easy disposal.

This garden shredder is intended for consumer use only. It is intended for intermittent use: the recommended material feed time is 40% of the total run time of the shredder. Selecting and picking up the material will normally provide a sufficient idle time.

Safety instructions

- ◆ **Warning!** When using mains-powered appliances, basic safety precautions, including the following, should always be followed to reduce the risk of fire, electric shock, personal injury and material damage.
- ◆ Read all of this manual carefully before operating the appliance.
- ◆ Retain this manual for future reference.
- ◆ Remove the plug from the socket before carrying out any adjustment, servicing or maintenance.

Training

- ◆ Never allow children or persons who are unfamiliar with this type of appliance to use it, nor anyone who has not read this user manual.
- ◆ Remember that the operator is responsible for accidents or hazards occurring to other people or their property.

Preparation

- ◆ Do not operate this equipment in the vicinity of bystanders.
- ◆ Only operate the appliance in open space (e.g. not close to a wall or other fixed objects) and on a firm, level surface.
- ◆ Wear safety glasses at all times while operating the appliance.
- ◆ Hearing protection should be worn whenever the sound level seems uncomfortable.
- ◆ Do not wear loose clothing or jewellery, as these can be caught in moving parts. Preferably wear rubber gloves and non-slip footwear when working outdoors. Wear protective hair covering to keep long hair out of the way.
- ◆ Do not expose the appliance to rain. Do not use the appliance where there is a risk of causing fire or explosion, e.g. in the presence of flammable liquids and gases.
- ◆ Do not operate the appliance on a paved or gravel surface where ejected material could cause injury.
- ◆ To prevent damage to the cutting gear, remove earth from roots. Do not attempt to shred bones, stone, glass, metal, plastics or rags.

- ◆ Before use, carefully check the appliance and mains cable for damage. Check for misalignment and seizure of moving parts, breakage of parts, damage to guards and switches and any other conditions that may affect its operation. Ensure that the appliance will operate properly and perform its intended function. Do not use the appliance if any part is damaged or defective. Do not use the appliance if the switch does not turn it on and off.
- ◆ Have any damaged or defective parts repaired or replaced by an authorised repair agent. Never attempt any repairs yourself.
- ◆ If the supply cord is damaged, it must be replaced by the manufacturer or its service agent or a similarly qualified person in order to avoid a hazard. Replace damaged or unreadable labels.

Safety of others

- ◆ This appliance is not intended for use by persons (including children) with reduced physical, sensory or mental capabilities, or lack of experience and knowledge, unless they have been given supervision or instruction concerning use of the appliance by a person responsible for their safety.
- ◆ Children should be supervised to ensure that they do not play with the appliance.

Residual risks.

Additional residual risks may arise when using the tool which may not be included in the enclosed safety warnings. These risks can arise from misuse, prolonged use etc.

Even with the application of the relevant safety regulations and the implementation of safety devices, certain residual risks can not be avoided. These include:

- ◆ **Injuries caused by touching any rotating/moving parts.**
- ◆ **Injuries caused when changing any parts, blades or accessories.**
- ◆ **Injuries caused by prolonged use of a tool. When using any tool for prolonged periods ensure you take regular breaks.**
- ◆ **Impairment of hearing.**
- ◆ **Health hazards caused by breathing dust developed when using your tool (example:- working with wood, especially oak, beech and MDF.)**

Guard against electric shock

- ◆ The appliance must be connected to a socket or extension cable containing an earth connection.
- ◆ Electric safety can be further improved by using a high-sensitivity (30 mA / 30 mS) residual current device (RCD).
- ◆ Your appliance is designed for use on AC (mains) electrical supplies only. Do not attempt to use it on any other supply.

Extension cables

- ◆ When using the appliance outdoors, only use extension cables intended for outdoor use.
- ◆ Up to 25 m 1.5 mm 3-core extension cable can be used without loss of power.

Mains supply

The product meets the technical requirements of EN 61000-3-11. This equipment is subject to conditional connection and the user, in consultation with the supply authority if necessary, shall be instructed to connect it only to a supply of impedance $0.087 + j0.087$ Ohm or less.

Operation

- ◆ Before starting the appliance, look into the feeding chamber to make certain that it is empty.
- ◆ Keep your face and body away from the feed intake opening, long branches may lash out when being pulled in by the cutting gear. Do not allow hands or any other part of the body or clothing inside the feeding chamber, discharge chute, or near any moving part.
- ◆ Keep proper balance and footing at all times. Do not overreach. Never stand at a higher level than the base of the appliance when feeding material into it.
- ◆ Always stand clear of the discharge zone when operating this appliance.
- ◆ When feeding material into the appliance be extremely careful that pieces of metal, rocks, bottles, cans or other foreign objects are not included.
- ◆ If the cutting mechanism strikes any foreign objects or if the appliance starts making any unusual noise or vibration, turn the appliance off, remove the plug from the mains and allow the appliance to stop.
 - Inspect the appliance for damage.
 - Check for and tighten any loose parts.
 - Have any damaged parts replaced or repaired with original parts by an authorised repair agent.
- ◆ Do not allow processed material to build up in the discharge zone; this may prevent proper discharge and can result in kickback of material through the feed intake opening.
- ◆ If the appliance becomes clogged, turn the appliance off, remove the plug from the mains and allow the appliance to stop before clearing debris.
- ◆ **Keep all guards and deflectors in place and in good working condition.**
- ◆ Do not transport or tilt the appliance whilst in operation.
- ◆ Do not leave the appliance unattended. Whenever you leave the work area, turn the appliance off, remove the plug from the mains and allow the appliance to stop. Children must be supervised to ensure they do not play with the appliance.
- ◆ Do not tilt the appliance while the power source is running.

Maintenance and storage

- ◆ When the appliance is stopped for servicing, inspection, or storage, or to change an accessory, turn the appliance off and remove the plug from the mains. Make sure that all moving parts have come to a complete stop before making any inspections, adjustments, etc.
- ◆ Store the appliance in a dry and locked location. Children should not have access to stored appliances.

The following warning symbols are found on the appliance:



Read the manual prior to operation.



Danger - rotating blades. Keep hands and feet out of openings.



Do not use the tool in wet conditions or expose it to rain.



Always wear eye protection.



Before performing any maintenance, switch off and unplug the appliance.



Keep bystanders away.



Always wear safety glasses, ear protection and a respirator.



Wear gloves when operating this tool.

Electrical safety

- ◆ If the supply cord is damaged, it must be replaced by the manufacturer or an authorised Black & Decker Service Centre in order to avoid a hazard.

Features

1. On/off switch
2. Direction selector
3. Overload protection button
4. Funnel
5. Stand

6. Collection bag
7. Adjustment knob

Assembly

Warning! Before assembly, make sure that the tool is switched off and unplugged.

Assembling the stand (fig. A1 - A3)

Warning! Seek assistance when fitting the stand.

The appliance is too heavy to be handled by one person.

- ◆ Turn the appliance upside down and place it on the floor.
- ◆ Align the holes in the support legs with those in the appliance. Match the leg mark with the mark on the housing.
 - Left leg nozzle mark "L".
 - Right leg nozzle mark "R".
- ◆ Secure the legs on the appliance using the Allen screws (13), the spring washers (14) and the saddle washers (15) as shown (fig. A1).
- ◆ Slide the end frame (8) over the right leg (10) and left leg (9).
- ◆ Secure the end frame using the screw (11) and the lock washer (12).
- ◆ Align the holes in the wheel shaft (16) with those in the stand (fig. A2).
- ◆ Secure the wheel shaft with the saddle washers (15), spring washers (14) and the Allen screws (13) as shown.

Fitting the wheels (fig. A3)

- ◆ Fit the wheel (17) on the wheel shaft (16).
- ◆ Secure the wheel with the flat washer (18), the spring washer (14) and the Allen screw (19).
- ◆ Fit the wheel cover (20) by clicking it on the wheel.
- ◆ Repeat the above procedure for the other wheel.

Fitting the collection bag (fig. B)

- ◆ Place the collection bag (6) under the outlet opening as shown.
- ◆ Fit the handles of the collection bag over the hooks (21).

Use

Warning! Let the tool work at its own pace. Do not overload.

- ◆ Do not switch the appliance off before it is completely empty, as it may clog and be difficult to restart.
- ◆ Remove soil and stones from plant roots before shredding.
- ◆ Firmly hold branches when feeding them into the shredder.

Switching on and off (fig. C)

Switching on

- ◆ Set the direction selector (2) to left position.
- ◆ Press the I button of the on/off switch.

Switching off

- ◆ Press the O button of the on/off switch.

Warning! Do not operate the direction selector/switches in sequence using abrupt motions. Sudden switching may generate current spikes potentially damaging the shredder.

Clearing a blockage (fig. C)

If the appliance becomes jammed by branches which are too thick or hard, or foreign bodies, the shredder will most of the time release itself automatically. The rotating direction will automatically reverse thereby releasing the material back through the top. To return the rotation back to normal, proceed as follows:

- ◆ Switch off and wait until the cutting blade has stopped completely.
- ◆ Switch on again with and the appliance will be back to forward rotation.

When the material is jammed:

- ◆ Switch the appliance off.
- ◆ Set the direction selector (2) to the right position.
- ◆ Press the I button until the blockage is removed.

Warning! Branches may be ejected from the inlet funnel when the appliance is running in reverse.

If the blockage has not cleared:

- ◆ Switch off and unplug the appliance.
- ◆ Use a piece of wood to loosen the debris within the cutting chamber.
- ◆ Replace the plug in the mains socket and operate the appliance as described above to remove any debris.

Warning! Always switch off and unplug the appliance when removing a blockage. Do not attempt to remove blockages by hand through the inlet funnel or outlet opening. Keep your hands clear of the cutting chamber.

Hints for optimum use

- ◆ Shred dry materials last, as this will help to clear moist material from the shredder.
- ◆ Do not allow material to pile up and compost prior to shredding.
- ◆ You may feed shreadings into the shredder for a second time to further reduce their volume.
- ◆ Refer to the chart at the end of this text.

Maintenance

Your Black & Decker appliance has been designed to operate over a long period of time with a minimum of maintenance. Continuous satisfactory operation depends upon proper appliance care and regular cleaning.

- ◆ Keep the unit clean and dry.
- ◆ Do not use any abrasive or solvent-based cleaner.
- ◆ Regularly clean the ventilation slots in your appliance using a soft brush or dry cloth.

Adjusting the cutter plate

The cutter plate needs to be adjusted if the appliance fails to shred material.

- ◆ Turn the adjustment knob (7) clockwise half a turn into the cutting position to cut through light material completely.
- ◆ Turn the adjustment knob counter-clockwise half a turn into the crushing position to shred heavy materials. The materials may need to be put through the appliance twice to crush the material before cutting it completely.
- ◆ Make sure the cutting blade does not touch the anvil blade to avoid damage to the appliance.

When the shredded material starts to hang like a chain as shown in fig. D, adjust as follows:

- ◆ Switch the appliance on.
- ◆ Turn very slowly and slightly the adjustment knob (7) clockwise until you hear a light grinding sound or a small amount of aluminium shavings will fall out of the discharge chute. The shredded material will now be separated as shown in fig. E.

Warning! Ensure the appliance is switched on and working in normal forward direction. Adjusting the cutter plate while the appliance is switched off can lead to serious damage of the appliance.

Overload protection (fig. C)

This appliance has an overload protection. If the appliance becomes blocked and the motor stalls, the power will automatically be switched off.

- ◆ Wait for about 5 minutes for the protection to reset.
- ◆ Disconnect the appliance from the mains supply.
- ◆ Clear the blockage as described above.
- ◆ Connect the appliance to the mains supply.
- ◆ Press the overload protection button (3).
- ◆ Switch the appliance on.

Mains plug replacement (U.K. & Ireland only)

If a new mains plug needs to be fitted:

- ◆ Safely dispose of the old plug.
- ◆ Connect the brown lead to the live terminal in the new plug.
- ◆ Connect the blue lead to the neutral terminal.
- ◆ Connect the green/yellow lead to the earth terminal.

Warning! Follow the fitting instructions supplied with good quality plugs. Recommended fuse: 13 A.

Protecting the environment



Separate collection. This product must not be disposed of with normal household waste.



Separate collection of used products and packaging allows materials to be recycled and used again. Re-use of recycled materials helps prevent environmental pollution and reduces the demand for raw materials.

Local regulations may provide for separate collection of electrical products from the household, at municipal waste sites or by the retailer when you purchase a new product.

Black & Decker provides a facility for the collection and recycling of Black & Decker products once they have reached the end of their working life. To take advantage of this service please return your product to any authorised repair agent who will collect them on our behalf.

You can check the location of your nearest authorised repair agent by contacting your local Black & Decker office at the address indicated in this manual. Alternatively, a list of authorised Black & Decker repair agents and full details of our after-sales service and contacts are available on the Internet at: www.2helpU.com

Technical data

	GS2400 Type 1
Voltage	V 230-240
Frequency	Hz 50
Power input	W 2,400
Motor duty class	
at 2,400 W	S6-40%
at 2,000 W	S1
No-load speed	min ⁻¹ 46
Max cutting diameter	mm 40
Weight	kg 26.5

Notes

Motor duty class: S6-40% indicates a load profile of 4 min load and 6 min idle time.

Max cutting diameter: 40 mm.

Should you find one day that your Black & Decker product needs replacement, or if it is of no further use to you, do not dispose of it with household waste. Make this product available for separate collection.

MACHINERY DIRECTIVE
OUTDOOR NOISE DIRECTIVE



GS2400

Black & Decker declares that these products described under "technical data" are in compliance with:
2006/42/EC, EN 60335

2000/14/EC, Shredder, Annex V

Level of sound power according to 2000/14/EC
(Article 13):

Sound pressure (L_{pA}) 91 dB(A), uncertainty (K) 3 dB(A)

Sound power (L_{wA}) 93 dB(A), uncertainty (K) 3 dB(A)

For more information, please contact Black & Decker at the following address or refer to the back of the manual.

The undersigned is responsible for compilation of the technical file and makes this declaration on behalf of Black & Decker.

Kevin Hewitt
Vice-President Global Engineering
Black & Decker Europe, 210 Bath Road, Slough,
Berkshire, SL1 3YD
United Kingdom
07/04/2010

Guarantee

Black & Decker is confident of the quality of its products and offers an outstanding guarantee. This guarantee statement is in addition to and in no way prejudices your statutory rights. The guarantee is valid within the territories of the Member States of the European Union and the European Free Trade Area.

If a Black & Decker product becomes defective due to faulty materials, workmanship or lack of conformity, within 24 months from the date of purchase, Black & Decker guarantees to replace defective parts, repair products subjected to fair wear and tear or replace such products to ensure minimum inconvenience to the customer unless:

- ◆ The product has been used for trade, professional or hire purposes;
- ◆ The product has been subjected to misuse or neglect;
- ◆ The product has sustained damage through foreign objects, substances or accidents;
- ◆ Repairs have been attempted by persons other than authorised repair agents or Black & Decker service staff.

To claim on the guarantee, you will need to submit proof of purchase to the seller or an authorised repair agent. You can check the location of your nearest authorised repair agent by contacting your local Black & Decker office at the address indicated in this manual. Alternatively, a list of authorised Black & Decker repair agents and full details of our after-sales service and contacts are available on the Internet at: www.2helpU.com

Please visit our website www.blackanddecker.co.uk to register your new Black & Decker product and to be kept up to date on new products and special offers. Further information on the Black & Decker brand and our range of products is available at www.blackanddecker.co.uk

Bestimmungsgemäße Verwendung

Ihr Black & Decker Gartenhäcksler GS2400 wurde zum Zerkleinern organischer Garten- und Küchenabfälle entwickelt. Zu den geeigneten Abfällen zählen Zweige, Äste, Heckenschnitt, Papier und Pappe. Die zerkleinerten Abfälle eignen sich bestens zur Kompostierung oder lassen sich aufgrund geringeren Volumens leichter entsorgen.

Dieser Gartenhäcksler ist nicht für den gewerblichen Einsatz vorgesehen. Er eignet sich nicht für Dauerbelastung: die empfohlene Materialeinfuhrzeit liegt bei 40% der gesamten Betriebszeit des Gartenhäckslers. Das Sortieren und Auflesen des Materials stellt normalerweise eine ausreichende Leerlaufzeit für den Gartenhäcksler dar.

Sicherheitshinweise

- ◆ **Achtung!** Bei der Verwendung netzbetriebener Geräte sind zum Schutz vor Feuergefahr, elektrischen Schlägen sowie Körperverletzungen und Sachschäden grundlegende Sicherheitsmaßnahmen einschließlich der folgenden Vorschriften zu beachten.
- ◆ Lesen Sie diese Anleitung gründlich durch, bevor Sie das Gerät verwenden.
- ◆ Bewahren Sie diese Anleitung auf.
- ◆ Ziehen Sie immer den Stecker, ehe Sie Einstellungs- oder Wartungsarbeiten durchführen.

Schulung

- ◆ Lassen Sie das Gerät nicht von Kindern oder Personen benutzen, die mit diesem Gerätetyp nicht vertraut sind und die dieses Handbuch nicht gelesen haben.
- ◆ Denken Sie daran, daß der Benutzer für Unfälle und Schäden haftet.

Vorbereitung

- ◆ Betreiben Sie das Gerät nicht in der Nähe anderer Personen.
- ◆ Betreiben Sie das Gerät ausschließlich im Freien (z.B. nicht zu nahe an einer Wand oder anderen feststehenden Gegenständen) und nur auf festem ebenem Boden.
- ◆ Tragen Sie beim Betrieb des Geräts stets eine Schutzbrille.
- ◆ Falls der Lärmpegel unannehmlich ist, tragen Sie einen Gehörschutz.
- ◆ Tragen Sie keine weite Kleidung oder Schmuck, da diese Gegenstände von sich bewegenden Teilen erfaßt werden können. Beim Arbeiten im Freien sind Arbeitshandschuhe und rutschfestes Schuhwerk empfehlenswert. Tragen Sie bei langen Haaren ein Haarnetz.
- ◆ Setzen Sie das Gerät keinem Regen aus. Benutzen Sie das Gerät nicht an Orten, wo Feuergefahr oder Explosionsgefahr besteht, wie z.B. in der Nähe von brennbaren Flüssigkeiten oder Gasen.
- ◆ Betreiben Sie das Gerät nicht auf Pflastersteinen oder Kieseluntergrund, wo herausgeschleudertes Material

Verletzungen verursachen kann.

- ◆ Um Schäden am Zerkleinerungswerk zu vermeiden, beseitigen Sie die Erde von den Wurzeln. Versuchen Sie nie, Knochen, Steine, Glas, Metall, Kunststoffe oder Textilabfälle zu häckseln.
- ◆ Überprüfen Sie das Gerät und das Netzkabel vor der Arbeit auf Beschädigungen. Überprüfen Sie, ob alle beweglichen Teile richtig montiert sind, ob keine Teile gebrochen sind, ob keine Schutzvorrichtungen und Schalter beschädigt sind, und ob irgendwelche andere Schäden den einwandfreien Betrieb des Geräts beeinträchtigen könnten. Vergewissern Sie sich, daß das Gerät ordnungsgemäß funktioniert. Benutzen Sie das Gerät nicht, wenn irgendein Teil defekt ist. Verwenden Sie das Gerät nicht, wenn der Ein-/Ausschalter nicht funktioniert.
- ◆ Lassen Sie defekte Teile immer von einer unserer Kundendienstwerkstätten reparieren oder austauschen. Versuchen Sie nie, das Werkzeug selber zu reparieren.
- ◆ Falls das Netzkabel beschädigt ist, so ist es vom Hersteller oder einem autorisierten Servicecenter auszutauschen, um Gefahren vorzubeugen. Beschädigte und unleserliche Schilder sind zu erneuern.

Sicherheit anderer Personen

- ◆ Dieses Gerät darf nicht von Personen (einschließlich Kindern) mit eingeschränkten körperlichen, sensorischen oder geistigen Fähigkeiten verwendet werden. Auch darf es nicht von Personen verwendet werden, die keine Erfahrung mit dem Gerät oder Kenntnis darüber haben, es sei denn, sie stehen beim Gebrauch unter der Aufsicht und Anleitung einer für deren Sicherheit verantwortlichen Person.
- ◆ Kinder müssen beaufsichtigt werden, um sicherzustellen, daß sie nicht mit dem Gerät spielen.

Restrisiken.

Für den Gebrauch dieses Geräts verbleiben zusätzliche Restrisiken, die möglicherweise nicht in den Sicherheitswarnungen genannt werden. Diese Risiken bestehen beispielsweise bei Missbrauch oder längerem Gebrauch.

Auch bei der Einhaltung der entsprechenden Sicherheitsvorschriften und der Verwendung aller Sicherheitsgeräte bestehen weiterhin bestimmte Restrisiken. Diese werden im Folgenden aufgeführt:

- ◆ Verletzungen, die durch das Berühren von sich drehenden/bewegenden Teilen verursacht werden.
- ◆ Verletzungen, die durch das Austauschen von Teilen, Messern oder Zubehör verursacht werden.
- ◆ Verletzungen, die durch längeren Gebrauch eines Geräts verursacht werden. Legen Sie bei längerem Gebrauch regelmäßige Pausen ein.
- ◆ Beeinträchtigung des Gehörs.

- ◆ Gesundheitsrisiken durch das Einatmen von Staub beim Gebrauch des Geräts (Beispielsweise bei Holzarbeiten, insbesondere Eiche, Buche und Presspan).

Schutz vor elektrischem Schlag

- ◆ Das Gerät muß an eine Netzsteckdose bzw. ein Verlängerungskabel mit Erdverbindung (Schutzkontakt) angeschlossen werden.
- ◆ Die elektrische Sicherheit läßt sich durch Verwendung eines Fehlerstrom-Schutzschalters (FI-Schalter) (30 mA/30 ms) zusätzlich erhöhen.
- ◆ Ihr Gerät wurde ausschließlich für Wechselstrombetrieb (Lichtnetz) ausgelegt. Versuchen Sie nicht, das Gerät mit einer anderen Stromversorgung zu betreiben.

Verlängerungskabel

- ◆ Wenn Sie das Gerät im Freien verwenden, verwenden Sie nur Verlängerungskabel, die sich für den Einsatz im Freien eignen.
- ◆ Ein bis zu 25 m langes 3-adriges Verlängerungskabel mit 1,5 mm Querschnitt kann verwendet werden, ohne daß Leistungsverluste entstehen.

Netzversorgung

Dieses Produkt erfüllt die technischen Anforderungen EN 61000-3-11. Dieses Gerät muß vorschriftsmäßig angeschlossen werden und der Benutzer darf, gegebenenfalls in Absprache mit dem Stromversorgungsunternehmen, das Gerät nur an eine Spannungsquelle mit einer Impedanz von $0,087 + j0,087$ Ohm oder weniger anschließen.

Bedienung

- ◆ Schauen Sie vor dem Starten des Gerätes in die Zufuhrkammer, um sicherzustellen, daß diese leer ist.
- ◆ Halten Sie Gesicht und Körper von der Zufuhröffnung fern. Lange Zweige können herauschießen, wenn sie vom Zerkleinerungswerk erfaßt werden. Halten Sie niemals die Hände oder andere Körperteile oder die Kleidung in die Zufuhrkammer, Auswurfrutsche oder in die Nähe beweglicher Teile.
- ◆ Achten Sie auf einen sicheren Stand, um in jeder Arbeitsposition das Gleichgewicht zu halten. Nicht zu weit nach vorne strecken! Bei der Zufuhr von Material dürfen Sie niemals höher stehen als der Gerätefuß.
- ◆ Beim Betrieb dieses Gerätes halten Sie sich stets von der Auswurfzone fern.
- ◆ Bei der Zufuhr von Material achten Sie äußerst genau darauf, daß keine Metallteile, Steine, Flaschen, Dosen oder andere Fremdkörper mit zugeführt werden.
- ◆ Falls das Zerkleinerungswerk auf Fremdkörper trifft, oder falls das Gerät ungewöhnliche Geräusche abgibt oder vibriert, schalten Sie das Gerät ab, ziehen Sie den Stecker

aus der Netzsteckdose und lassen Sie das Gerät auslaufen.

- Überprüfen Sie das Gerät auf Schäden.
- Überprüfen Sie, ob Teile lose sind. Ist dies der Fall, ziehen Sie sie an.
- Lassen Sie defekte Teile immer von einer unserer Kundendienstwerkstätten reparieren oder gegen Originalteile austauschen.
- ◆ Verhindern Sie, daß sich Material in der Auswurfzone aufstaut, da dies einen ordnungsgemäßen Auswurf verhindern und das Material über die Zufuhröffnung zurückgeworfen werden kann.
- ◆ Falls das Gerät verstopft, schalten Sie es ab, ziehen Sie den Stecker aus der Netzsteckdose und lassen Sie das Gerät auslaufen, bevor Sie den Unrat beseitigen.
- ◆ Lassen Sie sämtliche Schutzvorrichtungen und Leitbleche an ihrem Platz und halten Sie die Teile in einem einwandfreien Zustand.
- ◆ Transportieren und neigen Sie das Gerät nicht, während es in Betrieb ist.
- ◆ Lassen Sie das Gerät nicht unbeaufsichtigt. Sobald Sie den Arbeitsbereich verlassen, schalten Sie das Gerät aus, ziehen Sie den Stecker aus der Netzsteckdose und lassen Sie das Gerät auslaufen. Kinder müssen beaufsichtigt werden, um sicherzustellen, daß sie nicht mit dem Gerät spielen.
- ◆ Neigen Sie das Gerät nicht, während es in Betrieb ist.

Wartung und Lagerung

- ◆ Wird das Gerät zwecks Wartung, Überprüfung oder Lagerung oder zum Wechsel eines Zubehörs angehalten, schalten Sie das Gerät aus und ziehen Sie den Stecker aus der Netzsteckdose. Stellen Sie sicher, daß alle beweglichen Teile vollkommen zum Stillstand gekommen sind, bevor Sie Überprüfungen, Einstellungen, etc. durchführen.
- ◆ Bewahren Sie das Gerät an einem trockenen und abgesperrten Ort auf. Kinder sollten keinen Zugang zu aufbewahrten Geräten haben.

Das Gerät ist mit folgenden Warnsymbolen versehen:



Lesen Sie vor der Inbetriebnahme die Anleitung.



Gefahr - rotierende Messer. Stecken Sie Ihre Hände und Füße nie in Öffnungen im Gerät.



Verwenden Sie das Gerät nicht bei nassen Bedingungen, und setzen Sie es keinem Regen aus.



Tragen Sie stets einen Augenschutz.



Bevor Sie irgendwelche Wartungsarbeiten vornehmen, schalten Sie das Gerät aus und ziehen Sie den Netzstecker.



Halten Sie andere Personen fern.



Tragen Sie stets eine Schutzbrille, einen Gehörschutz und eine Atemmaske.



Tragen Sie bei der Verwendung dieses Geräts Handschuhe!

Elektrische Sicherheit

- ◆ Falls das Netzkabel beschädigt ist, so ist es vom Hersteller oder einem autorisierten Black & Decker Service Center auszutauschen, um Gefahren vorzubeugen.

Merkmale

1. Ein-/Aus-Schalter
2. Richtungswähler
3. Überlastungsschutztaaste
4. Trichter
5. Ständer
6. Fangsack
7. Einstellknopf

Montage

Achtung! Vergewissern Sie sich vor der Montage, daß das Gerät ausgeschaltet ist und daß der Netzstecker gezogen wurde.

Montage des Ständers (Abb. A1 - A3)

Achtung! Beim Anbringen des Ständers ziehen Sie Hilfe hinzu. Das Gerät ist für eine Person zu schwer.

- ◆ Stellen Sie das Gerät mit der Oberseite nach unten auf den Boden.
- ◆ Richten Sie die Löcher in den Ständerbeinen mit denen im Gerät aus. Richten Sie die Marke am Bein mit der Marke am Gehäuse aus.
 - Linke Beinmarke "L".
 - Rechte Beinmarke "R".
- ◆ Sichern Sie die Beine am Gerät mit den Inbusschrauben (13), den Federscheiben (14) und den Sattelscheiben (15) gemäß Abbildung (Abb. A1).
- ◆ Schieben Sie den Endrahmen (8) über das rechte Bein (10) und das linke Bein (9).

- ◆ Sichern Sie den Endrahmen mit der Schraube (11) und der Sicherungsscheibe (12).
- ◆ Richten Sie die Löcher in der Radwelle (16) mit denen im Ständer aus (Abb. A2).
- ◆ Sichern Sie die Radwelle mit den Sattelscheiben (15), den Federscheiben (14) und den Inbusschrauben (13).

Anbringen der Räder (Abb. A3)

- ◆ Bringen Sie das Rad (17) auf der Radwelle (16) an.
- ◆ Sichern Sie das Rad mit der Flachscheibe (18), der Federscheibe (14) und der Inbusschraube (19).
- ◆ Bringen Sie die Radabdeckung (20) durch Aufdrücken auf das Rad an.
- ◆ Wiederholen Sie die oben aufgeführten Schritte für das andere Rad.

Anbringen des Fangsacks (Abb. B)

- ◆ Setzen Sie den Fangsack (6) wie angegeben unter die Auswurföffnung.
- ◆ Bringen Sie die Handgriffe des Fangsacks über den Haken (21) an.

Gebrauch

Achtung! Beschleunigen Sie den Arbeitsvorgang nicht mit Gewalt. Vermeiden Sie eine Überlastung des Gerätes.

- ◆ Schalten Sie das Gerät nicht aus, bevor es vollständig leer ist. Andernfalls kann das Material das Gerät verstopfen, so daß es sich nur schwer erneut starten läßt.
- ◆ Entfernen Sie vor dem Häckseln von Pflanzenwurzeln Erde und Steine.
- ◆ Halten Sie Äste beim Einführen in den Gartenhäcksler gut fest.

Ein- und Ausschalten (Abb. C)

Einschalten

- ◆ Stellen Sie den Richtungswähler (2) auf links.
- ◆ Drücken Sie auf die I-Taste des Ein/Aus-Schalters.

Ausschalten

- ◆ Drücken Sie auf die O-Taste des Ein/Aus-Schalters.

Achtung! Betätigen Sie den Richtungswähler/die Schalter nicht abrupt hintereinander. Plötzliches Schalten kann Stromspitzen hervorrufen, die den Gartenhäcksler beschädigen können.

Beseitigung einer Blockade (Abb. C)

Falls das Gerät durch zu dicke oder harte Äste oder andere Fremdkörper blockiert, so befreit sich der Häcksler in den meisten Fällen automatisch selbst. Die Drehrichtung wird automatisch umgekehrt, wodurch das Material durch die Oberseite wieder befreit wird. Um die Drehrichtung wieder auf Normalbetrieb zu bringen, gehen Sie folgendermaßen vor:

- ◆ Schalten Sie das Gerät aus und warten Sie, bis das Messer vollkommen zum Stillstand gekommen ist.
- ◆ Schalten Sie das Gerät wieder ein und es läuft wieder in Vorwärtsrichtung.

Bei einem Materialstau:

- ◆ Schalten Sie das Gerät aus.
- ◆ Stellen Sie den Richtungswähler (2) auf rechts.
- ◆ Drücken Sie auf die I-Taste, bis die Blockade beseitigt ist.

Achtung! Läuft das Gerät rückwärts, so können Zweige aus dem Zufuhrtrichter herausgeschleudert werden.

Wurde die Blockade nicht beseitigt:

- ◆ Schalten Sie das Gerät aus und ziehen Sie den Netzstecker.
- ◆ Verwenden Sie ein Stück Holz, um den Unrat innerhalb der Zerkleinerungskammer zu lösen.
- ◆ Stecken Sie den Netzstecker wieder in die Netzsteckdose und betreiben Sie das Gerät wie oben beschrieben, um den Unrat zu beseitigen.

Achtung! Schalten Sie das Gerät immer aus und ziehen Sie den Netzstecker, wenn Sie eine Blockade beseitigen.

Versuchen Sie niemals, eine Blockade zu beseitigen, indem Sie die Hand durch den Zufuhrtrichter oder die Auswürföffnung stecken. Halten Sie die Hände von der Zerkleinerungskammer fern.

Ratschläge für einen optimalen Gebrauch

- ◆ Häckseln Sie trockenes Material zum Schluß, um so feuchte Materialreste aus dem Gartenhäcksler zu entfernen.
- ◆ Vermeiden Sie, daß Material vor dem Häckseln zu lange liegen bleibt und bereits beginnt zu verrotten.
- ◆ Sie können gehäckseltes Material ein zweites Mal häckseln, um das Volumen weiter zu verringern.
- ◆ Schlagen Sie in der Tabelle am Ende dieses Textes nach.

Wartung

Ihr Black & Decker Gerät wurde im Hinblick auf eine lange Lebensdauer und einen möglichst geringen Wartungsaufwand entwickelt. Ein dauerhafter, einwandfreier Betrieb setzt eine regelmäßige Reinigung voraus.

- ◆ Halten Sie das Gerät sauber und trocken.
- ◆ Verwenden Sie keine scheuernden Reinigungsmittel oder Reinigungsmittel auf Lösungsmittelbasis.
- ◆ Reinigen Sie regelmäßig die Lüftungsschlitze im Gerät mit Hilfe einer weichen Bürste oder eines trockenen Tuches.

Einstellen der Schneidplatte

Falls das Gerät kein Material mehr häckselt, muß die Schneidplatte eingestellt werden.

- ◆ Drehen Sie den Einstellknopf (7) eine halbe Umdrehung im Uhrzeigersinn in die Schneidposition, um leichtes Material vollständig zu schneiden.

- ◆ Drehen Sie den Einstellknopf eine halbe Umdrehung gegen den Uhrzeigersinn in die Häckselposition, um schweres Material zu häckseln. Das Material muß das Gerät unter Umständen zwei Mal durchlaufen, um das Material zu häckseln, bevor es vollständig geschnitten wird.
- ◆ Vergewissern Sie sich, daß das Messer nicht das Sockelmesser berührt, um eine Beschädigung des Geräts zu vermeiden.

Sobald das zerkleinerte Material beginnt, wie in Abb. D wie eine Kette herunterzuhängen, nehmen Sie folgende Einstellung vor:

- ◆ Schalten Sie das Gerät ein.
- ◆ Drehen Sie sehr langsam und vorsichtig den Einstellknopf (7) im Uhrzeigersinn, bis ein leises Schleifgeräusch zu hören ist bzw. einige Aluminiumspäne aus der Ausgaberutsche herausfallen. Das zerkleinerte Material wird nun wie in Abb. E getrennt.

Achtung! Vergewissern Sie sich, daß das Gerät eingeschaltet ist und mit seiner normalen Vorwärtslaufrichtung läuft. Eine Einstellung der Schneidplatte bei ausgeschaltetem Gerät kann das Gerät schwer beschädigen.

Überlastungsschutz (Abb. C)

Dieses Gerät ist mit einem Überlastungsschutz ausgestattet. Falls der Motor des Geräts blockiert wird, so wird das Gerät automatisch abgeschaltet.

- ◆ Warten Sie ca. 5 Minuten, damit sich der Schutzkreis zurücksetzt.
- ◆ Trennen Sie das Gerät vom Netz.
- ◆ Entfernen Sie die Blockade wie oben beschrieben.
- ◆ Schließen Sie das Gerät an das Netz an.
- ◆ Drücken Sie auf die Überlastungsschutzlaste (3).
- ◆ Schalten Sie das Gerät ein.

Umweltschutz



Getrennte Entsorgung. Dieses Produkt darf nicht über den normalen Hausmüll entsorgt werden.

Sollte Ihr Black & Decker Produkt eines Tages erneuert werden müssen, oder falls Sie es nicht weiter verwenden wollen, so darf es nicht über den Hausmüll entsorgt werden. Stellen Sie dieses Produkt zur getrennten Entsorgung bereit.



Durch die getrennte Entsorgung gebrauchter Produkte und Verpackungen können die Materialien recycelt und wiederverwertet werden. Die Wiederverwertung recycelter Materialien schont die Umwelt und verringert die Nachfrage nach Rohstoffen.

Die regionalen Bestimmungen schreiben unter Umständen die

getrennte Entsorgung elektrischer Produkte aus dem Haushalt an Sammelstellen oder seitens des Händlers vor, bei dem Sie das neue Produkt erworben haben.

Black & Decker nimmt Ihre ausgedienten Black & Decker Geräte gern zurück und sorgt für eine umweltfreundliche Entsorgung und Wiederverwertung. Um diesen Dienst zu nutzen, schicken Sie bitte Ihr Produkt zu einer Vertragswerkstatt. Hier wird es dann auf unsere Kosten gesammelt.

Die Adresse der zuständigen Black & Decker Vertretung steht in diesem Handbuch, darüber läßt sich die nächstgelegene Vertragswerkstatt ermitteln. Außerdem ist eine Liste der Vertragswerkstätten und aller Kundendienststellen von Black & Decker sowie der zuständigen Ansprechpartner im Internet zu finden unter: www.2helpU.com

Technische Daten

	GS2400 Type 1	
Spannung	V	230-240
Frequenzen	Hz	50
Leistungsaufnahme	W	2.400
Motor-Einschaltdauer		
bei 2400 W		S6-40%
bei 2000 W		S1
Leerlaufdrehzahl	min ⁻¹	46
Max. Schnittdurchmesser	mm	40
Gewicht	kg	26,5

Hinweise

Motorklasse: S6-40% bedeutet ein Lastprofil von 4 Minuten Last und eine Leerzeit von 6 Minuten.

Max. Schnittdurchmesser: 40 mm

EG-Konformitätserklärung

MASCHINENRICHTLINIE
AUSSENLÄRM-RICHTLINIE



GS2400

Black & Decker erklärt, daß diese unter "Technische Daten" beschriebenen Produkte folgende Richtlinien erfüllen:
2006/42/EG, EN 60335

2000/14/EG, Shredder, Anhang V

Schalleistungsstärke gemäß 2000/14/EG (Artikel 13):
Schalldruck (L_{PA}) 91 dB(A), Unsicherheitsfaktor (K) 3 dB(A)
Schallleistung (L_{WA}) 93 dB(A),
Unsicherheitsfaktor (K) 3 dB(A)

Wenden Sie sich für weitere Informationen bitte an folgende Black & Decker Anschrift bzw. an die hinten im Handbuch angegebene Anschrift.

Der Unterzeichnete ist für die Zusammenstellung der technischen Datei verantwortlich und gibt diese Erklärung im Namen von Black & Decker ab.

Kevin Hewitt
Vice-President Global Engineering
Black & Decker Europe, 210 Bath Road, Slough,
Berkshire, SL1 3YD
Vereinigtes Königreich
07/04/2010

Garantie

Black & Decker vertraut auf die Qualität der eigenen Geräte und bietet dem Käufer eine außergewöhnliche Garantie. Diese Garantiezusage versteht sich unbeschadet der gesetzlichen Gewährleistungsansprüche und schränkt diese keinesfalls ein. Sie gilt in sämtlichen Mitgliedsstaaten der Europäischen Union und der Europäischen Freihandelszone EFTA.

Tritt innerhalb von 24 Monaten ab Kaufdatum an einem Gerät von Black & Decker ein auf Material- oder Verarbeitungsfehler zurückzuführender Mangel auf, garantiert Black & Decker den Austausch defekter Teile, die Reparatur von Geräten mit üblichem Verschleiß bzw. den Austausch eines mangelhaften Geräts, ohne den Kunden dabei mehr als unbedingt nötig in Anspruch zu nehmen, allerdings vorbehaltlich folgender Ausnahmen:

- ◆ wenn das Gerät gewerblich, beruflich oder im Verleihgeschäft benutzt wurde;
- ◆ wenn das Gerät mißbräuchlich verwendet oder mit mangelnder Sorgfalt behandelt wurde;
- ◆ wenn das Gerät durch irgendwelche Fremdeinwirkung beschädigt wurde;
- ◆ wenn ein unbefugter Reparaturversuch durch anderes Personal als das einer Vertragswerkstatt oder des Black & Decker-Kundendienstes unternommen wurde.

Zur Inanspruchnahme dieser Garantie ist dem Verkäufer bzw. der Vertragswerkstatt ein Kaufnachweis vorzulegen.

Der Kaufnachweis muß Kaufdatum und Gerätetyp bescheinigen. Die Adresse des zuständigen Büros von Black & Decker steht in dieser Anleitung, darüber läßt sich die nächstgelegene Vertragswerkstatt ermitteln. Außerdem ist eine Liste der Vertragswerkstätten und aller Kundendienststellen von Black & Decker sowie der zuständigen Ansprechpartner im Internet zu finden unter: www.2helpU.com

Bitte besuchen Sie unsere Webseite www.blackanddecker.de, um Ihr neues Black & Decker Produkt zu registrieren und über neue Produkte und Sonderangebote aktuell informiert zu werden. Weitere Informationen über die Marke Black & Decker und unsere Produkte finden Sie unter www.blackanddecker.de

Utilisation prévue

Votre broyeur de jardin Black & Decker GS2400 a été conçu pour le broyage de la plupart des ordures ménagères et des résidus du jardin, y compris l'élagage, la taille des haies, des branches et autres résidus organiques ainsi que le papier et le carton. Les résidus broyés sont idéaux pour la fabrication de compost ou pour réduire le volume d'ordures afin de les évacuer plus facilement.

Ce broyeur de jardin est conçu pour une utilisation domestique uniquement. Il est prévu pour être utilisé de façon intermittente: le temps d'alimentation en matériau recommandé représente 40% de la durée totale de fonctionnement du broyeur. Le tri et le ramassage des matériaux fourniront normalement un temps de repos suffisant.

Instructions de sécurité

- ◆ **Attention !** Lors de l'utilisation d'appareils électriques, observez les consignes de sécurité fondamentales, y compris celles qui suivent, afin de réduire les risques d'incendie, de décharges électriques, de blessures et de dommages matériels.
- ◆ Lisez et observez attentivement les instructions avant d'utiliser l'appareil.
- ◆ Conservez ce manuel à titre de référence.
- ◆ Débranchez l'appareil avant d'effectuer tout réglage, entretien ou réparation.

Formation

- ◆ Les enfants, les personnes non familiarisées avec ce type d'appareil et ceux qui n'ont pas lu au préalable ce manuel de l'utilisateur ne doivent pas utiliser l'appareil.
- ◆ Souvenez-vous que l'utilisateur sera responsable de tout accident ou dommage subi par des tiers ou par des biens appartenant à des tiers.

Préparation

- ◆ N'utilisez pas cet appareil si des personnes se trouvent à proximité.
- ◆ N'utilisez l'appareil qu'à des endroits spacieux (c'est-à-dire à une certaine distance des murs ou d'autres objets fixes) et sur un sol ferme et nivelé.
- ◆ Le port de lunettes de sécurité est obligatoire pendant que l'utilisation de l'appareil.
- ◆ Portez des protections anti-bruit lorsque le niveau sonore semble gênant.
- ◆ Ne portez pas de vêtements amples ou de bijoux. Ils pourraient être coincés dans les pièces mobiles. Lors de travaux à l'extérieur, il est recommandé de porter des gants en caoutchouc et des chaussures à semelle anti-dérapante. Le cas échéant, attachez vos cheveux s'ils sont longs, ou couvrez-vous la tête.

- ◆ N'exposez pas l'appareil à la pluie. N'utilisez pas l'appareil s'il existe un risque d'incendie ou d'explosion, par exemple en présence de liquides ou de gaz inflammables.
- ◆ N'utilisez pas l'appareil sur un sol pavé ou recouvert de graviers, où le matériau éjecté risque de causer des blessures.
- ◆ Pour ne pas endommager l'engrenage de coupe, retirez la terre des racines. Ne tentez pas de broyer des os, des pierres, du verre, du métal, du plastique ou des chiffons.
- ◆ Avant d'utiliser l'appareil et le câble d'alimentation, vérifiez soigneusement qu'ils ne sont pas endommagés. Vérifiez l'alignement des pièces en mouvement, leur prise et toute rupture de pièces, tout dommage des protections et des interrupteurs et toute autre condition pouvant affecter le fonctionnement de l'outil. Veillez à ce que l'appareil fonctionne correctement et qu'il exécute les tâches pour lesquelles il est prévu. N'utilisez pas l'appareil si une pièce est endommagée ou défectueuse. N'utilisez pas l'appareil si l'interrupteur marche/arrêt ne fonctionne pas.
- ◆ Faites réparer ou remplacer toute pièce endommagée par un réparateur agréé. Ne tentez jamais de la réparer vous-même.
- ◆ Si le câble d'alimentation est endommagé, il doit être remplacé par le fabricant, par un centre de réparation agréé ou autre technicien qualifié afin d'éviter tout accident. Remplacez toutes les étiquettes endommagées ou illisibles.

Sécurité des tiers

- ◆ Cet appareil n'est pas destiné à être utilisé par des personnes (notamment des enfants) présentant des capacités physiques, sensorielles ou mentales limitées voire dépourvues de connaissance et d'expérience, sauf si elles sont supervisées ou ont reçu des instructions pour l'usage de l'appareil par une personne responsable de leur sécurité.
- ◆ Les enfants ne doivent pas jouer avec l'appareil.

Risques résiduels.

L'utilisation d'un outil non mentionné dans les consignes de sécurité données peut entraîner des risques résiduels supplémentaires. Ces risques peuvent survenir si l'outil est mal utilisé, si l'utilisation est prolongée, etc.

Malgré l'application des normes de sécurité correspondantes et la présence de dispositifs de sécurité, les risques résiduels suivants ne peuvent être évités. Ceci comprend :

- ◆ Les blessures dues au contact avec une pièce mobile/en rotation.
- ◆ Les blessures causées en changeant des pièces, lames ou accessoires.
- ◆ Les blessures dues à l'utilisation prolongée d'un outil. Une utilisation prolongée de l'outil nécessite des pauses régulières.

- ◆ **Déficience auditive.**
- ◆ **Risques pour la santé causés par l'inhalation de poussières produites pendant l'utilisation de l'outil (exemple : travail avec du bois, surtout le chêne, le hêtre et les panneaux en MDF). Protégez-vous des décharges électriques.**
- ◆ L'appareil doit être branché à une prise ou à une rallonge contenant une prise de terre.
- ◆ Utilisez un interrupteur de protection contre les courants de courts-circuits à haute sensibilité (30 mA / 30 mS) pour améliorer la sécurité électrique.
- ◆ Votre appareil est conçu pour être utilisé avec une alimentation secteur AC (courant alternatif) uniquement. N'essayez pas de l'utiliser avec un autre type d'alimentation.

Rallonges

- ◆ Si vous souhaitez utiliser cet appareil à l'extérieur, n'utilisez que des rallonges prévues à cet effet.
- ◆ Des rallonges 1,5 mm à 3 fils de 25 m de long peuvent être utilisées sans perte de puissance.

Alimentation secteur

Le produit satisfait aux exigences techniques de la norme EN 61000-3-11. Cet équipement doit être connecté dans certaines conditions et l'utilisateur, qui consultera la compagnie électrique si besoin est, doit savoir qu'il ne doit le connecter qu'à une alimentation ayant une impédance de $0,087 + j0,087$ Ohm ou moins.

Fonctionnement

- ◆ Avant de démarrer l'appareil, vérifiez que la chambre d'alimentation est vide.
- ◆ Ne vous approchez pas de la bouche d'alimentation : les grandes branches risquent de ressortir violemment quand elles sont tirées par l'engrenage de coupe. Ne placez aucune partie du corps dans la chambre de chargement ou le récepteur de résidus ni près des parties mobiles. Prenez garde à ce que vos vêtements n'y entrent pas non plus.
- ◆ Prenez toujours une position vous permettant de conserver l'équilibre avec les deux pieds à terre. Ne vous penchez pas trop. Ne vous tenez pas à un niveau plus élevé que la base de l'appareil quand vous le remplissez.
- ◆ Restez à distance de la zone de déchargement lorsque l'appareil est en cours de fonctionnement.
- ◆ Quand vous chargez l'appareil de matériau, soyez très attentif à ce qu'il ne reste aucun morceau de métal, pierres, bouteilles, boîtes de conserve ou autres corps étrangers.
- ◆ Si le mécanisme de coupe cogne sur un corps étranger ou si l'appareil commence à émettre des bruits inhabituels ou des vibrations, éteignez-le, débranchez-le de la prise électrique et laissez-le s'arrêter.

- Vérifiez si l'appareil est endommagé.
- Recherchez et resserrez toute pièce desserrée.
- Faites réparer ou remplacer toute pièce endommagée par des pièces d'origine chez un réparateur agréé.
- ◆ Ne laissez pas le matériau traité s'accumuler dans la zone de déchargement ; cela risquerait d'empêcher le déchargement correct et de provoquer le renvoi du matériau dans la bouche d'entrée.
- ◆ Si l'appareil est obstrué, éteignez-le, débranchez-le de la prise électrique et laissez-le s'arrêter avant d'enlever les résidus.
- ◆ Laissez les protections et déflecteurs en place et maintenez-les en bon état.
- ◆ Ne déplacez et n'inclinez pas l'appareil pendant son fonctionnement.
- ◆ Restez près de l'appareil. Si vous devez quitter la zone de travail, éteignez l'appareil, débranchez-le de la prise électrique et attendez qu'il s'arrête. Les enfants ne doivent pas jouer avec l'appareil.
- ◆ N'inclinez pas l'appareil tant que la source d'alimentation est en marche.

Entretien et stockage

- ◆ Pour effectuer des réparations ou une inspection, ou pour stocker l'appareil ou en changer un accessoire, éteignez-le et débranchez-le de la prise électrique. Attendez que toutes les pièces mobiles soient à l'arrêt avant de commencer à inspecter l'appareil ou à faire des réglages, etc.
- ◆ Rangez l'appareil dans un endroit sec et fermé à clé. Ne laissez pas les enfants s'approcher des appareils, même quand ils sont rangés.

Les symboles de prévention suivants sont indiqués sur l'outil :



Lisez le manuel avant l'emploi.



Danger –lames tournantes. Maintenez vos mains et pieds à distance des orifices.



N'utilisez pas l'outil par temps humide et protégez-le de la pluie.



Portez toujours une protection pour les yeux.



Avant d'effectuer tout travail d'entretien, éteignez et débranchez l'appareil.



Éloignez les personnes se trouvant à proximité.



Portez toujours des lunettes de sécurité, une protection auditive et un respirateur.



Portez des gants lorsque vous utilisez cet outil.

Sécurité électrique

- ◆ Si le câble d'alimentation est endommagé, il doit être remplacé par le fabricant ou par un centre de réparation agréé Black & Decker afin d'éviter tout accident.

Caractéristiques

1. Interrupteur marche/arrêt
2. Sélecteur de sens de marche
3. Bouton de protection contre les surtensions
4. Bouche du récepteur
5. Support
6. Sac collecteur de déchets
7. Bouton de réglage

Assemblage

Attention ! Avant l'assemblage, assurez-vous que l'outil est éteint et débranché.

Assemblage du support (fig. A1 - A3)

Attention ! Faites-vous aider pour mettre le support en place. L'appareil est trop lourd pour être manutentionné par une seule personne.

- ◆ Mettez l'appareil tête en bas et posez-le sur le sol.
- ◆ Alignez les orifices des pattes de support avec ceux de l'appareil. Associez le repère de la patte avec celui sur le boîtier.
 - Le repère de buse de la patte gauche indique "L".
 - Le repère de buse de la patte droite indique "R".
- ◆ Fixez les pattes sur l'appareil avec les vis Allen (13), les rondelles à ressort (14) et les rondelles de cavalier (15) comme illustré (fig. A1).
- ◆ Glissez le cadre d'extrémité (8) sur la patte droite (10) et la patte gauche (9).
- ◆ Fixez le cadre d'extrémité avec la vis (11) et la rondelle d'arrêt (12).
- ◆ Alignez les orifices de l'arbre de roue (16) avec ceux du support (fig. A2).
- ◆ Fixez l'arbre de roue avec les rondelles de cavalier (15), les rondelles à ressort (14) et les vis Allen (13), comme illustré.

Mise en place des roues (fig. A3)

- ◆ Placez la roue (17) sur l'arbre de roue (16).
- ◆ Fixez la roue avec la rondelle plate (18), la rondelle à ressort (14) et la vis Allen (19).
- ◆ Placez le cache de roue (20) en l'enclenchant sur la roue.
- ◆ Installez l'autre roue selon la même méthode.

Mise en place du sac collecteur (fig. B)

- ◆ Placez le sac collecteur (6) sous l'orifice de sortie comme indiqué sur la figure.
- ◆ Placez les poignées du sac de ramassage sur les crochets (21).

Utilisation

Attention ! Laissez l'outil fonctionner à sa propre vitesse. Ne le surchargez pas.

- ◆ N'éteignez pas l'appareil avant qu'il soit complètement vide car il pourrait s'obstruer, ce qui rendrait son redémarrage difficile.
- ◆ Enlevez la terre et les pierres autour des racines et des plantes avant de broyer.
- ◆ Tenez fermement les branches lorsque vous les introduisez dans le broyeur.

Démarrage et arrêt (fig. C)

Démarrage

- ◆ Mettez le sélecteur de vitesse (2) sur la position gauche.
- ◆ Appuyez sur le bouton I de l'interrupteur de marche/arrêt.

Arrêt

- ◆ Appuyez sur le bouton O de l'interrupteur de marche/arrêt.

Attention ! N'actionnez pas les interrupteurs/sélecteur de sens de marche en séquence selon des mouvements brusques. Une commutation soudaine peut générer des pics de courant susceptibles d'endommager le broyeur.

Suppression d'une obstruction (fig. C)

Si des branches trop dures ou épaisses ou des corps étrangers se bloquent dans l'appareil, le broyeur se libère la plupart du temps automatiquement. Le sens de rotation s'inverse automatiquement, rejetant ainsi le matériau vers le haut. Pour reprendre la rotation dans le sens correct, procédez comme suit :

- ◆ Arrêtez l'appareil et attendez l'arrêt complet de la lame de coupe.
- ◆ Remettez en marche et l'appareil reprend sa rotation en avant.

Si le matériau se bloque :

- ◆ Éteignez l'outil.
- ◆ Mettez le sélecteur de vitesse (2) sur la position droite.
- ◆ Appuyez sur le bouton I jusqu'à l'élimination du blocage.

Attention ! Des branches risquent d'être éjectées de la bouche du récepteur quand l'appareil fonctionne en sens inverse.

Si l'obstruction persiste :

- ◆ Eteignez et débranchez l'appareil.
- ◆ Avec un morceau de bois, dégagez les résidus dans la chambre de broyage.
- ◆ Rebranchez l'appareil et faites-le fonctionner comme décrit ci-dessus pour extraire les résidus.

Attention ! Eteignez et débranchez toujours l'appareil pour supprimer une obstruction. N'essayez pas de débloquer l'appareil en introduisant les mains dans la bouche du récepteur ou dans l'orifice de sortie. N'approchez pas les mains de la chambre de broyage.

Conseils pour une utilisation optimale

- ◆ Coupez les matériaux secs en dernier car cela aidera à supprimer les matériaux humides à l'intérieur du broyeur.
- ◆ Ne laissez pas les matériaux s'empiler et se transformer en compost avant de les avoir déchiquetés.
- ◆ Vous pouvez réintroduire les matériaux déjà broyés dans le broyeur afin de réduire encore plus leur volume.
- ◆ Reportez-vous au graphique à la fin de ce manuel.

Entretien

Votre appareil Black & Decker a été conçu pour fonctionner pendant longtemps avec un minimum d'entretien.

Un fonctionnement satisfaisant et durable dépend d'un nettoyage régulier et d'un entretien approprié de l'appareil.

- ◆ Maintenez l'appareil dans un bon état de propreté et sec.
- ◆ N'utilisez pas de produit abrasif ou à base de solvant.
- ◆ Nettoyez régulièrement les orifices de ventilation de votre appareil à l'aide d'une brosse douce ou d'un chiffon sec.

Réglage de la plaque de coupe

La plaque de coupe doit être réglée si l'appareil n'arrive pas à broyer.

- ◆ Tournez le bouton de réglage (7) d'un demi tour dans le sens horaire en position de coupe afin de couper complètement un matériau léger.
- ◆ Tournez le bouton de réglage d'un demi tour dans le sens anti-horaire en position de broyage afin de broyer les matériaux plus difficiles. Il est possible que vous ayez à passer deux fois les matériaux dans l'appareil avant de pouvoir les couper complètement.
- ◆ Assurez-vous que la lame de coupe ne touche pas la lame de butée afin d'éviter d'endommager l'appareil.

Quand le matériau broyé commence à pendre comme une chaîne, comme illustré par la fig. D, réglez comme suit :

- ◆ Allumez l'appareil.
- ◆ Tournez très lentement et légèrement le bouton de réglage (7) dans le sens horaire pour entendre un léger bruit de meulage ou pour voir quelques copeaux d'aluminium

tomber du récepteur de résidus. Le matériau broyé peut maintenant être séparé comme indiqué à la fig. E.

Attention ! Assurez-vous que l'appareil est en marche et fonctionne dans le sens avant normal. Le fait de régler la plaque de coupe avec l'appareil arrêté peut endommager gravement ce dernier.

Protection contre les surcharges (fig. C)

Cet appareil est protégé contre les surcharges. Si l'appareil se bloque et que le moteur cale, l'alimentation est automatiquement coupée.

- ◆ Attendez environ 5 minutes pour la remise à zéro de la protection.
- ◆ Débranchez l'appareil du secteur.
- ◆ Débloquez comme indiqué ci-dessus.
- ◆ Branchez l'appareil sur le secteur.
- ◆ Appuyez sur le bouton de protection de surtension (3).
- ◆ Allumez l'appareil.

Protection de l'environnement



Collecte séparée. Ce produit ne doit pas être jeté avec les déchets domestiques normaux.

Si vous décidez de remplacer ce produit Black & Decker, ou si vous n'en avez plus l'utilité, ne le jetez pas avec vos déchets domestiques. Rendez-le disponible pour une collecte séparée.



La collecte séparée des produits et emballages usés permet le recyclage des articles afin de les utiliser à nouveau. Le fait d'utiliser à nouveau des produits recyclés permet d'éviter la pollution environnementale et de réduire la demande de matières premières.

Les réglementations locales peuvent permettre la collecte séparée des produits électriques du foyer, dans des déchetteries municipales ou auprès du revendeur vous ayant vendu votre nouveau produit.

Black & Decker fournit un dispositif permettant de collecter et de recycler les produits Black & Decker lorsqu'ils ont atteint la fin de leur cycle de vie. Pour pouvoir profiter de ce service, veuillez retourner votre produit à un réparateur agréé qui se chargera de le collecter pour nous.

Pour connaître l'adresse du réparateur agréé le plus proche de chez vous, contactez le bureau Black & Decker à l'adresse indiquée dans ce manuel. Vous pourrez aussi trouver une liste des réparateurs agréés de Black & Decker et de plus amples détails sur notre service après-vente sur le site Internet à l'adresse suivante : www.2helpU.com

Caractéristiques techniques

	GS2400 Type 1	
Tension	V	230-240
Fréquence	Hz	50
Puissance absorbée	W	2.400
Catégorie du moteur		
à 2 400 W		S6-40%
à 2 000 W		S1
Vitesse à vide	min ⁻¹	46
Diamètre max. de coupe	mm	40
Poids	kg	26,5

Remarques

Catégorie du moteur : S6-40% indique un profil de charge de 4 min pour la charge et de 6 min de repos.

Diamètre max. de coupe : 40 mm.

Déclaration de conformité CE

DIRECTIVE MACHINES

DIRECTIVE BRUIT DANS L'ENVIRONNEMENT



GS2400

Black & Decker déclare que ces produits décrits sous les "caractéristiques techniques" sont conformes avec :

2006/42/CE, EN 60335

2000/14/CE, Shredder, Annexe V

Niveau de pression acoustique conforme à la norme

2000/14/CE (Article 13) :

Pression acoustique (L_{pA}) 91 dB(A),
incertitude (K) 3 dB(A)

Puissance acoustique (L_{wA}) 93 dB(A),
incertitude (K) 3 dB(A)

Pour en savoir plus, veuillez contacter Black & Decker à l'adresse suivante ou consultez le dos du manuel.

Le soussigné est responsable de la compilation du fichier technique et effectue cette déclaration au nom de Black & Decker.

Kevin Hewitt

Vice-président Ingénierie globale

Black & Decker Europe, 210 Bath Road, Slough,
Berkshire, SL1 3YD

Royaume Uni

07/04/2010

Garantie

Black & Decker est confiant dans la qualité de ses produits et vous offre une garantie très étendue. Ce certificat de garantie est un document supplémentaire et ne peut en aucun cas se substituer à vos droits légaux. La garantie est valable sur tout le territoire des Etats Membres de l'Union Européenne et de la Zone de Libre Echange Européenne.

Si un produit Black & Decker s'avère défectueux en raison de matériaux en mauvaises conditions, d'une erreur humaine, ou d'un manque de conformité dans les 24 mois suivant la date d'achat, Black & Decker garantit le remplacement des pièces défectueuses, la réparation des produits usés ou cassés ou remplace ces produits à la convenance du client, sauf dans les circonstances suivantes :

- ◆ Le produit a été utilisé dans un but commercial, professionnel, ou a été loué.
- ◆ Le produit a été mal utilisé ou avec négligence.
- ◆ Le produit a subi des dommages à cause d'objets étrangers, de substances ou à cause d'accidents.
- ◆ Des réparations ont été tentées par des techniciens ne faisant pas partie du service technique de Black & Decker.

Pour avoir recours à la garantie, il est nécessaire de fournir une preuve d'achat au vendeur ou à un réparateur agréé.

Pour connaître l'adresse du réparateur agréé le plus proche de chez vous, contactez le bureau Black & Decker à l'adresse indiquée dans ce manuel. Vous pourrez aussi trouver une liste des réparateurs agréés de Black & Decker et de plus amples détails sur notre service après-vente sur le site Internet à l'adresse suivante : www.2helpU.com

Visitez notre site Web www.blackanddecker.fr pour enregistrer votre nouveau produit Black & Decker et être informé des nouveaux produits et des offres spéciales. Pour plus d'informations concernant la marque Black & Decker et notre gamme de produits, consultez notre site www.blackanddecker.fr

Uso previsto

Il vostro biotrituratore Black & Decker GS2400 è stato progettato per tritare la maggior parte dei rifiuti di cucina e di giardino, includendo rami, siepi ed altri biomateriali di rifiuto, così come carta e cartone. Il materiale tritato è ideale per l'elaborazione di composto per ottenere un volume minore di rifiuti per cui si facilita l'eliminazione.

Questo biotrituratore da giardino è stato progettato per un uso individuale. Con una utilizzazione intermittente: il tempo di alimentazione di materiale è del 40% del tempo totale di funzionamento del biotrituratore. Il selezionare e raccogliere il materiale fornisce il tempo necessario di lavoro senza carica.

Precauzioni di sicurezza

- ◆ **Attenzione!** Quando si utilizzano elettrodomestici, per ridurre il rischio di incendio, scosse elettriche, infortuni alle persone e danni alle cose è necessario seguire sempre delle precauzioni di sicurezza basilari, incluso le seguenti.
- ◆ Prima di adoperare l'elettrodomestico, leggere attentamente le istruzioni riportate nel presente manuale.
- ◆ Conservare questo manuale di istruzioni per successive consultazioni.
- ◆ Prima di eseguire interventi di manutenzione, di assistenza o regolazioni, estrarre la spina dalla presa.

Addestramento

- ◆ Vietare l'uso dell'elettrodomestico ai bambini e a chiunque non ne conosca a fondo il funzionamento e/o non abbia letto il presente manuale d'uso.
- ◆ Ricordare che l'operatore è responsabile di eventuali incidenti e/o rischi all'incolumità di altre persone o dei loro beni.

Preparazione

- ◆ L'apparecchio può essere messo in funzione solo se non ci sono terze persone nelle vicinanze.
- ◆ Azionare l'elettrodomestico esclusivamente in spazi aperti (cioè non vicino a una parete o altri oggetti fissi) e su una superficie solida e orizzontale.
- ◆ Quando si aziona l'elettrodomestico, indossare sempre occhiali di sicurezza.
- ◆ Ogni volta che il livello sonoro non è sopportabile è necessario fare uso di apposite protezioni.
- ◆ Evitare l'uso di abiti particolarmente larghi, gioielli, ecc. che potrebbero rimanere impigliati nelle parti mobili dell'elettrodomestico. Quando si lavora all'aperto, indossare guanti di gomma e scarpe con soles antidrucciolo. Indossare protezioni per raccogliere i capelli lunghi.
- ◆ Non esporre l'elettrodomestico alla pioggia. Non usare l'elettrodomestico se sussiste il rischio di provocare un incendio o un'esplosione, per es. in presenza di gas e/o liquidi infiammabili.

- ◆ Non utilizzare l'elettrodomestico su superfici ricoperte di ghiaietto o pavimentate, in cui il materiale espulso potrebbe provocare infortuni.
- ◆ Per evitare danni all'ingranaggio di taglio, rimuovere la terra dalle radici. Non tentare mai di tritare ossa, pietre, vetro, metalli, plastica o stracci.
- ◆ Prima dell'uso, ispezionare accuratamente l'elettrodomestico e il cavo di alimentazione per rilevare eventuali danni. Controllare che non vi siano parti mobili disallineate o grippate, componenti spezzati, danni alle protezioni o agli interruttori e qualsiasi altra condizione che possa alterare il funzionamento dell'elettrodomestico. Accertarsi che l'elettrodomestico funzioni come previsto e che venga impiegato per la destinazione originale. Non usare l'elettrodomestico se sono presenti elementi danneggiati o difettosi. Non usare l'elettrodomestico se non è possibile accenderlo e spegnerlo mediante l'interruttore.
- ◆ Eventuali componenti difettosi o danneggiati devono essere sostituiti o riparati da un tecnico autorizzato. Non tentare mai di effettuare personalmente le riparazioni.
- ◆ Se il cavo di alimentazione è danneggiato, per evitare situazioni pericolose è necessario affidarne la sostituzione al fabbricante, a un centro di assistenza o comunque a personale qualificato. Sostituire le etichette danneggiate o illeggibili.

Sicurezza altrui

- ◆ Questo elettrodomestico non è destinato ad essere utilizzato da persone (bambini inclusi) con ridotte capacità fisiche, sensoriali o mentali, senza esperienza o non in possesso delle dovute conoscenze, senza la supervisione o l'addestramento da parte di una persona responsabile per la loro sicurezza.
- ◆ Controllare i bambini per evitare che giochino con l'elettrodomestico.

Rischi residui.

Altri rischi residui che possono sorgere durante l'impiego dell'elettrodomestico e che possono non essere stati contemplati dagli allegati avvisi di sicurezza. Tali rischi possono sorgere a seguito di un uso prolungato o improprio, ecc.

Perfino adottando gli appositi regolamenti di sicurezza e utilizzando i dispositivi di sicurezza, certi rischi residui non possono essere evitati. Essi comprendono:

- ◆ **Lesioni causate o subite a seguito del contatto con parti rotanti/in movimento.**
- ◆ **Lesioni causate o subite durante la sostituzione di parti, lame o accessori.**
- ◆ **Lesioni causate dall'impiego prolungato di un elettrodomestico.** Quando si usa qualsiasi elettrodomestico per lunghi periodi, accertarsi di fare regolarmente delle pause.
- ◆ **Problemi di udito.**

- ◆ **Rischi per la salute causati dall'aspirazione di polvere generata dall'utilizzo dell'elettrotensile (ad esempio quando si lavora con il legno, in modo particolare quello di quercia, faggio o l'MDF).**

Protezione contro le scosse elettriche

- ◆ L'elettrotensile deve essere collegato a una presa o a un cavo di prolunga provvisti di messa a terra.
- ◆ La sicurezza elettrica può essere ulteriormente aumentata utilizzando un dispositivo a corrente residua (RCD) ad alta sensibilità (30 mA / 30 mS).
- ◆ Questo elettrotensile è predisposto esclusivamente per l'alimentazione elettrica (di rete) CA. Non tentare di usarlo con alimentazioni diverse.

Prolunghe

- ◆ Quando l'elettrotensile viene impiegato all'aperto, usare solo prolunghe per uso esterno.
- ◆ È possibile adoperare un cavo di prolunga a tre conduttori da 1,5 mm Black & Decker con una lunghezza massima di 25 m, senza perdita di potenza.

Alimentazione di rete

Il prodotto è conforme ai requisiti tecnici di cui a EN 61000-3-11. Questo apparecchio è soggetto a connessione condizionale e l'utente, previa eventuale consultazione con l'organismo competente, dovrà essere istruito circa il collegamento a un'alimentazione con impedenza di $0,087 + j0,087$ ohm o meno.

Funzionamento

- ◆ Prima di avviare l'elettrotensile, ispezionare la camera di alimentazione per verificare che sia vuota.
- ◆ Mantenere il viso e il corpo lontani dalla presa di alimentazione; i rami più lunghi potrebbero venire espulsi con violenza quando vengono risucchiati dall'ingranaggio di taglio. Non mettere le mani o altre parti del corpo o lembi degli abiti all'interno della camera di alimentazione, dello scivolo di scarico o in vicinanza di componenti mobili.
- ◆ Mantenere sempre l'equilibrio e i piedi saldamente a terra. Non sporgersi. Quando si introducono i materiali, non sostare mai su un livello diverso da quello su cui poggia la base dell'elettrotensile.
- ◆ Quando si utilizza l'elettrotensile, tenersi sempre a distanza dall'area di scarico.
- ◆ Quando s'inseriscono dei materiali nell'elettrotensile, fare molta attenzione a non introdurre pezzi metallici, sassi, bottiglie, lattine o altri oggetti estranei.
- ◆ Se il meccanismo di taglio entra a contatto con degli oggetti estranei, oppure se l'elettrotensile comincia a vibrare o produrre rumori insoliti, spegnerlo, estrarre la spina dalla presa di rete e fermarlo.
 - Ispezionare l'elettrotensile, per rilevare eventuali danni.
 - Controllare se vi sono componenti allentati e, nel caso,

stringerli.

- Eventuali elementi difettosi o danneggiati devono essere sostituiti o riparati da un tecnico autorizzato, facendo uso di pezzi originali.
- ◆ Non consentire l'accumulo dei materiali lavorati nell'area di scarico, per non ostacolare lo scarico e causare la ri-aspirazione del materiale attraverso la presa di alimentazione.
- ◆ In caso di ostruzione, spegnere l'elettrotensile, estrarre la spina dalla presa di rete e attendere che si fermi, prima di eliminare i detriti.
- ◆ **Le protezioni e i deflettori devono essere mantenuti in posizione e in ottimo stato.**
- ◆ Non trasportare né inclinare l'elettrotensile mentre è in funzione.
- ◆ Non lasciare l'elettrotensile incustodito. Prima di allontanarsi dall'area di lavoro, spegnere l'elettrotensile, estrarre la spina dalla presa e attendere che si fermi. Controllare i bambini per evitare che giochino con l'elettrotensile.
- ◆ Non inclinare l'elettrotensile mentre è sotto tensione.

Manutenzione e conservazione

- ◆ Quando l'elettrotensile è fermo a scopo di manutenzione e/o ispezione oppure per riporlo o sostituire un accessorio, spegnerlo ed estrarre la spina dalla presa. Prima di procedere con le ispezioni, le regolazioni ecc. controllare che tutti i componenti mobili siano completamente fermi.
- ◆ Riporre l'elettrotensile in un luogo asciutto e sotto chiave, i bambini non devono avere accesso agli elettrotensili riposti.

Sull'elettrotensile sono visibili i seguenti simboli di avvertenza:



Prima dell'uso leggere il presente manuale.



Pericolo – lame rotanti. Tenere mani e piedi lontani dalle aperture.



Non adoperare l'elettrotensile in condizioni di umidità né esporlo all'azione della pioggia.



Utilizzare sempre occhiali protettivi di sicurezza.



Prima di eseguire qualsiasi intervento di manutenzione, spegnere l'elettrotensile ed estrarre la spina dalla presa.



Tenere gli astanti lontani dall'area di lavoro.



Indossare sempre occhiali di sicurezza, protezioni per le orecchie ed un respiratore.



Indossate guanti quando fate funzionare questo utensile.

Sicurezza elettrica

- ◆ Se il cavo elettrico in dotazione risulta danneggiato, deve essere sostituito dal produttore o da un Centro di assistenza autorizzato Black & Decker, onde evitare rischi.

Funzioni

1. Interruttore acceso/spento
2. Selettore di direzione
3. Pulsante di protezione da sovraccarichi
4. Imboccatura
5. Piedistallo
6. Sacchetto di raccolta
7. Manopola di regolazione

Montaggio

Attenzione! Prima di montarlo assicuratevi che l'utensile sia spento e desinserito.

Montaggio del piedistallo (fig. A1 - A3)

Attenzione! Per installare il piedistallo, richiedere l'aiuto di un assistente. L'elettroutensile è troppo pesante per essere maneggiato da una persona sola.

- ◆ Capovolgere l'elettroutensile e collocarlo a terra.
- ◆ Allineare i fori nelle gambe del piedistallo con i fori sull'elettroutensile. Far corrispondere il riferimento sulla gamba con quello sull'involucro.
 - Contrassegno "L" per nipplo gamba sinistra.
 - Contrassegno "R" per nipplo gamba destra.
- ◆ Fissare le gambe sull'elettroutensile mediante le viti a brugola (13), le rondelle elastiche (14) e le rondelle di battuta (15) come indicato (fig. A1).
- ◆ Far scorrere il telaio (8) sulla gamba destra (10) e su quella sinistra (9).
- ◆ Fissare la posizione finale del telaio con la vite (11) e la rosetta (12).
- ◆ Allineare i fori sull'asse delle ruote (16) con quello sul piedistallo (fig. A2).
- ◆ Serrare l'asse delle ruote con le rondelle di battuta (15), le rondelle elastiche (14) e le viti a brugola (13), come indicato.

Montaggio delle ruote (fig. A3)

- ◆ Montare la ruota (17) sul relativo asse (16).
- ◆ Serrare la ruota con la rondella piana (18), la rondella elastica (14) e le viti a brugola (19).
- ◆ Fissare il copriruota (20) inserendolo a scatto sulla ruota.
- ◆ Ripetere la stessa procedura sull'altra ruota.

Inserimento del sacchetto di raccolta (fig. B)

- ◆ Collocare il sacchetto di raccolta (6) sotto il foro di uscita, come illustrato.
- ◆ Inserire le maniglie del sacchetto di raccolta sui ganci (21).

Uso

Attenzione! Lasciare che l'utensile lavori al suo ritmo, senza sovraccaricarlo.

- ◆ Non spegnere l'elettroutensile prima che sia completamente vuoto, per evitare ostruzioni e difficoltà al riavviamento.
- ◆ Eliminare terra e pietre dalle radici delle piante prima di tritarle.
- ◆ I rami devono essere sostenuti saldamente quando vengono inseriti nel trituratore.

Avviamento e spegnimento (fig. C)

Accensione

- ◆ Portare il selettore di direzione (2) in posizione sinistra.
- ◆ Premere il pulsante I dell'interruttore principale di alimentazione.

Spegnimento

- ◆ Premere il pulsante O dell'interruttore principale di alimentazione.

Attenzione! Non usare il selettore di direzione e/o gli interruttori ripetutamente in modo brusco. Un'improvvisa commutazione può generare picchi di corrente potenzialmente dannosi per il biotrituratore.

Eliminazione di un'ostruzione (fig. C)

Se l'elettroutensile si inceppa a causa di rami troppo spessi o duri oppure di corpi estranei, il biotrituratore si spegnerà quasi sempre automaticamente. La direzione di rotazione s'inverterà automaticamente liberando il materiale di nuovo dall'imboccatura. Per riportare la rotazione in direzione normale, procedere come segue:

- ◆ Spegner e attendere che la lama tagliente si fermi completamente.
- ◆ Accendere di nuovo l'elettroutensile. Adesso la direzione di rotazione sarà corretta.

Se il materiale s'inceppa:

- ◆ Spegner l'elettroutensile.
- ◆ Portare il selettore di direzione (2) in posizione destra.
- ◆ Premere il pulsante I fino alla rimozione dell'ostruzione.

Attenzione! Quando l'elettrotensile ruota in direzione contraria, è possibile che dei rami vengano espulsi dall'imboccatura d'ingresso.

Se non si riesce a eliminare l'ostruzione:

- ◆ Spegnerne l'elettrotensile e disinserire la spina.
- ◆ Utilizzare un pezzo di legno per allentare i detriti all'interno della camera di taglio.
- ◆ Reinserrire la spina nella presa di rete e azionare l'elettrotensile come descritto sopra, per eliminare tutti i detriti.

Attenzione! Spegnerne sempre l'elettrotensile e disinserire la spina quando si rimuovono delle ostruzioni. Non tentare di rimuovere le ostruzioni infilando la mano nell'imboccatura d'entrata o nel foro di uscita. Tenere le mani lontane dalla camera di taglio.

Consigli per un uso ottimale

- ◆ Triturare per ultimi i materiali asciutti per facilitare l'eliminazione dei materiali umidi.
- ◆ Non accatastare il materiale né lasciare che si decomponga prima di tritarlo.
- ◆ Il materiale può essere tritato una seconda volta per ridurre ulteriormente il volume.
- ◆ Vedere la tabella alla fine di questo testo.

Manutenzione

Questo elettrotensile Black & Decker è stato progettato per funzionare a lungo con un minimo di manutenzione. Per ottenere prestazioni sempre soddisfacenti occorre avere cura dell'elettrotensile e sottoporlo a pulizia e manutenzione periodica.

- ◆ Mantenere l'elettrotensile pulito e asciutto.
- ◆ Non usare materiali abrasivi o detersivi a base di solventi.
- ◆ Le prese di ventilazione dell'elettrotensile devono essere pulite regolarmente con un pennello morbido o un panno asciutto.

Regolazione del coltello

Il coltello deve essere regolato quando l'elettrotensile non riesce a tritare il materiale.

- ◆ Ruotare la manopola di regolazione (7) di mezzo giro in senso orario, fino alla posizione di taglio desiderata per tagliare completamente il materiale leggero.
- ◆ Ruotare la manopola di regolazione di mezzo giro in senso antiorario fino alla posizione di triturazione desiderata per tagliare i materiali pesanti. Può essere necessario passare due volte il materiale attraverso l'elettrotensile per tritarlo prima di ottenere il taglio completo.
- ◆ Assicurarsi che la lama da taglio non tocchi la lama di battuta per evitare danni all'elettrotensile.

Quando il materiale tritato si presenta come una catena (v. figura D), eseguire la regolazione seguente:

- ◆ Accendere l'elettrotensile.
- ◆ Ruotare molto lentamente e con attenzione la manopola di regolazione (7) in senso orario fino a sentire un suono di sfregamento o a vedere una piccola quantità di limatura di alluminio fuoriuscire dallo scivolo di scarico. Il materiale tritato ora viene separato come mostra la fig. E.

Attenzione! Verificare che l'elettrotensile sia acceso e ruoti in direzione corretta. Regolare il coltello con l'elettrotensile spento può causare seri danni all'elettrotensile.

Protezione da sovraccarico (fig. C)

Questo elettrotensile è provvisto di protezione da sovraccarico. In caso di blocco e se il motore va in stallo, l'alimentazione si interrompe automaticamente.

- ◆ Attendere per circa 5 minuti per permettere alla protezione di ripristinarsi.
- ◆ Scollegare l'elettrotensile dall'alimentazione elettrica.
- ◆ Eliminare l'ostruzione come descritto sopra.
- ◆ Connettere l'elettrotensile alla presa della rete elettrica.
- ◆ Premere il pulsante di protezione da sovraccarico (3).
- ◆ Accendere l'elettrotensile.

Protezione dell'ambiente



Raccolta differenziata. Questo prodotto non deve essere smaltito con i normali rifiuti domestici.

Nel caso in cui si decida di sostituire l'apparecchio oppure di disfarsene in quanto non più necessario, non dovrà essere smaltito con i normali rifiuti domestici. Smaltire il prodotto tramite raccolta differenziata.



La raccolta differenziata di prodotti e imballaggi usati, consente il riciclaggio e il riutilizzo dei materiali. Riutilizzare i materiali riciclati aiuta a prevenire l'inquinamento ambientale e riduce la richiesta di materie prime.

In base alle normative locali, i servizi per la raccolta differenziata di elettrodomestici possono essere disponibili presso i punti di raccolta municipali o presso il rivenditore, al momento dell'acquisto di un nuovo prodotto.

Black & Decker offre ai suoi clienti un servizio per la raccolta differenziata e la possibilità di riciclare i prodotti Black & Decker che hanno esaurito la loro durata in servizio. Per usufruire del servizio, è sufficiente restituire il prodotto a qualsiasi tecnico autorizzato, incaricato della raccolta per conto dell'azienda. Per individuare il tecnico autorizzato più vicino, rivolgersi alla sede Black & Decker locale, presso il recapito indicato nel presente manuale. Altrimenti un elenco completo di tutti i tecnici autorizzati Black & Decker e i dettagli completi sui contatti e i servizi post-vendita sono disponibili sul sito Internet: www.2helpU.com

Dati tecnici

	GS2400 Type 1	
Tensione	V	230-240
Frequenza	Hz	50
Potenza assorbita	W	2.400
Classe di lavoro del motore		
a 2400 W		S6-40%
a 2000 W		S1
Velocità a vuoto	min ⁻¹	46
Massimo diametro di taglio	mm	40
Peso	kg	26,5

Note:

Classe di lavoro del motore: S6-40% indica un profilo di 4 min. di lavoro sotto carico e di 6 min. di pausa.

Massimo diametro di taglio 40 mm.

Dichiarazione di conformità CE

DIRETTIVA MACCHINE

DIRETTIVA SULLE EMISSIONI ACUSTICHE ALL'ARIA

APERTA



GS2400

Black & Decker dichiara che i prodotti descritti nella sezione "dati tecnici" sono conformi con:

2006/42/CE, EN 60335

2000/14/CE, Shredder, Allegato V

Livello di potenza acustica conforme con (5) 2000/14/CE (Articolo 13):

Pressione sonora (L_{pA}) 91 dB(A), incertezza (K) 3 dB(A)

Potenza acustica (L_{wA}) 93 dB(A), incertezza (K) 3 dB(A)

Per ulteriori informazioni, contattare Black & Decker ai seguenti indirizzi o consultare il retro del manuale.

Il sottoscritto è responsabile della compilazione del file tecnico e rilascia la presente dichiarazione per conto di Black & Decker.

Kevin Hewitt

Vicepresidente progettazione globale
Black & Decker Europe, 210 Bath Road, Slough,
Berkshire, SL1 3YD
Regno Unito
07/04/2010

Garanzia

Certa della qualità dei suoi prodotti, Black & Decker offre una **garanzia eccezionale**. Il presente certificato di garanzia è complementare ai diritti statutari e non li pregiudica in alcun modo. La garanzia è valida entro il territorio degli Stati membri dell'Unione Europea e dell'EFTA (European Free Trade Area).

Se un prodotto Black & Decker risulta difettoso per qualità del materiale, della costruzione o per mancata conformità entro 24 mesi dalla data di acquisto, Black & Decker garantisce la sostituzione delle parti difettose, provvede alla riparazione dei prodotti se ragionevolmente usurati oppure alla loro sostituzione, in modo da ridurre al minimo il disagio del cliente a meno che:

- ◆ Il prodotto non sia stato destinato ad usi commerciali, professionali o al noleggio;
- ◆ Il prodotto non sia stato usato in modo improprio o scorretto;
- ◆ Il prodotto non abbia subito danni causati da oggetti o sostanze estranee oppure incidenti;
- ◆ Il prodotto non abbia subito tentativi di riparazione non effettuati da tecnici autorizzati né dall'assistenza Black & Decker.

Per attivare la garanzia è necessario esibire la prova comprovante l'acquisto al venditore o al tecnico autorizzato. Per individuare il tecnico autorizzato più vicino, rivolgersi alla sede Black & Decker locale, presso il recapito indicato nel presente manuale. Altrimenti un elenco completo di tutti i tecnici autorizzati Black & Decker e i dettagli completi sui contatti e i servizi post-vendita sono disponibili su Internet presso: www.2helpU.com

I clienti che desiderano registrare il nuovo prodotto Black & Decker e ricevere gli aggiornamenti sui nuovi prodotti e le offerte speciali, sono invitati a visitare il sito Web (www.blackanddecker.it). Ulteriori informazioni sul marchio e la gamma di prodotti Black & Decker sono disponibili all'indirizzo www.blackanddecker.it

Gebruik volgens bestemming

Uw Black & Decker hakselaar GS2400 is ontworpen voor het versnipperen van het meeste keuken- en tuinafval, waaronder snoeihout, heggensnoei, takjes en andere organisch tuinafval alsook papier en karton. Het versnipperde afval is ideaal voor composteerdoelinden of voor het verkrijgen van een geringere omvang voor eenvoudige verwijdering.

Deze hakselaar is uitsluitend bedoeld voor huishoudelijk gebruik. Hij is niet bedoeld voor constante belasting; de aanbevolen materiaalvoedingstijd is 40% van de totale looptijd van de hakselaar. Het uitzoeken en het oppakken van het materiaal zorgt doorgaans voor voldoende onbelaste tijd.

Veiligheidsvoorschriften

- ◆ **Waarschuwing!** Bij het gebruik van elektrische apparaten dienen ter bescherming tegen brandgevaar, elektrische schok, letsel en materiële schade altijd gepaste veiligheidsmaatregelen in acht te worden genomen, waaronder de volgende veiligheidsvoorschriften.
- ◆ Lees de gehele gebruiksaanwijzing aandachtig door voordat u het apparaat gaat gebruiken.
- ◆ Bewaar deze instructies zorgvuldig!
- ◆ Haal de stekker uit het stopcontact voordat u instel-, reparatie- of onderhoudswerkzaamheden gaat uitvoeren.

Training

- ◆ Laat nooit kinderen, personen die onbekend zijn met dit soort apparaten noch iemand die deze gebruiksaanwijzing niet heeft gelezen hiermee werken.
- ◆ Bedenk dat de gebruiker verantwoordelijk is voor ongelukken of gevaren voor andere mensen of hun eigendommen.

Vorbereiding

- ◆ Bedien dit apparaat niet in de buurt van omstanders.
- ◆ Gebruik dit apparaat alleen in een open ruimte (b.v. niet dichtbij een muur of andere vaste objecten) en op een stevige, vlakke ondergrond.
- ◆ Draag te allen tijde een veiligheidsbril tijdens het werken met dit apparaat.
- ◆ Gebruik gehoorbescherming bij een onaangenaam hoog geluidsniveau.
- ◆ Draag geen wijde kleding of loshangende sieraden. Deze kunnen door de bewegende delen worden gegrepen. Draag bij het werken buitenshuis bij voorkeur rubberen werkhandschoenen en schoenen met profielzolen. Houd lang haar bijeen.
- ◆ Stel het apparaat niet bloot aan regen. Gebruik het apparaat niet op plaatsen waar brand- of explosiegevaar bestaat, b.v. in de buurt van brandbare vloeistoffen of gassen.
- ◆ Bedien het apparaat niet op een geplaveide ondergrond of

een ondergrond met grind, waarbij terugslag van materiaal letsel kan veroorzaken.

- ◆ Verwijder de aarde van de wortels om schade aan het snijmechanisme te voorkomen. Probeer geen botten, steen, glas, metaal, plastic of vodden te versnipperen.
- ◆ Controleer het apparaat en het netsnoer voor gebruik nauwkeurig op schade. Controleer of alle bewegende delen correct gemonteerd zijn, of er geen onderdelen gebroken zijn, of er geen beschermkappen en schakelaars beschadigd zijn en of er geen andere gebreken zijn die de werking van het apparaat zouden kunnen beïnvloeden. Controleer of het apparaat naar behoren werkt. Gebruik het apparaat niet als enig onderdeel beschadigd of defect is. Gebruik het apparaat niet als de aan/uitschakelaar niet werkt.
- ◆ Laat defecte onderdelen door een erkend servicecentrum repareren of vervangen. Probeer nooit het apparaat zelf te repareren.
- ◆ Laat een beschadigd netsnoer door de fabrikant, een erkend servicecentrum of een soortgelijk bevoegd persoon vervangen om gevaren te voorkomen. Vervang beschadigde of onleesbare labels.

Veiligheid van anderen

- ◆ Dit apparaat is niet bedoeld voor gebruik door personen (inclusief kinderen) met beperkt lichamelijk, zintuiglijk of geestelijk vermogen, of gebrek aan ervaring en kennis, tenzij ze de supervisie of instructie is gegeven omtrent het gebruik van het apparaat door een persoon die verantwoordelijk is voor hun veiligheid.
- ◆ Houd toezicht op kinderen om te voorkomen dat zij met het apparaat gaan spelen.

Overige risico's.

Er kunnen zich tijdens het gebruik van het gereedschap ook andere risico's voordoen die misschien niet in de bijgevoegde veiligheidswaarschuwingen worden vermeld. Deze risico's kunnen zich voordoen als gevolg van onoordeelkundig gebruik, langdurig gebruik, enz.

Zelfs als de veiligheidsvoorschriften in acht worden genomen en de veiligheidsvoorzieningen worden geïmplementeerd, kunnen bepaalde risico's niet worden vermeden. Deze omvatten:

- ◆ **Verwondingen die worden veroorzaakt door het aanraken van draaiende of bewegende onderdelen.**
- ◆ **Verwondingen die worden veroorzaakt bij het vervangen van onderdelen, bladen of accessoire's.**
- ◆ **Verwondingen die worden veroorzaakt door langdurig gebruik van het gereedschap. Als u langere periodes met het gereedschap werkt, is het raadzaam om regelmatig een pauze in te lassen.**
- ◆ **Gehoorbeschadiging.**

- ◆ Gezondheidsrisico's als gevolg van het inademen van stof dat door gebruik van het gereedschap wordt veroorzaakt (bijvoorbeeld tijdens het werken met hout, vooral eiken, beuken en MDF.)

Bescherming tegen elektrische schok

- ◆ Sluit het apparaat op een geaard stopcontact of verlengsnoer aan.
- ◆ De elektrische veiligheid kan verder worden verhoogd met behulp van een hooggevoelige (30 mA/30 mS) reststroomschakelaar (RCD).
- ◆ Uw apparaat is uitsluitend bedoeld voor wisselspanningsvoeding (lichtnet). Probeer nooit om het op enige andere voeding aan te sluiten.

Verlengsnoeren

- ◆ Maak bij gebruik buitenshuis uitsluitend gebruik van verlengsnoeren die geschikt zijn voor gebruik buitenshuis.
- ◆ Een 3-aderig verlengsnoer van 1,5 mm met een maximale lengte van 25 m kan zonder vermogensverlies worden gebruikt.

Netvoeding

Het product voldoet aan de technische eisen van EN 61000-3-11. Voor deze apparatuur geldt voorwaardelijke aansluiting en de gebruiker moet, indien nodig in overleg met het leveringsbedrijf, worden geïnstrueerd om deze alleen op een voeding met een impedantie van 0,087 + j0,087 Ohm of minder aan te sluiten.

Bediening

- ◆ Kijk voordat u het apparaat start in de invoerruimte om te controleren of deze leeg is.
- ◆ Houd uw gezicht en lichaam uit de buurt van de invoeropening; lange takken kunnen uitzwiepen als ze door het snijmechanisme naar binnen worden getrokken. Steek geen handen of enig ander lichaamsdeel of kleding in de invoerruimte of uitvoertrechter en houdt ze uit de buurt van bewegende onderdelen.
- ◆ Zorg altijd dat het apparaat in balans is en stevig staat. Reik niet te ver. Ga bij het invoeren van het materiaal nooit op een hoger niveau staan dan de onderkant van het apparaat.
- ◆ Blijf bij het bedienen van dit apparaat altijd uit de buurt van de uitvoerzone.
- ◆ Zorg er bij het invoeren van materiaal in het apparaat zeer zorgvuldig voor dat er geen stukjes metaal, stenen, flessen, blikjes of andere vreemde objecten tussenzitten.
- ◆ Zet als het snijmechanisme een vreemd object raakt of als het apparaat een vreemd geluid maakt of abnormaal gaat trillen het apparaat dan uit, haal de stekker uit het stopcontact en laat het apparaat tot stilstand komen.
 - Controleer of het apparaat beschadigd is.

- Controleer het apparaat op eventuele losse onderdelen en zet deze vast.
- Laat eventueel beschadigde onderdelen door een erkend reparatiecentrum met gebruikmaking van originele onderdelen vervangen of repareren.

- ◆ Zorg dat verwerkte materialen zich niet in de uitvoerzone ophopen: dit kan goede uitvoer verhinderen en leiden tot terugslag van materiaal via de invoeropening.
- ◆ Zet het apparaat als het verstopt raakt uit, haal de stekker uit het stopcontact en laat het apparaat tot stilstand komen alvorens het afval te verwijderen.
- ◆ Houd alle beschermkappen en deflectoren op de plaats en in een goede bedrijfsstaat.
- ◆ Transporteer of kantel het apparaat niet terwijl het in werking is.
- ◆ Laat het apparaat niet onbeheerd achter. Zet het apparaat als u het werkteerrein verlaat uit, haal de stekker uit het stopcontact en laat het apparaat tot stilstand komen. Houd toezicht op kinderen om te zorgen dat zij niet met het apparaat gaan spelen.
- ◆ Kantel het apparaat niet terwijl de voedingsbron is aangesloten.

Onderhoud en opslag

- ◆ Schakel het apparaat als het voor onderhoud, inspectie, opslag of voor het verwisselen van een hulpstuk wordt stopgezet uit en haal de stekker uit het stopcontact. Controleer of alle bewegende onderdelen volledig stilstaan, alvorens inspecties, afstellingen, enz. uit te voeren.
- ◆ Berg het apparaat op een droge en afgesloten plaats op. Kinderen mogen geen toegang hebben tot opgeborgen apparaten.

Het apparaat is voorzien van de volgende pictogrammen:



Lees de handleiding voordat u met het apparaat gaat werken.



Gevaar – ronddraaiende messen. Houd handen en voeten uit de buurt van de openingen.



Gebruik het apparaat niet in een vochtige omgeving of in de regen.



Draag altijd oogbescherming.



Schakel het apparaat vóór aanvang van onderhoudswerkzaamheden uit en haal de stekker uit het stopcontact.



Houd omstanders uit de buurt.



Draag altijd een veiligheidsbril, gehoorbeschermers en een masker.



Draag handschoenen als u deze machine bedient.

Elektrische veiligheid

- ◆ Laat een beschadigd netsnoer vervangen door de fabrikant of een erkend Black & Decker Servicecentrum om gevaren te voorkomen.

Onderdelen

1. Aan/uit-schakelaar
2. Richtingkeuzeschakelaar
3. Overbelastingsbeveiligingsknop
4. Trechter
5. Standaard
6. Opvangzak
7. Stelknop

Montage

Waarschuwing! Zorg vóór aanvang van de montage dat de machine is uitgeschakeld en de netstekker van het lichtnet is losgekoppeld.

De standaard in elkaar zetten (fig. A1 - A3)

Waarschuwing! Vraag bij het monteren van de standaard om assistentie. Het apparaat is te zwaar om door één persoon te worden gehanteerd.

- ◆ Draai het apparaat ondersteboven en zet het op de grond.
- ◆ Lijn de gaten in de poten uit met de gaten in het apparaat. Breng de markering op de poot op één lijn met de markering op de behuizing.
 - Markering op mondstuk linkerpoot "L".
 - Markering op mondstuk rechterpoot "R".
- ◆ Bevestig de poten met inbusschroeven (13), verende sluitringen (14) en zadelsluitingen (15) zoals weergegeven in fig. A1.
- ◆ Schuif het eindframe (8) over de rechterpoot (10) en de linkerpoot (9).
- ◆ Bevestig het eindframe met de schroef (11) en de borgring (12).
- ◆ Lijn de gaten in de wielas (16) met de gaten in de standaard uit (fig. A2).
- ◆ Bevestig de wielas met zadelsluitingen (15), verende sluitringen (14) en inbusstroeven (13) zoals afgebeeld.

De wielen plaatsen (fig. A3)

- ◆ Plaats het wiel (17) op de wielas (16).
- ◆ Bevestig het wiel met de platte sluitring (18), de verende sluitring (14) en de inbusstroef (19).
- ◆ Plaats de wielkap (20) door deze over het wiel heen vast te klikken.
- ◆ Herhaal de bovenstaande procedure voor het andere wiel.

De opvangzak plaatsen (fig. B)

- ◆ Plaats de opvangzak (6) onder de uitvoeropening zoals weergegeven.
- ◆ Trek de hendels van de opvangzak over de haken (21) heen.

Gebruik

Waarschuwing! Laat de machine op haar eigen tempo werken. Niet overbelasten.

- ◆ Schakel het apparaat niet uit voordat het helemaal leeg is, aangezien het apparaat anders verstopt raakt en zich moeilijk opnieuw laat starten.
- ◆ Verwijder grond en stenen van plantenwortels voordat u gaat versnipperen.
- ◆ Houd brede takken stevig vast als u ze in de hakselaar voert.

Aan- en uitschakelen (fig. C)

Inschakelen

- ◆ Zet de richtingkeuzeschakelaar (2) op de linker stand.
- ◆ Druk op de I knop van de aan/uitschakelaar.

Uitschakelen

- ◆ Druk op de O knop van de aan/uitschakelaar.

Waarschuwing! Bedien de richtingkeuzeschakelaar/schakelaars niet na elkaar met abrupte bewegingen.

Plotseling overschakelen kan stroompieken opleveren, die de hakselaar kunnen beschadigen.

Een blokkade verwijderen (fig. C)

Als het apparaat vastloopt op te dikke of te harde takken of vreemde objecten, zal de hakselaar zich in de meeste gevallen zelf automatisch herstellen. De draairichting keert automatisch om en maakt zo het materiaal helemaal terug tot de top vrij. Ga om de draairichting weer terug te zetten naar normaal als volgt te werk:

- ◆ Schakel het apparaat uit en wacht tot het snijblad volledig stilstaat.
- ◆ Schakel het apparaat weer in en het zal weer in de voorwaartse richting draaien.

Als het materiaal vastzit:

- ◆ Schakel het apparaat uit.
- ◆ Zet de richtingkeuzeschakelaar (2) op de rechter stand.
- ◆ Druk op de I knop tot de blokkade is verwijderd.

Waarschuwing! Als het apparaat achteruit draait,

kunnen takken uit de inlaatrechter worden geslingerd.

Als de blokkade niet is opgeheven:

- ◆ Schakel het apparaat uit en haal de stekker uit het stopcontact.
- ◆ Maak het afval binnen in de snijruimte met een stuk hout los.
- ◆ Steek de stekker weer in het stopcontact en bedien het apparaat zoals hierboven beschreven om eventueel afval te verwijderen.

Waarschuwing! Schakel bij het opheffen van een blokkade het apparaat altijd uit en haal de stekker uit het stopcontact. Probeer blokkades niet met de hand via de invoertrechter of uitvoeropening op te heffen. Houd uw handen uit de buurt van de snijruimte.

Tips voor optimaal gebruik

- ◆ Versnipper als laatste droge materialen, zodat vochtige materialen uit het apparaat worden verwijderd.
- ◆ Voorkom dat materiaal zich ophoopt en composteert voordat het versnipperd wordt.
- ◆ U kunt versnipperde materialen een tweede keer in de hakselaar invoeren om hun omvang nog kleiner te maken.
- ◆ Zie ook de tabel aan het einde van deze tekst.

Onderhoud

Uw Black & Decker-apparaat is ontworpen om gedurende langere periode te functioneren met een minimum aan onderhoud. Voortdurend tevreden gebruik is afhankelijk van correct onderhoud en regelmatig schoonmaken.

- ◆ Houd het apparaat schoon en droog.
- ◆ Gebruik geen schuur- of oplosmiddel bij het reinigen.
- ◆ Reinig regelmatig de ventilatieopeningen in uw apparaat met een zachte borstel of een droge doek.

De snijplaat afstellen

De snijplaat moet worden afgesteld als het apparaat het materiaal niet versnipperd.

- ◆ Draai de stelknop (7) een halve slag rechtsom naar de snijpositie voor het volledig doorsnijden van licht materiaal.
- ◆ Draai de stelknop een halve slag linksom naar de positie voor het versnipperen van zwaar materiaal. Het kan zijn dat u het materiaal tweemaal door het apparaat moet voeren om het materiaal volledig versnipperd te krijgen.
- ◆ Zorg dat de snijbladen het aanbeeldblad niet raakt om schade aan het apparaat te voorkomen.

Stel als het versnipperde materiaal als een ketting gaat hangen, zoals weergegeven in fig. D, het apparaat als volgt af:

- ◆ Schakel het apparaat in.
- ◆ Draai de stelknop (7) zeer langzaam een klein stukje rechtsom tot u een licht schuurgeluid hoort of een kleine hoeveelheid aluminium schaafsel uit de uitvoertrechter

komt. Het versnipperde materiaal zal nu zoals in fig. E weergegeven worden gescheiden.

Waarschuwing! Controleer of het apparaat is ingeschakeld en in de normale voorwaarts richting draait. Afstelling van de snijplaat terwijl het apparaat is uitgeschakeld kan ernstige schade aan het apparaat toebrengen.

Overbelastingsbeveiliging (fig. C)

Dit apparaat is voorzien van een overbelastingsbeveiliging. Als het apparaat blokkeert en de motor vastloopt, wordt de voeding automatisch uitgeschakeld.

- ◆ Wacht ongeveer 5 minuten om de beveiliging te resetten.
- ◆ Haal de stekker van het apparaat uit het stopcontact.
- ◆ Verwijder de blokkade zoals hierboven beschreven.
- ◆ Steek de stekker van het apparaat in het stopcontact.
- ◆ Druk op de overbelastingsbeveiligingsknop (3).
- ◆ Schakel het apparaat in.

Milieu



Gescheiden inzameling. Dit product mag niet met het gewone huishoudelijke afval worden weggegooid.

Wanneer uw oude Black & Deckerproduct aan vervanging toe is of het u niet langer van dienst kan zijn, gooi het dan niet bij het huishoudelijk afval. Zorg ervoor dat het product gescheiden kan worden ingezameld.



Door gebruikte producten en verpakkingen gescheiden in te zamelen, worden de materialen gerecycled en opnieuw gebruikt. Hergebruik van gerecyclede materialen voorkomt milieuvuiling en vermindert de vraag naar grondstoffen.

Inzamelpunten voor gescheiden inzameling van elektrische huishoudproducten bij gemeentelijke vuilnisbergen of bij de verkoper waar u een nieuw product koopt, kunnen aan plaatselijke voorschriften gebonden zijn.

Black & Decker biedt de mogelijkheid tot inzamelen en recyclen van afgedankte Black & Decker producten. Om gebruik van deze service te maken, dient u het product aan een van onze servicecentra te sturen, die voor ons de inzameling verzorgen.

U kunt het adres van het dichtstbijzijnde servicecentrum opvragen via de adressen op de achterzijde van deze handleiding. U kunt ook een lijst van onze servicecentra en meer informatie m.b.t. onze klantenservice vinden op het volgende Internet-adres: www.2helpU.com

Technische gegevens

		GS2400 Type 1
Spanning	V	230-240
Frequentie	Hz	50
Opgenomen vermogen	W	2.400
Motorklasse		
bij 2.400 W		S6-40%
bij 2.000 W		S1
Onbelast toerental	min ⁻¹	46
Max. snijdiameter	mm	40
Gewicht	kg	26,5

Opmerkingen

Motorklasse: S6-40% geeft een belastingsprofiel aan van 4 min. belast en 6 min. onbelast draaien.

Max. snijdiameter: 40 mm.

EG-conformiteitsverklaring

MACHINERICHTLIJN
RICHTLIJN GELUID BUITENSHUIS



GS2400

Black & Decker verklaart dat deze producten, zoals onder "technische gegevens" beschreven, overeenkomstig zijn met: 2006/42/EG, EN 60335

2000/14/EG, shredder, Bijlage V

Niveau van het geluidsvermogen volgens (5) 2000/14/EG (Artikel 13):

Geluidsdruk (L_{pA}) 91 dB(A), onzekerheid (K) 3 dB(A)
Geluidsvermogen (L_{WA}) 93 dB(A), onzekerheid (K) 3 dB(A)

Neem voor meer informatie contact op met Black & Decker via het volgende adres of zie de achterzijde van de handleiding.

De ondergetekende is verantwoordelijk voor de samenstelling van de technische gegevens en geeft deze verklaring namens Black & Decker.

Kevin Hewitt
Vice-President Global Engineering
Black & Decker Europe, 210 Bath Road, Slough,
Berkshire, SL1 3YD
Verenigd Koninkrijk
1-11-2009

Garantie

Black & Decker heeft vertrouwen in zijn producten en biedt een uitstekende garantie. Deze garantiebepalingen vormen een aanvulling op uw wettelijke rechten en beperken deze niet. De garantie geldt in de lidstaten van de Europese Unie en de Europese Vrijhandelsassociatie.

Mocht uw Black & Decker product binnen 24 maanden na datum van aankoop defect raken tengevolge van materiaal- of constructiefouten, dan garanderen wij de kosteloze vervanging van defecte onderdelen, de reparatie van het product of de vervanging van het product, tenzij:

- ◆ Het product is gebruikt voor handelsdoeleinden, professionele toepassingen of verhuurdoeleinden;
- ◆ Het product onoordeelkundig is gebruikt;
- ◆ Het product is beschadigd door invloeden van buitenaf of door een ongeval;
- ◆ Reparaties zijn uitgevoerd door anderen dan onze servicecentra of Black & Decker personeel.

Om een beroep op de garantie te doen, dient u een aankoopbewijs te overhandigen aan de verkoper of een van onze servicecentra. U kunt het adres van het dichtstbijzijnde servicecentrum opvragen via de adressen op de achterzijde van deze handleiding. U kunt ook een lijst van onze servicecentra en meer informatie m.b.t. onze klantenservice vinden op het volgende Internet-adres: www.2helpU.com

Meld u aan op onze website www.blackanddecker.nl om te worden geïnformeerd over nieuwe producten en speciale aanbiedingen. Verdere informatie over het merk Black & Decker en onze producten vindt u op www.blackanddecker.nl

Finalidad

Su biotriturador de jardín Black & Decker GS2400 está diseñado para triturar la mayoría de los residuos de cocina y jardín, incluyendo podas, recortes de setos, ramas y otros residuos orgánicos de jardín así como papel y cartón. Los residuos triturados son ideales para usar como abono o para obtener un menor volumen de residuos más fáciles de desechar.

Esta trituradora de jardín está pensada únicamente para consumo doméstico, y para un uso intermitente: El tiempo recomendado para introducir materiales es un 40% del tiempo total de funcionamiento de la trituradora. La selección y recogida del material normalmente proporcionará un tiempo de parada suficiente.

Instrucciones de seguridad

- ◆ **¡Atención!** Cuando use aparatos eléctricos, debe seguir siempre las precauciones de seguridad básicas, incluidas las siguientes, a fin de reducir el riesgo de incendios, electrocución, lesiones personales y daños materiales.
- ◆ Lea atentamente el manual completo antes de utilizar el aparato.
- ◆ Conserve este manual a mano para consultas posteriores.
- ◆ Desenchufe el aparato de la red antes de realizar cualquier ajuste, reparación o mantenimiento.

Formación

- ◆ Nunca permita que el aparato sea utilizado por niños o por personas que no estén familiarizadas con su uso o que no hayan leído este manual del usuario.
- ◆ Recuerde que el usuario es responsable de los accidentes o daños ocasionados a otras personas o a sus pertenencias.

Preparación

- ◆ No utilice este equipo cerca de otras personas.
- ◆ Utilice el aparato únicamente en espacios abiertos (esto es, alejado de paredes u otros objetos fijos) y sobre una superficie firme y nivelada.
- ◆ Lleve gafas protectoras en todo momento mientras utiliza el aparato.
- ◆ La protección auditiva se considerará desgastada cuando el nivel del sonido resulte incómodo.
- ◆ No lleve vestidos anchos ni joyas, ya que podrían quedar atrapados por las piezas móviles. Para trabajos en el exterior se recomienda llevar guantes de goma y calzado de suela antideslizante. Si tiene el pelo largo, llévelo recogido y cubierto.
- ◆ No exponga el aparato a la lluvia. No utilice el aparato donde exista riesgo de incendio o explosión, p. ej. en la proximidad de líquidos o gases inflamables.
- ◆ No utilice el aparato sobre una superficie pavimentada o de grava donde el material expulsado pueda causar lesiones.

- ◆ Para evitar daños al engranaje de corte, elimine la tierra de las raíces. No intente triturar huesos, piedra, cristal, metal, plástico o trapos.
- ◆ Antes de usarlo, compruebe detenidamente que el aparato y el cable eléctrico no presentan desperfectos. Compruebe que no existan piezas móviles mal alineadas o atascadas, piezas quebradas, protectores o interruptores dañados o cualquier otro condicionante que pueda afectar al funcionamiento correcto del aparato. Asegúrese de que el aparato pueda funcionar adecuadamente y cumplir con el cometido para el que ha sido diseñado. No utilice el aparato si hay alguna pieza dañada o defectuosa. No utilice el aparato si no es posible apagarlo y encenderlo con el interruptor.
- ◆ Encargue al servicio técnico autorizado que repare o sustituya las piezas defectuosas o averiadas. Jamás intente efectuar las reparaciones usted mismo.
- ◆ Si el cable está estropeado, debe ser sustituido por el fabricante o su servicio técnico o una persona igualmente cualificada, con el fin de evitar accidentes. Sustituya las etiquetas deterioradas o ilegibles.

Seguridad de otras personas

- ◆ Este aparato no está destinado para ser utilizado por personas (niños incluidos) con capacidades físicas, sensoriales o mentales reducidas, o que carezcan de experiencia y conocimiento, a menos que reciban supervisión o instrucción respecto al uso del aparato por una persona responsable de su seguridad.
- ◆ Debe vigilarse a los niños para asegurarse de que no jueguen con el aparato.

Riesgos residuales.

El uso de esta herramienta puede producir riesgos residuales adicionales no incluidos en las advertencias de seguridad adjuntas. Estos riesgos se pueden generar por un uso incorrecto, demasiado prolongado, etc.

El cumplimiento de las normas de seguridad correspondientes y el uso de dispositivos de seguridad no evitan ciertos riesgos residuales. Estos riesgos incluyen:

- ◆ Lesiones producidas por el contacto con piezas móviles o giratorias.
- ◆ Lesiones producidas al cambiar cualquier pieza, cuchilla o accesorio.
- ◆ Lesiones producidas al usar una herramienta por un tiempo demasiado prolongado. Si utiliza una herramienta durante períodos de tiempo demasiado prolongados, asegúrese de realizar pausas con frecuencia.
- ◆ Discapacidad auditiva.
- ◆ Riesgos para la salud producidos al respirar el polvo que se genera al usar la herramienta (por

ejemplo: en los trabajos con madera, especialmente de roble, haya y tableros de densidad mediana.

Protección contra la electrocución

- ◆ El aparato debe conectarse a un enchufe o a un cable alargador con conexión a tierra.
- ◆ Se puede incrementar la seguridad eléctrica utilizando un dispositivo de corriente residual (DCR) de alta sensibilidad (30 mA / 30 mS).
- ◆ Este aparato está diseñado únicamente para alimentación de corriente alterna. No intente enchufarlo a ninguna otra corriente.

Cables alargadores

- ◆ Cuando use el aparato en el exterior, utilice exclusivamente cables alargadores diseñados para ello.
- ◆ Puede utilizarse un cable alargador trifilar de 1,5 mm. de hasta 25 m. sin pérdida de potencia.

Alimentación de corriente

El producto cumple los requisitos técnicos de la norma EN 61000-3-11. Este equipo está supeditado a una conexión condicional y el usuario, tras consultar con la empresa eléctrica si fuera necesario, lo conectará únicamente a un suministro de impedancia 0,087 + j0,087 ohmios o inferior.

Funcionamiento

- ◆ Antes de poner en marcha el aparato, mire dentro de la cámara de alimentación para asegurarse de que esté vacía.
- ◆ Mantenga la cara y el cuerpo alejados de la abertura de admisión; las ramas largas podrían golpearle mientras son atraídas por el engranaje de corte. No permita que las manos o ninguna otra parte del cuerpo o la ropa se introduzcan en la cámara de alimentación o el conducto de descarga, o se aproximen a una pieza móvil.
- ◆ Mantenga un equilibrio adecuado y los pies firmemente asentados en todo momento. Sea precavido. No se coloque a un nivel por encima de la base del aparato cuando introduzca materiales en el mismo.
- ◆ Colóquese siempre fuera de la zona de descarga mientras utiliza este aparato.
- ◆ Cuando introduzca materiales en el aparato tenga especial cuidado de no incluir piezas de metal, piedras, botellas, latas u otros objetos extraños.
- ◆ Si el mecanismo de corte golpea objetos extraños o el aparato empieza a vibrar o a hacer ruidos raros, apague el aparato, desenchúfelo de la red y espere a que se detenga.
 - Inspeccione el aparato por si estuviera dañado.
 - Compruebe si hay alguna pieza suelta y aprétela.
 - Encargue al servicio técnico autorizado que repare o sustituya las piezas dañadas por piezas originales.

- ◆ No permita que se acumulen materiales procesados en la zona de descarga; esto puede evitar una descarga adecuada y producir un retroceso de los materiales por la abertura de admisión.
- ◆ Si el aparato se atasca, apáguelo, desenchúfelo de la red y espere a que se detenga antes de eliminar los residuos.
- ◆ Mantenga todos los protectores y deflectores en su sitio y en buen estado de funcionamiento.
- ◆ No traslade ni incline el aparato mientras está funcionando.
- ◆ No deje el aparato desatendido. Siempre que abandone la zona de trabajo, apague el aparato, desenchúfelo de la red y espere a que se detenga. Debe vigilarse a los niños para asegurarse de que no jueguen con el aparato.
- ◆ No incline el aparato mientras la fuente de alimentación esté conectada.

Mantenimiento y almacenamiento

- ◆ Siempre que detenga el aparato para repararlo, inspeccionarlo o guardarlo, o para cambiar un accesorio, apáguelo y desenchúfelo de la red. Asegúrese de que todas las piezas móviles se han detenido totalmente antes de efectuar inspecciones, ajustes, etc.
- ◆ Guarde el aparato en un sitio seco y cerrado. Los niños no deben tener acceso a los aparatos guardados.

Encontrará los siguientes símbolos de advertencia en el aparato:



Antes de iniciar las operaciones, lea el manual.



Peligro - cuchillas giratorias. Mantenga los pies y las manos fuera de las aberturas.



No utilice la herramienta en condiciones de humedad y no la exponga a la lluvia.



Lleve siempre protección ocular.



Antes de realizar las tareas de mantenimiento, apague y desenchufe el aparato.



Mantenga alejados a los transeúntes.



Lleve siempre gafas de seguridad, protección auditiva y un respirador.



Lleve guantes cuando utilice esta herramienta.

Seguridad eléctrica

- ◆ Si el cable eléctrico está estropeado, debe ser sustituido por el fabricante o un servicio técnico autorizado de Black & Decker con el fin de evitar accidentes.

Características

1. Interruptor de encendido/apagado
2. Selector de dirección
3. Botón de protección de sobrecarga
4. Embudo
5. Soporte
6. Bolsa colectora
7. Pomo de ajuste

Montaje

¡Atención! Antes de proceder al montaje, compruebe que la herramienta está apagada y desenchufada.

Montaje del soporte (fig. A1 - A3)

¡Atención! Busque ayuda para montar el soporte. El aparato es demasiado pesado para que lo manipule una sola persona.

- ◆ Coloque el aparato boca abajo en el suelo.
- ◆ Alinee los orificios en las patas del soporte con los del aparato. Haga corresponder la marca de la pata con la marca en la carcasa.
 - Marca de boquilla de pata izquierda "L".
 - Marca de boquilla de pata derecha "R".
- ◆ Fije las patas en el aparato con los tornillos Allen (13), las arandelas elásticas (14) y las arandelas de apoyo (15) como se muestra (fig. A1).
- ◆ Deslice el bastidor del extremo (8) sobre la pata derecha (10) y la pata izquierda (9).
- ◆ Fije el bastidor del extremo utilizando el tornillo (11) y la arandela de bloqueo (12).
- ◆ Alinee los orificios en el eje de la rueda (16) con los del soporte (fig. A2).
- ◆ Fije el eje de la rueda con las arandelas de apoyo (15), las arandelas elásticas (14) y los tornillos Allen (13) como se muestra.

Instalación de las ruedas (fig. A3)

- ◆ Instale la rueda (17) en el eje de la rueda (16).
- ◆ Fije el eje de la rueda con la arandela plana (18), la arandela elástica (14) y el tornillo Allen (19).
- ◆ Instala la tapa de la rueda (20) encajándola en la rueda.
- ◆ Repita el procedimiento anterior con la otra rueda.

Montaje de la bolsa colectora (fig. B)

- ◆ Coloque la bolsa colectora (6) bajo la abertura de salida como se indica.
- ◆ Instale las asas de la bolsa colectora sobre los ganchos (21).

Uso

¡Atención! Deje que la herramienta funcione a su ritmo. No lo sobrecargue.

- ◆ No desconecte el aparato antes de que esté totalmente vacío, ya que puede atascarse dificultando una nueva puesta en marcha.
- ◆ Retire la tierra y las piedras de las raíces antes de triturarlas.
- ◆ Sujete firmemente las ramas menudas al introducirlas en la trituradora.

Encendido y apagado (fig. C)

Encendido

- ◆ Sitúe el selector de dirección (2) en la posición izquierda.
- ◆ Pulse el botón I del interruptor de encendido/apagado.

Apagado

- ◆ Pulse el botón O del interruptor de encendido/apagado.

¡Atención! No accione el selector de dirección/los interruptores en secuencia utilizando movimientos bruscos. La conmutación repentina puede generar picos de corriente que podrían dañar a la trituradora.

Retirada de una obstrucción (fig. C)

Si el aparato se atasca por ramas demasiado gruesas o duras, o cuerpos extraños, la trituradora se liberará sola la mayoría de las veces. La dirección de rotación se invertirá automáticamente liberando el material por la parte superior. Para volver a una rotación normal, haga lo siguiente:

- ◆ Apague y espere hasta que la hoja de corte se haya detenido completamente.
- ◆ Vuelva a encender y el aparato habrá vuelto a la rotación de avance normal.

Si el material se atasca:

- ◆ Apague el aparato.
- ◆ Sitúe el selector de dirección (2) en la posición derecha.
- ◆ Pulse el botón I hasta que se elimine el bloqueo.

¡Atención! Cuando el aparato funciona marcha atrás las ramas pueden ser expulsadas del embudo de entrada.

Si la obstrucción no ha quedado eliminada:

- ◆ Apague y desenchufe el aparato.
- ◆ Use un trozo de madera para aflojar los residuos de la cámara de corte.
- ◆ Vuelva a enchufar el aparato a la red y hágalo funcionar como se ha descrito anteriormente para eliminar los residuos.

¡Atención! Apague y desenchufe siempre el aparato para eliminar una obstrucción. No intente eliminar las obstrucciones a mano a través del embudo de entrada o la abertura de salida. Mantenga las manos alejadas de la cámara de corte.

Consejos para un uso óptimo

- ◆ Triture los materiales secos al final, ya que ello contribuirá a eliminar el material húmedo de la trituradora.
- ◆ No deje que el material se acumule y comience a descomponerse antes de triturar.
- ◆ Puede triturar los residuos dos veces para reducir aún más su volumen.
- ◆ Consulte el gráfico al final de este texto.

Mantenimiento

Su aparato Black & Decker está diseñado para que funcione durante un largo período de tiempo con un mantenimiento mínimo. El funcionamiento satisfactorio continuado depende de un cuidado apropiado y una limpieza periódica del aparato.

- ◆ Conserve la unidad limpia y seca.
- ◆ No utilice ninguna sustancia limpiadora abrasiva o que contenga disolventes.
- ◆ Limpie periódicamente las ranuras de ventilación del aparato con un cepillo suave o un paño seco.

Ajuste de la placa de corte

La placa de corte debe ajustarse si el aparato no puede triturar material.

- ◆ Gire el pomo de ajuste (7) en el sentido de las agujas del reloj media vuelta en la posición de corte para cortar completamente material ligero.
- ◆ Gire el pomo de ajuste en el sentido contrario a las agujas del reloj media vuelta en la posición de trituración para triturar materiales pesados. Puede que haya que pasar los materiales dos veces por el aparato para triturar el material antes de cortarlo completamente.
- ◆ Asegúrese de que la hoja de corte no toque la hoja del yunque para evitar daños al aparato.

Cuando el material triturado empiece a colgar en cadena, como se indica en la fig. D, efectúe el siguiente ajuste:

- ◆ Encienda el aparato.
- ◆ Gire muy poco y lentamente el pomo de ajuste (7) en el sentido de las agujas del reloj hasta que escuche un sonido leve de picado o hasta que una pequeña cantidad de virutas de aluminio caiga de la rampa de descarga. El material triturado quedará separado como se indica en la fig. E.

¡Atención! Asegúrese de que el aparato esté conectado y trabajando en la dirección de avance normal. Ajustar la placa de corte mientras el aparato se apaga puede provocar daños graves en el aparato.

Protección de sobrecarga (fig. C)

Este aparato lleva una protección contra sobrecargas. Si el aparato se obstruye y el motor se para, la corriente eléctrica se desconectará automáticamente.

- ◆ Espere unos 5 minutos para que la protección se restablezca.
- ◆ Desenchufe el aparato de la alimentación de corriente.
- ◆ Elimine la obstrucción como se ha descrito anteriormente.
- ◆ Conecte el aparato a la alimentación de corriente.
- ◆ Pulse el botón de protección de sobrecarga (3).
- ◆ Encienda el aparato.

Protección del medio ambiente



Separación de desechos. Este producto no debe desecharse con la basura doméstica normal.

Si llega el momento de reemplazar su producto Black & Decker o éste ha dejado de tener utilidad para usted, no lo deseché con la basura doméstica normal. Asegúrese de que este producto se deseché por separado.



La separación de desechos de productos usados y embalajes permite que los materiales puedan reciclarse y reutilizarse. La reutilización de materiales reciclados ayuda a evitar la contaminación medioambiental y reduce la demanda de materias primas.

La normativa local puede prever la separación de desechos de productos eléctricos de uso doméstico en centros municipales de recogida de desechos o a través del distribuidor cuando adquiere un nuevo producto.

Black & Decker proporciona facilidades para la recogida y el reciclado de los productos Black & Decker que hayan llegado al final de su vida útil. Para hacer uso de este servicio, devuelva su producto a cualquier servicio técnico autorizado, que lo recogerá en nuestro nombre.

Pueden consultar la dirección de su servicio técnico más cercano poniéndose en contacto con la oficina local de Black & Decker en la dirección que se indica en este manual. Como alternativa, puede consultar en Internet la lista de servicios técnicos autorizados e información completa de nuestros servicios de posventa y contactos en la siguiente dirección: www.2helpU.com

Características técnicas

	GS2400 Type 1	
Voltaje	V	230-240
Frecuencia	Hz	50
Potencia absorbida	W	2.400
Clase de ciclo del motor		
a 2.400 W		S6-40%
a 2.000 W		S1
Velocidad sin carga	min ⁻¹	46
Diámetro máx. de corte	mm	40
Peso	kg	26,5

Notas

Clase de ciclo del motor: S6-40% indica un perfil de carga de 4 min de carga y 6 min de tiempo de inactividad.
 Diámetro máx. de corte: 40 mm.

Declaración de conformidad CE

DIRECTIVA SOBRE MÁQUINAS
 DIRECTIVA SOBRE EMISIONES SONORAS EN EL ENTORNO



GS2400

Black & Decker declara que los productos descritos en "características técnicas" son conformes con:
 2006/42/CE, EN 60335

2000/14/CE, Shredder, anexo V

Nivel de potencia acústica de conformidad con (5)
 2000/14/CE (Artículo 13):

Presión acústica (L_{pA}) 91 dB(A),
 incertidumbre (K) 3 dB(A)

Presión acústica (L_{WA}) 93 dB(A),
 incertidumbre (K) 3 dB(A)

Si desea información adicional, contacte con Black & Decker en la siguiente dirección o consulte el dorso de este manual.

El abajofirmante es responsable de la compilación del archivo técnico y hace esta declaración en nombre de Black & Decker.

Kevin Hewitt
 Vice-President Global Engineering
 Black & Decker Europe, 210 Bath Road, Slough,
 Berkshire, SL1 3YD
 Reino Unido
 07/04/2010

Garantía

Black & Decker confía plenamente en la calidad de sus productos y ofrece una garantía extraordinaria. Esta declaración de garantía es una añadida, y en ningún caso un perjuicio para sus derechos estatutarios. La garantía es válida dentro de los territorios de los Estados Miembros de la Unión Europea y de los de la Zona Europea de Libre Comercio.

Si un producto Black & Decker resultará defectuoso debido a materiales o mano de obra defectuosos o a la falta de conformidad, Black & Decker garantiza, dentro de los 24 meses de la fecha de compra, la sustitución de las piezas defectuosas, la reparación de los productos sujetos a un desgaste y rotura razonables o la sustitución de tales productos para garantizar al cliente el mínimo de inconvenientes, a menos que:

- ◆ El producto haya sido utilizado con propósitos comerciales, profesionales o de alquiler;
- ◆ El producto haya sido sometido a un uso inadecuado o negligente;
- ◆ El producto haya sufrido daños causados por objetos o sustancias extrañas o accidentes;
- ◆ Se hayan realizado reparaciones por parte de personas que no sean los servicios de reparación autorizados o personal de servicios de Black & Decker.

Para reclamar en garantía, será necesario que presente la prueba de compra al vendedor o al servicio técnico de reparaciones autorizado. Pueden consultar la dirección de su servicio técnico más cercano poniéndose en contacto con la oficina local de Black & Decker en la dirección que se indica en este manual. Como alternativa, se puede consultar en Internet, en la dirección siguiente, la lista de servicios técnicos autorizados e información completa de nuestros servicios de postventa y contactos: www.2helpU.com

Visite nuestro sitio web www.blackanddecker.eu para registrar su nuevo producto Black & Decker y mantenerse al día sobre nuestros productos y ofertas especiales. Encontrará información adicional sobre la marca Black & Decker y nuestra gama de productos en www.blackanddecker.eu

Utilização

O triturador para jardim Black & Decker GS2400 foi desenvolvido para triturar a maioria dos detritos de jardim e cozinha, inclusive produtos de podas, aparas de cercas vivas, galhos e outros tipos de lixo orgânico, bem como papel e papelão. O lixo triturado é ideal para adubagem ou diminuição do volume dos detritos, o que irá facilitá-lo nas tarefas de limpeza.

Este triturador para jardim destina-se apenas para uso doméstico. A sua utilização deve ser intermitente: o tempo de alimentação recomendado do material é 40% do tempo total de funcionamento do triturador, o que normalmente é sempre possível, devido ao tempo que se utiliza durante a recolha e selecção do material a triturar.

Instruções de segurança

- ◆ **Advertência!** Ao utilizar aparelhos eléctricos, é preciso seguir sempre as precauções básicas para a segurança, incluindo as detalhadas a seguir, para diminuir os riscos de incêndio, choque eléctrico, ferimentos pessoais e danos materiais.
- ◆ Leia atentamente este manual antes de utilizar o aparelho.
- ◆ Guarde este manual para futura consulta.
- ◆ **Remova a ficha da tomada antes de efectuar qualquer ajuste, reparação ou manutenção.**

Formação

- ◆ Nunca permita a utilização deste aparelho por crianças ou pessoas que não estão familiarizadas com mesmo nem por alguém que não tenha lido este manual do utilizador.
- ◆ Lembre-se que o operador poderá ser responsabilizado por acidentes ou danos causados a pessoas ou à respectiva propriedade.

Preparação

- ◆ Não opere este equipamento perto de outras pessoas.
- ◆ Opere apenas o aparelho num espaço aberto (por exemplo, não perto de uma parede ou de outros objectos fixos) e numa superfície firme e nivelada.
- ◆ Use óculos de segurança sempre que estiver a operar o aparelho.
- ◆ Deverá utilizar auriculares de protecção sempre que o nível de som se tornar desagradável.
- ◆ Não use vestuário largo nem jóias, pois podem prender-se numa peça móvel. De preferência utilize luvas de borracha e calçado aderente sempre que trabalhar no exterior. Utilize protecções no cabelo para manter os cabelos compridos afastados.
- ◆ Não exponha o aparelho à chuva. Não utilize o aparelho onde haja risco de fogo ou explosão, p.ex. em presença de líquidos ou gases inflamáveis.

- ◆ Não opere o aparelho numa superfície pavimentada ou com cascalho em que o material ejectado pode causar lesões.
- ◆ Para evitar danos na engrenagem de corte, remova a terra das raízes. Nunca tente triturar ossos, pedras, vidro, metal, plástico ou retalhos de pano.
- ◆ **Antes de utilizar, verifique cuidadosamente se a ferramenta e o cabo de alimentação não estão danificados.** Verifique se as peças móveis estão alinhadas e engatadas, se há alguma peça partida, se as protecções e os interruptores estão danificados, bem como quaisquer outras condições que possam afectar o funcionamento do aparelho. Assegure-se de que o aparelho funciona correctamente e de que está a desempenhar as funções para as quais foi projectado. Não utilize o aparelho se houver alguma peça defeituosa ou danificada. Não utilize o aparelho se o interruptor não o ligar ou desligar.
- ◆ **Qualquer peça defeituosa ou danificada deverá ser reparada ou substituída por um técnico autorizado.** Nunca tente efectuar reparações por sua conta e risco.
- ◆ Para evitar situações de risco, o cabo de alimentação danificado deverá ser substituído pelo serviço de assistência ou por um técnico qualificado. Substitua as etiquetas danificadas ou ilegíveis.

Segurança de outras pessoas

- ◆ Este aparelho não se destina a ser utilizado por pessoas (incluindo crianças) com reduzidas capacidades físicas, sensoriais ou mentais ou falta de experiência e conhecimentos, a menos que tenham recebido instruções ou sejam supervisionadas relativamente à utilização do aparelho por uma pessoa responsável pela sua segurança.
- ◆ As crianças deverão ser vigiadas para que não brinquem no aparelho.

Riscos residuais.

Podem surgir riscos residuais adicionais durante a utilização da ferramenta que poderão não constar nos avisos de segurança incluídos. Estes riscos podem resultar de má utilização, uso prolongado, etc.

Mesmo com a aplicação dos regulamentos de segurança relevantes e com a implementação de dispositivos de segurança, alguns riscos residuais não podem ser evitados. Incluem:

- ◆ ferimentos causados pelo contacto com peças em rotação/movimento.
- ◆ ferimentos causados durante a troca de peças, lâminas ou acessórios.
- ◆ ferimentos causados pela utilização prolongada de uma ferramenta. Quando utilizar uma ferramenta por períodos prolongados, faça intervalos regulares.
- ◆ diminuição da audição.
- ◆ problemas de saúde causados pela inalação de

poeiras resultantes da utilização da ferramenta (exemplo: trabalhos em madeira, especialmente carvalho, faia e MDF.)

Proteja-se contra choques eléctricos

- ◆ O aparelho deve ser ligado a uma tomada ou cabo de extensão contendo uma ligação terra.
- ◆ A segurança eléctrica pode ser melhorada mediante o uso de dispositivos de corrente residual (RCD) de alta sensibilidade (30 mA/30 mS).
- ◆ O seu aparelho foi concebido para a utilização apenas em alimentações eléctricas (corrente) CA. Não tente utilizá-lo com outras fontes de alimentação.

Cabos de extensão

- ◆ Ao utilizar a ferramenta externamente, utilize apenas cabos de extensão adequados a esse tipo de uso.
- ◆ Pode ser utilizado um cabo de extensão de 3 fios de 1,5 mm até 25 m sem perder corrente.

Fonte de alimentação

O produto cumpre os requisitos da norma EN 61000-3-11. Este equipamento está sujeito à ligação condicional e o utilizador, consultando a central de energia eléctrica se necessário, deverá ser instruído para o ligar apenas a uma corrente com uma impedância de 0,087 + j0,087 Ohm ou menos.

Operação

- ◆ Antes de ligar o aparelho, olhe pela câmara de alimentação para se certificar que está vazia.
- ◆ Mantenha a sua cara e corpo afastados da abertura uma vez que podem sair ramos quando estão a ser puxados pela engrenagem de corte. Não coloque as mãos ou qualquer outra parte do corpo ou vestuário dentro da câmara de alimentação, corpo de descarga ou perto de qualquer parte móvel.
- ◆ Mantenha sempre o equilíbrio. Não se incline. Nunca esteja a um nível superior ao da base do aparelho aquando da alimentação de material no mesmo.
- ◆ Mantenha-se sempre afastado da zona de descarga aquando da operação deste aparelho.
- ◆ Aquando da alimentação de material para o aparelho, tenha bastante cuidado para que não entrem peças de metal, pedras, garrafas, latas ou outros objectos estranhos.
- ◆ Se o mecanismo de corte atingir quaisquer objectos estranhos ou se o aparelho começar a fazer qualquer ruído estranho ou vibrar, desligue o aparelho, remova a ficha da corrente e espere que este pare.
 - Verifique se o aparelho está danificado.
 - Verifique se existem peças soltas e aperte-as.
 - Qualquer peça danificada deverá ser reparada ou substituída por peças originais por um técnico autorizado.

- ◆ Não permita que o material processado se acumule na zona de descarga; isto pode evitar a descarga adequada e pode provocar um contra-golpe do material pela abertura.
- ◆ Se o aparelho ficar obstruído, desligue-o, remova a ficha da corrente e espere que pare antes de eliminar os detritos.
- ◆ Mantenha todas as protecções e deflectores no lugar e em bom estado de funcionamento.
- ◆ Não transporte ou incline o aparelho durante o seu funcionamento.
- ◆ Não deixe o aparelho sem vigilância. Sempre que abandonar a área de trabalho, desligue o aparelho, remova a ficha da corrente e espere que pare. As crianças deverão ser vigiadas para que não mexam no aparelho.
- ◆ Não incline o aparelho enquanto a fonte de alimentação estiver a trabalhar.

Manutenção e armazenamento

- ◆ Quando o aparelho é parado para manutenção, inspecção ou armazenamento, ou para substituir algum acessório, desligue-o e remova a ficha da tomada eléctrica. Certifique-se de que todas as partes móveis estão completamente paradas antes de efectuar quaisquer inspecções, ajustes, etc.
- ◆ Guarde o aparelho num local seco e fechado. Guarde o aparelho fora do alcance das crianças.

Os símbolos de advertência a seguir encontram-se no aparelho:



Leia o manual antes de utilizar o aparelho.



Perigo – lâminas giratórias. Mantenha as mãos e os pés longe das aberturas.



Não utilize a ferramenta em condições de humidade nem a exponha à chuva.



Utilize sempre óculos de protecção.



Antes de qualquer procedimento de manutenção, desligue o aparelho no interruptor e retire a ficha da tomada eléctrica.



Mantenha as outras pessoas afastadas.



Use sempre óculos de segurança, protecção auricular e respiratória.



Utilize luvas.

Segurança eléctrica

- ◆ Se o cabo de alimentação estiver danificado, deverá ser substituído pelo fabricante ou por um Centro de Assistência autorizado pela Black & Decker, de modo a evitar riscos.

Características

1. Interruptor de ligar/desligar
2. Selector de direcção
3. Botão de protecção contra sobrecarga
4. Funil
5. Suporte
6. Saco de recolha
7. Botão de ajuste

Montagem

Advertência! Antes da montagem, certifique-se de que a ferramenta está desligada da corrente eléctrica.

Montagem do suporte (fig. A1 - A3)

Advertência! Peça ajuda aquando da colocação do suporte. O aparelho é demasiado pesado para ser manuseado por uma só pessoa.

- ◆ Gire o aparelho de maneira a posicioná-lo de cabeça para baixo e coloque-o no chão.
- ◆ Alinhe os orifícios nas pernas de suporte com os do aparelho. Faça corresponder a marca na perna com a marca na estrutura.
 - Marca "L" do bocal da perna esquerda.
 - Marca "R" do bocal da perna direita.
- ◆ Fixe as pernas ao aparelho utilizando os parafusos Allen (13), as anilhas de mola (14) e as arruelas (15) como ilustrado (fig. A1).
- ◆ Faça deslizar a estrutura final (8) sobre a perna direita (10) e a perna esquerda (9).
- ◆ Fixe a estrutura final utilizando o parafuso (11) e a anilha de bloqueio (12).
- ◆ Alinhe os orifícios no eixo da roda (16) com os orifícios do suporte (fig. A2).
- ◆ Fixe o eixo da roda com as arruelas (15), as anilhas de mola (14) e os parafusos Allen (13) como ilustrado.

Montagem das rodas (fig. A3)

- ◆ Coloque a roda (17) no eixo da roda (16).
- ◆ Fixe a roda com a anilha plana (18), a anilha de mola (14) e o parafuso Allen (19).
- ◆ Coloque a tampa da roda (20) encaixando-a na roda.
- ◆ Repita os procedimentos acima para a outra roda.

Colocação do saco de recolha (fig. B)

- ◆ Coloque o saco de recolha (6) por baixo da abertura de saída como ilustrado.
- ◆ Encaixe as pegas do saco de recolha sobre os ganchos (21).

Utilização

Advertência! Deixe que a ferramenta funcione à vontade. Não o sobrecarregue.

- ◆ Não desligue o aparelho antes de estar completamente vazio, pois isso poderá entupi-lo, dificultando o reinício do funcionamento.
- ◆ Remova a terra e pedras das raízes das plantas antes de triturá-las.
- ◆ Segure firmemente os ramos durante a sua colocação no triturador.

Como ligar e desligar a ferramenta (fig. C)

Activação

- ◆ Ajuste o selector de direcção (2) para a esquerda.
- ◆ Prima o botão I no interruptor de ligar/desligar.

Desactivação

- ◆ Prima o botão O no interruptor de ligar/desligar.

Advertência! Não accione os interruptores/selector de direcção sequencialmente com movimentos abruptos.

A mudança repentina poderá gerar picos de corrente que poderão danificar o triturador.

Eliminação de uma obstrução (fig. C)

Se o aparelho ficar obstruído por ramos demasiado espessos ou duros, assim como por objectos estranhos, na maior parte das vezes este desobstrui-se automaticamente. A direcção de rotação inverte-se automaticamente libertando assim o material e fazendo-o sair pela parte superior do aparelho. Para repor a rotação na posição normal, proceda da seguinte forma:

- ◆ Desligue e aguarde que a lâmina de corte pare completamente.
- ◆ Ligue novamente o aparelho e este regressa à rotação para a frente.

Quando o material está encravado:

- ◆ Desligue o aparelho.
- ◆ Ajuste o selector de direcção (2) para a direita.
- ◆ Prima o botão I até a obstrução ser removida.

Advertência! Os ramos podem ser ejectados a partir do funil de entrada quando o aparelho estiver a funcionar na direcção inversa.

Se a obstrução não ficar resolvida:

- ◆ Desligue o aparelho e remova a ficha da tomada.
- ◆ Utilize um bocado de madeira para soltar os detritos dentro da câmara de corte.

- ◆ Volte a colocar a ficha na tomada e opere o aparelho como acima descrito para remover quaisquer detritos.

Advertência! Desligue sempre o aparelho e remova a ficha da tomada aquando da eliminação da obstrução. Não tente eliminar obstruções com a mão através do funil de entrada ou da abertura de saída. Mantenha as mãos afastadas da câmara de corte.

Sugestões para uma melhor utilização

- ◆ Triture materiais secos por último, pois este procedimento ajudará na secagem da humidade dos materiais no triturador.
- ◆ Não deixe o material empilhado transformar-se em adubo antes de triturá-lo.
- ◆ É possível triturar novamente os detritos para que diminuam de volume.
- ◆ Consulte a figura no final deste texto.

Manutenção

Este aparelho Black & Decker foi desenvolvido para funcionar por um longo período, com um mínimo de manutenção.

O funcionamento contínuo e satisfatório depende da limpeza regular e cuidado adequado do aparelho.

- ◆ Mantenha a unidade limpa e seca.
- ◆ Não utilize nenhum detergente abrasivo nem à base de solvente.
- ◆ Limpe regularmente as fendas de ventilação do aparelho utilizando uma escova suave ou um pano seco.

Ajuste da placa de corte

A placa de corte tem de ser ajustada se o aparelho não triturar material.

- ◆ Rode o botão de ajuste (7) para a direita meia volta para a posição de corte para cortar completamente um material leve.
- ◆ Rode o botão de ajuste para a esquerda meia volta para a posição de esmagamento para triturar materiais pesados. Os materiais poderão ter de ser colocados duas vezes no aparelho a fim de os esmagar antes de os cortar completamente.
- ◆ Certifique-se de que a lâmina de corte não toca na lâmina da bigorna para evitar danos no aparelho.

Quando o material triturado começa a prender-se como uma corrente como mostrado na fig. D, ajuste da seguinte maneira:

- ◆ Ligue o aparelho.
- ◆ Rode muito lenta e ligeiramente o botão de ajuste (7) para a direita até escutar um som de rebarbamento suave ou verificar a saída de uma pequena quantidade de aparas de alumínio do corpo de descarga. O material triturado fica separado como mostrado na fig. E.

Advertência! Certifique-se de que o aparelho está ligado e a funcionar na direcção normal para a frente. Ajustar a placa

de corte com o aparelho desligado pode resultar em danos graves no aparelho.

Protecção contra sobrecarga (fig. C)

Este aparelho tem uma protecção contra sobrecarga. Se o aparelho ficar bloqueado e o motor perder a velocidade, a corrente desliga-se automaticamente.

- ◆ Aguarde cerca de 5 minutos para que a protecção seja desactivada.
- ◆ Desligue o aparelho da fonte de alimentação.
- ◆ Remova a obstrução conforme o descrito acima.
- ◆ Ligue o aparelho à fonte de alimentação.
- ◆ Prima o botão de protecção contra sobrecarga (3).
- ◆ Ligue o aparelho.

Protecção do meio ambiente



Recolha em separado. Não deve deitar este produto fora juntamente com o lixo doméstico normal.

Caso chegue o momento em que um dos seus produtos Black & Decker precise de ser substituído ou decida desfazer-se do mesmo, não o deite fora juntamente com o lixo doméstico. Torne este produto disponível para uma recolha em separado.



A recolha em separado de produtos e embalagens utilizados permite que os materiais sejam reciclados e reutilizados. A reutilização de materiais reciclados ajuda a evitar a poluição ambiental e a reduzir a procura de matérias-primas.

Os regulamentos locais poderão providenciar a recolha em separado de produtos eléctricos junto das casas, em lixeiras municipais ou junto dos fornecedores ao adquirir um novo produto.

A Black & Decker oferece um serviço de recolha e reciclagem de produtos Black & Decker que tenha atingido o fim das suas vidas úteis. Para tirar proveito deste serviço, devolva seu produto a qualquer agente de reparação autorizado, que se encarregará de recolher o equipamento em nosso nome.

Para verificar a localização do agente de reparação mais próximo de si, contacte o escritório local da Black & Decker no endereço indicado neste manual. Se preferir, consulte a lista de agentes autorizados da Black & Decker e os dados completos dos nossos serviços de atendimento pós-venda na Internet no endereço: www.2helpU.com

Dados técnicos

GS2400 Type 1	
Voltagem	V 230-240
Frequência	Hz 50
Potência	W 2.400
Tipo de serviço do motor	
a 2400 W	S6-40%
a 2000 W	S1
Velocidade sem carga	min ⁻¹ 46
Diâmetro máx. de corte	mm 40
Peso	kg 26,5

Notas

Tipo de serviço do motor: S6-40% indica um perfil de carga de 4 min de carga e 6 min de tempo de paragem.
 Diâmetro máx. de corte: 40 mm.

Declaração de conformidade CE

DIRECTIVA MÁQUINAS
 DIRECTIVA SOBRE RUIDO AMBIENTE



GS2400

A Black & Decker declara que os produtos descritos na secção "dados técnicos" se encontram em conformidade com:

2006/42/CE, EN 60335

2000/14/CE, Shredder, Anexo V

Nível de potência acústica segundo a directiva
 2000/14/CE (Artigo 13):

Pressão acústica (L_{pA}) 91 dB(A), imprecisão (K) 3 dB(A)

Potência acústica (L_{WA}) 93 dB(A), imprecisão (K) 3 dB(A)

Para obter mais informações, queira contactar a Black & Decker através do endereço que se segue ou indicado no verso do manual.

O signatário é responsável pela compilação do ficheiro técnico e apresenta esta declaração em nome da Black & Decker.

Kevin Hewitt

Vice-presidente do Departamento de Engenharia Global
 Black & Decker Europe, 210 Bath Road, Slough,
 Berkshire, SL1 3YD
 Reino Unido
 07/04/2010

Garantia

A Black & Decker confia na qualidade de seus produtos e oferece um programa de garantia excelente. Esta declaração de garantia soma-se aos seus direitos legais e não os prejudica em nenhum aspecto. A garantia será válida nos territórios dos Estados Membros da União Europeia e na Área de Livre Comércio da Europa.

Caso algum produto da Black & Decker apresente avarias devido a defeitos de material, mão-de-obra ou ausência de conformidade no prazo de 24 meses a partir da data de compra, a Black & Decker garantirá a substituição das peças defeituosas, a reparação dos produtos que foram submetidos a uso adequado e remoção ou substituição dos mesmos para assegurar o mínimo de inconvenientes ao cliente a menos que:

- ◆ O produto tenha sido utilizado para fins comerciais, profissionais ou aluguer;
- ◆ O produto tenha sido submetido a uso incorrecto ou descuido;
- ◆ O produto tenha sofrido danos causados por objectos estranhos, substâncias ou acidentes;
- ◆ Tenha um histórico de reparações efectuadas por terceiros que não sejam os agentes autorizados ou profissionais de manutenção da Black & Decker.

Para activar a garantia, será necessário enviar a prova de compra ao revendedor ou agente de reparação autorizado. Para verificar a localização do agente de reparação mais próximo de si contacte o escritório local da Black & Decker no endereço indicado neste manual. Se preferir, consulte a lista de agentes autorizados da Black & Decker e os dados completos de nossos serviços de atendimento pós-venda na Internet no endereço: www.2helpU.com

Visite o nosso website www.blackanddecker.eu para registar o seu novo produto Black & Decker e para se manter actualizado sobre novos produtos e ofertas especiais. Estão disponíveis mais informações sobre a Black & Decker e sobre a nossa gama de produtos em www.blackanddecker.eu

Användningsområde

Din Black & Decker kompostkvarn GS2400 har tillverkats för malning av de flesta köks- och trädgårdsavfall, grenar från träd och häckar, kvistar och annat organiskt trädgårdsavfall samt även papper och kartong. Det malda materialet lämpar sig perfekt för komposthögen eller för att erhålla en mindre volym avfall och därmed en smidigare hantering.

Kompostkvarnen är endast avsedd för bruk i hemmet. Låt maskinen vila då och då. Den rekommenderade inmatningstiden utgör 40% av maskinens totala gångtid. Den tid som det tar att välja ut och plocka upp material brukar vara tillräckligt som tomgångstid.

Säkerhetsanvisningar

- ◆ **Varning!** När man använder elektriska apparater är det alltid viktigt att följa säkerhetsanvisningarna, inkl. nedanstående, för att minska risken för brand, elektriska stötar, personskador och materialskador.
- ◆ Läs hela bruksanvisningen noggrant innan du använder verktyget.
- ◆ Spara bruksanvisningen för framtida bruk.
- ◆ Drag ut kontakten ur vägguttaget före inställningar, service eller underhåll.

Träning

- ◆ Låt aldrig barn använda apparaten, och inte heller någon som är obekant med denna typ av apparat eller som inte har läst bruksanvisningen.
- ◆ Tänk på att användaren är ansvarig för skada på annan person eller egendom.

Förberedelse

- ◆ Använd inte denna utrustning i närheten av omstående.
- ◆ Apparaten får endast användas i ett öppet utrymme (tex. inte nära en vägg eller andra fasta föremål) och på ett stadigt, plant underlag.
- ◆ Bär alltid skyddsglasögon när du använder apparaten.
- ◆ Om bullernivån är besvärande ska alltid hörselskydd användas.
- ◆ Bär inte löst hängande kläder eller smycken. De kan fastna i rörliga delar. Bär helst gummihandskar och skor som inte är hala vid arbete utomhus. Bär skydd för långt hår så att det inte kommer i vägen vid arbete med verktyget.
- ◆ Utsätt inte apparaten för regn. Använd inte apparaten där det finns risk för eldsvåda eller explosion, t.ex. i närheten av lättantändliga vätskor eller gaser.
- ◆ Använd inte apparaten på ett underlag med gatbeläggning eller grus, där material kan sprätta undan och orsaka skada.
- ◆ Avlägsna jord från rötter så att malverket inte skadas. Försök aldrig mala ben, stenar, glas, metall, plast eller trasor.

- ◆ Kontrollera om verktyget och sladden är skadade innan du använder verktyget. Kontrollera på felriktade eller fastnade rörliga delar, brustna delar, skadade skydd eller omkopplare och alla andra förhållanden som kan påverka verktygets funktion. Kontrollera att verktyget fungerar ordentligt och att det kan utföra sin avsedda funktion. Använd inte verktyget om någon del är skadad eller defekt. Använd inte verktyget om det inte kan kopplas till och från med strömbrytaren.
- ◆ Om fel uppstår skall delarna repareras eller bytas ut av en auktoriserad Black & Decker serviceverkstad. Försök aldrig reparera verktyget själv.
- ◆ Om nätsladden är skadad måste den bytas ut av tillverkaren, inköpsstället, eller annan kvalificerad person för att risken inte ska uppstå. Byt ut skadade eller oläsliga etiketter.

Andra personers säkerhet

- ◆ Apparaten är inte avsedd att användas av personer (inklusive barn) med försvagade fysiska, sensoriska eller mentala förmågor, eller som saknar erfarenhet och kunskaper, om de inte får övervakning eller undervisning i användning av apparaten av någon som ansvarar för deras säkerhet.
- ◆ Håll uppsyn så att inga barn leker med apparaten.

Övriga risker.

Ytterligare risker som inte finns med i de bifogade säkerhetsföreskrifterna kan uppstå när verktyget används. Dessa risker kan uppstå vid felaktig eller långvarig användning, etc.

Även om alla relevanta säkerhetsföreskrifter följs och säkerhetsanordningar används kan vissa ytterligare risker inte undvikas. Dessa innefattar:

- ◆ Skador orsakade av att roterande/rörliga delar vidrörs.
- ◆ Skador som uppstår vid byte av delar, blad eller tillbehör.
- ◆ Skador som orsakas av långvarig användning av ett verktyg. Se till att ta regelbundna raster när du använder ett verktyg under en längre period.
- ◆ Skador på hörseln.
- ◆ Hälsofaror orsakade av inandning av damm när verktyget används (exempel: arbete med trä, särskilt ek, bok och MDF.)

Undvik risken för elektriska stötar

- ◆ Apparaten måste kopplas till ett vägguttag eller en förlängningssladd med jordanslutning.
- ◆ Elsäkerheten kan förbättras ytterligare genom användning av en jordfelsbrytare med hög känslighet (30 mA/30 mS).
- ◆ Verktyget får endast matas med växelström (från elnätet). Försök aldrig att köra det på annan ström.

Förlängningssladdar

- ◆ Om verktyget används utomhus ska bara förlängningssladdar som är avsedda för utomhusbruk användas.
- ◆ Upp till 25 meter av 1,5 mm jordad förlängningssladd kan användas utan att effekten avtar.

Nätström

Produkten uppfyller de tekniska kraven enligt EN 61000-3-11. Denna utrustning får endast användas under vissa förhållanden och användaren ska, vid behov i samråd med elverket, instrueras att endast koppla den till en strömkälla med en impedans på 0,087 + j0,087 ohm eller lägre.

Användning

- ◆ Se noga efter att matningskammaren är tom innan du startar apparaten.
- ◆ Håll ansiktet och kroppen undan från matningsöppningen, långa grenar kan slå omkring sig när malverket drar in dem. Håll aldrig handen eller någon annan kroppsdel i matningskammaren, utmatningstratten eller nära någon rörlig del.
- ◆ Se till att du alltid har säkert fotfäste och balans. Sträck dig inte för långt. Stå aldrig högre än apparatens fot när du matar in material.
- ◆ Håll dig alltid undan från utmatningszonen när du använder apparaten.
- ◆ Var mycket försiktig vid inmatning av material i apparaten, så att inga metallstycken, stenar, flaskor, burkar eller andra främmande föremål följer med.
- ◆ Om malverket stöter på ett främmande föremål eller om apparaten avger ovanligt buller eller börjar skaka, ska du genast stänga av den, dra ut kontakten ur uttaget och låta apparaten stanna.
 - Syna apparaten på skador.
 - Syna på lösa delar och sätt fast dem vid behov.
 - Alla skadade delar måste repareras eller bytas ut mot originaldelar av en auktoriserad Black & Decker serviceverkstad.
- ◆ Låt det bearbetade materialet inte samlas i utmatningszonen; detta kan hindra utmatningen och göra att material slår tillbaka genom inmatningsöppningen.
- ◆ Om apparaten täpps igen ska du stänga av den, dra ut kontakten ur uttaget och låta apparaten stanna innan du börjar rensa skräp.
- ◆ Håll alla skydd och skärmar på plats och i gott bruksskick.
- ◆ Apparaten får inte flyttas eller lutas medan den löper.
- ◆ Lämna aldrig apparaten utan tillsyn. Stäng innan du lämnar arbetsplatsen alltid av apparaten, drag ut kontakten ur uttaget och låt apparaten stanna. Håll uppsyn så att inga barn leker med apparaten.
- ◆ Luta inte apparaten medan kraftkällan löper.

Underhåll och förvaring

- ◆ Om apparaten ska stannas för underhåll, inspektion, förvaring eller för att byta tillbehör, ska den stängas av och kontakten dras ut ur vägguttaget. Övertyga dig om att alla rörliga delar har stannat helt innan du påbörjar inspektion, justering etc.
- ◆ Förvara apparaten i en torr och låst lokal. Se till att barn inte kan få tag på verktyget.

Följande varningssymboler återfinns på verktyget:



Läs bruksanvisningen innan du använder verktyget.



Fara – roterande knivar. Håll händer och fötter borta från öppningarna.



Använd inte verktyget under fuktiga förhållanden och utsätt det inte för regn.



Bär alltid skyddsglasögon.



Vid underhåll och skötsel ska apparaten vara avstängd och sladden utdragen.



Håll obehöriga personer på betryggande avstånd.



Använd alltid skyddsglasögon, hörselskydd och andningsskydd.



Använd handskar under arbetet med maskinen.

Elsäkerhet

- ◆ Om nätsladden är skadad måste den bytas ut av tillverkaren eller en godkänd Black & Deckerserviceverkstad för att undvika en risksituation.

Detaljbeskrivning

1. Strömbrytare
2. Riktningssväljare
3. Knapp för överbelastningsskydd
4. Tratt
5. Stativ
6. Uppsamlare
7. Justeringsknapp

Montering

Varning! Se till att verktyget är avstängt samt att det inte är anslutet innan monteringen börjar.

Montering av stativet (fig. A1 - A3)

Varning! Se till att du har hjälp när du monterar stativet.

Apparaten är för tung för att hanteras av en person.

- ◆ Vänd apparaten upp och ned och ställ den på golvet.
- ◆ Rikta in hålen i stödbenen med de i apparaten. Passa in markeringen på benet med markeringen på huset.
 - Vänster ben munstycke, markering "L".
 - Höger ben munstycke, markering "R".
- ◆ Fäst benen på apparaten med insexskruvarna (13), fjäderbrickorna (14) och sadelbrickorna (15) enligt (fig. A1).
- ◆ Skjut ändramen (8) över högra benet (10) och vänstra benet (9).
- ◆ Fäst ändramen med skruven (11) och låsbrickan (12).
- ◆ Rikta in hålen i hjulaxeln (16) med de i stativet (fig. A2).
- ◆ Fäst hjulaxeln med sadelbrickorna (15), fjäderbrickorna (14) och insexskruvarna (13) enligt bild.

Montering av hjulen (fig. A3)

- ◆ Sätt dit hjulet (17) på hjulaxeln (16).
- ◆ Fäst hjulet med planbrickan (18), fjäderbrickan (14) och insexskruven (19).
- ◆ Sätt dit hjulkåpan (20) genom att "klicka" fast den på hjulet.
- ◆ Upprepa samma procedur för det andra hjulet.

Montering av uppsamlingspåsen (fig. B)

- ◆ Placera uppsamlingspåsen (6) under utmatningsöppningen enligt bilden.
- ◆ Fäst uppsamlingspåsens handtag över krokarna (21).

Användning

Varning! Överbelasta inte maskinen, låt den arbeta i sin egen takt.

- ◆ Apparaten skall aldrig stängas av förrän den är helt tom eftersom den annars kan blockeras och det kan bli svårt att starta den igen.
- ◆ Tag bort jord och stenar från växternas rötter före malningen.
- ◆ Håll stadigt i grenarna vid inmatningen.

Start och stopp (fig. C)

Start

- ◆ Sätt riktningväljaren (2) i det vänstra läget.
- ◆ Tryck på knappen I på strömbrytaren.

Avstängning

- ◆ Tryck på knappen O på strömbrytaren.

Varning! Byt inte läge på riktningväljaren/strömbrytarna i följd med plötsliga rörelser. Hastiga lägesbyten kan skapa strömispikar som kan skada apparaten.

Att upphäva en blockering (fig. C)

Om det skulle fastna för tjocka eller hårda grenar i apparaten, eller andra främmande föremål, kommer apparaten i de flesta fall att frikoppla sig själv automatiskt. Rotationsriktningen skiftas automatiskt och därigenom släpps materialet upp igen genom toppen. Gör enligt följande för att ändra tillbaka rotationsriktningen till den normala:

- ◆ Stäng av och vänta tills skärbladet har stannat helt.
- ◆ Sätt på igen och apparaten kommer att rotera framåt igen.

Om materialet fastnar:

- ◆ Stäng av apparaten.
- ◆ Sätt riktningväljaren (2) i det högra läget.
- ◆ Tryck på knappen I tills blockeringen försvunnit.

Varning! Grenar kan skjuta ut ur inmatningstratten när apparaten löper baklänges.

Om blockeringen inte upphävs:

- ◆ Stäng av apparaten och drag ur kontakten.
- ◆ Använd en träbit till att lossa skräpet inuti malningskammaren.
- ◆ Sätt tillbaka kontakten i nätuttaget och kör apparaten enligt ovanstående beskrivning för att avlägsna allt skräp.

Varning! Stäng alltid av apparaten och drag ur kontakten när du avlägsnar en blockering. Försök aldrig avlägsna en tappning för hand genom in- eller utmatningsöppningen. Håll händerna undan från malningskammaren.

Råd för bästa resultat

- ◆ Mal torra material sist eftersom dessa rengör maskinen från fuktiga material.
- ◆ Låt aldrig de material som skall malas ligga i en hög och börja komposteras före malningen.
- ◆ Du kan mala alla material flera gånger i kompostkvarnen så att volymen reduceras ytterligare.
- ◆ Se tabellen i slutet av bruksanvisningen.

Underhåll

Denna Black & Decker-apparat har tillverkats för att fungera under lång tid med minimalt underhåll. Med rätt underhåll och regelbunden rengöring behåller apparaten sina prestanda.

- ◆ Håll apparaten ren och torr.
- ◆ Använd aldrig rengöringsmedel med lösnings- eller slipmedel i.
- ◆ Rengör apparatens luftintag regelbundet med en mjuk borste eller torr trasa.

Justering av skärplåten

Skärplåten måste justeras om apparaten inte lyckas mala sönder material.

- ◆ Vrid justeringsknappen (7) medurs ett halvt varv till skärläget för att skära igenom lätta material helt.
- ◆ Vrid justeringsknappen moturs ett halvt varv till krossläget för att mala sönder tunga material. Materialet kan behöva

köras genom apparaten två gånger för att krossa materialet innan det går att skära av det helt.

- ◆ Se till att skärbladet inte rör vid skrotbladet, detta kan i så fall skada apparaten.

När det malda materialet börjar hänga i en kedja som i fig. D ska plattan justeras så här:

- ◆ Starta apparaten.
- ◆ Vrid justeringsknappen (7) mycket långsamt och försiktigt medurs tills det hörs ett lätt malande ljud eller en liten mängd aluminiumspån börjar falla ut ur utmatningstratten.

Det malda materialet kommer nu att separeras som i fig. E.

Varning! Kontrollera att apparaten är på och arbetar i den normala framåtgående riktningen. Om man justerar skärplåten när apparaten är avstängd kan det leda till allvarliga skador på apparaten.

Överbelastningsskydd (fig. C)

Apparaten är försedd med ett överbelastningsskydd. Om den blockerar så att motorn bromsar, stängs strömmen automatiskt av.

- ◆ Vänta ca. 5 minuter tills skyddet har återställts.
- ◆ Koppla bort apparaten från nätströmmen.
- ◆ Upphäv blockeringen enligt ovanstående beskrivning.
- ◆ Koppla apparaten till nätet.
- ◆ Tryck på knappen för överbelastningsskydd (3).
- ◆ Starta apparaten.

Miljöskydd



Särskild insamling. Denna produkt får inte kastas bland vanliga hushållssopor.

Om du någon gång i framtiden behöver ersätta din Black & Decker-produkt med en ny, eller inte längre behöver den, ska du inte kasta den i hushållssoporna. Denna produkt skall lämnas till särskild insamling.



Efter insamling av använda produkter och förpackningsmaterial kan materialen återvinnas och användas på nytt. Användning av återvunna material skönar miljön och minskar förbrukningen av råvaror.

Enligt lokal lagstiftning kan det förekomma särskilda insamlingar av uttjänt elutrustning från hushåll, antingen vid kommunala miljöstationer eller hos detaljhandlaren när du köper en ny produkt.

Black & Decker erbjuder en insamlings- och återvinningstjänst för Black & Decker-produkter när de en gång har tjänat ut. För att använda den här tjänsten lämnar du in produkten till en auktoriserad B & D -reparatör/representant som tar hand om den för din räkning.

Närmaste auktoriserad Black & Decker-representant finner du genom det lokala Black & Decker-kontoret på adressen i den här manualen. Annars kan du söka på Internet, på listan över auktoriserade Black & Decker-representanter och alla uppgifter om vår kundservice och andra kontakter. www.2helpU.com

Tekniska data

	GS2400 Type 1
Spänning	V 230-240
Frekvens	Hz 50
Ineffekt	W 2.400
Bruksklass motor	
vid 2400 W	S6-40 %
vid 2000 W	S1
Obelastad hastighet	min ⁻¹ 46
Max. skärddiameter	mm 40
Vikt	kg 26,5

Anmärkningar

Bruksklass motor: S6-40 % indikerar en belastningsprofil på 4 minuters belastning och 6 minuters tomgångstid.

Max. skärddiameter: 40 mm.

EC-förklaring om överensstämmelse

MASKINDIREKTIVET
DIREKTIVET OM STÖRANDE LJUD UTOMHUS



GS2400

Black & Decker deklarerar att dessa produkter, beskrivna under "tekniska data", är tillverkade i överensstämmelse med: 2006/42/EG, EN 60335

2000/14/EG, Shredder, Bilaga V

Nivå för akustisk effekt enligt 2000/14/EG (Avsnitt 13):

Bullernivå (L_{pA}) 91 dB(A), avvikelse (K) 3 dB(A)

Ljudeffekt (L_{WA}) 93 dB(A), avvikelse (K) 3 dB(A)

För mer information, vänligen kontakta Black & Decker på följande adress eller den som anges på handbokens baksida.

Undertecknad är ansvarig för sammanställningen av den tekniska filen och gör denna försäkran som representant för Black & Decker.

Kevin Hewitt
Vice-President Global Engineering
Black & Decker Europe, 210 Bath Road, Slough,
Berkshire, SL1 3YD
Storbritannien
07/04/2010

Reservdelar / reparationer

Reservdelar finns att köpa hos auktoriserade Black & Decker verkstäder, som även ger kostnadsförslag och reparerar våra produkter.

Förteckning över våra auktoriserade verkstäder finns på Internet, vår hemsida www.blackanddecker.se samt www.2helpU.com

Garanti

Black & Decker garanterar att produkten är fri från material- och/eller fabriktionsfel vid leverans till kund. Garantin är i tillägg till konsumentens lagliga rättigheter och påverkar inte dessa. Garantin gäller inom medlemsstaterna i Europeiska Unionen och i det Europeiska Frihandelsområdet.

Om en Black & Decker produkt går sönder på grund av material- och/eller fabriktionsfel eller brister i överensstämmelse med specifikationen, inom 24 månader från köpet, åtar sig Black & Decker att reparera eller byta ut produkten med minsta besvär för kunden.

Garantin gäller inte för fel som beror på:

- ◆ normalt slitage
- ◆ felaktig användning eller skötsel
- ◆ att produkten skadats av främmande föremål, ämnen eller genom olyckshändelse

Garantin gäller inte om reparation har utförts av någon annan än en auktoriserad Black & Decker verkstad.

För att utnyttja garantin skall produkten och inköpskvittot lämnas till återförsäljaren eller till en auktoriserad verkstad senast 2 månader efter det att felet har upptäckts.

För information om närmaste auktoriserad verkstad; kontakta det lokala Black & Decker kontoret på den adress som är angiven i bruksanvisningen. En lista på alla auktoriserade verkstäder samt servicevillkor finns även tillgängligt på Internet, adress: www.2helpU.com

Besök vår webbplats www.blackanddecker.se för att registrera din nya Black & Decker-produkt samt för att erhålla information om nya produkter och specialerbjudanden. Vidare information om märket Black & Decker och vårt produktsortiment kan återfinnas på www.blackanddecker.se

Bruksområder

Din Black & Decker kompostkvern GS2400 har blitt utformet for å grovknuse det meste av kjøkken og hageavfall, grener fra tre og hekker, kvister og annet organisk hageavfall samt papir og papp.

Kompostkvernen er tiltenkt kun for bruk i hjemmet.

La verktøyet hvile da og da. Den anbefalte innmatningstiden utgjør 40% av verktøyets totale driftstid. Den tiden det tar å velge ut og plokke opp avfallet vil normalt fremskaffe en tilstrekkelig tomgangstid.

Sikkerhetsinstruksjoner

- ◆ **Advarsel!** Ved bruk av elektriske apparater som er koblet til strømmettet, må du alltid følge en del grunnleggende sikkerhetsregler, deriblant følgende, for å redusere faren for brann, elektrisk støt, personskade og materialskade.
- ◆ Les hele bruksanvisningen før du begynner å bruke verktøyet.
- ◆ Ta vare på denne bruksanvisningen for fremtidig bruk.
- ◆ Trekk støpslet ut av kontakten før du utfører justeringer, service eller vedlikehold.

Opplæring

- ◆ La aldri barn eller personer som ikke er kjent med denne type apparat bruke det. Det samme gjelder personer som ikke har lest denne håndboken.
- ◆ Husk at brukeren er ansvarlig for ulykker eller skader som rammer andre mennesker eller deres eiendeler.

Klargjøring

- ◆ Ikke bruk dette utstyret i nærheten av andre mennesker.
- ◆ Dette apparatet må kun brukes i åpne områder (dvs. ikke nær en vegg eller andre faste objekter) og på en fast, jevn overflate.
- ◆ Bruk alltid vernebriller når du bruker dette apparatet.
- ◆ Bruk alltid hørselsvern ved ukomfortable støynivåer.
- ◆ Ikke ha på deg løstsittende klær eller smykker. De kan sette seg fast i de bevegelige delene. Vi anbefaler gummihandsker og sklisikre sko når du arbeider utendørs. Bruk hånett hvis du har langt hår.
- ◆ Ikke utsett verktøyet for regn. Bruk ikke apparatet hvor det er brann- eller eksplosjonsfare, f. eks. i nærheten av brannfarlige væsker eller gasser.
- ◆ Ikke bruk dette apparatet på asfaltert eller grusbelagt overflate hvor materiale som kastes ut kan forårsake personskader.
- ◆ Fjern jord fra røttene for å unngå skader på knivene. Prøv aldri å kutte bein, stein, glass, metaller, plast eller filler.
- ◆ Kontroller grundig av verktøyet og strømledningen ikke er skadet før bruk. Kontroller for feiljustering eller om de bevegelige delene har satt seg fast, at ingen deler er ødelagt, at vern og brytere er uten skader, og at det ikke foreligger noen andre feil som kan påvirke verktøyets

funksjon. Kontroller at verktøyet fungerer som det skal, og utfører beregnet funksjon. Bruk aldri apparatet hvis noen av delene er skadde eller defekte. Ikke bruk verktøyet hvis det ikke er mulig å slå det på og av med strømbryteren.

- ◆ Ved skade eller feil må delene repareres eller byttes ut av et autorisert serviceverksted. Prøv aldri å reparere noe selv.
- ◆ Hvis strømledningen er skadet, må den byttes ut av produsenten eller et serviceverksted eller hos annen kvalifisert person for å unngå potensiell fare. Bytt ut skadede eller uleselige etiketter.

Andre personers sikkerhet

- ◆ Apparatet er ikke beregnet til å brukes av personer (inkludert barn) med redusert fysisk, sansemessig eller mental kapasitet eller mangel på erfaring og kunnskap, med mindre de er under oppsyn eller har fått opplæring i bruk av apparatet av en person som har ansvaret for deres sikkerhet.
- ◆ Barn må ha tilsyn for å sikre at de ikke leker med apparatet.

Andre risikoeer.

Ved bruk av verktøyet kan det oppstå ytterligere risikoeer som kanskje ikke er inkludert i sikkerhetsadvarslene som følger med. Disse risikoene kan bli forårsaket av feil bruk, langvarig bruk osv.

Selv om de relevante sikkerhetsbestemmelsene blir fulgt, og sikkerhetstiltakene blir gjennomført, kan visse gjenværende risikoeer ikke unngås. Disse omfatter:

- ◆ Personskader som forårsakes av berøring av en roterende/bevegelig del.
- ◆ Personskader som forårsakes av at en del, et blad eller tilbehør endres.
- ◆ Personskader som forårsakes av langvarig bruk av et verktøy. Når du bruker et verktøy i lange perioder, må du sørge for å ta regelmessige pauser.
- ◆ Svekket hørsel.
- ◆ Helsefarer som forårsakes av innånding av støv som dannes når du bruker verktøyet (eksempel: arbeid med tre, spesielt eik, bøk og MDF).

Vern mot elektrisk støt

- ◆ Apparatet må tilkobles via en jordet stikkontakt eller skjøteledning.
- ◆ Strømsikkerheten kan forbedres ytterligere ved bruk av jordfeilbryter med høy følsomhet (30 mA/30 mS).
- ◆ Verktøyet ditt er kun utformet for bruk med vekselstrøm. Du må ikke bruke annen strømforsyning.

Skjøteledninger

- ◆ Når du bruker verktøyet utendørs, må du kun bruke skjøteledninger beregnet på utendørs bruk.
- ◆ Skjøteledning på opptil 25 m, 1,5 mm og 3-kjerner, kan brukes uten effekttap.

Nettspenning

Produktet møter de tekniske kravene til EN 61000-3-11. Dette utstyret er gjenstand for betinget tilkobling, og brukeren skal, om nødvendig, eventuelt i samråd med strømleverandøren, instrueres om kun å koble produktet til en strømforsyning med en impedans på 0,087 + j0,087 ohm eller mindre.

Drift

- ◆ Før du starter apparatet, må du se inn i matekammeret for å forvise deg om at det er tomt.
- ◆ Hold ansikt og kropp unna mateåpningen. Lange grener kan gjøre voldsomme bevegelser når de trekkes inn av kuttemekanismen. Ikke la klær eller hender eller andre kroppsdeler komme inn i matekammeret, utløpskanalen eller nær bevegelige deler.
- ◆ Pass på at du alltid har sikkert fotfeste og balanse. Ikke strekk deg for langt. Stå aldri på et høyere nivå enn bunnen av apparatet når du fører materiale inn i det.
- ◆ Når du bruker dette apparatet, må du alltid stå slik at du går klar av utløpet.
- ◆ Når du fører materiale inn i apparatet, må du være meget forsiktig, så det ikke følger med metallbitter, stener, flasker, bokser eller andre fremmedlegemer.
- ◆ Hvis kuttemekanismen treffer et fremmedlegeme, eller hvis apparatet begynner å lage uvanlige lyder, eller å vibrere, må du slå det av, trekke ut støpselet av stikkkontakten og vente til apparatet stopper helt.
 - Se etter om apparatet er skadet.
 - Kontroller om det finnes løse deler, og stram eventuelt disse.
 - Ved skade eller feil må delene repareres eller byttes ut ved bruk av originale deler av et autorisert serviceverksted.
- ◆ Ikke la oppkuttet materiale bygge seg opp i utløpssonen. Dette kan stoppe til utløpet og føre til at oppkuttet materiale kastes ut av mateåpningen.
- ◆ Hvis apparatet går tett, må du slå det av, trekke ut støpselet fra stikkkontakten og vente til apparatet stopper før du fjerner avfallet.
- ◆ Pass på at alle verneinnretninger og deflektorer er på plass og i god stand.
- ◆ Ikke flytt eller vipp apparatet mens det er i bruk.
- ◆ Apparatet må ikke etterlates uten tilsyn. Når du forlater arbeidsområdet, må du slå av apparatet, trekke støpselet ut av stikkkontakten og vente til apparatet har stoppet. Barn må ha tilsyn for å sikre at de ikke leker med apparatet.
- ◆ Ikke vipp apparatet mens strømkilden er aktiv.

Vedlikehold og oppbevaring

- ◆ Når apparatet stoppes av hensyn til service, inspeksjon eller fordi det skal lagres, eller fordi tilbehør skal skiftes, må det slås av, og støpselet må trekkes ut av stikkkontakten. Forviss deg om at alle bevegelige deler har

sluttet å bevege seg før du foretar inspeksjon, justeringer el.l.

- ◆ Oppbevar apparatet på et tørt, avlåst sted. Apparatet skal oppbevares utilgjengelig for barn.

Du finner følgende varselssymboler på verktøyet:



Les bruksanvisningen før du bruker verktøyet.



Fare – roterende kniver. Hold hender og føtter vekk fra åpninger.



Ikke bruk verktøyet under våte forhold eller utsett det for regn.



Bruk alltid vernebriller.



Før alt vedlikehold må apparatet slås av og støpselet trekkes ut av kontakten.



Hold andre personer på avstand.



Bruk alltid vernebriller, hørselsvern og en respirator.



Ha på deg hansker når du bruker dette verktøyet.

Elektrisk sikkerhet

- ◆ Hvis strømledningen skades må den skiftes ut av fabrikanten eller et autorisert Black & Decker servicesenter for å unngå fare.

Egenskaper

1. Strømbryter
2. Retningsvelger
3. Knapp for overlastbeskyttelse
4. Trakt
5. Stativ
6. Oppsamlingspose
7. Justeringsknapp

Montering

Advarsel! Før monteringen, må du passe på at verktøyet er slått av og at kontakten er trukket ut.

Montere stativet (fig. A1-A3)

Advarsel! Be om hjelp når du skal montere stativet.

Apparatet er for tungt til å håndteres av én person.

- ◆ Snu apparatet opp ned og legg det på gulvet.
- ◆ Still inn hullene i støttebeina med hullene i apparatet. Still inn merket på beina med merket på huset.
 - Venstre beins merke "L".
 - Høye beins merke "R".
- ◆ Fest beina på apparatet med sekskantnøkler (13), fjærskiver (14) og avstandshylse (15) som vist (Fig. A1).
- ◆ Skyv enderammen (8) over det høyre beinet (10) og venstre beinet (9).
- ◆ Fest enderammen med skruen (11) og låseskiven (12).
- ◆ Still inn hullene i hjulakselen (16) med hullene i stativet (Fig. A2).
- ◆ Fest hjulakselen med avstandshylsene (15), fjærskivene (14) og sekskantskruene (13) som vist.

Feste av hjul (Fig. A3)

- ◆ Fest hjulet (17) på hjulakselen (16).
- ◆ Fest hjulakselen med avstandshylsene (18), fjærskivene (14) og sekskantskruene (19) som vist.
- ◆ Monter hjuldekslet (20) ved å klikke det på hjulet.
- ◆ Gjenta ovenstående prosedyre for det andre hjulet.

Montere oppsamlingsposen (fig. B)

- ◆ Plasser oppsamlingsposen (6) under utløpsåpningen som vist.
- ◆ Monter hendlene til oppsamlingsposen over krokene (21).

Bruk

Advarsel! La verktøyet jobbe med sin egen hastighet.

Ikke overbelast det.

- ◆ Ikke skru av apparatet før det er fullstendig tomt, siden det kan tette seg og derfor bli vanskelig og starte igjen.
- ◆ Fjern jord og steiner fra røttene til plantene før du begynner med skjæringen.
- ◆ Du må holde grenene stødig når du mater dem inn i påfyllingstrakten.

Start og stopp (fig. C)

Slå på

- ◆ Still retningsvelgeren (2) i venstre stilling.
- ◆ Trykk på knappen I på/av-bryteren.

Slå av

- ◆ Trykk på knappen O på/av-bryteren.

Advarsel! Ikke bruk retningsvelgeren/brytere i sekvens med brå bevegelser. Brå veksling kan forårsake strømtopper som kan skade kompostkvernen.

Fjerne en blokkering (fig. C)

Hvis kompostkvernen kiler seg fast med greiner som er for tykke eller for harde, eller med fremmedlegemer, vil kvernen i de fleste tilfeller selv løse ut. Rotasjonsretningen vil automatisk snus, og dermed frigjøres materialene tilbake ut av toppen. Slik går du frem for å returnere til normal drift:

- ◆ Slå av og vent til skjærebladet har stoppet helt opp.
- ◆ Slå på igjen. Apparatet vil gå tilbake til rotasjon fremover.

Når materiale sitter fast:

- ◆ Slå apparatet av.
- ◆ Still retningsvelgeren (2) i høyre stilling.
- ◆ Trykk på knappen I til blokkeringen er fjernet.

Advarsel! Når apparatet går i revers, kan grener skytes ut av innløpstrakten.

Hvis blokkeringen ikke er fjernet:

- ◆ Slå av og trekk ut støpselet av kontakten.
- ◆ Bruk et trestykke til å løsne rester i kuttekammeret.
- ◆ Skift ut støpselet i vegguttaket og bruk apparatet som beskrevet ovenfor for å fjerne eventuelle rester.

Advarsel! Slå alltid av apparatet og trekk ut støpselet av stikkkontakten når du skal fjerne noe som blokkerer apparatet. Ikke forsøk å fjerne blokkeringen for hånd gjennom innløpstrakten eller utløpsåpningen. Hold hendene dine unna kuttekammeret.

Råd for optimalt resultat

- ◆ Mal tørt materiale sist da dette vil være til hjelp for å fjerne fuktig materiale fra kompostkvernen.
- ◆ Du må ikke la materialet hope seg opp og kompostere seg før skjæringen starter.
- ◆ Du kan male alle materialer flere ganger i kompostkvernen for å få et enda mindre volum.
- ◆ Se tabellen på slutten av bruksanvisningen.

Vedlikehold

Dette Black & Decker-apparatet er konstruert for å være i drift over en lang periode med et minimum av vedlikehold.

Med riktig vedlikehold og regelmessig rengjøring opprettholder apparatet ytelsen.

- ◆ Hold enheten ren og tørr.
- ◆ Ikke bruk slipende eller løsemiddelbaserte rengjøringsmidler.
- ◆ Rengjør luftinntaket på apparatet regelmessig med en myk børste eller en tørr klut.

Justere klemmplate for skjærebladet

Skjærebladet må justeres hvis kompostkvernen ikke klarer å kutte materialet.

- ◆ Drei justeringsknappen (7) med klokken en halv omdreining inn i skjæreposisjon for at maskine skal kutte helt gjennom materialet.
- ◆ Drei justeringsknappen mot klokken en halv omdreining inn i klemmstilling for å kutte tunge materialer.

Materialene må kanskje sendes gjennom maskinen to ganger for å knuse materialet før det kan kuttes fullstendig.

- ◆ Sørg for at skjærebladet ikke berører amboltbladet, for ikke å skade maskinen.

Når det oppkuttete materialet begynner å henge som en kjede, som vist på fig. D, må du justere som følger:

- ◆ Slå apparatet på.
- ◆ Drei justeringsknappen (7) sakte og forsiktig til du hører en svak kvernende lyd, eller til en liten mengde aluminiumsspon faller ut av utløpskanalen. Det opphuggede materialet vil nå separeres som vist på fig. E.

Advarsel! Påse at maskinen er slått på og at den arbeider i fremoverretning. Justering av skjæreplaten mens maskinen er slått av kan føre til alvorlig skade på maskinen.

Overlastbeskyttelse (Fig. C)

Dette apparatet har en overlastbeskyttelse. Hvis apparatet blir blokkert og motoren stanser, vil strømmen automatisk slås av.

- ◆ Vent i ca. fem minutter for at vernet skal tilbakestilles.
- ◆ Kople verktøyet fra strømforsyningen.
- ◆ Fjern blokkeringen som beskrevet ovenfor.
- ◆ Kople verktøyet til strømtilførselen
- ◆ Trykk på overlastknappen (3).
- ◆ Slå apparatet på.

Miljøvern



Kildesortering. Dette produktet må ikke kastes i det vanlige husholdningsavfallet.

Hvis du finner ut at Black & Decker-produktet ditt må skiftes ut, eller hvis du ikke lenger har bruk for det, må du unnlate å kaste det sammen med det vanlige husholdningsavfallet. Sørg for at dette produktet gjøres tilgjengelig for kildesortering.



Kildesortering av brukte produkter og emballasje gjør det mulig å resirkulere materialer og bruke dem igjen. Gjenbruk av resirkulerte materialer bidrar til å forhindre forurensning av miljøet og reduserer behovet for råmaterialer.

Lokale regelverk kan legge tilrette for kildesortering av elektriske produkter fra husholdningen, ved kommunale deponier eller gjennom forhandleren når du kjøper et nytt produkt.

Black & Decker har tilrettelagt for innsamling og resirkulering av Black & Decker-produkter etter at de har utspilt sin rolle. Ønsker du å benytte deg av denne tjenesten, returnerer du produktet ditt til et autorisert serviceverksted, som tar det imot og formidler det videre.

Du kan få adressen til ditt nærmeste autoriserte serviceverksted ved å kontakte ditt lokale Black & Decker-kontor på adressen oppgitt i denne håndboken. Du kan også finne en komplett liste over autoriserte Black & Decker-serviceverksteder og utfyllende informasjon om vår etter salg-service og kontaktnumre på Internett på følgende adresse: www.2helpU.com

Tekniske data

	GS2400 Type 1
Spenning	V 230-240
Frekvens	Hz 50
Inn-effekt	W 2.400
Motorklasse	
ved 2400 W	S6-40%
ved 2000 W	S1
Hastighet ubelastet	min ⁻¹ 46
Maks kuttediameter	mm 40
Vekt	kg 26,5

Obs!

Motorklasse: S6-40% indikerer en lasteprofil på 4 min last og 6 min tomgang.

Maks kuttediameter: 40 mm.

Samsvarserklæring for EU
 MASKINDIREKTIVET
 DIREKTIVET OM UNDERDØRS STØY



GS2400

Black & Decker erklærer at produktene som beskrives under "tekniske data" oppfyller kravene til: 2006/42/EF, EN 60335

2000/14/EF, Shredder, Vedlegg V

Nivået av akustisk effekt i henhold til (5) 2000/14/EF (Artikkel 13):

Lydtrykk (L_{pA}) 91 dB(A), usikkerhet (K) 3 dB(A)

Lyd effekt (L_{WA}) 93 dB(A), usikkerhet (K) 3 dB(A)

For mer informasjon, kontakt Black & Decker på følgende adresse eller se bakerst i håndboken.

Undertegnede er ansvarlig for sammenstillingen av den tekniske filen og avgir denne erklæringen på vegne av Black & Decker.

Kevin Hewitt
 Visepresident, Global Engineering
 Black & Decker Europe, 210 Bath Road, Slough,
 Berkshire, SL1 3YD
 Storbritannia
 07/04/2010

Reservdeler / reparasjoner

Reservdeler kan kjøpes hos autoriserte Black & Decker serviceverksteder, som også gir kostnadsoverslag og reparerer våre produkter.

Oversikt over våre autoriserte serviceverksteder finnes på Internet, vår hjemmeside www.blackanddecker.no samt www.2helpU.com

Garanti

Black & Decker garanterer at produktet ikke har material- og/eller fabrikkasjonsfeil ved levering til kunde. Garantien er i tillegg til kundens lovlige rettigheter og påvirker ikke disse. Garantien gjelder innen medlemsstatene i den Europeiske Unionen og i det Europeiske Frihandelsområdet.

Hvis et Black & Decker produkt går i stykker på grunn av material- og/eller fabrikkasjonsfeil eller har mangler i forhold til spesifikasjonene, innen 24 måneder fra kjøpet, påtar Black & Decker seg å reparere eller bytte ut produktet med minst mulig vanskelighet for kunden.

Garantien gjelder ikke for feil som kommer av:

- ◆ normal slittasje
- ◆ feilaktig bruk eller vedlikehold (mislighold)
- ◆ at produktet har blitt skadet av fremmede gjenstander, emner eller ved et uhell

Det gjøres oppmerksom på at produktet ikke er beregnet på industriell/profesjonell/yrkesmessig bruk, men til hus- og hjemmebruk.

Garantien gjelder ikke om reparasjoner har blitt utført av noen andre enn et autorisert Black & Decker serviceverksted.

For å ta garantien i bruk skal produktet og kjøpekvitteing leveres til forhandleren eller til et autorisert serviceverksted senest 2 måneder etter at feilen har blitt oppdaget. For informasjon om nærmeste autoriserte serviceverksted; kontakt det lokale Black & Decker kontoret på den adressen som er angitt i bruksanvisningen. En oversikt over alle autoriserte serviceverksteder samt servicevilkår finnes også tilgjengelig på Internet, adresse: www.2helpU.com

Vennligst stikk innom våre nettsider på www.blackanddecker.no for å registrere ditt nye Black & Decker-produkt og for å holde deg oppdatert om nye produkter og spesialtilbud. Du finner mer informasjon om Black & Decker og produktutvalget vårt på www.blackanddecker.no

Anvendelsesområde

Deres Black & Decker have kompostkværn GS2400 er blevet designet til kværning af haveaffald, inklusive beskårne træer og buske, affald efter hækklipping, grene og andet organisk haveaffald, såvel som papir og karton. Det kværnede affald er ideelt til kompost eller til at opnå en mindre mængde affald, som er lettere at bortskaffe.

Denne kompostkværn er kun beregnet til forbrugerbrug. Den anbefalede materiale tilførselstid er 40% af kompostkværnens totale driftstid. Udvælgelse og opsamling af materialet giver normalt den nødvendige tomgangstid.

Sikkerhedsinstruktioner

- ◆ **Advarsel!** Ved brug af elektriske apparater skal de grundlæggende sikkerhedsforanstaltninger, inkl. nedenstående, altid følges, således at risikoen for brand, elektrisk stød samt person- og materialeskader begrænses.
- ◆ Læs denne brugsanvisning grundigt igennem, inden maskinen tages i brug.
- ◆ Opbevar denne brugsanvisning til fremtidig brug.
- ◆ Tag altid stikket ud af kontakten, før der foretages justering, service eller vedligeholdelse.

Retningslinier

- ◆ Maskinen må ikke betjenes af børn eller personer, der ikke er fortrolige med brugen af denne type apparater, eller af personer, der ikke har læst denne brugsanvisning igennem.
- ◆ Husk, at brugeren er ansvarlig for ulykker eller skader, der påføres andre personer eller deres ejendom.

Klargøring

- ◆ Udstyret må ikke benyttes i nærheden af andre mennesker.
- ◆ Maskinen må kun benyttes, når der er plads omkring (f.eks. ikke tæt på en væg eller andre faste objekter) samt på en fast, vandret overflade.
- ◆ Brug beskyttelsesbriller hele tiden, mens du arbejder med maskinen.
- ◆ Brug høreværn, når lydniveauet virker generende.
- ◆ Bær ikke løst hængende tøj eller smykker. De kan sidde fast i maskinens bevægelige dele. Gummihandsker og skridsikre sko anbefales ved udendørs arbejde. Brug håret, hvis du har langt hår.
- ◆ Udsæt ikke apparatet for regn. Anvend ikke maskinen, hvor der er risiko for, at der kan opstå brand eller eksplosion, f.eks. i nærheden af let antændelige væsker eller gasser.
- ◆ Brug ikke maskinen på en en brolagt eller grusbelagt overflade, hvor eventuelt materiale, der udstødes, kan forvolde skade.
- ◆ Undgå skader på spånskæringsmekanismen ved at fjerne jorden fra rødderne. Man må aldrig kværne ben, sten, glas, metal, plastik eller tøjstykker.

- ◆ Kontroller omhyggeligt maskinen og netkablet for beskadigelser, før de tages i brug. Kontroller de bevægelige dele for skæv indstilling og sammenbrændinger, kontroller for brud på dele, skade på skærme og kontakter samt alt andet, der kan påvirke maskinens funktion. Kontroller, at maskinen fungerer rigtigt og kan udføre det arbejde, den er beregnet til. Apparatet må ikke benyttes, hvis nogen af delene er beskadigede eller defekte. Brug ikke maskinen, hvis den ikke kan tændes og slukkes ved hjælp af afbryderen.
- ◆ Skadede eller defekte dele skal repareres eller udskiftes af en autoriseret tekniker. Man må aldrig selv forsøge at reparere værktøjet.
- ◆ Hvis el-ledningen er skadet, skal den udskiftes af producenten eller dennes serviceværksted eller en lignende faguddannet person for at undgå ulykker. Udskift beskadigede eller ulæselige mærkater.

Andres sikkerhed

- ◆ Dette apparat er ikke egnet for at brug af personer (inklusive børn) med manglende evner eller viden omkring produktet, med mindre de har modtaget undervisning eller instruktioner i brug af apparatet fra en person, som er ansvarlig for sikkerheden.
- ◆ Der skal være opsyn med børn for at sikre, at de ikke leger med apparatet.

Restrisici.

Der kan opstå yderligere restrisici under brugen af værktøjet, som ikke kan medtages i vedlagte sikkerhedsadvarsler. Disse risici kan opstå pga. forkert anvendelse, langvarig brug etc. Selv ved overholdelse af relevante sikkerhedsforskrifter og anvendelse af sikkerhedsudstyr kan visse restrisici ikke undgås. Disse omfatter:

- ◆ Tilskadekomst forårsaget af berøring af roterende/ bevægelige dele.
- ◆ Tilskadekomst forårsaget af udskiftning af dele, blade eller tilbehør.
- ◆ Tilskadekomst forårsaget af langvarig brug af et værktøj. Husk at holde pause jævnlige ved brug af et værktøj i længere tid.
- ◆ Høreskader.
- ◆ Sundhedsrisici forårsaget af indånding af støv, der genereres ved brug af værktøjet (eksempel: Arbejde med træ, især, eg, bøg og MDF).

Beskyttelse mod elektrisk stød

- ◆ Maskinen skal tilsluttes en fatning eller et forlænger kabel med jordforbindelse.
- ◆ Den elektriske sikkerhed kan forbedres yderligere ved brug af en højfølsom (30 mA / 30 mS) fejlstrømsafbryder (RCD).
- ◆ Denne maskine er kun beregnet til brug med

vekselstrømsforsyning (AC). Forsøg ikke at bruge den med nogen anden form for strømforsyning.

Forlængerkabler

- ◆ Ved brug af maskinen udendørs må man kun benytte forlængerledninger, der er beregnet til udendørs brug.
- ◆ Der kan bruges op til 25 m 1,5 mm 3-året forlængerkabel, uden at styrken forringes.

Netforsyning

Produktet overholder de tekniske krav i EN 61000-3-11. Dette udstyr er underlagt betinget tilslutning, og brugeren skal efter eventuel rådgivning fra forsyningsmyndighederne instrueres i kun at tilslutte det til en strømforsyning med impedans $0,087 + j0,087$ ohm eller derunder.

Betjening

- ◆ Før du starter maskinen, skal du se ind i indføringskammeret for at sikre dig, at det er tomt.
- ◆ Hold ansigtet og kroppen væk fra indføringskammerets åbning, idet lange grene kan svippe op, når de trækkes ind af spånskæringsmekanismen. Kom ikke i nærheden af indføringskammeret, uledningsrenden eller nogen af de bevægelige dele med hænderne eller andre dele af kroppen eller tøjet.
- ◆ Sørg for, at du altid har sikkert fodfæste og balance. Overvurder ikke dig selv. Stå aldrig på et højere niveau end maskinens basis, mens du fylder materiale ind i den.
- ◆ Hold altid afstand til uledningszonen, når du arbejder med maskinen.
- ◆ Pas meget omhyggeligt på, at der ikke er metalstykker, sten, flasker, dåser eller andre fremmedlegemer imellem de materialer, du fylder i maskinen.
- ◆ Hvis kværnen støder fremmedlegemer ud, eller hvis maskinen begynder at udsende usædvanlige lyde eller vibrationer, skal den slukkes, og stikket skal tages ud af kontakten, så den er helt slukket.
 - Undersøg maskinen for skader.
 - Check, at der ikke er løse dele, og spænd dem eventuelt fast.
 - Skadede dele skal udskiftes med originale reservedele eller repareres af en autoriseret tekniker.
- ◆ Det behandlede materiale må ikke hobe sig op i uledningszonen, da det kan forhindre ordentlig uledning og resultere i, at materialet slår tilbage gennem indføringsåbningen.
- ◆ Hvis maskinen stopper til, skal den slukkes, stikket skal tages ud af kontakten, og maskinen skal være helt standset, før tilstopningsmaterialet fjernes.
- ◆ Alle sikkerhedsskærme og deflektorer skal være på plads og i god stand.
- ◆ Maskinen må ikke flyttes eller vippes, mens den kører.
- ◆ Lad ikke maskinen stå uden opsyn. Hvis du forlader

området, skal du slukke for maskinen, tage stikket ud af kontakten og vente, til den er helt standset. Der skal være opsyn med børn for at sikre, at de ikke leger med maskinen.

- ◆ Maskinen må ikke vippes, mens strømmen er tilsluttet.

Vedligeholdelse og opbevaring

- ◆ Når maskinen standses med henblik på service, undersøgelse eller opbevaring, eller når der skal udskiftes tilbehør, skal stikket tages ud af kontakten. Sørg for, at alle bevægelige dele er helt standset, før du foretager undersøgelser, justeringer el. lign.
- ◆ Maskinen skal opbevares indelåst på et tørt sted. Børn må ikke have adgang til opbevarede apparater.

Følgende advarselssymboler findes på maskinen:



Læs brugsanvisningen igennem, inden maskinen tages i brug.



Fare - roterende blade. Hold hænder og fødder væk fra åbningerne.



Brug ikke dette værktøj i våde omgivelser, og udsæt det ikke for regn.



Brug altid beskyttelsesbriller.



Før der udføres vedligeholdelsesarbejde, skal maskinen slukkes, og stikket tages ud af stikkontakten.



Hold eventuelle tilskuere på afstand.



Bær altid beskyttelsesbriller, høreværn og maske.



Man skal bruge handsker, når man arbejder med dette værktøj.

El-sikkerhed

- ◆ Hvis el-ledningen er skadet, skal den udskiftes af producenten eller et autoriseret Black & Decker servicecenter for at undgå ulykker.

Funktioner

1. Afbryder
2. Retningsvælger
3. Knp til overbelastningsbeskyttelse
4. Tragt
5. Stativ
6. Opsamlingspose
7. Justeringsknap

Montering

Advarsel! Før montering skal man sikre sig, at værktøjet er slukket og taget ud af stikkontakten.

Samling af stativet (fig. A1 - A3)

Advarsel! Søg assistance til montering af stativet.

Maskinen er for tung til, at én person kan håndtere den.

- ◆ Vend maskinen med bunden i vejret, og anbring den på jorden.
- ◆ Sæt hullerne i støttebenene ud for apparatet. Match benenes mærker med markeringen på kassen.
 - Venstre bens dyse er markeret med "L".
 - Højre bens dyse er markeret med "R".
- ◆ Fastgør benene på apparatet med unbracoskruerne (13), spændeskiverne (14), underlagsskiver (15) som vist (fig. A1).
- ◆ Glid enderammen (8) over højre ben (10) og venstre ben (9).
- ◆ Fastgør enderammen ved hjælp af skruen (11) og låseskiven (12).
- ◆ Sæt hullerne i hjulakslen (16) ud for hullerne i stativet (fig. A2).
- ◆ Fastgør hjulakslen med spændeskiverne (14), underlagsskiverne (15) og unbracoskruerne (13) som vist.

Montering af hjulene (fig. A3)

- ◆ Monter hjulet (17) på hjulakslen (16).
- ◆ Fastgør hjulet med den flade skive (18), spændeskiven (14) og unbracoskruen (19).
- ◆ Monter hjulets dækplade (20) ved at klikke det på hjulet.
- ◆ Gentag ovennævnte fremgangsmåde med det andet hjul.

Montering af opsamlingsposen (fig. B)

- ◆ Anbring opsamlingsposen (6) under udledningsåbningen som vist.
- ◆ Sæt opsamlingsposens håndtag over krogene (21).

Anvendelse

Advarsel! Lad værktøjet arbejde i dets eget tempo.

Det må ikke overbelastes.

- ◆ Apparatet må ikke slukkes, før det er fuldstændig tomt, idet det vil kunne blive tilstoppet og derved være svært at genstarte.
- ◆ Fjern jord og sten fra planterødder før kværning.
- ◆ Hold grene godt fast, når de bliver ført ind i kværnen.

Start og stop (fig. C)

Tænding

- ◆ Sæt retningsvælgeren (2) til venstre position
- ◆ Tryk på I-knappen på tænd/sluk-kontakten.

Slukning

- ◆ Tryk på O-knappen på tænd/sluk-kontakten.

Advarsel! Betjen ikke retningsvælgeren/kontakterne efter hinanden med bratte bevægelser. Pludselige skift kan give strømsvingninger, som i teorien kan beskadige kværnen.

Afhjælpning af en blokering (fig. C)

Hvis apparatet bliver stoppet til af grene, som er for tykke eller hårde, eller fremmedlegemer, vil kværnen det meste af tiden selv automatisk klare situationen. Rotationsretningen vil automatisk vendes og derved sende materialet ud igen for oven. For at vende rotationsretningen igen, gør du som følger:

- ◆ Sluk apparatet og vent, indtil bladet er stoppet helt.
- ◆ Tænd det igen, og apparatet vil nu være tilbage i fremadrettet rotation.

Hvis materialet blokerer:

- ◆ Sluk for maskinen.
- ◆ Sæt retningsvælgeren (2) til højre position.
- ◆ Tryk på I-knappen indtil blokeringen er fjernet.

Advarsel! Der kan udskydes grene fra indsugningstragten, hvis maskinen kører den forkerte vej.

Hvis blokeringen ikke er afhjulpet.

- ◆ Sluk for apparatet og træk stikket ud af kontakten.
- ◆ Brug et stykke træ til at løsne materialet inden i skærekammeret.
- ◆ Sæt stikket i kontakten igen, og udfør ovennævnte procedure for at fjerne eventuelt resterende affald.

Advarsel! Man skal altid slukke for maskinen og afbryde den ved kontakten, før man begynder at fjerne blokerende materiale. Forsøg ikke at fjerne det med hånden gennem indsugningstragten eller udledningsåbningen. Hold hænderne væk fra skærekammeret.

Gode råd til optimal brug

- ◆ Kværn tørt materiale til sidst, idet dette kan være med til at fjerne fugtigt materiale fra kværnen.
- ◆ Man må ikke lade materiale ligge gennem længere tid før kværning.
- ◆ Man kan kværne allerede kværnet materiale i kværnen en gang til for yderligere at reducere størrelsen af materialet.
- ◆ Se tabel sidst i denne tekst.

Vedligeholdelse

Din Black & Decker maskine er designet til at være i drift gennem en længere periode med et minimum af vedligeholdelse.

Men for at maskinen kan blive ved med at fungere tilfredsstillende, skal den passes godt og rengøres regelmæssigt.

- ◆ Hold enheden ren og tør.
- ◆ Man må ikke bruge slibemidler eller opløsningsmidler.
- ◆ Maskinens ventilationshuller skal regelmæssigt renses med en blød børste eller en tør klud.

Justering af skærepladen

Skærepladen skal justeres, hvis apparatet ikke kan kværne materiale.

- ◆ Drej justeringsknappen (7) med uret en halv omgang til en skæreposition, hvor du kan skære helt gennem lette materialer.
- ◆ Drej justeringsknappen mod uret en halv omgang til en kværneposition, hvor du kan kværne tunge materialer. Materialerne vil muligvis skulle køres igennem apparatet to gange, for at materialet bliver kvast, før det skæres fuldstændigt.
- ◆ Sørg for, at skærebladet ikke berører amboltbladet, så du undgår beskadigelser af apparatet.

Når det kværmede materiale begynder at hænge som en kæde som vist i fig. D, skal maskinen justeres således:

- ◆ Tænd for apparatet.
- ◆ Drej justeringsknappen (7) meget langsomt og let med uret, til du hører en let slibende lyd, eller en lille mængde aluminiumsstykker falder ud af udledningsrenden. Det kværmede materiale vil nu blive adskilt som vist på fig. E.

Advarsel! Sørg for, at apparatet er tændt og fungerer i normal fremadrettet retning. Hvis du justerer skærepladen, mens apparatet er slukket, kan du beskadige det betragteligt.

Overbelastningsbeskyttelse (fig. C)

Denne maskine har beskyttelse mod overbelastning.

Hvis maskinen overbelastes og motoren blokerer, afbrydes strømmen automatisk.

- ◆ Vent cirka 5 minutter, til beskyttelsen nulstiller.
- ◆ Afbryd apparatet ved stikkontakten.
- ◆ Fjern blokeringen som beskrevet ovenfor.
- ◆ Tilslut apparatet til elnettet.
- ◆ Tryk på overbelastningsbeskyttelsesknappen (3).
- ◆ Tænd for apparatet.

Beskyttelse af miljøet



Separat indsamling. Dette produkt må ikke bortskaffes sammen med almindeligt husholdningsaffald.



Separat indsamling af brugte produkter og emballage gør det muligt at genbruge materialer. Genbrugte materialer forebygger miljøforurening og nedbringer behovet for råstoffer.

Lokale regler kan give mulighed for separat indsamling af elektriske husholdningsprodukter på kommunale lossepladser eller hos den forhandler, som du købte produktet af.

Black & Decker har en facilitet til indsamling og genbrug af Black & Decker-produkter, når deres levetid er slut. Få fordelene ved denne service ved at returnere produktet til en autoriseret tekniker, der samler værktøj sammen på vores vegne.

Du kan få oplyst den nærmeste autoriserede tekniker ved at kontakte det lokale Black & Decker-kontor på den adresse, der er angivet i denne brugsanvisning. Alternativt findes der en liste over autoriserede Black & Decker-teknikere og oplysninger om vores eftersalgsservice og kontaktpersoner på Internettet på adressen: www.2helpU.com

Tekniske data

	GS2400 Type 1
Spænding	V 230-240
Frekvens	Hz 50
Motoreffekt	W 2.400
Motordriftsklasse	
ved 2.400 W	S6-40%
ved 2.000 W	S1
Ubelastet hastighed	min ⁻¹ 46
Maks. snitdiameter	mm 40
Vægt	kg 26,5

Notitser

Motordriftsklasse: S6-40% indikerer en belastningsprofil på 4 minutters belastning og 6 minutters tomgang.

Maks. snitdiameter: 40 mm.

Hvis du en dag skal udskifte dit Black & Decker produkt, eller hvis du ikke skal bruge det længere, må du ikke bortskaffe det sammen med husholdningsaffald. Dette produkt skal være tilgængeligt for separat indsamling.

EU overensstemmelseserklæring

MASKINDIREKTIV
DIREKTIV FOR UDENDØRSSTØJ



GS2400

Black & Decker erklærer, at disse produkter, beskrevet under "tekniske data", overholder følgende:
2006/42/EF, EN 60335

2000/14/EF, Shredder, Annex V
Niveau for akustisk kraft i overensstemmelse med (5)
2000/14/EF (Artikel 13):

Lydtryk (L_{pA}) 91 dB(A), usikkerhed (K) 3 dB(A)
Lydintensitet (L_{WA}) 93 dB(A), usikkerhed (K) 3 dB(A)

For mere information, kontakt venligst Black & Decker på følgende adresse eller på adressen bagerst i brugsanvisningen.

Undertegnede er ansvarlig for kompilering af den tekniske fil og laver denne deklaration på vegne af Black & Decker.

Kevin Hewitt
Vice-President Global Engineering
Black & Decker Europe, 210 Bath Road, Slough,
Berkshire, SL1 3YD
Storbritannien
07/04/2010

Reserve dele / reparationer

Reserve dele kan købes hos autoriserede Black & Decker serviceværksteder, som giver forslag til omkostninger og reparerer vore produkter. Oversigt over vore autoriserede værksteder findes på internettet på vor hjemmeside www.blackanddecker.dk samt www.2helpU.com

Garanti

Black & Decker garanterer, at produktet er fri for materielle skader og/eller fabrikationsfejl ved levering til kunden. Garantien er et tillæg til konsumentens lovlige rettigheder og påvirker ikke disse. Garantien gælder indenfor medlemsstaterne af den Europæiske Union og i det Europæiske Frihandelsområde.

Hvis et Black & Decker produkt går i stykker på grund af materiel skade og/eller fabrikationsfejl eller på anden måde ikke fungerer i overensstemmelse med specifikationen, inden for 24 måneder fra købsdatoen, påtager Black & Decker sig at reparere eller ombytte produktet med mindst muligt besvær for kunden.

Garantien gælder ikke for fejl og mangler, der er sket i forbindelse med:

- ◆ normal slitage
- ◆ uheldige følger efter unormal anvendelse af værktøjet
- ◆ overbelastning, hæværk eller overdrevent intensivt brug af værktøjet
- ◆ ulykkeshændelse

Garantien gælder ikke hvis reparationer er udført af nogen anden end et autoriseret Black & Decker værksted.

For at udnytte garantien skal produktet og købskvitteringen indleveres til forhandleren eller til et autoriseret værksted, senest 2 måneder efter at fejlen opdages. For information om nærmeste autoriserede værksted: kontakt det lokale Black & Decker kontor på den adresse som er opgivet i brugsanvisningen. Liste over alle autoriserede Black & Decker serviceværksteder samt servicevilkår er tilgængelig på internettet, på adressen www.2helpU.com

Gå venligst ind på vores website www.blackanddecker.dk for at registrere dit nye produkt og for at blive holdt ajour om nye produkter og specialtilbud. Der findes yderligere oplysninger om mærket Black & Decker og vores produktsortiment på adressen www.blackanddecker.dk

Käyttötarkoitus

Black & Deckerin oksasilppuri GS2400 on hyvä apuväline useimpien keittiö- ja puutarhajätteiden, esim. oksien ja muiden orgaanisten puutarhajätteiden sekä paperin ja kartongin silppuamiseen. Hake on sopivaa kompostoitavaksi; tällöin se vie vähemmän tilaa. Oksasilppuri on tarkoitettu kotikäyttöön. Anna koneen käydä välillä tyhjäkäynnillä. Suositeltu materiaalin syöttöaika on 40% oksasilppurin kokonaiskäyttöajasta. Materiaalin kerääminen ja lajittelu riittää koneen tyhjäkäyntiajaksi.

Turvaohjeet

- ◆ **Varoitus!** Sähkötyökaluja käytettäessä on aina noudatettava mm. seuraavia turvaohjeita, jotta tulipalojen, sähköiskujen, henkilövahinkojen ja materiaalivaurioiden riski olisi mahdollisimman pieni.
- ◆ Lue käyttöohje huolellisesti ennen koneen käyttöönottoa.
- ◆ Säilytä käyttöohje tulevaa tarvetta varten.
- ◆ Irrota pistoke pistorasiasta ennen kuin suoritat säätöjä tai huoltoa.

Koulutus

- ◆ Älä anna lasten tai kenenkään, joka ei ole lukenut tätä käyttöohjetta tai tutustunut koneeseen, käyttää konetta.
- ◆ Muista, että käyttäjä on vastuussa muille ihmisille tai heidän omaisuudelleen aiheutuvista onnettomuuksista tai vaaratilanteista.

Valmistelu

- ◆ Älä käytä konetta sivullisten läsnäollessa.
- ◆ Käytä konetta vain avoimessa tilassa (ei esim. seinän tai muiden kiinteiden esineiden lähellä). Käytä aina tukevalla, tasaisella pinnalla.
- ◆ Käytä suojalaseja aina konetta käyttäessäsi.
- ◆ Käytä kuulosuojaimia aina, kun melutaso käy epämuikavaksi.
- ◆ Älä käytä liian väljiä vaatteita tai koruja. Ne voivat tarttua liikkuviin osiin. Käytä ulkona työskennellessäsi kumihansikkaita ja liukumattomia kenkiä. Jos sinulla on pitkät hiukset, käytä hiusverkkoa.
- ◆ Älä altista konetta sateelle. Älä käytä konetta paikassa, jossa on tulipalo- tai räjähdysvaara, esim. palavien nesteiden tai kaasujen läheisyydessä.
- ◆ Älä käytä laitetta laatoitetulla pinnalla tai sorapinnalla, jossa ulos lentävä materiaali voi aiheuttaa vammoja.
- ◆ Vältä leikkuuterien vahingoittuminen poistamalla maaines juurten ympäriltä. Älä koskaan silppua luita, kiviä, lasia, metallia, muovia tai riepua.
- ◆ Tarkista ennen käyttöä, ettei kone tai sähköjohto ole vaurioitunut. Tarkista, etteivät liikkuvat ja muut osat sekä suoja ole viallisia, ja että kaikki muut käyttöön mahdollisesti vaikuttavat tekijät ovat kunnossa. Varmista, että kone toimii oikein ja täyttää tehtävänsä. Älä käytä laitetta, jos jokin sen osista on viallinen.

Älä käytä konetta, jos se ei käynnisty ja pysähdy virrankatkaisijasta.

- ◆ Viallinen osa tulee korjata tai vaihtaa valtuutetussa huoltoliikkeessä. Älä koskaan yritä korjata työkalua itse.
- ◆ Jos sähköjohto on vaurioitunut, se saadaan vaihtaa vain valtuutetussa huoltoliikkeessä tai valmistajan luona vaaratilanteiden välttämiseksi. Vaihda vaurioituneet tai lukukelvottomat tarrat välittömästi.

Muiden turvallisuus

- ◆ Henkilöt (lapset mukaan lukien), joilla on fyysisiä, tunnellisia tai henkisiä rajoituksia tai rajallinen kokemus ja tuntemus, eivät saa käyttää tätä laitetta ellei heidän turvallisuudesta vastaava henkilö valvo tai ohjaa heitä laitteen käytössä.
- ◆ Lapsia on valvottava, etteivät he leiki koneen kanssa.

Jäännösriskit.

Jäännösriskit ovat mahdollisia, jos käytät työkalua muulla kuin turvavaroituksissa mainitulla tavalla. Nämä riskit voivat liittyä muun muassa virheelliseen tai pitkäaikaiseen käyttöön. Tiettyjä jäännösriskejä ei voi välttää, vaikka noudatet kaikkia turvamääräyksiä ja käytät turvalaitteita. Näihin kuuluvat muun muassa:

- ◆ pyörivien tai liikkuvien osien koskettamisen aiheuttamat vahingot.
- ◆ osia, teriä tai lisävarusteita vaihdettaessa aiheutuneet vahingot.
- ◆ työkalun pitkäaikaisen käytön aiheuttamat vahingot Kun käytät työkalua pitkään, varmista, että pidät säännöllisesti taukoja.
- ◆ kuulovauriot.
- ◆ työkalua käytettäessä (esimerkiksi puuta, erityisesti tammea, pyökkiä ja MDF-levyjä, käsiteltäessä) syntyneen pölyn sisäänhengityksen aiheuttamat terveysriskit.

Suojaudu sähköiskuilta

- ◆ Koneen saa kytkeä vain maadoitettuun pistorasiiaan tai jatkojohtoon.
- ◆ Sähköistä turvallisuutta voidaan parantaa käyttämällä erittäin herkkää (30 mA / 30 mS) vikavirtasuojaa.
- ◆ Tämä kone on suunniteltu käytettäväksi vain vaihtovirtalähteillä (verkkovirta). Älä yritä käyttää mitään muuta virtalähdettä.

Jatkojohdot

- ◆ Käytettäessä konetta ulkona sen kanssa saa käyttää vain ulkoikäyttöön soveltuvia jatkojohtoja.
- ◆ Jopa 25 m:n pituista 3-ytimistä Black & Decker - jatkojohtoa (1,5 mm) voidaan käyttää vähentämättä laitteen tehoa.

Verkkosyöttö

Tuote täyttää standardin EN 61000-3-11 tekniset vaatimukset. Koneetta saa käyttää vain oikeanlaisen virtalähteen yhteydessä. Jos mahdollista, loppukäyttäjää kehoitetaan kytkemään se vain virransyöttöön, jonka impedanssi on 0,087 + j0,087 ohmia tai vähemmän.

Käyttö

- ◆ Varmista ennen koneen käynnistämistä, että syöttökammio on tyhjä.
- ◆ Pidä kasvit ja keho poissa syöttöaukosta. Pitkät oksat voivat aiheuttaa vammoja, kun leikkuuterät vetävät oksat sisään. Älä päästä käsiä, muita kehon osia tai vaatteita syöttökammion sisään, poistoaukkoon tai mihinkään liikkuvaan osaan.
- ◆ Seiso aina tukevasti ja tasapainossa. Älä kurkota. Älä koskaan seiso koneen jalustaa korkeammalla, kun syötät materiaalia koneeseen.
- ◆ Pysy aina poissa poistovyöhykkeeltä, kun käytät tätä konetta.
- ◆ Kun syötät koneeseen materiaalia, ole erittäin varovainen, ettei mukaan joudu metallia, kiviä, pulloja, purkkeja tai muita vieraita esineitä.
- ◆ Jos leikkuumeکانismi osuu vieraisiin esineisiin tai jos koneesta alkaa kuulua epätavallista ääntä tai värinää, sammuta kone, irrota virtajohto ja anna koneen pysähtyä.
 - Tarkista kone vaurioiden varalta.
 - Tarkista mahdollisesti löystyneet osat ja kiristä ne.
 - Viallinen osa tulee korjata tai vaihtaa valtuutetussa huoltoilikkeessä.
- ◆ Älä anna käsitellyn materiaalin kasaantua poistovyöhykkeelle, sillä tämä voi estää materiaalin oikean poistumisen. Tuloksena voi olla materiaalin takaisinpotku syöttöaukon kautta.
- ◆ Jos kone tukkeutuu, sammuta kone, irrota virtajohto ja anna koneen pysähtyä ennen puhdistamista.
- ◆ Pidä kaikki suojat ja suuntaimet paikoillaan ja hyvässä kunnossa.
- ◆ Älä kuljeta tai kallista konetta sen ollessa käytössä.
- ◆ Älä jätä konetta ilman valvontaa. Kun poistut työalueelta, sammuta kone, irrota virtajohto ja anna koneen pysähtyä. Lapsia on valvottava, etteivät he leiki koneen kanssa.
- ◆ Älä kallista konetta, kun virta on kytkettyä.

Huolto ja varastointi

- ◆ Kun kone pysäytetään huoltoa, tarkistusta, varastointia tai lisäosan vaihtoa varten, sammuta laite ja irrota virtajohto. Varmista, että kaikki liikkuvat osat ovat pysähtyneet täysin ennen tarkistusten, säätöjen jne. tekemistä.
- ◆ Säilytä konetta kuivassa ja lukitussa paikassa. Varmista, että lapset eivät pääse käsiksi laitteisiin.

Laitteessa on seuraavat varoitusmerkit:



Lue käyttöohje huolellisesti ennen koneen käyttöönottoa.



Vaara – pyöriäviä teriä. Pidä kädet ja jalat poissa aukoista.



Älä käytä työkalua märissä olosuhteissa tai altista sitä sateelle.



Käytä aina suojalaseja.



Ennen huoltoa ja puhdistusta tulee koneen olla pois päältä ja irti virtalähteestä.



Pidä sivulliset loitolla.



Käytä aina suojalaseja, kuulosuojaa ja hengityssuojaa.



Käytä työhanskaita konetta käyttäessäsi.

Sähköturvallisuus

- ◆ Jos sähköjohto on vaurioitunut, se saadaan vaihtaa vain valtuutetussa Black & Deckerin huoltoilikkeessä vaaratilanteiden välttämiseksi.

Ominaisuudet

1. Virrankatkaisija
2. Suunnan valitsin
3. Ylikuormasuojan painike
4. Syöttöosa
5. Jalusta
6. Kokooja
7. Säätönuppi

Kokoaminen

Varoitus! Ennen kokoamista varmista, että kone on pois päältä eikä sitä ole liitetty virtalähteeseen.

Jalustan kokoaminen (kuva A1 - A3)

Varoitus! Pyydä apua jalustan asentamiseen. Kone on liian raskas yhden henkilön käsiteltäväksi.

- ◆ Käännä kone ylösalaisin ja aseta se lattialle.
- ◆ Kohdista tukijalkojen reiät vastaaviin laitteen reikiin.

Kohdista jalan merkki kotelon merkkiin.

- Vasemman jalan suutinmerkki "L".
- Oikean jalan suutinmerkki "R".

- ◆ Kiinnitä jalat laitteeseen kuusiokoloruuveilla (13), joustolaatiolla (14) ja satulalaatiolla (15) kuvan mukaisesti (kuva A1).
- ◆ Liu'uta päätykehys (8) oikean jalan (10) ja vasemman jalan (9) yli.
- ◆ Kiinnitä päätykehys ruuvilla (11) ja lukituslaatalla (12).
- ◆ Kohdista pyöräkselin (16) reiät jaluksen reikiin (kuva A2).
- ◆ Kiinnitä pyöräkseli satulalaatoilla (15), joustolaatoilla (14) ja kuusiokoloruuveilla (13) kuvan mukaisesti.

Pyörien asennus (kuva A3)

- ◆ Asenna pyörä (17) pyöräkseliin (16).
- ◆ Kiinnitä pyörä tasaisella laatalla (18), joustolaatalla (14) ja kuusiokoloruuveilla (19).
- ◆ Asenna pyörän suoja (20) napsauttamalla se pyörään.
- ◆ Toista sama toimenpide toisella pyörällä.

Keruupussin kiinnittäminen (kuva B)

- ◆ Kiinnitä kokooja (6) poistoaukkoon kuvan osoittamalla tavalla.
- ◆ Asenna keräyspussin kahvat koukkujen (21) yli.

Käyttö

Varoitus! Anna koneen käydä omaan tahtiinsa.

Älä ylikuormita sitä.

- ◆ Älä pysäytä laitetta ennen kuin se on täysin tyhjä, muussa tapauksessa se saattaa tukkeutua ja sen uudelleen käynnistäminen voi olla vaikeaa.
- ◆ Poista multa ja kivet kasvien juurista ennen niiden silppuamista.
- ◆ Pidä oksista tukevasti kiinni syöttäessäsi niitä silppuriin.

Käynnistys ja pysäytys (kuva C)

Työkalan käynnistys

- ◆ Aseta suunnan valitsin (2) vasemmalle.
- ◆ Paina virtakytkimen painiketta I.

Työkalan pysäytys

- ◆ Paina virtakytkimen painiketta O.

Varoitus! Älä käytä suunnan valitsinta/kytkimiä peräkkäin äkkinaisesti. Äkkinaiset kytkimen säädöt voivat aiheuttaa virtapiikkejä ja vaurioittaa oksasilppuria.

Tukoksen poistaminen (kuva C)

Jos laite tukkiutuu liian paksuista tai kovista oksista tai vieraista esineistä, usein miten silppuri ratkaisee ongelman automaattisesti itse. Pyörimissuunta muuttuu automaattisesti ja näin laite vapauttaa materiaalin takaisin. Pyörimissuunta voidaan vaihtaa takaisin normaaliksi seuraavasti:

- ◆ Kytke laite pois päältä ja odota, kunnes leikkausterä on pysähtynyt täysin.
- ◆ Kytke laite uudelleen päälle ja se käynnistyy jälleen eteenpäin pyörien.

Kun materiaali on jäänyt jumiin:

- ◆ Sammuuta kone.
- ◆ Aseta suunnan valitsin (2) oikealle.
- ◆ Paina painiketta I, kunnes tukkiutuma on poistettu.

Varoitus! Oksat voivat singota ulos syöttösuppilosta, kun konetta käytetään vastasuuntaan.

Jos tukos ei ole poistunut:

- ◆ Kytke kone pois päältä ja irrota pistotulppa pistorasiasta.
- ◆ Irrota kuona-aine leikkuukammioista puun palasella.
- ◆ Kytke virtajohto takaisin ja poista kuona-aines käyttämällä konetta yllä kuvatulla tavalla.

Varoitus! Kytke kone pois päältä ja irrota pistotulppa pistorasiasta aina, kun poistat tukosta. Älä yritä poistaa tukoksia käsin syöttösuppilon tai poistoaukon kautta. Pidä kädet poissa leikkuukammioista.

Vinkkejä parhaimman tuloksen saamiseksi

- ◆ Silppua kuiva materiaali viimeiseksi, tämä puhdistaa koneen kosteasta materiaalista.
- ◆ Älä anna silputtavan materiaalin seistä ja kompostoitua ennen silppuamista.
- ◆ Silputut materiaalit voidaan syöttää oksasilppuriin toiseen kertaan niiden kokonaisvolyymien pienentämiseksi edelleen.
- ◆ Katso käyttöohjeen lopussa olevaa taulukkoa.

Huolto

Black & Deckerin kone on suunniteltu toimimaan mahdollisimman pitkän aikaa mahdollisimman vähällä huollolla. Oikealla huollolla ja säännöllisellä puhdistuksella kone säilyttää suorituskykynsä.

- ◆ Pidä kone puhtaana ja kuivana.
- ◆ Älä koskaan käytä puhdistamiseen liuotainaineita tai syövyttäviä puhdistusaineita.
- ◆ Puhdista laitteen ilma-aukot säännöllisesti pehmeällä harjalla tai kuivalla rievulla.

Leikkauslevyn säätäminen

Leikkauslevy tulee säätää, jos laite ei pysty silppuamaan materiaalia.

- ◆ Käännä säätönuppia (7) myötäpäivään puolikierrosta leikkausasentoon, jossa kevyet materiaalit leikataan kokonaan.
- ◆ Käännä säätönuppia vastapäivään puolikierrosta murskausasentoon, jossa raskaat materiaalit silputaan. Voi olla, että materiaalit tarvitsee asettaa laitteeseen kaksi kertaa ennen kuin ne on leikattu täysin.

- ◆ Varmista, ettei leikkausterä kosketa alasinterää laitteen vaurioitumisen estämiseksi.

Kun silputtu materiaali alkaa roikkua ketjumaisesti kuvan D osoittamalla tavalla, säädä seuraavasti:

- ◆ Käynnistä kone.
- ◆ Käännä säätönuppia (7) myötäpäivään erittäin hitaasti ja hiukan kerrallaan, kunnes kuulet kevyen hionmisäänen tai hiukan alumiinilastuja putoaa poistokourusta. Silputtu materiaali erotellaan nyt kuvan E osoittamalla tavalla.

Varoitus! Varmista, että laite on kytketty päälle ja että se toimii normaalitilassa eteenpäin. Leikkauslevyn säätäminen laitteen ollessa pois kytketty voi johtaa vakaviin laitevaurioihin.

Ylikuormasuoja (kuva C)

Koneessa on ylikuormasuoja. Jos kone tukkeutuu ja moottori pysähtyy, virta kytketään automaattisesti pois.

- ◆ Odota noin 5 minuutin ajan niin, että suojaus nollautuu.
- ◆ Irrota työkalun virtajohto pistorasiasta.
- ◆ Poista tukos yllä kuvatulla tavalla.
- ◆ Liitä kone verkkovirtaan.
- ◆ Paina ylikuormasuojan painiketta (3).
- ◆ Käynnistä kone.

Ympäristö



Erillinen keräys. Tätä tuotetta ei saa hävittää normaalin kotitalousjätteen kanssa.

Kun Black & Decker -koneesi on käytetty loppuun, älä hävitä sitä kotitalousjätteen mukana. Tämä tuote on kerättävä erikseen.



Käytettyjen tuotteiden ja pakkausten erillinen keräys mahdollistaa materiaalien kierrätyksen ja uudelleenkäytön. Kierrätettyjen materiaalien uudelleenkäyttö auttaa ehkäisemään ympäristön saastumisen ja vähentää raaka-aineiden kysyntää.

Paikallisten säännösten mukaisesti on mahdollista viedä kotitalouksien sähkölaitteet kuntien kaatopaikoille tai jättää ne vähittäismyymälälle ostettaessa uusi tuote.

Black & Decker tarjoaa mahdollisuuden Black & Decker -tuotteiden keräykseen ja kierrätykseen sen jälkeen, kun ne on poistettu käytöstä. Jotta voisit hyötyä tästä palvelusta, palauta laitteesi johonkin valtuutettuun huoltoliikkeeseen, joka kerää laitteet meidän puolestamme.

Voit tarkistaa lähimmän valtuutetun huoltoliikkeen sijainnin ottamalla yhteyden Black & Deckerin toimistoon, joka sijaitsee tässä käsikirjassa annetussa osoitteessa. Lista valtuutetuista Black & Decker -huoltoliikkeistä sekä yksityiskohtaiset tiedot korjauspalvelustamme ovat vaihtoehtoisesti saatavilla Internetissä, osoitteessa www.2helpU.com

Tekniset tiedot

	GS2400 Type 1	
Jännite	V	230-240
Taajuus	Hz	50
Ottoteho	W	2.400
Moottorin käyntiluokka		
teholla 2.400 W		S6-40%
teholla 2.000 W		S1
Kuormittamaton nopeus	min ⁻¹	46
Leikkauksen maksimihalkaisija	mm	40
Paino	kg	26,5

Huomautuksia

Moottorin käyntiluokka: S6-40% merkitsee 4 min kuormituksen ja 6 min tyhjäkäynnin kuormitusprofiilia.

Leikkauksen maksimihalkaisija: 40 mm.

EU-vaatimustenmukaisuusvakuutus

KONEDIREKTIIVI

ULKOILMAMELUDIREKTIIVI



GS2400

Black & Decker julistaa, että kohdassa "tekniset tiedot" kuvatut tuotteet noudattavat seuraavia:
2006/42/EY, EN 60335

2000/14/EY, Shredder, Liite V

Akustisen tehon laso (5) 2000/14/EY (Artikkeli 13):
Äänenpaine (L_{pA}) 91 dB(A), epävarmuus (K) 3 dB(A)
Akustinen teho (L_{wA}) 93 dB(A), epävarmuus (K) 3 dB(A)

Lisätietoja saa Black & Decker -yhtiöltä seuraavasta osoitteesta tai käyttöoppaan takana olevia yhteistietoja käyttäen.

Allekirjoittava henkilö on vastuussa teknisen tiedoston täyttämisestä ja tekee tämän ilmoituksen Black & Decker -yhtiön puolesta.

Kevin Hewitt
Vice-President Global Engineering
Black & Decker Europe, 210 Bath Road, Slough,
Berkshire, SL1 3YD
Iso-Britannia
07/04/2010

Korjaukset / varaosat

Mikäli koneeseen tulee vikaa, jätä se aina Black & Deckerin valtuuttamaan huoltoliikkeeseen korjattavaksi.

Varaosia myyvät valtuutetut Black & Deckerin huoltoliikkeet, ja heiltä voi myös pyytää kustannusarvion koneen korjauksesta.

Tiedot valtuutetuista huoltoliikkeistä löytyvät internetistä osoitteesta www.2helpU.com sekä kotisivuiltamme www.blackanddecker.fi

Takuu

Black & Decker Oy takaa, ettei koneessa ollut materiaali- ja/tai valmistusvikaa silloin, kun se toimitettiin ostajalle. Takuu on lisäys kuluttajan laillisiin oikeuksiin eikä vaikuta niihin.

Takuu on voimassa Euroopan Unionin jäsenmaissa ja Euroopan vapaakauppa-alueella (EFTA).

Mikäli Black & Decker -kone hajoaa materiaali- ja/tai valmistusvirheen tai teknisten tietojen epätarkkuuden vuoksi 24 kk:n kuluessa ostopäivästä, Black & Decker korjaa koneen ilman kustannuksia ostajalle tai vaihtaa sen uuteen Black & Decker Oy:n valinnan mukaan.

Takuu ei kata vikoja, jotka johtuvat koneen

- ◆ normaalista kulumisesta
- ◆ ylikuormituksesta, virheellisestä käytöstä tai hoidosta
- ◆ vahingoittamisesta vieraalla esineellä tai aineella tai onnettomuustapauksessa.

Takuu ei ole voimassa, mikäli konetta on korjannut joku muu kuin Black & Deckerin valtuuttama huoltoliike.

Edellytyksenä takuun saamiselle on, että ostaja jättää koneen ja ostokuitin jälleenmyyjälle tai valtuutetulle huoltoliikkeelle viimeistään 2 kuukauden kuluessa vian ilmenemisestä.

Tiedot valtuutetuista huoltoliikkeistä saa ottamalla yhteyttä Black & Decker Oy:hyn sekä internetistä osoitteesta www.2helpU.com, jossa on myös takuuehdot.

Voit vieraillla verkkosivuiltamme www.blackanddecker.fi rekisteröidäksesi uuden Black & Decker-tuotteesi ja saadaksesi tietoa uusista tuotteista ja erikoistarjouksista. Saat lisätietoja Black & Deckerin tavaramerkistä ja tuotevalikoimastamme osoitteesta www.blackanddecker.fi

Ενδεξιμένη χρήση

Η μηχανή τεμαχισμού για τον κήπο GS2400 της Black & Decker έχει σχεδιαστεί για τον τεμαχισμό των περισσότερων απορριμμάτων κούζινας και κήπου, συμπεριλαμβανομένων των υπολειμμάτων του κλαδέματος δέντρων και φρακτών από φυτά, μικρών κλαδιών και άλλων οργανικών απορριμμάτων της περιποίησης του κήπου, καθώς και χαρτιών ή χαρτονιών. Τα κατατεμαχισμένα απορρίμματα είναι ιδανικά για λιπασματοποίηση και καταλαμβάνουν μικρότερο όγκο, διευκολύντας έτσι την απόρριψή τους.

Αυτή η μηχανή τεμαχισμού για τον κήπο προορίζεται μόνο για ερασιτεχνική και οικιακή χρήση: ο συνιστώμενος χρόνος τροφοδοσίας με υλικό είναι το 40% του συνολικού χρόνου λειτουργίας της μηχανής τεμαχισμού. Η επιλογή και συγκέντρωση του υλικού παρέχει, σε συνθησισμένες συνθήκες, αρκετό ανενεργό χρόνο για τη μηχανή.

Οδηγίες ασφαλείας

- ◆ **Προειδοποίηση!** Όταν χρησιμοποιείτε ηλεκτρικά μηχανήματα, θα πρέπει να τηρείτε πάντα τις βασικές οδηγίες ασφαλείας, συμπεριλαμβανομένων και των παρακάτω, για να περιορίσετε τον κίνδυνο πυρκαγιάς, ηλεκτροπληξίας, σωματικών βλαβών και υλικών ζημιών.
- ◆ Πριν χρησιμοποιήσετε το μηχανήμα, διαβάστε προσεκτικά ολόκληρο το εγχειρίδιο.
- ◆ Φυλάξτε το εγχειρίδιο αυτό για να μπορείτε να ανατρέξετε σε αυτό στο μέλλον.
- ◆ Βγάλτε το φως από την πρίζα πριν προχωρήσετε σε εργασίες ρύθμισης, σέρβις ή συντήρησης.

Εκπαίδευση

- ◆ Μην επιτρέπετε ποτέ σε παιδιά ή σε άτομα που δεν είναι εξοικειωμένα με αυτόν τον τύπο μηχανήματος να το χρησιμοποιούν, ούτε σε κάποιον που δεν έχει μελετήσει τις οδηγίες χρήσης.
- ◆ Να έχετε υπόψη σας ότι ο χειριστής είναι υπεύθυνος για τυχόν ατυχήματα σε τρίτους ή ζημιές που ενδεχομένως να προκληθούν στην παρουσία τους.

Προετοιμασία

- ◆ Μη λειτουργείτε αυτό τον εξοπλισμό κοντά σε τρίτους.
- ◆ Να λειτουργείτε τον εξοπλισμό μόνο σε ανοιχτό χώρο (π.χ. όχι κοντά σε τοίχους ή άλλα σταθερά αντικείμενα) και πάνω σε σταθερή και επίπεδη επιφάνεια.
- ◆ Να φοράτε συνεχώς προστατευτικά γυαλιά ενώ λειτουργείτε το μηχανήμα.
- ◆ Πρέπει να φοράτε ωτασπίδες όταν η στάθμη του θορύβου σας προκαλεί δυσφορία.
- ◆ Μη φοράτε φαρδιά ρούχα ή κοσμήματα γιατί υπάρχει πιθανότητα να πιαστούν στα κινούμενα μέρη. Για υπαίθριες εργασίες συνιστώνται λαστιχένια γάντια και υποδήματα που δεν γλιστρούν. Εάν έχετε μακριά

μαλλιά, να τα καλύπτετε για να μη μπλεχτούν.

- ◆ Μην εκθέτετε το μηχανήμα σε βροχή. Μη χρησιμοποιείτε το μηχανήμα αν υπάρχει κίνδυνος να προκληθεί πυρκαγιά ή έκρηξη, π.χ. κοντά σε εύφλεκτα υγρά και αέρια.
- ◆ Μη χρησιμοποιείτε το μηχανήμα σε πλακόστρωτο ή σε επιφάνεια με χαλίκι όπου τα υλικά που ενδεχομένως να εκτοξευτούν μπορεί να προκαλέσουν τραυματισμό.
- ◆ Για να αποφύγετε τη φθορά του κοπτικού μηχανισμού, αφαιρέστε το χώμα από τις ρίζες. Μην επιχειρήσετε ποτέ να τεμαχίσετε κόκαλα, πέτρες, γυαλιά, μέταλλα, πλαστικά ή υφάσματα.
- ◆ Πριν τη χρήση, ελέγξτε προσεκτικά το μηχανήμα και το καλώδιο τροφοδοσίας για τυχόν ζημιές. Ελέγξτε για τυχόν κακή ευθυγράμμιση και εμπλοκή των κινουμένων μερών, για εξαρτήματα που έχουν σπάσει, για τυχόν ζημιές στους προφυλακτήρες και στους διακόπτες και γενικά για κάθε είδους συνθήκες οι οποίες ενδεχομένως να επηρεάσουν τη λειτουργία του μηχανήματος. Βεβαιωθείτε ότι το μηχανήμα λειτουργεί κανονικά και χρησιμοποιείται για το σκοπό για τον οποίο προορίζεται. Μη χρησιμοποιείτε τη συσκευή εάν κάποιο εξάρτημά της έχει πάθει ζημιά ή παρουσιάσει ελάττωμα. Μη χρησιμοποιείτε το μηχανήμα αν δεν μπορεί να τεθεί εντός ή εκτός λειτουργίας με το διακόπτη.
- ◆ Ζητήστε από εξουσιοδοτημένο συνεργείο σέρβις την επισκευή ή την αντικατάσταση όλων των φθαρμένων ή ελαττωματικών εξαρτημάτων. Ποτέ μην επιχειρήσετε να επισκευάσετε οι ίδιοι το μηχανήμα.
- ◆ Αν το καλώδιο ηλεκτρικού ρεύματος είναι φθαρμένο, πρέπει να αντικατασταθεί από τον κατασκευαστή ή από τον εξουσιοδοτημένο αντιπρόσωπο σέρβις ή άλλο άτομο με παρόμοια άδεια ώστε να μην προκύψει κίνδυνος. Αντικαταστήστε τις ετικέτες που έχουν φθαρεί ή που είναι δυσανάγνωστες.

Ασφάλεια άλλων

- ◆ Αυτή η συσκευή δεν προορίζεται για χρήση από άτομα (συμπεριλαμβανόμενα και τα παιδιά) με ελαττωμένες φυσικές, αισθητήριες και ψυχικές δυνατότητες, ή έλλειψη εμπειρίας και γνώσης, εκτός αν υπάρχει επιτήρηση ή οδηγίες για τη χρήση της συσκευής από έναν υπεύθυνο άτομο για την ασφάλεια τους.
- ◆ Τα παιδιά πρέπει να επιτηρηθούν για να βεβαιωθείτε ότι δεν παίζουν με τη συσκευή.

Αναπόφευκτοι κίνδυνοι.

Μπορεί να προκληθούν επιπρόσθετοι αναπόφευκτοι κίνδυνοι όταν χρησιμοποιείτε το εργαλείο οι οποίοι μπορεί να μη συμπεριλαμβάνονται στις προειδοποιήσεις ασφαλείας που εσωκλείονται. Αυτοί οι κίνδυνοι μπορεί να προκληθούν από κακή χρήση, παρατεταμένη χρήση κτλ. Ακόμα και με την τήρηση των σχετικών κανονισμών ασφαλείας και τη χρήση μέσων προστασίας, ορισμένοι

κίνδυνοι δεν είναι δυνατό να εξαλειφθούν. Αυτοί περιλαμβάνουν:

- ◆ Τραυματισμούς από το άγγιγμα των περιστρεφόμενων/κινούμενων μερών.
- ◆ Τραυματισμούς από αλλαγή οποιωνδήποτε εξαρτημάτων, λεπίδων ή αξεσουάρ.
- ◆ Τραυματισμούς από παρατεταμένη χρήση του εργαλείου. Όταν χρησιμοποιείτε οποιοδήποτε εργαλείο για παρατεταμένες χρονικές περιόδους βεβαιωθείτε ότι κάνετε τακτικά διαλείμματα.
- ◆ Προβλήματα ακοής.
- ◆ Κίνδυνοι στην υγεία που προκαλούνται από την εισπνοή σκόνης όταν χρησιμοποιείτε το εργαλείο (παράδειγμα:- όταν επεξεργάζεστε ξύλο, ειδικά δρυς, οξιά και MDF.)

Λάβετε τις κατάλληλες προφυλάξεις για το ενδεχόμενο ηλεκτροπληξίας

- ◆ Το μηχάνημα πρέπει να συνδεθεί σε πρίζα ή καλώδιο προέκτασης που να έχει σύνδεση γείωσης.
- ◆ Η ασφάλεια έναντι ηλεκτροπληξίας μπορεί να βελτιωθεί ακόμα περισσότερο αν χρησιμοποιηθεί διάταξη παραμένουστος ρεύματος (RCD) υψηλής ευαισθησίας (30 mA / 30 mS).
- ◆ Το μηχάνημά σας έχει σχεδιαστεί για χρήση μόνο με ηλεκτρική τροφοδοσία με εναλλασσόμενο ρεύμα (ρεύμα του δικτύου). Μην επιχειρήσετε να το χρησιμοποιήσετε με διαφορετική ηλεκτρική τροφοδοσία.

Καλώδια προέκτασης

- ◆ Όταν χρησιμοποιείτε το μηχάνημα σε υπαίθριο χώρο, να χρησιμοποιείτε μόνο καλώδια προέκτασης που είναι κατάλληλα για χρήση σε υπαίθριο χώρο.
- ◆ Μπορεί να χρησιμοποιηθεί τρίκλωνο καλώδιο προέκτασης 1,5 mm, μήκους έως και 25 μέτρα, χωρίς απώλεια ισχύος.

Ηλεκτρική τροφοδοσία

Το προϊόν πληροί τις απαιτήσεις του προτύπου EN 61000-3-11. Αυτός ο εξοπλισμός απαιτεί συγκεκριμένη σύνδεση και ο χρήστης, αφού συμβουλευθεί την εταιρεία παροχής ηλεκτρικής ενέργειας (ΔΕΗ), θα πρέπει να τον συνδέσει μόνο σε παροχή σύνθετης αντίστασης 0,087 + j0,087 Ω ή λιγότερο.

Λειτουργία

- ◆ Πριν θέσετε το μηχάνημα σε λειτουργία, κοιτάξτε μέσα στο θάλαμο τροφοδοσίας για να βεβαιωθείτε ότι είναι άδειος.
- ◆ Κρατήστε το πρόσωπο και το σώμα σας μακριά από το άνοιγμα εισαγωγής της τροφοδοσίας, καθώς τα κλαδιά μεγάλου μήκους μπορεί να πεταχτούν προς τα έξω καθώς τα τραβά ο κοπτικός μηχανισμός. Μην αφήσετε τα χέρια

- σας ή κάποιο άλλο μέλος του σώματός σας ή τα ρούχα σας να μπουν μέσα στο θάλαμο τροφοδοσίας, τη χοάνη εξόδου ή κοντά σε οποιοδήποτε κινούμενο εξάρτημα.
- ◆ Φροντίστε πάντοτε να έχετε την κατάλληλη στάση και να διατηρείτε την ισορροπία σας. Μην τεντώνεστε. Μην στέκεστε ποτέ σε υψηλότερο σημείο από τη βάση του μηχανήματος κατά την τροφοδοσία του με υλικό.
- ◆ Να στέκεστε πάντα μακριά από τη ζώνη εξόδου κατά τη λειτουργία του μηχανήματος.
- ◆ Κατά την τροφοδοσία του μηχανήματος με υλικό, να προσέχετε ώστε να μην υπάρχουν μεταλλικά τεμάχια, πέτρες, μπουκάλια, μεταλλικά κουτιά ή άλλα ξένα αντικείμενα.
- ◆ Αν ο κοπτικός μηχανισμός χτυπήσει σε κάποιο ξένο αντικείμενο ή αν το μηχάνημα αρχίσει να κάνει ασυνήθιστους θορύβους ή κραδασμούς, θέστε το εκτός λειτουργίας, βγάλτε το φως από την πρίζα και αφήστε το να σταματήσει τελείως.
 - Ελέγξτε το μηχάνημα για τυχόν φθορά.
 - Ελέγξτε μήπως υπάρχουν εξαρτήματα που έχουν χαλαρώσει και σφίξτε τα.
 - Ζητήστε από εξουσιοδοτημένο συνεργείο σέρβις την επισκευή ή την αντικατάσταση όλων των φθαρμένων εξαρτημάτων με γνήσια ανταλλακτικά.
- ◆ Μην αφήνετε το επεξεργασμένο υλικό να συσσωρεύεται στη ζώνη εξόδου. Έτσι μπορεί να παρεμποδιστεί η σωστή έξοδος και μπορεί να προκληθεί βίαια ξαφνική επιστροφή του υλικού μέσω του ανοίγματος εισαγωγής της τροφοδοσίας.
- ◆ Αν φράξει το μηχάνημα, θέστε το εκτός λειτουργίας, βγάλτε το φως από την πρίζα και αφήστε το μηχάνημα να σταματήσει τελείως πριν καθαρίσετε τα σκουπίδια.
- ◆ Διατηρείτε όλους τους προφυλακτικές στη θέση τους και σε καλή κατάσταση λειτουργίας.
- ◆ Μη μεταφέρετε ούτε να γέρνετε το μηχάνημα ενώ λειτουργεί.
- ◆ Μην αφήνετε το μηχάνημα χωρίς επίβλεψη. Όποτε φεύγετε από το χώρο εργασίας, θέστε το μηχάνημα εκτός λειτουργίας, βγάλτε το φως από την πρίζα και αφήστε το μηχάνημα να σταματήσει. Τα παιδιά πρέπει να επιτηρηθούν για να βεβαιωθείτε ότι δεν παίζουν με το εργαλείο.
- ◆ Μη γέρνετε το μηχάνημα ενώ είναι συνδεδεμένο στην πρίζα.

Συντήρηση και αποθήκευση

- ◆ Όταν διακόψετε τη λειτουργία του μηχανήματος για συντήρηση, έλεγχο ή αποθήκευση ή για να αντικαταστήσετε κάποιο εξάρτημα, θέστε το μηχάνημα εκτός λειτουργίας και βγάλτε το φως από την πρίζα. Βεβαιωθείτε ότι όλα τα κινούμενα μέρη έχουν σταματήσει τελείως πριν κάνετε οποιοδήποτε έλεγχο, ρύθμιση κλπ.
- ◆ Αποθηκεύστε το μηχάνημα σε ξηρό και ασφαλισμένο χώρο. Τα παιδιά δεν πρέπει να έχουν πρόσβαση στις αποθηκευμένες συσκευές.

Πάνω στο μηχάνημα υπάρχουν τα ακόλουθα προειδοποιητικά σύμβολα:



Διαβάστε το εγχειρίδιο πριν θέσετε το μηχάνημα σε λειτουργία.



Κίνδυνος - περιστρεφόμενες λεπίδες. Διατηρείτε τα χέρια και τα πόδια σας μακριά από τα ανοίγματα.



Μην χρησιμοποιείτε το εργαλείο σε υγρές συνθήκες και μην το εκθέτετε στην βροχή.



Να φοράτε πάντα προστατευτικά γυαλιά.



Πριν την εκτέλεση εργασιών συντήρησης, θέστε το μηχάνημα εκτός λειτουργίας και βγάλτε το φως από την πρίζα.



Μην αφήνετε τρίτους να πλησιάζουν.



Να φοράτε πάντα προστατευτικά γυαλιά, ακοής και αναπνευστήρα.



Κατά τη χρήση αυτού του εργαλείου, να φοράτε γάντια.

Ελεγχος και επισκευές

- ◆ Αν το καλώδιο ρεύματος έχει υποστεί βλάβη, πρέπει να αντικατασταθεί από τον κατασκευαστή ή από εξουσιοδοτημένο Κέντρο Επισκευών Black & Decker ώστε να αποφεύγετε τους κινδύνους.

Χαρακτηριστικά

1. Διακόπτης on/off
2. Επιλογέας διεύθυνσης
3. Κουμπί προστασίας υπερφόρτωσης
4. Στόμιο
5. Βάση
6. Σάκος συλλογής
7. Κουμπί ρύθμισης

Συναρμολογηση

Προειδοποίηση! Πριν από τη συναρμολόγηση, βεβαιωθείτε ότι το εργαλείο είναι σβηστό και ότι το φως του δεν είναι στην πρίζα.

Συναρμολόγηση της βάσης (εικ. Α1 - Α3)

Προειδοποίηση! Ζητήστε βοήθεια κατά την τοποθέτηση της βάσης. Το μηχάνημα είναι πολύ βαρύ και δεν μπορεί να το χειριστεί ένα άτομο μόνο του.

- ◆ Αναποδογυρίστε το μηχάνημα και τοποθετήστε το στο δάπεδο.
- ◆ Ευθυγραμμίστε τις σπές στα πόδια στήριξης με εκείνες στη συσκευή. Ταιριάξτε το σήμα στο πόδι με το σήμα στο περιβλήμα.
 - Το στόμιο του αριστερού ποδιού έχει το σήμα "L".
 - Το στόμιο του δεξιού ποδιού έχει το σήμα "R".
- ◆ Ασφαλίστε τα πόδια στη συσκευή χρησιμοποιώντας τις βίδες Allen (13), τις ροδέλες ελατηρίου (14) και τις ροδέλες έδρασης (15) όπως δείχνεται (εικ. Α1).
- ◆ Σύρτε το τελικό πλαίσιο (8) πάνω από το δεξί πόδι (10) και το αριστερό πόδι (9).
- ◆ Ασφαλίστε το πλαίσιο χρησιμοποιώντας τη βίδα (11) και τη ροδέλα ασφάλισης (12).
- ◆ Ευθυγραμμίστε τις σπές στον άξονα τροχού (16) με εκείνες στη βάση (εικ. Α2).
- ◆ Ασφαλίστε τον άξονα τροχού με τις ροδέλες έδρασης (15), τις ροδέλες με ελατήριο (14) και τις βίδες Allen (13) όπως δείχνεται.

Τοποθέτηση τροχών (εικ. Α3)

- ◆ Τοποθετήστε τον τροχό (17) στον άξονα τροχού (16).
- ◆ Ασφαλίστε τον τροχό με την επίπεδη ροδέλα (18), τις ροδέλες με ελατήριο (14) και τις βίδες Allen (19).
- ◆ Τοποθετήστε το κάλυμμα τροχού (20) ασφαρίζοντας το στο τροχό.
- ◆ Επαναλάβετε την παραπάνω διαδικασία για τον άλλο τροχό.

Τοποθέτηση του σάκου συλλογής (εικ. Β)

- ◆ Τοποθετήστε το σάκο συλλογής (6) κάτω από το άνοιγμα εξόδου όπως φαίνεται στην εικόνα.
- ◆ Τοποθετήστε τις λαβές του σάκου συλλογής πάνω στα αγκίστρια (21).

Χρήση

Προειδοποίηση! Αφήστε το εργαλείο να λειτουργήσει με το δικό του ρυθμό. Μην το υπερφορτώνετε.

- ◆ Μη θέτετε τη συσκευή εκτός λειτουργίας πριν αδειάσει εντελώς, γιατί μπορεί να βουλώσει και τότε η επανεκκίνηση του θα είναι δύσκολη.
- ◆ Αφαιρέστε το χώμα και τις πέτρες από τις ρίζες των φυτών πριν τον τεμαχισμό.
- ◆ Κρατάτε γερά τα κλαδιά όταν τα τροφοδοτείτε στο μηχάνημα τεμαχισμού.

Θέση εντός και εκτός λειτουργίας (εικ. C)

Θέση σε λειτουργία

- ◆ Θέστε τον επιλογέα διεύθυνσης (2) στην αριστερή θέση.
- ◆ Πατήστε το κουμπί I στον διακόπτη on/off.

Θέση εκτός λειτουργίας

- ◆ Πατήστε το κουμπί O στον διακόπτη on/off.

Προειδοποίηση! Μην χρησιμοποιήσετε τον επιλογέα/διακόπτη διεύθυνσης συνεχώς για απότομες αντίστροφες κινήσεις. Οι απότομες αλλαγές μπορεί να δημιουργήσουν ακίδες ρεύματος που μπορεί να χαλάσουν το μηχανήμα τεμαχισμού.

Καθαρισμός έμφραξης (εικ. C)

Αν η συσκευή κολλήσει από χοντρά ή σκληρά κλαδιά ή άλλα υλικά, το μηχανήμα τεμαχισμού ξεκολλάει αυτόματα τις περισσότερες φορές. Η διεύθυνση περιστροφής αλλάζει αυτόματα απελευθερώνοντας και στέλνοντας πίσω τον υλικό. Για να αντιστρέψετε την περιστροφή ενεργήστε ως ακολούθως:

- ◆ Σβήστε τη συσκευή και περιμένετε μέχρι η λεπίδα κοπής να σταματήσει εντελώς.
- ◆ Θέστε πάλι σε ενέργεια το μηχανήμα και η συσκευή θα γυρίσει στην μπροστινή περιστροφή.

Όταν έχει μπλοκάρει υλικό:

- ◆ Θέστε το μηχανήμα εκτός λειτουργίας.
- ◆ Θέστε τον επιλογέα διεύθυνσης (2) στην δεξιά θέση.
- ◆ Πατήστε το κουμπί I μέχρι να βγει το εμπόδιο.

Προειδοποίηση! Ενδέχεται να εκτοξευθούν κλαδιά από το στόμιο εισόδου όταν το μηχανήμα λειτουργεί αντίστροφα.

Αν δεν έχει καθαριστεί η έμφραξη:

- ◆ Θέστε το μηχανήμα εκτός λειτουργίας και βγάλτε το από την πρίζα.
- ◆ Χρησιμοποιήστε ένα κομμάτι ξύλο για να ξεκολλήσετε τα σκουπίδια που υπάρχουν στο θάλαμο κοπής.
- ◆ Συνδέστε πάλι το φως στην πρίζα και λειτουργήστε το μηχανήμα όπως περιγράφεται παραπάνω για να καθαρίσετε τα σκουπίδια.

Προειδοποίηση! Για να αφαιρέσετε κάποιο μπλοκαρισμένο υλικό να θέτετε πάντα το μηχανήμα εκτός λειτουργίας και να το αποσυνδέετε από την πρίζα. Μην επιχειρήσετε να αφαιρέσετε κάποιο μπλοκαρισμένο υλικό με το χέρι μέσα από το στόμιο εισόδου ή το άνοιγμα εξόδου. Να κρατάτε τα χέρια σας μακριά από το θάλαμο κοπής.

Συμβουλές για άριστη χρήση

- ◆ Τεμαχίστε τα ξηρά υλικά τελευταία, γιατί με αυτό τον τρόπο θα απομακρυνθούν τα υγρά υλικά από το μηχανήμα τεμαχισμού.
- ◆ Μην αφήνετε τα υλικά να συσσωρεύονται και να λιπασματοποιούνται πριν τα τεμαχίσετε.
- ◆ Μπορείτε να τροφοδοτήσετε τα τεμαχισμένα υλικά για

δεύτερη φορά στη μηχανή τεμαχισμού, για να ελαχιστοποιήσετε ακόμη περισσότερο τον όγκο τους.

- ◆ Ανατρέξτε στον πίνακα στο τέλος αυτού του κειμένου.

Συντήρηση

Αυτό το μηχανήμα της Black & Decker έχει σχεδιαστεί για να λειτουργεί για μεγάλο χρονικό διάστημα με ελάχιστη συντήρηση. Η αδιάλειπτη και ικανοποιητική λειτουργία της συσκευής εξαρτάται από τη φροντίδα και τον τακτικό καθαρισμό της.

- ◆ Να διατηρείται τη μονάδα καθαρή και στεγνή.
- ◆ Μη χρησιμοποιείτε αποξεστικά καθαριστικά ή υγρά καθαρισμού που περιέχουν διαλύτες.
- ◆ Να καθαρίζετε τακτικά τις σχισμές εξαιρισμού της συσκευής σας χρησιμοποιώντας μαλακή βούρτσα ή στεγνό ύφασμα.

Ρύθμιση της πλάκας κόφτη

Η πλάκα του κόφτη πρέπει να ρυθμιστεί αν η συσκευή δεν μπορεί να τεμαχίσει τον υλικό.

- ◆ Στρέψτε το κουμπί ρύθμισης (7) δεξιόστροφα μισή στροφή στη θέση κοπής για να κόψτε εντελώς ελαφριά υλικά.
- ◆ Στρέψτε το κουμπί ρύθμισης αριστερόστροφα μισή στροφή στη θέση θρυμματισμού για να τεμαχίσετε βαριά υλικά. Τα υλικά μπορεί να χρειαστεί να τοποθετηθούν δυο φορές στη συσκευή για τον θρυμματισμό του υλικού πριν την ολοκληρωτική κοπή του.
- ◆ Βεβαιωθείτε ότι οι λεπίδες κοπής δεν ακουμπάνε την αμόνι λεπίδα για να αποτραπεί η ζημιά στη συσκευή.

Αν τα τεμαχισμένα υλικά αρχίζουν να κρέμονται σαν αλυσίδα όπως φαίνεται στην εικ. D, ρυθμίστε ως εξής:

- ◆ Θέστε τη συσκευή σε λειτουργία.
- ◆ Στρέψτε πολύ αργά και ελαφριά το κουμπί ρύθμισης (7) δεξιόστροφα μέχρι να ακούσετε ένα χαμηλό ήχο τροχίσματος ή ένα μικρό ποσό πλανιδιών αλουμινίου θα βγει από τη χοάνη εξόδου. Τώρα το τεμαχισμένο υλικό θα διαχωρίζεται όπως φαίνεται στην εικ. E.

Προειδοποίηση! Εξασφαλιστείτε ότι η συσκευή είναι σε λειτουργία και στη κανονική μπροστινή διεύθυνση.

Η ρύθμιση της πλάκας του κόφτη όταν η συσκευή δεν είναι σε λειτουργία μπορεί να δημιουργήσει σοβαρές ζημιές στη συσκευή.

Προστασία υπερφόρτωσης (εικ. C)

Αυτό το μηχανήμα διαθέτει προστασία από υπερφόρτωση. Αν μπλοκάρει το μηχανήμα και σταματήσει ο κινητήρας, η ηλεκτρική τροφοδοσία θα διακοπεί αμέσως.

- ◆ Περιμένετε περίπου 5 λεπτά για να επαναφερθεί η προστασία.
- ◆ Αποσυνδέστε τη συσκευή από την παροχή ρεύματος.
- ◆ Καθαρίστε την αιτία της έμφραξης όπως περιγράφεται παραπάνω.

- ◆ Συνδέστε την συσκευή στην παροχή ρεύματος.
- ◆ Πατήστε το κουμπί προστασίας υπερφόρτωσης (3).
- ◆ Θέστε τη συσκευή σε λειτουργία.

Διάθεση εργαλείων και περιβάλλον



Ξεχωριστή συλλογή. Αυτό το προϊόν δεν πρέπει να απορριφθεί με συνηθισμένα σπιτικά απορρίμματα.

Εάν κάποια μέρα διαπιστώσετε ότι το προϊόν σας Black & Decker χρειάζεται αντικατάσταση ή δεν σας χρησιμεύει πλέον, μην το απορρίψετε με τα σπιτικά απορρίμματα. Κάντε αυτό το προϊόν διαθέσιμο για ξεχωριστή συλλογή.



Η ξεχωριστή συλλογή χρησιμοποιημένων προϊόντων και συσκευασιών επιτρέπει την ανακύκλωση υλικών. Η επανάχρηση ανακυκλωμένων υλικών βοηθάει την προστασία του περιβάλλον και μειώνει την ζήτηση για σπάνια υλικά.

Οι τοπικοί κανονισμοί μπορεί να παρέχουν ξεχωριστή συλλογή ηλεκτρικών προϊόντων από κατοικίες, δημοτικές τοποθεσίες απορριμμάτων ή από τον έμπορα όταν αγοράσατε το καινούργιο προϊόν.

Η Black & Decker δίνει τη δυνατότητα συλλογής και ανακύκλωσης των προϊόντων της που έχουν συμπληρώσει τη διάρκεια ζωής τους. Αν θέλετε να χρησιμοποιήσετε την εν λόγω υπηρεσία, επιστρέψτε το προϊόν σας σε οποιοδήποτε εξουσιοδοτημένο κέντρο επισκευών, όπου θα το παραλάβουν εκ μέρους σας.

Ενημερωθείτε για το πλησιέστερο κέντρο επισκευών της περιοχής σας, επικοινωνώντας με τα γραφεία της Black & Decker στη διεύθυνση που αναγράφεται στο εγχειρίδιο. Επίσης, για να πληροφορηθείτε τα εξουσιοδοτημένα κέντρα επισκευών της Black & Decker και τις λεπτομέρειες και τους αρμόδιους των υπηρεσιών που παρέχονται μετά την πώληση, μπορείτε ανατρέξτε στο Διαδίκτυο στη διεύθυνση: www.2helpU.com

Τεχνικά χαρακτηριστικά

	GS2400 Type 1
Τάση	V 230-240
Συχνότητα	Hz 50
Ισχύς εισόδου	W 2.400
Κατηγορία λειτουργίας μοτέρ στα 2.400 W	S6-40%
στα 2.000 W	S1
Ταχύτητα άφορτου κίνησης	min ⁻¹ 46
Μεγ. διάμετρος κοπής	mm 40
Βάρος	kg 26,5

Σημειώσεις

Κατηγορία λειτουργίας μοτέρ: S6-40% υποδείχνει ένα προφίλ φόρτωσης 4 λεπτών φόρτωσης και 6 λεπτών σε αδράνεια. Μεγ. διάμετρος κοπής: 40 mm.

Δήλωση συμμόρφωσης ΕΚ ΟΔΗΓΙΑ ΠΕΡΙ ΜΗΧΑΝΗΜΑΤΩΝ ΟΔΗΓΙΑ ΘΟΡΥΒΟΥ ΕΞΩΤΕΡΙΚΩΝ ΧΩΡΩΝ



GS2400

Η Black & Decker δηλώνει ότι αυτά τα προϊόντα που περιγράφονται στον τομέα "τεχνικά χαρακτηριστικά" είναι σε συμμόρφωση με:
2006/42/EK, EN 60335

2000/14/EK, Shredder, Παράρτημα V

Επίπεδο ακουστικής ισχύς σύμφωνα με (5) 2000/14/EK (Άρθρο 13):

Πίεση ήχου (L_{pA}) 91 dB(A), αβεβαιότητα (K) 3 dB(A)
Ακουστική ισχύς (L_{WA}) 93 dB(A), αβεβαιότητα (K) 3 dB(A)

Για περισσότερες πληροφορίες, επικοινωνήστε με τη Black & Decker στη διεύθυνση που ακολουθεί ή στο πίσω μέρος του εγχειριδίου.

Ο υπογεγραμμένος είναι υπεύθυνος για τη σύνταξη του τεχνικού αρχείου και κάνει την παρών δήλωση εκ μέρους της Black & Decker.

Kevin Hewitt
Vice-President Global Engineering
Black & Decker Europe, 210 Bath Road, Slough,
Berkshire, SL1 3YD
Ηνωμένο Βασίλειο
07/04/2010

Εγγύηση

Η Black & Decker είναι σίγουρη για την ποιότητα των προϊόντων της και παρέχει σημαντική εγγύηση. Η παρούσα γραπτή εγγύηση αποτελεί πρόσθετο δικαίωμά σας και δεν ζημιώνει τα συνταγματικά σας δικαιώματα. Η εγγύηση ισχύει εντός της επικράτειας των Κρατών Μελών της Ευρωπαϊκής Ένωσης και της Ευρωπαϊκής Ζώνης Ελευθέρων Συναλλαγών.

Σε περίπτωση που κάποιο προϊόν της Black & Decker παρουσιάσει βλάβη εξαιτίας ελαττωματικών υλικών, ποιότητας εργασίας ή έλλειψης συμφωνίας με τις προδιαγραφές εντός 24 μηνών από την ημερομηνία αγοράς, η Black & Decker εγγυάται την αντικατάσταση των ελαττωματικών τμημάτων, την επισκευή προϊόντων που έχουν υποστεί εύλογη φθορά λόγω χρήσης ή την αντικατάσταση των προϊόντων προκειμένου να εξασφαλίσει την ελάχιστη ενόχληση στους πελάτες της, εκτός αν:

- ◆ Το προϊόν έχει χρησιμοποιηθεί σε εργασιακό, επαγγελματικό περιβάλλον ή αν έχει ενοικιαστεί
- ◆ Έχει γίνει εσφαλμένη χρήση του προϊόντος ή αν έχει παραμεληθεί
- ◆ Το προϊόν έχει υποστεί βλάβη από άλλα αντικείμενα, από ουσίες ή λόγω ατυχήματος
- ◆ Έχει γίνει προσπάθεια επισκευής από μη εξουσιοδοτημένα κέντρα επισκευών ή από προσωπικό που δεν ανήκει στο προσωπικό της Black & Decker

Για να ισχύσει η εγγύηση, πρέπει να υποβάλετε απόδειξη αγοράς στον πωλητή ή το εξουσιοδοτημένο κέντρο επισκευών. Ενημερωθείτε για το πλησιέστερο κέντρο επισκευών της περιοχής σας, επικοινωνώντας με τα γραφεία της Black & Decker στη διεύθυνση που αναγράφεται στο εγχειρίδιο. Επίσης, για να πληροφορηθείτε για τα εξουσιοδοτημένα κέντρα επισκευών της Black & Decker, τις λεπτομέρειες και τους αρμόδιους των υπηρεσιών που παρέχονται μετά την πώληση, μπορείτε να ανατρέξετε στο Διαδίκτυο στη διεύθυνση: www.2helpU.com

Παρακαλούμε να επισκεφτείτε την ιστοσελίδα μας www.blackanddecker.eu για να καταχωρήσετε το νέο σας προϊόν Black & Decker και για να ενημερώνεστε για τα νέα προϊόντα και τις ειδικές προσφορές. Περισσότερες πληροφορίες σχετικά με τη μάρκα Black & Decker και τη σειρά προϊόντων μας θα βρείτε στη διεύθυνση www.blackanddecker.eu

Partial support - Only parts shown available
Nur die aufgeführten teile sind lieferbar
Reparation partielle - Seules les pieces indiquees sont disponibles
Supporto parziale - Sono disponibili soltanto le parti evidenziate
Solo estan disponibles las piezas listadas
So se encontram disponiveis as pecas listadas
Gedeeltelijke ondersteuning - alleen de getoonde onderdelen
zijn beschikbaar

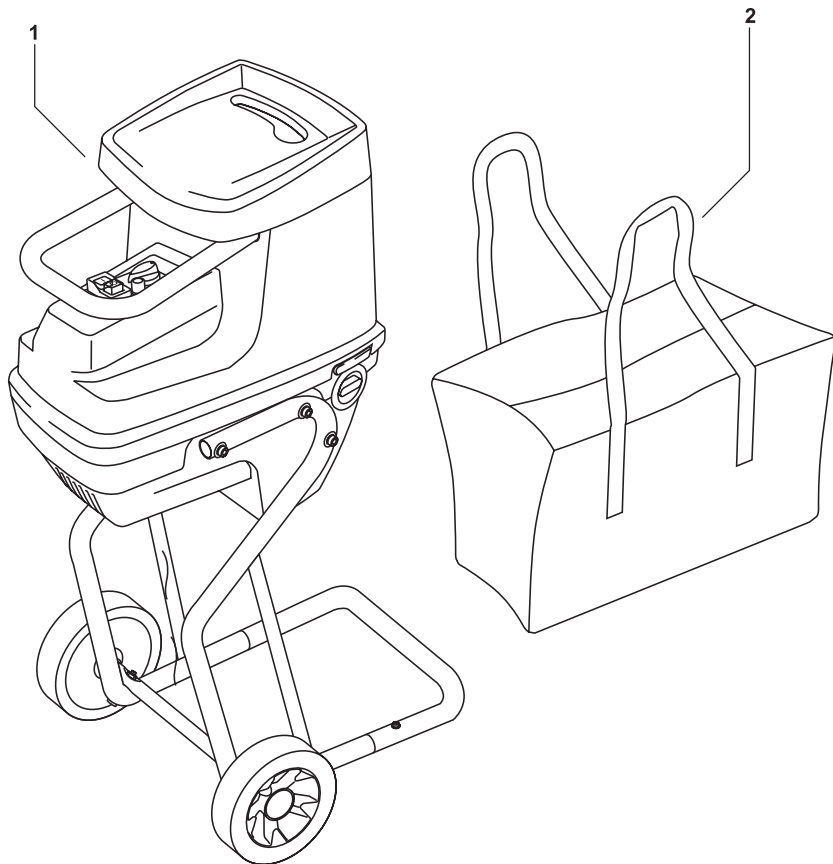

ENGLISH

Do not forget to register your product!

www.blackanddecker.co.uk/productregistration

Register your product online at www.blackanddecker.co.uk/productregistration or send your name, surname and product code to Black & Decker in your country.

DEUTSCH

Vergessen Sie nicht, Ihr Produkt registrieren zu lassen!

www.blackanddecker.de/productregistration

Lassen Sie Ihr Produkt unter www.blackanddecker.de/productregistration online registrieren oder schicken Sie Ihren Nachnamen, Vornamen und den Produktcode an Black & Decker in Ihrem Land.

FRANÇAIS

N'oubliez pas d'enregistrer votre produit !

www.blackanddecker.fr/productregistration

Enregistrez votre produit en ligne sur www.blackanddecker.fr/productregistration ou envoyez vos nom, prénom et code produit à Black & Decker dans votre pays.

ITALIANO

Non dimenticate di registrare il prodotto!

www.blackanddecker.it/productregistration

Registrate il prodotto online su www.blackanddecker.it/productregistration o inviate nome, cognome e codice del prodotto al centro Black & Decker del vostro paese.

NEDERLANDS

Vergeet niet uw product te registreren!

www.blackanddecker.nl/productregistration

U kunt uw product online registreren op www.blackanddecker.nl/productregistration of u kunt uw voornaam, achternaam en productcode opsturen naar Black & Decker in uw land.

ESPAÑOL

¡No olvide registrar su producto!

www.blackanddecker.es/productregistration

Registre su producto on-line en www.blackanddecker.es/productregistration o envíe su nombre, apellidos y código de producto a Black & Decker en su país.

PORTUGUÊS

Não se esqueça de registar o seu produto!

www.blackanddecker.pt/productregistration

Registe o seu produto online em www.blackanddecker.pt/productregistration ou envie o seu nome, apelido e código do produto para a Black & Decker no seu país.

SVENSKA

Glöm inte att registrera produkten!

www.blackanddecker.se/productregistration

Registrera produkten online på www.blackanddecker.se/productregistration eller skicka namn och produktkod till Black & Decker i landet du bor i.

NORSK

Ikke glem å registrere produktet ditt!

www.blackanddecker.no/productregistration

Registrer produktet ditt online på www.blackanddecker.no/productregistration, eller send ditt navn, etternavn og produktkode til Black & Decker i ditt eget land.

DANSK

Glem ikke at registrere dit produkt!

www.blackanddecker.dk/productregistration

Registrer dit produkt på internettet på: www.blackanddecker.dk/productregistration eller send dit navn, efternavn og produktkode til Black & Decker i dit eget land.

SUOMI

Muistathan rekisteröidä tuotteesi!

www.blackanddecker.fi/productregistration

Rekisteröi tuotteesi verkossa osoitteessa www.blackanddecker.fi/productregistration tai läheta etunimesi, sukunimesi ja tuotekoodi oman maasi Black & Decker -edustajalle.

ΕΛΛΗΝΙΚΑ

Μην ξεχάσετε να καταχωρίσετε το προϊόν σας!

www.blackanddecker.gr/productregistration

Καταχωρίστε το προϊόν σας σε σύνδεση στη σελίδα www.blackanddecker.gr/productregistration ή στείλτε το όνομα, επίθετο σας και τον κωδικό προιωντός στη Black & Decker στη χώρα σας.

<i>België/Belgique</i>	<i>Black & Decker (Belgium) N.V. Nieuwlandlaan 7 I.Z. Aarschot B156 3200 Aarschot</i>	<i>Tel. Fax</i>	<i>016 68 91 00 016 68 91 11</i>
<i>Danmark</i>	<i>Black & Decker Sluseholmen 2-4, 2450 København SV Internet: www.blackanddecker.dk</i>	<i>Tel. Fax</i>	<i>70 20 15 10 70 22 49 10</i>
<i>Deutschland</i>	<i>Black & Decker GmbH Black & Decker Str. 40, D - 65510 Idstein</i>	<i>Tel. Fax</i>	<i>06126/21 - 0 06126/21 29 80</i>
<i>Ελλάδα</i>	<i>Black & Decker (Ελλάς) A.E. Στράβωνος 7 & Λεωφ. Βουλιαγμένης 159 166 74 Γλυφάδα - Αθήνα</i>	<i>Τηλ. Φαξ www.blackanddecker.eu</i>	<i>210 8981616 210 8983285</i>
<i>España</i>	<i>Black & Decker Ibérica, S.C.A. Parc de Negocis "Mas Blau" Edificio Muntadas, c/Bergadá, 1, Of. A6 08820 El Prat de Llobregat (Barcelona)</i>	<i>Tel. Fax</i>	<i>934 797 400 934 797 419</i>
<i>France</i>	<i>Black & Decker (France) S.A.S. 5 allée des Hêtres B.P. 30084 69579 Limonest Cédex</i>	<i>Tel. Fax</i>	<i>04 72 20 39 20 04 72 20 39 00</i>
<i>Helvetia</i>	<i>ROFO AG Gewerbezone Seeblick 3213 Kleinbösingen</i>	<i>Tel. Fax</i>	<i>026-6749391 026-6749394</i>
<i>Italia</i>	<i>Black & Decker Italia SpA Viale Elvezia 2 20052 Monza (MI)</i>	<i>Tel. Fax Numero verde</i>	<i>039-23871 039-2387592/2387594 800-213935</i>
<i>Nederland</i>	<i>Black & Decker Benelux Joulehof 12, 4622 RG Bergen op Zoom</i>	<i>Tel. Fax</i>	<i>0164 - 283000 0164 - 283100</i>
<i>Norge</i>	<i>Black & Decker (Norge) A/S Postboks 4814, Nydalen, 0422 Oslo Internet: www.blackanddecker.no</i>	<i>Tlf. Fax</i>	<i>22 90 99 00 22 90 99 01</i>
<i>Österreich</i>	<i>Black & Decker Vertriebsges.m.b.H Oberlaaerstraße 246, A1100 Wien</i>	<i>Tel. Fax</i>	<i>01 66116-0 01 66116-14</i>
<i>Portugal</i>	<i>Black & Decker Rua Egas Moniz 173 S. João do Estoril 2766-651 Estoril</i>	<i>Tel. Fax</i>	<i>214667500 214667580</i>
<i>Suomi</i>	<i>Black & Decker Oy Keilasatama 3, 02150 Espoo Black & Decker Oy, Kägelhamnen 3, 02150 Esbo</i>	<i>Puh. Faksi Tel. Fax</i>	<i>010 400 430 (09) 2510 7100 010 400 430 (09) 2510 7100</i>
<i>Sverige</i>	<i>Black & Decker AB Box 94, 431 22 Mölndal</i>	<i>Tel. Fax</i>	<i>031-68 60 60 031-68 60 80</i>
<i>United Kingdom</i>	<i>Black & Decker 210 Bath Road Slough, Berkshire SL1 3YD</i>	<i>Tel. Fax Helpline</i>	<i>01753 511234 01753 551155 01753 574277</i>
<i>Middle East & Africa</i>	<i>Black & Decker (Overseas) A.G. PB 5420, Dubai, United Arab Emirates</i>	<i>Tel. Fax</i>	<i>+971 4 2826464 +971 4 2826466</i>