

# EDY

## EDHK7003

**Koelkast – Refrigerator**  
**Kühlschrank – Refrigerateur**



Gebruiksaanwijzing



User Manual



Gebrauchsanleitung



Mode dé Emploi

## Inhoud

1.	VEILIGHEIDSWAARSCHUWINGEN .....	1
2.	INSTALLATIE .....	2
2.1	Locatie.....	2
2.2	De draairichting van de deur wijzigen .....	2
2.3	Waterdispenser (optioneel) .....	6
2.4	Vereisten deuruimte .....	10
2.5	De unit waterpas zetten .....	10
2.6	Reiniging voor gebruik 10	
2.7	Alvorens de unit in gebruik te nemen .....	10
2.8	Accessoires voor de binnenkant .....	11
3.	PRODUCTOVERZICHT (optioneel) .....	11
4.	BEDIENING .....	12
4.1	De unit aanzetten .....	12
4.2	Geluiden in de unit! .....	12
4.3	Tips voor het bewaren van voedsel in de unit .....	13
5.	SCHOONMAAK .....	13
5.1	Ontdooien.....	13
5.2	Reiniging van de binnen- en buitenkant van de unit .....	13
5.3	Reinigingstips .....	13
6.	ONDERHOUD .....	13
6.1	Behandelen/verplaatsen van de unit.....	13
6.2	Service.....	13
6.3	Voor langere tijd uitschakelen .....	14
7.	Problemen verhelpen.....	14
7.1	Tips bij warmte: .....	14
8.	TIPS VOOR ENERGIEBESPARING .....	15
9.	AFDANKEN .....	15

## 1. VEILIGHEIDSWAARSCHUWINGEN

- 1) **WAARSCHUWING** – Zorg ervoor dat de ventilatieopeningen van het apparaat of de inbouwkast vrij zijn van belemmeringen.
- 2) **WAARSCHUWING** – Zorg ervoor dat het koelcircuit niet beschadigd raakt.
- 3) **WAARSCHUWING** – Gebruik geen elektrische apparaten in de delen van het apparaat voor het bewaren van voedsel tenzij het een soort is dat door de fabrikant is aanbevolen.
- 4) Het apparaat moet na gebruik worden losgekoppeld en voordat er onderhoud aan het apparaat wordt uitgevoerd.
- 5) Dit apparaat mag worden gebruikt door kinderen vanaf 8 jaar en door personen met verminderde fysieke, zintuiglijke of mentale capaciteiten of zonder ervaring of kennis, indien zij onder het toezicht staan of gebruiksinstructies voor het veilig gebruik van dit apparaat hebben gekregen en de mogelijke gevaren begrijpen. Kinderen mogen niet met dit apparaat spelen. Kinderen die niet onder toezicht staan, mogen dit toestel niet reinigen of onderhouden.
- 6) Wanneer het netsnoer is beschadigd, dient u dit te laten vervangen door de fabrikant, diens servicedienst of een vergelijkbaar gekwalificeerde dienst om gevaarlijke situaties te voorkomen.
- 7) Laat het apparaat achter volgens de lokale regelgeving met betrekking tot ontvlambaar gas en koelmiddel.
- 8) Voer het apparaat af volgens de plaatselijke regelgeving met betrekking ontvlambaar koelmiddel en gas. Alvorens u het apparaat afdankt, moet u de deuren eraf halen om te voorkomen dat kinderen er in opgesloten komen te zitten.
- 9) Dit apparaat is bedoeld voor huishoudelijk en vergelijkbaar gebruik, zoals:
  - personeelskeukens in winkels, kantoren en andere werkomgevingen;
  - boerderijen en door hotel- en motelgasten, en in andere typen accommodatie;
  - bed and breakfast en soortgelijke omgevingen;
  - catering en soortgelijke niet-professionele toepassingen.
- 10) Plaats geen explosieve stoffen in het apparaat, zoals een spuitbus met aerosol die ontvlambaar drijfgas bevat.



VOOR IEDEREEN MET UITZONDERING VAN ERKEND SERVICEPERSONEEL IS HET GEVAARLIJK SERVICE OF REPARATIES UIT TE VOEREN WAARBIJ DE AFDEKKINGEN WORDEN VERWIJDERD.



VOER NIET ZELF REPARATIES UIT OM HET RISICO VAN EEN ELEKTRISCHE SCHOK TE VERMIJDEN.

## 2. INSTALLATIE

### 2.1 Locatie

Bij het selecteren van een plaats voor uw apparaat moet u ervoor zorgen dat de vloer vlak en stevig is en dat de ruimte goed is geventileerd. Plaats uw apparaat niet in de buurt van een warmtebron, zoals een kookplaat, boiler of radiator. Vermijd ook direct zonlicht omdat dit het stroomverbruik kan doen toenemen. Extreem koude omgevingstemperaturen kunnen ook er toe leiden dat het apparaat niet naar behoren functioneert. Dit apparaat is niet ontworpen voor gebruik in een garage of buitenshuis. Voorzie dit apparaat niet van bedekking.

Zorg er bij het installeren van het apparaat voor dat er aan beide kanten een vrije ruimte is van 10 cm, 10 cm aan de achterkant en 30 cm boven het apparaat. Hierdoor kan er koude lucht rond de wijnkoeler circuleren en wordt de efficiëntie van het koelproces verbeterd.

### 2.2 De draairichting van de deur wijzigen

**Benodigd gereedschap:** Kruiskopschroevendraaier / platte schroevendraaier / zeskantsleutel

1) Verwijder de scharnierkap rechtsboven.

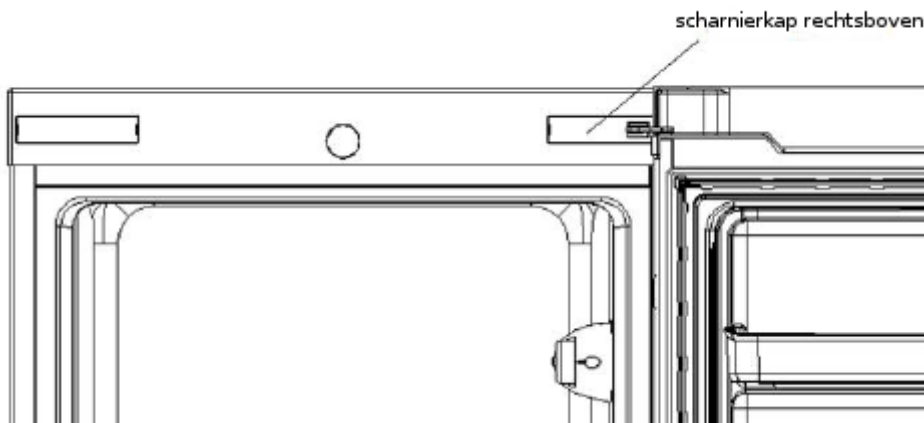

2) Verwijder de schroeven van het bovenste scharnier met een kruiskopschroevendraaier.

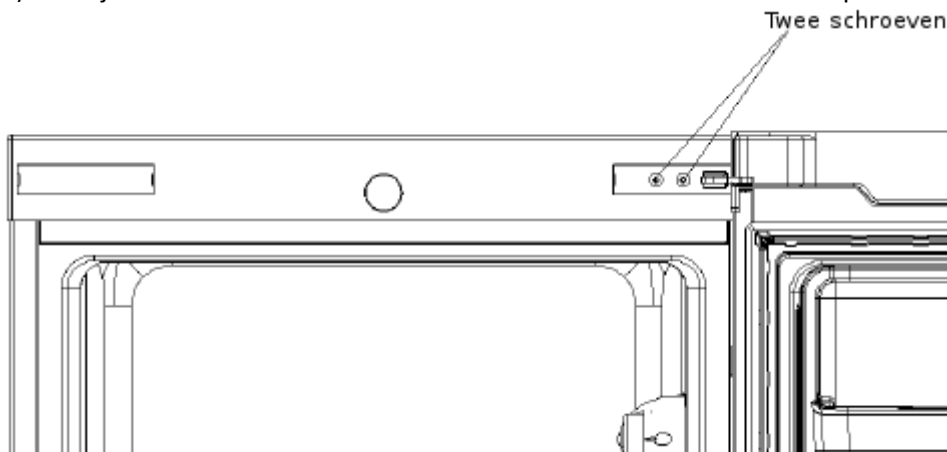

3) Verwijder de huls van de scharnieren en de deurblokkering aan de andere kant.

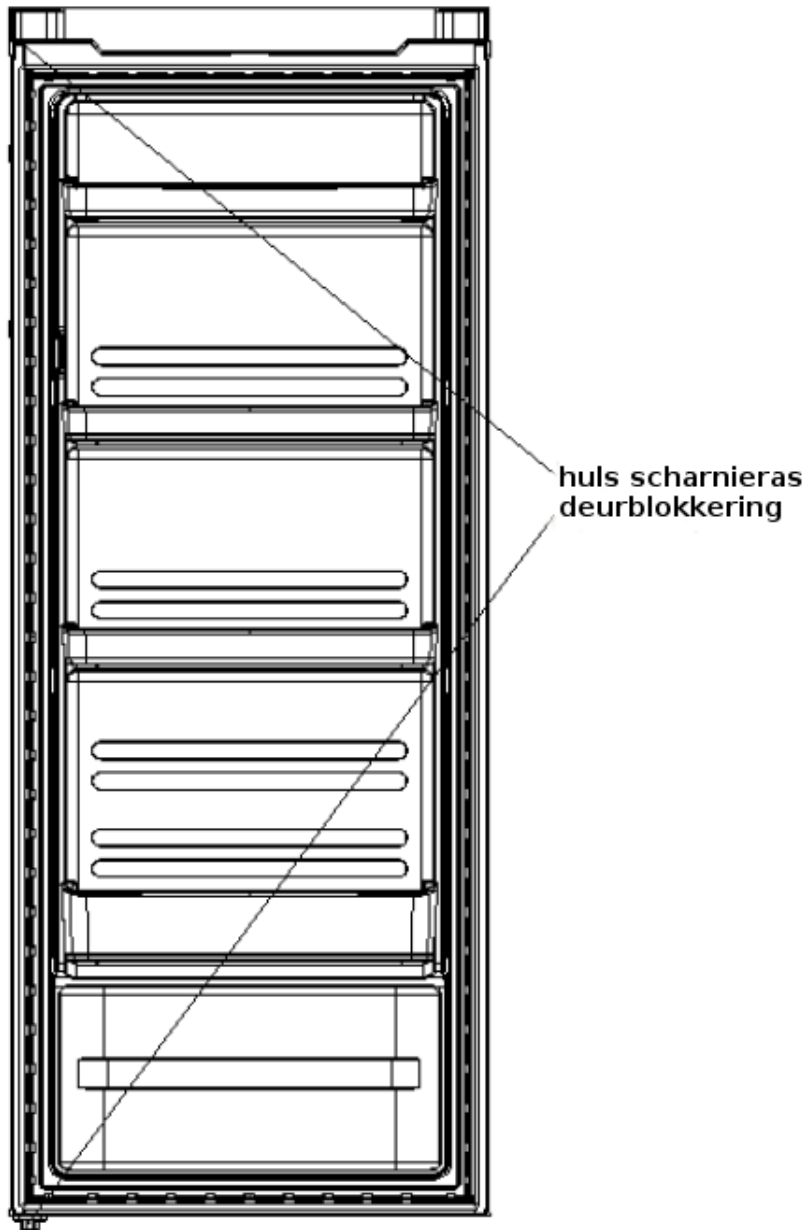

A. Verwijder de moer met huls. Haal de ring eraf en verplaats dan de assen naar de andere kant en zet ze vast.

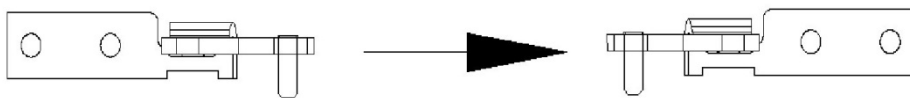

4) Demonteer de schroeven aan het onderste scharnier met een kruiskopschroevendraaier en verwijder de stelvoet.

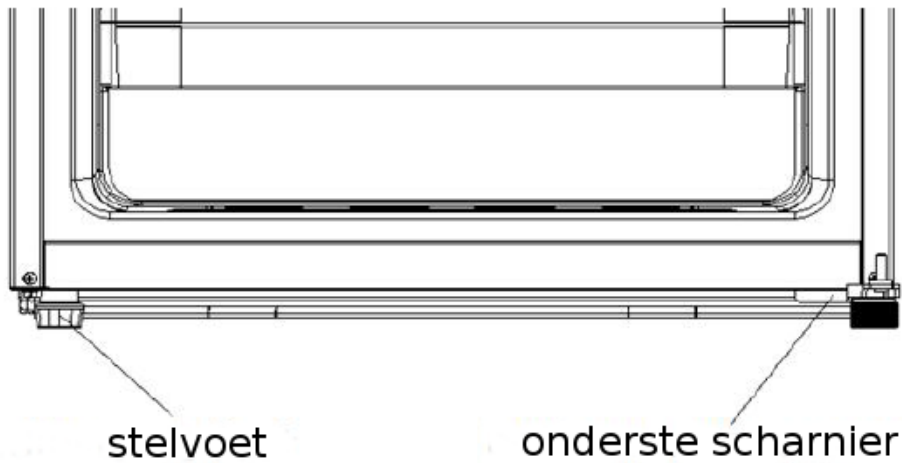

Let op: de hellingshoek van de koel-vriescombinatie moet minder zijn dan 45°.

5) Plaats het onderste scharnier aan de andere kant en zet het vast met schroeven.

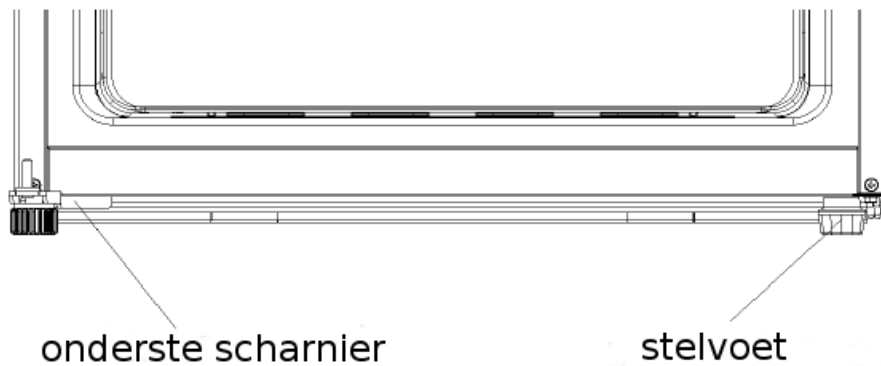

6) Installeer de twee schroeven aan de rechterkant en verwijder de scharnierkap linksboven

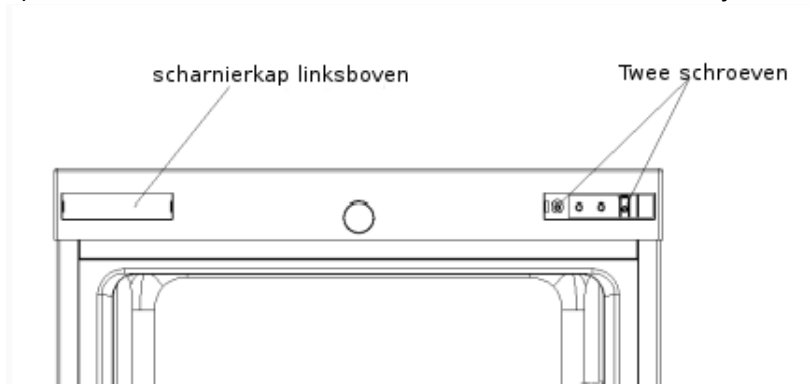

7) Monteer de scharnierkap linksboven aan de rechterkant en verwijder de twee schroeven.

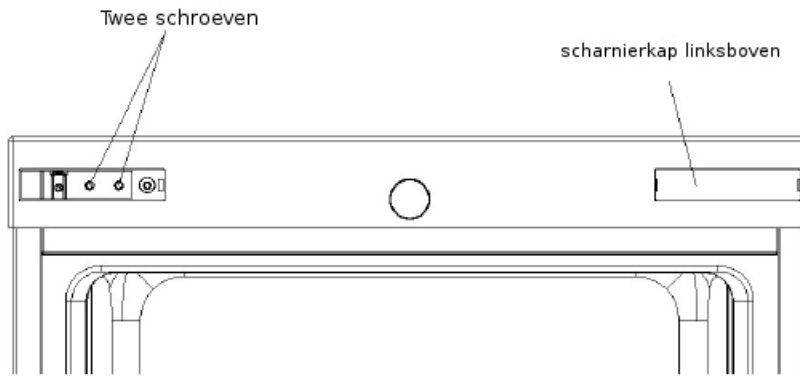

8) Monteer de bovenste scharnier. Stel de rechterpositie van de bovenste deur in en bevestig de bovenste scharnier en de kap.

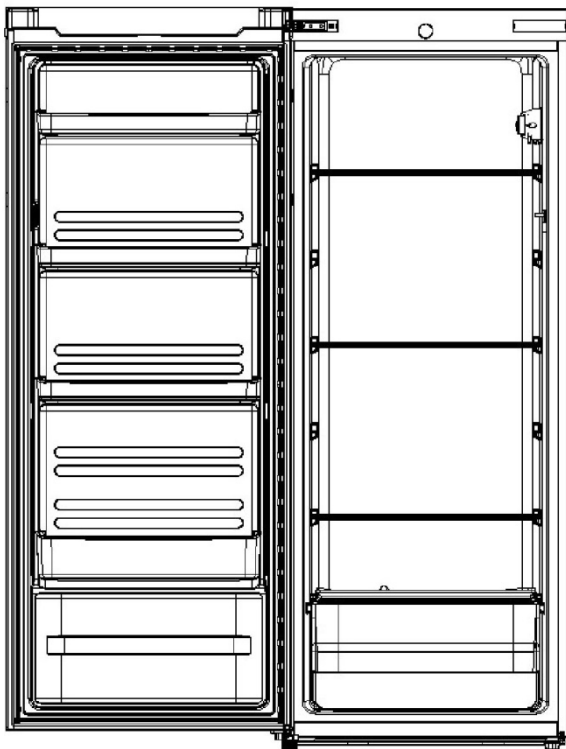

9) Monteer de scharnierkap linksboven aan de linkerkant

scharnierkap rechtsboven

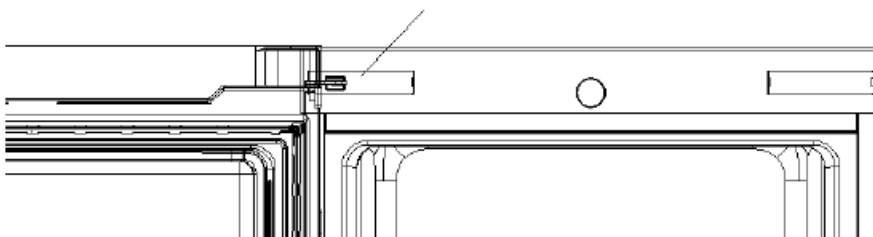

## 2.3 Waterdispenser (optioneel)

### Let op:

1. De waterdispenser kan alleen worden gebruikt voor gezuiverd water. Warm water, koolzuurhoudend frisdrank zoals cola, fruitsap, enz. kunnen niet worden gebruikt;
2. Water toevoegen door de waterbox uit de deur te halen is niet toegestaan;
3. Er mag niet meer water worden toegevoegd aan de box dan de maximumschaal die wordt aangegeven op de box;
4. In geval er geen water kan worden afgenomen, inspecteer dan of de waterbox goed op zijn voet staat.
5. Controleer of het waterreservoir leeg is alvorens dit weg te halen.
6. De waterklep onderdelen kunnen niet worden afgenomen.
7. Als de waterdispenser voor de eerste keer wordt gebruikt, of als hij langere tijd niet is gebruikt, moet deze worden gedemonteerd en gereinigd alvorens er water uit te halen en te drinken;
8. Als het water in het waterreservoir een lange periode niet wordt gebruikt, is het aan te bevelen dat het water in de waterdispenser wordt afgetapt waarna er schoon drinkwater wordt toegevoegd;
9. Het wordt aanbevolen het mechanisme van de waterdispenser eens per 3-6 maanden te reinigen;
10. Als er reinigungsoplossing wordt gebruikt voor het reinigen van de waterdispenser, is het aan te bevelen dat alvorens water af te nemen en te drinken, een hoeveelheid van 5-6 kopjes af te tappen nadat het waterreservoir weer is gemonteerd, om zeker te zijn dat er geen resten van het reinigingsmiddel achterblijven.
11. Bij het openen/sluiten van de deur moet niet teveel kracht worden toegepast om te voorkomen dat het water overstroomt door water dat in het reservoir klotst.

### Instructie waterdispenser

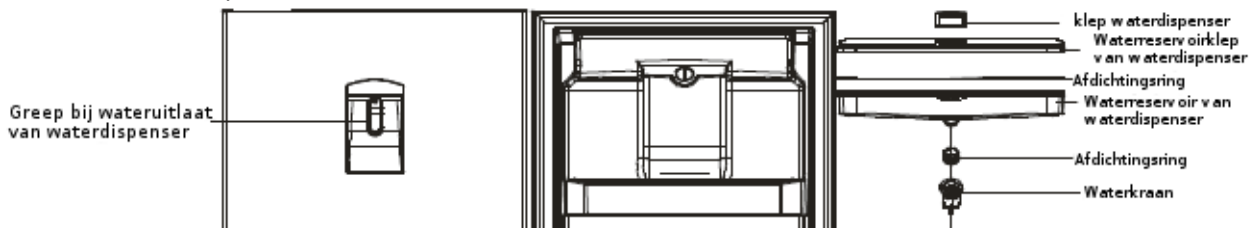

### Vullen van drinkwater:

Open de klep van het waterreservoir en vul het rechtstreeks met water

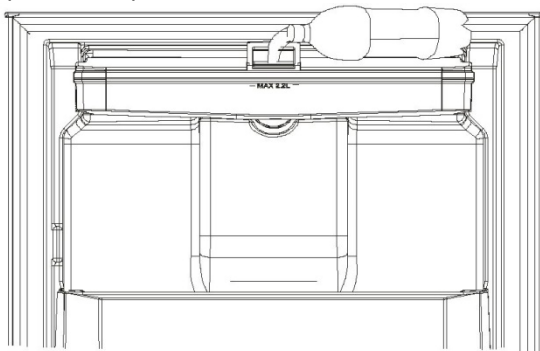

### Let op:

1. Alleen gezuiverd water en koud water zonder verontreinigingen kunnen worden gebruikt voor de waterdispenser. Warm water en frisdrank met kooldioxide, zoals cola, appelsap en dergelijke kunnen niet worden gebruikt;
2. Water toevoegen door de waterbox uit de deur te halen is niet toegestaan;



3. Er mag niet meer water worden toegevoegd aan de box dan wordt aangegeven door de maximumschaal die wordt aangegeven op de box.

#### **Water afnemen en drinken:**

1. Duw de hendel naar binnen met behulp van het waterglas;
2. Het water stroomt eruit wanneer de hendel wordt ingedruwd; het uitstromen stopt wanneer de hendel terugkeert naar zijn oorspronkelijke positie.

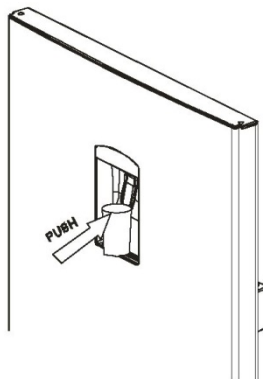

#### **Let op:**

1. Als het water in het waterreservoir een lange periode niet wordt gebruikt, is het aan te bevelen dat het water in de waterdispenser wordt afgetapt waarna er schoon drinkwater wordt toegevoegd;
2. Als de waterdispenser voor de eerste keer wordt gebruikt, of als hij langere tijd niet is gebruikt, moet deze worden gedemonteerd en gereinigd alvorens er water uit te halen en te drinken;
3. In geval er geen water kan worden afgenomen, inspecteer dan of de waterbox goed op zijn voet staat.

#### **Instructies voor het demonteren en reinigen van de waterdispenser**

##### **I. Demontage**

1. Haal het waterreservoir eruit

Trek het waterreservoir met beide handen aan beide zijden van het reservoir schuin naar boven in een hoek van ongeveer 45° graden. Wanneer het onderste deel van het waterreservoir los is van de waterklep, kan het waterreservoir in een horizontale beweging worden weggenomen (in de richting van de gebruiker);

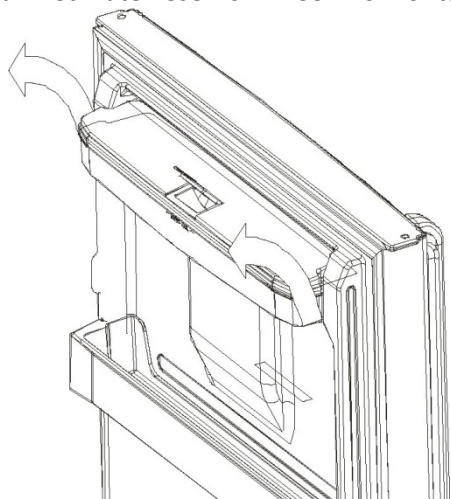

**Let op:** Controleer of het waterreservoir leeg is alvorens dit weg te halen. 2. Demontage van de waterkleponderdelen

Steek de schroevendraaier met het bitje in de verhoogde rand die uitsteekt boven op de waterklepconstructie en draai dan de schroevendraaier rechts- of linksom. Gebruik daarna het bitje van de schroevendraaier om de waterklep te openen en trek daarna de waterklepconstructie met de handen schuin opwaarts eruit in een hoek van ongeveer 45°.

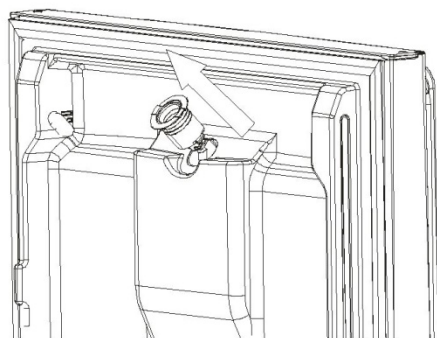
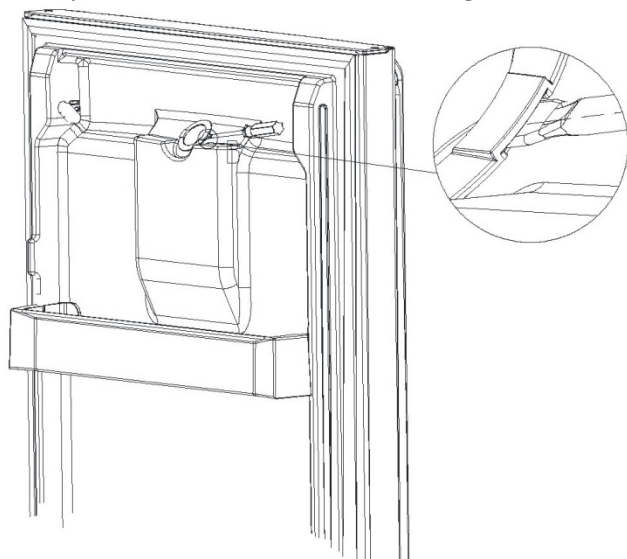

Let op: De waterkleponderdelen kunnen niet worden afgenomen.

## II. Reinigen

1. Voor het demonteren van het waterreservoir, de klep van het waterreservoir, de afdichtingsring en de waterklep;
2. Gebruik koud of warm water voor het reinigen van de onderdelen van de waterdispenser.
3. Veeg af met een droge doek.

Let op:

1. Als er een reinigingsoplossing wordt gebruikt voor het reinigen van de waterdispenser, is het aan te bevelen dat alvorens water af te nemen en te drinken, een hoeveelheid van 5-6 kopjes af te tappen nadat het waterreservoir weer is gemonteerd, om zeker te zijn dat er geen resten van het reinigingsmiddel achterblijven.

## III. Installatie

1. Installatie waterklepconstructie

De geleideknop op de waterklepconstructie moet in lijn liggen met de geleidesleuf op de voet. Druk de constructie dan omlaag in een hoek van ongeveer 45° totdat u een klik hoort.

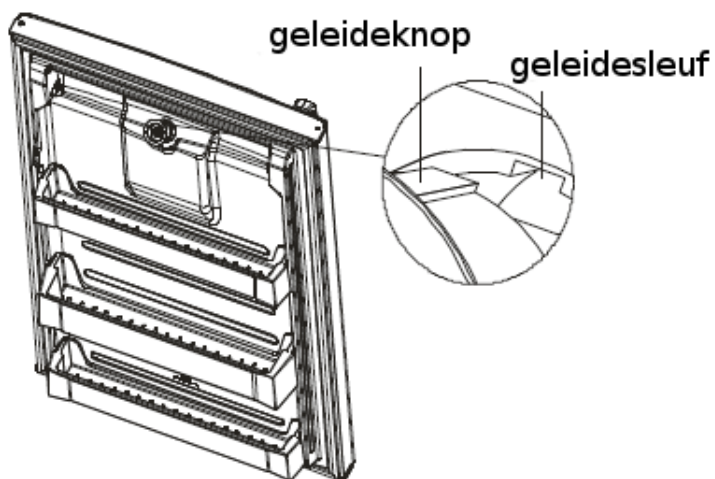

## 2. Installatie afdichtingsring waterreservoir

Om de afdichtingsring met de hand onder in het waterreservoir te installeren, moet het waterreservoir goed zijn geplaatst en moet u voorkomen dat er rimpels in de afdichtingsring zitten of dat de installatie schuin is geplaatst.

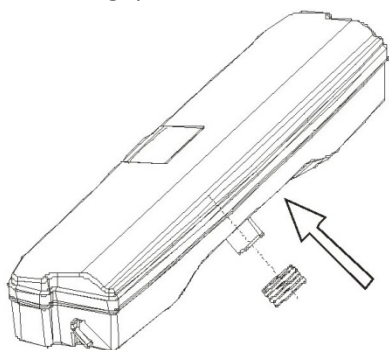

## 3. Installatie waterreservoir

De hang sleuf op het waterreservoir moet in lijn zijn met de ophangsleuf aan de binnenkant. De afdichtingsring onder in het waterreservoir moet in lijn zijn met de ingang van de waterklepconstructie waarna deze met de hand in een hoek van ongeveer 45° omlaag op de corresponderende plaatsen worden geplaatst.

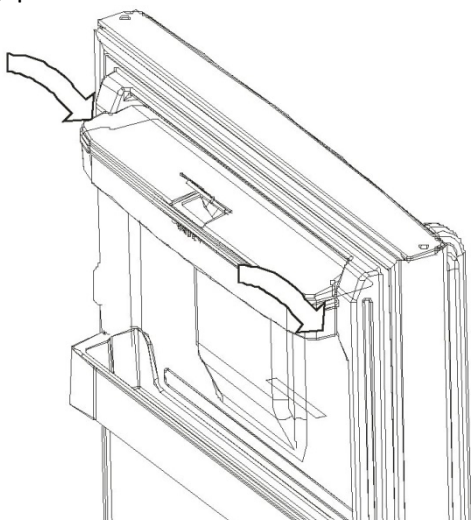

## 2.4 Vereisten deurruimte

De deur van het apparaat moet volledig kunnen worden geopend zoals weergegeven. BXD>902X 1052mm

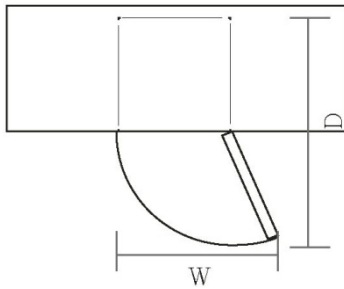

## 2.5 De unit waterpas zetten

Gebruik de twee stelvoeten aan de voorkant van de unit om deze waterpas te zetten. Als de unit niet waterpas staat, zullen de deur en de slangaansluitingen niet goed werken.

Zorg er voor gebruik voor dat de voet de grond raakt.

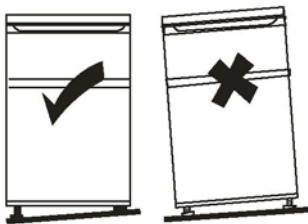

## 2.6 Reiniging voor gebruik

Veeg de binnenkant van het apparaat schoon met een lichte oplossing van zuiveringszout. Spoel daarna af met warm water met behulp van een uitgewrongen spons of doek. Was de schappen en de groentelade in een warm sopje en droog volledig af alvorens ze terug te plaatsen in de unit. Reinig de buitenkant van de unit met een vochtige doek. Raadpleeg het gedeelte Reiniging voor meer informatie.

## 2.7 Alvorens de unit in gebruik te nemen

Beschadig onder geen beding het netsnoer om een veilig gebruik niet in gevaar te brengen. De unit niet gebruiken wanneer het netsnoer is beschadigd of de stekker is versleten.

Zet geen brandbare, explosieve, vluchtige en zeer corrosieve items in de koelkast om schade aan het product of brandongelukken te voorkomen.

Plaats geen brandbare voorwerpen in de buurt van de koelkast om brand te voorkomen.

Dit product is een huishoudelijke koelkast en is alleen geschikt voor de opslag van levensmiddelen. Volgens de nationale normen mogen huishoudelijke koelkasten niet worden gebruikt voor andere doeleinden zoals opslag van bloed, geneesmiddelen of biologische producten.

In de koelkast mag u geen items plaatsen zoals flessen of afgesloten containers met vloeistof zoals flesjes bier en dranken om het barsten ervan en andere vormen van lekken te voorkomen. Voordat u voedsel in het apparaat plaatst, moet u het apparaat inschakelen en 24 uur wachten om er zeker van te zijn dat deze goed werkt en er tijd is om de correcte temperatuur te bereiken. Uw unit mag niet te vol worden gestopt.

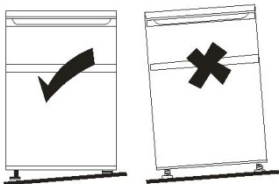



► **Voordat u de stroom aansluit**

Controleer of het stopcontact compatibel is met de meegeleverde stekker.

► **Voor het aanzetten!**

De unit niet aanzetten de eerste twee uur nadat u deze hebt verplaatst.

### 2.8 Accessoires voor de binnenkant

Het apparaat heeft verschillende glazen bewaarlades of plastic opslagrekken. Verschillende modellen hebben verschillende combinaties.

U dient altijd een van de volledige glazen bewaarlades in de onderste geleiders te plaatsen, boven de groente- en fruitbak, en op deze positie te houden. Hiervoor trekt u de bewaarlade naar voren totdat u deze naar boven of beneden kunt bewegen en kunt verwijderen.

Doe het omgekeerde wanneer u het schap op een andere hoogte wil plaatsen.



Om de inhoud van het deel voor opslag van vers voedsel en het deel voor opslag van ingevroren voedsel optimaal te benutten, kan de gebruiker een of meerdere schappen, lades uit het apparaat verwijderen al naargelang dit voor uw dagelijks gebruik noodzakelijk is.

## 3. PRODUCTOVERZICHT (optioneel)

temperatuurregeling  
boxconstructie

Glazen schap  
achterzijde

kleine lade

grote lade

groentemand glazen  
schap

groentemand

stelvoet

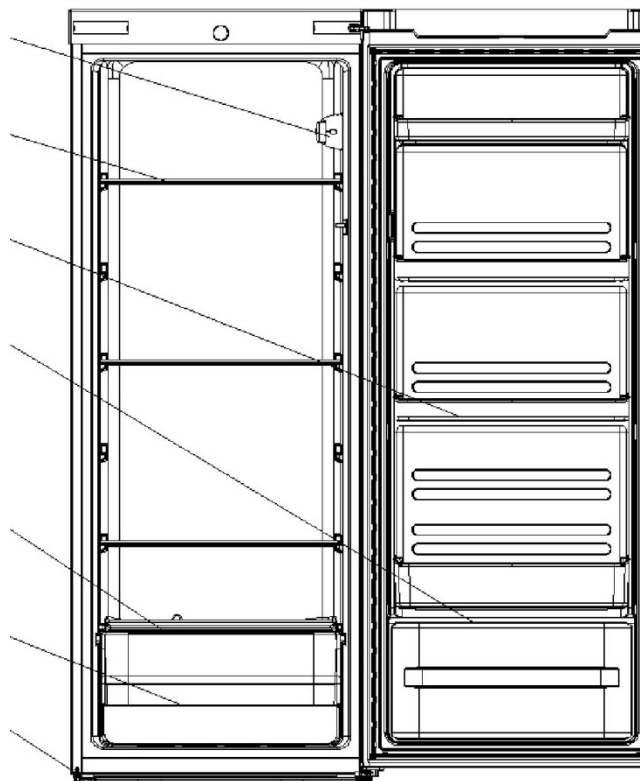

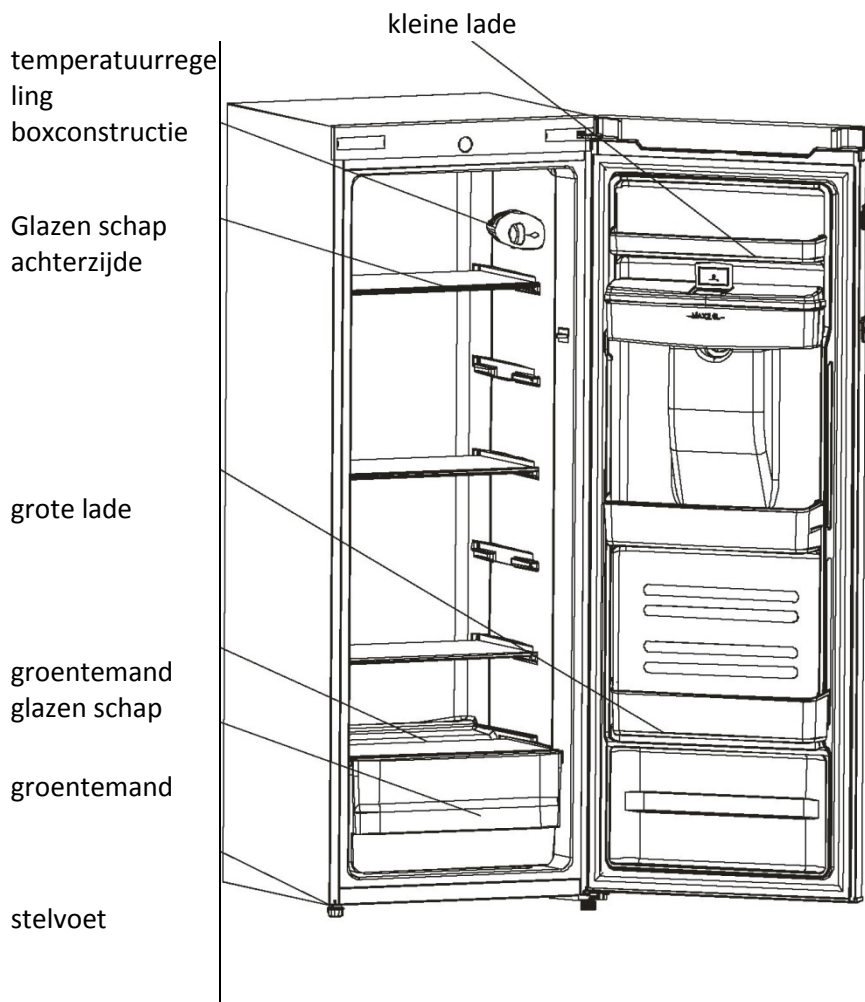

\* Alle afbeeldingen in deze handleiding zijn uitsluitend ter indicatie; raadpleeg uw eigen unit voor meer informatie.

## 4. BEDIENING

### 4.1 De unit inschakelen

► De temperatuurknop bevindt zich aan de rechterwand in de koelkast

Instellen "Min": Minder koele temperatuur

Instellen "Med": Normale werking (voldoende voor de meeste situaties)

Instellen "Max": Koudste temperatuur

► Tijdens hoge omgevingstemperaturen, bijvoorbeeld op warme zomerdagen. Het kan nodig zijn de thermostaat op de koelste stand (positie "Max" in te stellen). Dit kan ertoe leiden dat de compressor continu loopt om een lage temperatuur in de koelkast te behouden.

► De eerste keer dat u de koelkast installeert, zet u de thermostaatknop op "Med".

Geef de koelkast de tijd om volledig afkoelen voordat u er voedsel in plaatst. Het is het beste om 24 uur te wachten voordat u voedsel plaatst. De thermostaatknop regelt de temperatuur.

### 4.2 Geluiden in de unit!

Het kan gebeuren dat uw apparaat ongewone geluiden produceert. De meesten zijn volkomen normaal, maar u moet er wel op letten!

Deze geluiden worden veroorzaakt door de circulatie van de koelvloeistof in het koelsysteem. Ze zijn wat hoorbaarder geworden sinds de introductie van CFK-vrije gassen. Dit is geen storing en is niet van invloed op de prestaties van uw apparaat. Dit is de werkende compressormotor die koelmiddel door het systeem pompt.

### **4.3 Tips voor het bewaren van voedsel in het apparaat**

- ▶ Gekookt vlees/vis moet altijd worden opgeslagen op een schap boven rauw vlees/vis om bacteriële overdracht te voorkomen. Houd rauw vlees/vis in een houder die groot genoeg is om sap op te vangen en dek het goed af. Plaats de houder op het onderste schap.
- ▶ Laat ruimte vrij om het eten, om de lucht in het apparaat te laten circuleren. Zorg ervoor dat alle onderdelen van het apparaat koel worden gehouden.
- ▶ Om de overdracht van geuren en uitdroging te voorkomen, moet het voedsel afzonderlijk worden verpakt of bedekt. Groenten en fruit hoeven niet te worden ingepakt.
- ▶ Laat voorgekookt voedsel altijd afkoelen alvorens het in het apparaat te zetten. Dit helpt om de interne temperatuur van het apparaat te behouden.
- ▶ Om te voorkomen dat koude lucht uit het apparaat ontsnapt, moet u het aantal malen dat de deur wordt geopend, proberen te beperken. Wij raden u aan de deur alleen te openen wanneer u er voedsel in moet zetten of uit moet halen.

## **5. REINIGING**

### **5.1 Ontdooien**

LET EROP DAT DIT APPARAAT GEEN AUTOMATISCH ONTDOOIINGSSYSTEEM HEEFT.

### **5.2 Reiniging van de binnen- en buitenkant van het apparaat**

- ▶ Verwijder alle schappen en de groentelade. Haal eerst het onderste deurschap eruit alvorens de groentelade te verwijderen.
- ▶ Veeg de binnenkant van het apparaat met een lichte oplossing van zuiveringszout schoon en spoel dan af met warm water met behulp van een uitgewrongen spons of doek. Veeg volledig droog voordat de schappen en groentelade worden teruggezet.
- ▶ Gebruik een vochtige doek om de buitenkant te reinigen en veeg vervolgens met een standaard meubelwas. Zorg ervoor dat de deur gesloten is om te voorkomen dat er was op de magnetische deursluiting of in het apparaat komt.
- ▶ Het rooster van de condensor aan de achterkant van het apparaat en de aangrenzende onderdelen kunnen worden schoongezogen met een zachte borstel op de stofzuiger.

### **5.3 Reinigingstips**

Er kan condens ontstaan op de buitenkant van het apparaat. Dit kan het gevolg zijn van een verandering van de kamertemperatuur. Veeg alle vochtresten weg. Als het probleem aanhoudt, neem dan contact op met een gekwalificeerde monteur voor hulp.

## **6. ONDERHOUD**

### **6.1 Behandelen/verplaatsen van uw apparaat**

Houd het apparaat vast aan de zijkanten of de voet bij het verplaatsen. Onder geen beding mag het worden opgetild aan de randen van de bovenkant.

### **6.2 Service**

Onderhoud aan het apparaat dient door een erkende monteur te worden uitgevoerd, en er mogen alleen originele reserveonderdelen worden gebruikt. Probeer nooit zelf reparaties aan het apparaat uit te voeren. Reparaties uitgevoerd door onervaren personen kunnen leiden tot letsel of ernstige storingen. Neem contact op met een erkend monteur.

### 6.3 Voor langere tijd uitschakelen

Wanneer het apparaat lange tijd niet wordt gebruikt, haal dan de stekker uit het stopcontact, haal al het voedsel eruit en reinig het apparaat, laat de deur op een kier staan om onaangename geuren te voorkomen.

## 7. Problemen oplossen

De volgende eenvoudige problemen kunnen door de gebruiker worden aangepakt. Bel de after-salesafdeling als de problemen niet worden opgelost.

Werkt niet	Controleer of de stekker in het stopcontact zit en of deze op de stroom is aangesloten; lage spanning; stroomstoring of kortsluiting
Geur	Geurende voedingsmiddelen moeten goed worden verpakt; let op voedingsmiddelen die zijn bedorven; kijk of de binnenkant moet worden gereinigd.
Langdurige werking van de compressor	Het is normaal dat de koelkast langere tijd actief is in de zomer wanneer de omgevingstemperatuur hoger is; plaats niet te veel voedsel tegelijk in de koelkast; plaats het voedsel pas als het is afgekoeld; let erop dat de deur niet te vaak wordt geopend.
Lampje werkt niet	Controleer of de koelkast op het lichtnet is aangesloten, of dat het lampje is beschadigd.
De koelkastdeur kan niet goed worden gesloten.	De deur van de koelkast zit vast door voedselpakketten; te veel voedsel; gekantelde koelkast.
Harde geluiden	Controleer of het voedsel vlak ligt, of de koelkast uitgebalanceerd is; of de koelkastonderdelen goed zijn geplaatst.

### 7.1 Tips bij warmte:

- ▶ De koelkastbehuizing kan vooral in de zomer warmte uitstralen. Dit wordt veroorzaakt door de straling van de condensator en is een normaal verschijnsel.
- ▶ Condensatie: kan voorkomen op het buitenoppervlak en de deurafdichtingen van de koelkast wanneer de luchtvochtigheid in de omgeving hoog is; dit is een normaal verschijnsel en de condens kan worden weggeveegd met een droge doek.
- ▶ Zoemen: Een zoemgeluid wordt veroorzaakt door de actieve compressor vooral bij het opstarten of afsluiten.



## 8. TIPS VOOR ENERGIEBESPARING

Probeer de deur niet te vaak te openen, met name bij vochtig en warm weer. Nadat u de deur hebt geopend, moet u deze zo snel mogelijk weer sluiten. Controleer af en toe of het apparaat voldoende ventilatie heeft (voldoende luchtcirculatie achter het apparaat).

Bij normale temperatuursomstandigheden moet de thermostaat ingesteld zijn op de middelste stand. Voordat u het apparaat laadt met vers voedsel, moet u ervoor zorgen dat dit is afgekoeld tot omgevingstemperatuur. Het energieverbruik kan toenemen door een ijslaag. Maak het apparaat schoon zodra de ijslaag 3-5 mm dik is.

Bij condensvorming aan de buitenzijde, zorgt u dat de achterzijde vrij is van stof of verontreinigingen.

► Het apparaat moet worden op de koelste plaats van de ruimte worden geplaatst, uit de buurt van warmteproducerende apparaten of verwarmingsbuizen en uit het directe zonlicht.

► Laat warm voedsel afkoelen tot kamertemperatuur alvorens dit in het apparaat te zetten.

Overbelasting van het apparaat zorgt ervoor dat de compressor langer moet werken. Voedingsmiddelen die te langzaam bevroren kunnen de kwaliteit kwijtraken of bederven.

► Verpak het voedsel goed en veeg bakken droog voordat u ze in het apparaat plaatst. Dit zorgt ervoor dat er zich minder ijs ophoopt in het apparaat.

► De opslagbak mag niet worden voorzien van aluminiumfolie, vetvrij papier of keukenpapier. Dit verstoort de circulatie van koude lucht waardoor het apparaat minder efficiënt werkt.

► Orden en label het voedsel om het aantal malen dat de deur wordt opengemaakt en uitgebreid moet worden gezocht te verminderen. Haal zoveel items als mogelijk weg per keer en sluit de deur zo snel mogelijk.

## 9. AFDANKEN

Oude apparaten hebben nog restwaarde. Wanneer u het apparaat afdankt op een milieuvriendelijke manier, kunnen waardevolle onderdelen worden hergebruikt. Voor het koelmiddel en de isolatiematerialen van het apparaat gelden speciale verwijderingprocedures. Controleer vóór het afdanken dat geen van de leidingen aan de achterzijde van het apparaat beschadigd is. Actuele informatie over de mogelijkheden voor het afdanken van uw oude apparaat en de verpakking van het nieuwe apparaat zijn verkrijgbaar bij uw gemeente.

Bij het afdanken van een oud apparaat, moeten alle oude sloten of vergrendelingen worden afgebroken en moet de deur worden verwijderd als een waarborg.

Apparaat correct afdanken	
	<p>Apparaat correct afdanken</p> <p>Dit symbool betekent dat het apparaat binnen de EU niet mag worden afgedankt samen met overig huishoudelijke afval. Om milieuverontreiniging en schade aan gezondheid te voorkomen mag u het niet zomaar weggooien, maar recycle het op verantwoorde wijze om zo het duurzaam hergebruik van materialen te bevorderen. Om het apparaat te verwijderen, breng het naar het milieustation of neem contact op met de winkelier waar u het product hebt gekocht. Zij kunnen dit product innemen om milieuvriendelijk te recyclen.</p>

Neem voor meer informatie contact op met de lokale overheid of de winkel waar u het product hebt gekocht.

## **GARANTIE**

U hebt na de datum van aankoop twee jaar garantie op technische mankementen.

### **Wat niet onder garantie valt:**

- \* Het apparaat op een andere manier is gebruikt dan huiselijk gebruik (dit apparaat is alleen bestemd voor regulier thuisgebruik).
- \* De oorzaak niet direct is gerelateerd aan het apparaat, zoals:  
schade ontstaan tijdens het transport of door verkeerd gebruik, zoals deuken, krassen en kapotte onderdelen.  
installatiefouten (bijv. verkeerde spanning).
- \* Storingen als gevolg van o.a. ondeskundig gebruik, stof/pluisvorming in/aan het apparaat w.o. verstoppingen van o.a.(indien van toepassing) luchtcirculatie, filters, als mede breuk in kunststof, rubber, glas, wat anders dan bij normaal gebruik defect is geraakt; zulks ter beoordeling van servicemonteur of importeur.

U hebt na de datum van aankoop twee jaar garantie op technische mankementen van het apparaat. Garantie wordt alleen geleverd wanneer u een geldig aankoopbewijs/factuur kunt overleggen.

Garantierechten op het apparaat zijn niet overdraagbaar.

Indien het apparaat ter reparatie worden aangeboden dient deze schoon te zijn, anders kan behandeling voor reparatie worden geweigerd.

Servicenummer voor Nederland: 0900-0404040

Servicenummer voor België: 0032-(0)38080919

## Contents

1.	SAFETY WARNINGS.....	1
2.	INSTALLTION.....	2
2.1	Location.....	2
2.2	Reversing the Door Swing.....	2
2.3	Water Dispenser (optional).....	6
2.4	Door Space Requirements.....	10
2.5	Levelling the Unit.....	10
2.6	CleaningBefore Use.....	10
2.7	Before Using Your Unit.....	10
2.8	Interior Accessories.....	11
3.	PRODUCT OVERVIEW (optional).....	11
4.	OPERATION.....	12
4.1	Switching On Your Unit.....	12
4.2	Noise Inside the Unit!.....	12
4.3	Tips for Keeping Food in the Unit.....	13
5.	CLEANING.....	13
5.1	Defrosting.....	13
5.2	Cleaning the Interior and the Exterior of the Unit.....	13
5.3	Cleaning Tips.....	13
6.	MAINTENANCE.....	13
6.1	CareWhen Handling / Moving Your Unit.....	13
6.2	Servicing.....	13
6.3	Switching Of for Long Periods of Time.....	14
7.	Trouble shooting.....	14
7.1	Warm tips:.....	14
8.	TIPS FOR ENERGY SAVING.....	15
9.	DISPOSAL.....	15

## 1. SAFETY WARNINGS

- 1) **WARNING**—Keep ventilation openings, in the appliance enclosure or in the built-in structure, clear of obstruction.
- 2) **WARNING**—Do not damage the refrigerant circuit.
- 3) **WARNING**—Do not use electrical appliances inside the food storage compartments of the appliance, unless they are of the type recommended by the manufacturer.
- 4) The appliance has to be unplugged after use and before carrying out user maintenance on the appliance.
- 5) This appliance can be used by children aged from 8 years and above and persons with reduce physical sensory or mental capabilities or lack of experience and knowledge if they have been given supervision or instruction concerning use of the appliance in a safe way and understand the hazards involved. Children shall not play with the appliance. Cleaning and user maintenance shall not be made by children without supervision.
- 6) If the supply cord is damaged, it must be replaced by the manufacturer, its service agent or similarly qualified persons in order to avoid a hazard.
- 7) Please abandon the refrigerator according to local regulators for it use flammable blowing gas and refrigerant.
- 8) Please according to local regulations regarding disposal of the appliance for its flammable refrigerant and blowing gas. Before you scrap the appliance, please take off the doors to prevent children trapped.
- 9) This appliance is intended to be used in household and similar applications such as
  - staff kitchen areas in shops, offices and other working environments;
  - farm houses and by clients in hotels, motels and other residential type environments;
  - bed and breakfast type environments;
  - catering and similar non-retail applications.
- 10) Do not store explosive substances such as aerosol cans with a flammable propellant in this appliance.



IT IS HAZARDOUS FOR ANYONE OTHER THAN AUTHORISED SERVICE PERSONNEL TO CARRY OUT SERVICING OF REPAIRS WHICH INVOLVE THE REMOVAL OF COVERS.



TO AVOID THE RISK OF AN ELECTRICAL SHOCK DO NOT ATTEMPT REPAIRS YOURSELF.

## 2. INSTALLTION

### 2.1 Location

When selecting a position for your unit you should make sure the floor is flat and firm, and the room is well ventilated. Avoid locating your unit near a heat source, e.g. cooker, boiler or radiator. Also avoid direct sunlight as it may increase the electrical consumption. Extreme cold ambient temperatures may also cause the unit not to perform properly. This unit is not designed for use in a garage or outdoor installation. Do not drape the unit with any covering.

When installing the unit, ensure that 10cm of free space is left at both sides, 10cm at the rear and 30 cm at the top of the unit. This will allow cold air to circulate around the wine cooler and improve the efficiency of the cooling process.

### 2.2 Reversing the Door Swing

**Tools Required:** Phillips style screwdriver / Flat blated screwdriver / Hexagonal spanner

- 1) Remove the right top hinge cover.

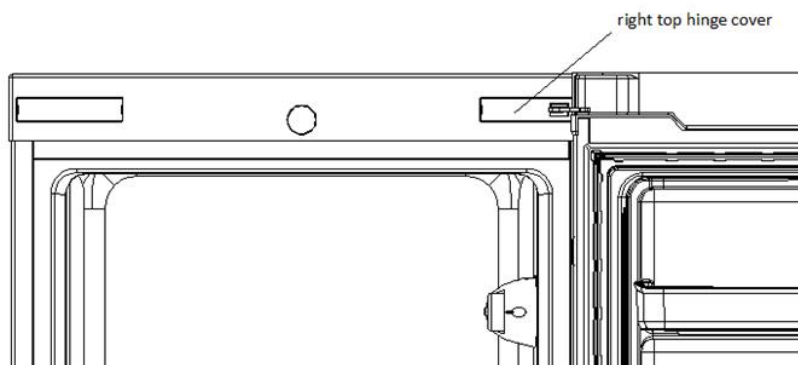

- 2) Remove the screws fixed the top-hinge with cross-slot screwdriver.

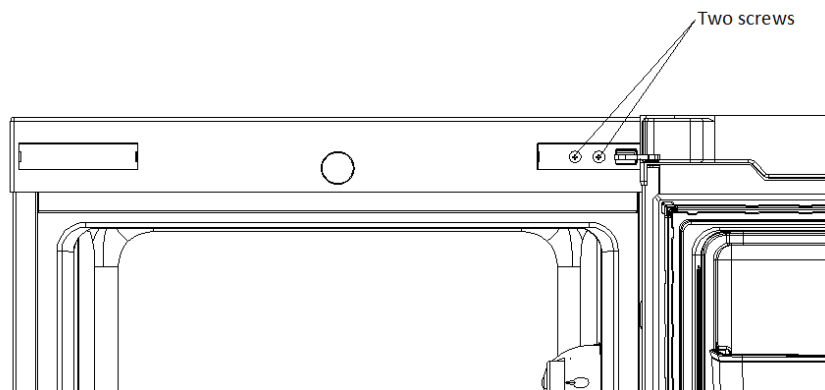

3) Remove the hinge shaft sleeve and the door block to the other side.

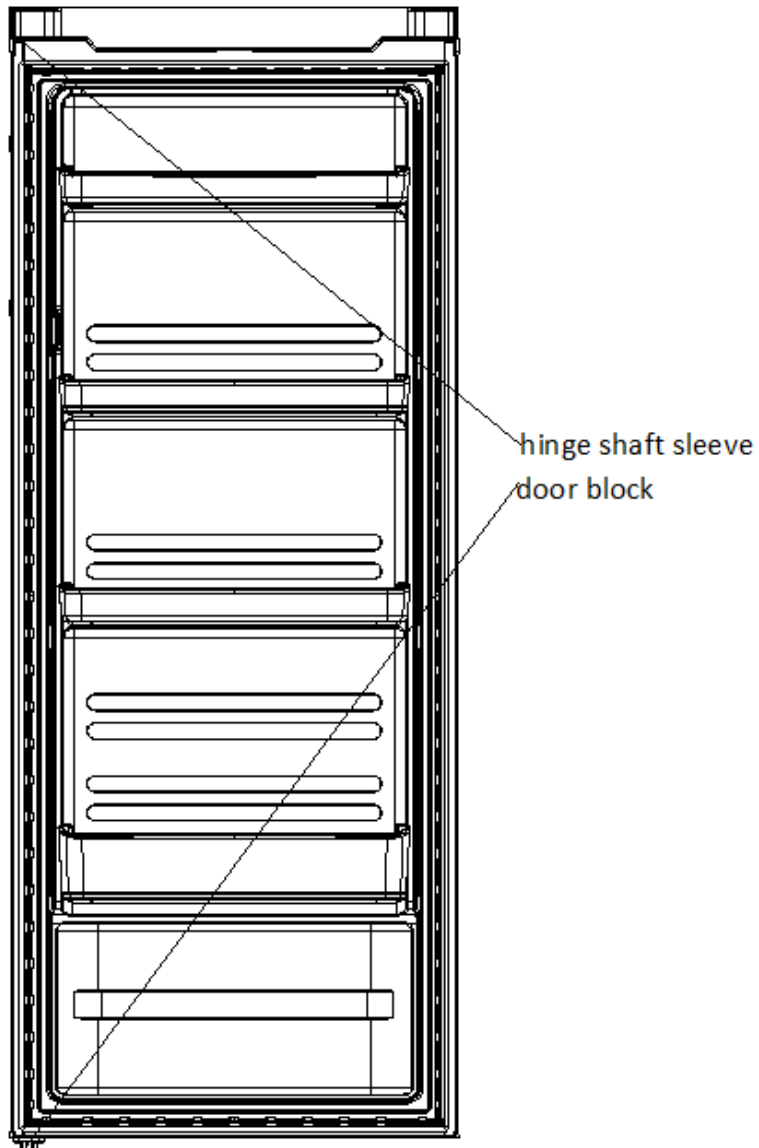

A. Remove the nut with sleeve. Take off the washer then remove the axes to the other side and fixed.

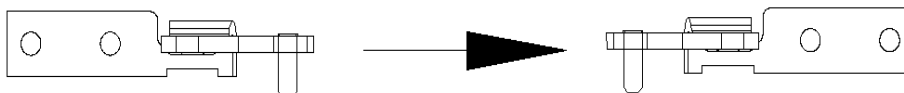

- 4) Disassemble the screws fixed the bottom hinge assembly with cross slot screwdriver and remove the adjustable foot

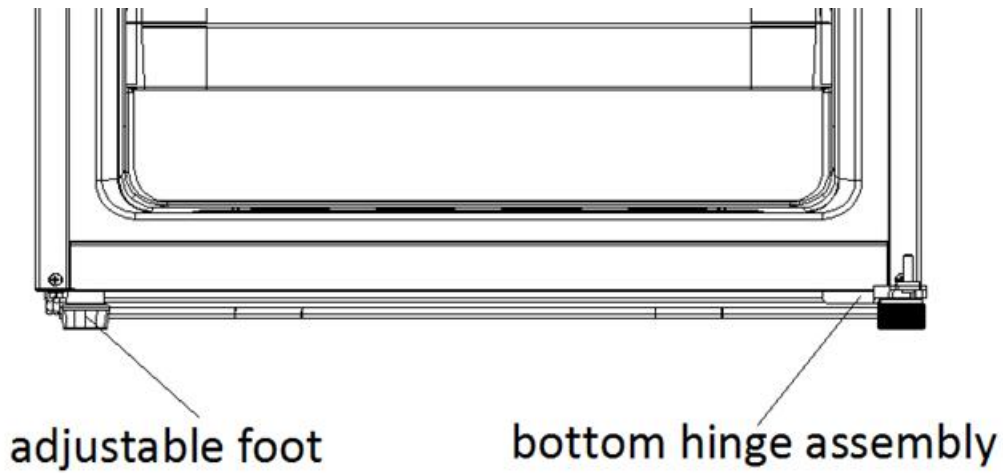

Note: the refrigerator-freezer incline angle less  $45^{\circ}$  .

- 5) Replace the bottom hinge to the other side then fix it with screws.

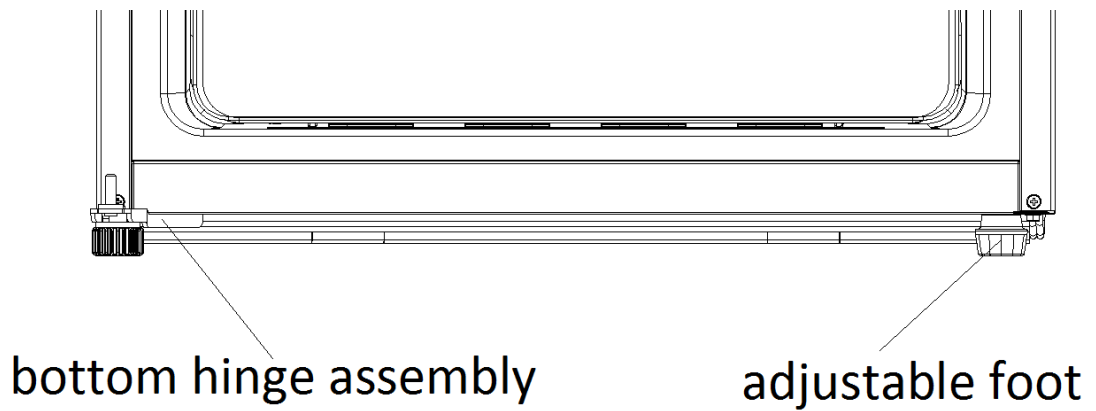

- 6) Install the two screws on the right and Remove the left top hinge cover

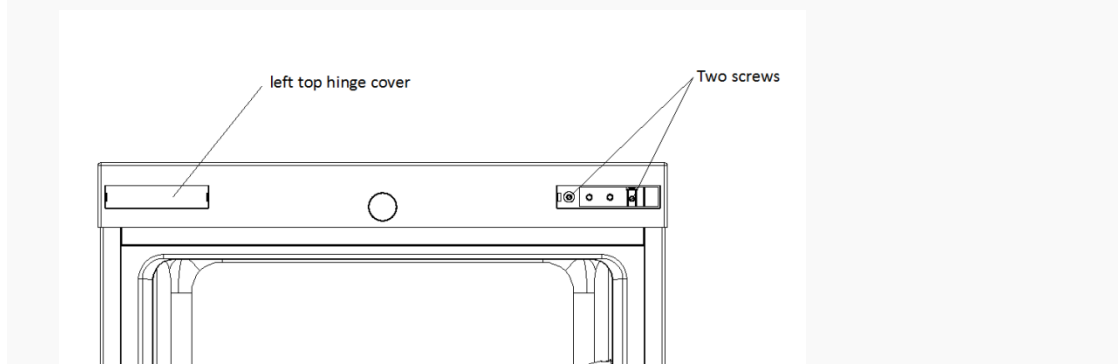

- 7) Install the left top hinge cover on the right and Remove the two screws

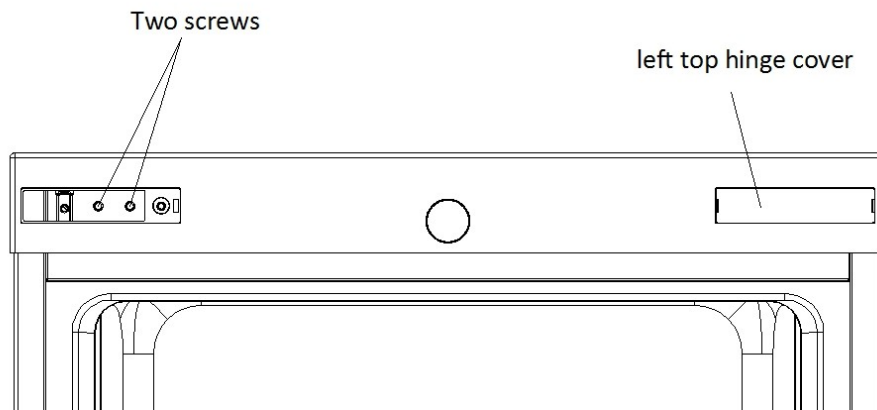

- 8) Install the top-hinge. set the top door right position, fix the top-hinge and the cover.

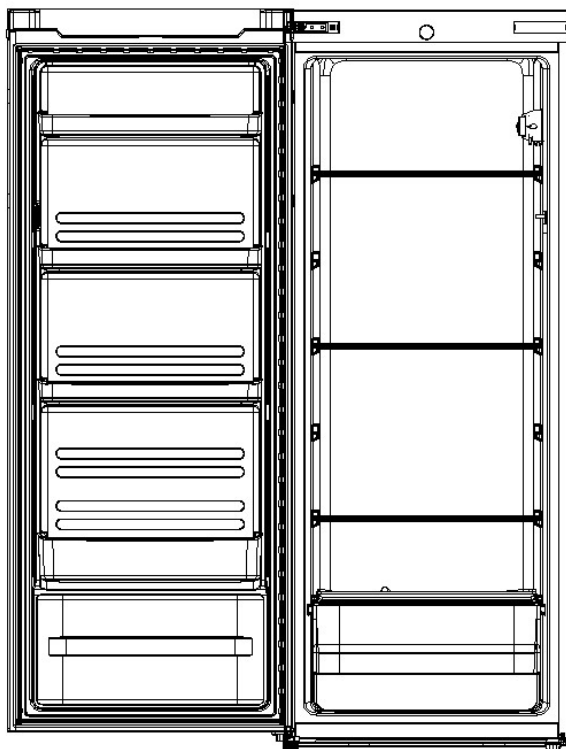

- 9) Install the left top hinge cover on the left

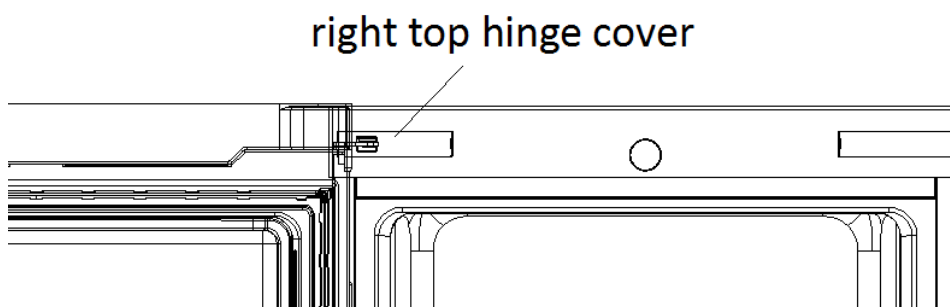



## 2.3 Water Dispenser (optional)

### Attention:

1. The water dispenser can be used only for purified water. Hot water, soft drinks containing carbon dioxide such as cola, fruit juice, etc. are not applicable;
2. The water injection by taking down the water box from the door is not allowed;
3. The maximum water injection rate shall be lower than the maximum scale indicated on the water box;
4. In case of failure of water taking, please inspect if the water box is normally located on its base;
5. Please confirm that the water tank is empty before moving;
6. The water valve components are non-detachable;
7. If the water dispenser is used for the first time, or it has been kept unused for long period, then it needs to be disassembled and cleaned before water taking and drinking;
8. If the water in the water tank is not used for long period, then it is suggested that the water in water dispenser shall be drained and then the clean drinking water shall be added;
9. It is suggested that the mechanism of the water dispenser shall be cleaned once in every 3-6 months;
10. If the cleaning solution is used for cleaning water dispenser, then it is suggested that, before the water taking and drinking, the water shall be drained to the amount of 5-6 cups after the water tank is installed back, so as to avoid the residue cleaning solution.
11. Upon opening/closing the door, do not apply excessive force to prevent water from overflow due to water sloshing inside the tank.

### Instruction of water dispenser

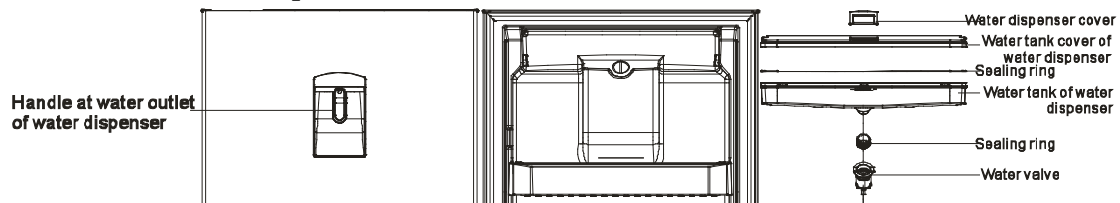

### Filling of drinking water:

Open the water tank cover and directly fill the water

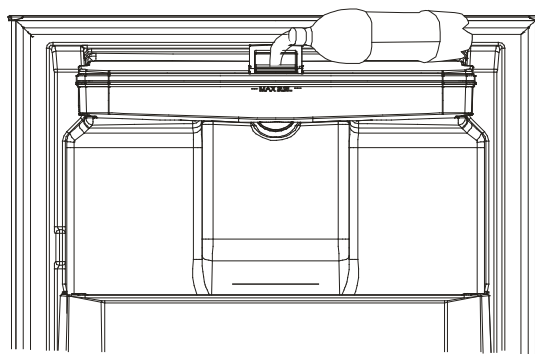

### Attentions:

1. Only purified water and cool water without any impurities can be used for water dispenser. The hot water and soft drink with carbon dioxide, likes cola, apple juice and so on can not be used;
2. The water injection by taking down the water box from the door is not allowed;

3. The maximum water injection rate shall be lower than the maximum scale indicated on the water box.

**Water taking and drinking:**

1. Push the handle to inner side by using the water glass;
2. The water flows out when the handle is pushed to inner side; and the outflow stops when the handle returns to the original place.

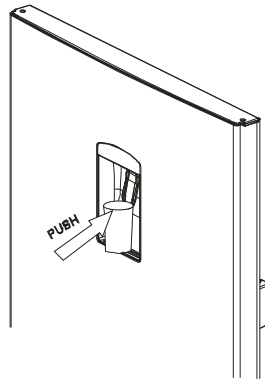

**Attentions:**

1. If the water in the water tank is not used for long period, then it is suggested that the water in water dispenser shall be drained and then the clean drinking water shall be added;
2. If the water dispenser is used for the first time, or it has been kept unused for long period, then it needs to be disassembled and cleaned before water taking and drinking;
3. In case of failure of water taking, please inspect if the water box is normally located on its base.

**Instructions for water dispenser disassembly and cleaning**

**I. Disassembly**

1. Take out the water tank components

To pull out the water tank components in the direction of 45° of oblique upward by hands that are closely attached on the two sides of the water tank components, when the lower parts of water tank components are separated from the water valve components, the water tank components can be taken out through horizontal movement (to the direction of user);

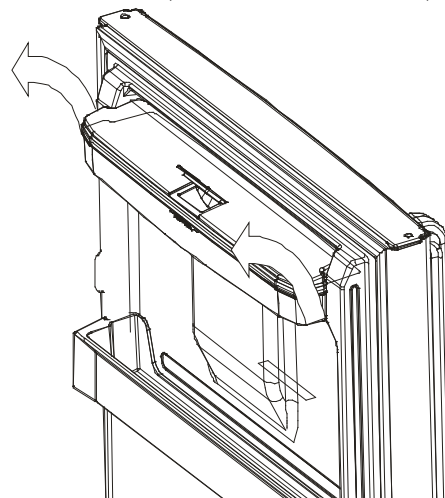

**Attentions:** Make sure that the water tank is empty before moving it.

2. Disassembly of water valve components

Use the (screwdriver), and its tool edge shall be in alignment with and inserted in the vacancy at the skirt border, which is bulged at the top of water valve components, then rotate the screwdriver clockwise or anticlockwise, after the rotation, use the tool bit to open the water valve and then pull out the water valve components in the direction of 45° of oblique upward by hands.

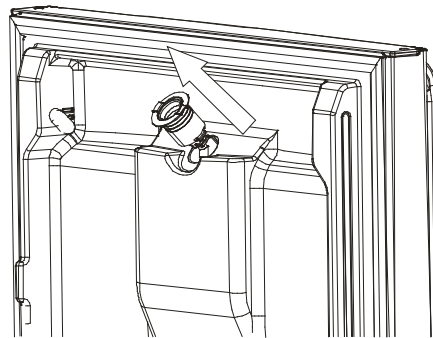
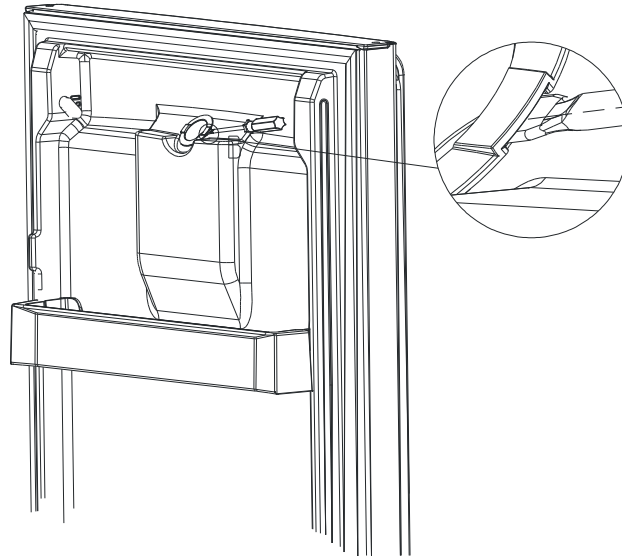

**Attentions:** The water valve components are non-detachable

## II. Cleaning

1. To disassemble the water tank, water tank cover, sealing ring and water valve;
2. Use cold or warm water to cleaning the components of water dispenser.
3. Wipe it with dry cloth.

Attentions:

1. If the cleaning solution is used for cleaning water dispenser, then it is suggested that, before the water taking and drinking, the water shall be drained to the amount of 5-6 cups after the water tank is installed back, so as to avoid the residue cleaning solution.

## III. Installation

1. Installation of water valve components

The guiding boss on the water valve components shall be in alignment with the guiding slot on the base, and press it down in the direction of in the direction of 45° of oblique downward by hands with strength, until you may hear the sound of “click.”

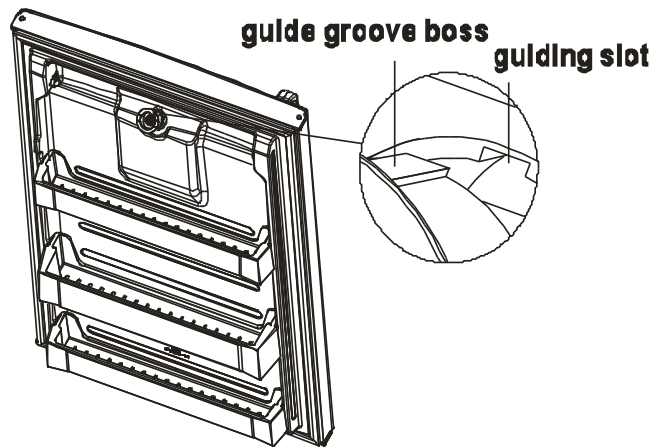

### 2. Installation of water tank sealing ring

To install the sealing ring on the bottom of water tank by hand, make sure that it is properly installed, and the wrinkling and oblique installation and so on shall be avoided.

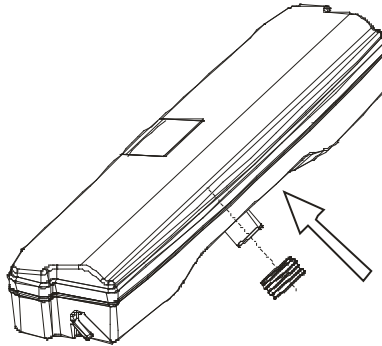

### 3. Installation of water tank components

The hanging slot on the water tank components shall be in alignment with the suspension loop on the inner layer, and the sealing ring at the bottom of water tank shall be in alignment with the entrance of water valve components, and then insert them into the corresponding positions in the direction of 45° of oblique downward by hands.

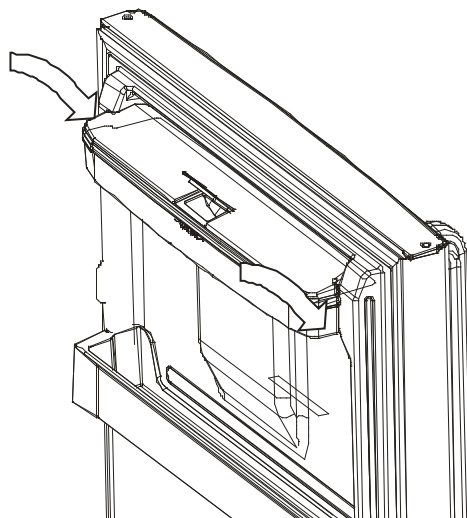

## 2.4 Door Space Requirements

The unit's door must be able to open fully as shown.

$W \times D \geq 902 \times 1052\text{mm}$

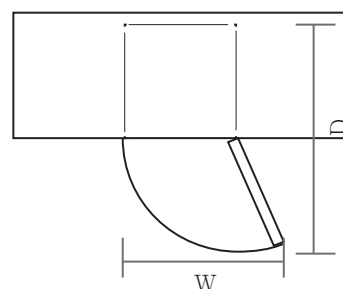

## 2.5 Levelling the Unit

To do this adjust the two levelling feet at the front of the unit.

If the unit is not level, the door and magnetic seal alignments will not be covered properly.

Make sure that the foot touches the ground before use.

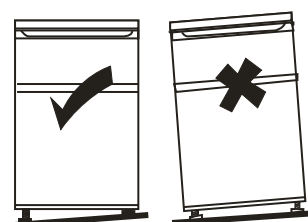

## 2.6 Cleaning Before Use

Wipe the inside of the unit with a weak solution of bicarbonate soda. Then rinse with warm water using a 'Wrung-out' sponge or cloth. Wash the shelves and salad bin in warm soapy water and dry completely before replacing in the unit. Clean the exterior of the unit with a damp cloth. If you require more information refer to the Cleaning section.

## 2.7 Before Using Your Unit

Do not damage the power cord under any condition so as to ensure safety use, do not use when the power cord is damaged or the plug is worn.

Do not put flammable, explosive, volatile and highly corrosive items in the refrigerator to prevent damages to the product or fire accidents.

Do not place flammable items near the refrigerator to avoid fires.

This product is household refrigerators and shall be only suitable for the storage of foods. According to national standards, household refrigerators shall not be used for other purposes, such as storage of blood, drugs or biological products.

Do not place items such as bottled or sealed container of fluid such as bottled beers and beverages in the refrigerator to prevent bursts and other losses.

Before placing any food in your unit, turn it on and wait for 24 hours, to make sure it is working properly and to allow it time to fall to the correct temperature.

Your unit should not be overfilled.

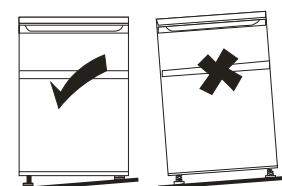



◆ **Before Plugging in**

You must check that you have a socket which is compatible with the plug supplied with the unit.

◆ **Before Turning On!**

Do not turn on until two hours after moving the unit.

## 2.8 Interior Accessories

Various glass or plastic storage shelves are included with your appliance - different models have different combinations.

You should always slide one of the full size glass storage shelves into the lowest set of guides, above the fruit and vegetable containers, and keep it in this position. To do this, pull the storage shelf forward until it can be swivelled upwards or downwards and removed.

Please do the same in reverse to insert the shelf at a different height.



In order to make the most of the volume of the fresh food storage compartment and frozen-foodstorage compartment, the user can remove one or more shelves, drawers, out of the appliance, according to your daily use.

## 3. PRODUCT OVERVIEW (optional)

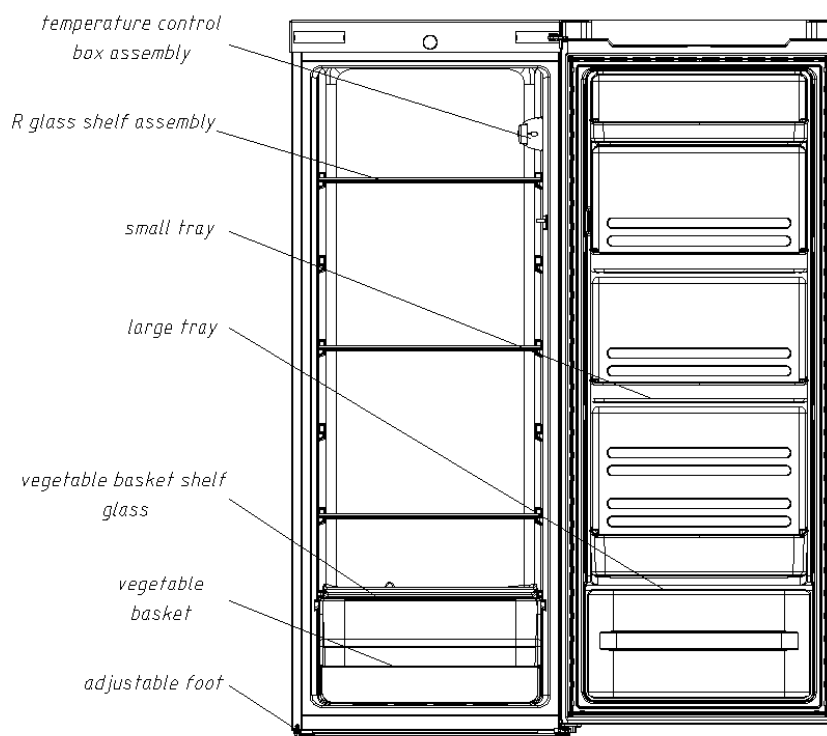

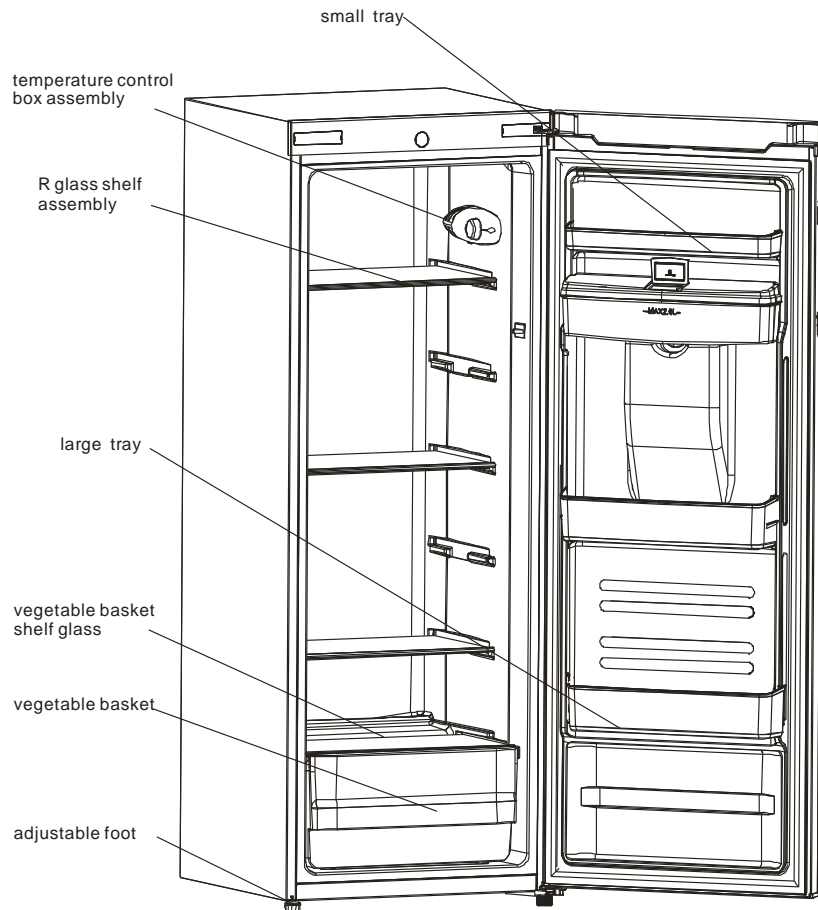

\*All images in this instruction manual are for indication only; please refer to your individual unit for details.

## 4. OPERATION

### 4.1 Switching On Your Unit

◆ The temperature selector knob is located on the right hand sidewall of the refrigerator interior

Setting “Min”: Less Cool Temperature

Setting “Med”: Normal Operation (adequate for most situations)

Setting “Max”: Coolest Temperature

◆ During high ambient temperatures e.g. on hot summer days. It may be necessary to set the thermostat to the Coolest setting (position “Max”). This may cause the compressor running continuously in order to maintain a low temperature in the cabinet.

◆ For the first time you install your refrigerator, set the thermostat knob at “Med”.

Give your refrigerator time to cool down completely before adding food. It is the best to wait 24 hours before adding food. The thermostat knob controls the temperature.

### 4.2 Noise Inside the Unit!

You may notice that your unit makes some unusual noises. Most of these are perfectly normal, but you should be aware of them!

These noises are caused by the circulation of the refrigerant liquid in the cooling system. It has become more pronounced since the introduction of CFC free gases. This is not a fault and will not affect the performance of your unit. This is the compressor motor working, as it pumps the refrigerant around the system.

### 4.3 Tips for Keeping Food in the Unit

- ◆ Cooked meats/fishes should always be stored on a shelf above raw meats/fishes to avoid bacterial transfer. Keep raw meats/fishes in a container which is large enough to collect juices and cover it properly. Place the container on the lowest shelf.
- ◆ Leave space around your food, to allow air to circulate inside the unit. Ensure all parts of the unit are kept cool.
- ◆ To prevent transfer of flavours and drying out, pack or cover the food separately. Fruit and vegetables do not need to be wrapped.
- ◆ Always let pre-cooked food cool down before you put in the unit. This will help to maintain the internal temperature of the unit.
- ◆ To prevent cold air escaping from the unit, try to limit the number of times you open the door. We recommend that you only open the door when you need to put food in or take food out.

## 5. CLEANING

### 5.1 Defrosting

***NOTE THIS UNIT DOES NOT HAVE AN AUTO DEFROST SYSTEM.***

### 5.2 Cleaning the Interior and the Exterior of the Unit

- ◆ Remove all the shelves and the salad bin. To remove the salad bin first remove the lower door shelf.
- ◆ Wipe the inside of the unit with a weak solution of bicarbonate soda and then rinse with warm water using a “wrung-out” sponge or cloth. Wipe completely dry before replacing the shelves and salad bin.
- ◆ Use a damp cloth to clean the exterior, and then wipe with a standard furniture polish. Make sure that the door is closed to avoid the polish getting on the magnetic door seal or inside the unit.
- ◆ The grille of the condenser at the back of the unit and the adjacent components can be vacuumed using a soft brush attachment.

### 5.3 Cleaning Tips

Condensation may appear on the outside of the unit. This may be due to a change in room temperature. Wipe of any moisture residue. If the problem continues, please contact a qualified technician for assistance.

## 6. MAINTENANCE

### 6.1 Care When Handling / Moving Your Unit

Hold the unit around its sides or base when moving it. Under no circumstances should it be lifted by holding the edges of the top surface.

### 6.2 Servicing

The unit should be serviced by an authorized engineer and only genuine spare parts should be used. Under no circumstances should you attempt to repair the unit yourself. Repairs carried out



by inexperienced persons may cause injury or serious malfunction. Contact a qualitatively technician.

### 6.3 Switching Of for Long Periods of Time

When the unit is not in use for a long period of time, disconnect it from the mains supply, empty all food and clean the appliance, leaving the door ajar to prevent unpleasant smells.

## 7. Trouble shooting

The following simple issues can be handled by the user. Please call the after-sale service department if the issues are not settled.

Inoperation	Whether the refrigerator is plugged and connected to power; Low voltage; Failure power or tripping circuit
Odor	Odorous foods should closely wrapped; Whether foods are rotten; Whether the interior shall be cleaned.
Long-term operation of compressor	It is normal that refrigerator operates for longer time in summer when the ambient temperature is higher; Do not put too much food in the refrigerator at one time; Do not put foods until they are cooled; Frequent opening of refrigerator door.
Illuminating light does not shine	Whether the refrigerator is connected to power, whether the illuminating light is damaged.
The refrigerator door can not be properly closed.	The refrigerator door is stuck by food packages; Too much food; Tilt refrigerator.
Loud noises	Whether the food is leveled, whether the refrigerator is balanced; Whether the refrigerator parts are properly placed.

### 7.1 Warm tips:

◆The refrigerator enclosure may emit heat during operation specially in summer, this is caused by the radiation of the condenser, and it is a normal phenomenon.

◆Condensation: condensation phenomenon will be detected on the exterior surface and door seals of the refrigerator when the ambient humidity is large, this is a normal phenomenon, and the condensation can be wiped away with a dry towel.

◆Buzz: Buzz will be generated by running compressor specially when starting up or shutting down.

## 8. TIPS FOR ENERGY SAVING

Try not to open the door too often, especially when the weather is wet and hot. Once you open the door, close it as soon as possible. Every now and then check if the appliance is sufficiently ventilated (adequate air circulation behind the appliance).

In normal temperature conditions, please arrange the thermostat at the middle setting.

Before loading the appliance with packages of fresh food, make sure they are cooled to ambient temperature. Ice and frost layer increase energy consumption, so clean the appliance as soon as the layer is 3-5 mm thick.

If it is the outer condenser, the rear wall should be always clean free of dust or any impurities.

- ◆ The appliance should be located in the coolest area of the room, away from heat producing appliances or heating ducts, and out of the direct sunlight.
- ◆ Let hot foods cool to room temperature before placing in the appliance. Overloading the appliance forces the compressor to run longer. Foods that freeze too slowly may lose quality, or spoil.
- ◆ Be sure to wrap foods properly, and wipe containers dry before placing them in the appliance. This cuts down on frost build-up inside the appliance.
- ◆ Appliance storage bin should not be lined with aluminum foil, wax paper, or paper toweling. Liners interfere with cold air circulation, making the appliance less efficient.
- ◆ Organize and label food to reduce door openings and extended searches. Remove as many items as needed at one time, and close the door as soon as possible.

## 9. DISPOSAL

Old units still have some residual value. An environmentally friendly method of disposal will ensure that valuable raw materials can be recovered and used again. The refrigerant used in your unit and insulation materials require special disposal procedures. Ensure that none of the pipes on the back of the unit are damaged prior to disposal. Up to date information concerning options of disposing of your old unit and packaging from the new one can be obtained from your local council office.

When disposing of an old unit break of any old locks or latches and remove the door as a safeguard.

Correct Disposal of this product	
	<p>Correct Disposal of this product</p> <p>This marking indicates that this product should not be disposed with other household wastes throughout the EU. To prevent possible harm to the environment or human health from uncontrolled waste disposal, recycle it responsibly to promote the sustainable reuse of material resources. To return your used device, please use the return and collection systems or contact the retailer where the product was purchased. They can take this product for environmental safe recycling.</p>

For more information, please contact the local authority or your retailer where you purchased the product.

## **WARRANTY**

You have 2 years warranty on technical defects after purchase

### **Not included in warranty :**

\* Other than normal domestic use (this appliance is for normal domestic use only).

\* Causes not being related directly to the appliance such as;

Damage occurring during transport or because of wrong usage such as dents, scratches, broken parts.

Installation errors (such as wrong voltage).

\* Malfunctioning because of improper usage, dust/fluff in and on the appliance, amongst others blocking of air circulation, as well as breaking of plastics, rubber, glass which other than by normal use has gone defect, such to be judged by the service man and or importer.

You have 2 year warranty on technical defects on the appliance after date of purchase, warranty is only valid if a valid notice of purchase/invoice can be shown.

Warranty rights are not transferable.

If appliance is offered for servicing it needs to be clean, otherwise service can be refused.

Servicenumber for the Netherlands: 0900-0404040

Servicenumber for Belgium: 0032-(0)38080919

## Table des matières

1.	CONSIGNES DE SÉCURITÉ .....	1
2.	INSTALLATION .....	2
2.1	Emplacement .....	2
2.2	Inverser le sens d'ouverture de la porte.....	2
2.3	Distributeur d'eau (optionnel) .....	6
2.4	Espace requis pour la porte .....	10
2.5	Placer l'appareil de niveau.....	10
2.6	Nettoyer avant usage .....	10
2.7	Avant d'utiliser votre appareil .....	10
2.8	Accessoires intérieurs .....	11
3.	PRÉSENTATION DU PRODUIT (optionnel) .....	11
4.	FONCTIONNEMENT .....	12
4.1	Mise en route de votre appareil .....	12
4.2	Mon appareil fait du bruit ! .....	12
4.3	Astuces pour la conservation d'aliments dans l'appareil.....	13
5.	NETTOYAGE .....	13
5.1	Dégivrage .....	13
5.2	Nettoyer l'intérieur et l'extérieur de l'appareil.....	13
5.3	Conseils pour le nettoyage .....	13
6.	ENTRETIEN.....	13
6.1	Précautions à prendre lors de la manipulation ou du déplacement de votre appareil	13
6.2	Service après-vente.....	13
6.3	Non-utilisation sur une période prolongée .....	14
7.	Dépannage .....	14
7.1	En cas de fortes températures : .....	14
8.	RECOMMANDATIONS D'ÉCONOMIE D'ÉNERGIE.....	15
9.	MISE AU REBUT .....	15

## 1. CONSIGNES DE SÉCURITÉ

- 1) **AVERTISSEMENT**—Les trous d'aération, présents dans le caisson de l'appareil ou dans la structure intégrée, ne doivent jamais être obstrués.
- 2) **AVERTISSEMENT**—N'endommagez pas le circuit réfrigérant.
- 3) **AVERTISSEMENT**—N'utilisez aucun appareil électrique dans les compartiments destinés à la conservation des aliments, sauf ceux recommandés par le fabricant.
- 4) L'appareil doit être débranché après usage et avant la réalisation d'activités d'entretien sur l'appareil.
- 5) Cet appareil peut être utilisé par des enfants de 8 ans et plus ainsi que par des personnes avec un handicap physique, sensoriel ou mental ou manquant d'expérience ou de connaissances s'ils sont encadrés ou ont reçu les instructions nécessaires relatives à l'utilisation de l'appareil en toute sécurité et s'ils comprennent les risques qui y sont liés. Ne pas laisser des enfants jouer avec l'appareil. Les travaux d'entretien et le nettoyage ne doivent pas être réalisés par des enfants sans surveillance.
- 6) Si le cordon d'alimentation électrique est endommagé, il doit être remplacé par le fabricant, une personne de son service après-vente ou toute autre personne qualifiée afin d'éviter un accident mortel.
- 7) La mise au rebut de l'appareil doit se faire conformément aux réglementations locales en matière de gaz propulseur inflammable et de réfrigérant.
- 8) Veuillez respecter les réglementations locales en matière de gaz propulseur inflammable et de réfrigérant. Avant de mettre l'appareil au rebut, veuillez en retirer les portes afin d'éviter que des enfants ne se trouvent coincés à l'intérieur.
- 9) Cet appareil est destiné à un usage domestique et autres applications similaires telles que :
  - espace cuisine pour le personnel dans un magasin, des bureaux ou tout autre environnement de travail ;
  - maisons de ferme, pour les clients d'un hôtel, motel ou tout autre environnement résidentiel ;
  - environnements de type bed and breakfast ;
  - la restauration et autres applications non commerciales.
- 10) Ne pas stocker de substances explosives tels que des bombes aérosol contenant un gaz propulseur inflammable dans cet appareil.



LA RÉALISATION DE TRAVAUX D'ENTRETIEN OU DE RÉPARATION IMPLIQUANT DE RETIRER LES DISPOSITIFS DE PROTECTION PRÉSENTE UN RISQUE MORTEL POUR TOUTE PERSONNE AUTRE QUE LE PERSONNEL AUTORISÉ;



AFIN D'ÉVITER TOUT RISQUE D'ÉLECTROCUTION, NE TENTEZ PAS D'EFFECTUER DES RÉPARATIONS VOUS-MÊME;

## 2. INSTALLATION

### 2.1 Emplacement

Lors du choix de l'emplacement de votre appareil, assurez-vous que le sol est solide, que la surface est plane et que la pièce est bien aérée. Évitez de choisir un emplacement à proximité d'une source de chaleur, une cuisinière, une chaudière ou un radiateur par exemple. Évitez également que l'appareil soit exposé à la lumière directe du soleil, cela risque d'augmenter sa consommation électrique. Des températures ambiantes extrêmement basses peuvent également perturber le bon fonctionnement de l'appareil.

L'appareil n'a pas été conçu pour être utilisé dans un garage ou pour être installé à l'extérieur. Veillez à ne jamais recouvrir l'appareil.

Lors de l'installation de l'appareil, assurez-vous de conserver 10 cm de marge des deux côtés, 10 cm de marge à l'arrière et 30 cm de marge au-dessus de l'appareil. Ceci permettra à l'air froid de circuler autour du réfrigérateur à vin et améliorera l'efficacité du processus de refroidissement.

### 2.2 Inverser le sens d'ouverture de la porte

**Outils nécessaires :** Tournevis de type Phillips / Tournevis plat / Clé hexagonale

1) Retirez la protection de charnière supérieure droite.

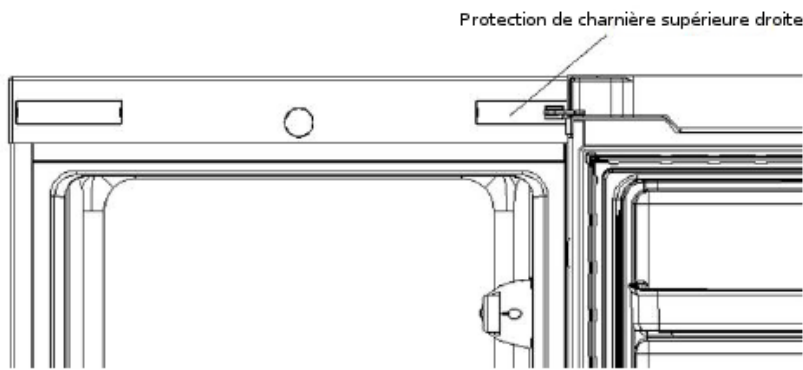

2) Retirez les deux vis maintenant la charnière supérieure à l'aide d'un tournevis cruciforme.

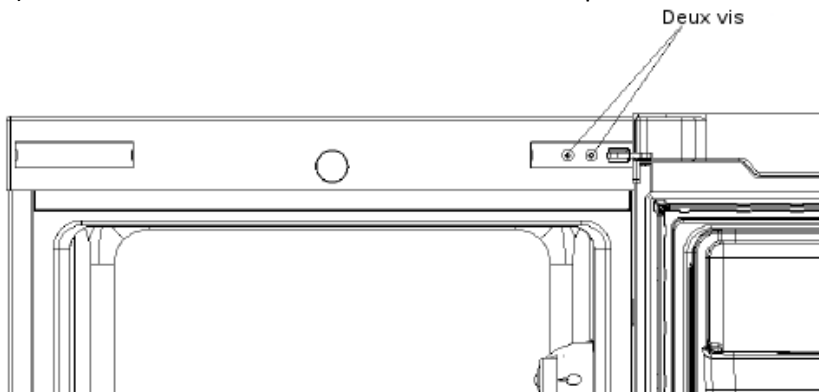

3) Retirez la protection de la goupille de charnière et le dispositif d'arrêt de la porte situés du côté opposé.

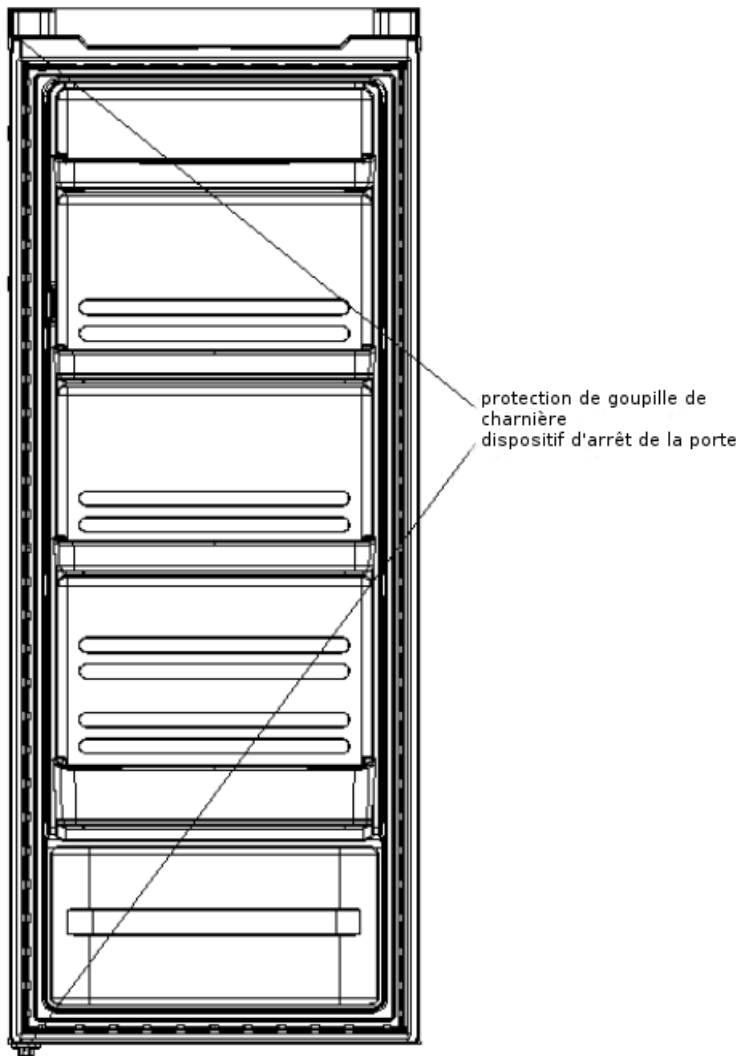

A. Retirez l'écrou avec la protection. Retirez la rondelle puis les goupilles de l'autre côté.

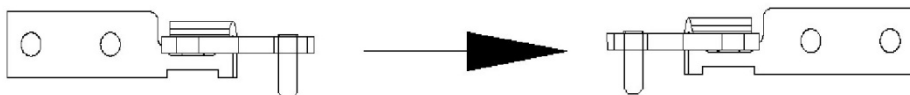

- 4) Démontez les vis situées au niveau de la charnière inférieure à l'aide d'un tournevis cruciforme et retirez le pied réglable



Remarque : l'angle d'inclinaison entre le réfrigérateur et le congélateur doit être inférieur à 45°.

- 5) Remontez la charnière inférieure de l'autre côté, puis fixez-la à l'aide des vis.

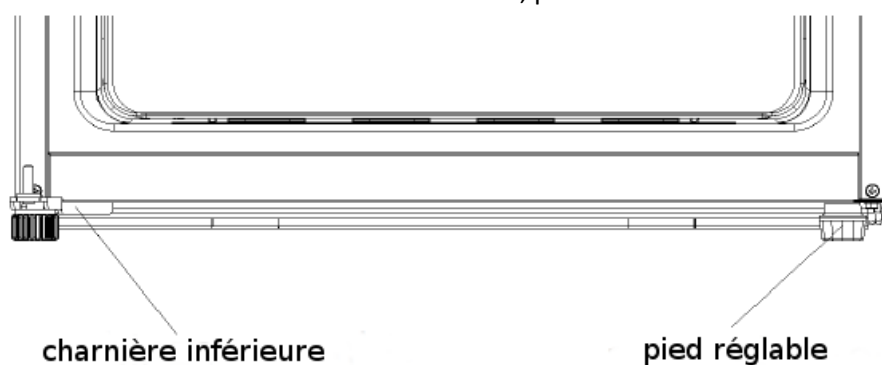

- 6) Serrez les deux vis à droite et retirez la protection de la charnière supérieure gauche

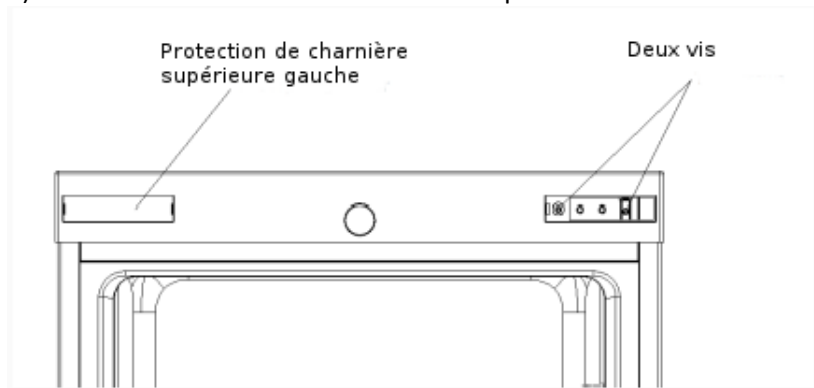



7) Montez la protection de charnière supérieure gauche à droite et retirez les deux vis

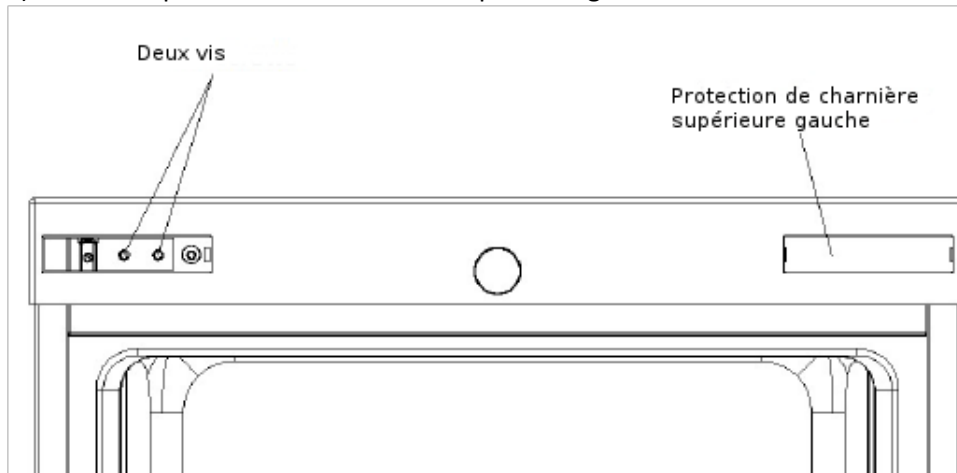

8) Montez la charnière supérieure. Positionnez correctement la porte puis fixez la charnière supérieur et sa protection.

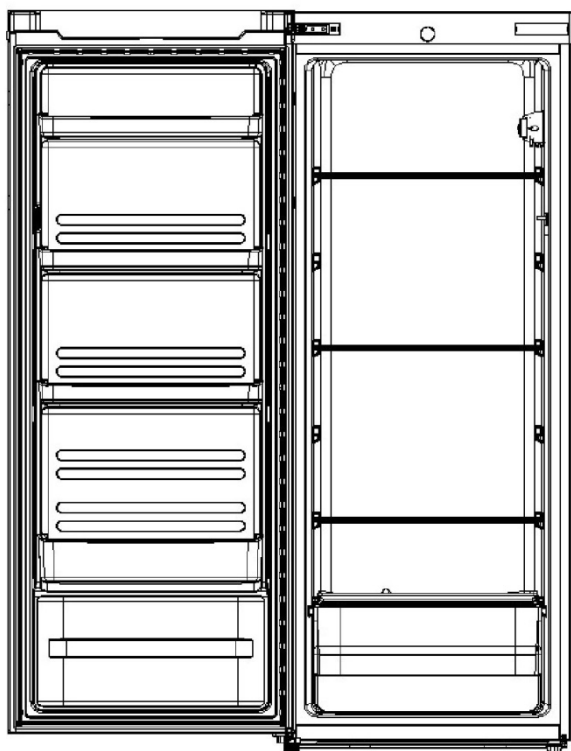

9) Montez la protection de charnière supérieure gauche à gauche

**Protection de charnière supérieure droite**

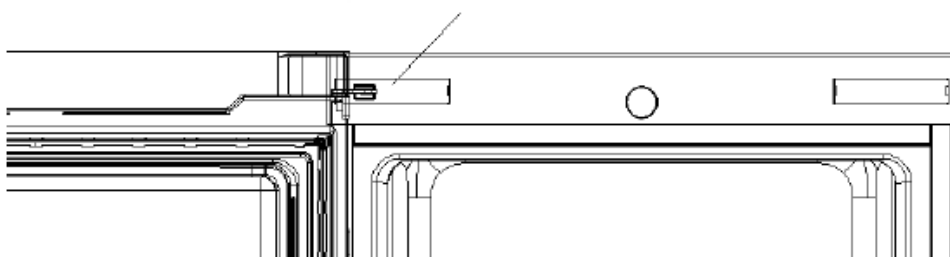

### 2.3 Distributeur d'eau (optionnel)

#### Attention :

1. Le distributeur d'eau ne peut être utilisé qu'avec de l'eau filtrée. L'eau chaude, les boissons gazeuses et sucrées telles que le cola, les jus de fruits etc. ne sont pas adaptés ;
2. Ne jamais retirer le réservoir d'eau de la porte pour le remplissage ;
3. Lors du remplissage du réservoir d'eau, veillez à respecter l'indication du niveau maximum sur le réservoir, et à ne pas le remplir excessivement ;
4. S'il est impossible de prélever de l'eau, assurez-vous que le réservoir d'eau est bien à sa place habituelle ;
5. Assurez-vous que le réservoir d'eau est vide avant de déplacer le réfrigérateur ;
6. Les composants de la valve à eau ne sont pas amovibles ;
7. Lors de la première utilisation du distributeur d'eau ou s'il n'a pas été utilisé depuis longtemps, le distributeur d'eau doit être démonté et nettoyé avant usage ;
8. Si l'eau contenue dans le réservoir y a été stockée longtemps en raison d'une période prolongée de non-utilisation, il est recommandé de vider le réservoir puis de le remplir d'eau potable ;
9. Il est recommandé de nettoyer le mécanisme de distribution d'eau tous les 3 à 6 mois ;
10. Si vous choisissez d'utiliser un produit de nettoyage pour nettoyer le distributeur d'eau, il est recommandé, avant de boire l'eau du distributeur, d'en prélever 5 à 6 verres avant de remonter le réservoir d'eau afin d'éviter la présence de résidus de produit de nettoyage dans l'eau.
11. Lors de l'ouverture ou la fermeture de la porte, n'exercez pas une force excessive de manière à éviter que l'eau dans le réservoir ne déborde.

Instructions relatives au distributeur d'eau

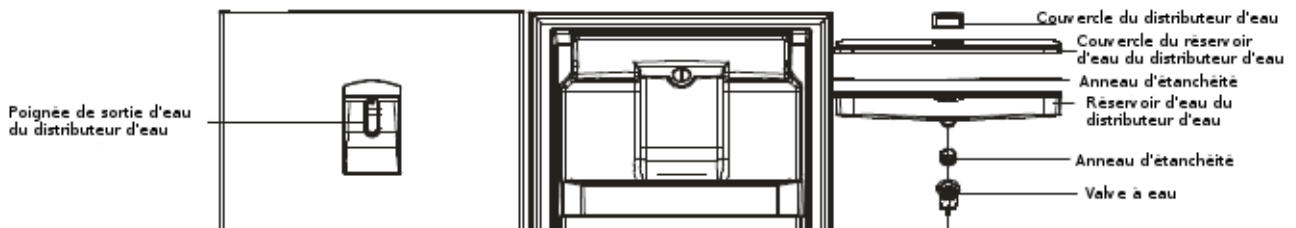

Remplissage du réservoir d'eau potable :

Ouvrir le couvercle du réservoir d'eau et remplir d'eau directement

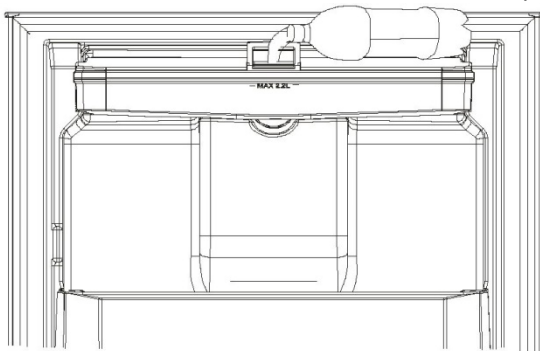

#### Attention :

1. Seule de l'eau filtrée et de l'eau froide sans impuretés peut être utilisée dans le distributeur d'eau. L'eau chaude, les boissons gazeuses et sucrées telles que le cola, le jus de pomme etc. ne sont pas adaptés ;
2. Ne jamais retirer le réservoir d'eau de la porte pour le remplissage ;

3. Lors du remplissage du réservoir d'eau, veillez à respecter l'indication du niveau maximum sur le réservoir, et à ne pas le remplir excessivement.

#### **Prélever et boire de l'eau :**

1. Poussez la poignée vers l'intérieur à l'aide du rebord du verre ;
2. L'eau s'écoule lorsque la poignée est poussée vers l'intérieur et le débit est interrompu lorsque la poignée revient à sa position initiale.

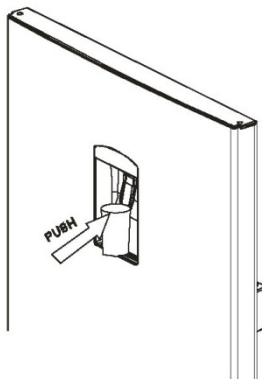

#### **Attention :**

1. Si l'eau contenue dans le réservoir y a été stockée longtemps en raison d'une période prolongée de non-utilisation, il est recommandé de vider le réservoir puis de le remplir d'eau potable.
2. Lors de la première utilisation du distributeur d'eau ou s'il n'a pas été utilisé depuis longtemps, le distributeur d'eau doit être démonté et nettoyé avant usage ;
3. S'il est impossible de prélever de l'eau, assurez-vous que le réservoir d'eau est bien à sa place habituelle.

#### **Instructions de démontage et de nettoyage du distributeur d'eau**

##### **I. Démontage**

1. Retirez les composants du réservoir d'eau

Pour retirer les composants du réservoir d'eau, le soulever en l'inclinant à 45° vers vous à l'aide des poignées situées de part et d'autre du réservoir. Lorsque la partie inférieure du réservoir est séparée de la valve, le réservoir peut être sorti en un mouvement horizontal (vers l'utilisateur) ;

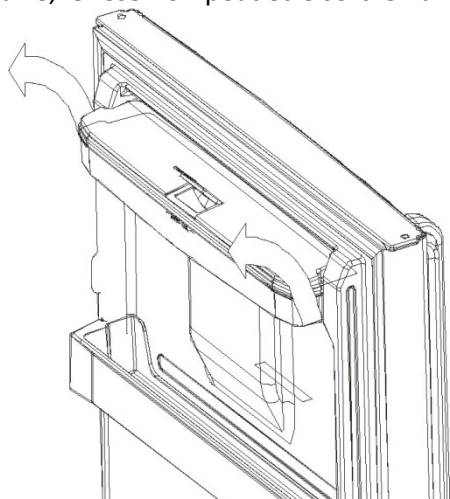

**Attention :** Assurez-vous que le réservoir d'eau est vide avant de le déplacer. 2. Démontage de la valve

Utilisez le (tournevis), la partie outil doit être alignée et insérée dans l'espace prévu à cet effet au niveau du rebord, situé en haut de la valve. Ensuite, tournez le tournevis dans le sens horaire ou anti-horaire. Après la rotation, utilisez la partie outil pour ouvrir la valve puis retirer l'ensemble comportant la valve en tirant vers le haut, à un angle de 45° vers vous.

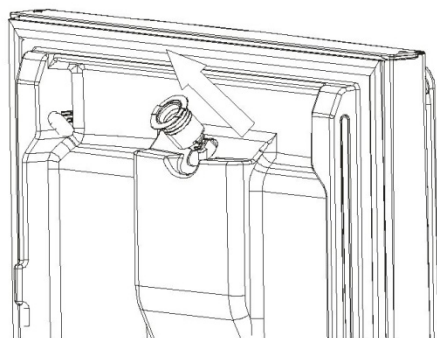
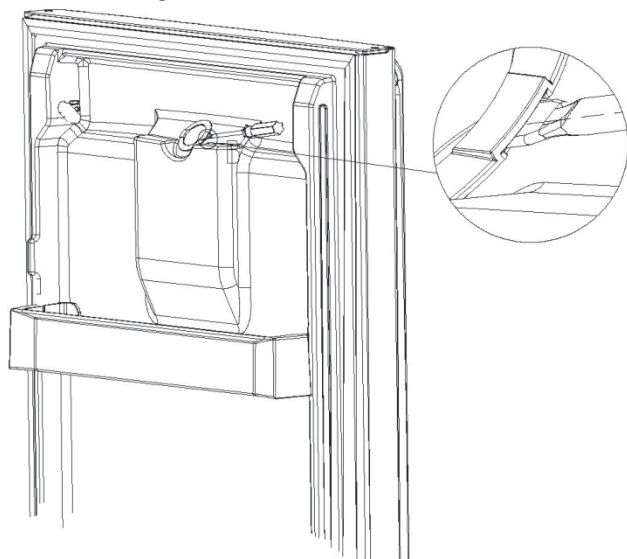

Attention : Les composants de la valve à eau ne sont pas amovibles

## II. Nettoyage

1. Démontez le réservoir d'eau, le couvercle du réservoir, l'anneau d'étanchéité et la valve ;
2. Utilisez de l'eau froide ou chaude pour nettoyer les composants du distributeur d'eau.
3. Séchez à l'aide d'un chiffon doux.

Attention :

1. Si vous choisissez d'utiliser un produit de nettoyage pour nettoyer le distributeur d'eau, il est recommandé, avant de boire l'eau du distributeur, d'en prélever 5 à 6 verres avant de remonter le réservoir d'eau afin d'éviter la présence de résidus de produit de nettoyage dans l'eau.

## III. Installation

1. Montage de la valve

L'embout situé sur l'assemblage de la valve doit être aligné avec l'encoche correspondante située sur la base. Exercez manuellement une pression vers le bas, à un angle de 45°, jusqu'à entendre le "clic" qui traduit l'emboîtement des pièces.

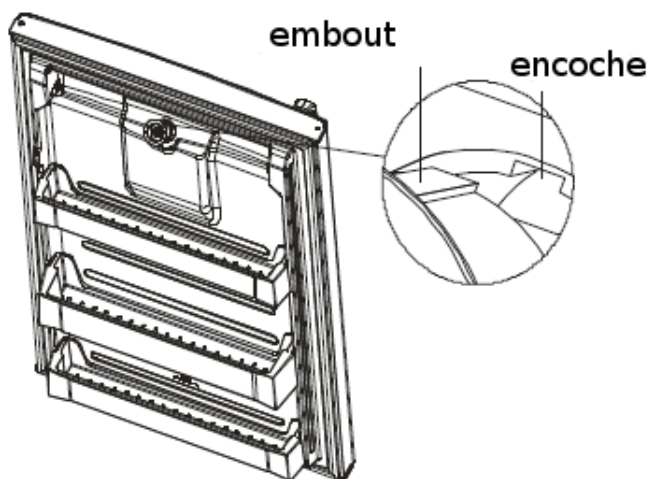

## 2. Installation de l'anneau d'étanchéité du réservoir d'eau

Pour installer manuellement l'anneau d'étanchéité sur le fond du réservoir d'eau, assurez-vous que le réservoir est correctement monté et évitez de le monter en oblique ou en forçant.

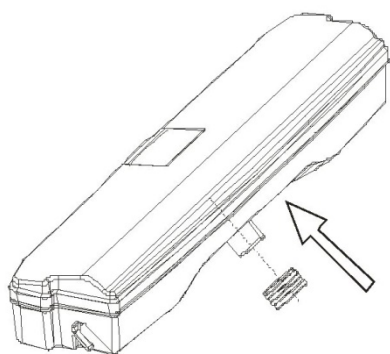

## 3. Montage des composants du réservoir d'eau

La fente de suspension sur le réservoir d'eau doit être alignée avec le dispositif de suspension sur la paroi interne, et l'anneau d'étanchéité situé au fond du réservoir d'eau doit être aligné avec l'ouverture de la valve à eau. Ensuite, insérez-les manuellement à un angle de 45° à la position correspondante.

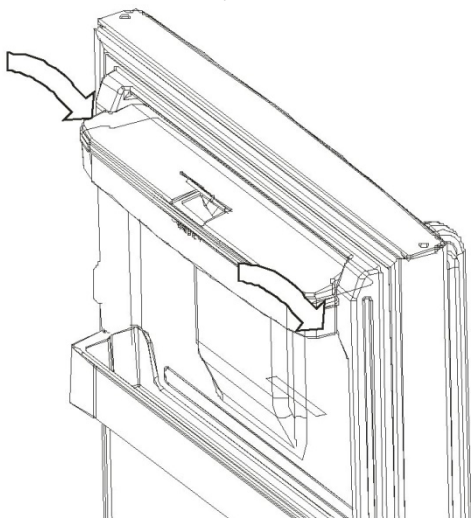

## 2.4 Espace requis pour la porte

La porte de l'appareil doit pouvoir s'ouvrir complètement, comme illustré.  $L \times P > 902 \times 1052\text{mm}$

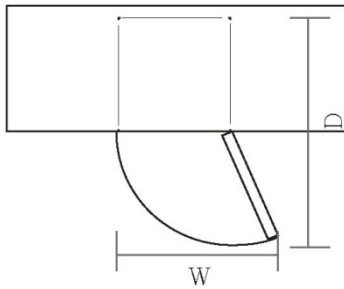

## 2.5 Placer l'appareil de niveau

Pour ce faire, ajustez les deux pieds réglables situés à l'avant de l'appareil. Si l'appareil n'est pas placé de niveau, l'alignement de la porte et du joint magnétique ne sera pas respecté.

Assurez-vous que les pieds touchent le sol avant utilisation.

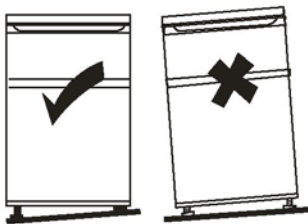

## 2.6 Nettoyer avant usage

Nettoyez l'intérieur de l'appareil à l'aide d'un chiffon doux imbibé d'une solution de bicarbonate de soude faiblement dosée. Rincez ensuite à l'eau chaude en utilisant une éponge ou un chiffon humide bien essoré. Nettoyez les clayettes et le bac à légumes à l'eau chaude savonneuse et séchez complètement avant de les remettre dans l'appareil. Nettoyez l'extérieur du réfrigérateur à l'aide d'un chiffon humide. Pour plus de renseignements, consultez la section Nettoyage.

## 2.7 Avant d'utiliser votre appareil

En aucun cas le cordon d'alimentation ne doit être endommagé, ceci afin d'assurer une utilisation sûre. Ne pas utiliser l'appareil si le cordon d'alimentation ou la fiche sont endommagés.

Ne pas placer d'éléments inflammables, explosifs, volatils ou hautement corrosifs dans le réfrigérateur afin d'éviter d'endommager le produit ou des incendies.

Ne pas placer d'éléments inflammables à proximité du réfrigérateur afin d'éviter le déclenchement d'un incendie.

Ce produit est un réfrigérateur domestique et convient uniquement au stockage d'aliments. Conformément aux réglementations nationales, les réfrigérateurs domestiques ne conviennent pas à d'autres usages tels que le stockage de sang, de médicaments ou de produits biologiques.

Ne pas placer d'éléments tels que des contenants hermétiques ou des bouteilles de liquides de type bière ou autre boisson dans le réfrigérateur afin d'éviter qu'elles ne se fissurent ou éclatent et endommagent l'appareil. Avant de placer un aliment dans l'appareil, allumez-le et attendez 24 heures afin de vous assurer de son bon fonctionnement et pour permettre à l'appareil d'atteindre la température souhaitée. Ne pas surcharger l'appareil.

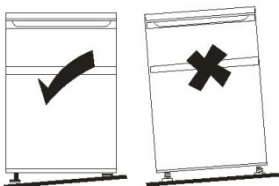



### ► Avant de brancher le réfrigérateur

Vérifiez que vous disposez d'une prise compatible avec la fiche fournie avec l'appareil.

### ► Avant de mettre le réfrigérateur en route !

Attendre deux heures après avoir déplacé le réfrigérateur pour le mettre en route.

## 2.8 Accessoires intérieurs

Divers bacs ou clayettes en verre ou plastique sont inclus à votre appareil – différents modèles possèdent diverses combinaisons.

Vous devriez toujours glisser l'une des clayettes en verre dans les rainures les plus basses, au-dessus du bac à fruits et légumes et la laisser dans cette position. Pour ce faire, tirez la clayette vers l'avant jusqu'au moment où vous parvenez à la faire pivoter vers le haut ou le bas et à l'enlever.

Veuillez effectuer la même manœuvre mais en sens inverse, à une hauteur différente.



Afin de tirer profit de l'espace de stockage des aliments frais et du compartiment de stockage des produits congelés, l'utilisateur peut retirer un ou plusieurs tiroirs ou clayettes de l'appareil, selon l'utilisation quotidienne.

## 3. PRÉSENTATION DU PRODUIT (optionnel)

boîtier de réglage de température

assemblage clayette en verre D

petit balconnet

grand balconnet

clayette en verre bac à légumes

bac à légumes

ped réglable

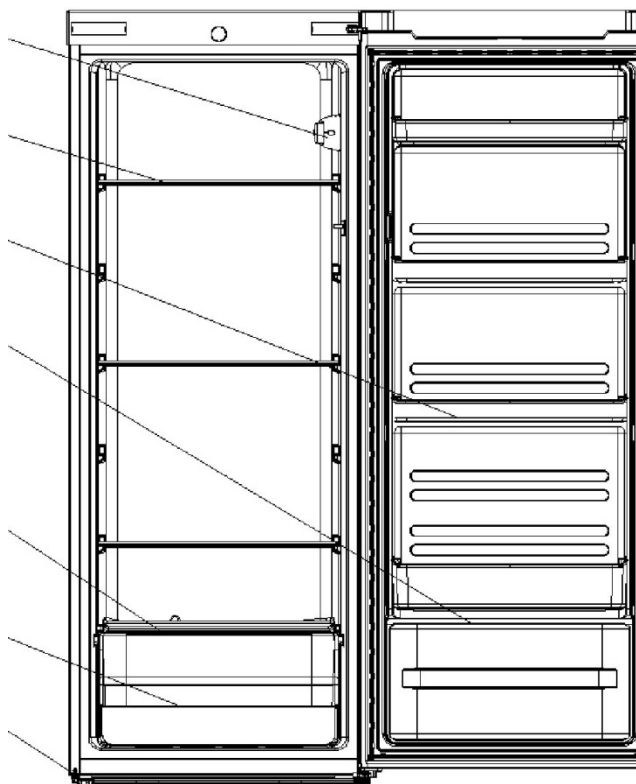

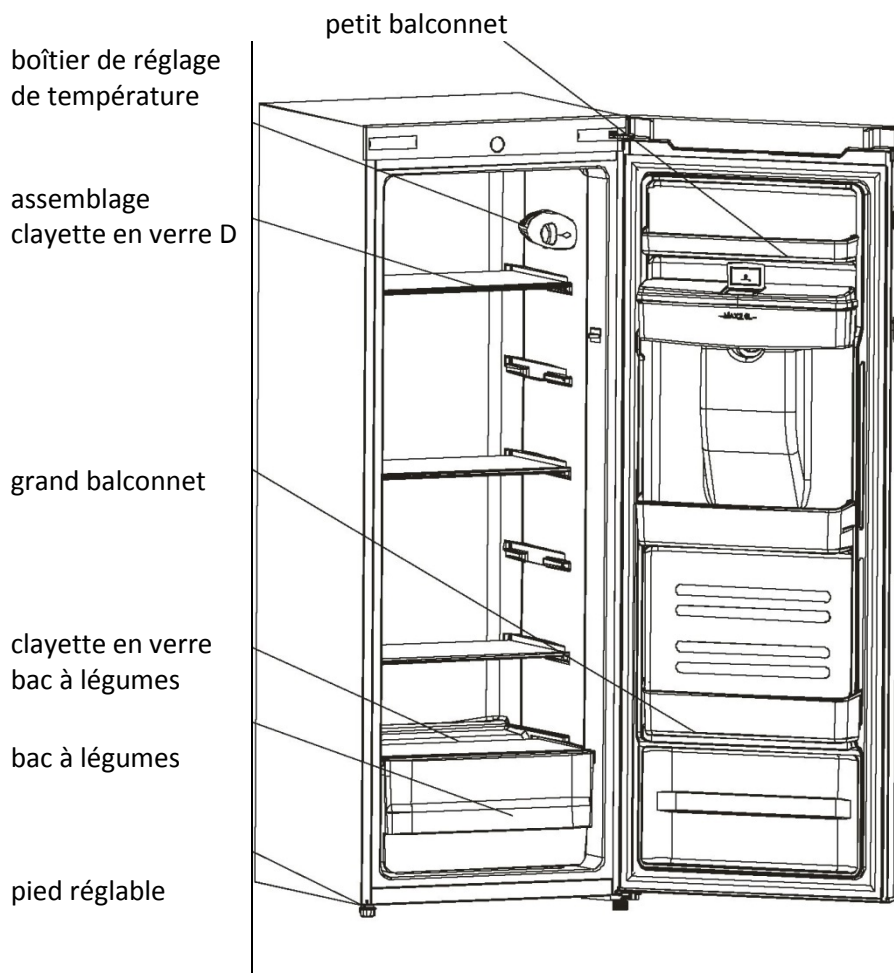

\*Toutes les illustrations de ce manuel d'instructions sont données à titre indicatif ; veuillez vous reporter à votre appareil pour les détails.

## 4. FONCTIONNEMENT

### 4.1 Mise en route de votre appareil

► Le bouton de réglage de la température se situe sur la paroi droite à l'intérieur du réfrigérateur.

Réglage "Min" : Température la moins basse

Réglage "Med" : Fonctionnement normal (adapté à la majorité des situations)

Réglage "Max" : Température la plus basse

► En cas de températures ambiantes élevées, en été par exemple, il peut s'avérer nécessaire de régler le thermostat sur la température la plus basse (position "Max"). Ceci peut entraîner le fonctionnement continu du compresseur pour le maintien d'une température basse à l'intérieur de l'appareil.

► Lors de la première installation du réfrigérateur, placez le bouton du thermostat sur la position "Med". Laissez au réfrigérateur le temps de refroidir totalement avant d'y ajouter des aliments. Idéalement, attendez 24 heures avant d'y entreposer des aliments. Le bouton du thermostat permet de contrôler la température.

### 4.2 Mon appareil fait du bruit !

Il est possible que vous constatiez que votre appareil émet des bruits inhabituels. La plupart sont parfaitement normaux, mais soyez attentif !

Ces bruits sont dus à la circulation du liquide de refroidissement dans le système de refroidissement. Ils sont devenus plus marqués depuis l'introduction des gaz sans CFC. Il ne s'agit pas d'un défaut de fabrication et cela n'affectera aucunement les performances de votre appareil. Ce bruit est dû au fonctionnement du moteur du compresseur qui pompe le réfrigérant dans le système.



### **4.3 Astuces pour la conservation d'aliments dans l'appareil**

- ▶ La viande ou le poisson cuit doivent toujours être stockés sur la clayette située au-dessus de la viande ou du poisson cru afin d'éviter toute contamination bactérienne. Conservez la viande ou le poisson cru dans un contenant suffisamment grand pour recueillir le jus et fermez-le hermétiquement. Placez ce contenant sur la clayette la plus basse.
- ▶ Veillez à espacer vos aliments de manière à permettre à l'air de circuler à l'intérieur de l'appareil. Assurez-vous que tous les éléments de l'appareil restent au frais.
- ▶ Afin d'éviter le transfert de goûts et le dessèchement des aliments, emballez les aliments séparément. Les fruits et légumes n'ont pas besoin d'être emballés.
- ▶ Veillez à toujours laisser les aliments cuits refroidir avant de les disposer dans le réfrigérateur. Ceci contribuera à maintenir la température interne de l'appareil.
- ▶ Afin d'éviter que l'air frais ne s'échappe du réfrigérateur, essayez de limiter le nombre d'ouvertures de la porte. Nous vous recommandons d'ouvrir la porte uniquement pour disposer ou retirer des aliments du réfrigérateur.

## **5. NETTOYAGE**

### **5.1 Dégivrage**

NOTEZ QUE CET APPAREIL NE DISPOSE PAS D'UN SYSTÈME DE DÉGIVRAGE AUTOMATIQUE.

### **5.2 Nettoyer l'intérieur et l'extérieur de l'appareil**

- ▶ Retirez toutes les clayettes et le bac à légumes. Pour retirer le bac à légumes, retirez tout d'abord le balconnet inférieur de la porte.
- ▶ Nettoyez l'intérieur de l'appareil à l'aide d'un chiffon doux imbibé d'une solution de bicarbonate de soude faiblement dosée, puis rincez à l'eau chaude à l'aide d'une éponge ou d'un chiffon humide bien essoré. Séchez complètement avant de remettre en place les clayettes et le bac à légumes.
- ▶ Utilisez un chiffon humide pour nettoyer l'extérieur, puis séchez à l'aide d'un chiffon doux. Assurez-vous que la porte est bien fermée afin d'éviter que le produit n'atteigne le joint magnétique de la porte ou l'intérieur de l'appareil.
- ▶ La grille du condensateur situé à l'arrière de l'appareil et les composants adjacents peuvent être nettoyés à l'aide d'un aspirateur muni d'une brosse douce.

### **5.3 Conseils pour le nettoyage**

De la condensation peut se former à l'extérieur du réfrigérateur. Ceci peut être dû à un changement de température ambiante. À l'aide d'un chiffon, retirez tout résidu d'humidité. Si le problème persiste, veuillez contacter un technicien qualifié pour assistance.

## **6. ENTRETIEN**

### **6.1 Précautions à prendre lors de la manipulation ou du déplacement de votre appareil**

Tenez l'appareil sur les côtés ou au niveau de sa base pour le déplacer. En aucun cas l'appareil ne doit être soulevé par les bords de la surface supérieure.

### **6.2 Entretien**

Ce produit doit être entretenu par un ingénieur habilité et seules des pièces détachées d'origine doivent être utilisées. Vous ne devez en aucun cas tenter de réparer l'appareil vous-même. Des réparations effectuées par des personnes inexpérimentées risquent de provoquer des blessures ou de graves dysfonctionnements. Contactez un technicien qualifié.

### 6.3 Non-utilisation sur une période prolongée

Lorsque l'appareil reste inutilisé durant une période prolongée, débranchez l'alimentation principale, retirez tous les aliments et nettoyez l'appareil. Laissez ensuite la porte entrouverte afin d'éviter toute odeur désagréable.

## 7. Dépannage

Les problèmes simples suivants peuvent être résolus par l'utilisateur. Veuillez contacter le service après-vente si les problèmes ne sont pas résolus.

Ne fonctionne pas	Vérifiez si le réfrigérateur est branché et relié au réseau électrique ; tension basse ; Coupure de courant ou circuit de déclenchement
Odeur	Les aliments odorants doivent être bien emballés ; vérifiez que les aliments ne sont pas avariés ; vérifiez l'état de propreté de l'intérieur de l'appareil.
Fonctionnement prolongé du compresseur	Il est normal que le compresseur fonctionne plus longtemps en été, lorsque la température ambiante augmente ; Ne pas stocker de trop grandes quantités d'aliments à la fois ; Ne pas disposer d'aliments avant qu'ils n'aient refroidi ; Éviter d'ouvrir trop fréquemment la porte du réfrigérateur.
L'éclairage ne fonctionne pas	Vérifiez que le réfrigérateur est branché, vérifiez l'état de l'ampoule.
La porte du réfrigérateur ne peut pas être fermée correctement.	La porte du réfrigérateur est bloquée par des emballages d'aliments ; Trop d'aliments ; Le réfrigérateur est incliné.
Nuisance sonore	Vérifiez si les aliments sont uniformément répartis et si le réfrigérateur tient en équilibre ; Vérifiez si les pièces du réfrigérateur sont correctement montées.

### 7.1 En cas de fortes températures :

- ▶ Les parois externes du réfrigérateur peuvent émettre de la chaleur lorsqu'il est en fonctionnement, plus particulièrement en été. Ceci est dû au condenseur, il s'agit d'un phénomène normal.
- ▶ Condensation : un phénomène de condensation peut être constaté sur la surface externe et le joint de la porte du réfrigérateur lorsque le taux d'humidité ambiante est élevé. Il s'agit d'un phénomène normal, la condensation peut être éliminée à l'aide d'une serviette sèche.
- ▶ Vrombissement : Un vrombissement peut provenir du compresseur en fonctionnement, plus particulièrement lors du démarrage ou de l'arrêt.

## 8. RECOMMANDATIONS D'ÉCONOMIE D'ÉNERGIE

Essayez de ne pas ouvrir la porte trop souvent, plus particulièrement en cas de temps chaud et humide. Une fois la porte ouverte, refermez-la dès que possible. De temps à autre, vérifiez que l'appareil dispose d'une aération suffisante (bonne circulation d'air derrière l'appareil).

Dans des conditions de température normales, placez le thermostat sur la position intermédiaire. Avant de disposer des aliments frais dans l'appareil, assurez-vous qu'ils aient refroidi jusqu'à température ambiante. La formation d'une couche de glace et de givre augmente la consommation énergétique de l'appareil, cette couche doit donc être éliminée dès qu'elle atteint 3 à 5 mm d'épaisseur.

S'il s'agit du condensateur externe, la paroi arrière doit toujours être propre et dépourvue de poussière ou d'impuretés.

- ▶ L'appareil doit être placé dans la zone la plus fraîche de la pièce, éloigné de sources de chaleur ou de conduits chauffants, et non exposé à la lumière directe du soleil.
- ▶ Laissez les aliments chauds refroidir jusqu'à température ambiante avant de les disposer dans l'appareil. Surcharger l'appareil forcera le compresseur à rester en marche plus longtemps. Les aliments qui sont congelés trop lentement risquent de perdre en qualité ou de périmer.
- ▶ Veillez à emballer correctement les aliments et séchez bien les contenants avant de les placer dans l'appareil. Ceci diminue la quantité de givre qui peut se former à l'intérieur de l'appareil.
- ▶ Ne pas recouvrir les parois internes de l'appareil ou du bac à légumes de papier aluminium, de papier ciré ou de papier essuie-tout. Recouvrir les parois empêche la bonne circulation de l'air frais, ce qui diminue l'efficacité de l'appareil.
- ▶ Organisez votre réfrigérateur et munissez les contenants d'étiquettes afin de limiter les ouvertures de la porte et de vous éviter d'avoir à chercher vos aliments trop longtemps. Retirez autant d'aliments que nécessaire en une seule fois et refermez la porte aussi vite que possible.

## 9. MISE AU REBUT

Les anciens appareils ont encore une valeur résiduelle. Un procédé de mise au rebut respectueux de l'environnement permettra la récupération et la réutilisation des matières premières ayant encore de la valeur. Le réfrigérant utilisé dans votre appareil et les matériaux d'isolation doivent être éliminés selon des procédures spécifiques. Assurez-vous qu'aucun des tuyaux situés à l'arrière de l'appareil n'est endommagé avant de le mettre au rebut. Vous pouvez obtenir les informations les plus récentes en matière de possibilités de mise au rebut de votre ancien appareil et de l'emballage du nouvel appareil auprès de votre mairie.

Lors de la mise au rebut de l'ancien appareil, retirez tout système de verrouillage ou loquet et retirez la porte par sécurité.

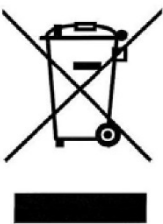
Mise au rebut adéquate de ce produit	
	<p>Mise au rebut adéquate de ce produit</p> <p>Cette inscription indique que ce produit ne devrait pas être jeté avec d'autres déchets ménagers dans toute l'UE. Pour prévenir une dégradation potentielle de l'environnement ou de la santé des personnes due à l'élimination non responsable des déchets, recyclez cet appareil de façon adéquate pour favoriser le développement durable des ressources. Pour renvoyer votre appareil utilisé, veuillez utiliser les systèmes de retour et de collecte ou contacter le distributeur où le produit a été acheté. Ils peuvent enlever ce produit pour un recyclage environnemental sûr.</p>

Pour plus d'informations, veuillez contacter les autorités locales ou le détaillant chez qui vous avez acheté ce produit.

## **GARANTIE**

Vous disposez de 2 ans de garantie sur les défauts techniques après achat.

### **Ne sont pas incluses dans la garantie :**

- \* L'utilisation autre qu'un usage domestique normal (cet appareil est destiné à un usage domestique uniquement).
- \* Les causes n'ayant aucun lien direct avec l'appareil comme :  
les dégâts survenus lors du transport ou suite à une mauvaise utilisation comme les bosses, rayures, pièces cassées.  
Les erreurs d'installation (comme une tension inappropriée).
- \* Un mauvais fonctionnement dû à un usage inadéquat de l'appareil, présence de poussière dans ou sur l'appareil, par obstruction de la circulation d'air, par des dommages de pièces en plastique, en caoutchouc ou en verre qui résultent d'une utilisation autre qu'une utilisation normale, selon l'évaluation d'une personne du service d'entretien ou de l'importateur.

Vous bénéficiez de 2 ans de garantie sur les défauts techniques de l'appareil à compter de la date d'achat, cette garantie est uniquement valable si une preuve d'achat/facture valide peut être présentée.

Les droits de garantie s'appliquent uniquement à cet appareil.

Si l'appareil est envoyé à réparer, il doit être propre. Si ce n'est pas le cas, la réparation pourra être refusée.

Numéro du service après-vente pour les Pays-Bas : 0900-0404040

Numéro du service après-vente pour la Belgique 0032-(0)38080919

# Inhalt

1.	SICHERHEITSHINWEISE.....	1
2.	INSTALLATION .....	2
2.1	Standort .....	2
2.2	Umkehrung der Türöffnung.....	2
2.3	Wasserspender (optional).....	6
2.4	Platzbedarf der Tür .....	10
2.5	Nivellieren des Geräts.....	10
2.6	Reinigung vor der Inbetriebnahme .....	10
2.7	Vor der Inbetriebnahme Ihres Geräts.....	10
2.8	Zubehörteile.....	11
3.	PRODUKTÜBERSICHT (optional).....	11
4.	BETRIEB .....	12
4.1	Einschalten Ihres Geräts .....	12
4.2	Geräusche im Gerät!.....	12
4.3	Hinweise zur Aufbewahrung von Lebensmitteln in dem Gerät.....	13
5.	Reinigung.....	13
5.1	Abtauen .....	13
5.2	Reinigung der Innen- und Außenseite des Geräts .....	13
5.3	Reinigungshinweise .....	13
6.	Wartung .....	13
6.1	Vorsicht beim Umgang mit Ihrem Gerät / beim Transport Ihres Geräts.....	13
6.2	Servicearbeiten .....	13
6.3	Langfristiges Abschalten .....	14
7.	Störungsbehebung .....	14
7.1	Weitere Hinweise: .....	14
8.	HINWEISE ZUR ENERGIEEINSPARUNG .....	15
9.	ENTSORGUNG .....	15

## 1. SICHERHEITSHINWEISE

- 1) **WARNUNG**—Halten Sie die Belüftungsöffnungen im Gehäuse und in den Einbaumodulen frei.
- 2) **WARNUNG**—Sicherstellen, dass die Kühlmittleitungen nicht beschädigt werden.
- 3) **WARNUNG**—Verwenden Sie keine Elektrogeräte in den Lebensmittelfächern des Geräts, sofern dies nicht vom Hersteller ausdrücklich empfohlen wird.
- 4) Nach der Nutzung und vor Beginn jeglicher Wartungsarbeiten am Gerät muss der Netzstecker herausgezogen werden.
- 5) Dieses Gerät kann von Kindern ab 8 Jahren und Personen mit körperlichen, sensorischen oder geistigen Handicaps sowie fehlender Erfahrung und Kenntnissen verwendet werden, vorausgesetzt, dass diese Personen beim sicheren Gebrauch des Gerätes von einer für ihre Sicherheit verantwortlichen Person überwacht oder eingewiesen werden und die Gefahren einer falschen Bedienung verstehen. Lassen Sie Kinder nicht mit dem Gerät spielen. Kinder dürfen das Gerät nicht unbeaufsichtigt reinigen und warten.
- 6) Ist das Stromkabel beschädigt, muss es aus Sicherheitsgründen vom Hersteller, Händler oder einer anderen entsprechend qualifizierten Person ausgewechselt werden.
- 7) Die Entsorgung des Kühlschranks muss gemäß den örtlich gültigen Vorschriften erfolgen, da dieser brennbares Treibgas und Kühlmittel enthält.
- 8) Bei der Entsorgung des Geräts sind die örtlichen Vorschriften zu beachten, da es brennbares Kühlmittel und Treibgas enthält. Vor dem Entsorgen des Geräts müssen die Türen demontiert werden, damit sich keine Kinder beim Spielen im Gerät einschließen können.
- 9) Dieses Gerät ist zur Anwendung im Haushalt und für ähnliche Zwecke konzipiert, wie beispielsweise
  - Personalküchenbereiche in Geschäften, Büros und sonstigen Arbeitsumgebungen;
  - Bauernhäuser und Kunden in Hotels, Motels und sonstigen Gasträumen;
  - B&B-Unterkünfte;
  - Catering und ähnliche, nicht zum Einzelhandel zählende Anwendungen.
- 10) Keine explosiven Substanzen, wie beispielsweise Aerosoldosen mit brennbarem Treibmittel, in diesem Gerät aufbewahren.



SERVICEARBEITEN BEZIEHUNGSWEISE REPARATUREN, BEI DENEN DAS GEHÄUSE DES GERÄTS GEÖFFNET WERDEN MUSS, DÜRFEN AUSSCHLIEßLICH VON QUALIFIZIERTEN SERVICEMONTEUREN DURCHGEFÜHRT WERDEN.



VERSUCHEN SIE KEINESFALLS, SELBST REPARATUREN DURCHZUFÜHREN, DA SIE HIERBEI EINEN STROMSCHLAG ERLEIDEN KÖNNEN.

## 2. AUFSTELLEN

### 2.1 Standort

Bei der Wahl eines Stellplatzes für Ihr Gerät ist sicherzustellen, dass der Boden eben und fest ist; zudem muss der Raum gut belüftet sein. Stellen Sie Ihr Gerät nicht in der Nähe einer Wärmequelle - beispielsweise einem Herd, Boiler oder Heizkörper - auf. Auch die direkte Sonneneinstrahlung ist zu vermeiden, da diese den Energieverbrauch erhöhen kann. Auch extrem kalte Raumtemperaturen können den Betrieb des Geräts beeinträchtigen. Dieses Gerät eignet sich nicht zur Verwendung in einer Garage oder im Freien. Das Gerät nicht abdecken.

Bei der Installation des Geräts ist sicherzustellen, dass an beiden Seiten je 10 cm Freiraum verbleiben; zudem müssen 10 cm Freiraum an der Rückseite und 30 cm über dem Gerät vorhanden sein. Damit ist gewährleistet, dass Kaltluft um den Weinkühler herum zirkulieren kann, was eine effizientere Kühlung bewirkt.

### 2.2 Umkehrung der Türöffnung

**Erforderliches Werkzeug:** Kreuzschlitzschraubenzieher / Flachsraubenzieher / Sechskantschlüssel

1) Entfernen Sie die Abdeckung des rechten oberen Scharniergelenks.

Abdeckung des rechten oberen Scharniergelenks

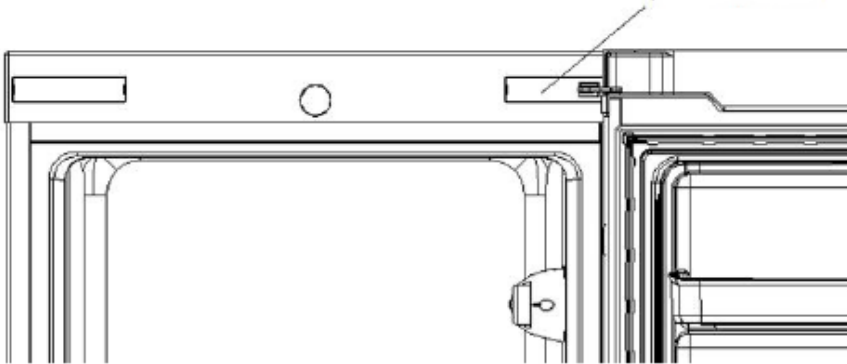

2) Entfernen Sie die am oberen Scharnier angebrachten Schrauben mithilfe des Kreuzschlitzschraubenziehers.

Zwei Schrauben

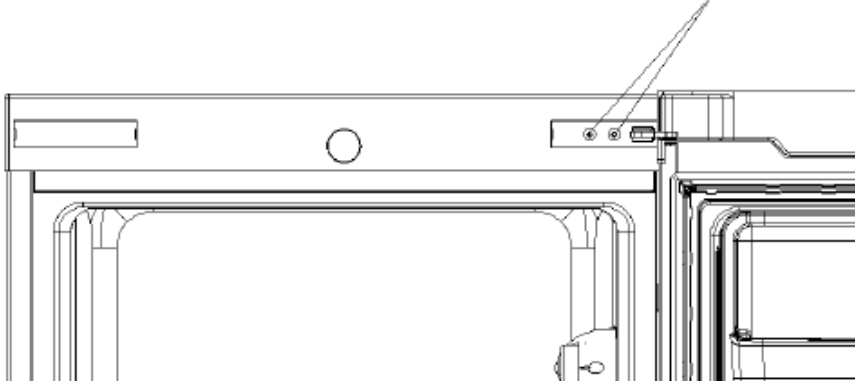

3) Bringen Sie die Scharnierwellenhülse und die Türverriegelung auf der anderen Seite an.

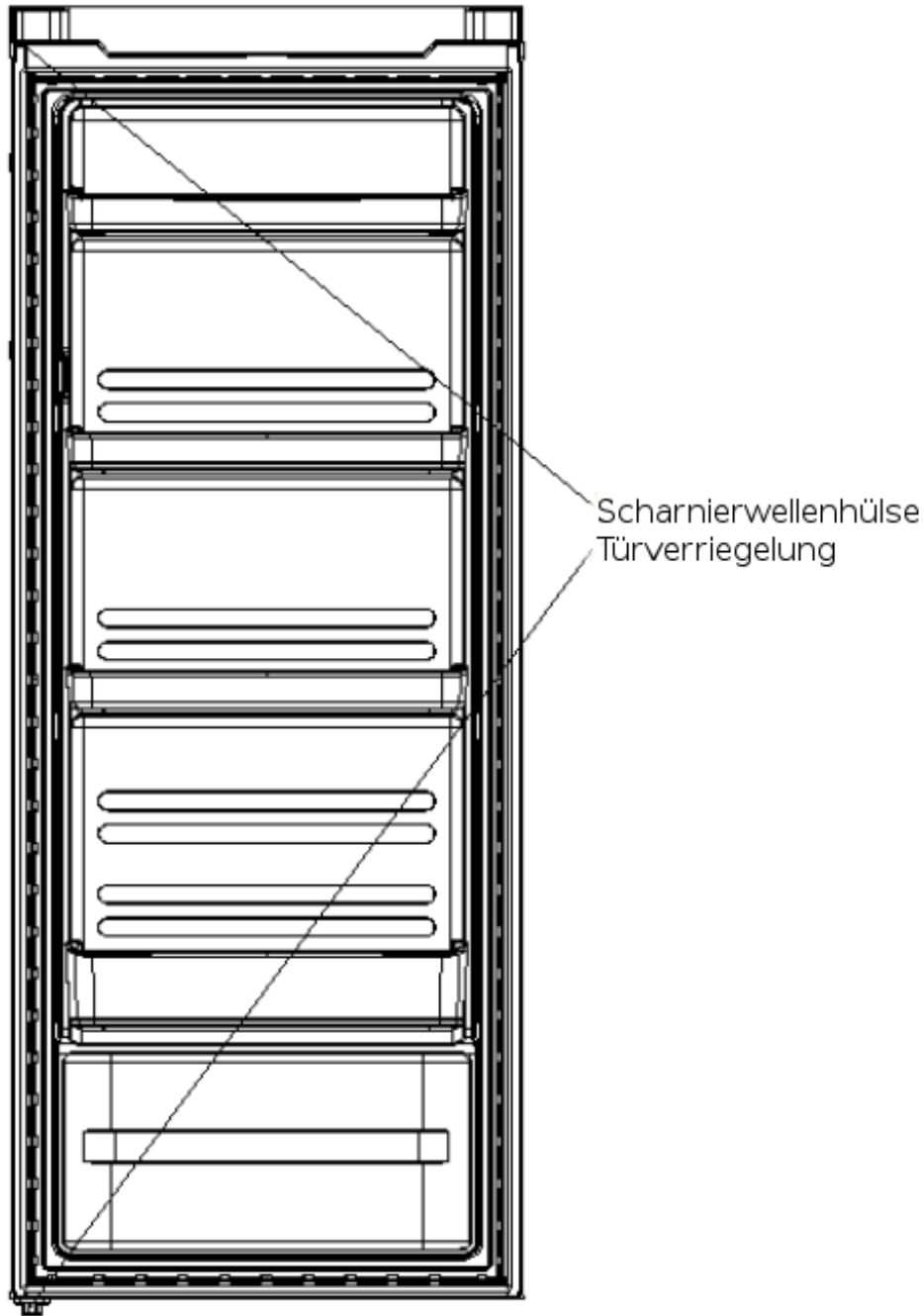

A. Entfernen Sie die Mutter mit Hülse. Entfernen Sie die Unterlegscheibe und bringen Sie die Stifte auf der anderen Seite an.

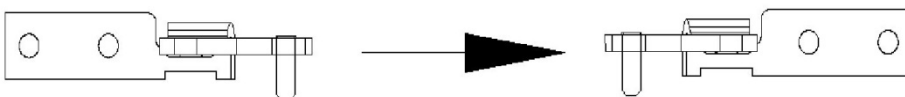



- 4) Lösen Sie die Schrauben am unteren Scharnier mit einem Kreuzschlitzschraubenzieher und entfernen Sie den Stellfuß



Hinweis: Der Neigungswinkel des Gefrierschranks beträgt weniger als 45°.

- 5) Schrauben Sie das untere Scharnier auf der gegenüberliegenden Seite fest.

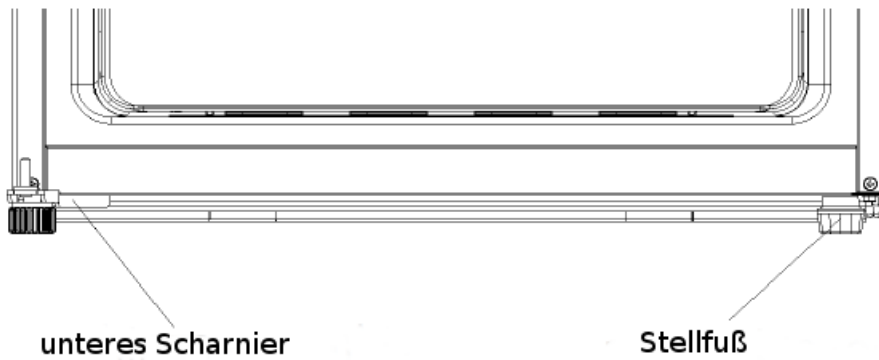

- 6) Die beiden Schrauben auf der rechten Seite einsetzen und die Abdeckung des linken oberen Scharniergelenks entfernen



7) Die Abdeckung des linken oberen Scharniergelenks auf der rechten Seite einsetzen und die beiden Schrauben lösen

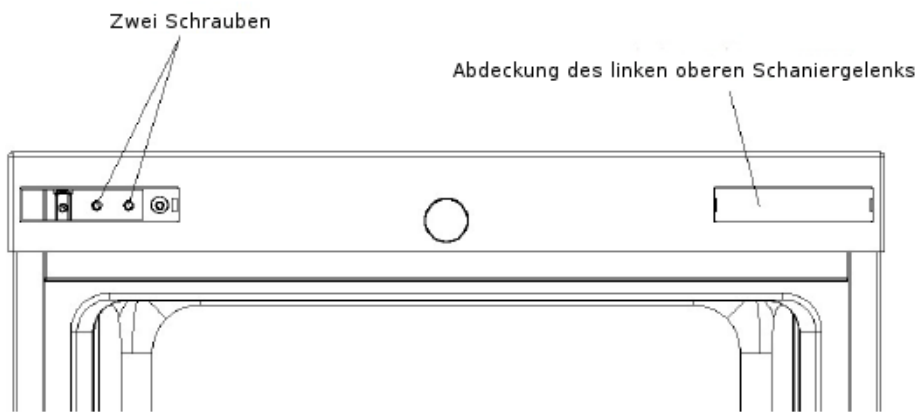

8) Das obere Scharniergelenk einsetzen. Setzen Sie die Tür rechts oben ein und montieren Sie das obere Scharnier sowie die Abdeckung.

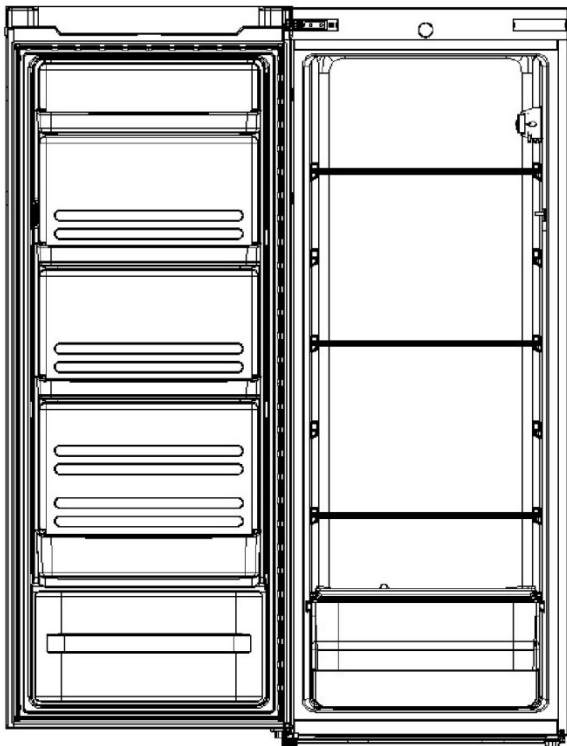

9) Setzen Sie die Abdeckung des linken oberen Scharniergelenks auf der linken Seite ein

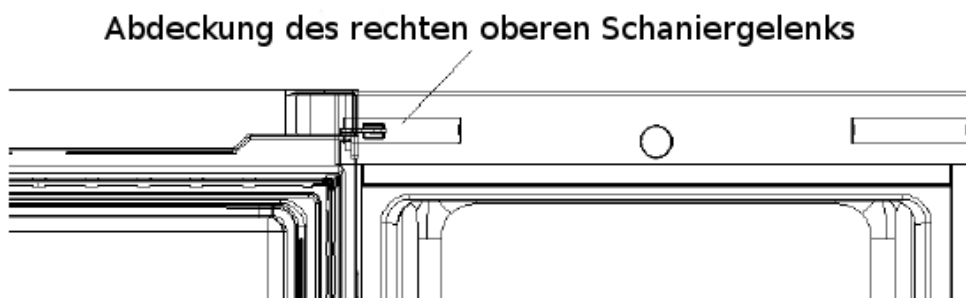

## 2.3 Wasserspender (optional)

### Achtung:

1. Der Wasserspender eignet sich nur für vollentsalztes Wasser. Heißes Wasser sowie kohlenstoffhaltige Erfrischungsgetränke, wie Cola, Obstsaft usw. dürfen nicht verwendet werden.
2. Das Einfüllen von Wasser durch Entnahme des Wasserkastens von der Tür ist nicht zulässig.
3. Die maximale Wassereinleitung muss unter dem oberen Strich auf dem Wasserkasten liegen.
4. Läuft kein Wasser heraus, ist zu prüfen, ob der Wasserkasten richtig auf seinem Untersatz positioniert ist.
5. Vor dem Transport ist sicherzustellen, dass der Wassertank leer ist.
6. Die Einzelteile des Wasserventils lassen sich nicht demontieren.
7. Wenn der Wasserspender zum ersten Mal verwendet wird oder längere Zeit nicht genutzt worden ist, dann muss er auseinander genommen und gereinigt werden, bevor man Wasser entnehmen und trinken kann.
8. Wenn das Wasser im Wassertank längere Zeit nicht verwendet wird, sollte das gesamte im Wasserspender enthaltene Wasser abgelassen und dann frisches Trinkwasser eingefüllt werden.
9. Der Mechanismus des Wasserspenders sollte alle 3 bis 6 Monate gereinigt werden.
10. Wenn die Reinigungslösung zur Reinigung des Wasserspenders verwendet wird, sollten nach dem erneuten Einsetzen des Wassertanks vor der Wasserentnahme und dem Trinken etwa 5 bis 6 Tassen Wasser abgelassen werden, um sicherzustellen, dass keine Reste der Reinigungslösung darin verbleiben.
11. Beim Öffnen/Schließen der Tür nicht zu viel Kraft aufwenden, damit das Wasser im Tank nicht überschwappt.

### Anweisungen für den Wasserspender

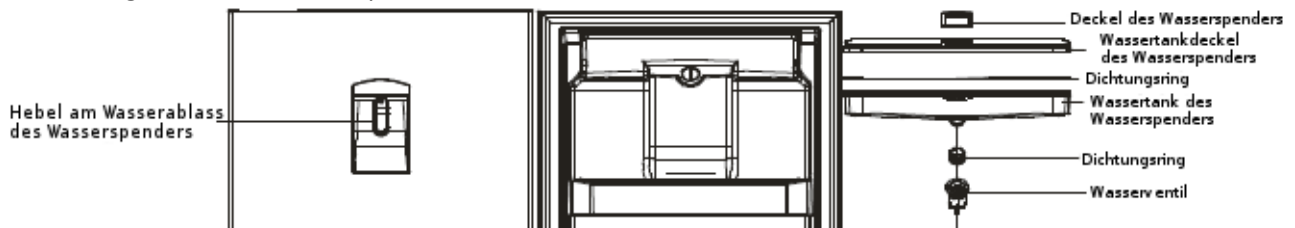

### Einfüllen von Trinkwasser:

Den Deckel des Wassertanks öffnen und das Wasser direkt einfüllen

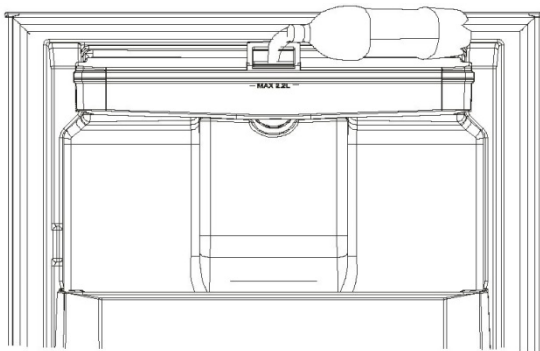

### Achtung:

1. Für den Wasserspender eignet sich nur vollentsalztes Wasser und kaltes Wasser ohne Verunreinigungen. Ungeeignet sind heißes Wasser und kohlenstoffhaltige Erfrischungsgetränke, wie Cola, Apfelsaft und so weiter.
2. Das Einfüllen von Wasser durch Entnahme des Wasserkastens von der Tür ist nicht zulässig.

3. Die maximale Wassereinleitung muss unter dem oberen Strich auf dem Wasserkasten liegen.

#### **Wasserentnahme und Trinken:**

1. Drücken Sie den Hebel mit dem Wasserglas nach innen.
2. Das Wasser strömt heraus, wenn der Hebel nach innen gedrückt wird; sobald der Hebel wieder in seine ursprüngliche Stellung zurückkehrt, läuft kein Wasser mehr heraus.

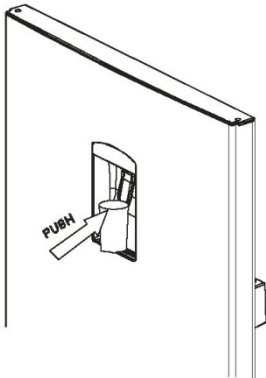

#### **Achtung:**

1. Wenn das Wasser im Wassertank längere Zeit nicht verwendet wird, sollte das gesamte im Wasserspender enthaltene Wasser abgelassen und dann frisches Trinkwasser eingefüllt werden.
2. Wenn der Wasserspender zum ersten Mal verwendet wird oder längere Zeit nicht genutzt worden ist, dann muss er auseinander genommen und gereinigt werden, bevor man Wasser entnehmen und trinken kann.
3. Läuft kein Wasser heraus, ist zu prüfen, ob der Wasserkasten richtig auf seinem Untersatz positioniert ist.

#### **Anweisungen zur Demontage und Reinigung des Wasserspenders**

##### **I. Demontage**

1. Demontieren Sie die Komponenten des Wassertanks

Zur Entnahme der Komponenten des Wassertanks fasst man diese mit beiden Händen rechts und links an und zieht sie in einem 45°-Winkel (schräg nach oben) heraus. Wenn die unteren Teile des Wassertanks vom Wasserventil gelöst sind, lassen sich die Komponenten des Wassertanks in Richtung des Benutzers horizontal herausziehen.

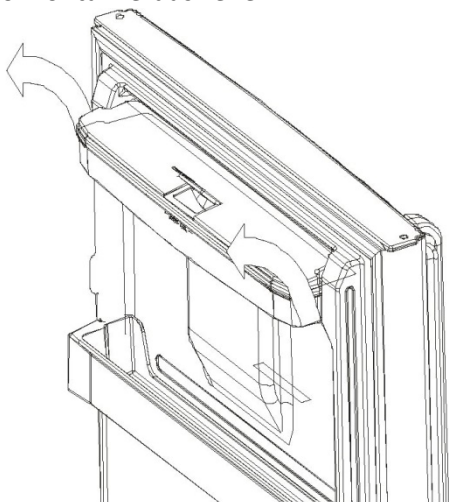

**Achtung:** Sicherstellen, dass der Wassertank leer ist, bevor er transportiert wird. 2. Demontage der Komponenten des Wasserventils

Verwenden Sie den Schraubenzieher so, dass dessen Werkzeugkante nach dem Hohlraum an der Sockelleiste ausgerichtet ist und darin eingeschoben werden kann. Diese ist oben am Wasserventil gewölbt. Daraufhin drehen Sie den Schraubenzieher im Uhrzeigersinn oder entgegen dem Uhrzeigersinn. Nach der Drehung öffnen Sie das Wasserventil mithilfe des Werkzeugs. Dann ziehen Sie die Komponenten des Wasserventils mit den Händen in einem 45°-Winkel schräg nach oben heraus.

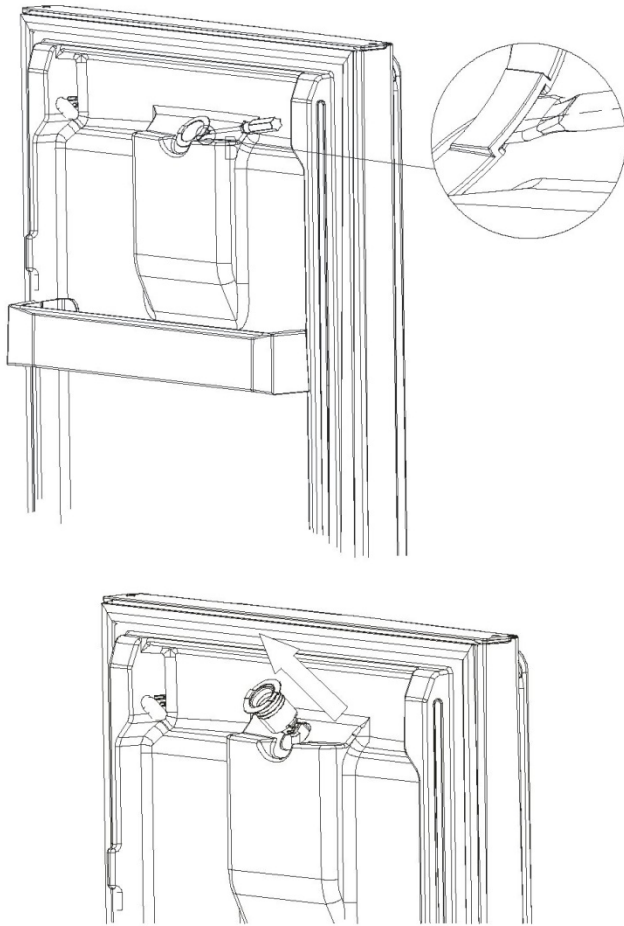

Achtung: Die Komponenten des Wasserventils lassen sich nicht demontieren

## II. Reinigung

1. Demontieren Sie den Wassertank, den Deckel des Wassertanks, den Dichtungsring und das Wasserventil.
2. Reinigen Sie die Komponenten des Wasserspenders mit kaltem oder warmem Wasser.
3. Mit einem trockenen Tuch abwischen.

Achtung:

1. Wenn die Reinigungslösung zur Reinigung des Wasserspenders verwendet wird, sollten nach dem erneuten Einsetzen des Wassertanks vor der Wasserentnahme und dem Trinken etwa 5 bis 6 Tassen Wasser abgelassen werden, um sicherzustellen, dass keine Reste der Reinigungslösung darin verbleiben.

## III. Installation

1. Installation der Komponenten des Wasserventils

Das Führungsauge auf den Komponenten des Wasserventils muss gemäß dem Führungsschlitz auf dem Untersatz ausgerichtet sein. Es wird in einem 45°-Winkel schräg nach unten fest mit den Händen heruntergedrückt, bis es hörbar einrastet.

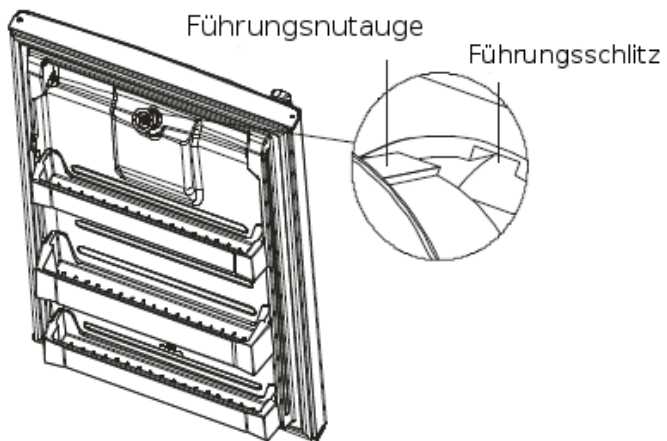

## 2. Installation des Dichtungsringes am Wassertank

Bei der manuellen Montage des Dichtungsringes unten am Wassertank ist sicherzustellen, dass dieser richtig angebracht wird; Faltenbildung und schiefer Einbau usw. sind zu vermeiden.

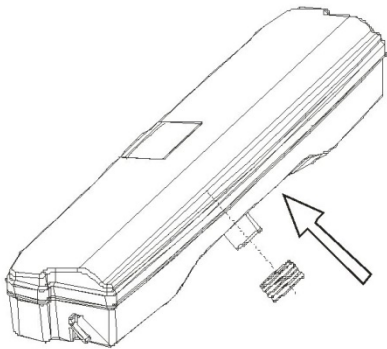

## 3. Installation der Komponenten des Wassertanks

Die Position der Schlüsselochung auf den Komponenten des Wassertanks entspricht der Aufhängeschlaufe an der Innenseite, und der Dichtungsring unten am Wassertank muss gemäß dem Eingang der Komponenten des Wasserventils ausgerichtet werden. Danach werden sie in einem 45°-Winkel schräg nach unten manuell in die entsprechenden Steckplätze eingeschoben.

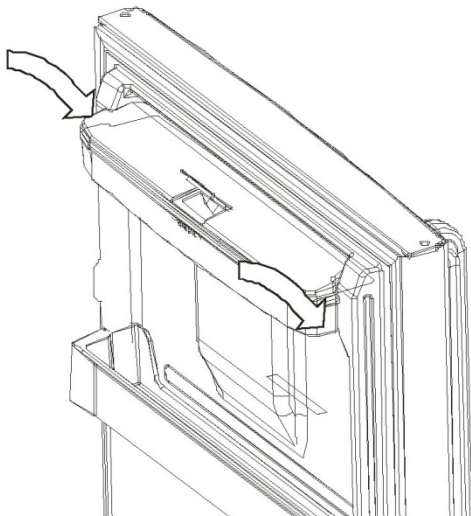

## 2.4 Platzbedarf der Tür

Die Tür des Geräts muss sich ganz öffnen lassen (siehe Abbildung). BXT>902X 1052mm

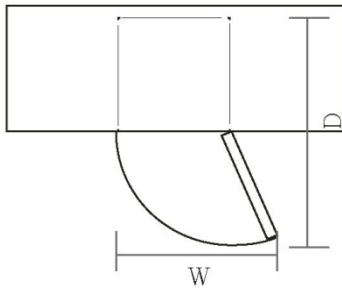

## 2.5 Nivellieren des Geräts

Dazu justiert man die beiden Stellfüße vorn am Gerät. Wenn das Gerät nicht ganz waagrecht steht, wird die Tür nicht ordentlich abgedichtet und die Ausrichtung der Magnetdichtungen stimmt nicht.

Vor der Inbetriebnahme ist sicherzustellen, dass die Füße alle fest auf dem Boden stehen.

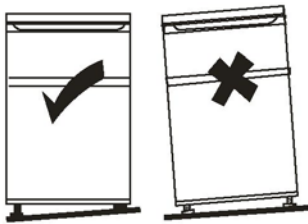

## 2.6 Reinigung vor der Inbetriebnahme

Wischen Sie das Gerät innen mit einer schwachen Natriumbicarbonatlösung ab. Dann unter Verwendung eines ausgewrungenen Schwamms oder Tuchs mit warmem Wasser abspülen. Die Einlegeböden und das Salatfach mit warmem Seifenwasser waschen und vor dem erneuten Einsetzen in das Gerät wieder ganz trocknen. Die Außenseite des Geräts mit einem feuchten Tuch reinigen. Weitere Einzelinformationen entnehmen Sie bitte dem Reinigungsabschnitt.

## 2.7 Vor der Inbetriebnahme Ihres Geräts

Das Netzkabel darf keinesfalls beschädigt werden. Zur Sicherheit das Netzkabel nicht verwenden, wenn es beschädigt oder der Stecker abgenutzt ist.

Zum Schutz vor Produktschäden und aufgrund der Feuergefahr keine brennbaren, explosiven, flüchtigen und stark korrosiven Gegenstände im Kühlschrank aufbewahren.

Zum Schutz vor der Brandgefahr keine brennbaren Objekte in der Nähe des Kühlschranks abstellen.

Dieses Produkt ist ein Haushaltskühlschrank, der sich nur zur Aufbewahrung von Lebensmitteln eignet.

Gemäß den nationalen Normen dürfen Haushalts-Kühlschränke nicht für andere Zwecke verwendet werden, beispielsweise nicht zur Aufbewahrung von Blut, Medikamenten oder biologischen Produkten.

Bewahren Sie keine mit Flüssigkeit gefüllten Flaschen oder versiegelte Dosen, die kohlenstoffhaltige Flüssigkeiten (Bier, Erfrischungsgetränke) enthalten, im Kühlschrank auf, da diese platzen könnten. Warten Sie nach dem Einschalten des Geräts 24 Stunden, bis die gewünschte Temperatur erreicht ist, und um sicherzustellen, dass es richtig funktioniert. Befüllen Sie den Kühlschrank erst nach diesem Zeitraum mit Lebensmitteln. Überfüllen Sie Ihr Gerät nicht.

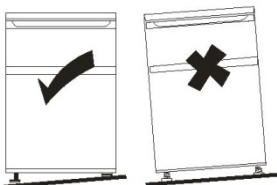



### ► Vor dem Anschließen des Geräts an eine Steckdose

Sicherstellen, dass die vorhandene Steckdose zu dem mitgelieferten Stecker des Geräts passt.

### ► Vor dem Einschalten!

Das Gerät frühestens zwei Stunden nach dem Transport einschalten.

## 2.8 Zubehörteile

Mit Ihrem Gerät werden diverse Einlegeböden aus Glas oder Kunststoff mitgeliefert - in unterschiedlicher Kombination, je nach dem Modell.

Einen der Glasböden sollten Sie in die untere Halterung über dem Extrafach für Obst und Gemüse einlegen und dort belassen. Hierzu ziehen Sie den Einlegeboden nach vorn, bis er sich nach oben bzw. unten kippen und entfernen lässt.

Beim Einsatz des Einlegebodens in der gewünschten Höhe gehen Sie in umgekehrter Reihenfolge vor.



Um den Rauminhalt der Lagerfächer für frische Lebensmittel sowie für gefrorene Lebensmittel optimal nutzen zu können, lassen sich eine oder mehrere Einlegeböden beziehungsweise Fächer herausziehen und aus dem Gerät entnehmen, je nachdem, was Sie für Ihren täglichen Bedarf benötigen.

## 3. PRODUKTÜBERSICHT (optional)

Temperaturregelbox

R Glasablage

kleiner Boden

großer Boden

Gemüsekorb  
Glasablage

Gemüsekorb

Stellfuß

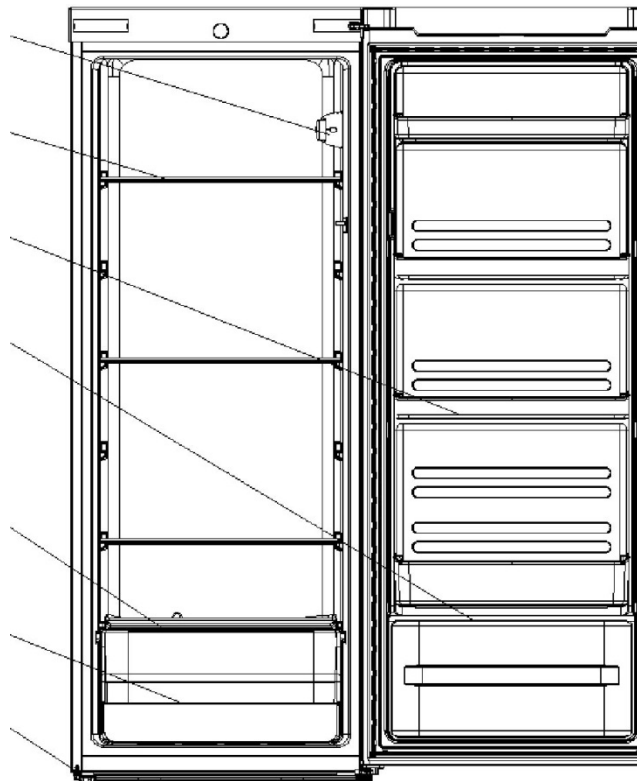



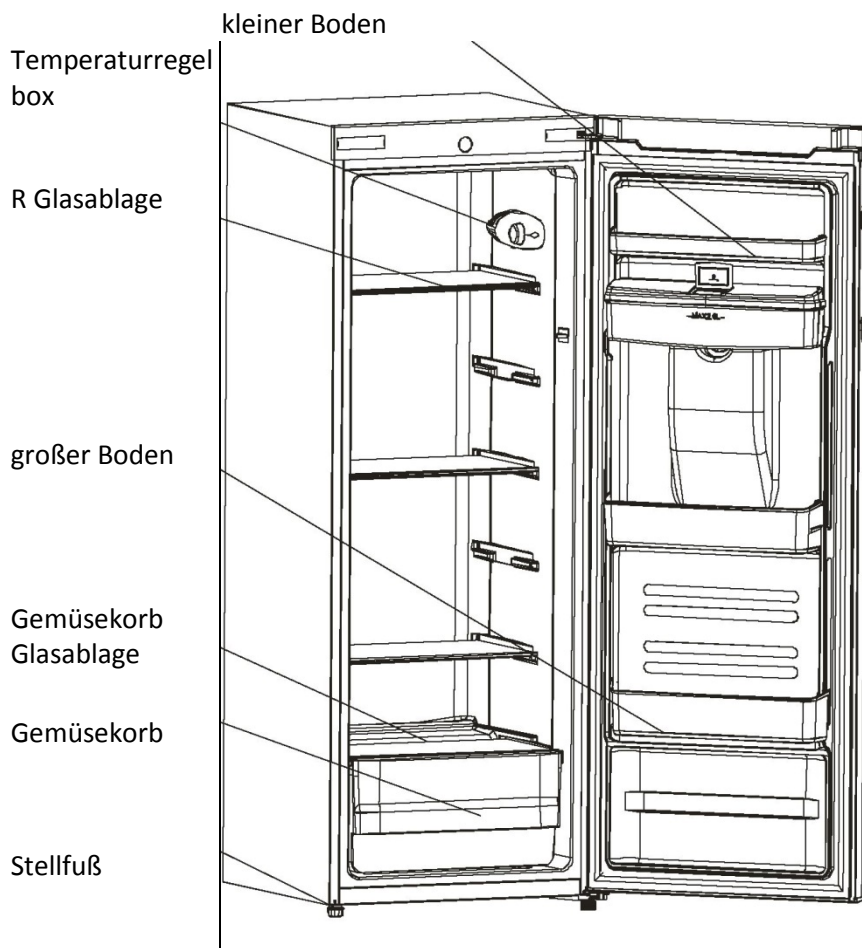

\*Alle Abbildungen in dieser Bedienungsanleitung sind nur als Hinweis gedacht; entsprechende Einzelheiten sind den Anweisungen für Ihr Gerät zu entnehmen.

## 4. BEDIENUNG

### 4.1 Einschalten Ihres Geräts

► Der Temperaturwahlknopf befindet sich innen, auf der rechten Seite des Kühlfachs.

Stellung „Min“: Weniger kalte Temperatur

Stellung „Med“: Normalbetrieb (für die meisten Fälle geeignet)

Stellung „Max“: Kälteste Temperatur

► Bei hohen Raumtemperaturen, beispielsweise an heißen Sommertagen, muss der Thermostat möglicherweise auf die niedrigste Temperatur eingestellt werden (Stellung „Max“). Dadurch läuft der Kompressor durchgehend, um eine niedrige Temperatur im Kühlfach zu gewährleisten.

► Bei der ersten Inbetriebnahme des Kühlschranks den Thermostatknopf auf „Med“ einstellen. Lassen Sie den Kühlschrank ganz abkühlen, bevor Sie Lebensmittel hineinlegen. Vorzugsweise sollte man 24 Stunden warten, bevor Lebensmittel darin aufbewahrt werden. Der Thermostatknopf dient zur Temperatureinstellung.

### 4.2 Geräusche im Gerät!

Möglicherweise werden Sie feststellen, dass Ihr Gerät ungewöhnliche Geräusche von sich gibt. Die meisten dieser Geräusche sind absolut normal, Sie sollten sich aber davon bewusst sein!

Diese Geräusche sind auf die Umwälzung der Kühlflüssigkeit im Kühlsystem zurückzuführen. Dies hat sich seit der Einführung der FCKW-freien Gase verstärkt. Es ist kein Fehler und beeinträchtigt die Leistung Ihres Geräts nicht. Diese Geräusche werden vom Kompressormotor verursacht, der das Kühlmittel im System umpumpt.

#### **4.3 Hinweise zur Aufbewahrung von Lebensmitteln in dem Gerät**

- ▶ Gekochtes Fleisch/gegartes Fisch sollte zum Schutz vor Bakterienübertragung immer in einem Fach über rohem Fleisch/Fisch gelagert werden. Bewahren Sie rohes Fleisch/Fisch in einem Behälter auf, der groß genug ist, um die austretenden Säfte aufzufangen. Decken Sie diesen Behälter gut ab. Dieser Behälter gehört in das unterste Fach.
- ▶ Um die Lebensmittel herum etwas Platz lassen, damit die Luft im Gerät zirkulieren kann. Sicherstellen, dass alle Bereiche im Gerät kalt sind.
- ▶ Um den Inhalt vor den Gerüchen anderer Lebensmittel und vor dem Austrocknen zu bewahren, die Lebensmittel getrennt verpacken beziehungsweise abdecken. Obst und Gemüse brauchen nicht verpackt zu werden.
- ▶ Vorgegarte Lebensmittel immer erst abkühlen lassen, bevor Sie sie in dem Gerät aufbewahren. Dadurch bleibt die Innentemperatur des Geräts besser konstant.
- ▶ Öffnen Sie die Kühlschranktür nicht zu oft, damit keine Kaltluft aus dem Gerät entweichen kann. Sie sollten die Tür nur dann öffnen, wenn Sie Lebensmittel hineinlegen oder herausnehmen möchten.

## **5. REINIGUNG**

### **5.1 Abtauen**

ACHTUNG - DIESES GERÄT BESITZT KEIN AUTOMATISCHES ABTAUSYSTEM.

### **5.2 Reinigung der Innen- und Außenseite des Geräts**

- ▶ Entnehmen Sie alle Einlegeböden sowie das Salatfach. Zur Entnahme des Salatfachs nehmen Sie zunächst das untere Türfach heraus.
- ▶ Wischen Sie das Innere des Geräts mit einer schwachen Natriumbicarbonatlösung ab. Dann unter Verwendung eines ausgewrungenen Schwamms oder Tuchs mit warmem Wasser abspülen. Wischen Sie es ganz trocken, bevor Sie die Einlegeböden und das Salatfach wieder einsetzen.
- ▶ Die Außenseite mit einem feuchten Tuch reinigen und dann mit einer standardmäßigen Möbelpolitur abwischen. Sicherstellen, dass die Tür geschlossen ist, damit die Politur nicht auf die magnetische Türdichtung oder in das Gerät gelangen kann.
- ▶ Das Lüftungsgitter des Kondensators hinten auf dem Gerät und die benachbarten Komponenten können mit einem weichen Bürstenaufsatz abgesaugt werden.

### **5.3 Reinigungshinweise**

An der Außenseite des Geräts kann Wasser kondensieren. Dies kann daran liegen, dass sich die Raumtemperatur geändert hat. Eventuell verbleibendes Wasser abwischen. Wenn das Problem weiterhin bestehen bleibt, schalten Sie einen qualifizierten Techniker ein.

## **6. WARTUNG**

### **6.1 Vorsicht beim Umgang mit Ihrem Gerät / beim Transport Ihres Geräts**

Das Gerät beim Transport an den Seiten oder unten anfassen. Keinesfalls darf es an den Ecken der Deckplatte angehoben werden.

## 6.2 Servicearbeiten

Die Wartung des Gerat ist ausschlielich qualifizierten Technikern vorbehalten, wobei nur zugelassene Ersatzteile verwendet werden drfen. Keinesfalls sollten Sie versuchen, das Gerat selbst zu reparieren. Reparaturarbeiten, die von unerfahrenen Personen durchgefhrt werden, knnen Krperverletzungen oder erhebliche Betriebsstrungen zur Folge haben. Kontaktieren Sie einen qualifizierten Techniker.

## 6.3 Langfristiges Abschalten

Wenn das Gerat lange Zeit nicht genutzt worden ist, trennen Sie es vom Netzstrom, entnehmen Sie alle Lebensmittel und reinigen Sie das Gerat, wobei die Tr offen bleibt, damit keine unangenehmen Geruche auftreten.

## 7. Strungsbehebung

Die folgenden einfachen Strungen knnen Sie als Nutzer selbst beheben. Sollten sich die fraglichen Strungen nicht beheben lassen, wenden Sie sich bitte an den zustndigen Kundendienst.

Das Gerat luft nicht	Ist der Stecker des Khlschranks eingesteckt und ist das Gerat an die Stromversorgung angeschlossen; zu geringe Spannung Stromausfall oder Kurzschluss
Geruche	Stark riechende Lebensmittel sollten gut verpackt werden; stellen Sie fest, ob verdorbene Lebensmittel vorhanden sind beziehungsweise ob die Innenseite gereinigt werden muss.
Langzeitbetrieb des Kompressors	Es ist normal, wenn der Khlschrank im Sommer bei hherer Raumtemperatur langere Zeit luft; legen Sie nicht zu viele Lebensmittel gleichzeitig in den Khlschrank; die Lebensmittel erst dann einlegen, wenn sie abgekhlt sind; vermeiden Sie das hufige ffnen der Khlschrantr.
Die Innenbeleuchtung funktioniert nicht.	Sicherstellen, dass der Khlschrank an den Netzstrom angeschlossen und die Beleuchtung nicht beschdigt ist.
Die Khlschrantr lasst sich nicht richtig schlieen.	Die Khlschrantr wird von Lebensmittelpaketen blockiert; zu viele Lebensmittel; der Khlschrank steht nicht ganz waagerecht.
Laute Gerusche	Nachsehen, ob die Lebensmittel gerade stehen und der Khlschrank gut ausgerichtet ist. Nachsehen, ob die Khlschranteile richtig eingesetzt sind.

### 7.1 Weitere Hinweise:

- Das Gehause des Khlschranks kann beim Betrieb Warme abstrahlen, insbesondere im Sommer. Dies ist ein normaler Effekt, der auf die Abstrahlung des Kondensators zurckzufhren ist.
- Kondensation: Kondensation tritt bei hoher Luftfeuchtigkeit an den Auenflachen und den Trdichtungen des Khlschranks auf. Dies ist normal; das kondensierte Wasser kann mit einem trockenen Handtuch abgewischt werden.
- Summton: Der Kompressor verursacht wahrend des Betriebs summende Gerusche, insbesondere beim Starten und Abschalten.

## 8. HINWEISE ZUR ENERGIEEINSPARUNG

Insbesondere bei feuchtem, warmem Wetter sollten Sie die Tür nicht zu häufig öffnen. Nach dem Öffnen schließen Sie die Tür so schnell wie möglich wieder. Ab und zu überprüfen, ob das Gerät ausreichend belüftet wird (angemessene Luftzirkulation hinter dem Gerät).

Bei normalen Temperaturen sollte der Thermostat in der mittleren Stellung stehen. Bevor Sie das Gerät mit Paketen frischer Lebensmittel füllen, ist sicherzustellen, dass diese auf Raumtemperatur abgekühlt sind. Eis- und Frostablagerungen erhöhen den Energieverbrauch; daher sollte das Gerät gereinigt werden, sobald diese Schicht 3-5 mm dick ist.

Wenn der Kondensator außen angebracht ist, sollte die Rückwand immer sauber sein, d.h. weder Staub noch Schmutz aufweisen.

- ▶ Das Gerät sollte an einer Stelle im Raum stehen, wo es am kältesten ist; nicht in der Nähe von Feuerstätten/Wärmeversorgungsanlagen oder Heizrohren; und es ist vor direkter Sonneneinstrahlung zu schützen.
- ▶ Heiße Lebensmittel vor der Aufbewahrung im Gerät auf Raumtemperatur abkühlen lassen. Die Überlastung des Geräts zwingt den Kompressor, länger zu laufen. Bei Lebensmitteln, die zu langsam einfrieren, können Qualitätseinbußen bis hin zum vollständigen Verderben auftreten.
- ▶ Achten Sie darauf, die Lebensmittel gut einzupacken; alle Behälter vor dem Einsetzen in das Gerät trocken wischen. Damit wirken Sie der Frostablagerung im Innenraum des Geräts entgegen.
- ▶ Der Vorratsbehälter des Geräts sollte nicht mit Aluminiumfolie, Wachspapier oder Papiertüchern ausgelegt werden. Solche Einlagen stören die Kaltluftzirkulation und beeinträchtigen dadurch die Effizienz des Geräts.
- ▶ Organisieren und etikettieren Sie Ihre Lebensmittel so, dass Sie sich das häufige Öffnen der Tür und die längere Suche ersparen. Entnehmen Sie sofort alles, was Sie gerade benötigen, und schließen Sie die Tür so schnell wie möglich wieder.

## 9. ENTSORGUNG

Auch Altgeräte haben noch einen gewissen Wert. Die umweltfreundliche Entsorgung gewährleistet, dass wertvolle Rohstoffe zurückgewonnen und wiederverwertet werden können. Das in Ihrem Gerät enthaltene Kühlmittel und die Isoliermaterialien müssen als Sonderabfälle entsorgt werden. Überzeugen Sie sich vor der Entsorgung davon, dass die Rohre an der Rückseite des Geräts nicht beschädigt sind. Aktuelle Informationen über die Entsorgungsmöglichkeiten Ihres Altgeräts und der Verpackung des neuen Geräts erhalten Sie bei Ihrer örtlichen Beratungsstelle.

Bei der Entsorgung eines Altgeräts brechen Sie alle alten Schlösser oder Riegel ab und bauen die Tür zur Sicherheit aus.

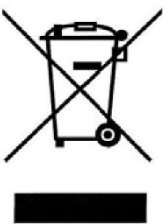
Ordnungsgemäße Entsorgung dieses Produkts	
	<p>Ordnungsgemäße Entsorgung dieses Produkts</p> <p>Diese Kennzeichnung bedeutet, dass dieses Produkt innerhalb der EU nicht als Hausmüll entsorgt werden darf. Um die Umwelt und die Gesundheit der Mitmenschen nicht zu gefährden und die Verschwendung von Ressourcen zu vermeiden, sollte das Gerät recycelt werden. In Bezug auf die Entsorgung des nicht mehr benötigten Geräts wenden Sie sich bitte an die entsprechenden Entsorgungsstellen oder an den Einzelhändler, bei dem Sie das Produkt erworben haben. Diese gewährleisten die umweltfreundliche Entsorgung und Wiederverwertung des Produkts.</p>

Weitere Informationen erhalten Sie bei Ihrer zuständigen Behörde oder bei Ihrem Händler.

## **GARANTIE**

Auf dieses Produkt wird eine Garantie von 2 Jahren ab dem Kaufdatum gewährt.

### **Von der Garantie ausgeschlossen sind:**

- \* Eine andere als die private Verwendung im Haushalt (dieses Gerät eignet sich ausschließlich zur Nutzung als Haushaltsgerät).
- \* Ursachen, die nicht direkt mit dem Gerät im Zusammenhang stehen, wie z. B. Transportschäden oder Schäden durch unsachgemäße Verwendung, wie z. B. Dellen, Kratzer, zu Bruch gegangene Einzelteile.  
Installationsfehler (z. B. verkehrte Spannung).
- \* Funktionsstörungen durch unsachgemäße Verwendung, Staub-/Flusenbildung im/am Gerät, Behinderung der Luftzirkulation sowie Risse/Brüche im Kunststoff, Gummi oder Glas, die auf andere Ursachen als die normale Nutzung zurückzuführen sind; dies liegt im Ermessen des Servicemonteurs oder Importeurs.

Auf technische Defekte wird 2 Jahre Garantie ab Kaufdatum gewährt. Die Garantie ist nur dann gültig, wenn ein Kaufbeleg vorgezeigt werden kann.

Garantieansprüche sind nicht übertragbar.

Wenn das Gerät zu Reparaturzwecken eingeschickt wird, muss es sauber sein. Ansonsten kann eine Reparatur verweigert werden.

Servicenummer für die Niederlande: 0900-0404040

Servicenummer für Belgien: 0032-(0)38080919