

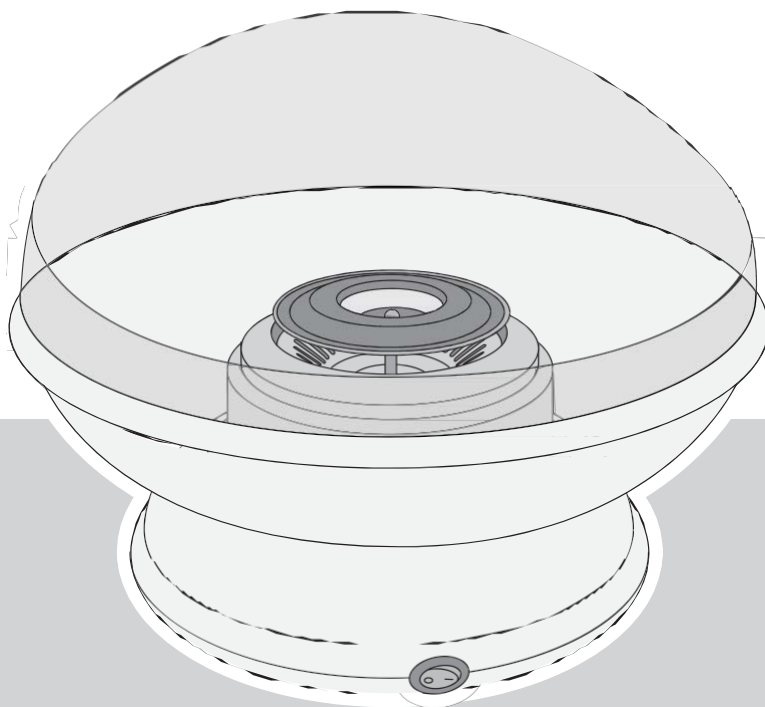

BESTRON®

DUE40028



HU Használati útmutató Vattacukor készítő gép

EN Instruction manual cotton candy machine

DE Gebrauchsanweisung Zuckerwattegerät

IT Istruzioni per l'uso macchina per zucchero filato

FR Mode d'emploi de appareil de barbe à papa

ES Manual del usuario máquina algodón de azúcar



420W, 220-240V ~ 50Hz

Biztonsági utasítások-Általános információk

- Kérjük, figyelmesen olvassa el ezeket az utasításokat, és őrizze meg azokat referenciaként.
- A készüléket kizárólag ezeknek az utasításoknak megfelelően használja.
- A készüléket 8 évnél idősebb gyermekek, vagy csökkent fizikai, érzékszervi vagy mentális képességű személyek, vagy a kellő tapasztalatokat illetve ismereteket nélkülöző személyek csak felügyelet mellett, vagy abban az esetben használhatják, ha előzetesen a biztonságukért felelős személytől megfelelő tájékoztatást kaptak a készülék használatát illetően, illetve csak megfelelő felügyelet mellett.
- Biztosítani kell, hogy gyerekek ne játszhassanak a készülékkel.
- A készülék tisztítását és karbantartását nem végezhetik gyermekek, kivéve, ha azok 8 évnél idősebbek, valamint felügyelet mellett vannak.
- A készüléket és a kábeleket tartsa gyermekektől elzárt helyen.
- A javításokat kizárólag szakképzett szerelővel végeztesse. Soha ne próbálja megjavítani saját maga a készüléket.

Biztonsági utasítások-Áram és hő



A készülék bizonyos részei felmelegszenek!
Ne érintse meg ezeket a részeket, hogy megakadályozza az égési sérüléseket!

- Ellenőrizze, hogy a hálózati feszültség megegyezik a készülék adapterének lemezén feltüntetett értékkel mielőtt használni kezdi.
- Ellenőrizze, hogy a csatlakozó, amelybe csatlakoztatja a készüléket földelt.
- Mindig húzza ki a dugót a konnektorból, ha nem használja a készüléket.
- Ha eltávolítja a dugót a konnektorból, azt a dugót tartva húzza ki, ne a vezetéknél fogva.
- A kábelt rendszeresen ellenőrizze, hogy nem sérült-e. Ne használja a készüléket, ha a vezeték meghibásodott. A sérült kábelt szakemberrel cseréltetni kell.
- A készülék egyes részei felmelegedhetnek. Ne érintse meg őket, nehogy megégesse magát.
- A tűzveszély elkerülésének érdekében biztosítson a készüléknek megfelelő teret a hőelvezetéshez. Győződjön meg arról, hogy a készülék körül elegendő hely van, és nem érintkezik éghető anyagokkal. A készüléket nem szabad letakarni. Ellenőrizze, hogy a szellőzőnyílások szabadon maradjanak.
- Győződjön meg arról, hogy a készülék, a hálózati kábel vagy a csatlakozó nem érintkezhet hőforrásokkal, mint például meleg főzőlap vagy nyílt láng.

Biztonsági utasítások-Használat közben

- Soha ne használja a készüléket a szabadban.
- Soha ne használja a készüléket vizes helyiségben.
- Ne hagyja, hogy a kábel lelógjon a pultról vagy az asztról.
- A készüléket egy sík, stabil felületen használja, ahol nem eshet le.
- Győződjön meg arról, hogy a keze száraz, mielőtt megérinti a készüléket, a kábelt vagy a csatlakozót.
- Hibás működés esetén kapcsolja ki a készüléket és húzza ki a dugót a fali konnektorból, valamint tisztítás előtt, vagy mielőtt eltávolít egy kiegészítőt, vagy a készülék tárolásakor, használat után.
- Soha ne hagyja felügyelet nélkül a készüléket használat közben.
- Soha ne mozgassa a készüléket, ha be van kapcsolva, vagy még meleg. Kapcsolja ki a készüléket, és várja meg, amíg kihűl, mielőtt elmozdítja azt.
- Ne érintse meg a készüléket, ha az vízbe esik. Azonnal húzza ki a dugót a konnektorból, és ne használja a készüléket újra.
- A készüléket használat után alaposan tisztítsa meg (lásd: Tisztítás és karbantartás).
- Soha ne merítse a készüléket, a csatlakozót, vagy a kábelt vízbe, vagy más folyadékba.
- A készülék nem használható külső időzítővel vagy távirányítóval.

Környezetvédelem



- A csomagolást, mint például a műanyag, és a dobozok, a megfelelő hulladék konténerekbe dobja. Ha ez a termék eléri hasznos élettartama végét, ne dobja ki a szemetesbe; adja át a gyűjtőhelyre, hogy újrafelhasználhassák elektromos és elektronikus alkatrészeit. Kérjük, tekintse meg a szimbólumokat a terméken, a használati utasításban, vagy a csomagoláson.
- Az anyagok újrahasznosíthatók, mint jelezték. Az Ön segítségével a régi elektromos berendezések újrafelhasználásában, újrahasznosításában vagy más módon, jelentősen hozzájárul környezetének védelméhez.
 - Keresse fel a megfelelő gyűjtőhelyet környezetében.

Működés-Általános

A készülék csak háztartási használatra alkalmas, professzionális használatra nem.

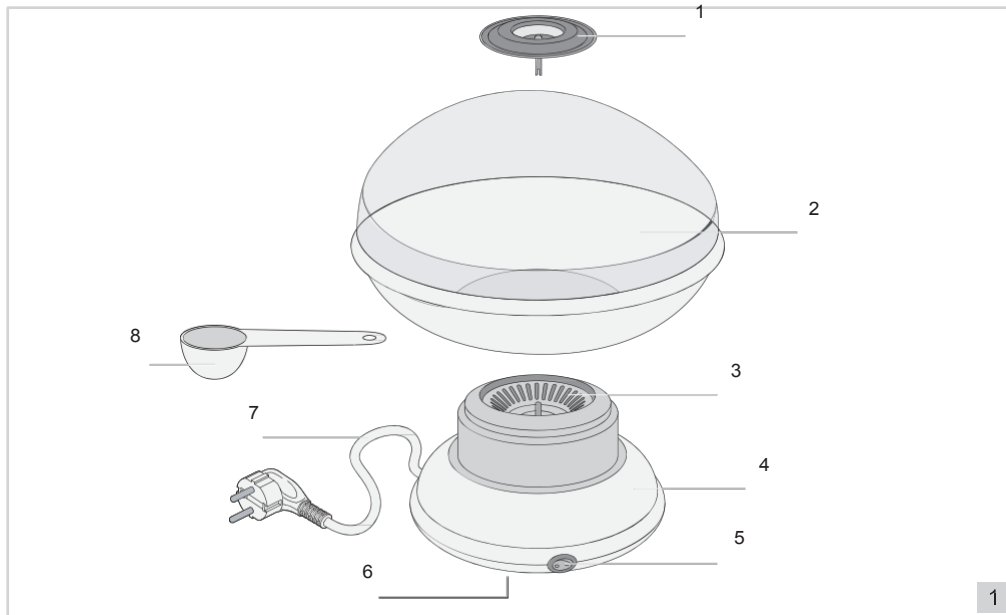

- | | |
|----------------|---------------------|
| 1. Forgó lemez | 5. Be / kikapcsoló |
| 2. Tál | 6. Tapadókorong |
| 3. Fűtőelemek | 7. Tápkábel és dugó |
| 4. Motorház | 8. MÉRŐ kanál |

Működés-Összeszerelés

1. Vegye ki a csomagolásból.
2. Alaposan tisztítsa meg a készüléket egy meleg, nedves ruhával annak érdekében, hogy eltávolítsa a gyártási anyag maradványokat (lásd a "Tisztítás és karbantartás").

Werking - installeren van het apparaat

1. Helyezze a készüléket stabil felületre, és nyomja meg lefelé. A tapadókorong rögzül.
2. Tegye a forgó lemezt a kis csapra középen, és kicsit forgassa el, hogy rögzüljön (lásd 2a ábra).
3. Tegye a tálát a motorházra és forgassa jobbra, amíg ez is rögzül (lásd az ábrát 2B).

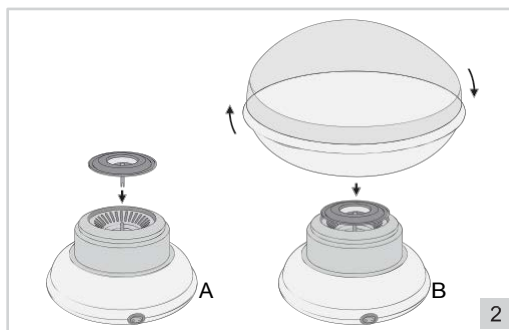

Működés-Használat

1. Csatlakoztassa a dugót a fali konnektorba.
2. Kapcsolja be a készüléket, 5 perc előfűtésre. A lemez forogni kezd, és a fűtőelem melegszik.
3. Kapcsolja ki a készüléket, és tegyen egy lapos kanál cukrot a lemezre.
4. Kapcsolja be újra a készüléket. Körülbelül 1 perc alatt a cukor elolvad, és cukor szájak jönnek létre.
5. Most egy fa pálcát mozgasson az óramutató járásával megegyező irányban a készülék oldala mentén. Eközben forgassa a pálcát az óramutató járásával ellentétes irányban az ujjai között. Így szép és erős vattacukrot kap (lásd a 3. ábrát). A vattacukor kész, ha nem jön több cukorszál a készülékből.



- ⚠ Ne kerüljön túl közel a forgó lemezhez ha a készülék be van kapcsolva. Ha a lemez fel van töltve, az olvasztott cukor meleg lehet, foltokat hagyhat a ruhán és a kezén.

A cukor réteg könnyen eltávolítható a készülék oldaláról egy fa vagy műanyag spatulával. Ne használjon vizet, ha a készülék be van kapcsolva.

Tisztítás és karbantartás

1. Húzza ki a dugót a fali konnektorból és hagyja a készüléket teljesen kihűlni.
2. Tisztítsa meg a vattacukor gépet minden használat után. Használjon meleg vagy forró vizet a tál és a forgó lemez tisztításához (Minél melegebb a víz, annál könnyebben elolvad a cukor). Ha szükséges, adjunk hozzá néhány csepp mosogatószeret, és szárítsuk meg alaposan.
3. Tisztítsuk meg a fűtőelemet nedves ruhával és szárítsuk meg alaposan.

- ⚠
- Soha ne használjon fém eszközöket vagy súrolószereket a készülékhez. Ne használjon fémből készült tárgyakat; Ezek károsíthatják a tapadásmentes bevonatot.
 - Soha ne merítse a készüléket, tápcsatlakozót és a tápkábelét a vízben. Soha ne tegye a készüléket mosogatógépbe.
 - Soha ne használjon maró vagy súroló tisztítószeret vagy éles tárgyakat (mint a kés vagy kemény kefe) a készülék tisztításához.

Garancia feltételek

Az importőr biztosítja a garanciát a készülékre, a gyártási és / vagy anyaghibák okozta meghibásodás esetén, a vásárlás napjától 60 hónapig, az alábbi feltételekkel:

1. A javítás bér-, illetve anyagköltségét a garancia ideje alatt nem számítjuk fel
2. Az importőr automatikusan tulajdonosává válik a hibás alkatrészeknek, amelyeket helyettesít, vagy a hibás készüléknek (abban az esetben, ha a készülék cserélni kell).
3. Minden garanciális igény benyújtásához csatolni kell az eredeti adásvételt bizonyító dokumentumokat.
4. Garanciális igényt benyújtani a kereskedőnél lehet, ahol a készüléket vásárolta.
5. A kiadott garancia kizárólag az első vásárlót illeti, és nem ruházható át.
6. A garancia nem vonatkozik az alábbi módokon okozott károk esetén:
 - a. Balesetek, helytelen használat, kopás és/vagy hanyagság.
 - b. A hibás telepítés és/vagy használat során, amellyel megsértették a hatályos jogi, műszaki vagy biztonsági előírásokat.
 - c. Csatlakoztatás más hálózati feszültséghez, mint amely a hálózati töltőn megadott típusú hálózat.
 - d. A jogosulatlan módosítások.
 - e. Harmadik fél által végzett javítások.
 - f. Gondatlan szállítást, azaz megfelelő csomagolás, illetve védelem nélkül.
7. Az alábbiakért nem vállalunk felelősséget a jótállás ideje alatt:
 - a. A szállítás során elszenvedet sérülések.

- b. A készülék sorozatszámának eltávolítása vagy megváltoztatása.
8. A garancia nem vonatkozik a tápkábelekre, a lámpákra vagy az üveg alkatrészekre.
9. Nem lehet követelést benyújtani jelen jótállás alapján másra, mint javításra vagy cserére a meghibásodott alkatrészekre. Az importőr soha nem tehető felelőssé semmiféle - a javítás vagy csere folytán keletkezett - kárért vagy hiányért, vagy bármilyen más, ebből adódó eseményért, amely közvetlenül, vagy közvetve érinti a terméket.
10. Amennyiben Garanciaigénye van, forduljon ahhoz a kereskedelmi egységhez, ahol a készüléket vásárolta, vagy jelezheti problémáját közvetlenül szerződött partnerszerveink valamelyikénél is.
11. Ez a készülék nem alkalmas professzionális felhasználásra.

Szolgáltatás

Ha bármilyen probléma merülne fel, kérjük, forduljon a BESTRON képviselőhöz:

Magyarország:

DORA-LAND Kft.
2161 Csomád, Szent István u. 13.
Tel.: +0670 884 9477
E-mail: info@bestron.hu
Internet: www.bestron.hu

CE megfelelési nyilatkozat

Ez a termék megfelel az alapvető követelményeknek, és a következő EU biztonsági irányelveknek:

- EMC irányelv 2004/108 / EK
- Kifeszültségű berendezésekről szóló 2006/95 / EK



sicherheitsbestimmungen - Allgemein

- Lesen Sie die Bedienungsanleitung gut durch und bewahren Sie diese sorgfältig auf.
- Verwenden Sie dieses Gerät nur so wie in dieser Bedienungsanleitung beschrieben.
- Dieses Gerät kann von Kinder ab 8 Jahren verwendet werden, und Personen mit Behinderungen körperlichen, sensorischen oder geistigen Fähigkeiten oder einem Mangel an Erfahrung und Wissen, es sei denn, sie wurden von einer für ihre Sicherheit verantwortlichen Person im Gebrauch des Gerätes unterrichtet oder bei dessen Gebrauch beaufsichtigt und die Gefahren beteiligt verstehen.
- Kinder müssen beaufsichtigt werden, damit sie nicht mit dem Gerät spielen.
- Um Brandgefahr zu verhindern, muss das Gerät seine Wärme abgeben können. Sorgen Sie also dafür, dass das Gerät ausreichend frei steht und nicht in Kontakt mit brennbarem Material kommen kann. Das Gerät darf nicht abgedeckt werden. Benutzen Sie das Gerät nicht in der Nähe von entzündlichen Materialien.
- Sorgen Sie dafür, dass das Gerät und das Kabel nicht mit Hitzequellen wie heißen Kochplatten oder offenem Feuer in Berührung kommen.
- Sorgen Sie dafür, dass das Gerät, das Kabel und der Stecker nicht mit Wasser in Berührung kommen.

sicherheitsbestimmungen - elektrizität und Wärme



Bestimmte Teile des Geräts können heiß werden.
Um Verbrennungen zu vermeiden, sollten Sie diese nicht berühren.

- Bevor Sie das Gerät verwenden, prüfen Sie, ob die Netzspannung mit der auf dem Typenschild des Geräts angegebenen Stromstärke übereinstimmt.
- Kontrollieren Sie, ob die Steckdose, an die Sie das Gerät anschließen, geerdet ist.
- Sorgen Sie dafür, dass das Gerät, das Kabel und der Stecker nicht mit Wasser in Berührung kommen.
- Ziehen Sie immer den Stecker aus der Steckdose, wenn Sie das Gerät nicht benutzen.
- Ziehen Sie beim Entfernen des Steckers aus der Steckdose am Stecker und nicht am Kabel.
- Überprüfen Sie regelmäßig, ob das Gerätekabel noch intakt ist. Benutzen Sie das Gerät nicht, wenn das Kabel beschädigt ist. Lassen Sie ein beschädigtes Kabel von einem qualifizierten Wartungsdienst ersetzen.
- Bestimmte Teile des Geräts können heiß werden. Um Verbrennungen zu vermeiden, sollten Sie diese nicht berühren.
- Um Brandgefahr zu verhindern, muss das Gerät seine Wärme abgeben

können. Sorgen Sie also dafür, dass das Gerät ausreichend frei steht und nicht in Kontakt mit brennbarem Material kommen kann. Das Gerät darf nicht abgedeckt werden.

- Sorgen Sie dafür, dass das Gerät, das Kabel und der Stecker nicht mit Hitzequellen wie heißen Kochplatten oder offenem Feuer in Berührung kommen.

sicherHeit - Verwendung

- Benutzen Sie das Gerät nie im Freien.
- Benutzen Sie das Gerät nie in feuchten Räumen.
- Stellen Sie das Gerät auf einen stabilen ebenen Untergrund und an eine Stelle, wo es nicht herunterfallen kann.
- Lassen Sie das Kabel nicht über den Rand der Anrichte, der Arbeitsplatte oder eines Tisches hängen.
- Sorgen Sie dafür, dass Ihre Hände trocken sind, wenn Sie das Gerät, das Kabel oder den Stecker berühren.
- Schalten Sie das Gerät aus und ziehen Sie den Stecker aus der Steckdose, wenn bei der Benutzung Störungen auftreten, Sie das Gerät reinigen, Zubehör anbringen oder abnehmen oder Sie das Gerät nicht mehr benutzen.
- Lassen Sie das Gerät bei der Benutzung niemals unbeaufsichtigt.
- Verschieben Sie das Gerät keinesfalls in eingeschaltetem Zustand oder wenn es noch warm ist. Schalten Sie das Gerät zuerst aus und verschieben Sie es erst, wenn es abgekühlt ist.
- Nehmen Sie das Gerät nicht auf, wenn es ins Wasser gefallen ist. Ziehen Sie sofort den Stecker aus der Steckdose. Benutzen Sie das Gerät nicht mehr.
- Reinigen Sie das Gerät nach der Benutzung gründlich (siehe Reinigung und Wartung).
- Tauchen Sie das Gerät, das Kabel und den Stecker nie in Wasser oder andere Flüssigkeiten.
- Verwenden Sie das Gerät nicht mit externen Zeitschaltuhren oder Geräten die mit Fernbedienung betrieben werden.

uMWelt

-  Werfen Sie Verpackungsmaterial wie Kunststoff und Kartons in die dafür vorgesehenen Container.
- Geben Sie dieses Produkt am Ende der Nutzungsdauer nicht als normalen Haushaltsabfall ab, sondern bei einem Sammelpunkt für die Wiederverwendung elektrischer und elektronischer Geräte. Achten Sie auf das Symbol auf dem Produkt, der Gebrauchsanweisung oder der Verpackung.
- Die Materialien können wie angegeben wiederverwendet werden. Durch Ihre Hilfe bei der Wiederverwendung, der Verarbeitung der Materialien oder anderen Formen der Benutzung alter Geräte liefern Sie einen wichtigen Beitrag zum Schutz unserer Umwelt.
- Erkundigen Sie sich bei den Stadtverwaltungen nach dem richtigen Sammelpunkt in Ihrer Nähe.

funktion - Allgemein

Das Gerät ist nur für den Hausgebrauch vorgesehen und nicht für die professionelle Verwendung.

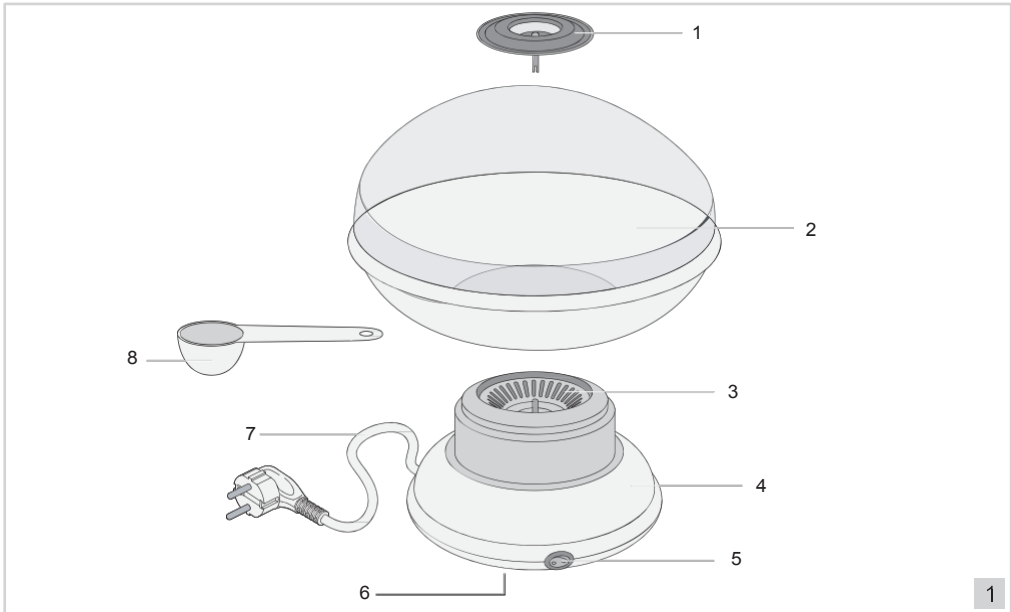

- | | |
|-----------------|----------------------|
| 1. Drehzscheibe | 5. Ein-/Auswähler |
| 2. Schale | 6. Saugnapf |
| 3. Heizelement | 7. Kabel mit Stecker |
| 4. Motorgehäuse | 8. Messlöffel |

funktion - erste Verwendung

1. Entfernen Sie die Verpackung.
2. Reinigen Sie das Gerät gründlich mit einem warmen, feuchten Tuch, um eventuelle Herstellungsreste zu entfernen. Siehe „Reinigung und Wartung“.

funktion - Aufbau des gerätes

1. Stellen Sie das Gerät auf einen ebenen Untergrund und drücken Sie es leicht an damit die Saugfüße sich festsaugen.
2. Stecken Sie die Drehzscheibe/Schleuderscheibe auf die in der Mitte befindliche Achse und drehen Sie sie in den Verschluss. (siehe Bild 2A)
3. Befestigen Sie nun die Schale indem Sie sie auf das Motorgehäuse setzen und nach rechts drehen.

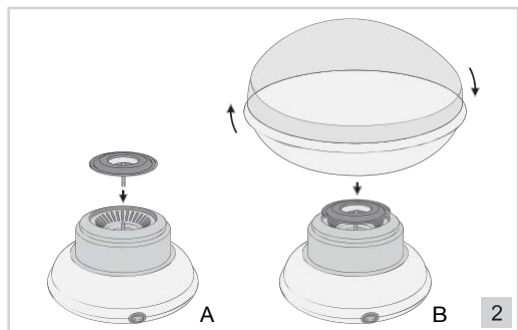

funktion - bedienung

1. Stecken Sie den Stecker in die Steckdose.
2. Schalten Sie das Gerät für 5 Minuten ein um es vorzuwärmen. Die Drehscheibe beginnt zu rotieren und das Heizelement wird heiß.
3. Schalten Sie das Gerät nun wieder aus und geben Sie einen gestrichenen Meißel Zucker in die Scheibe.
4. Schalten Sie das Gerät nun wieder ein und nach ca. 1 Minute beginnt das Gerät Zuckerfäden zu produzieren.
5. Beginnen Sie nun mit einem Spieß entlang der Gerätwand zu fahren indem Sie außerdem den Spieß in sich drehen. So erhalten Sie eine schöne feste Zuckerwatte (Siehe Bild 3).

- ⚠ • Kommen Sie nicht zu dicht an die Drehscheibe, wenn das Gerät in Betrieb ist. Wenn die Drehscheibe gefüllt ist tritt hier heißer Zucker aus.
- Wenn Zucker an der Schalenwand kleben bleibt können Sie diesen mit einem Kunststoff oder Holzspachtel leicht entfernen. Verwenden Sie kein Wasser.

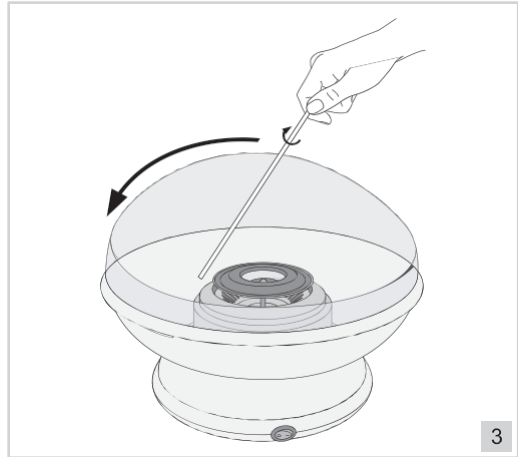

reinigung und WARTUNG

1. Ziehen Sie den Stecker aus der Steckdose und lassen Sie das Gerät vollständig abkühlen.
2. Reinigen Sie das Zuckerwatte Gerät nach jedem Gebrauch. Nehmen Sie hierzu warmes bzw. heißes Wasser für die Drehscheibe. (Je heißer das Wasser desto einfacher schmilzt der Zucker). Benutzen Sie event. etwas Spülmittel und trocknen Sie es anschließend gut ab.
3. Reinigen Sie das Heizelement mit einem feuchten Tuch und trocknen Sie es gut ab.

- ⚠ • Verwenden Sie nie Metallgegenstände oder Scheuerschwämme, um die Backplatte zu reinigen. Seien Sie vorsichtig, wenn Sie die Poffertjes mit Metallgegenständen umdrehen oder von der Backplatte herunternehmen. Diese können die Antihafschicht der Backplatten beschädigen.
- Tauchen Sie das Gerät, den Stecker und das Kabel nie unter Wasser. Stellen Sie das Gerät keinesfalls in einen Geschirrspüler.
- Verwenden Sie zur Reinigung keine aggressiven Reinigungs- oder Scheuermittel oder scharfen Gegenstände (wie Messer oder harte Bürsten).

gArAntiebestimmungen

Der Importeur gewährt für dieses Gerät unter den folgenden Bedingungen 60 Monate Garantie ab Kaufdatum auf Schäden, die aufgrund von Herstellungs- und/ oder Materialfehlern entstanden sind.

1. Innerhalb der genannten Garantiefrist werden keine Kosten für Arbeitslohn und Material berechnet. Die Garantiefrist wird durch die unter Garantie ausgeführte Reparatur nicht verlängert.
2. Schadhafte Teile oder, im Falle eines Umtauschs, die schadhafte Geräte selbst werden automatisch Eigentum des Importeurs.
3. Bei jedem Garantieanspruch muss ein Kaufbeleg der Firma vorgelegt werden.
4. Garantieansprüche müssen entweder beim Händler, bei dem das Gerät gekauft wurde, geltend gemacht werden oder beim Importeur.
5. Die Garantie gilt nur für den ersten Käufer und ist nicht übertragbar.
6. Die Garantie gilt nicht für Schäden, die entstanden sind durch:
 - a. Unfälle, verkehrte Benutzung, Abnutzung und/oder Verwahrlosung
 - b. falsche Montage und/oder Benutzung, die gegen die einschlägigen gesetzlichen und technischen Normen oder gegen Sicherheitsnormen verstößt
 - c. Anschluss an eine andere Netzspannung als die auf dem Typenschild angegebene
 - d. eine ungenehmigte Veränderung
 - e. eine Reparatur, die durch Dritte ausgeführt wurde
 - f. nachlässigen Transport ohne geeignete Verpackung bzw. ohne geeigneten Schutz

7. Auf diese Garantiebestimmungen kann kein Anspruch erhoben werden im Falle von:
 - a. Verlusten, die während des Transports auftreten
 - b. Entfernung oder Änderung der Geräteseriennummer
8. Ausgenommen von der Garantie sind Kabel, Lampen und Glasteile.
9. Außer einem Ersatz bzw. einer Reparatur der schadhaften Teile räumt die Garantie kein Recht auf Erstattung eines eventuellen Schadens ein. Der Importeur kann in keinem Fall für eventuelle Folgeschäden oder irgendwelche anderen Folgen haftbar gemacht werden, die durch das von ihm gelieferte oder in Verbindung mit dem von ihm gelieferten Gerät entstanden sind.
10. Um Garantieleistungen in Anspruch zu nehmen, wenden Sie sich direkt an Ihren Händler. Bestron bietet auch die Möglichkeit direkt mit dem Werkskundendienst abzuwickeln. Voraussetzung hierfür ist, dass Sie sich zunächst telefonisch, per Fax oder Mail an den Werkskundendienst wenden. Bitte schicken Sie keine Geräte unaufgefordert. Insbesondere dürfen Pakete niemals unfrei eingeschendet werden. Sprechen Sie daher zuerst mit uns. Wir sagen Ihnen wie Sie Ihr Gerät an uns einsenden sollen.
11. Das Gerät eignet sich nicht für die professionelle Verwendung.

kundendienst

Sollte unerwartet eine Störung auftreten dann können Sie sich mit dem BESTRON-Kundendienst in Verbindung setzen: **www.bestron.com/service**

ce-konformitätserklärung

Dieses Produkt entspricht auf dem Gebiet der Sicherheit den Bestimmungen der folgenden europäischen Richtlinien:

- EMC-Richtlinie 2004/108/EC
- Niederspannungsrichtlinie 2006/95/EC.



r. neyman
Qualitätskontrolle

consignes de sécurité - généralités

- Lisez soigneusement le mode d'emploi et conservez-le précieusement.
- Utilisez cet appareil uniquement suivant les instructions décrites dans le mode d'emploi.
- Cet appareil peut être utilisé par les enfants à partir de 8ans et les personnes ayant réduit les capacités physiques, sensorielles ou mentales ou manque d'expérience et de connaissances si elles ont été aidées ou instruites concernant l'utilisation de l'appareil en toute sécurité et comprennent les risques qu'il peut entraîner.
- Cet appareil n'est pas un jouet. En présence d'enfants, il est important de s'assurer qu'ils ne jouent pas avec l'appareil.
- Nettoyage et entretien ne doivent pas être effectués par les enfants, sauf s'ils sont âgés de plus de 8 ans et supervisés.
- Gardez l'appareil et le câble hors de portée des enfants de moins de 8 ans.
- Faites effectuer les réparations par un technicien qualifié. Ne tentez jamais de réparer vous-même l'appareil.

consignes de sécurité - électricité et chaleur



Certaines parties de l'appareil peuvent s'échauffer fortement. Évitez de les toucher pour ne pas vous brûler.

- Avant d'utiliser cet appareil, assurez-vous que la tension du réseau correspond à la tension du réseau indiquée sur la plaquette type de l'appareil.
- Branchez l'appareil uniquement sur une prise raccordée à la terre.
- Débranchez toujours l'appareil lorsque vous ne l'utilisez pas.
- Lorsque vous débranchez la fiche, saisissez la fiche elle-même ; ne tirez pas sur le cordon.
- Vérifiez régulièrement que le cordon de l'appareil est intact. N'utilisez pas l'appareil si vous constatez que le cordon est endommagé. Faites remplacer le cordon endommagé par un service technique qualifié.
- Si vous utilisez une rallonge, assurez-vous qu'elle est complètement déroulée.
- Utilisez uniquement une rallonge agréée.
- Certaines parties de cet appareil peuvent s'échauffer fortement. Évitez de les toucher pour ne pas vous brûler.
- Pour éviter tout risque d'incendie, l'appareil doit pouvoir évacuer la chaleur produite. Laissez donc suffisamment d'espace autour de l'appareil et évitez tout contact avec des matériaux inflammables. L'appareil ne doit jamais être recouvert.
- N'utilisez pas l'appareil à proximité de matières inflammables.
- Assurez-vous que ni l'appareil, ni le cordon, ni la fiche n'entre en contact avec une source de chaleur telle qu'une plaque électrique chaude ou une

flamme.

- Assurez-vous que ni l'appareil, ni le cordon, ni la fiche n'entre en contact avec de l'eau ou tout autre liquide.

sécurité - utilisation

- N'utilisez jamais l'appareil à l'extérieur
- N'utilisez jamais l'appareil dans une pièce humide.
- Installez l'appareil sur une surface plane et stable, à un endroit où il ne risque pas de tomber.
- Ne laissez pas le cordon pendre par-dessus le bord du plan de travail ou de la table.
- Assurez-vous que vos mains sont sèches avant de toucher l'appareil, le cordon ou la fiche.
- Éteignez l'appareil et débranchez la fiche en cas de problème durant l'utilisation, pour le nettoyage, le montage ou le démontage d'un accessoire, et dès que vous avez fini de l'utiliser.
- Ne laissez jamais l'appareil sans surveillance pendant qu'il est en marche.
- Ne déplacez jamais l'appareil pendant qu'il est en marche, ni s'il est encore chaud. Éteignez-le d'abord, laissez-le bien refroidir, et déplacez-le ensuite.
- Si l'appareil est tombé à l'eau, ne le rattrapez pas. Débranchez immédiatement la fiche. Cessez d'utiliser l'appareil.
- Nettoyez soigneusement l'appareil après l'utilisation (voir 'Nettoyage et entretien').
- N'immergez jamais l'appareil, le cordon ni la fiche dans l'eau ou tout autre liquide.
- Lorsque la plaque de cuisson s'échauffe, le revêtement antiadhésif peut dégager une substance nocive pour les oiseaux.
- Cet appareil ne doit pas être utilisé avec un timer externe ou une télécommande.

enVironneMent



- Jetez le matériel d'emballage, tel que le plastique et les boîtes, dans les conteneurs prévus à cet effet.
- Lorsque l'appareil est usé, ne le mettez pas aux ordures ménagères, mais portez-le dans un centre de collecte agréé pour les appareils électriques et électroniques. Attention au symbole figurant sur le produit, le mode d'emploi ou l'emballage.
- Les matériaux peuvent être recyclés selon les indications. Votre collaboration au recyclage des appareils et/ou au retraitement des matériaux, sous quelle forme que ce soit, est une contribution précieuse à la sauvegarde de notre environnement.
- Les autorités de votre commune vous renseigneront sur le centre de collecte le plus proche.

fonctionnement - généralités

L'appareil est destiné uniquement à l'utilisation domestique, et non à l'usage professionnel.

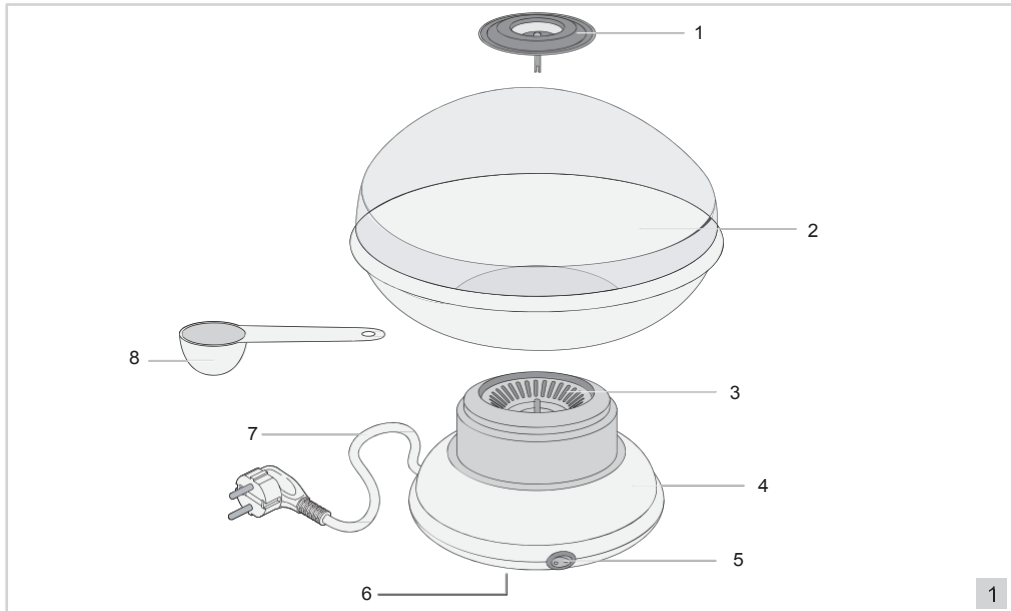

- | | |
|----------------------|------------------------------|
| 1. Disque tournant | 5. Interrupteur marche/arrêt |
| 2. Bol | 6. Ventouses |
| 3. élément chauffant | 7. Cordon et fiche |
| 4. Bloc moteur | 8. Cuillère de dosage |

fonctionnement - première utilisation

1. Enlevez l'emballage.
2. bien l'appareil avec un chiffon humide tiède pour le débarrasser d'éventuels restes de fabrication. Voir 'Nettoyage et entretien'.

fonctionnement - installation de l'appareil

1. Posez l'appareil sur une surface solide et appuyez dessus afin que les ventouses puissent se coller à la surface.
2. Mettez le disque tournant sur l'axe central et tournez-le bien jusqu'à ce qu'il se bloque (voir figure 2A)
3. Montez le bol sur la cage de moteur et tournez vers la droite jusqu'à ce que le bol se bloque (voir figure 2B)

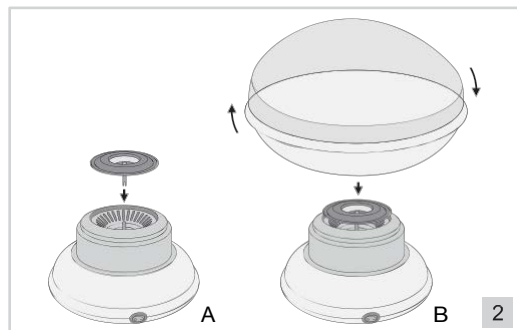

fonctionnement - utilisation

1. Mettez la fiche dans la prise de courant
2. Enclenchez l'appareil pendant 5 minutes pour le préchauffer. Le disque tournera et l'élément chauffant s'échauffera.
3. Déclenchez l'appareil et mettez une cuillère de sucre rase dans le disque.
4. Enclenchez à nouveau l'appareil. Au bout d'environ une minute, le sucre fondu formera des fils.
5. Tournez le bâton le long de la paroi de l'appareil et tournez-le dans le sens inverse des aiguilles d'une montre. Vous obtiendrez ainsi une belle barbe à papa solide. (voir Figure 3) S'il n'y a plus de fils, la barbe à papa est prête.

- ⚠ • Ne vous approchez pas trop près du disque tournant lorsqu'il fonctionne. Si le disque est rempli, le sucre chaud pourrait éclabousser.
- Si le sucre reste collé à la paroi, enlevez-le avec une spatule en bois ou en matière plastique. N'utilisez pas d'eau.



3

nettoyage et entretien

1. Débranchez la fiche et laissez refroidir complètement l'appareil.
2. Nettoyez la machine à barbe à papa après chaque usage. Utilisez pour cela de l'eau chaude ou bouillante pour nettoyer le disque tournant et le bol. (Plus l'eau est chaude et plus le sucre fondra facilement.) Utilisez éventuellement un peu de détergent et séchez bien l'appareil.
3. Nettoyez l'élément chauffant avec un chiffon humide. Et séchez-le bien ensuite.

- ⚠ • N'utilisez jamais d'objets métalliques ni d'éponge à récurer pour le nettoyage de la plaque de cuisson. Si vous utilisez des ustensiles en métal pour retourner les poêffertes ou les retirer de la plaque, faites très attention. Ils risquent d'endommager la couche antiadhésive des plaques de cuisson.
- N'immergez jamais l'appareil, le cordon ni la fiche dans l'eau. Ne mettez jamais l'appareil au lave-vaisselle.
- N'utilisez pas de détergents agressifs ou décapants ni d'objets tranchants (tels que couteaux ou brosses dures) pour le nettoyage.

conditions de garantie

À compter de la date d'achat de cet appareil, l'importateur donne, aux conditions suivantes, 60 mois de garantie couvrant tous les défauts consécutifs à des défauts de pièce et main d'œuvre.

1. Pendant la période de garantie aucun frais ne sera facturé pour les pièces et la main d'œuvre. Les réparations effectuées sous garantie ne prolongent pas le délai de garantie.
2. En cas d'échange, les pièces défectueuses ou les appareils défectueux deviennent automatiquement la propriété de l'importateur.
3. Toute demande de garantie doit être assortie de la preuve d'achat de l'entreprise.
4. Toute demande de garantie doit être faite auprès du revendeur où l'appareil a été acheté ou auprès de l'importateur.
5. La garantie est uniquement valable pour le premier acheteur et ne peut être transférée.
6. La garantie ne couvre pas les dommages causés par:
 - a. les accidents, l'utilisation impropre, l'usure et / ou la négligence ;
 - b. l'installation incorrecte et/ou une utilisation contraire aux normes de sécurité, aux normes techniques ou aux dispositions légales en vigueur ;
 - c. le branchement sur un réseau d'une tension autre que celle figurant sur la plaquette type ;
 - d. toute modification non autorisée ;
 - e. toute réparation effectuée par des tiers ;
 - f. le transport sans précautions suffisantes, telles que la protection et l'emballage appropriés.
7. Les présentes conditions de garantie ne peuvent pas être invoquées dans les cas suivants:
 - a. pertes survenues pendant le transport;

- b. effacement ou modification du numéro de série de l'appareil.
8. Les cordons, ampoules et pièces en verre ne sont pas couverts par la garantie.
9. La garantie ne donne aucun droit d'indemnisation pour des dommages éventuels, autres que le remplacement ou la réparation de pièces défectueuses. L'importateur ne peut être tenu responsable d'aucun dommage indirect, ni d'aucune conséquence quelle qu'elle soit, causé par ou ayant un quelconque rapport avec l'appareil qu'il a fourni.
10. Pour pouvoir faire appel à la garantie, vous pouvez vous adresser à votre revendeur. Bestron offre aussi la possibilité de faire réparer l'appareil directement par le service après-vente de Bestron. Toutefois, n'envoyez jamais rien sans avoir reçu d'instructions au préalable. Le colis pourrait en effet être refusé et les frais éventuels seraient à votre charge. Prenez contact avec le service après-vente qui vous expliquera comment vous devez emballer et expédier l'appareil.
11. L'appareil n'est pas destiné à l'usage professionnel.

MAintenance

Si, par malheur, une panne se produisait, veuillez contacter le service de maintenance de BESTRON:
www.bestron.com/service

déclArAtion de conforMité ce

Le présent produit répond aux dispositions des directives européennes suivantes en matière de sécurité.

- | | |
|----------------------------------|-------------|
| • Directive EMC | 2004/108/EC |
| • Directive sur la basse tension | 2006/95/EC |



r. neyman
contrôle de la qualité

safety instructions - general

- Please read these instructions carefully and retain them for future reference.
- Use this appliance solely in accordance with these instructions.
- This appliance can be used by children older than 8 years and persons with reduced physical, sensory or mental capabilities or lack of experience and knowledge, but only if they have been given supervision or instruction concerning use of the appliance in a safe way and understand the hazards involved.
- Children should be supervised to ensure that they do not play with the appliance
- Cleaning and maintenance must not be done by children, except if they are older than 8 years and supervised.
- Keep the appliance and the cable out of reach of children under 8 years.
- Have any repairs carried out solely by a qualified electrician. Never try to repair the appliance yourself.

safety instructions - electricity and heat



Certain parts of the appliance may get hot.
Do not touch these parts to prevent burning yourself.

- Make sure that the mains voltage is the same as that indicated on the type plate on the appliance before use.
- Make sure the socket into which you plug the appliance is earthed.
- Make sure that the appliance, the power cord and plug do not come into contact with water.
- Always remove the plug from the wall socket when the appliance is not in use.
- Always remove the plug from the wall socket by pulling on the plug, not on the power cord.
- Check the appliance's power cord regularly to make sure it is not damaged. Do not use the appliance if the power cord is damaged. Have a damaged power cord replaced by a qualified service department.
- Certain parts of the appliance can become hot; do not touch them, as you could burn yourself.
- The appliance needs space to allow heat to escape, thereby avoiding the risk of fire. Make sure that the appliance has sufficient space around it, and does not come in contact with flammable materials. The appliance may not be covered.
- Make sure that the appliance, the power cord and the plug do not come in contact with sources of heat, such as a hot hob or naked flame.

sAfeTy - use

- Never use the appliance outdoors.
- Never use the appliance in a humid room.
- Place the appliance on a flat, stable surface where it cannot fall.
- Never allow the power cord to hang over the edge of the draining board, worktop or table.
- Make sure that your hands are dry before touching the appliance, power cord or plug.
- Switch off the appliance and remove the plug from the wall socket in the event of a malfunction during use, and before cleaning the appliance, fitting or removing an accessory, or storing the appliance after use.
- Never leave the appliance unsupervised whilst it is in use.
- Never move the appliance whilst it is switched on or is still hot. Switch off the appliance, and wait until it has cooled down before you move it.
- Do not pick up the appliance if it falls into water. Remove the plug from the wall socket immediately. Do not use the appliance any more.
- Clean the appliance thoroughly after use (see 'Cleaning and maintenance').
- Never immerse the appliance, the plug or the power cord in water or other liquid.
- This appliance may not be used through an external timer or by means of a remote control.

tHe enVironMent



- Dispose of packaging material, such as plastic and boxes, in the appropriate waste containers.
- When this product reaches the end of its useful life do not dispose of it by putting it in a dustbin; hand it in at a collection point for the reuse of electrical and electronic equipment. Please refer to the symbols on the product, the user's instructions or the packaging.
- The materials can be re-used as indicated. Your help in the re-use, recycling or other means of making use of old electrical equipment will make an important contribution to the protection of the environment.
- Contact your municipality for the address of the appropriate collection point in your neighbourhood.

operAtion - general

The appliance is intended only for domestic use, not for professional use.

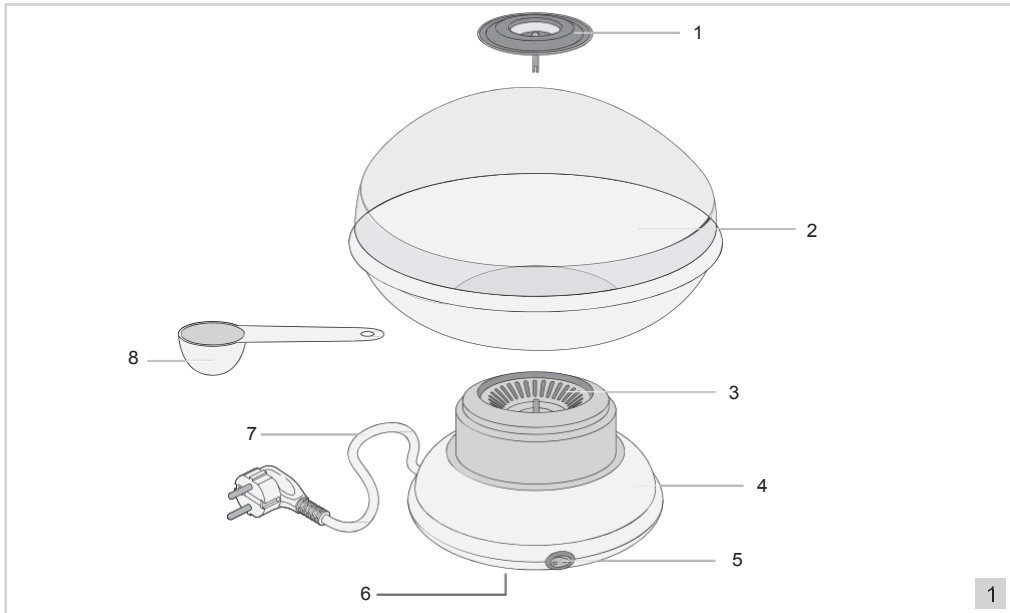

- | | |
|--------------------|------------------------|
| 1. Turning Disc | 5. On/off switch |
| 2. Bowl | 6. Suction cups |
| 3. Heating element | 7. Power cord and plug |
| 4. Motor housing | 8. Measuring scoop |

operAtion - using for the first time

1. Remove the packaging.
2. Thoroughly clean the device with a warm, damp cloth in order to remove any manufacturing residue (see "Cleaning and maintenance").

operAtion - install the appliance

1. Place the appliance on a stable surface and press it once. The sucker feet will now get grip.
2. Put the turning disc on the little pin in the middle and give it a little turn to fix itself (see figure 2A).
3. Install the bowl on the motor housing and turn it a little bit to the right until it is fixed (see figure 2B).

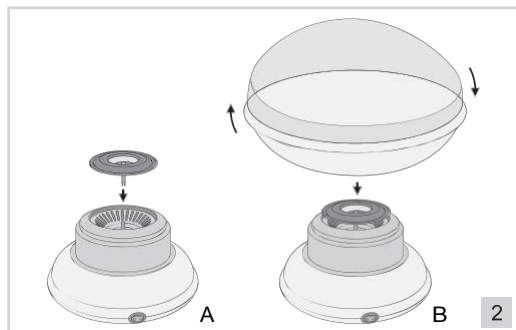

operAtion - use

1. Put the plug in the wall socket.
2. Turn on the appliance for 5 minutes to preheat. The disc will turn and the heating element is getting warm.
3. Turn off the appliance and put a flat spoonful of sugar into the disc.
4. Turn on the appliance again. In approximately 1 minute the sugar will melt and sugar threads will be formed.
5. Now take a wooden stick and move it clockwise along the side of the appliance. Keep turning the stick anti-clockwise between your fingers in the meantime. This way you will get nice-looking and strong cotton candy (see figure 3). The cotton candy is ready when there are no threads coming out of the appliance anymore.

- ⚠ • Don't come too close to the turning disc when it is turned on. If the disc is filled, the melted sugar can make warm spots on your clothes and arms/hands.
- When a sugar layer is formed along the side, you can easily remove it with a wooden or plastic spatula. Don't use water when the appliance is turned on.



cleAning And MAintenance

1. Remove the plug from the wall socket and allow the appliance to cool down completely.
2. Clean the cotton candy machine after every use. Use warm to hot water to clean the bowl and turning disc (The warmer the water, the easier the sugar melts away). If necessary, add a few drops of washing-up liquid and wash and dry it thoroughly.
3. Clean the heating element with a damp cloth and dry it thoroughly.

- ⚠ • Never use metal implements or scourers to clean the baking plate. Be careful when using metal objects to turn the Dutch Poffertjes or remove them from the baking plate; these could damage the non-stick coating on the baking plate.
- Never immerse the appliance, plug or power cord in water. Never put the appliance in a dishwasher.
- Never use corrosive or scouring cleaning agents or sharp objects (such as knives or hard brushes) to clean the appliance.

guArAntee terMs

The importer guarantees the appliance against defects caused by manufacturing and/or material faults for 60 months from the date of purchase, subject to the following conditions.

1. No charges will be made for labour costs or materials during the warranty period. Any repairs carried out during the warranty period do not extend the warranty period.
2. The importer automatically becomes the owner of any faulty parts that he replaces or a faulty appliance (in the event of replacement of the appliance).
3. All claims submitted under warranty must be accompanied by the original bill of sale.
4. Claims under warranty must be submitted to the dealer where the appliance was purchased or to the importer.
5. The warranty is issued solely to the first purchaser and cannot be transferred.
6. The warranty does not cover damage caused by:
 - a. Accidents, incorrect use, wear and/or neglect.
 - b. Faulty installation and/or use in a manner contravening the prevailing legal, technical or safety regulations.
 - c. Connection to a mains voltage other than the voltage specified on the type plate.
 - d. Unauthorized modifications.

- e. Repairs carried out by third parties.
- f. Careless transport, i.e. without suitable packaging materials or protection.
7. No claims may be made under this warranty for:
 - a. Losses incurred during transport.
 - b. The removal or changing of the appliance's serial number.
8. The guarantee does not cover power cords, lamps or glass parts.
9. No claims can be submitted under this warranty for damage other than the repair or replacement of faulty parts. The importer can never be held responsible for any consequential loss or damage or any other consequences, resulting either directly or indirectly from the appliance supplied by the importer.
10. In case of claims under guarantee you can contact your dealer where the appliance is purchased. Bestron offers you also the possibility to send the appliance directly to our Service Department. Do not send your appliance without consulting us. The package may be refused and any any costs will be for your account. Please contact the Service Department and they will tell you how to pack and send the appliance.
11. This appliance is not suitable for professional use.

service

If a fault should occur please contact the BESTRON service department www.bestron.com/service

ce declArAtion of conforMity

This product conforms to the essential requirements of the following EU safety directives:

- EMC Directive 2004/108/EC
- Low Voltage Directive 2006/95/EC



r. neyman
Quality control

norme di sicurezza - caratteristiche generali

- Leggere attentamente le istruzioni d'uso e conservarle con cura.
- Utilizzare questo apparecchio unicamente secondo le modalità descritte nelle presenti istruzioni.
- Questo apparecchio può essere utilizzato da bambini di età da 8 anni e di sopra e persone con ridotte capacità fisiche, sensoriali o mentali o mancanza di esperienza e conoscenza se esse sono state date supervisione o istruzioni riguardanti l'uso dell'apparecchio in modo sicuro e capire i rischi coinvolti.
- I bambini vanno sorvegliati per accertarsi che non si mettano a giocare con l'apparecchio.
- Pulizia e manutenzione non deve essere fatto da bambini, tranne se sono più vecchi di 8 anni e sorvegliati.
- Tenere l'apparecchio e il cavo fuori dalla portata dei bambini sotto 8 anni.
- Far eseguire le riparazioni da un tecnico qualificato. Non cercare di riparare da soli l'apparecchio.

norme di sicurezza - elettricità e calore



Alcune parti dell'apparecchio possono diventare calde.
Per evitare di bruciarsi non toccarle.

- Prima di utilizzare l'apparecchio, verificare che la tensione di rete corrisponda alla tensione di esercizio indicata sulla targhetta di identificazione dell'apparecchio.
- Verificare che la presa di corrente alla quale viene collegato l'apparecchio sia provvista di messa a terra.
- Assicurarsi che l'apparecchio, il cavo e la spina non entrino a contatto con l'acqua.
- Estrarre sempre la spina dalla presa di corrente quando l'apparecchio non è in uso.
- Quando si estrae la spina dalla presa elettrica, assicurarsi di esercitare la trazione sempre sulla spina stessa e non sul cavo.
- Verificare regolarmente l'integrità del cavo dell'apparecchio. Non utilizzare l'apparecchio qualora il cavo risultasse danneggiato. Per sostituire il cavo danneggiato, rivolgersi a un servizio di assistenza qualificato.
- Alcune parti dell'apparecchio possono surriscaldarsi. Non toccare le parti calde per evitare qualsiasi pericolo di ustione.
- L'apparecchio deve essere in grado di dissipare il proprio calore onde evitare eventuali rischi di incendio. Assicurarsi pertanto che l'apparecchio sia sufficientemente libero da ostacoli e che non possa venire in contatto con materiali incendiabili. L'apparecchio non deve essere coperto.
- Assicurarsi che l'apparecchio, il cavo e la spina non entrino in contatto con fonti di calore, quali per es. piani di cottura caldi o fiamme libere.

norme di sicurezza - utilizzo

- Non utilizzare mai l'apparecchio in ambienti esterni.
- Non utilizzare l'apparecchio in ambienti umidi.
- Posizionare l'apparecchio su di una superficie piana e stabile, in un punto in cui non possa cadere o ibaltarsi
- Non lasciare che il cavo penda dal bordo del piano di lavoro, di mensole o di tavoli.
- Assicurarci di avere le mani asciutte prima di toccare l'apparecchio, il cavo o la spina.
- Spegnerne l'apparecchio e disinserire la spina dalla presa se durante l'uso si verificano malfunzionamenti e quando si pulisce l'apparecchio, si monta o smonta un accessorio o si è terminato di utilizzare l'apparecchio.
- Sorvegliare sempre l'apparecchio mentre questo è in funzione.
- Non spostare mai l'apparecchio mentre è acceso o ancora caldo. Spegnerne l'apparecchio e trasportarlo soltanto quando si è completamente raffreddato.
- Non tentare di recuperare l'apparecchio nel caso in cui sia caduto in acqua. In tal caso, estrarre subito la spina dalla presa e non utilizzare più l'apparecchio.
- Dopo l'uso pulire a fondo l'apparecchio (vedere il capitolo "Pulizia e manutenzione").
- Non immergere mai l'apparecchio, il cavo e la presa nell'acqua o in altri liquidi.
- El aparato no se puede poner en funcionamiento mediante un cronómetro externo ni con otro sistema separado con control remoto.

tutela dell'Ambiente

-  Gettare il materiale di imballaggio, come plastica e cartone, negli appositi contenitori.
- Una volta raggiunta la durata massima del prodotto, non smaltirlo alla stregua dei rifiuti generali, ma portarlo presso un punto di raccolta per il riciclo di apparecchiature elettriche ed elettroniche. Prestare attenzione al simbolo sul prodotto, alle istruzioni per l'uso o all'imballaggio.
- I materiali possono essere riutilizzati come indicato. Grazie al riciclaggio, la trasformazione di materiali o altri metodi di utilizzo di vecchie apparecchiature contribuiscono in modo essenziale alla salvaguardia dell'ambiente.
- Rivolgersi al proprio comune per informazioni sul punto di raccolta più vicino.

funzionamento - generalità

Questo apparecchio è concepito esclusivamente per l'impiego domestico e non per l'uso professionale.

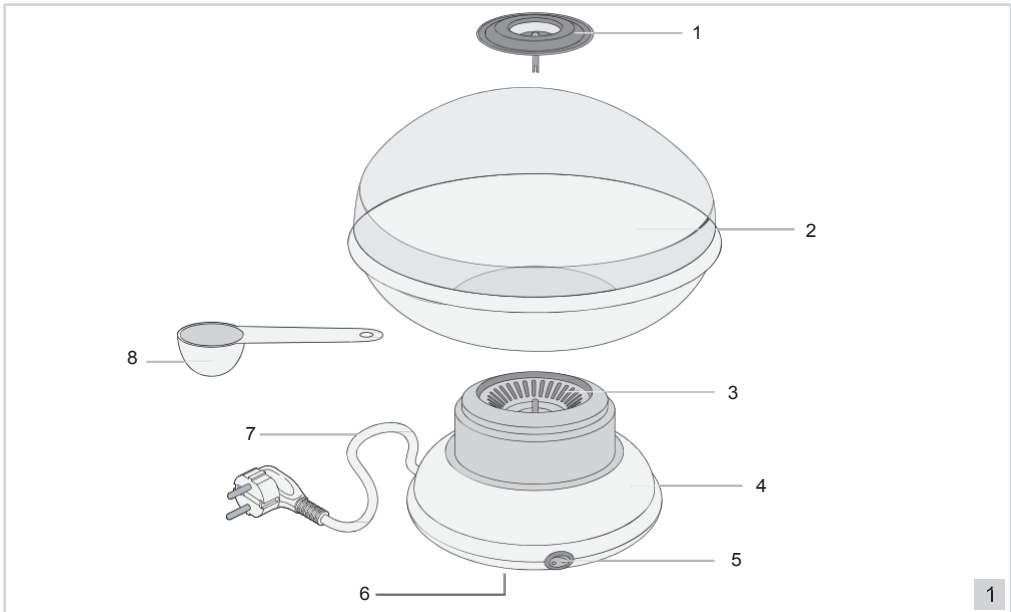

- | | |
|--------------------------|--------------------------------|
| 1. Piattaforma girevole | 5. Interruttore accesso/spento |
| 2. Scodella | 6. Ventose |
| 3. Elemento riscaldatore | 7. Cavo con spina |
| 4. Vano motore | 8. Cucchiaino dosatore |

funzionamento - primo utilizzo

1. Rimuovere l'imballaggio.
2. Pulire a fondo l'apparecchio con l'ausilio di un panno umido e caldo per eliminare gli eventuali residui di produzione presenti. Vedere il capitolo "Pulizia e manutenzione".

funzionamento - installazione dell'apparecchio

1. Sistemare l'apparecchio su una superficie robusta e aanduwen un poco in modo che gli attacchi a ventosa aderiscano bene.
2. Sistemare la piattaforma girevole sulla barretta sita al centro e avvitarla correttamente di un giro, così da fissarla ben salda (vedere la figura 2A).
3. Montare il ciotola sull'alloggiamento del motore e ruotarla un pochino verso destra, in modo da fissare la ciotola. (vedere la figura 2B)

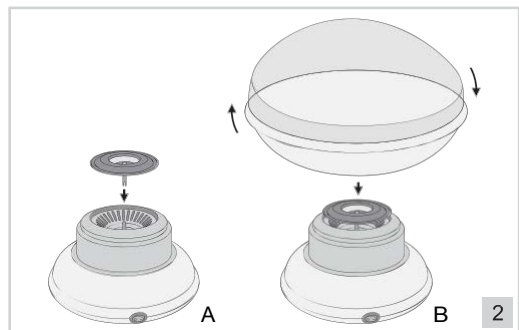

funzionAMENTO - utilizzo

1. Inserire la spina nella presa.
2. Accendere l'apparecchio per 5 minuti per riscaldarlo. Il disco inizierà a girare e l'elemento riscaldante diventerà caldo.
3. Spegnerne l'apparecchio e mettere un cucchiaino raso di zucchero nel disco.
4. Ora è possibile riaccendere l'apparecchio. Dopo circa un minuto, lo zucchero fuso comincia a formare dei filamenti.
5. Iniziare a far girare il bastoncino lungo la parete dell'apparecchio e contemporaneamente girare il bastoncino in senso contrario. Così otterrete una bella forma di zucchero filato densa e corposa. (vedere la Figura 3). Quando non si formano più fili significa che lo zucchero filato è pronto.

- ⚠ • Non avvicinarsi troppo alla piattaforma girevole quando è in funzione. Se il disco è pieno, lo zucchero bollente può schizzare fuori.
- Quando lo zucchero si forma lungo la parete, si può facilmente rimuovere con una spatola di legno o di plastica. Non utilizzare acqua.



pulizia e MANutenzione

1. Estrarre la spina dalla presa e lasciare raffreddare completamente l'apparecchio.
2. Pulire la macchina per lo zucchero filato dopo l'uso. A tale scopo, utilizzare dell'acqua calda per pulire la ciotola e la piattaforma girevole. (Più calda è l'acqua, più facile sarà rimuovere lo zucchero sciolto). Eventualmente usare un pochino di detersivo per i piatti e infine asciugare bene.
3. Pulire l'elemento riscaldante con un panno umido, quindi asciugare bene.

- ⚠ • Evitare di utilizzare oggetti in metallo o spugne abrasive per pulire la piastra di cottura. Prestare la massima attenzione quando si voltano e si tolgono i poffertes per la piastra di cottura utilizzando oggetti in metallo. Essi potrebbero danneggiare lo strato antiaderente delle piastre.
- Non immergere mai in acqua l'apparecchio, la spina o il cavo. Non lavare mai l'apparecchio in lavastoviglie.
- Non utilizzare detersivi aggressivi o abrasivi né utensili taglienti o acuminati (come coltelli o spazzole dure) per eseguire la pulizia.

condizioni di gArAnzia

Di seguito sono riportate le condizioni alle quali l'importatore fornisce la garanzia per il presente apparecchio per un periodo di 60 mesi a decorrere dalla data d'acquisto, a copertura dei difetti di materiale e/o di fabbricazione.

1. Durante la validità di tale periodo di garanzia non verrà addebitato alcun costo di manodopera o di materiale. Le riparazioni effettuate nel corso di validità della garanzia non prolungano la durata della stessa.
2. Le parti difettose o, in caso di sostituzione (cambio), l'apparecchio difettoso stesso divengono automaticamente proprietà dell'importatore.
3. Qualsiasi ricorso alla garanzia dovrà essere accompagnato dalla prova d'acquisto dell'azienda rivenditrice.
4. I ricorsi alla garanzia devono essere eseguiti presso il rivenditore ove l'apparecchio è stato acquistato o presso l'importatore.
5. La garanzia è valida esclusivamente per il primo acquirente e non è trasferibile.
6. La garanzia non si applica ai danni derivanti da:
 - a. incidenti, uso improprio, usura e/o negligenza;

- b. erronea installazione e/o utilizzo in contrasto con le disposizioni normative, tecniche o di sicurezza vigenti;
 - c. collegamento del prodotto a una tensione di rete diversa da quella indicata nella targhetta di identificazione;
 - d. modifiche non autorizzate;
 - e. riparazioni eseguite da terzi;
 - f. trasporto eseguito in modo improprio privo dell'imballaggio o delle protezioni idonee.
7. Le presenti condizioni di garanzia non si applicano inoltre in caso di:
 - a. perdite che si verificano durante il trasporto;
 - b. rimozione o modifica del numero di serie dell'apparecchio.
 8. Sono esclusi dalla garanzia i cavi, le spie luminose, le lampade e i componenti in vetro.
 9. La garanzia non riconosce alcun diritto al risarcimento di eventuali danni al di là della mera sostituzione o riparazione delle parti difettose. In nessun caso l'importatore potrà essere ritenuto responsabile per eventuali danni consequenziali o per conseguenze di altro tipo verificatesi a causa delle apparecchiature da questi fornite o a esse correlate.
 10. Per reclamare la garanzia, potete rivolgervi al vostro negoziante. Bestron offre anche la possibilità di far riparare l'apparecchio direttamente dal Centro assistenza Bestron. Tuttavia, non spedite mai l'apparecchio senza aver fatto le dovute considerazioni. Il pacco può infatti essere respinto e le eventuali spese sono a vostro carico. Contattate il Centro assistenza e vi diranno come imballare e spedire l'apparecchio.
 11. L'apparecchio non è concepito per l'uso professionale.

servizio

Qualora dovesse verificarsi un guasto è possibile mettersi in contatto con il servizio clienti BESTRON:
www.bestron.com/service

dichiarazione di conformità

Questo prodotto soddisfa i requisiti e le seguenti norme europee nel campo della sicurezza:

- Direttiva EMC 2004/108/EC
- Direttiva sulla bassa tensione 2006/95/EC



r. neyman
 controllo qualità

normAs de seguridad - generalidades

- Lea las instrucciones de uso con detenimiento y guárdelas cuidadosamente.
- Utilice este aparato únicamente en la forma que se describe en las instrucciones.
- Este aparato puede ser utilizado por niños de 8 años y arriba y personas con reducción capacidades físicas, sensoriales o mentales o falta de experiencia y conocimiento si han tenido supervisión o instrucciones relativas al uso del aparato de forma segura y entender los riesgos que conllevan.
- Es preciso vigilar que los niños no jueguen con el aparato.
- Limpieza y mantenimiento no deben ser hechos por los niños, excepto si son mayores de 8 años y supervisados.
- Mantener el aparato y el cable fuera del alcance de los niños menores de 8 años.
- Haga reparar el aparato únicamente por personal cualificado. No intente nunca repararlo usted mismo.

normAs de seguridad - electricidad y fuentes de calor



Algunas partes del aparato pueden calentarse.
No las toque, para evitar quemaduras.

- Antes de utilizar el aparato, verifique que el voltaje de la red corresponda al voltaje indicado en la placa del aparato.
- Verifique que la toma de alimentación a la que va a conectar el aparato tenga conexión a tierra.
- Asegúrese de que ni el aparato, ni el cable, ni el enchufe están en contacto con el agua.
- Desconecte siempre el aparato de la toma de corriente cuando no vaya a utilizarlo.
- Al retirar el enchufe de la toma de corriente, asegúrese de tirar del enchufe y no del cable.
- Verifique regularmente que el cable del aparato esté en buenas condiciones. No utilice el aparato si observa que el cable está dañado. Haga sustituir el cable deteriorado por personal de servicio cualificado.
- Algunas partes del aparato pueden calentarse. No las toque para evitar quemaduras.
- Es indispensable que el aparato pueda liberar el calor que produce para evitar riesgos de incendio. Asegúrese de que el aparato esté completamente libre y que no haga contacto con materiales inflamables. No cubra nunca el aparato.
- Procure que ni el aparato, ni el cable, ni el enchufe estén en contacto con fuentes de calor, por ejemplo, con una placa caliente de la cocina o una llama.

seguridAd - uso

- No use nunca este aparato fuera del hogar.
- No utilice el aparato nunca en lugares húmedos.
- Colóquelo sobre una superficie plana y estable, en un lugar donde no pueda caerse.
- No deje que el cable quede colgando sobre el borde de la encimera, el tablero de trabajo o una mesa.
- Asegúrese de tener las manos secas cuando manipule el aparato, el cable o el enchufe.
- Desconecte el aparato y retire el enchufe de la toma de pared si se presentan fallos durante el uso, uando quiera limpiar el aparato, para montar o desmontar un accesorio, o después del uso del aparato.
- No deje el aparato sin vigilancia mientras está en funcionamiento.
- No mueva nunca el aparato mientras esté caliente o encendido. Debe apagarlo primero y sólo podrá desplazarlo cuando se haya enfriado.
- No recoja el aparato si éste ha caído en el agua. Retire inmediatamente el enchufe de la toma de pared. No vuelva a utilizarlo.
- Limpie muy bien el aparato después de usarlo (véase el capítulo 'Limpieza y mantenimiento').
- No sumerja nunca el aparato, ni el cable, ni el enchufe en agua o en otro líquido.
- L'apparecchio non può essere azionato tramite un temporizzatore esterno, o un sistema indipendente con telecomando.

Medio AMbiente



- Tire el material de embalaje, como plástico y cajas, en los contenedores destinados para ello.
- No tire este producto al final de su vida útil con los residuos domésticos normales, en su lugar llévelo a un centro de recolección para reutilización de aparatos eléctricos y electrónicos. Tenga en cuenta el símbolo que aparece en el aparato, el manual de instrucciones o el embalaje.
- Los materiales pueden reutilizarse como se ha indicado. Su ayuda para reutilización, procesamiento de materiales u otras formas de utilización de aparatos viejos es una contribución importante a la conservación de nuestro medio ambiente.
- Infórmese con las autoridades sobre los puntos de recolección en su localidad.

funcionamiento - generalidades

Este aparato está concebido únicamente para uso doméstico, no para uso profesional.

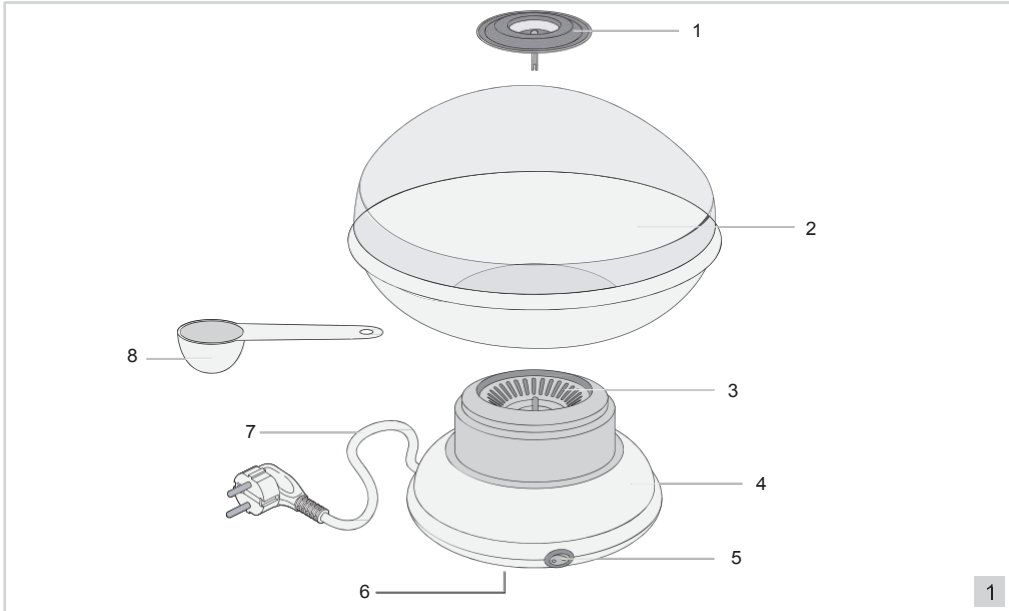

- | | |
|--------------------------|---------------------------------------|
| 1. Torno | 5. Interruptor de encendido y apagado |
| 2. Tazón | 6. Ventosas |
| 3. Elemento calentador | 7. Cable con enchufe |
| 4. Alojamiento del motor | 8. Cucharilla medidora |

funcionamiento - uso por primera vez

1. Quite el embalaje.
2. Limpie muy bien el aparato con un paño humedecido en agua caliente para eliminar cualquier resto de fabricación. Véase 'Limpieza y mantenimiento'.

funcionamiento - instalación del aparato

1. Coloque el aparato sobre una superficie firme y apriételo uniformemente para que las ventosas agarren bien.
2. Coloque el torno sobre la barrita del medio y gírelo bien una vez para que quede sujeto (véase la figura 2A).
3. Monte el cuenco sobre la carcasa del motor y gírelo un poco hacia la derecha para que quede sujeto (véase la figura 2B).

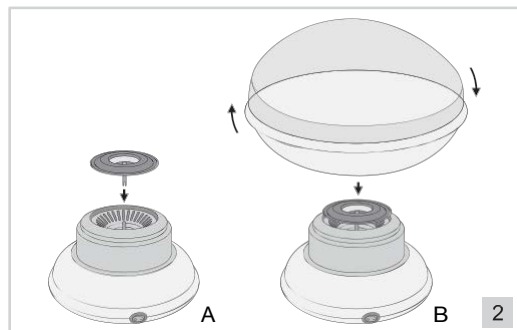

Español

funcionamiento - uso

1. Conecte el enchufe en la toma de corriente.
2. Deje en marcha el aparato durante 5 minutos para precalentarlo. El disco empezará a girar y la resistencia se calentará.
3. Apague el aparato y vierta una cucharadita rasa de azúcar en el torno.
4. Entonces, encienda otra vez el aparato. Pasado aproximadamente un minuto, los hilos de azúcar fundido empezarán a formarse.
5. Comience a hacer girar el palito a lo largo de la pared del aparato y, al mismo tiempo, gire el propio palito en la dirección contraria. Así conseguirá un bonito y sólido algodón de azúcar (véase la figura 3). Cuando no salgan más hilos, el algodón de azúcar estará listo.

- No se acerque demasiado al torno mientras está encendido. Si se llena el disco, podría salpicar azúcar caliente.
- Si se acumula azúcar en la pared, es fácil quitarla con una espátula de madera o de plástico. No utilice agua.



limpieza y Mantenimiento

1. Retire el enchufe de la fuente de alimentación y deje enfriar el aparato completamente.
2. Limpie la máquina para preparar algodón de azúcar después de cada uso. Para ello, utilice agua tibia o caliente para lavar el cuenco y el torno (cuanto más caliente esté el agua, más fácilmente saldrá el azúcar porque se fundirá). Si es preciso, utilice algún producto de limpieza y luego seque bien.
3. Limpie la resistencia con un paño húmedo y luego séquela bien.
 - No use nunca objetos metálicos o estropajos para limpiar la placa de asado. Tenga mucho cuidado si voltea o saca las minicrepes de la placa de asado con un elemento metálico. Este puede dañar la capa antiadherente.
 - No sumerja nunca el aparato, ni el enchufe, ni el cable en agua. No lo meta nunca en la lavadora de platos.
 - No use limpiadores fuertes ni abrasivos, ni objetos con filo (como cuchillos o cepillos con cerdas duras) para limpiar el aparato.

disposiciones de garantía

Bajo las siguientes condiciones, y durante un período de 60 meses contado a partir de la fecha de compra, el importador otorgará garantía de este aparato por defectos ocasionados por deficiencias en la fabricación o en los materiales.

1. Durante el período de garantía mencionado no se cobrarán los costes de la mano de obra ni el material. Una reparación que tenga lugar durante el período de garantía no prolonga dicho período.
2. En caso de reemplazo, las piezas defectuosas o los aparatos defectuosos mismos pasarán automáticamente a propiedad del importador.
3. Toda reclamación por garantía deberá ir acompañada de la factura de compra de la empresa.
4. Toda reclamación por garantía deberá hacerse al distribuidor donde ha sido comprado el aparato o al importador.
5. La garantía es válida únicamente para el comprador y no es susceptible de transferencia.
6. La garantía no cubre los daños ocasionados por:
 - a. accidentes, mala utilización, desgaste y/o descuido;
 - b. mala instalación y/o uso en contradicción con las normas técnicas o de seguridad legales vigentes;
 - c. conexión a una red eléctrica cuyo voltaje no corresponde al voltaje indicado en la placa;
 - d. una modificación no autorizada;
 - e. una reparación ejecutada por terceros;
 - f. negligencia en el transporte del aparato sin el embalaje o protección adecuados.

7. No podrá apelarse a estas disposiciones de garantía en los siguientes casos:
 - a. pérdida ocurrida durante el transporte;
 - b. remoción o modificación del número de serie del aparato.
8. La garantía no cubre los cables, las bombillas, ni las partes de cristal.
9. La garantía no concede derecho a reclamar indemnización alguna por daños, diferente a la sustitución o reparación, respectivamente, de las partes defectuosas. El importador no podrá ser responsabilizado por daños consecuenciales o por cualquier otra clase de efectos causados por el aparato suministrado por él o que guarden relación con el mismo.
10. Para hacer valer la garantía. Puede acudir a la tienda donde compró el producto. Bestron también ofrece la posibilidad de entregar el aparato directamente al servicio técnico Bestron para su reparación. Pero no podrá enviarlo de cualquier manera. El paquete podría ser rechazado y los costes asociados correrían de su cuenta. Póngase en contacto con el servicio técnico, donde le indicarán cómo debe embalar y enviar el aparato.
11. Este aparato no es apto para uso profesional.

servicio

Si se presenta un fallo inesperado, puede ponerse en contacto con el departamento de servicios de BESTRON: www.bestron.com/service

certificAción de conforMidAd (ce)

Este producto satisface las disposiciones de las siguientes directivas de la Unión Europea en el marco de la seguridad:

- Directiva de compatibilidad electromagnética 2004/108/EC
- Directiva de bajo voltaje 2006/95/EC



r. neyman
control de calidad

