

INVENTUM

maakt 't moment

BUILT-IN OVEN WITH MICROWAVE • EINBAUHERD MIT MIKROWELLE
FOUR ENCASTRABLE AVEC MICRO-ONDES

inbouwoven met magnetron

IMC6250BK



- gebruiksaanwijzing
- instruction manual
- Gebrauchsanleitung
- mode d'emploi

5 JAAR
INVENTUM
GARANTIE

OMRUIL
SERVICE

OER
HOLLANDS
SINDS 1908

Nederlands

1. veiligheidsvoorschriften	pagina 5
2. productomschrijving	pagina 10
3. voor het eerste gebruik	pagina 12
4. klok instellen	pagina 12
5. het gebruik van de oven	pagina 13
6. het gebruik van de magnetron functie	pagina 14
7. automatische programma's	pagina 15
8. ontdooiprogramma's	pagina 16
9. kinderslot	pagina 16
10. reiniging en onderhoud	pagina 17
11. storingen en oplossingen	pagina 18
12. installatievoorschrift	pagina 19

algemene service- en garantievoorwaarden pagina 70

English

1. safety instructions	page 22
2. product description	page 26
3. prior to first use	page 28
4. setting the clock	page 28
5. using the oven	page 29
6. using the microwave mode	page 30
7. automatic programmes	page 31
8. defrosting programmes	page 32
9. child lock	page 32
10. cleaning and maintenance	page 33
11. breakdowns and solutions	page 34
12. installation instructions	page 35

general terms and conditions of service and warranty page 72

Deutsch

1. Sicherheitshinweise	Seite 38
2. Produktbeschreibung	Seite 43
3. Vor dem ersten Gebrauch	Seite 45
4. Uhr einstellen	Seite 45
5. Verwendung des Ofens	Seite 46
6. Verwendung der Mikrowelle	Seite 47
7. Automatische Programme	Seite 48
8. Auftauprogramme	Seite 49
9. Kindersicherung	Seite 49
10. Reinigung & Wartung	Seite 50
11. Störungen und Lösungen	Seite 51
12. Installationsvorschrift	Seite 52

Allgemeine Service- und Garantiebedingungen *Seite 72*

Français

1. consignes de sécurité	page 54
2. description du produit	page 59
3. avant la toute première utilisation	page 61
4. réglage de l'horloge	page 61
5. utilisation du four	page 62
6. utilisation de la fonction micro-ondes	page 63
7. programme automatiques	page 64
8. programmes de décongélation	page 65
9. verrouillage enfant	page 65
10. nettoyage et entretien	page 66
11. pannes et solutions	page 67
12. instructions d'installation	page 68

conditions générales de garantie et de service après-vente *page 76*

1 veiligheidsvoorschriften

- **Lees eerst de gebruiksaanwijzing aandachtig en geheel door voordat u het apparaat gaat gebruiken en bewaar deze zorgvuldig voor latere raadpleging.**
- Gebruik dit apparaat uitsluitend voor de in de gebruiksaanwijzing beschreven doeleinden. Gebruik geen agressieve reinigingsmiddelen in dit apparaat. Het apparaat is alleen geschikt voor het bereiden van voedsel. Het apparaat is niet geschikt voor industrieel of laboratorium gebruik.
- Probeer het apparaat niet te gebruiken met de deur open. Dit kan resulteren in een gevaarlijke blootstelling aan micro-energie.
- Plaats geen voorwerp tussen de deur van het apparaat. Zorg ervoor dat de deur en de afdichting altijd schoon blijven.
- Als de deur of de afdichting beschadigd is, mag de oven niet meer gebruikt worden totdat deze gemaakt is door een expert.
- **Let op:** Vloeistoffen en ander voedsel mogen niet opgewarmd worden in gesloten conservenblikken, omdat deze kunnen exploderen door de druk.
- Reparaties aan elektrische apparaten dienen uitsluitend door vakmensen uitgevoerd te worden. Het is gevaarlijk om een reparatie uit te voeren waarbij de behuizing van het apparaat geopend moet worden. De behuizing beschermt tegen blootstelling aan micro-energie.
- Het apparaat buiten bereik van kinderen houden. Kinderen beseffen de gevaren niet, die kunnen ontstaan bij het omgaan met elektrische apparaten. Laat kinderen daarom nooit zonder toezicht met elektrische apparaten werken. Houd het apparaat en het snoer buiten bereik van kinderen jonger dan 8 jaar.
- Het apparaat kan worden gebruikt door kinderen van 8 jaar en ouder en door personen met beperkte fysieke, zintuiglijke of mentale vermogens of gebrek aan ervaring of kennis, wanneer zij het apparaat onder toezicht gebruiken of zijn geïnstrueerd over het veilige gebruik ervan en zij de daaruit voortkomende gevaren begrijpen.
- Kinderen mogen niet met het apparaat spelen.
- Het apparaat mag niet door kinderen worden gereinigd of onderhouden, tenzij dit onder toezicht gebeurt.

- Gebruik alleen materialen die geschikt zijn voor gebruik in de oven/magnetron.
- Het apparaat moet regelmatig gereinigd worden. Verwijder eventuele voedselresten.
- Houd het apparaat in de gaten wanneer u met de magnetronfunctie voedsel verwarmt in een plastic of papieren bakje. Het kan namelijk spontaan ontbranden.
- Gebruik de magnetronfunctie niet als er niets in het apparaat staat. Dit kan schadelijk zijn voor het apparaat.
- In geval van rook het apparaat uitschakelen en de stekker uit het stopcontact verwijderen. Houd de deur gesloten om de vlammen te verstikken.
- Laat voedsel niet te gaar worden.
- Gebruik de binnenkant van het apparaat niet als opbergruimte. Bewaar er geen koekjes, brood, etc. in.
- Verwijder metalen sluitstrips en metalen handgrepen van papieren of plastic bakjes/zakjes voordat deze in het apparaat geplaatst wordt.
- Installeer het apparaat alleen volgens de instructies.
- Eieren in de schaal en hard gekookte eieren mogen niet met de magnetronfunctie verwarmd worden, omdat ze kunnen exploderen. Zelfs nadat het apparaat al uitgeschakeld is.
- Gebruik nooit een hogedruk- of stoomreiniger voor het reinigen van het apparaat.
- Zet geen toebehoren van het apparaat op de open deur.
- De ovenbodem nooit afdekken met aluminiumfolie. Aluminiumfolie houdt warmte tegen en geeft daardoor slechte bakresultaten. Bovendien kan het emaille van de ovenbodem beschadigd raken.
- De oven heeft een ventilator die de ovenmantel koelt. Nadat de oven is uitgeschakeld, kan deze ventilator nog enige tijd nadraaien.
- De inhoud van babyflessen en potjes babyvoeding moeten doorgeroerd of geschud worden voor de consumptie. Controleer de temperatuur om brandwonden te voorkomen.
- **Let op:** Het verwarmen van vloeistoffen kan resulteren in explosief overkoken van de vloeistof. Ook nadat het apparaat al uitgeschakeld is. Let goed op als het kopje of bakje uit de oven met magnetronfunctie gehaald wordt. Plaats daarom altijd een kunststof of keramieken lepeltje in het kopje tijdens het verwarmen.

- Dit apparaat mag alleen door een erkend installateur worden aangesloten.
- Defecte onderdelen mogen alleen vervangen worden door originele onderdelen. Alleen van die onderdelen kan de fabrikant garanderen dat zij aan de veiligheidseisen voldoen.
- Schade ontstaan door verkeerd aansluiten, verkeerd inbouwen of verkeerd gebruik valt niet onder de garantie.
- Indien de aansluitkabel beschadigd is, mag deze alleen worden vervangen door de fabrikant, zijn service-organisatie of gelijkwaardig gekwalificeerde personen, teneinde gevaarlijke situaties te voorkomen.
- De elektrische aansluiting moet voldoen aan de nationale en lokale voorschriften.
- De wandcontactdoos en de stekker moeten altijd bereikbaar blijven.
- Het apparaat mag niet via een verdeelstekker of verlengsnoer op het elektriciteitsnet worden aangesloten. Hiermee kan veilig gebruik van het apparaat niet worden gewaarborgd.
- Het apparaat moet altijd geaard zijn.
- Gebruik het apparaat niet wanneer de stekker, het snoer of het apparaat beschadigd is, of wanneer het apparaat niet meer naar behoren functioneert of wanneer het gevallen of op een andere manier beschadigd is. Raadpleeg dan de winkelier of onze technische dienst. In geen geval de stekker of het snoer zelf vervangen.
- Het apparaat uitsluitend binnenshuis gebruiken en opbergen.
- Het apparaat niet gebruiken in de buurt van water, een vochtige kelder/ garage of in de buurt van een zwembad.
- ⚠ Vermijdt het aanraken van de warme oppervlakken wanneer het apparaat ingeschakeld is. **De binnenkant wordt heet!**
- De ventilatieopeningen nooit afdekken.
- Het netsnoer nooit scherp buigen of over hete delen laten lopen.
- Het niet schoon houden van het apparaat kan leiden tot slijtage wat weer effect heeft op de levensduur en kan resulteren in gevaarlijke situaties.
- Het apparaat is niet geschikt om gebruikt te worden met een timer of een aparte afstandsbediening.
- Sluit het apparaat alleen aan op wisselstroom, op een randgeaarde wandcontactdoos, met een netspanning overeenkomstig met de informatie aangegeven op het typeplaatje van het apparaat.

- Laat het apparaat niet onbeheerd achter indien het apparaat in werking is.
- Niet aan het snoer c.q. het apparaat trekken om de stekker uit de wandcontactdoos te halen. Het apparaat nooit met natte of vochtige handen aanraken.
- Als u besluit het apparaat, vanwege een defect, niet langer te gebruiken, adviseren wij u, nadat u de stekker uit de wandcontactdoos heeft verwijderd, het snoer af te knippen. Breng het apparaat naar de betreffende afvalverwerkingsafdeling van uw gemeente.
- Indien het apparaat na het inschakelen niet functioneert, dan kan de zekering of de aardlekschakelaar in de elektra verdeelkast zijn aangesproken. De groep kan te zwaar zijn belast of een aardlekstroom kan zijn opgetreden.
- Dompel het apparaat, het snoer of de stekker nooit onder in water.
- Dit apparaat is uitsluitend geschikt voor huishoudelijk gebruik. Wanneer het apparaat oneigenlijk gebruikt wordt, kan er bij eventuele defecten geen aanspraak op schadevergoeding worden gemaakt en vervalt het recht op garantie.
- Let op met de volgende materialen of ze wel of niet in het apparaat met de magnetronfunctie gebruikt mogen worden:

- aluminium folie	ja*
- papier	ja**
- huishoudfolie	ja
- aluminium bak	nee
- magnetron servies	ja
- hittebestendig plastic	ja
- ongeglazuurd aardewerk	nee
- metalen kookgerei	nee
- Ovenvast glas en keramiek	ja
- normaal glas	ja
- metalen sluitstrip	nee
- bord met metalen sierrand	nee
- kwikthermometer	nee
- afgesloten pot	nee***
- fles met nauwe hals	nee
- braadzak	ja

* Gebruik kleine stukjes om te voorkomen dat dunnere gedeelten van bijvoorbeeld kip te snel gaar worden.

** Gebruik niet gedecoreerd keukenpapier voor het afdekken van voedsel en voor de opname van vetten.

*** Verwijder het deksel en let op dat de pot niet te lang verwarmd wordt. Het glas kan barsten.

-  Huishoudelijke apparaten mogen niet bij het gewone huisvuil worden gevoegd. Breng het apparaat naar een speciaal centrum voor gescheiden afvalinzameling van uw gemeente om op verantwoorde wijze en conform overheidsbepalingen recycled te worden.

2 productomschrijving

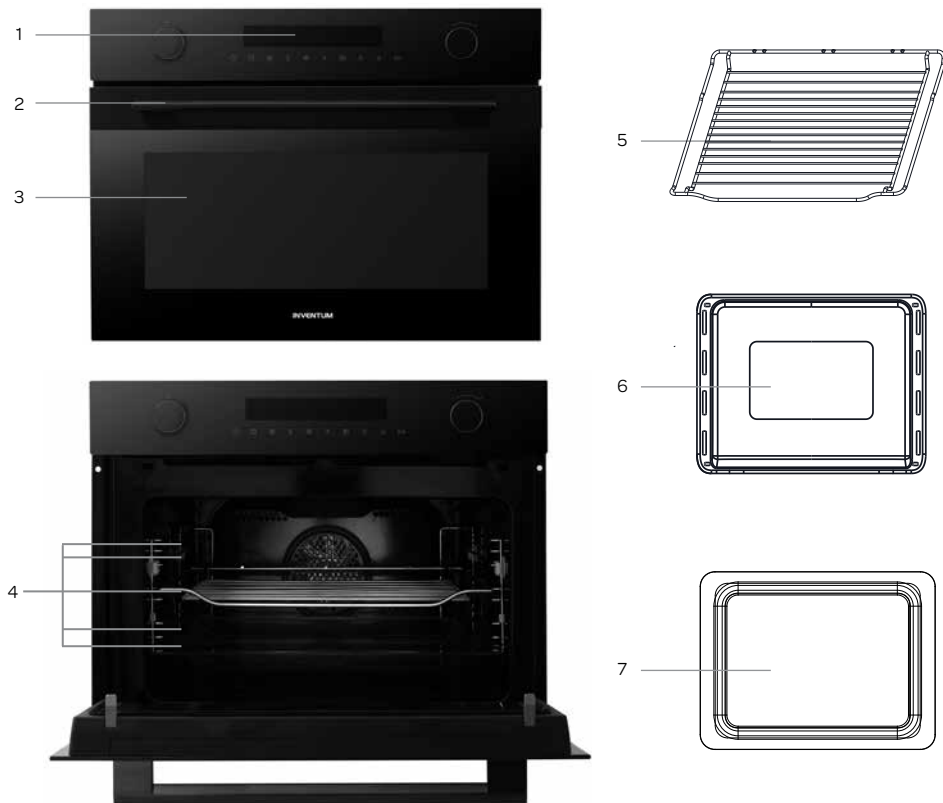

1. Bedieningspaneel
2. Handgreep deur
3. Deur
4. Insteekniveaus (5)
5. Grillrooster
6. Bakplaat - emaille
7. Bakplaat - glas

Aanwijzingen:

- Gebruik het grillrooster voor het grillen van bijvoorbeeld steak, worstjes, hamburgers en brood.
- Plaats een bakplaat nooit rechtstreeks op de bodem van de oven.
- Gebruik de geëmailleerde bakplaat voor het bakken van bijvoorbeeld cake, koekjes of voor een hele kip.
- Gebruik de geëmailleerde bakplaat nooit bij het gebruik van de magnetronfunctie.
- Bij het gebruik van de magnetronfunctie altijd alleen de glazen bakplaat gebruiken. Voor het beste resultaat plaatst u de glazen bakplaat op het onderste insteekniveau.

BEDIENING EN DISPLAY

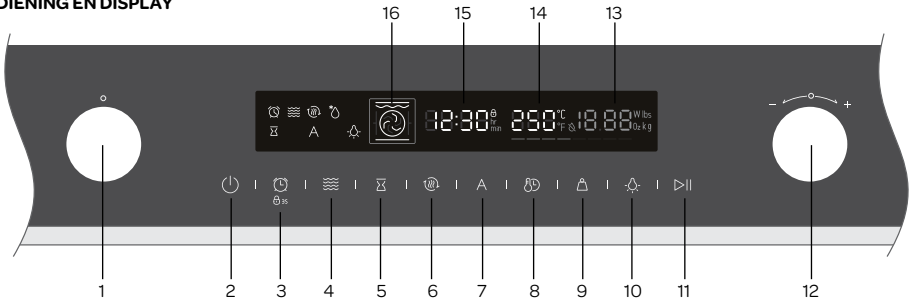

1. FUNCTIE knop
2. AAN/UIT toets
3. Toets voor het instellen van de kookwekker plus het kinderlot
4. Toets voor het instellen van de magnetron
5. Toets voor het instellen van het einde van de bereidingstijd (uitgestelde start)
6. Snel voorverwarm toets
7. Toets voor het instellen van een automatisch menu
8. Toets voor het instellen van de klok/ bereidingstijd en temperatuur
9. Toets voor het instellen van het gewicht
10. Aan/ uit toets voor de ovenlamp
11. Start en pauze toets
12. Instelknop
13. Weergave magnetronvermogen [W]
14. Temperatuur weergave [°C]
15. Tijd weergave
16. Weergave ovenfunctie

De oven heeft 5 insteekniveau's - zie tekening 1.

De accessoires kunnen tot halverwege uit de oven getrokken worden zonder te kantelen. U kunt het gerecht veilig uit de oven pakken zonder dat het ovenrooster of de bakplaat er per ongeluk uit valt.

Let daarom op dat de accessoire altijd op de juiste manier in de oven geplaatst wordt.

- Plaats het ovenrooster in de oven volgens tekening 2 en 3 daarbij lettend op de voor- en achterzijde van het rooster.

- Plaats de bakplaat in de oven volgens tekening 2 en 4 daarbij lettend op de voor- en achterzijde van de bakplaat.

Schuif de accessoires altijd volledig in de oven zodat ze de ovendeur niet raken.

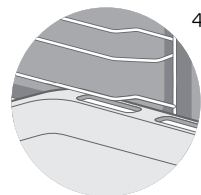
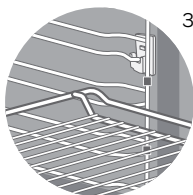
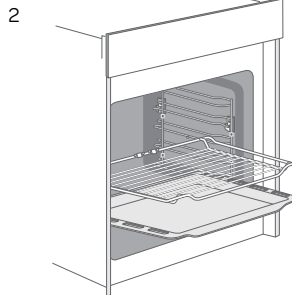
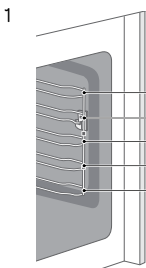







3 voor het eerste gebruik

Voordat u het apparaat voor de eerste maal in gebruik neemt, dient u als volgt te werk te gaan: pak de oven voorzichtig uit en verwijder al het verpakkingsmateriaal en eventuele promotionele stickers. De verpakking (plastic zakken en karton) buiten het bereik van kinderen houden. Controleer na het uitpakken het apparaat zorgvuldig op uiterlijke schade, mogelijk ontstaan tijdens transport. Controleer of de spanning overeenkomt met die vermeld is op het typeplaatje. Voor de installatie van het apparaat volgt u de instructies in hoofdstuk 12.

Reinig het apparaat en alle accessoires met warm water en een mild reinigingsmiddel. Goed naspoelen met alleen water en droog maken.





Verwarm de lege oven ongeveer 60 minuten op 250°C met de hetelucht functie  om alle achtergebleven productieresten, zoals olie, te verwijderen. U voorkomt hiermee dat er onaangename geuren ontstaan tijdens het bereiden van voedsel. Zorg voor voldoende ventilatie van de ruimte.

- Selecteer met de functieknop de hetelucht functie . Het symbool  licht op in het display wanneer de hetelucht functie geselecteerd is.
- Draai de instelknop  om de temperatuur te wijzigen naar 250°C.
- Druk op de KLOK toets  en draai de instelknop  om de gewenste tijd - 60 minuten - in te stellen.
- Druk op de START toets  om de oven te starten.

Laat het apparaat afkoelen en reinig de binnenkant nogmaals met warm water en een mild reinigingsmiddel. Goed naspoelen met alleen water en droog maken.



4 klok instellen

Zodra u de stekker van het apparaat in het stopcontact heeft gedaan, staat in het display **00:00** en er klinkt een geluidssignaal.

- Druk op de KLOK toets  en de instelknop  naar links of rechts om het juiste uur in te stellen (24 uren klok).
- Druk nogmaals op de KLOK toets  om de minuten in te stellen.
- Druk op de KLOK toets  om de tijd te bevestigen, zodra u de juiste tijd heeft ingesteld. De dubbele punt “:” in het display knippert.
- Om de tijd aan te passen, drukt u op de KLOK toets .
- Volg de bovenstaande stappen om de tijd aan te passen.

kookwekker instellen

De kookwekker kan gebruikt worden om een geluidssignaal te krijgen als de ingestelde tijd voorbij is. De kookwekker heeft geen invloed op het in- of uitschakelen van de oven.







- Druk op de kookwekkertoets  om de kookwekker te selecteren.
- Draai de instelknop  naar links of rechts om de tijd in te stellen (0-24 uur).
- Druk nogmaals op de kookwekkertoets  om de ingestelde tijd te bevestigen. De dubbele punt “:” in het display knippert en de tijd zal nu aftellen.
- Zodra de ingestelde tijd voorbij is, klinkt het geluidssignaal 5 keer.

5 het gebruik van de oven

Er zijn verschillende manieren om de oven te gebruiken. Hoe u de gewenste ovenfunctie en temperatuur kunt selecteren, wordt hierna uitgelegd. Ook kan de bereidingstijd van het gerecht worden ingesteld.







INSCHAKELEN

Schakel de oven in op de volgende wijze:

- Selecteer met de functieknop een ovenfunctie, bijvoorbeeld de dubbele grillfunctie . Stop met het draaien van de standenknop zodra het symbool  in het display zichtbaar is.
- Draai de instelknop  om de temperatuur te wijzigen naar de gewenste temperatuur.
- Druk op de KLOK toets  om de bereidingstijd in te stellen en draai de instelknop  om de juiste tijd te selecteren.
- Druk op de START toets  om de oven te starten.

UITSCHAKELEN

Om de oven uit te schakelen, drukt u op de AAN/UIT toets .

- **Attentie:** Als het kook- of bakproces onderbroken is door de deur te openen, moet nogmaals op de START toets  gedrukt worden om het proces verder te laten gaan.
- Druk op de PAUZE toets  om de oven te pauzeren. Druk op de START toets  om het proces verder te laten gaan.
- Het aanpassen van de bereidingstijd kan altijd. Druk op de KLOK toets  en draai de instelknop  om de tijd aan te passen.
- Het aanpassen van de temperatuur kan altijd. Druk op de TEMPERATUUR toets  en draai de instelknop  om de temperatuur aan te passen.

FUNCTIES EN DISPLAY

Ovenfunctie	Gebruik
 Conventioneel (boven + onder verwarming)	Het bovenste en onderste verwarmingselement worden gebruikt om perfecte bakresultaten te krijgen, zoals cake en bladerdeeg. Instelbereik: 100-235°C.
 Hetelucht	Voor het bakken op verschillende niveaus (bijv. bakplaten met koekjes). De warmte komt van het verwarmingselement aan de achterkant. Instelbereik: 50-250°C.
 Conventioneel met ventilator	Voor het bakken op verschillende niveaus (bijv. bakplaten met koekjes). De ventilator verdeelt de warmte van de verwarmingselementen gelijkmatig in de ovenruimte. Instelbereik: 50-235°C.
 Enkele grill	Voor het grillen van kleine hoeveelheden en voor het bruinen van voedsel. Plaats het voedsel in het midden van de oven onder het grill element. Instelbereik: 100-235°C.
 Dubbele grill + ventilator	Voor het grillen van laag voedsel, zoals steaks en voor het gratineren van ovenschotels. Instelbereik: 100-250°C.
 Dubbele grill	Voor het grillen van grote hoeveelheden vlees, steaks, koteletten, kebabs, etc. Instelbereik: 100-235°C.
 Pizza stand	Voor pizza's en gerechten die vooral warmte van onderen nodig hebben. Het onderste en achterste verwarmingselement worden gebruikt. Instelbereik: 50-250°C.
 Onderwarmte	Voor het extra bruinen van pizzabodems, quiches en taarten. De warmte komt van het onderste verwarmingselement. Instelbereik: 50-235°C.

snel voorverwarmen

Met de functie snel voorverwarmen bereikt de oven de ingestelde temperatuur heel snel.







Selecteer een ovenfunctie en druk op de snel voorverwarm toets . Het symbool verschijnt in het display.

Bij een ovenfunctie waarbij snel voorverwarmen niet geselecteerd kan worden, klinkt er een piepsignaal.

De snel voorverwarm functie kan niet gebruikt worden bij de volgende functies: automatische menu's en ontdooien.

uitgestelde start

Stel de eindtijd van de oven in en de bereidingstijd. De oven zal automatisch inschakelen op de vooringestelde temperatuur en ovenfunctie om ervoor te zorgen dat het gerecht klaar is op de eindtijd die u heeft ingesteld.







- Druk u op de toets voor uitgestelde start  om het juiste uur met de instelknop  in te stellen.
- Druk nogmaals op de toets  om de minuten in te stellen.
Wanneer de instelling klaar is, druk nogmaals op de toets  om deze te bevestigen.
- Stel de ovenfunctie en de temperatuur in.
- Druk op de START toets  en stel de bereidingstijd in.
- Druk nogmaals op de START toets . Het symbool  van de uitgestelde start knippert in het display en de oven zal automatisch starten.

6 het gebruik van de magnetron functie







De oven kan ook als solo magnetron gebruikt worden of in combinatie met een ovenfunctie.





Gebruik altijd hittebestendige ovenschalen van aardewerk, glas of kunststof. Deze materialen laten de microgolven goed door. Gebruik geen schalen van metaal of met metalen decoraties.

Magnetronvermogen	Toepassing
100 Watt	Zacht maken van ijs
300 Watt	Zacht maken van boter, chocolade smelten, ontdooien
500 Watt	Rijst en soep koken
700 Watt	Opwarmen van vis, het koken van bijv. champignons en gerechten die eieren en kaas bevatten
900 Watt	Opwarmen, het koken van water, kip, vis en groenten, drankjes heet maken

- Druk op de toets  om de magnetron functie te activeren. Het symbool  verschijnt in het display als ook de standaard tijd van 1 minuut en het standaard vermogen van 900 W.
- Druk nogmaals op de toets  en draai de instelknop  om het magnetronvermogen aan te passen.
- Druk op de KLOK toets  en draai de instelknop  om de bereidingstijd in te stellen.
- Druk op de START toets  om de magnetronfunctie te starten.

de magnetron gebruiken in combinatie met een ovenfunctie

- Druk op de toets  om de magnetron functie te activeren.
- Draai aan de functieknop om een combinatiestand te selecteren.
- Draai de instelknop  om de temperatuur aan te passen.
- Druk op de KLOK toets  en draai de instelknop  om de bereidingstijd in te stellen.
- Druk op de toets  en draai de instelknop  om het magnetronvermogen aan te passen.
- Deze instelling kan ook andersom door eerst een ovenfunctie in te stellen en daarna het magnetronvermogen .
- Als er een ovenfunctie geselecteerd wordt waarbij de magnetron niet gecombineerd kan worden dan hoort u een piepsignaal.







Magnetronfunctie		Standaard vermogen	Standaard temperatuur	Temperatuur bereik	Tijdsduur bereik
	Magnetron	900 W	-	-	00:01-30:00 min
	Magnetron + hetelucht	300 W	160°C	50 - 250°C	00:01-01:30 uur
	Magnetron + dubbele grill + ventilator	300 W	180°C	50 - 250°C	00:01-01:30 uur
	Magnetron + pizza stand	300 W	150°C	50 - 250°C	00:01-01:30 uur

Aanwijzing: bij het gebruik van de magnetronfunctie altijd alleen het grillrooster gebruiken. Voor het beste resultaat plaatst u het grillrooster op het tweede insteekniveau.

7 automatische programma's



De oven beschikt over 13 automatische programma's. U hoeft alleen maar het programma te selecteren en het gewicht in te stellen. Het vermogen, de tijd en de temperatuur zijn al ingesteld.

Bij het gebruik van een automatisch programma de oven niet voorverwarmen.

- Druk tweemaal op de **A** toets voor de automatische programma's. In het display licht de **A** op en het eerste programmanummer verschijnt, **P01**.
- Draai de instelknop  om het juiste programma te selecteren. Het geselecteerde programma P01 tot en met P13 verschijnt in het display. Evenals de temperatuur en het gewicht.
- Druk op de GEWICHT toets  en draai de instelknop  om het juiste gewicht te selecteren.
- Druk op de START toets  om de oven te starten.
- Zodra de tijd voorbij is, klinkt er een geluidssignaal en de oven stopt.
- **Attentie:** Als het kook- of opwarmproces onderbroken is door de deur te openen, moet nogmaals op de  toets gedrukt worden om het proces verder te laten gaan.
- Druk op de toets  om de oven te pauzeren. Druk op de  toets om het proces verder te laten gaan.
- Als de deur geopend wordt tijdens het koken dan kan het gebeuren dat de ventilator geactiveerd blijft.

Programma	Soort voedsel	Gewichtkeuze (g)
P01 **	Verse groenten	200 - 400 - 600
P02**	Gekookte aardappelen - geschild	240 - 480 - 720
P03	Gebakken aardappelen	450 - 1000
P04	Stukken kip (bevroren)	450
P05 *	Cake	400 - 500 - 600
P06 *	Appeltaart	2400
P07 *	Quiche	1000
P08 **	Soep opwarmen	200 - 400 - 600
P09 **	Een bord eten opwarmen	250 - 350
P10	Saus of stoofpot opwarmen	100 - 200 - 300
P11	Diepvriespizza	200 - 400 - 600
P12	Diepvries frites	300 - 400 - 500
P13	Lasagne	1600



LET OP!

- Bij het gebruik van deze programma's wordt de oven voorverwarmd. Tijdens het voorverwarmen, wordt de bereidingstijd gepauzeerd en in het display brand . Na het voorverwarmen, klinkt er een geluidssignaal en knippert . Plaats het gerecht.

** Deze programma's gebruiken alleen de magnetron functie.

8 ontdooiprogramma's

Er zijn drie ontdooiprogramma's voor het ontdooien van vlees, gevogelte en vis.

- Druk op de **A** toets voor de automatische programma's. In het display licht de **A** op en het eerste programmanummer verschijnt, **d01**.
- Draai de instelknop  om het juiste ontdooiprogramma te selecteren. Het geselecteerde programma d01 tot en met d03 verschijnt in het display.
- Druk op de GEWICHT toets **A** en draai de instelknop  om het juiste gewicht te selecteren.
- Druk op de START toets **▶** om de oven te starten.
- Zodra de tijd voorbij is, klinkt er een geluidssignaal en de oven stopt.

Aanwijzingen:

- Gebruik etenswaren die bevroren zijn tot -18°C. Probeer etenswaren zo plat mogelijk in te vriezen zodat het later sneller ontdooit kan worden.
Verwijder de verpakking en weeg de te ontdooien etenswaren. Het gewicht moet u namelijk instellen in het ontdooiprogramma.
- Tijdens het ontdooien van vlees en gevogelte komt er vocht vrij. Gooi dit vocht weg wanneer u het eten moet omdraaien. Dit vocht nooit ergens anders voor gebruiken en ook niet in contact laten komen met andere etenswaren.
- Leg het te ontdooien eten in een lage schaal die geschikt is voor gebruik in een magnetron.
- Bij het ontdooien van vlees (d01) en gevogelte (d02) zal er een geluidssignaal klinken om aan te geven dat het gerecht omgedraaid moet worden.
- Laat het voedsel wat ontdooid is nog 10 tot 30 minuten rusten zodat het hele gerecht dezelfde temperatuur bereikt. Grote stukken vlees hebben meer tijd nodig dan kleinere stukken.

Programma	Soort voedsel	Gewichtkeuze in kg
d01 *	Vlees	0,10 - 1,50
d02 *	Gevogelte	0,10 - 1,50
d03 *	Vis	0,10 - 0,80

* Deze programma's gebruiken alleen de magnetron functie. Gebruik bij dit programma altijd de glazen bakplaat voor een optimale warmteverdeling.

* Wanneer u een geluidssignaal hoort, stopt de oven. Draai het te ontdooien gerecht om en druk opnieuw op de **▶** toets om het ontdooiprogramma verder te laten gaan.



9 kinderslot

Het kinderslot voorkomt dat de oven onbedoeld gebruikt wordt door kinderen of anderen. De ovenknoppen kunnen niet gebruikt worden als het kinderslot geactiveerd is.

Kinderslot activeren:

Druk gedurende 3 seconden op de toets . Het symbool  in het display geeft aan dat het kinderslot geactiveerd is.

Kinderslot de-activeren:

Druk gedurende 3 seconden op de toets  als het kinderslot geactiveerd is. Het symbool  verdwijnt. Het kinderslot is gede-actieveerd.

10 reiniging en onderhoud

Zet het apparaat uit als u deze wilt reinigen en laat het apparaat volledig afkoelen. Het apparaat mag niet gereinigd worden met een stoomreiniger of hogedruk reiniger.

Binnenzijde

Maak de binnenzijde van het apparaat na elk gebruik schoon. Gebruik een vochtige doek. Voor een grondige reiniging mag warm water gebruikt worden waaraan wat afwasmiddel is toegevoegd. Spoel de resten van het schoonmaakmiddel goed af. De binnenzijde goed drogen met een doek.

Om de binnenzijde van de oven eenvoudiger te kunnen reinigen, kunt u de geleiderails uit de oven nemen.

1. Verwijder de witte klembusjes.
2. Til de geleiderail een stukje op.
3. Verwijder het geleiderekje.

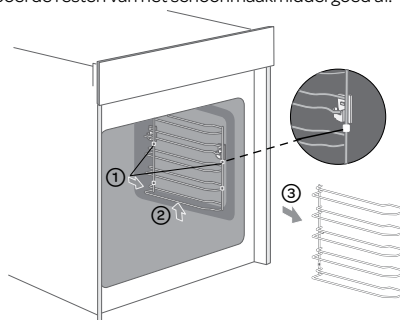

Accessoires

Reinig de losse accessoires zoals het ovenrooster en de bakplaat met warm water en afwasmiddel. Maak alles goed droog voordat het weer gebruikt wordt.

Buitenkant

Reinig de buitenkant van het apparaat met een vochtige doek of spons. Indien noodzakelijk kunt u de buitenkant van het apparaat met behulp van een mild afwasmiddel reinigen. Reinig ook de deur en het deurrubber goed. Gebruik geen glasreinigers of scherpe voorwerpen.

Tips voor het schoonmaken

- Reinig de oven na elk gebruik zodat voedselresten niet kunnen inbakken.
- Vetspetters kunt u makkelijk verwijderen als het apparaat nog een beetje warm is. Gebruik warm water en een beetje afwasmiddel.
- **Gebruik geen agressieve schurende reinigingsmiddelen of scherpe voorwerpen om de oven en oven deur te reinigen.**
- Geurtjes, zoals na het bakken van vis, kunnen eenvoudig verwijderd worden. Doe een paar druppels citroensap in een kopje water. Plaats een lepeltje, bijvoorbeeld kunststof, in het kopje om vertraagd overkoken te voorkomen. Warm het water op gedurende 1 tot 2 minuten op de hoogste stand van de magnetronfunctie.

11 storingen en oplossingen

Storing	Oorzaak	Wat te doen
De oven functioneert niet.	Geen stroomtoevoer	Controleer de zekering van de groepenkast, vervang een eventuele doorgebrande zekering.
	De stekker zit niet in het stopcontact.	Steek de stekker goed in het stopcontact.
	Stroomstoring	Controleer of de verlichting in de keuken werkt.
Het apparaat functioneert niet. In het display verschijnt  .	Het kinderslot is ingesteld.	De-actieveer het kinderslot (zie: hoofdstuk 9).
0:00 staat in het display	Er is een stroomstoring geweest.	Stel de klok opnieuw in.
De magnetronfunctie gaat niet aan.	Waarschijnlijk is de ovendeur niet goed gesloten.	Controleer of er iets tussen de deur zit.
Het duurt langer dan eerst om voedsel op te warmen met de magnetronfunctie.	Het geselecteerde vermogen is te laag.	Selecteer een hoger magnetronvermogen.
	De hoeveelheid voedsel is meer dan normaal.	De dubbele hoeveelheid voedsel = bijna de dubbele opwarmtijd.
	Het voedsel was kouder dan normaal.	Schep het voedsel om tijdens het opwarmen.
Een bepaalde functie of vermogen kan niet ingesteld worden.	De temperatuur, vermogen of combinatiestand is niet mogelijk bij deze instelling.	Selecteer instellingen binnen het bereik.

12 installatievoorschrift

- De veiligheid tijdens het gebruik is alleen gegarandeerd als de montage technisch correct en in overeenstemming met dit installatievoorschrift is uitgevoerd. De installateur is aansprakelijk voor schade veroorzaakt door een foutieve montage.
- De elektrische aansluiting mag alleen worden uitgevoerd door een bevoegde electriciën. Deze is op de hoogte van de landelijke en regionale veiligheidsvoorschriften waaraan de aansluiting moet voldoen.
- De oven behoort tot beschermingsklasse I en mag alleen worden gebruikt in combinatie met een geaarde aansluiting. De fabrikant is niet aansprakelijk voor de ongeschikte werking en de mogelijke schade veroorzaakt door ongeschikte elektrische installaties.
- De oven moet worden aangesloten op een vaste installatie waarin middelen voor uitschakeling zijn ingebouwd, in overeenstemming met de voorschriften van de installatie.
- Zorg ervoor dat de voedingskabel niet bekneld raakt tijdens de installatie of langs scherpe randen loopt. Hij moet zo geplaatst worden dat er geen hete delen van de oven geraakt worden.
- Het aansluitpunt, de wandcontactdoos en/of de stekker moeten altijd toegankelijk zijn.
- Het keukenmeubel waarin het apparaat wordt gemonteerd, moet hittebestendig zijn (> 90°C). Dit geldt ook voor de deuren en fronten van het keukenmeubel.
- Controleer of het keukenmeubel waarin de oven wordt gemonteerd goed vaststaat. Bijvoorbeeld door deze vast te schroeven aan de eraan staande elementen.
- Door verkeerde installatie, aansluiting of montage vervalt de garantie.
- **Attentie:** elke wijziging in het apparaat, inclusief het monteren en het vervangen van de voedingskabel, moet worden uitgevoerd door een erkende installateur.

INBOUWMATEN

In onderstaande afbeeldingen zijn de afmetingen van de uitsparingen aangegeven in mm.

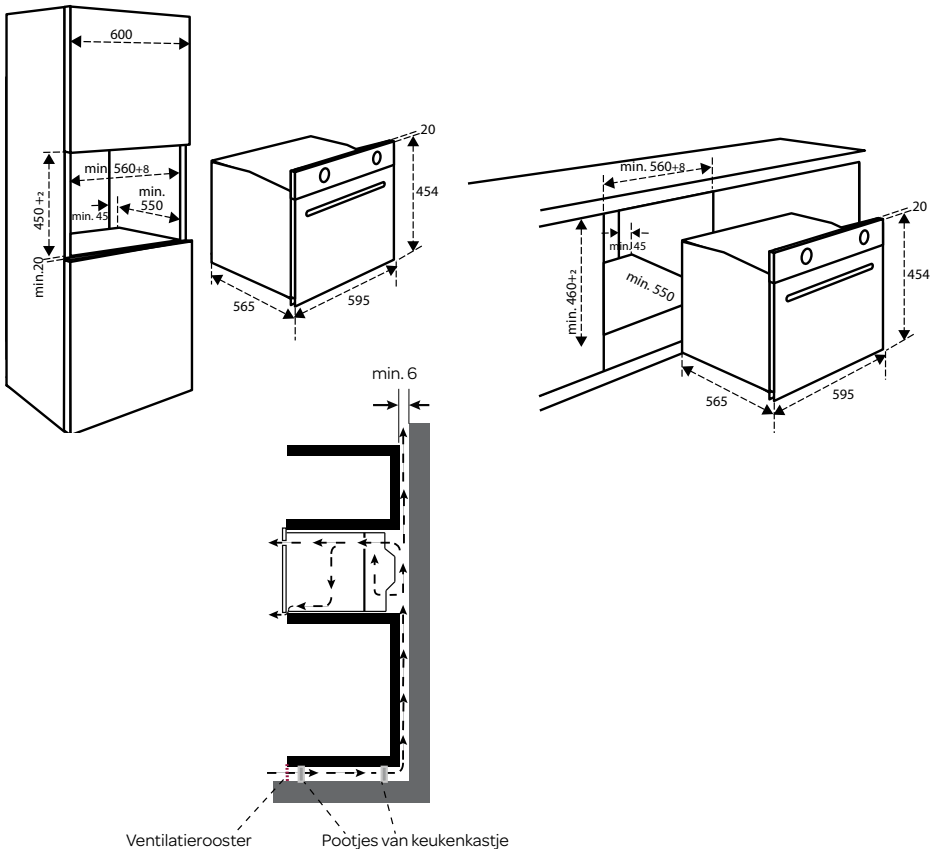

ELEKTRISCHE AANSLUITING

De netspanning moet overeenstemmen met de spanning weergegeven op het typeplaatje in het apparaat. De groep in de meterkast moeten gezekeerd zijn met minimaal 16 Ampère elk. De aansluitkabel moet een adersnede hebben van minimaal 2,5 mm² en een lengte van 1,5 m. Als de kabel te kort is, kunt u het apparaat niet alvast aansluiten en tegen de wand plaatsen voordat u de stekker in het stopcontact wilt steken.

HET INBOUWEN VAN DE OVEN

- Controleer of het keukenmeubel en de uitsparing voldoen aan de gestelde eisen ten aanzien van afmetingen.
- Schuif de oven in het keukenmeubel. Controleer of de behuizing niet in aanraking komt met de wanden van het keukenmeubel. Zorg dat er minimaal 2 mm ruimte is tussen de behuizing en de wanden van het keukenmeubel. Let erop dat de oven gecentreerd tussen de wanden van het keukenmeubel geplaatst is. Let op: zorg dat de aansluitkabel niet bekneld raakt en niet bovenop het apparaat ligt.
- Open de deur van het apparaat.
- Met de bijgeleverde schroeven het apparaat vastmaken aan de zijwanden van het keukenmeubel.
- De opening tussen de kast en de bovenzijde van de oven mag niet dicht gemaakt worden. Dit is een ventilatieopening.
- Sluit de deur van het apparaat en steek de stekker in het stopcontact.
- De oven is nu gebruiksklaar.

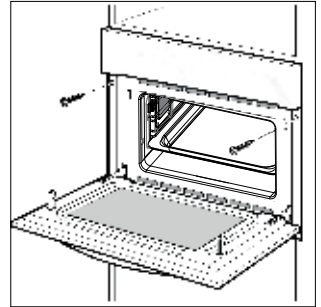

technische gegevens

Product	Inventum IMC6250BK
Aansluiting voltage	230 V -50Hz
Aansluitwaarde	3000W
Magnetron vermogen	900W
Ampere	16A
Oven capaciteit	50 L
Externe afmetingen zonder handgreep	454 x 595 x 565 mm (HxBxD)
Netto gewicht	39,2 kg

1 safety instructions

- **Carefully and fully read the instruction manual prior to using the appliance and carefully store the manual for future reference.**
- Only use this appliance for the purposes described in the instruction manual. Do not use aggressive cleaning agents in this appliance. The appliance is only suitable for the preparation of food. The appliance is not suitable for industrial or laboratory use.
- Do not try to use the appliance with the door open. This could result in hazardous exposure to micro energy.
- Do not place any object between the door of the appliance. Make sure the door and sealing always remain clean.
- If the door or sealing has been damaged, do not use the oven until it has been repaired by an expert.
- **Caution:** Liquids and other foods may not be heated in closed tin cans, as they can explode due to the pressure.
- Repairs to electrical appliances should only be performed by skilled persons. It is dangerous to perform a repair whereby the base unit of the appliance must be opened. The base unit provides protection against exposure to micro energy.
- Keep the appliance out of reach of children. Children do not see the dangers when handling electrical appliances. Therefore, never allow children to work with electrical appliances without supervision. Keep the appliance and cord out of reach of children younger than 8 years of age.
- The appliance can be used by children of 8 years and older and persons with a limited physical, sensory or mental capacity or lack of experience or knowledge, provided they use the appliance under supervision or have been instructed about its safe use and understand the hazards involved.
- Children are not allowed to play with the appliance.
- The appliance may not be cleaned or maintained by children, unless this is done under supervision.
- Only use materials that are suitable for use in the oven/microwave.

- The appliance must be cleaned regularly. Remove any food residues.
- Keep an eye on the appliance when heating food in a plastic or paper container using the microwave mode. It could combust spontaneously.
- Do not use the microwave mode when there is nothing in the appliance. This could damage the appliance.
- In case of smoke, switch off the appliance and remove the plug from the socket. Keep the door closed to smother the flames.
- Do not overcook food.
- Do not use the inside of the appliance as storage space. Do not store any biscuits, bread, etc. in the appliance.
- Remove metal closing strips and metal grips of paper or plastic containers/bags before placing them in the appliance.
- Always install the appliance in accordance with the instructions.
- Eggs in their shells and hard-boiled eggs should not be heated using the microwave mode, as they could explode. Even after the appliance has been switched off.
- Never clean the appliance with a high pressure cleaner or steam cleaner.
- Do not place accessories of the appliance on the opened door.
- Never cover the oven bottom with aluminium foil. Aluminium foil stops the heat and may therefore lead to poor baking results. Moreover, the enamel of the oven bottom could get damaged.
- The oven has a fan that cools the oven mantle. When the oven is switched off, this fan could continue to run for some time.
- The contents of baby bottles and jars of baby food should be stirred or shaken prior to consumption. Check the temperature to prevent burns.
- **Caution:** Heating liquids could result in explosive boiling over of the liquid. Also after the appliance has been switched off. Be careful when removing the cup or container from the oven with microwave mode. Therefore, always place a plastic or ceramic spoon in the cup when heating.
- This appliance may only be fitted by a certified installer.
- Defective parts may only be replaced by original parts. Only for those parts will the manufacturer be able to guarantee that they meet the safety requirements.
- Damage as a result of incorrect connection, incorrect fitting or incorrect use does not fall under the warranty.

- If the connecting cable is damaged, it may only be replaced by the manufacturer, its service organisation or similarly qualified persons, in order to prevent hazardous situations.
- The electrical connection must meet national and local regulations.
- The socket and plug must always be within reach.
- The appliance may not be connected to the mains supply via a power strip or extension cord. If this is not observed, the safety of the appliance cannot be guaranteed.
- The appliance must always be earthed.
- Do not use the appliance if the plug, cord or appliance are damaged, or if the appliance no longer functions properly or if it is damaged in any other way. If this is the case, consult the shop or our technical service. Never replace the plug or cord yourself.
- Only use and store the appliance indoors.
- Do not use the appliance near water, a damp basement/garage or near a swimming pool.
- ⚠ Avoid contact with hot surfaces when the appliance is switched on. **The inside becomes hot!**
- Never cover the ventilation holes.
- Never bend the power cord sharply or allow it to run across hot parts.
- Not keeping the appliance clean could lead to wear and tear which, in its turn, will have an effect on the life span and could result in dangerous situations.
- The appliance cannot be used with a timer or separate remote control.
- Only connect the appliance to alternate current, to an earthed wall socket, with a mains voltage that corresponds with the information provided on the information plate of the appliance.
- Do not leave the appliance unsupervised if the appliance is operational.
- Do not pull the cord and/or appliance to remove the plug from the wall socket. Never touch the appliance with wet or moist hands.
- If you decide not to use the appliance any more due to a defect, we recommend cutting off the cord after removing the plug from the wall socket. Take the appliance to the waste processing department concerned of your municipality.

- If the appliance does not function after it has been switched on, it is possible that the fuse or earth leakage circuit breaker has been activated in the electrical distribution box. The group can be overloaded or an earth leakage current may have occurred.
- Never submerge the appliance, cord or plug in water.
- This appliance is only suitable for household use. If the appliance is not used as intended, no compensation can be claimed in case of defects or accidents and the warranty will be invalidated.
- Be careful with the following materials and make sure that they may be used in the appliance when using the microwave mode:

- aluminium foil	yes*
- paper	yes**
- cling film	yes
- aluminium container	no
- microwave crockery	yes
- heat resistant plastic	yes
- unglazed pottery	no
- metal cookware	no
- ovenproof glass and ceramics	yes
- normal glass	yes
- metal closing strip	no
- plate with metal decorative rim	no
- mercury thermometer	no
- closed jar	no***
- bottle with narrow neck	no
- oven bag	yes
-  Household appliances should not be added to regular household waste. Take the appliance to a special centre for separated waste collection of your municipality to have it recycled in a responsible manner and in accordance with government regulations.

* Use small pieces to prevent thinner sections of chicken, for example, from getting cooked too quickly.

** Use non-decorated kitchen paper to cover food and absorb fat.

*** Remove the cover and make sure the jar is not heated too long. The glass may burst.

2 product description

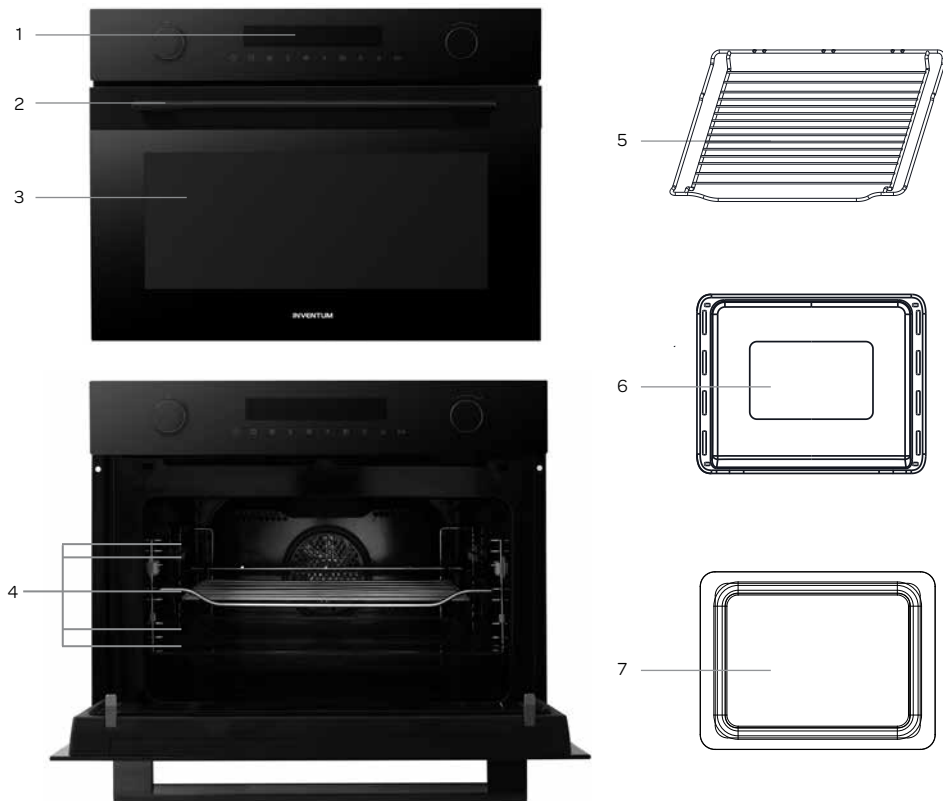

1. Control panel
2. Handle
3. Door
4. Insert level oven grid (5)
5. Grill rack
6. Baking tray - enamel
7. Baking tray - glass

Notes:

- Use the grill rack for grilling, e.g. steaks, sausages and for toasting bread.
- For safety reasons, the baking tray should be placed in one of the insert levels instead of being placed directly on the bottom of the cavity.
- Use the enamel baking tray for making cake roll, roasting whole chickens.
- Never use the enamel baking tray when using only the microwave function.
- When cooking only with the microwave function, please use only the glass tray. In order to ensure the best cooking effect, the glass tray should be placed at the bottom level.

OPERATION AND DISPLAY

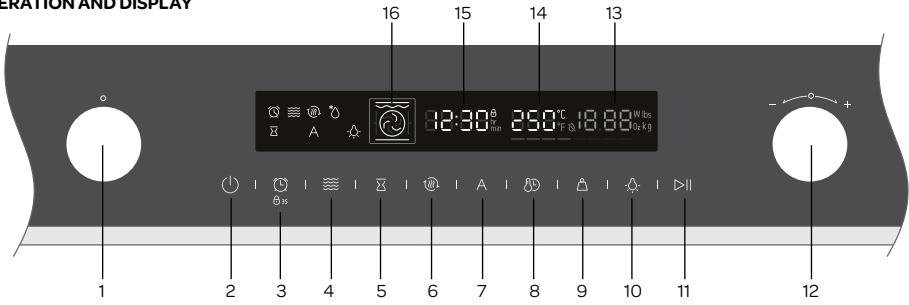

1. MODE knob
2. ON/OFF key
3. Key for setting the kitchen timer as well as the child lock
4. Key for setting the microwave
5. Key for setting the end of the preparation time (delayed start)
6. Quick preheat key
7. Key for setting an automatic menu
8. Key for setting the clock / preparation time and temperature
9. Key for setting the weight
10. On/off key for the oven lamp
11. Start and pause key
12. Adjusting knob
13. Microwave power display [W]
14. Temperature display [°C]
15. Time display
16. Oven mode display

The oven has 5 insert levels - see drawing 1.

The accessories can be pulled halfway out of the oven, without tilting. You can safely remove the dish from the oven, the oven rack or baking tray will not fall out by accident.

Therefore, always make sure the accessory is placed in the oven correctly.

- Place the oven rack in the oven according to drawings 2 and 3 and pay special attention to the front and rear of the rack.
 - Place the baking tray in the oven according to drawings 2 and 4 and pay special attention to the front and rear of the baking tray.
- Always fully slide the accessories into the oven, so that they do not make contact with the oven door.

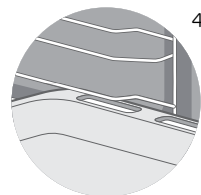
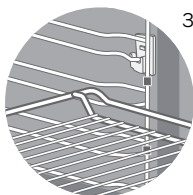
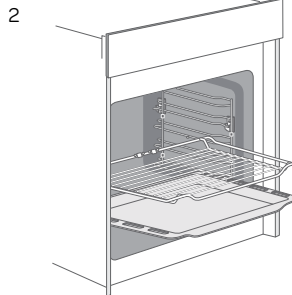
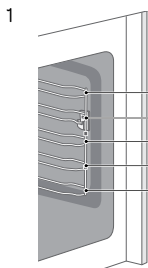







3 prior to first use

Before using the microwave oven for the first time, please proceed as follows: carefully unpack the oven and remove all packaging material and any promotional stickers. Keep the packaging (plastic bags and cardboard) out of the reach of children. After unpacking the appliance, check it for external damage that may have occurred during transport. Check that the voltage corresponds with what is stated on the information plate. Prior to installing the appliance, observe the instructions in section 12.

Clean the appliance and all accessories with warm water and a mild cleaning agent. Properly rinse with water only and dry.





Heat the empty oven approximately 60 minutes to 250°C using the hot air mode  to remove all remaining production residues, such as oil. In this way you prevent unpleasant odours from being generated when preparing food. Ensure sufficient ventilation of the room.

- Use the mode knob to select the hot air mode . The  symbol lights up in the display when the hot air mode is selected.
- Turn the adjusting knob  to change the temperature to 250°C.
- Press the CLOCK key  and turn the adjusting knob  to set the required time - 60 minutes.
- Press the START key  to start the oven.

Allow the appliance to cool down and clean the interior once more with warm water and a mild cleaning agent. Properly rinse with water only and dry.



4 setting the clock

When you insert the plug of the appliance in the socket, the display shows **00:00** and a sound signal can be heard.

- Press the CLOCK key  and turn the adjusting knob  to the left or right to set the correct hour (24 hour clock).
- Press the CLOCK key  once more to set the minutes.
- Press the CLOCK key  to confirm the time, once the correct time has been set. The colon “:” in the display flashes.
- To adjust the time, press the CLOCK key .
- Observe the above-mentioned steps to adjust the time.

setting the kitchen timer

The kitchen timer can be used to receive a sound signal when the set time has expired. The kitchen timer does not switch the oven on or off.







- Press the kitchen timer key  to select the kitchen timer.
- Turn the adjusting knob  to the left or right to set the time (0-24 hours).
- Press the kitchen timer key  once more to confirm the set time. The colon “:” in the display flashes and the timer starts to count down.
- Once the set time has expired, a sound signal sounds 5 times.

5 using the oven

There are several ways in which the oven can be used. How to select the required oven mode and temperature is explained below. The preparation time of the dish can also be set.







SWITCHING ON

Switch on the oven as follows:









- Select an oven mode by means of the mode knob, such as the double grill mode . Stop turning the position button when the symbol  is visible in the display.
- Turn the adjusting knob  to change the temperature to the required temperature.
- Press the CLOCK key  to set the preparation time and turn the adjusting knob  to select the correct time.
- Press the START key  to start the oven.

SWITCHING OFF

To switch off the oven, press the ON/OFF key .

- **Attention:** If the cooking or baking process is interrupted by opening the door, press the START key  once more to continue the process.
- Press the PAUSE key  to pause the oven. Press the START key  to continue the process.
- It is always possible to adjust the preparation time. Press the CLOCK key  and turn the adjusting knob  to adjust the time.
- It is always possible to adjust the temperature. Press the TEMPERATURE key  and turn the adjusting knob  to adjust the temperature.

MODES AND DISPLAY

Oven mode	Use
 Conventional (heat from above + below)	The upper and lower heating elements are used to get perfect baking results, such as cake and puff pastry. Setting range: 100-250°C.
 Hot air	For baking at several levels (e.g. baking trays with cookies). The heat comes from the heating element at the rear. Setting range: 50-250°C.
 Conventional with fan	For baking at several levels (e.g. baking trays with cookies). The fan distributes the heat from the heating elements evenly in the oven cavity. Setting range: 50-235°C.
 Single grill	For grilling small quantities and for browning food. Place the food in the middle of the oven under the grill element. Setting range: 100-235°.
 Double grill + fan	Can be used to grill a layer of food, such as steaks, or to gratiné oven dishes. Setting range: 100-250°C.
 Double grill	For grilling large quantities of meat, steaks, cutlets, kebabs, etc. Setting range: 100-235°C.
 Pizza position	For pizzas and dishes that particularly require heat from below. The lower and rear heating elements are used. Setting range: 50-250°C.
 Heat from below	For extra browning of pizza bottoms, quiches and pies. The heat comes from the lower heating element. Setting range: 50-235°C.

quick preheat

When using the quick preheat mode, the oven reaches the set temperature very quickly.







Select an oven mode and press the quick preheat key . The symbol appears in the display.

In case of an oven mode that does not allow quick preheating, a beep will sound.

Quick preheat cannot be used for the following modes: automatic menus and defrosting.

delayed start

Set the end time of the oven and the preparation time. The oven switches on automatically at the preset temperature and oven mode, to make sure the dish is ready at the end time set by you.







- Press the key for delayed start  to set the correct hour using the adjusting knob .
- Press the key  once more to set the minutes.
When setting is completed, press the  key once more to confirm.
- Set the oven mode and temperature.
- Press the START key  and set the preparation time.
- Press the START key  again. The symbol  for delayed start flashes in the display and the oven starts automatically.

6 using the microwave mode







The oven can be used for microwave alone or microwave in combination with an oven mode.

Always use heat resistant oven dishes made of pottery, glass or plastic. These materials allow the microwaves to pass properly. Do not use oven dishes made of metal or with metal decorations.

Microwave power	Application
100 Watts	Softening ice cream
300 Watts	Softening butter, melting chocolate, defrosting
500 Watts	Cooking rice and soup
700 Watts	Heating fish, cooking mushrooms for example, or dishes containing eggs and cheese
900 Watts	Heating, boiling water, chicken, fish and vegetables, heating drinks

- Press the  key to activate the microwave mode. The symbol  appears in the display, as well as the default time of 1 minute and default power of 900 W.
- Press the key  once more and turn the adjusting knob  to adjust the microwave power.
- Press the CLOCK key  and turn the adjusting knob  to set the preparation time.
- Press the START key  to start the microwave mode.

using the microwave in combination with an oven mode

- Press the  key to activate the microwave mode.
- Turn the mode knob to select a combination position.
- Turn the adjusting knob  to adjust the temperature.
- Press the CLOCK key  and turn the adjusting knob  to set the preparation time.
- Press the  key and turn the adjusting knob  to adjust the microwave power.
- This setting is also possible the other way around by first setting an oven mode and then the microwave power .
- If an oven mode is selected that cannot be combined with the microwave, you will hear a beep sound.

Microwave mode		Default power	Default temperature	Temperature range	Time range
	Microwave	900 W	-	-	00:01-30:00 min
	Microwave + hot air	300 W	160°C	50 - 250°C	00:01-01:30 hour
	Microwave + double grill + fan	300 W	180°C	50 - 250°C	00:01-01:30 hour
	Microwave + pizza position	300 W	150°C	50 - 250°C	00:01-01:30 hour

Instruction: when using the microwave mode, always only use the oven rack. For the best result, place the rack in the second insert level.

7 automatic programmes

The oven has 13 automatic programmes. You only need to select the programme and set the weight. The power, time and temperature are already set.

Do not preheat the oven when using an automatic programme.

- Press the **A** key twice for the automatic programmes. The **A** lights up in the display and the first programme number appears, **P01**.
- Turn the adjusting knob to select the correct programme. One of the programmes from P01 to P13 appears in the display. As well as the temperature and weight.
- Press the WEIGHT key and turn the adjusting knob to select the correct weight.
- Press the START key to start the oven.
- When the time has expired, a sound signal can be heard and the oven stops.
- **Attention:** the cooking or heating process is suspended by opening the door. After closing the door, press the START key to continue the operation.
- Press the PAUSE key to pause operation. Press the START key again to continue the operation.
- It is possible the fan stays activated when opening the door during cooking.





Program	Item	Weight (g)
P01 **	Fresh vegetables	200 - 400 - 600
P02**	Potatoes peeled and cooked	240 - 480 - 720
P03	Baked potatoes	450 - 1000
P04	Chicken pieces (frozen)	450
P05 *	Cake	400 - 500 - 600
P06 *	Apple pie	2400
P07 *	Quiche	1000
P08 **	Reheat soup	200 - 400 - 600
P09 **	Reheat plate	250 - 350
P10	Reheat sauce/stew	100 - 200 - 300
P11	Frozen pizza	200 - 400 - 600
P12	Frozen oven chips	300 - 400 - 500
P13	Lasagna	1600

NOTES!

- The programmes with a * are preheated. During preheating, the cooking time pauses and the preheating icon is lit. After preheating, you will hear an a sound signal and the preheating icon blinks. Place the dish in the oven.
- ** These programmes only use the microwave function.

8 defrosting programmes

There are three defrosting programmes for defrosting meat, poultry and fish.

- Press the **A** key once for the defrost programmes. The **A** lights up in the display and the first programme number appears, **d01**.
- Turn the adjusting knob  to select the correct programme. One of the programmes from d01 to d03 appears in the display.
- Press the WEIGHT key  and turn the adjusting knob  to select the correct weight.
- Press the START key  to start the oven.
- When the time has expired, a sound signal can be heard and the oven stops.

Notes:

- Use food that has been frozen at -18 °C and stored in portionsized quantities that are as thin as possible.
- Take the food to be defrosted out of all packaging and weigh it. You need to know the weight to set the programme.
- Liquid will be produced when defrosting meat or poultry. Drain off this liquid when turning meat and poultry and under no circumstances use it for other purposes or allow it to come into contact with other foods.
- Place the food in a microwaveable shallow dish, e.g. a china or glass plate, but do not cover.
- When defrosting meat (d01) and chicken and chicken portions (d02), an audible signal will sound on two occasions to indicate that the food should be turned.
- The defrosted food should be left to stand for an additional 10 to 30 minutes until it reaches an even temperature. Large pieces of meat require a longer standing time than smaller pieces.

Program	Type of food	Weight in kg
d01 *	Meat	0,10 - 1,50
d02 *	Poultry	0,10 - 1,50
d03 *	Fish	0,10 - 0,80



* These programs only use the microwave mode. Always use with this program the glass baking tray for an ideal heat distribution.

* If you hear a beep, the microwave oven stops. Turn the food and press the  key again to continue the defrosting program.



9 child lock

The child lock prevents unintended use of the oven by children or other persons. The oven keys cannot be used when the child lock is active.

Activating the child lock:

Press the  key for 3 seconds. The symbol  in the display indicates that the child lock is activated.

Deactivating the child lock:

Press the  key for 3 seconds when the child lock is active. The symbol  disappears. The child lock is deactivated.

10 cleaning and maintenance

Switch off the appliance if you want to clean it and allow it to cool down fully. The appliance should not be cleaned with a steam cleaner or high pressure cleaner.

Interior

Clean the interior of the appliance after each use. Use a damp cloth. For thorough cleaning you can use warm water to which a little washing-up liquid has been added. Thoroughly rinse off the cleaning agent residues. Thoroughly dry the interior with a cloth.

For easier cleaning of the interior of the oven, you can remove the guide rails from the oven.

1. Remove the white clamping bushes.
2. Lift the guide rail a little.
3. Remove the guide rack.

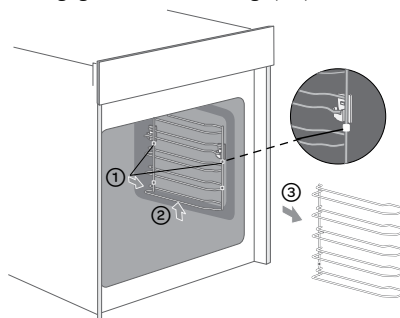

Accessories

Loose accessories such as the oven rack and baking tray must be cleaned with warm water and washing-up liquid. Properly dry everything before using it again.

Exterior

Clean the exterior of the appliance with a damp cloth or sponge. If necessary, you can clean the exterior of the appliance by means of a mild detergent. Also properly clean the door and door rubber. Do not use glass cleaners or sharp objects.

Tips for cleaning

- Clean the oven after each use so that food residues are not ingrained.
- Splashes of fat can be easily removed while the appliance is still a little warm. Use warm water and a little washing-up liquid.
- **Do not use aggressive abrasive cleaning agents or sharp objects to clean the oven and oven door.**
- Odours, such as after baking fish, can be easily removed.
Add a few drops of lemon juice to a cup of water. Place a spoon, preferably plastic, in the cup to prevent a delayed boil-over. Heat the water for 1 to 2 minutes at the highest position of the microwave mode.

11 breakdowns and solutions

Breakdown	Cause	What to do
The oven does not function.	No power supply	Check the fuse in the distribution cabinet, replace a burnt fuse if necessary.
	The plug is not in the socket.	Properly insert the plug in the socket.
	Power interruption	Check that the lighting in the kitchen works.
The appliance does not function. In the display you can see  .	The child lock is set.	Deactivate the child lock (see: section 9).
0:00 is shown in the display	There has been a power interruption.	Set the clock again.
The microwave mode cannot be activated.	It is possible that the door is not closed properly.	Check whether there is something between the door.
It takes longer than before, to heat food with the microwave mode.	The selected power is too low.	Select a higher microwave power.
	The amount of food is more than usual.	Double the amount of food = almost double the heating time.
	The food was colder than usual.	Stir the food while heating.
A particular mode or power cannot be set.	The temperature, power or combination position is not available for this setting.	Select settings within the range.

12 installation instruction

- Safety during use is only guaranteed if the assembly has taken place in a technically correct way and in accordance with these installation instructions. The installer is liable for damage caused by incorrect assembly.
- The electrical connection may be carried out only by a qualified electrician. This person should be aware of the national and regional safety instructions with which the connection has to comply.
- The oven falls under protective class I and may only be used in combination with an earthed connection. The manufacturer is not liable for unsuitable operation and possible damage caused by unsuitable electric installations.
- The oven must be connected to a permanent installation in which provisions for switching off are integrated, in accordance with the installation instructions.
- Make sure that the power supply cable does not get jammed during installation or is running along sharp edges. It must be placed in such a way that no contact is made with hot parts of the oven.
- The connection point, socket and/or plug must always be accessible.
- The kitchen furniture in which the appliance is built, must be heat resistant ($> 90^{\circ}\text{C}$). The same applies to the doors and fronts of the kitchen furniture.
- Check that the kitchen furniture in which the oven will be mounted is firmly attached. For example, by screwing it to the adjacent elements.
- In case of incorrect installation or connection, the warranty becomes invalid.
- **Attention:** any change to the appliance, including replacement of the power supply cable, must be performed by a certified installer.

OVERALL DIMENSIONS

The figures below show the dimensions of the recesses in mm.

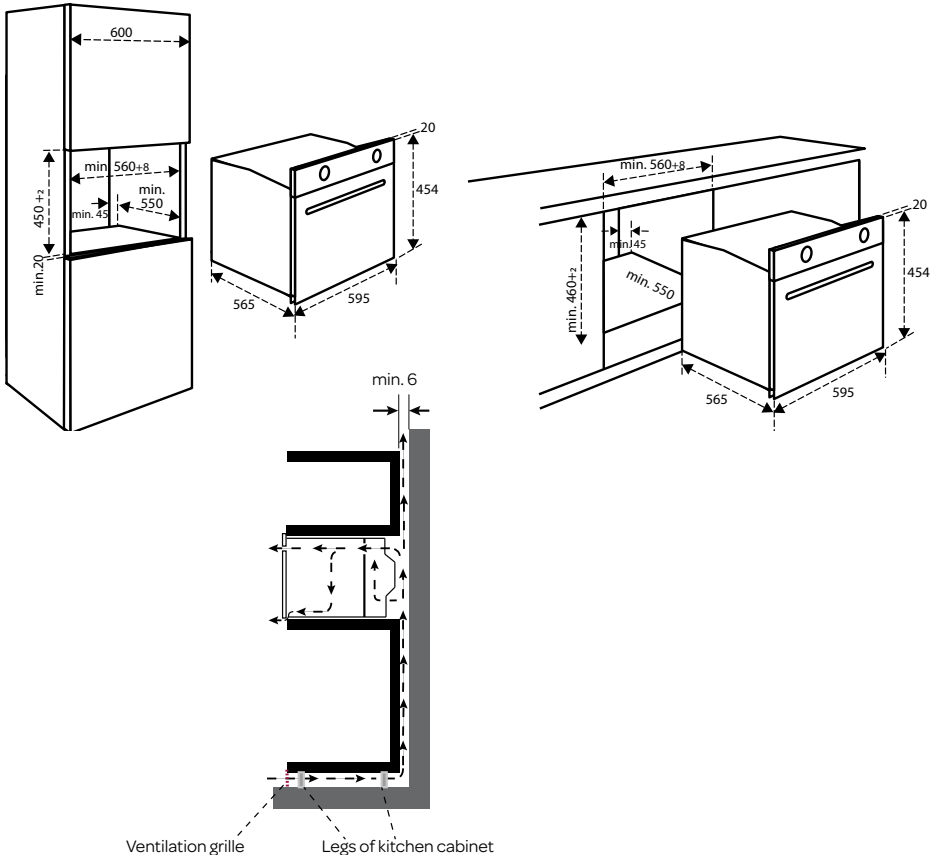

ELECTRICAL CONNECTION

The mains voltage must correspond with the voltage shown on the information plate in the appliance.

In the meter cupboard, the groups must each be protected with a 16 Ampere fuse at least. The connection cable must have a core cross section of at least 2.5 mm² and a length of 1.5 m. If the cable is too short, you cannot connect the appliance and place it against the wall before you want to insert the plug in the socket.

BUILDING-IN THE OVEN

- Check that the kitchen furniture and recess meet the set requirements in relation to dimensions.
- Slide the oven in the kitchen furniture. Check that the base unit does not make contact with the walls of the kitchen furniture. Make sure there is a space of at least 2 mm between the base unit and the walls of the kitchen furniture. Make sure the oven is in a central position between the walls of the kitchen furniture. **Caution:** make sure that the connection cable does not get jammed and does not lie on top of the appliance.
- Open the door of the appliance.
- Use the provided screws to fasten the appliance to the side walls of the kitchen furniture.
- The opening between the cabinet and the top of the oven should not be closed. This opening is needed for ventilation.
- Close the door of the appliance and insert the plug in the socket.
- The oven is now ready for use.

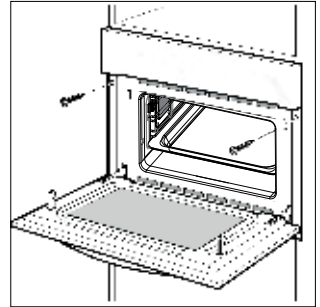

technical data

Product	Inventum IMC6250BK
Connection voltage	230 V -50Hz
Connected load	3000W
Microwave power	900W
Ampere	16A
Oven capacity	50 L
External dimensions without handle	454 x 595 x 565 mm (HxWxD)
Nett weight	39,2 kg

1 Sicherheitshinweise

- **Lesen Sie die Gebrauchsanleitung vor der ersten Verwendung des Geräts vollständig und aufmerksam durch und bewahren Sie diese sorgfältig auf, damit Sie sie auch später noch zurate ziehen können.**
- Verwenden Sie das Gerät ausschließlich für die in der Gebrauchsanleitung beschriebenen Zwecke. Verwenden Sie zur Reinigung dieses Geräts keine aggressiven Reinigungsmittel. Das Gerät ist nur für die Zubereitung von Lebensmitteln bestimmt. Das Gerät ist nicht für den industriellen Gebrauch oder den Einsatz im Labor geeignet.
- Versuchen Sie nicht, das Gerät bei geöffneter Tür zu verwenden. Dies kann dazu führen, dass Sie sich schädlicher Mikrowellenstrahlung aussetzen.
- Klemmen Sie keinen Gegenstand in die Tür des Geräts. Sorgen Sie dafür, dass die Tür und die Dichtung immer sauber bleiben.
- Wenn die Tür oder die Dichtung beschädigt sind, darf der Ofen nicht mehr verwendet werden, bis er von einem Fachmann repariert wurde.
- **Achtung:** Flüssigkeiten und andere Speisen dürfen nicht in geschlossenen Konservendosen erwärmt werden, diese können andernfalls durch den Druck explodieren.
- Reparaturen an elektrischen Geräten dürfen nur von Fachleuten durchgeführt werden. Es ist gefährlich, eine Reparatur auszuführen, bei der das Gehäuse des Geräts geöffnet werden muss. Das Gehäuse schützt vor Mikrowellenstrahlung.
- Sorgen Sie dafür, dass das Gerät für Kinder unzugänglich ist. Kinder verstehen die Gefahren nicht, die beim Umgang mit elektrischen Geräten entstehen können. Lassen Sie Kinder deshalb nie ohne Aufsicht mit elektrischen Geräten hantieren. Sorgen Sie dafür, dass das Gerät und das Kabel für Kinder unter 8 Jahren unzugänglich sind.

- Das Gerät darf nur dann von Kindern ab 8 Jahren und von Personen mit eingeschränkter körperlicher, sensorischer oder mentaler Leistungsfähigkeit oder einem Mangel an Erfahrung oder Wissen verwendet werden, wenn das Gerät von ihnen unter Aufsicht verwendet wird oder sie über den sicheren Gebrauch des Gerätes instruiert wurden und die sich aus dem Gebrauch ergebenden Gefahren verstehen.
- Kinder dürfen nicht mit dem Gerät spielen.
- Das Gerät darf von Kindern nicht gereinigt oder gewartet werden, es sei denn, dies geschieht unter Aufsicht.
- Verwenden Sie nur Materialien, die für Öfen/Mikrowellen geeignet sind.
- Das Gerät muss regelmäßig gereinigt werden. Entfernen Sie auch eventuelle Speisereste.
- Beaufsichtigen Sie das Gerät, wenn Sie Lebensmittel mit der Mikrowellenfunktion in einem Kunststoff- oder Papierbehälter aufwärmen. Es kann zu Spontanentzündungen kommen.
- Verwenden Sie die Mikrowellenfunktion nicht, wenn etwas im Gerät steht. Dadurch kann das Gerät Schaden nehmen.
- Schalten Sie das Gerät bei Rauchentwicklung aus und entfernen Sie den Stecker aus der Steckdose. Halten Sie die Tür geschlossen, um die Flammen zu ersticken.
- Lassen Sie Lebensmittel nicht zu gar werden.
- Verwenden Sie das Gerät nicht als Aufbewahrungsschrank. Bewahren Sie darin keine Kekse, Brot usw. auf.
- Entfernen Sie die Metallverschlussstreifen und Metallhandgriffe von Papier- und Kunststoffbehältern/-tüten, bevor Sie diese in das Gerät legen.
- Stellen Sie das Gerät entsprechend den Anweisungen auf.
- Rohe Eier und hartgekochte Eier dürfen mit der Mikrowellenfunktion nicht erhitzt werden, da sie explodieren können. Selbst dann, wenn das Gerät bereits ausgeschaltet ist.
- Verwenden Sie zur Reinigung des Geräts keinen Hochdruck- oder Dampfreiniger.
- Stellen Sie Gerätezubehör nicht auf die geöffnete Tür.
- Der Ofenboden darf niemals mit Aluminiumfolie abgedeckt werden. Aluminiumfolie reflektiert Wärme und dies führt zu schlechten Backergebnissen. Außerdem kann die Emaille-Beschichtung des Backofenbodens beschädigt werden.

- Der Ofen hat einen Ventilator, der die Ofenummantelung kühlt. Nachdem der Backofen ausgeschaltet wurde, kann der Ventilator noch eine Zeit lang weiterlaufen.
- Der Inhalt von Babyflaschen und Babynahrungsgläsern muss vor dem Verzehr verrührt oder geschüttelt werden. Prüfen Sie die Temperatur, um Brandverletzungen zu vermeiden.
- **Achtung:** Das Erwärmen von Flüssigkeiten kann zu explosionsartigem Überkochen der Flüssigkeit führen. Auch dann, wenn das Gerät bereits ausgeschaltet ist. Seien Sie vorsichtig, wenn die Tasse oder der Behälter aus dem Ofen mit der Mikrowellenfunktion genommen wird. Stellen Sie daher beim Erwärmen immer einen Kunststoff- oder Keramiklöffel in die Tasse.
- Dieses Gerät darf nur von einem anerkannten Installateur angeschlossen werden.
- Defekte Teile dürfen nur durch Originalteile ersetzt werden. Nur bei Originalteilen kann der Hersteller garantieren, dass sie die Sicherheitsanforderungen erfüllen.
- Für Schäden, die durch falsches Anschließen, falsches Einbauen oder eine unsachgemäße Verwendung entstehen, besteht kein Garantieanspruch.
- Um gefährliche Situationen zu vermeiden, darf das Anschlusskabel, wenn es beschädigt ist, nur vom Hersteller, seiner Serviceorganisation oder gleichwertig qualifizierten Personen ausgetauscht werden.
- Der Stromanschluss muss den nationalen und lokalen Vorschriften entsprechen.
- Die Wandsteckdose und der Stecker müssen immer zugänglich sein.
- Das Gerät darf nicht über eine Mehrfachsteckdose oder ein Verlängerungskabel an das Stromnetz angeschlossen werden. Eine sichere Verwendung des Gerätes kann sonst nicht gewährleistet werden.
- Das Gerät muss immer geerdet sein.
- Verwenden Sie das Gerät nicht, wenn der Stecker, das Kabel oder das Gerät beschädigt ist oder wenn das Gerät nicht mehr ordnungsgemäß funktioniert oder wenn es heruntergefallen ist oder auf andere Weise beschädigt wurde. Wenden Sie sich dann an Ihren Händler oder unseren technischen Dienst. Ersetzen Sie den Stecker oder das Kabel auf keinen Fall selbst.

- Verwenden Sie das Gerät nur in Innenräumen und bewahren sie es nur dort auf.
- Verwenden Sie das Gerät nicht in der Nähe von Wasser, einem feuchten Keller oder einer feuchten Garage oder in der Nähe eines Schwimmbades.
-  Vermeiden Sie die Berührung der warmen Flächen, wenn das Gerät eingeschaltet ist. **Die Innenseite wird heiß!**
- Decken Sie nie die Belüftungsöffnungen ab.
- Knicken Sie das Netzkabel nie stark ein und lassen Sie es nie über heiße Teile laufen.
- Wenn das Gerät nicht sauber gehalten wird, kann dies zu Verschleiß führen, was sich wiederum auf die Lebensdauer auswirkt und zu gefährlichen Situationen führen kann.
- Das Gerät darf nicht mit einer Zeitschaltuhr oder einer separaten Fernbedienung betrieben werden.
- Schließen Sie das Gerät nur an Wechselstrom an einer Schuko-Wandsteckdose mit einer Netzspannung an, die der auf dem Typenschild des Geräts angegebenen Spannung entspricht.
- Lassen Sie das Gerät nicht unbeaufsichtigt stehen, wenn es eingeschaltet ist.
- Ziehen Sie nie am Kabel oder am Gerät, um den Stecker aus der Steckdose zu ziehen. Fassen Sie das Gerät nie mit nassen oder feuchten Händen an.
- Wenn Sie beschließen, das Gerät wegen eines Defekts nicht mehr zu verwenden, empfehlen wir Ihnen, das Kabel zu durchtrennen, nachdem Sie den Stecker aus der Steckdose gezogen haben. Bringen Sie das Gerät zur entsprechenden Abfallverwertungsstelle Ihrer Gemeinde.
- Wenn das Gerät nach dem Einschalten nicht funktioniert, kann die Sicherung oder der Fehlerstromschutzschalter im Sicherungskasten ausgelöst worden sein. Die Gruppe kann überlastet sein oder es kann ein Fehlerstrom aufgetreten sein.
- Tauchen Sie das Gerät, das Kabel oder den Stecker niemals in Wasser ein.
- Dieses Gerät ist ausschließlich für die Verwendung in Haushalten geeignet. Bei unsachgemäßer Verwendung des Geräts besteht bei eventuellen Defekten kein Anspruch auf Schadensersatz und das Recht auf Garantie verfällt.

- Achten Sie bei folgenden Materialien darauf, ob diese im Gerät mit der Mikrowellenfunktion verwendet werden dürfen:

- Aluminiumfolie	ja*
- Papier	ja**
- Frischhaltefolie	ja
- Aluminiumbehälter	nein
- Mikrowellengeschirr	ja
- Hitzebeständiger Kunststoff	ja
- Unglasierte Töpferware	nein
- Kochgeschirr aus Metall	nein
- Feuerfeste/s Glas und Keramik	ja
- Normales Glas	ja
- Verschlussstreifen aus Metall	nein
- Teller mit einer Zierrand aus Metall	nein
- Quecksilberthermometer	nein
- Geschlossener Topf	nein***
- Flasche mit engem Hals	nein
- Bratschlauch	ja

-  Haushaltsgeräte dürfen nicht über den Restmüll entsorgt werden. Bringen Sie das Gerät in die Recyclingsammelstelle Ihrer Gemeinde, wo es auf eine verantwortliche Weise und gemäß den behördlichen Bestimmungen recycelt werden kann.

* Verwenden Sie kleine Stücke, damit dünnere Teile, beispielsweise vom Huhn, nicht zu schnell gar werden.

** Verwenden Sie unbedrucktes Küchenpapier zum Abdecken von Lebensmitteln und zum Aufsaugen von Fetten.

*** Nehmen Sie den Deckel ab und achten Sie darauf, dass der Topf nicht zu lange erhitzt wird. Das Glas kann bersten.

2 Produktbeschreibung

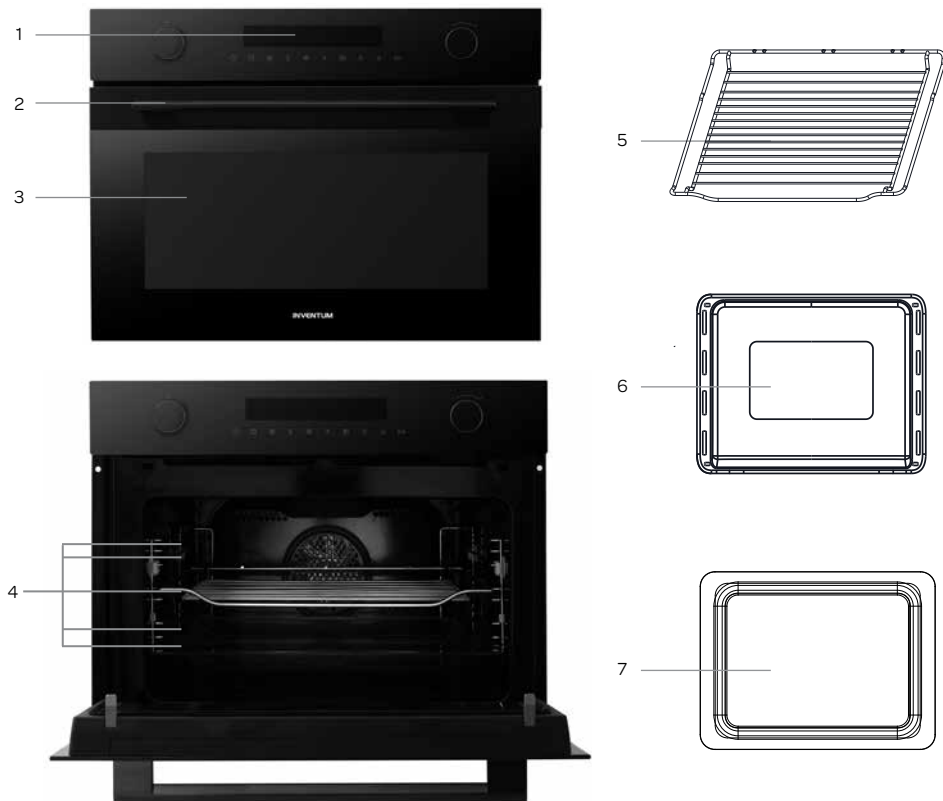

1. Bedienfeld
2. Türgriff
3. Tür
4. Einschubebenen (5)
5. Grillrost
6. Backplatte - Emaille
7. Backplatte - Glas

Anweisungen:

- Verwenden Sie den Grillrost zum Grillen von beispielsweise Steaks, Würstchen, Hamburgern und Brot.
- Legen Sie das Backblech niemals direkt auf den Boden des Ofens.
- Verwenden Sie das emaillierte Backblech zum Backen von beispielsweise Kuchen, Keksen oder für ein ganzes Huhn.
- Verwenden Sie das emaillierte Backblech niemals mit der Mikrowellenfunktion.
- Bei Einsatz der Mikrowellenfunktion immer das gläserne Backblech verwenden. Das beste Ergebnis erhalten Sie, wenn Sie das gläserne Backblech auf der unteren Einschubebene verwenden.

BEDIENUNG UND ANZEIGE

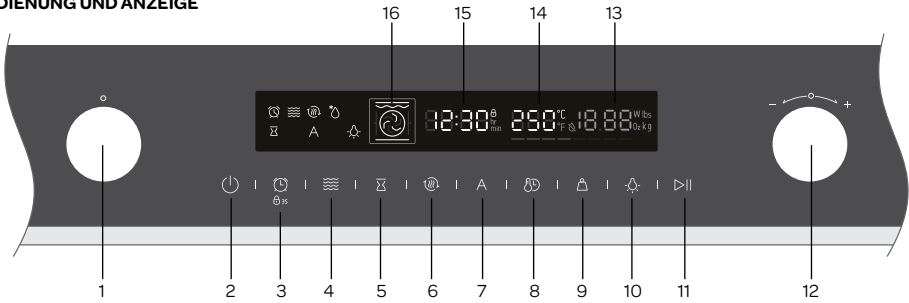

1. Taste FUNKTION
2. Taste EIN/AUS
3. Taste zum Einstellen des Küchenweckers und der Kindersicherung
4. Taste zum Einstellen der Mikrowelle
5. Taste zum Einstellen des Zubereitungszeitendes (verzögerter Start)
6. Tasten zum schnellen Vorheizen
7. Taste zum Einstellen eines automatischen Menüs
8. Taste zum Einstellen der Uhr/Zubereitungszeit und Temperatur
9. Taste zum Einstellen des Gewichts
10. Ein/Aus-Taste für die Ofenbeleuchtung
11. Einschalt- und Pause-Taste
12. Einstellungstaste
13. Anzeige der Mikrowellenleistung [W]
14. Temperaturanzeige [°C]
15. Zeitanzeige
16. Anzeige der Ofenfunktion

Der Ofen hat fünf Einschubebenen - siehe Zeichnung 1.

Die Einschübe können ohne zu kippen bis zur Hälfte aus dem Ofen gezogen werden. Sie können die Speisen sicher aus dem Ofen nehmen, ohne dass der Ofenrost oder das Backblech versehentlich herausfallen.

Achten Sie daher darauf, dass die Einschübe immer richtig in den Ofen gelegt werden.

- Legen Sie das Ofenrost gemäß Zeichnungen 2 und 3 ein und beachten Sie dabei die Vorder- und Hinterseite des Gitters.
 - Legen Sie das Backblech gemäß Zeichnungen 2 und 4 ein und beachten Sie dabei die Vorder- und Hinterseite des Backblechs.
- Schieben Sie die Teile immer ganz in den Ofen, damit sie nicht die Ofentür berühren.

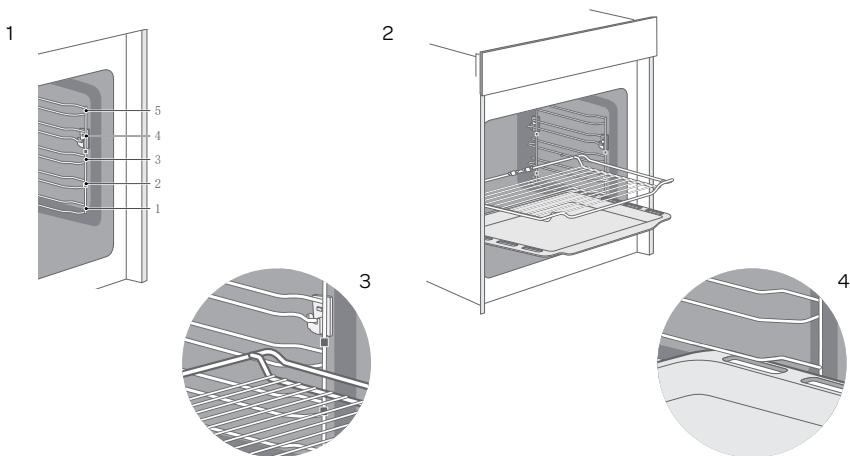







3 Vor dem ersten Gebrauch

Bevor Sie das Gerät zum ersten Mal benutzen, müssen Sie Folgendes tun: Packen Sie den Ofen vorsichtig aus und entfernen Sie das gesamte Verpackungsmaterial und eventuelle Werbeaufkleber. Bewahren Sie die Verpackung (Plastikhüllen und Papppe) für Kinder unzugänglich auf. Kontrollieren Sie das Gerät nach dem Auspacken

gründlich auf äußerliche Schäden, die eventuell durch den Transport entstanden sein können. Kontrollieren Sie, ob die Netzspannung mit den Angaben auf dem Typenschild übereinstimmt. Folgen Sie bei der Installation des Geräts den Anweisungen in Kapitel 12.

Reinigen Sie das Gerät und das Zubehör mit warmem Wasser und mit einem milden Reinigungsmittel. Spülen Sie alles mit klarem Wasser nach und trocknen Sie alles ab.





Erhitzen Sie den leeren Ofen etwa 60 Minuten lang mit der Heißluftfunktion auf 250°C , um alle Produktionsrückstände wie Öl zu entfernen. Sie vermeiden damit, dass bei der Zubereitung von Speisen unangenehme Gerüche entstehen. Achten Sie auf eine gute Lüftung im Raum.

- Wählen Sie mit der Funktionstaste die Heißluftfunktion  aus. Wenn die Heißluftfunktion gewählt wurde, leuchtet das Symbol  im Display auf.
- Drehen Sie den Einstellknopf , um die Temperatur auf 250° C einzustellen.
- Drücken Sie auf die UHR-Taste  und drehen Sie den Einstellknopf , um die gewünschte Zeit - 60 Minuten - einzustellen.
- Drücken Sie auf die START-Taste , um den Ofen einzuschalten.

Lassen Sie das Gerät abkühlen und reinigen Sie die Innenseite nochmals mit warmem Wasser und mit einem milden Reinigungsmittel. Spülen Sie alles mit klarem Wasser nach und trocknen Sie alles ab.



4 Uhr einstellen

Wenn Sie den Stecker des Geräts in die Steckdose gesteckt haben, steht im Display **00:00** und es wird ein akustisches Signal ausgegeben.

- Drücken Sie auf die UHR-Taste  und drehen Sie den Einstellknopf  nach links oder rechts, um die richtige Zeit einzustellen (24-Stunden-Anzeige).
- Drücken Sie erneut auf die UHR-Taste , um die Minuten einzustellen.
- Drücken Sie auf die UHR-Taste , um die Zeiteinstellung zu bestätigen, nachdem Sie die korrekte Zeit eingestellt haben. Der Doppelpunkt „:“ auf dem Display blinkt.
- Um die Zeit zu ändern drücken Sie auf die UHR-Taste .
- Folge Sie den obenstehenden Schritten, um die Zeitangabe zu ändern.

Küchenwecker einstellen

Der Küchenwecker kann dazu verwendet werden, um nach Ablauf der eingestellten Zeit ein akustisches Signal auszugeben. Der Küchenwecker hat keinen Einfluss auf das Ein- oder Ausschalten des Ofens.







- Drücken Sie auf die Küchenweckertaste , um den Küchenwecker auszuwählen.
- Drehen Sie den Einstellknopf , nach links oder rechts, um die Zeit einzustellen (0-24 Stunden).
- Drücken Sie erneut auf die Küchenweckertaste , um die eingestellte Zeit zu bestätigen. Der Doppelpunkt „:“ im Display blinkt und die Zeit wird nun heruntergezählt.
- Wenn die eingestellte Zeit abgelaufen ist, wird ein 5 Mal ein Tonsignal ausgegeben.

5 Verwendung des Ofens

Der Ofen kann unterschiedlich verwendet werden. Im Folgenden wird erläutert, wie Sie die gewünschte Backofenfunktion und die Temperatur einstellen können. Die Zubereitungszeit des Gerichts kann ebenfalls eingestellt werden.







EINSCHALTEN

Schalten Sie den Backofen auf folgende Weise ein:





- Wählen Sie mit der Funktionstaste eine Ofenfunktion aus, beispielsweise die Doppel-Grill-Funktion . Drehen Sie den Modusknopf, bis das Symbol  auf dem Display angezeigt wird.
- Drehen Sie den Einstellknopf , um die gewünschte Temperatur einzustellen.
- Drücken Sie auf UHR-Taste , um die Zubereitungszeit einzustellen und drehen Sie den Einstellknopf , um die richtige Zeit einzustellen.
- Drücken Sie auf die START-Taste , um den Ofen einzuschalten.

AUSSCHALTEN

Um den Ofen auszuschalten, drücken Sie die EIN-/AUS-Taste .

- **Achtung:** Wenn der Koch- oder Backvorgang durch Öffnen der Tür unterbrochen wurde, müssen Sie erneut auf die START-Taste  drücken, um den Prozess wieder zu starten.
- Drücken Sie auf die PAUSE-Taste , um den Ofen einzuschalten. Drücken Sie auf die START-Taste , um den Prozess weiterlaufen zu lassen.
- Die Zubereitungszeit kann jederzeit angepasst werden. Drücken Sie auf die UHR-Taste  und drehen Sie den Einstellknopf , um die Zeiteinstellung zu ändern.
- Die Temperatur kann jederzeit angepasst werden. Drücken Sie auf die TEMPERATUR-Taste  und drehen Sie den Einstellknopf , um die Temperatur einzustellen.

FUNKTIONEN UND ANZEIGE

Backofenfunktion	Verwenden
 Normal (Ober- und Unterhitze)	Das obere und untere Warmhalteelement wird dazu verwendet, ein perfektes Backergebnis zu erzielen, wie für Kuchen und Blätterteig. Einstellbereich: 100-235° C.
 Heißluft	Zum Backen auf verschiedenen Ebenen (bsp. Backbleche mit Keksen). Die Wärme kommt vom Heizelement auf der Rückseite. Einstellbereich: 50-250° C.
 Normal mit Umluft	Zum Backen auf verschiedenen Ebenen (bsp. Backbleche mit Keksen). Der Ventilator verteilt die Wärme der Heizelemente gleichmäßig im Ofenraum. Einstellbereich: 50-235° C.
 Einfacher Grill	Zum Grillen kleiner Mengen und zum Bräunen von Lebensmitteln. Legen Sie die Speise in die Ofenmitte unter das Grillelement. Einstellbereich: 100-235°.
 Doppel-Grill + Ventilator	Zum Grillen von flachen Speisen wie Steaks und zum Gratinieren von Aufläufen. Einstellbereich: 100-250° C.
 Doppel-Grill	Zum Grillen großer Mengen an Fleisch, Steaks, Koteletts, Kebabs usw. Einstellbereich: 100-235° C.
 Pizzamodus	Für Pizzen und Gerichte, die vor allem Wärme von unten benötigen. Das untere und das hintere Heizelement werden verwendet. Einstellbereich: 50-250° C.
 Unterhitze	Für zusätzliche Bräune von Pizzaböden, Quiches und Pasteten. Die Wärme kommt vom unteren Heizelement. Einstellbereich: 50-235° C.

Schnelles Vorheizen

Mit der Funktion Schnelles Vorheizen erreicht der Ofen die eingestellte Temperatur sehr schnell.







Wählen Sie eine Ofenfunktion aus und drücken Sie auf die Schnellvorheiztaste . Das Symbol leuchtet im Display auf.

Bei einer Ofenfunktion, bei der schnelles Vorheizen nicht gewählt werden kann, ertönt ein Piepsignal.

Die Schnellvorheizfunktion kann bei folgenden Funktionen nicht verwendet werden: Automatische Menüs und Auftauen.

Verzögerter Start

Stellen Sie die Endzeit des Ofens und die Zubereitungszeit ein. Der Ofen wird automatisch mit der voreingestellten Temperatur und Ofenfunktion so eingeschaltet, dass die Speise rechtzeitig zur eingestellten Endzeit fertig ist.







- Drücken Sie auf die Taste für den verzögerten Start , um mit dem Einstellknopf  die richtige Stunde einzustellen.
- Drücken Sie erneut auf die Taste , um die Minuten einzustellen.
Nach Abschluss der Einstellung drücken Sie zum Bestätigen erneut auf die Taste .
- Drücken Sie auf die START-Taste  und stellen Sie die Zubereitungszeit ein.
- Drücken Sie nochmal auf die START-Taste . Das Symbol  des verzögerten Starts blinkt im Display und der Ofen wird automatisch starten.

6 Verwendung der Mikrowelle







Der Ofen kann auch nur als Mikrowelle oder in Kombination mit einer Ofenfunktion verwendet werden.

Verwenden Sie immer hitzebeständige Ofenformen aus Ton, Glas oder Kunststoff. Diese Materialien lassen die Mikrowellen gut durch. Verwenden Sie keine Schalen aus Metall oder mit Metalldekor.





Mikrowellenleistung	Verwendung
100 Watt	Aufweichen von Eis
300 Watt	Aufweichen von Butter, Schokolade schmelzen, auftauen
500 Watt	Reis und Suppe kochen
700 Watt	Aufwärmen von Fisch, Kochen von bsp. Champignons und Gerichten mit Eiern und Käse
900 Watt	Aufwärmen, Wasser kochen, Huhn, Fisch und Gemüse, Getränke erhitzen

- Drücken Sie auf die Taste , um die Mikrowellenfunktion einzuschalten. Wenn die Standardzeit von 1 Minute und die Standardleistung von 900 W eingestellt ist, erscheint das Symbol  im Display.
- Drücken Sie erneut auf die Taste  und drehen Sie den Einstellknopf , um die Mikrowellenleistung zu ändern.
- Drücken Sie auf die UHR-Taste  und drehen Sie den Einstellknopf , um die Zubereitungszeit einzustellen.
- Drücken Sie auf die START-Taste , um die Mikrowellenfunktion zu starten.

Die Mikrowelle in Kombination mit einer Ofenfunktion verwenden

- Drücken Sie auf die Taste , um die Mikrowellenfunktion einzuschalten.
 - Drehen Sie den Funktionsknopf, um die Kombinationseinstellung auszuwählen.
 - Drehen Sie den Einstellknopf , um die Temperatur zu ändern.
 - Drücken Sie auf die UHR-Taste  und drehen Sie den Einstellknopf , um die Zubereitungszeit einzustellen.
- Drücken Sie auf die Taste  und drehen Sie den Einstellknopf , um die Mikrowellenleistung zu ändern.

- Diese Einstellung kann auch umgekehrt verwendet werden, indem erst eine Ofenfunktion und dann die Mikrowellenleistung eingestellt wird .
- Wenn eine Ofenfunktion ausgewählt wurde, mit der die Mikrowelle nicht kombiniert werden kann, hören Sie ein Piepsignal.







Mikrowellenfunktion		Standardleistung	Standardtemperatur	Temperaturbereich	Zeitdauerbereich
	Mikrowelle	900 W	-	-	00:01-30:00 Min
	Mikrowelle + Heißluft	300 W	160°C	50 - 250°C	00:01-01:30 Std.
	Mikrowelle + Doppel-Grill + Ventilator	300 W	180°C	50 - 250°C	00:01-01:30 Std.
	Mikrowelle + Pizzamodus	300 W	150°C	50 - 250°C	00:01-01:30 Std.

Hinweis: Bei Verwendung der Mikrowellenfunktion immer den Grillrost verwenden. Für das beste Ergebnis legen Sie den Grillrost in die zweite Einschubebene.

7 Automatische Programme

Der Ofen verfügt über 13 automatische Programme. Sie brauchen nur das Programm auszuwählen und das Gewicht einzustellen. Die Leistung, die Zeit und die Temperatur sind bereits eingestellt.

Bei Verwendung des automatischen Programms den Ofen nicht vorheizen.

- Drücken Sie zweimal auf die Taste **A** für die automatischen Programme. Im Display leuchtet **A** auf und die erste Programmnummer erscheint, **P01**.
- Drehen Sie den Einstellknopf  zur Auswahl der gewünschten Programms. Das ausgewählte Programm zwischen P01 bis P13 erscheint auf dem Display. Die Temperatur und das Gewicht werden ebenfalls angezeigt.
- Drücken Sie auf die GEWICHT-Taste  und drehen Sie den Einstellknopf , um das richtige Gewicht einzustellen.
- Drücken Sie auf die START-Taste , um den Ofen einzuschalten.
- Wenn die Zeit ablaufen ist, wird ein Tonsignal ausgegeben und der Ofen wird ausgeschaltet.
- **Achtung:** Wenn der Koch- oder Aufwärmvorgang durch Öffnen der Tür unterbrochen wurde, müssen Sie erneut auf die Taste  drücken, um den Prozess wieder zu starten.
- Drücken Sie auf die Taste , um den Ofen einzuschalten. Drücken Sie auf die Taste , um den Prozess weiterlaufen zu lassen.
- Wenn die Tür während des Kochens geöffnet wird, kann es sein, dass der Ventilator aktiv bleibt.

Programm	Nahrungsmittelart	Gewichtswahl (g)
P01 **	Frisches Gemüse	200 - 400 - 600
P02**	Kartoffeln geschält - gekocht	240 - 480 - 720
P03	Bratkartoffeln	450 - 1000
P04	Hühnchenteile (gefroren)	450
P05 *	Kuchen	400 - 500 - 600
P06 *	Apfelkuchen	2400
P07 *	Quiche	1000
P08 **	Suppe aufwärmen	200 - 400 - 600
P09 **	Eine Teller Essen aufwärmen	250 - 350
P10	Sauce oder Eintopf erwärmen	100 - 200 - 300
P11	Tiefkühlpizza	200 - 400 - 600
P12	Tiefkühlchips	300 - 400 - 500
P13	Lasagne	1600





ACHTUNG!

- Bei Verwendung dieser Programme wird der Ofen vorgeheizt. Beim Vorheizen wird die Zubereitungszeit angehalten und im Display leuchtet  auf. Nach dem Vorheizen ertönt ein Signal und  blinkt. Stellen Sie das Gericht hinein.

** Diese Programme verwenden ausschließlich die Mikrowellenfunktion.

8 Auftauprogramme

Es gibt vier Auftauprogramme zum Auftauen von Fleisch, Geflügel und Fisch.

- Drücken Sie einmal auf die Taste  für die automatischen Programme. Im Display leuchtet **A** auf und die erste Programmnummer erscheint, **d01**.
- Drehen Sie den Einstellknopf  zur Auswahl der gewünschten Programms. Das ausgewählte Programm zwischen d01 bis d03 erscheint auf dem Display. Die Temperatur und das Gewicht werden ebenfalls angezeigt.
- Drücken Sie auf die GEWICHT-Taste  und drehen Sie den Einstellknopf , um das richtige Gewicht einzustellen.
- Drücken Sie auf die START-Taste , um den Ofen einzuschalten.
- Wenn die Zeit ablaufen ist, wird ein Tonsignal ausgegeben und der Ofen wird ausgeschaltet.

Anweisungen:

- Verwenden Sie Lebensmittel, die bis -18°C gefroren sind. Versuchen Sie, Lebensmittel so flach wie möglich einzufrieren, damit sie später schneller aufgetaut werden können.
Entfernen Sie die Verpackung und wiegen Sie die Lebensmittel, die Sie auftauen möchten. Das Gewicht müssen Sie im Auftauprogramm eingeben.
- Beim Auftauen von Fleisch und Geflügel wird Feuchtigkeit frei. Schütten Sie die Flüssigkeit weg, wenn Sie das Essen wenden müssen. Verwenden Sie diese Flüssigkeit nicht für etwas anderes und lassen Sie auch keine anderen Lebensmittel damit in Kontakt kommen.
- Legen Sie das Essen, das Sie auftauen möchten, in eine leere Schale, die für Mikrowellen geeignet ist.
- Beim Auftauen von Fleisch (d01) und Geflügel (d02) wird ein Ton erklingen, mit dem angezeigt wird, dass das Gericht gewendet werden muss.
- Lassen Sie das aufgetaute Produkt noch 10 - 30 Minuten ruhen, bis die Temperatur im gesamten Gericht gleichmäßig verteilt ist. Größere Fleischstücke benötigen mehr Zeit als kleinere Stücke.

Programm	Nahrungsmittelart	Gewichtswahl in kg
d01 *	Fleisch	0,10 - 1,50
d02 *	Geflügel	0,10 - 1,50
d03 *	Fisch	0,10 - 0,80

* Diese Programme verwenden ausschließlich die Mikrowellenfunktion. Verwenden Sie bei diesem Programm für optimale Wärmeverteilung immer das Glas-Backblech.

* Wenn ein Tonsignal ausgegeben wird, wird der Ofen ausgeschaltet. Wenden Sie das Gericht, das Sie auftauen möchten, und drücken Sie erneut auf die Taste , um das Auftauprogramm fortzusetzen.

9 Kindersicherung

Die Kindersicherung verhindert, dass der Ofen von Kindern oder anderen Personen unbeabsichtigt eingeschaltet wird. Die Ofenschalter können nicht genutzt werden, wenn die Kindersicherung aktiv ist.

Kindersicherung aktivieren:

Drücken Sie 3 Sekunden lang auf die Taste . Das Symbol  im Display zeigt an, dass die Kindersicherung aktiviert ist.

Kindersicherung deaktivieren:

Drücken Sie 3 Sekunden lang auf die Taste , wenn die Kindersicherung aktiviert ist. Das Symbol  verschwindet. Die Kindersicherung wurde deaktiviert.

10 Reinigung & Wartung

Schalten Sie das Gerät zur Reinigung aus und lassen Sie es vollständig abkühlen. Das Gerät darf nicht mit einem Dampf- oder Hochdruckreiniger gereinigt werden.

Innenseite

Reinigen Sie nach jedem Gebrauch die Innenseite des Geräts. Verwenden Sie ein feuchtes Tuch. Für eine gründliche Reinigung können Sie warmes Wasser mit etwas Spülmittel verwenden. Spülen Sie Rückstände von Reinigungsmitteln vollständig ab. Trocknen Sie das Gerät innen mit einem Tuch gut aus.

Um die Innenseite des Ofens leichter zu reinigen, können Sie die Führungsschienen herausnehmen.

1. Entfernen Sie die Spannbuchsen.
2. Heben Sie die Führungsschiene etwas an.
3. Entfernen Sie die Führungshalterung.

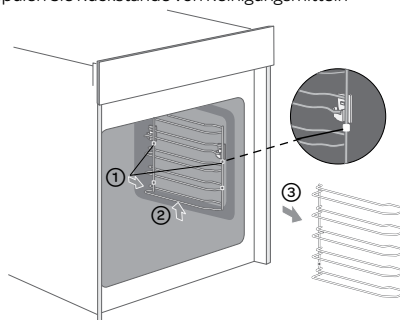

Zubehör

Reinigen Sie loses Zubehör wie Ofenrost und Backblech mit warmem Wasser und Spülmittel. Lassen Sie alles gut trocknen, bevor Sie es wieder verwenden.

Außenseite

Reinigen Sie die Außenseite des Geräts mit einem feuchten Tuch oder Schwamm. Gegebenenfalls können Sie die Außenseite des Geräts mit einem milden Spülmittel reinigen. Reinigen Sie auch gründlich die Tür und das Türgummi. Verwenden Sie keinen Glasreiniger oder spitze Gegenstände.

Tipps für die Reinigung

- Reinigen Sie den Ofen nach jeder Nutzung, damit Speisereste nicht festhaften.
- Fettspritzer entfernen Sie am einfachsten, wenn das Gerät noch etwas warm ist. Verwenden Sie dazu warmes Wasser und ein wenig Abwaschmittel.
- **Verwenden Sie keine aggressiven, scheuernden Reinigungsmittel oder spitze Gegenstände für die Reinigung des Ofens und der Ofentür.**
- Gerüche, wie nach der Zubereitung von Fisch, können ganz einfach entfernt werden. Vermischen Sie ein paar Tropfen Zitronensaft mit einer Tasse Wasser. Stellen Sie einen Löffel, vorzugsweise aus Kunststoff, in die Tasse, um nachträgliches Überkochen zu vermeiden. Heizen Sie das Wasser 1 bis 2 Minuten auf höchster Stufe der Mikrowellenfunktion auf.

11 Störungen und Lösungen

Störung	Ursache	Lösungsvorschlag
Der Ofen funktioniert nicht.	Keine Stromzufuhr	Überprüfen Sie die Sicherung im Zählerkasten, tauschen Sie gegebenenfalls eine durchgebrannte Sicherung aus.
	Der Stecker steckt nicht richtig in der Steckdose.	Stecken Sie den Stecker gut in die Steckdose.
	Stromstörung	Überprüfen Sie, ob das Licht in der Küche funktioniert.
Das Gerät funktioniert nicht. Im Display wird  angezeigt.	Die Kindersicherung ist eingestellt.	Deaktivieren Sie die Kindersicherung (siehe Kapitel 9).
Im Display steht 0:00	Es lag eine Stromstörung vor.	Stellen Sie die Zeit neu ein.
Die Mikrowellenfunktion geht nicht an.	Wahrscheinlich ist die Ofentür nicht richtig geschlossen.	Überprüfen Sie, ob etwas in der Tür klemmt.
Es dauert länger als zuvor, mit der Mikrowellenfunktion Lebensmittel aufzuwärmen.	Die gewählte Leistung ist zu niedrig.	Wählen Sie eine höhere Mikrowellenleistung.
	Die Lebensmittelmenge ist höher als normal.	Doppelte Lebensmittelmenge = beinahe doppelte Aufwärmzeit.
	Die Lebensmittel waren kälter als gewöhnlich.	Wenden Sie die Lebensmittel beim Aufwärmen.
Eine bestimmte Funktion oder Leistung kann nicht eingestellt werden.	Die Temperatur, die Leistung oder die Kombination ist in dieser Stellung nicht möglich.	Wählen Sie Einstellungen im entsprechenden Bereich.

12 Installationsvorschrift

- Die Sicherheit beim Gebrauch ist nur garantiert, wenn die Montage technisch korrekt und in Übereinstimmung mit dieser Installationsvorschrift ausgeführt wird. Der Installateur haftet für Schäden durch fehlerhafte Montage.
- Der Stromanschluss darf nur von einem befugten Elektriker ausgeführt werden. Dieser ist über die nationalen und regionalen Sicherheitsvorschriften informiert, die der Anschluss erfüllen muss.
- Der Ofen hat die Schutzklasse I und darf nur in Verbindung mit einem Erdungsanschluss verwendet werden. Der Hersteller haftet nicht für fehlerhafte Funktionen und mögliche Schäden, die durch fehlerhafte elektrische Anschlüsse verursacht werden.
- Der Ofen muss an eine feste Anlage angeschlossen werden, in der Mittel zum Ausschalten gemäß den Anlagenvorschriften eingebaut sind.
- Sorgen Sie dafür, dass das Stromkabel während der Installation nicht eingeklemmt wird oder entlang scharfer Kanten läuft. Es muss so angebracht werden, dass keine heißen Teile des Ofens das Kabel berühren.
- Der Anschlusspunkt, die Wandsteckdose und/oder der Stecker müssen immer zugänglich sein.
- Das Küchenmöbel, in das das Gerät montiert wird, muss hitzebeständig sein ($> 90^{\circ}\text{C}$). Das gilt auch für die Türen und Fronten des Küchenmöbels.
- Vergewissern Sie sich, dass das Küchenmöbel, in das der Ofen montiert wird, einen guten Stand hat. Beispielsweise, indem es an benachbarte Elemente festgeschraubt wird.
- Bei falscher Installation, falschem Anschluss oder falscher Montage verfällt die Garantie.
- **Achtung:** Jede Änderung am Gerät, einschließlich Montage und Austausch des Stromkabels, muss von einem anerkannten Installateur durchgeführt werden.

EINBAUMASSE

In nachfolgender Abbildung sind die Maße der Aussparungen in mm angegeben.

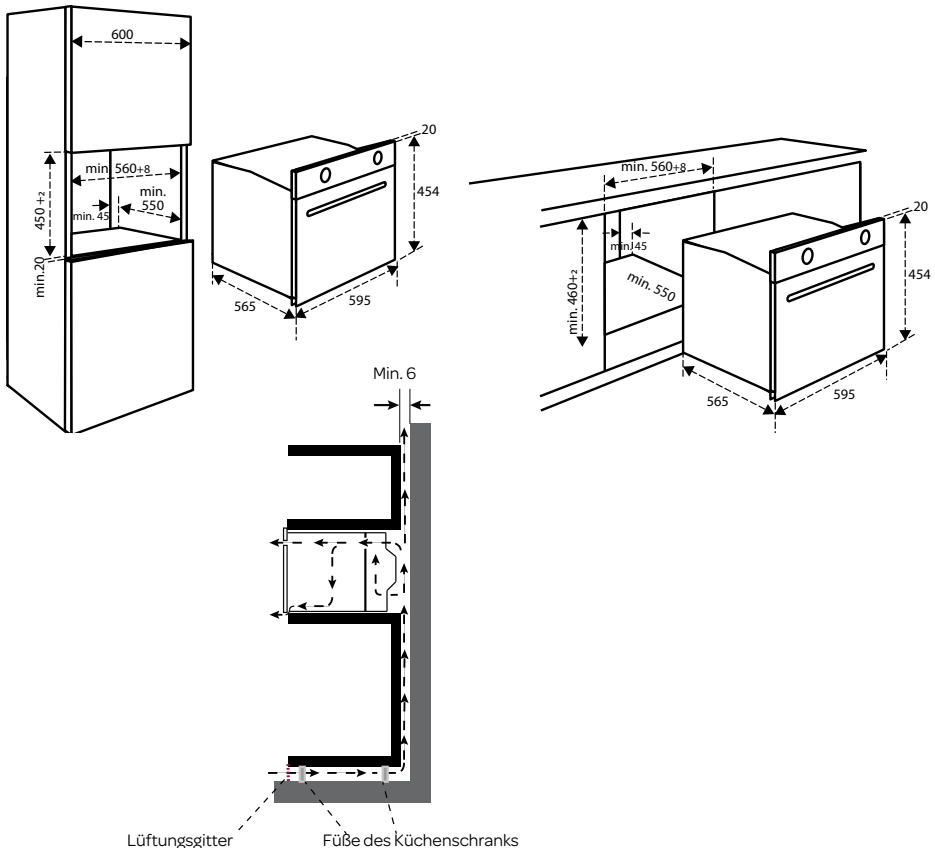

STROMANSCHLUSS

Die Netzspannung muss mit der Spannung übereinstimmen, die auf dem Typenschild im Gerät angegeben ist.

Die Gruppe im Sicherungskasten muss mit jeweils mindestens 16 Ampere abgesichert sein. Das Anschlusskabel muss einen Aderquerschnitt von mindestens 2,5 mm² und eine Länge von 1,5 m haben. Wenn das Kabel zu kurz ist, können Sie das Gerät noch nicht anschließen und an die Wand schieben, bevor Sie den Stecker in die Steckdose stecken.

EINBAU DES OFENS

- Kontrollieren Sie, ob das Küchenmöbel und die Aussparung die Anforderungen in Bezug auf die Maße erfüllen.
- Schieben Sie den Ofen in das Küchenmöbel. Stellen Sie sicher, dass das Gehäuse die Wände des Küchenmöbels nicht berührt. Zwischen dem Gehäuse und den Seitenwänden des Küchenmöbels muss mindestens ein Abstand von 2 mm vorhanden sein. Achten Sie darauf, dass der Ofen zentriert zwischen den Seitenwänden des Küchenmöbels eingeschoben wird. **Achtung:** Achten Sie darauf, dass das Anschlusskabel nicht eingeklemmt wird und nicht auf dem Gerät liegt.
- Öffnen Sie die Tür des Geräts.
- Das Gerät mit den mitgelieferten Schrauben an den Seiten der Küchenmöbel befestigen.
- Die Öffnung zwischen Schrank und der Oberseite des Ofens darf nicht verschlossen werden. Dies ist die Belüftungsöffnung.
- Schließen Sie die Tür des Geräts und stecken Sie den Stecker in die Steckdose.
- Der Ofen ist jetzt betriebsbereit.

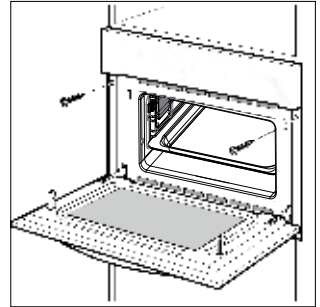

Technische Daten

Produkt	Inventum IMC6250BK
Stromanschluss	230 V -50 Hz
Anschlusswert	3000W
Mikrowellenleistung	900W
Ampere	16 A
Ofenleistung	50 L
Externe Maße ohne Türgriff	454 x 595 x 565 mm (H x B x T)
Nettogewicht	39,2 kg

1 consignes de sécurité

- **Lisez attentivement et entièrement le mode d'emploi avant d'utiliser l'appareil pour la première fois, et conservez-le soigneusement pour une consultation future.**
- Utilisez cet appareil uniquement aux fins décrites dans ce mode d'emploi. N'utilisez pas de produits de nettoyage agressifs dans cet appareil. L'appareil convient uniquement pour la cuisson d'aliments. L'appareil ne convient pas pour un usage industriel ou en laboratoire.
- N'essayez pas d'utiliser l'appareil avec la porte ouverte. Ceci peut entraîner une exposition dangereuse à la micro-énergie.
- Ne placez pas d'objets entre la porte et le corps de l'appareil. Veillez à ce que la porte et la garniture d'étanchéité restent toujours propres.
- En cas d'endommagement de la porte ou de la garniture d'étanchéité, le four ne peut plus être utilisé jusqu'à ce que le dommage soit réparé par un expert.
- **Attention :** ne faites pas chauffer de liquides ni d'autres aliments en boîtes de conserve fermées, car les boîtes pourraient exploser sous l'effet de la pression.
- Les réparations sur les appareils électriques doivent être effectuées exclusivement par des techniciens spécialisés. Il est dangereux d'effectuer une réparation nécessitant l'ouverture du logement de l'appareil. Le logement protège contre l'exposition à la micro-énergie.
- Maintenez l'appareil hors de portée des enfants. Les enfants ne sont pas conscients des dangers qui peuvent résulter de la manipulation d'appareils électriques. Par conséquent, ne laissez jamais des enfants utiliser des appareils électriques sans surveillance. Tenez l'appareil et le câble d'alimentation hors de portée des enfants de moins de 8 ans.
- L'appareil peut être utilisé par les enfants à partir de 8 ans et par des personnes ayant des capacités physiques, sensorielles ou mentales réduites ou un manque d'expérience et de connaissances, à condition qu'ils utilisent l'appareil sous surveillance ou qu'ils aient reçu des instructions concernant l'utilisation de l'appareil en toute sécurité et qu'ils comprennent les dangers encourus.

- Les enfants ne doivent pas jouer avec l'appareil.
- L'appareil ne doit pas être nettoyé ni entretenu par des enfants, à moins que ceci soit effectué sous surveillance.
- Utilisez uniquement des matériaux qui conviennent pour une utilisation dans le four/micro-ondes.
- L'appareil doit être nettoyé régulièrement. Éliminez les restes d'aliments éventuels.
- Surveillez l'appareil lorsque vous chauffez des aliments avec la fonction micro-ondes dans une barquette en plastique ou en papier. En effet, la barquette peut s'enflammer spontanément.
- Ne pas utiliser la fonction micro-ondes lorsque rien ne se trouve dans l'appareil. Ceci peut être dommageable pour l'appareil.
- En cas de fumée, mettez l'appareil hors tension et retirez la fiche de la prise de courant. Maintenez la porte fermée afin d'étouffer les flammes.
- Ne laissez pas les aliments trop cuire.
- N'utilisez pas l'intérieur de l'appareil comme espace de rangement. N'y gardez pas les biscuits, le pain, etc.
- Retirez les fermetures rapides en métal et les poignées métalliques des barquettes/sachets en papier ou plastique, avant de les placer dans l'appareil.
- Installez l'appareil uniquement selon les instructions.
- Les œufs dans leur coquille ou les œufs durs ne doivent pas être chauffés avec la fonction micro-ondes, car ils peuvent exploser. Même une fois que l'appareil est déjà arrêté.
- N'utilisez jamais un nettoyeur à haute pression ou à vapeur pour nettoyer l'appareil.
- Ne placez pas d'accessoires de l'appareil sur la porte ouverte.
- Ne couvrez jamais le fond du four d'une feuille d'aluminium. La feuille d'aluminium arrête la chaleur et donne par conséquent des résultats de cuisson médiocres. De plus, l'émail du fond du four peut être endommagé.
- Le four est doté d'un ventilateur qui refroidit la paroi du four. Après que le four a été arrêté, ce ventilateur peut continuer à tourner pendant un certain temps encore.
- Le contenu de biberons et pots d'alimentation pour bébés doit être remué ou secoué avant la consommation. Contrôlez la température afin d'éviter des brûlures.

- **Attention :** le réchauffement d'aliments peut entraîner un débordement explosif du liquide. Également une fois que l'appareil est déjà arrêté. Faire bien attention lorsque la tasse ou barquette est retirée du four avec fonction micro-ondes. C'est la raison pour laquelle il convient de toujours placer une cuillère en plastique ou céramique dans la tasse durant le réchauffement.
- Cet appareil doit être raccordé uniquement par un installateur agréé.
- Les pièces défectueuses ne doivent être remplacées que par des pièces d'origine. Seules ces pièces d'origine peuvent être garanties par le fabricant comme répondant aux exigences de sécurité.
- Les dommages causés par un mauvais branchement, un mauvais encastrement ou une mauvaise utilisation ne sont pas couverts par la garantie.
- Si le câble de raccordement est endommagé, il doit être remplacé uniquement par le fabricant, son service après-vente ou des personnes ayant une qualification équivalente, afin d'éviter des situations dangereuses.
- Le raccordement électrique doit être conforme aux réglementations nationales et locales.
- La prise de courant murale et la fiche mâle doivent toujours être accessibles.
- L'appareil ne doit pas être raccordé au réseau électrique par l'intermédiaire d'une fiche domino ou d'une rallonge. Auquel cas, l'usage de l'appareil en toute sécurité ne peut pas être garanti.
- L'appareil doit toujours être mis à la terre.
- N'utilisez pas l'appareil si la fiche, le câble d'alimentation ou l'appareil est endommagé, ou si l'appareil ne fonctionne plus correctement ou s'il est tombé ou endommagé d'une autre manière. Dans ce cas, consultez le revendeur ou notre service technique. Ne remplacez en aucun cas la fiche ou le câble d'alimentation vous-même.
- L'appareil ne doit être utilisé et rangé qu'à l'intérieur.
- N'utilisez pas l'appareil à proximité d'eau, dans une cave ou un garage humide ou près d'une piscine.
-  Évitez de toucher les surfaces chaudes lorsque l'appareil est en marche. **L'intérieur devient très chaud !**
- N'obstruez jamais les orifices de ventilation.

- Le câble d'alimentation ne doit pas être plié de manière trop serrée ou entrer en contact avec les parties chaudes.
- Le fait de ne pas maintenir l'appareil dans un état de propreté peut conduire à une usure qui à son tour a un effet sur la durée de vie et peut entraîner des situations dangereuses.
- L'appareil ne convient pas pour une utilisation avec une minuterie ou une commande à distance séparée.
- Branchez l'appareil uniquement sur du courant alternatif, sur une prise de courant murale mise à la terre, avec une tension de secteur correspondant à celle indiquée sur la plaque signalétique de l'appareil.
- Ne laissez jamais l'appareil sans surveillance lorsqu'il fonctionne.
- Ne tirez pas sur le câble d'alimentation ou sur l'appareil pour retirer la fiche de la prise de courant murale. Ne touchez jamais l'appareil avec les mains mouillées ou humides.
- Si l'appareil n'est plus utilisé en raison d'un défaut, nous conseillons de retirer la fiche de la prise de courant murale et de couper le câble d'alimentation. Déposez l'appareil à la déchetterie municipale, dans le conteneur adéquat.
- Si l'appareil ne fonctionne pas après la mise sous tension, il est possible que le fusible ou le disjoncteur ait sauté sur le tableau électrique. Le groupe peut être surchargé, ou un courant de fuite par la prise de terre peut s'être produit.
- N'immergez jamais l'appareil, le câble d'alimentation ou la fiche dans l'eau.
- Cet appareil est uniquement destiné à un usage domestique. Si l'appareil est utilisé de manière inappropriée, il n'y aura aucun droit à une indemnisation en cas d'éventuels défauts et la garantie sera annulée.
- Vérifiez avec les matériaux suivants s'ils peuvent être utilisés dans l'appareil avec la fonction micro-ondes :

- film aluminium	oui*
- papier	oui**
- film ménager	oui
- barquette aluminium	non
- service à micro-ondes	oui
- plastique thermorésistant	oui
- céramique non émaillée	non
- ustensiles de cuisine en métal	non
- verre et céramique résistant à la chaleur	oui
- verre normal	oui

- fermeture rapide en métal non
 - assiette avec bord décoratif en métal non
 - thermomètre à mercure non
 - pot fermé non***
 - bouteille avec goulot étroit non
 - sachet de cuisson oui
-  Les appareils ménagers ne doivent pas être jetés avec les déchets ménagers courants. Déposez l'appareil dans un centre spécialisé de collecte de déchets de votre commune pour qu'il soit recyclé de manière responsable et conformément à la réglementation en vigueur.

* Utilisez de petits morceaux afin d'éviter que des portions plus fines, de poulet par exemple, cuisent trop rapidement.

** N'utilisez pas de papier de cuisson décoré pour couvrir les aliments et pour la récupération de graisses.

*** Retirez le couvercle et veillez à ce que le pot ne soit pas chauffé trop longtemps. Le verre peut éclater.

2 description du produit

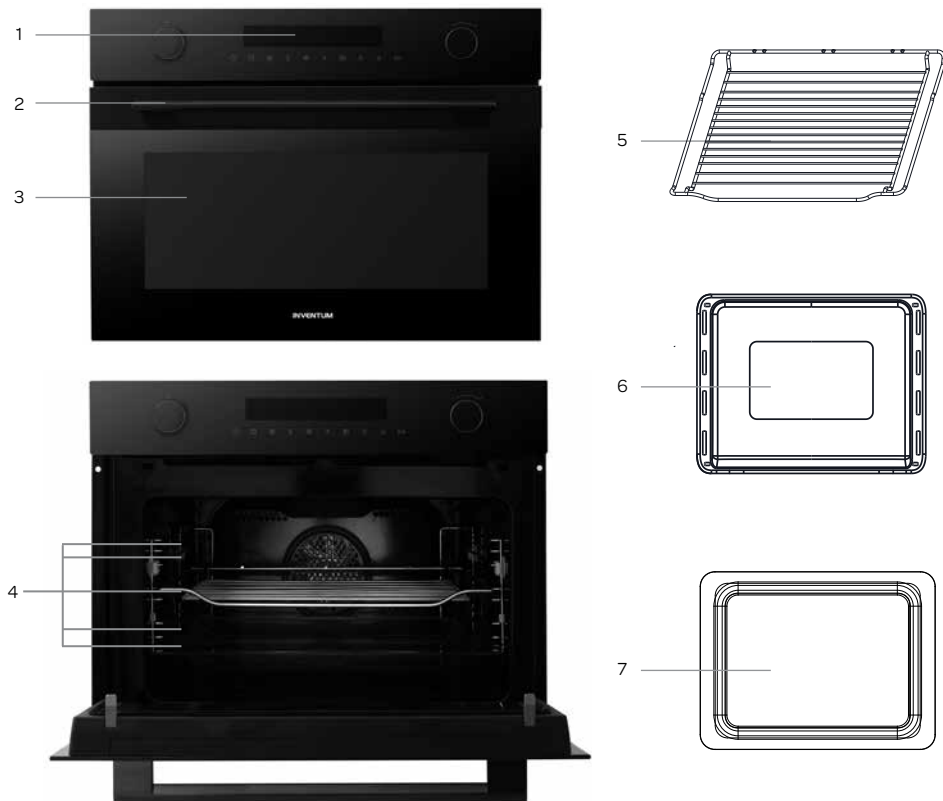

1. Panneau de commande
2. Poignée de porte
3. Porte
4. Niveaux d'enfournement (5)
5. Grille de cuisson
6. Plaque de cuisson - émaillée
7. Plaque de cuisson - verre

Instructions :

- Utiliser la grille de cuisson pour griller par exemple des steaks, saucisses, hamburgers et du pain.
- Ne jamais placer une plaque de cuisson directement sur le fond du four.
- Utiliser la plaque de cuisson émaillée pour cuire par exemple des cakes, petits gâteaux ou pour un poulet entier.
- Ne jamais utiliser la plaque de cuisson émaillée avec l'utilisation de la fonction micro-ondes.
- Avec l'utilisation de la fonction micro-ondes, toujours utiliser la plaque de cuisson en verre. Pour le meilleur résultat, placer la plaque de cuisson en verre sur le niveau d'enfournement inférieur.

COMMANDE ET AFFICHAGE

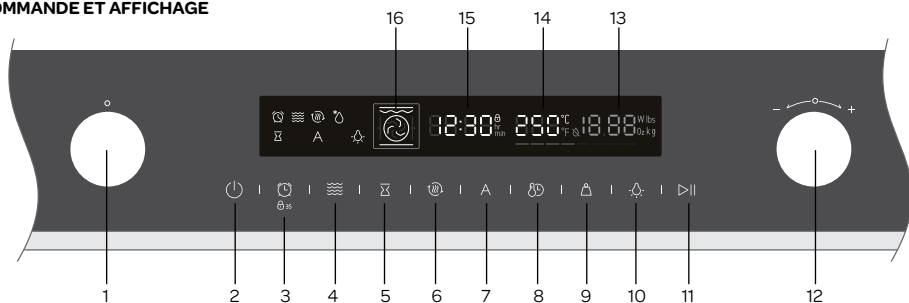

1. Bouton FONCTION
2. Touche MARCHÉ/ARRÊT
3. Touche pour le réglage du minuteur de cuisson et pour le verrouillage enfant
4. Touche pour le réglage du micro-ondes
5. Touche pour le réglage de la fin de temps de préparation (démarrage différé)
6. Touche de préchauffage rapide
7. Touche pour le réglage d'un menu automatique
8. Touche pour le réglage de l'horloge/temps de préparation et de la température
9. Touche pour le réglage du poids
10. Touche Marche/arrêt de l'éclairage du four
11. Touche de marche et pause
12. Bouton de réglage
13. Affichage de puissance du micro-ondes [W]
14. Affichage de température [°C]
15. Affichage de l'heure
16. Affichage de la fonction du four

Le four dispose de 5 niveaux d'enfournement - voir dessin 1.

Les accessoires peuvent être tirés jusqu'à la moitié hors du four sans basculer. Vous pouvez sortir le plat hors du four en toute sécurité, sans que la grille du four ou la plaque de cuisson tombe par accident.

Par conséquent, veillez à ce que l'accessoire soit toujours placé de la bonne manière dans le four.

- Placez la grille dans le four selon les dessins 2 et 3, en faisant attention à l'avant et l'arrière de la grille.

- Placez la plaque de cuisson dans le four selon les dessins 2 et 4, en faisant attention à l'avant et l'arrière de la plaque.



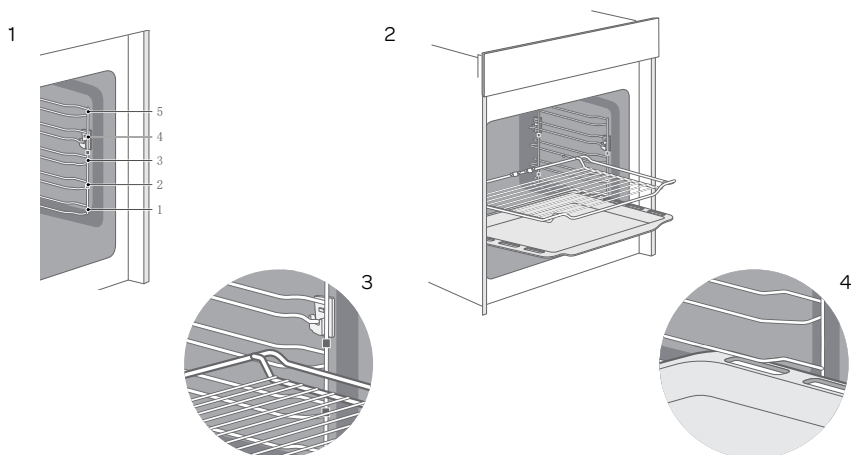



Faites toujours glisser les accessoires entièrement dans le four, de sorte qu'ils ne touchent pas la porte du four.



3 avant la toute première utilisation

Avant d'utiliser l'appareil pour la première fois, vous devez procéder comme suit : déballez le four avec précaution et retirez tout le matériel d'emballage ainsi que d'éventuels autocollants publicitaires. Conservez le matériel d'emballage (sacs en plastique et carton) hors de portée des enfants. Après l'avoir déballez, vérifiez scrupuleusement si l'appareil n'a pas été endommagé (dommages apparents) pendant le transport. Vérifiez que l'installation électrique est compatible avec la tension indiquée sur la plaque signalétique. Pour l'installation de l'appareil, suivez les instructions du chapitre 12. Nettoyez l'appareil ainsi que tous les accessoires à l'eau chaude avec un détergent doux. Rincez ensuite correctement, uniquement à l'eau, et séchez.





Faites chauffer le four vide pendant environ 60 minutes à la température de 250°C avec la fonction d'air chaud , afin d'éliminer tous résidus de production, tels que l'huile. Ceci permet d'éviter l'apparition d'odeurs désagréables durant la cuisson d'aliments. Assurez une ventilation suffisante de la pièce.

- À l'aide du bouton de fonction, sélectionnez la fonction d'air chaud . Le symbole  s'allume sur l'affichage lorsque la fonction d'air chaud est sélectionnée.
- Tournez le bouton  pour régler la température sur 250°C.
- Appuyez sur la touche KLOK (HORLOGE)  et tournez le bouton  pour régler la durée souhaitée (60 minutes).
- Appuyez sur la touche START (MARCHE)  pour démarrer le four.

Laissez refroidir l'appareil et nettoyez l'intérieur à nouveau à l'eau chaude avec un détergent léger. Rincez ensuite correctement, uniquement à l'eau, et séchez.



4 réglage de l'horloge

Dès que vous avez branché la fiche de l'appareil dans la prise de courant, **00:00** clignote sur l'affichage et un signal sonore retentit.

- Appuyez sur la touche KLOK (HORLOGE)  et tournez le bouton de réglage  vers la gauche ou vers la droite, afin de régler l'heure exacte (horloge 24 heures).
- Appuyez à nouveau sur la touche KLOK (HORLOGE)  pour régler les minutes.
- Dès que vous avez réglé l'heure exacte, appuyez sur la touche KLOK  afin de confirmer l'heure. Le signe deux-points « : » clignote sur l'affichage.
- Pour modifier l'heure, appuyez sur la touche KLOK (HORLOGE) .
- Suivez les étapes ci-dessus pour modifier l'heure.

réglage du minuteur de cuisson

Le minuteur de cuisson peut être utilisé pour obtenir un signal sonore lorsque la durée pré-réglée est écoulee. Le minuteur de cuisson n'a aucune influence sur la mise en marche ou l'arrêt du four.







- Appuyez sur la touche du minuteur de cuisson  pour sélectionner le minuteur de cuisson.
- Tournez le bouton  vers la gauche ou la droite afin de régler les temps (de 0 à 24 h).
- Appuyez une nouvelle fois sur la touche du minuteur de cuisson  afin de confirmer la durée pré-réglée. Le signe deux-points « : » clignote sur l'affichage et le compte à rebours commence maintenant.
- Dès que la durée pré-réglée est écoulee, un signal sonore retentit 5 fois.

5 utilisation du four

Il existe différentes manières d'utiliser le four. Ci-après, vous trouverez une description de la manière dont vous pouvez sélectionner la fonction du four et la température souhaitées. Le temps de préparation du plat peut également être configuré.







MISE EN MARCHÉ

Mettez le four en marche comme suit :









- À l'aide du bouton de fonction, sélectionnez la fonction du four, par exemple la fonction double gril .
- Arrêtez de tourner le bouton de positions dès que le symbole  apparaît sur l'affichage.
- Tournez le bouton  pour régler la température souhaitée.
- Appuyez sur la touche KLOK (HORLOGE)  pour régler le temps de préparation, et tournez le bouton de réglage  pour sélectionner la bonne durée.
- Appuyez sur la touche START (MARCHE)  pour démarrer le four.

ARRÊT

Pour arrêter le four, appuyez sur la touche MARCHE/ARRÊT .

- **Attention :** lorsque le processus de cuisson ou grillade est interrompu en ouvrant la porte, il convient d'appuyer de nouveau sur la touche START (MARCHE)  pour poursuivre le processus.
- Appuyez sur la touche PAUSE (PAUSE)  pour mettre le four en pause. Appuyez sur la touche START (MARCHE)  pour poursuivre le processus.
- Le temps de préparation peut toujours être modifié. Appuyez sur la touche KLOK (HORLOGE)  et tournez le bouton de réglage  pour modifier la durée.
- La température peut toujours être modifiée. Appuyez sur la touche TEMPERATUUR (TEMPÉRATURE)  et tournez le bouton de réglage  pour modifier la température.

FONCTIONS ET AFFICHAGE

Fonction du four	Utilisation
 Conventiennelle (chauffage par le dessus + le dessous)	Les éléments de chauffe supérieur et inférieur sont utilisés pour obtenir des résultats de cuisson parfaits, comme pour le cake et la pâte feuilletée. Plage de réglage : De 100 à 235°C
 Air chaud	Pour la cuisson à différents niveaux (p.ex. plaques de cuisson avec des gâteaux). La chaleur provient de l'élément chauffant situé à l'arrière. Plage de réglage : De 50 à 250°C
 Conventiennelle avec ventilateur	Pour la cuisson à différents niveaux (p.ex. plaques de cuisson avec des gâteaux). Le ventilateur répartit la chaleur des éléments chauffants de manière uniforme dans le compartiment du four. Plage de réglage : De 50 à 235°C
 Gril simple	Pour griller de petites quantités et pour dorer les aliments. Placez les aliments au centre du four sous l'élément de gril. Plage de réglage : De 100 à 235°C
 Double gril + ventilateur	Pour griller des aliments peu épais, comme les steaks et pour gratiner des plats au four. Plage de réglage : De 100 à 250°C
 Double gril	Pour griller de gros morceaux de viande, des steaks, côtelettes, kébabs, etc. Plage de réglage : De 100 à 235°C
 Position pizza	Pour les pizzas et plats qui ont surtout besoin de chaleur par le dessous. Les éléments chauffants inférieur et arrière sont utilisés. Plage de réglage : De 50 à 250°C
 Élément inférieur	Pour donner une belle coloration aux fonds de pizzas, quiches et tartes. La chaleur provient de l'élément chauffant inférieur. Plage de réglage : De 50 à 235°C

préchauffer rapidement







Avec la fonction de préchauffage rapide, le four atteint très rapidement la température prédéfinie.

Sélectionnez une fonction de four et appuyez sur la touche de préchauffage rapide . Le symbole apparaît sur l'affichage.

Dans le cas d'une fonction de four pour laquelle le préchauffage rapide ne peut pas être sélectionné, un signal sonore retentit. La fonction de préchauffage rapide ne peut pas être utilisée avec les fonctions suivantes : menus automatiques et décongélation.

démarrage différé







Réglez l'heure de fin du four et le temps de préparation. Le four se met en marche automatiquement à la température et la fonction de four préréglées, pour faire en sorte que le plat soit prêt à l'heure de fin que vous avez réglée.

- Appuyez sur la touche pour le démarrage différé  afin de régler la bonne heure à l'aide du bouton .
- Appuyez une nouvelle fois sur la touche  pour régler les minutes. Lorsque le réglage est prêt, appuyez une nouvelle fois sur la touche  pour confirmer celui-ci.
- Réglé la fonction du four et la température.
- Appuyez sur la touche START (MARCHE)  et réglé le temps de préparation.
- Appuyez une nouvelle fois sur la touche START (MARCHE) . Le symbole  du démarrage différé clignote sur l'affichage et le four va démarrer automatiquement.







6 utilisation de la fonction micro-ondes





Le four peut également être utilisé en tant que four micro-ondes seul ou en combinaison avec une fonction de four. Utilisez toujours des plats à four avec une bonne résistance à la chaleur, en céramique, verre ou plastique. Ces matériaux laissent bien passer les micro-ondes. N'utilisez pas de plats en métal ou avec des décorations en métal.

Puissance du micro-ondes	Application
100 watts	Ramollir la glace
300 watts	Ramollir le beurre, faire fondre le chocolat, décongeler
500 watts	Cuire le riz et la soupe
700 watts	Chauffer du poisson, cuire des champignons p.ex. et de plats contenant des œufs et du fromage
900 watts	Chauffer, faire bouillir de l'eau, cuire poulet, poisson et légumes, chauffer des boissons

- Appuyez sur la touche  pour activer la fonction micro-ondes. Le symbole  apparaît sur l'affichage ainsi que la durée standard de 1 minute et la puissance standard de 900 W.
- Appuyez une nouvelle fois sur la touche  et tournez le bouton de réglage  pour modifier la puissance du micro-ondes.
- Appuyez sur la touche KLOK  et tournez le bouton  pour régler le temps de préparation.
- Appuyez sur la touche START (MARCHE)  pour démarrer la fonction micro-ondes.

utilisation du micro-ondes en combinaison avec une fonction du four

- Appuyez sur la touche  pour activer la fonction micro-ondes.
- Tournez le bouton de fonction pour sélectionner une position combinée.
- Tournez le bouton de réglage  pour modifier la température.
- Appuyez sur la touche KLOK  et tournez le bouton  pour régler la durée souhaitée.
- Appuyez sur la touche  et tournez le bouton de réglage  pour modifier la puissance du micro-ondes.
- Ce réglage peut également être effectué dans l'ordre inverse, en réglant d'abord une fonction de four, puis la puissance du micro-ondes .
- Lorsqu'une fonction de four est sélectionnée avec laquelle le micro-ondes ne peut pas être combiné, un signal sonore retentit.









Fonction micro-ondes		Puissance standard	Température standard	Plage de températures	Plage de durées
	Micro-ondes	900 W	-	-	00:01 à 30:00 min
	Micro-ondes + air chaud	300 W	160°C	De 50 à 250 °C	00:01 à 01:30 h
	Micro-ondes + double gril + ventilateur	300 W	180°C	De 50 à 250 °C	00:01 à 01:30 h
	Micro-ondes + position pizza	300 W	150°C	De 50 à 250 °C	00:01 à 01:30 h

Remarque : lorsque vous utilisez la fonction micro-ondes, utilisez uniquement la grille de cuisson. Pour le meilleur résultat, placez la grille de cuisson sur le deuxième niveau d'enfournement

7 programmes automatiques

Le four dispose de 13 programmes automatiques. Il vous suffit de sélectionner le programme et de régler le poids. La puissance, la durée et la température sont déjà configurées.

Lorsque vous utilisez un programme automatique ne préchauffez pas le four.

- Appuyez deux fois sur la touche  pour les programmes automatiques. Le **A** s'allume sur l'affichage et le premier numéro de programme apparaît, **P01**.
- Tournez le bouton de réglage  afin de sélectionner le bon programme. Le programme sélectionné, de P01 jusqu'à P13, apparaît sur l'affichage, ainsi que la température et le poids.
- Appuyez sur la touche GEWICHT (POIDS)  et tournez le bouton de réglage  pour sélectionner le bon poids.
- Appuyez sur la touche START (MARCHE)  pour démarrer le four.
- Dès que la durée pré-réglée est écoulée, un signal sonore retentit et le four s'arrête.
- Attention :** Lorsque le processus de cuisson ou réchauffement est interrompu en ouvrant la porte, il convient d'appuyer de nouveau sur la touche  pour poursuivre le processus.
- Appuyez sur la touche  pour mettre le four en pause. Appuyez sur la touche  pour poursuivre le processus.
- Si la porte est ouverte durant la cuisson, il se peut que le ventilateur reste activé.

Programme	Type d'aliment	Sélection du poids (g)
P01 **	Légumes frais	200 - 400 - 600
P02**	pommes de terre cuites - épluchées	240 - 480 - 720
P03	pommes de terre cuites au four	450 - 1000
P04	Morceaux de poulet (congelés)	450
P05 *	Gâteau	400 - 500 - 600
P06 *	Tarte aux pommes	2400
P07 *	Quiche	1000
P08 **	Chauffer la soupe	200 - 400 - 600
P09 **	Chauffer une assiette de nourriture	250 - 350
P10	Chauffer sauce ou ragoût	100 - 200 - 300
P11	Pizza surgelée	200 - 400 - 600
P12	Croustilles congelées	300 - 400 - 500
P13	Lasagnes	1600





ATTENTION !

- En cas d'utilisation de ces programmes, le four est préchauffé. Durant le préchauffage, le temps de préparation est mis en pause et  brille sur l'affichage. Après le préchauffage, un signal sonore retentit et  clignote. Placez le plat.

** Ces programmes utilisent uniquement la fonction micro-ondes.

8 programmes de décongélation

Il existe quatre programmes de décongélation pour décongeler la viande, la volaille et le poisson.

- Appuyez deux fois sur la touche  pour les programmes automatiques. Le **A** s'allume sur l'affichage et le premier numéro de programme apparaît, **P01**.
- Tournez le bouton de réglage  afin de sélectionner le bon programme. Le programme sélectionné, de P01 jusqu'à P13, apparaît sur l'affichage, ainsi que la température et le poids.
- Appuyez sur la touche GEWICHT (POIDS)  et tournez le bouton de réglage  pour sélectionner le bon poids.
- Appuyez sur la touche START (MARCHE)  pour démarrer le four.
- Dès que la durée pré-réglée est écoulée, un signal sonore retentit et le four s'arrête.

Instructions :

- Utilisez des aliments qui sont congelés jusqu'à -18°C. Essayez de congeler les aliments de la manière la plus plate possible afin que plus tard, ils puissent décongeler plus rapidement. Retirez l'emballage et pesez les aliments à décongeler. Le poids doit être défini en effet dans le programme de décongélation.
- Au cours de la décongélation de viande et de volaille, du liquide est libéré. Jetez ce liquide lorsque vous devez retourner l'aliment. Ne jamais utiliser ce liquide pour autre chose et ne jamais le mettre en contact avec d'autres aliments.
- Placez l'aliment à décongeler dans un plat bas qui convient pour une utilisation dans un four micro-ondes.
- Lors de la décongélation de viande (d01) et de volaille (d02), un signal sonore va retentir pour indiquer que l'aliment doit être retourné.
- Laissez reposer pendant encore 10 à 30 minutes les aliments qui sont décongelés, de sorte que l'ensemble du plat atteigne la même température. De gros morceaux de viandes nécessitent plus de temps que de petits morceaux.

Programme	Type d'aliment	Sélection de poids en kg
d01 *	Viande	0,10 - 1,50
d02 *	Volaille	0,10 - 1,50
d03 *	Poisson	0,10 - 0,80

*Ces programmes utilisent uniquement la fonction micro-ondes. Pour ce programme, utilisez toujours la plaque de cuisson en verre pour une répartition optimale de la chaleur.

* Lorsque vous entendez un signal sonore, le four s'arrête. Retournez les aliments à décongeler et appuyez à nouveau sur la touche  afin de poursuivre le programme de décongélation.



9 verrouillage enfant

Le verrouillage enfant permet d'éviter que le four ne soit utilisé involontairement par des enfants ou autres. Les boutons du four ne peuvent pas être utilisés lorsque le verrouillage enfant est activé.

Activer le verrouillage enfant :

Appuyez pendant 3 secondes sur la touche . Le symbole  sur l'affichage indique que le verrouillage enfant est activé.

Désactiver le verrouillage enfant :

Appuyez pendant 3 secondes sur la touche  lorsque le verrouillage enfant est activé. Le symbole  disparaît. Le verrouillage enfant est désactivé.

10 nettoyage et entretien

Pour nettoyer l'appareil, éteignez-le et laissez-le refroidir entièrement. L'appareil ne doit pas être nettoyé à l'aide d'un nettoyeur à vapeur ou d'un nettoyeur à haute pression.

Intérieur

Nettoyez l'intérieur de l'appareil après chaque utilisation. Utilisez un chiffon humide. Pour un nettoyage en profondeur, de l'eau chaude peut être utilisée avec ajout d'un peu de liquide vaisselle. Rincez correctement les résidus de produits de nettoyage. Séchez correctement l'intérieur à l'aide d'un chiffon.

Pour pouvoir nettoyer de manière plus simple l'intérieur du four, vous pouvez sortir les rails de guidage du four.

1. Retirez les petites douilles de serrage blanches.
2. Soulevez légèrement le rail de guidage.
3. Retirez le support de guidage.

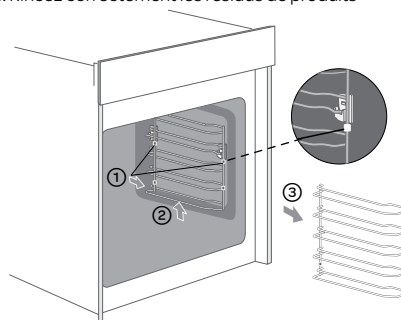

Accessoires

Nettoyez les accessoires comme la grille de four et la grille de cuisson à l'eau chaude avec du liquide vaisselle. Séchez-les bien avant de les réutiliser.

Extérieur

Nettoyez l'extérieur de l'appareil avec un chiffon humide ou une éponge. Si nécessaire, nettoyez l'extérieur de l'appareil à l'aide d'un produit vaisselle doux. Nettoyez également méticuleusement la porte et le caoutchouc de porte. N'utilisez pas de produit nettoyant pour vitres ou d'objets tranchants.

Conseils pour le nettoyage

- Nettoyez le four après chaque utilisation de sorte que les résidus d'aliments ne puissent pas s'incruster.
- Vous pouvez facilement éliminer les projections de graisse lorsque l'appareil est encore un peu chaud. Utilisez de l'eau chaude avec un peu de liquide vaisselle.
- **N'utilisez pas de détergents abrasifs et agressifs ou des objets pointus/tranchants pour nettoyer le four et la porte du four.**
- Les odeurs, comme après la cuisson de poisson, peuvent être facilement éliminées. Versez quelques gouttes de jus de citron dans une tasse d'eau. Placez une cuillère, par exemple en plastique, dans la tasse, afin d'éviter un débordement à retardement. Chauffez l'eau pendant 1 à 2 minutes à la position la plus haute de la fonction micro-ondes.

Panne	Cause	Que faire
Le four ne fonctionne pas.	Aucune alimentation en courant	Contrôlez le fusible dans l'armoire électrique, remplacez éventuellement le fusible grillé.
	La fiche ne se trouve pas dans la prise de courant.	Branchez correctement la fiche dans la prise de courant.
	Panne de courant	Vérifiez si l'éclairage fonctionne dans la cuisine.
L'appareil ne fonctionne pas. Sur l'affichage,  apparaît.	Le verrouillage enfant est activé.	Désactivez le verrouillage enfant (voir chapitre 9).
0:00 apparaît sur l'affichage	Il y a eu une panne de courant.	Réglez à nouveau l'horloge.
La fonction micro-ondes ne s'active pas.	Vraisemblablement la porte du four n'est pas bien fermée.	Vérifiez si quelque chose coince la porte.
Les aliments mettent plus de temps à chauffer qu'auparavant, avec la fonction micro-ondes.	La puissance sélectionnée est trop basse.	Sélectionnez une puissance de micro-ondes plus élevée.
	La quantité d'aliments est supérieure à la normale.	Le double de quantité d'aliments = pratiquement le double de temps de cuisson.
	La nourriture est plus froide que la normale.	Remuez les aliments durant la cuisson.
Impossible de configurer une fonction ou puissance donnée.	La position de température, puissance ou de combinaison est impossible avec cette configuration.	Sélectionnez des configurations dans les limites de la plage.

12 instructions d'installation

- La sécurité au cours de l'utilisation n'est garantie que si le montage est techniquement réalisé de manière correcte et conformément aux présentes instructions d'installation. L'installateur est responsable des dommages causés par un montage incorrect.
- Le raccordement électrique sera impérativement réservé à un électricien qualifié. Ce dernier est informé des consignes de sécurité nationales et régionales que le raccordement doit respecter.
- Le four fait partie de la classe de protection I et ne peut être utilisé qu'avec une borne mise à la terre. Le fabricant décline toute responsabilité en cas de fonctionnement impropre et d'éventuels dommages causés par des installations électriques inappropriées.
- Le four doit être raccordé à une installation fixe dans laquelle sont intégrés des moyens de désactivation, conformément aux instructions d'installation.
- Assurez-vous que le câble d'alimentation n'est pas coincé au cours de l'installation ou qu'il n'est pas acheminé le long d'arêtes vives. Il doit être placé de manière à ce qu'aucune partie chaude du four ne soit touchée.
- Le point de raccordement, la prise de courant murale et/ou la fiche mâle doivent toujours être accessibles.
- Le meuble de cuisine dans lequel l'appareil est monté doit pouvoir résister à la chaleur (> 90°C). Cette règle s'applique également aux portes et panneaux avant du meuble de cuisine.
- Vérifiez si le meuble de cuisine dans lequel l'appareil est monté est bien fixé. Vous pouvez par exemple le visser aux éléments qui se trouvent à côté.
- Les installations, raccordements et montages incorrects entraîneront l'annulation de la garantie.
- **Attention :** toute modification à apporter à l'appareil, y compris le montage et le remplacement du câble d'alimentation, doit être effectuée par un installateur agréé.

COTES D'ENCASTREMENT

Les illustrations ci-dessous indiquent les dimensions des évidements, exprimées en mm.

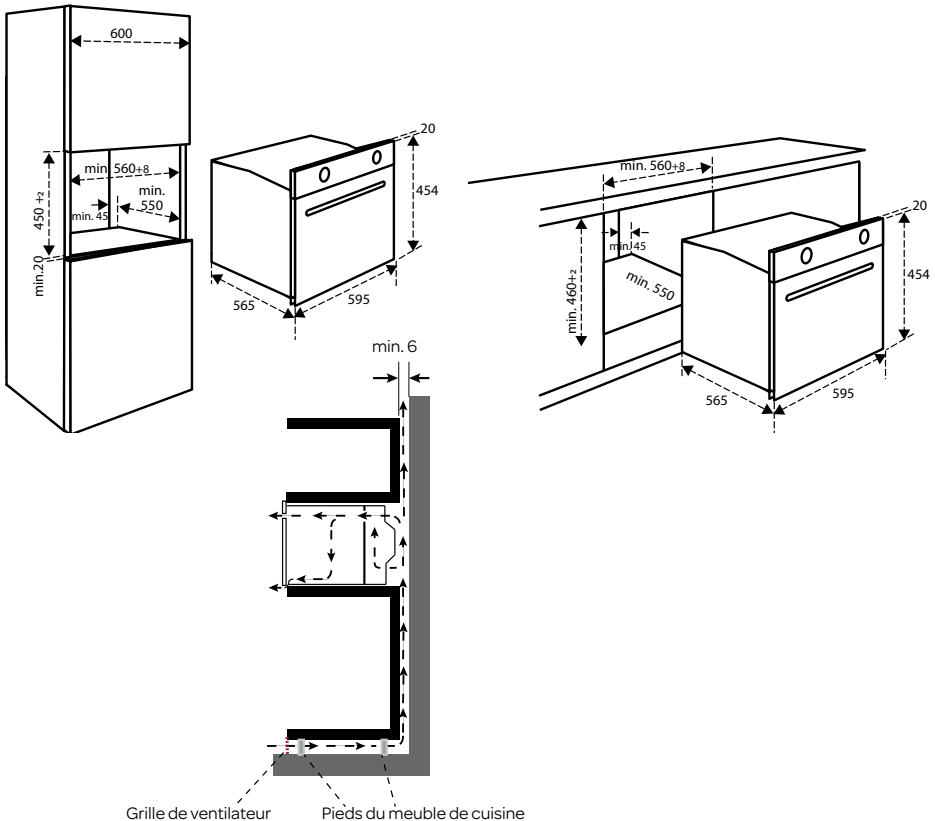

RACCORDEMENT ÉLECTRIQUE

La tension de secteur doit correspondre à la tension indiquée sur la plaque signalétique de l'appareil.

Le groupe dans l'armoire électrique doit être protégé par des fusibles d'au moins 16 ampères chacun. Le câble de raccordement doit avoir une section d'âme d'un minimum de 2,5 mm² et une longueur de 1,5 m. Si le câble est trop court, vous ne pouvez pas raccorder par avance l'appareil et le placer contre le mur avant de brancher la fiche dans la prise de courant.

ENCASTREMENT DU FOUR

- Vérifiez que le meuble de cuisine et l'évidement sont conformes aux exigences en termes de dimensions.
- Faites glisser le four dans le meuble de cuisine. Vérifiez que le boîtier de l'appareil ne touche pas les parois du meuble de cuisine. Veillez à laisser au minimum 2 mm d'espace entre le boîtier de l'appareil et les parois du meuble de cuisine. Veillez à ce que le four soit placé de manière centrée entre les parois du meuble de cuisine. **Attention** : veillez à ce que le câble de branchement ne soit pas coincé et ne se trouve pas au-dessus de l'appareil.
- Ouvrez la porte de l'appareil.
- À l'aide des vis accompagnant le four, fixez l'appareil sur les parois latérales du meuble de cuisine.
- L'interstice entre le meuble et le dessus du four ne doit jamais être obstrué. Il s'agit d'une ouverture de ventilation.
- Fermez la porte et branchez la fiche dans la prise de courant.
- À présent, le four est prêt à l'emploi.

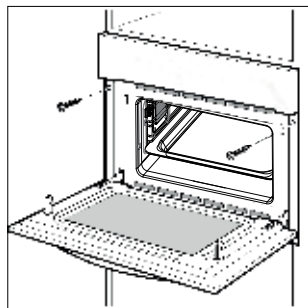

spécifications techniques

Produit	Inventum IMC6250BK
Tension de raccordement	230 V - 50 Hz
Puissance connectée	3000W
Puissance du micro-ondes	900W
Ampérage	16 A
Capacité du four	50 L
Dimensions extérieures sans poignée	454 x 595 x 565 mm (HxLxP)
Poids net	39,2 kg

algemene service- en garantievoorwaarden

Hoe belangrijk service is, hoeven we je niet te vertellen. We ontwikkelen onze producten zodat je er jarenlang onbezorgd plezier van kan hebben. Ontstaat er toch een probleem, dan vinden we dat je direct een oplossing mag verwachten. Daarom bieden we je op onze producten een omruilservice, bovenop de rechten en vorderingen die je op grond van de wet toekomen. Door een product of onderdeel om te ruilen, besparen we je tijd, moeite en kosten.

2 jaar volledige fabrieksgarantie

1. Op alle producten van Inventum krijg je als consument standaard 2 jaar volledige fabrieksgarantie. Binnen deze periode wordt een defect product of onderdeel altijd gratis omgeruild voor een nieuw exemplaar. Om aanspraak te maken op de 2 jaar volledige fabrieksgarantie, kun je teruggaan naar de winkel waar je het product hebt gekocht of contact opnemen met de consumentenservice van Inventum via het contactformulier op www.inventum.eu/service-aanvraag.
2. De garantieperiode van 2 jaar begint te lopen op de datum van aankoop van het product.
3. Voor het recht op garantie dien je een kopie van het originele aankoopbewijs te kunnen overleggen.
4. De garantie geldt uitsluitend bij normaal huishoudelijk gebruik van de Inventum producten binnen Nederland.

5 jaar Inventum garantie

1. Op de meeste groot huishoudelijke apparatuur en een selectie klein huishoudelijke producten biedt Inventum de 5 jaar Inventum garantie. Deze 5 jaar Inventum garantie bestaat uit de 2 jaar volledige fabrieksgarantie en daarna 3 jaar aanvullende garantie. Het enige dat je hoeft te doen voor het recht op 3 jaar aanvullende garantie is het product te registreren binnen 45 dagen na aankoop. In de volgende paragraaf lees je meer over het registreren van het product.
2. Voor de 5 jaar Inventum garantie geldt dat een defect product of onderdeel gedurende de eerste 2 jaar altijd gratis wordt omgeruild voor een nieuw exemplaar. Gedurende het 3e tot en met het 5e jaar betaal je alleen de omruilkosten. De actuele omruilkosten kun je terugvinden op www.inventum.eu/omruilkosten.
3. Om aanspraak te maken op de 5 jaar Inventum garantie kun je teruggaan naar de winkel waar je het product hebt gekocht of contact opnemen met de consumentenservice van Inventum via het formulier op www.inventum.eu/service-aanvraag.
4. De garantieperiode van 5 jaar begint te lopen op de datum van aankoop van het product.
5. Voor het recht op garantie dien je een kopie van het originele aankoopbewijs te kunnen overleggen.
6. De garantie geldt uitsluitend bij normaal huishoudelijk gebruik van de Inventum producten binnen Nederland.

Productregistratie

1. De 3 jaar aanvullende garantie is eenvoudig en kosteloos te regelen door het product binnen 45 dagen na aankoop te registreren via de website www.inventum.eu/garantieregistratie. Wanneer je het product niet binnen 45 dagen na aankoop hebt geregistreerd, heb je nog tot 2 jaar na aankoop de tijd om dit te regelen. Er zijn dan wel kosten aan deze registratie verbonden. De eenmalige registratiekosten bedragen € 89,- voor elk afzonderlijk product. Registreren is alleen mogelijk voor producten waar de 5 jaar Inventum garantie op van toepassing is. Of het product in aanmerking komt voor de 5 jaar Inventum garantie vind je in de gebruiksaanwijzing van het product en bij de informatie over het product op de website van Inventum.
2. De garantieperiode begint steeds te lopen vanaf de datum van aankoop van het product. Ook wanneer het product pas later voor aanvullende garantie wordt geregistreerd, wordt de garantieperiode vanaf de originele aankoopdatum berekend.
3. De 3 jaar aanvullende garantie kun je alleen aanvragen als je beschikt over een kopie van het originele aankoopbewijs en het Inventum 5 jaar garantiecertificaat.

Groot huishoudelijke apparatuur

1. Storingen of defecten aan groot huishoudelijke apparatuur (vrijstaand- en inbouw witgoed) kunnen worden gemeld via het formulier op www.inventum.eu/service-aanvraag, telefonisch bij de consumentenservice van Inventum of via de winkel waar je de apparatuur hebt gekocht. Het telefoonnummer van de consumentenservice vind je op www.inventum.eu.
2. Bij gemelde storingen of defecten aan groot huishoudelijke apparatuur heeft Inventum de mogelijkheid om ter plaatse bij de consument in Nederland een witgoedmonteur het defecte apparaat te laten onderzoeken en vervolgens een reparatie uit te laten voeren. De consumentenservice van Inventum kan ook besluiten dat het apparaat wordt omgeruild.
3. Als je een storing of defect aan groot huishoudelijke apparatuur meldt in de eerste 2 jaar vanaf de datum van aankoop, brengt Inventum geen kosten in rekening voor omruilen, voorrijden, onderdelen, materiaalgebruik en arbeidsloon.
4. Als je het product op de hiervoor beschreven wijze hebt geregistreerd op www.inventum.eu/garantie-registratie en je vervolgens een storing aan groot huishoudelijke apparatuur meldt in het 3e t/m 5e jaar vanaf de datum van aankoop, dan is de 5 jaar Inventum garantie van toepassing en wordt het apparaat kosteloos gerepareerd of omgeruild. Je bent dan bij reparatie of omruiling van het apparaat alleen omruilkosten verschuldigd. De actuele omruilkosten kun je terugvinden op www.inventum.eu/omruilkosten. Indien je het product niet hebt geregistreerd, dan is de 3 jaar aanvullende garantie niet van toepassing.
5. Bij een melding van een storing of defect zal een monteur binnen 1 werkdag contact opnemen voor het maken van een bezoekafspraak. Bij melding in het weekend of op feestdagen is dit de eerstvolgende werkdag.

- Indien je een storing of defect meldt via het formulier op www.inventum.eu/service-aanvraag, word je via mobiele berichten en e-mail op de hoogte gehouden van de voortgang.
- De garantietermijn begint te lopen op de datum van aankoop van het product.
- Voor het recht op garantie dien je een kopie van het originele aankoopbewijs en het Inventum 5 jaar garantiecertificaat te kunnen overleggen.
- De garantie geldt uitsluitend bij normaal huishoudelijk gebruik van de Inventum producten binnen Nederland.

Storingen of defecten buiten de garantietermijn

- In geval van storingen of defecten aan klein huishoudelijke apparatuur of groot huishoudelijke apparatuur buiten de garantietermijn, kan hiervan melding worden gemaakt bij de consumentenservice via het contactformulier www.inventum.eu/service-aanvraag of door te bellen met de consumentenservice.
- De consumentenservice kan je vragen het product voor onderzoek of reparatie op te sturen. De kosten van verzending zijn voor jouw rekening.
- Aan het onderzoek naar de mogelijkheid tot repareren zijn kosten verbonden. Je moet hier vooraf toestemming voor geven.
- Bij groot huishoudelijke apparatuur kan Inventum op jouw verzoek een witgoedmonteur sturen. De voorrijkosten, onderdeel- en materiaalkosten en arbeidsloon worden dan aan je in rekening gebracht.
- In geval van opdracht tot reparatie moeten de reparatiekosten vooraf worden voldaan. Bij reparatie door een witgoedmonteur, dienen de kosten van de reparatie ter plaatse bij de monteur, bij voorkeur via pinbetaling, te worden afgerekend.

Uitgesloten van garantie

- De hiervoor genoemde garanties gelden niet in geval van:
 - normale slijtage;
 - onoordeelkundig of oneigenlijk gebruik;
 - onvoldoende onderhoud;
 - het niet in acht nemen van de bedienings- en onderhoudsvoorschriften;
 - ondeskundige montage of reparatie door derden of door de consument zelf;
 - door de consument toegepaste niet originele onderdelen;
 - zakelijk of bedrijfsmatig gebruik;
 - het serienummer en/of rating-label is verwijderd.
- Tevens geldt de garantie niet voor normale verbruiksartikelen, zoals:
 - kneedhaken, bakblikken, (koolstof)filters, etc.;
 - batterijen, lampjes, koolstoffilters, vetfilters enz.;
 - externe verbindingkabels;
 - glazen accessoires en glazen delen zoals oventeuren;
 - en soortgelijke zaken.
- Buiten de garantie vallen transportschades, voor zover deze niet door Inventum zijn veroorzaakt. Controleer daarom je nieuwe apparatuur voordat je deze in gebruik neemt. Als je beschadigingen aantreft, dien je deze binnen 5 werkdagen na aankoop te melden bij de winkel waar je het product hebt gekocht, of bij de consumentenservice van Inventum via het contactformulier op de website www.inventum.eu/service-aanvraag. Indien transportschades niet binnen deze termijn worden gemeld, aanvaardt Inventum geen enkele aansprakelijkheid ter zake.
- Van garantie en/of vervanging zijn uitgesloten: defecten aan, verlies en beschadiging aan het apparaat als gevolg van een gebeurtenis die gewoonlijk verzekerd is onder de inboedelverzekering.

Van belang om te weten

- Vervanging of herstel van een defect product of een onderdeel daarvan leidt niet tot verlenging van de oorspronkelijke garantietermijn.
- Vervangen onderdelen, verpakkingsmateriaal en omgewisselde apparaten worden meegenomen door de witgoedmonteur en worden eigendom van Inventum.
- Indien een klacht ongegrond is, komen alle kosten die daardoor zijn ontstaan voor rekening van de consument.
- Na verloop van de garantietermijn worden alle kosten voor herstel of vervanging, inclusief administratie-, verzend- en voorrijkosten aan de consument in rekening gebracht.
- Inventum is niet aansprakelijk voor schade die is ontstaan als gevolg van onjuiste inbouwsituaties.
- Inventum is niet aansprakelijk voor schade veroorzaakt door van buiten het apparaat ontstane oorzaken, tenzij deze aansprakelijkheid voortvloeit uit dwingendrechtelijke bepalingen.
- Op deze garantie- en servicevoorwaarden is Nederlands recht van toepassing. Geschillen zullen uitsluitend worden berecht door de bevoegde Nederlandse rechter.

general terms and conditions of service and warranty

We do not need to remind you of the importance of service. After all, we develop our products to a standard so that you can enjoy them for many years, without any concerns. If, nevertheless, there is a problem, we believe you are entitled to a solution straight away. Hence our products come with an exchange service, on top of the rights and claims you are entitled to by law. By exchanging a product or part, we save you time, effort and costs.

2-year full manufacturer's warranty

1. Customers enjoy a 2-year full manufacturer's warranty on all Inventum products. Within this period, a faulty product or part will always be exchanged for a new model, free of charge. In order to claim under the 2-year full manufacturer's warranty, you can either return the product to the shop you bought it from or contact the Inventum customer service department via the form at www.inventum.eu/service-aanvraag.
2. The 2-year warranty period starts from the date the product is bought.
3. In order to claim under the warranty, you must produce a copy of the original receipt.
4. The warranty applies only to normal domestic use of Inventum products within the Netherlands.

5-year Inventum warranty

1. Inventum offers a 5-year warranty on most large domestic appliances and a selection of small domestic appliances. This 5-year Inventum warranty consists of a 2-year full manufacturer's warranty, extended by a further 3-year warranty. The only thing you need to do to qualify for the 3-year extended warranty is to register the product within 45 days of purchase. You can read more about registering the product in the following paragraph.
2. In accordance with the 5-year Inventum warranty provisions, a faulty product or part will always be exchanged for a new model during the first 2 years under the warranty. During the 3rd to 5th year under the warranty, you will only pay the costs of exchange. The current costs of exchange are listed at www.inventum.eu/omruilkosten.
3. In order to claim under the 5-year Inventum warranty, you can either return the product to the shop you bought it from or contact the Inventum customer service department via the form at www.inventum.eu/service-aanvraag.
4. The 5-year warranty period starts from the date the product is bought.
5. In order to claim under the warranty, you must produce a copy of the original receipt.
6. The warranty applies only to normal domestic use of Inventum products within the Netherlands.

Product registration

1. The 3-year extended warranty is easy to obtain, free of charge, by registering the product within 45 days of purchase, via the website www.inventum.eu/garantie-registratie. If you did not register the product within 45 days of purchase, you can still do so up to 2 years after the purchase date. However, there will be a charge. The one-off registration charge is € 89 for each separate product. Registration is possible only for products that are subject to the 5-year Inventum warranty. Whether the product qualifies for the 5-year Inventum warranty is stated in the product user manual and in the product information sheet, on Inventum's website.
2. The warranty period always starts from the date the product is bought. If the product is registered for the extended warranty at a later date, the warranty period still starts from the original date of purchase.
3. The 3-year extended warranty can only be applied for if you are in the possession of a copy of the original receipt and the Inventum 5-year warranty certificate.

Large domestic appliances

1. Breakdowns or faults in large domestic appliances (separate and built-in white goods) can be registered via the form at www.inventum.eu/service-aanvraag, by calling the Inventum customer service department or in the store where you bought the device. The telephone number of the customer service department can be found at www.inventum.eu.
2. In the event of breakdowns or faults in large domestic appliances, Inventum will have the option to have a service engineer inspect the faulty device onsite at the customer in the Netherlands and to carry out repairs, there and then. The Inventum customer service department can also decide to have the device exchanged.
3. If you suffer a breakdown or fault in a large domestic appliance during the first 2 years from the date of purchase, Inventum will not charge any costs for the exchange, call-out or for parts and labour.
4. If you registered the product as described before at www.inventum.eu/garantie-registratie and you subsequently report a breakdown of a large domestic appliance in the 3rd to 5th year of the date of purchase, the 5-year Inventum warranty applies and the device will be repaired or exchanged, free of charge. In the event of a repair or exchange of the device, you only pay the costs of exchange. The current costs of exchange are listed at www.inventum.eu/omruilkosten. If you did not register the product, the 3-year extended warranty does not apply.
5. When reporting a breakdown or fault, a service engineer will contact the customer within 1 working day in order to make an appointment. When the report is made in a weekend or during a public holiday, this will be the next working day.
6. If you report a breakdown or fault via the form at www.inventum.eu/service-aanvraag, you will be kept informed of the progress via mobile messages and e-mail.

7. The warranty period starts from the date the product is bought.
8. In order to claim under the warranty, you must produce a copy of the original receipt and the Inventum 5-year warranty certificate.
9. The warranty applies only to normal domestic use of Inventum products within the Netherlands.

Breakdowns or faults outside the warranty period

1. Breakdowns or faults in small or large domestic appliances outside the warranty period, can be reported to the customer services department via the form at www.inventum.eu/service-aanvraag or by calling the customer services department.
2. The customer services department may ask you to send the product for inspection or repair. The costs of dispatch will be at your expense.
3. The inspection to establish whether repair is possible involves a charge. You need to grant your permission for this, in advance.
4. In the event of a large domestic appliance, Inventum, at your request, can send out a service engineer. In that case, you will be charged the call-out costs, as well as parts and labour.
5. In the event of an instruction to repair, the repair costs must be paid in advance. In the event of a repair by a service engineer, the costs of the repair must be settled with the engineer onsite, preferably by means of PIN payment.

Warranty exclusions

1. The following is excluded from the aforesaid warranties:
 - normal wear and tear;
 - improper use or misuse;
 - insufficient maintenance;
 - failure to comply with the operating and maintenance instructions;
 - unprofessional installation or repairs by third parties or the customer himself;
 - non-original parts used by the customer;
 - use for commercial or business purposes;
 - removal of the serial number and/or rating label.
2. In addition, the warranty does not apply to normal consumer goods, such as:
 - dough hooks, baking tins, (carbon) filters, etc.;
 - batteries, bulbs, carbon filters, fat filters etc.;
 - external connection cables;
 - glass accessories and glass parts such as oven doors;
 - and similar items.
3. Transport damage not caused by Inventum is also excluded. Therefore, inspect your new device before starting to use it. If you detect any damage, you must report this to the store where you purchased the product within 5 working days, or to the Inventum customer service department via the form at www.inventum.eu/service-aanvraag. If transport damage is not reported within this period, Inventum does not accept any liability in this respect.
4. The following are excluded from warranty and/or replacement: faults, loss of and damage to the device as a result of an event that is normally insured under the home contents insurance.

Important to know

1. The replacement or repair of a faulty product, or a part thereof, does not lead to an extension of the original warranty period.
2. Parts that have been replaced, packaging material and exchanged devices are taken back by the service engineer and become the property of Inventum.
3. If a complaint is unfounded, all costs arising from it will be at the customer's expense.
4. Following expiry of the warranty period, all costs of repair or replacement, including administration costs, dispatch and call-out charges, will be charged to the customer.
5. Inventum cannot be held liable for damage as a result of devices built in incorrectly.
6. Inventum cannot be held liable for damage caused by external events, unless this liability arises from mandatory statutory provisions.
7. These warranty and service provisions are governed by Dutch law. Disputes will be settled exclusively by the competent Dutch court.

Allgemeine Service- und Garantiebedingungen

Wie wichtig Kundenservice ist, brauchen wir Ihnen nicht zu sagen. Wir entwickeln unsere Produkte so, dass Sie jahrelang unbeschwert Freude daran erleben können. Sollte dennoch ein Problem auftreten, dann dürfen Sie unseres Erachtens sofort eine Lösung erwarten. Darum bieten wir Ihnen auf all unsere Produkte einen Umtauschservice an, zusätzlich zu den Rechten und Ansprüchen, die Ihnen gesetzlich zustehen. Durch den Umtausch eines Produktes oder Geräteteils ersparen wir Ihnen Zeit, Mühe und Kosten.

Zwei Jahre volle Werksgarantie

1. Auf alle Produkte von Inventum erhalten Sie als Konsument standardmäßig zwei Jahre volle Werksgarantie. Innerhalb dieses Zeitraums wird ein defektes Produkt oder Geräteteil in jedem Fall gratis gegen ein neues Exemplar umgetauscht. Um Ihren Anspruch auf die zweijährige volle Werksgarantie geltend zu machen, wenden Sie sich an das Geschäft, bei dem Sie das Produkt gekauft haben, oder kontaktieren Sie den Kundenservice von Inventum mittels des Formulars auf der Seite www.inventum.eu/service-aanvraag.
2. Die Garantiezeit von zwei Jahren beginnt am Datum des Ankaufs des Produktes.
3. Zur Geltendmachung des Garantieanspruches ist eine Kopie des Originalkaufbeleges vorzulegen.
4. Die Garantie gilt ausschließlich bei normalem Hausgebrauch der Inventum Produkte innerhalb der Niederlande.

Fünf Jahre Inventum-Garantie

1. Auf die meisten großen Haushaltsgeräte und eine Auswahl kleiner Haushaltsprodukte gewährt Inventum die fünfjährige Inventum-Garantie. Diese fünfjährige Inventum-Garantie besteht aus der zweijährigen, vollen Werksgarantie sowie einer anschließenden, dreijährigen Zusatzgarantie. Um Ihren Anspruch auf eine dreijährige Zusatzgarantie zu aktivieren, müssen Sie lediglich das Produkt innerhalb von 45 Tagen nach Ankauf registrieren. Im folgenden Abschnitt erfahren Sie mehr über die Registrierung des Produktes.
2. Für die fünfjährige Inventum-Garantie gilt, dass ein defektes Produkt oder Geräteteil während der ersten zwei Jahre in jedem Fall kostenlos gegen ein neues Exemplar umgetauscht wird. Während des dritten bis einschließlich fünften Jahres bezahlen Sie nur die Kosten des Umtauschs. Die aktuellen Umtauschkosten finden Sie auf der Seite www.inventum.eu/omruilkosten.
3. Um Ihren Anspruch auf die fünfjährige Inventum-Garantie geltend zu machen, wenden Sie sich an das Geschäft, bei dem Sie das Produkt gekauft haben, oder kontaktieren Sie den Kundenservice von Inventum mittels des Formulars auf der Seite www.inventum.eu/service-aanvraag.
4. Die Garantiezeit von fünf Jahren beginnt am Datum des Ankaufs des Produktes.
5. Zur Geltendmachung des Garantieanspruches ist eine Kopie des Originalkaufbeleges vorzulegen.
6. Die Garantie gilt ausschließlich bei normalem Hausgebrauch der Inventum Produkte innerhalb der Niederlande.

Produktregistrierung

1. Die dreijährige Zusatzgarantie erhalten Sie einfach und kostenlos, indem Sie das Produkt innerhalb von 45 Tagen nach Ankauf auf der Internetseite www.inventum.eu/garantie-registratie registrieren. Sollten Sie das Produkt nicht innerhalb von 45 Tagen nach Ankauf registriert haben, können Sie dies noch innerhalb von zwei Jahren nach Ankauf nachholen. Dann sind jedoch Kosten mit dieser Registrierung verbunden. Die einmaligen Registrierungskosten betragen 89,- € für jedes einzelne Produkt. Eine Registrierung ist nur für Produkte möglich, für die die fünfjährige Inventum-Garantie gilt. Bitte entnehmen Sie der Gebrauchsanleitung des Produktes oder den Produktinformationen auf der Website von Inventum, ob auf dieses Produkt die fünfjährige Inventum-Garantie gewährt wird.
2. Die Garantiezeit beginnt immer am Datum des Ankaufs des Produktes. Auch wenn das Produkt erst später für die Zusatzgarantie registriert wird, wird die Garantiezeit ab dem ursprünglichen Kaufdatum gerechnet.
3. Die dreijährige Zusatzgarantie können Sie nur dann beantragen, wenn Sie über eine Kopie des Originalkaufbeleges und die Bescheinigung der fünfjährigen Inventum-Garantie verfügen.

Große Haushaltsgeräte

1. Störungen oder Defekte an großen Haushaltsgeräten (freistehende oder eingebaute Weiße Ware) können mittels des Formulars auf der Seite www.inventum.eu/service-aanvraag, telefonisch beim Kundenservice von Inventum oder über das Geschäft, bei dem Sie das Gerät gekauft haben, gemeldet werden. Die Telefonnummer des Kundenservice finden Sie auf unserer Website www.inventum.eu.
2. Bei gemeldeten Störungen oder Defekten an großen Haushaltsgeräten kann Inventum vor Ort beim Konsumenten in den Niederlanden das defekte Gerät von einem Haushaltsgerätemonteur überprüfen und daraufhin eine Reparatur durchführen lassen. Der Kundenservice von Inventum kann auch beschließen, das Gerät umzutauschen.
3. Sollten Sie eine Störung oder einen Defekt an einem großen Haushaltgerät in den ersten zwei Jahren ab dem Datum des Ankaufs melden, stellt Inventum keine Kosten für Umtausch, Anfahrt, Ersatzteile, Materialverwendung und Arbeitslohn in Rechnung.
4. Wenn Sie das Produkt auf www.inventum.eu/garantie-registratie auf die oben genannte Weise registriert haben und daraufhin eine Störung an einem großen Haushaltsgerät im dritten bis einschließlich fünften Jahr ab dem Datum des Ankaufs melden, dann gilt die fünfjährige Inventum-Garantie und wird das Gerät kostenlos repariert oder umgetauscht. Bei Reparatur oder Umtausch des Gerätes werden dann nur Umtauschkosten fällig. Die aktuellen Umtauschkosten finden Sie auf der Seite www.inventum.eu/omruilkosten. Falls Sie das Produkt nicht registriert haben, gilt die dreijährige Zusatzgarantie nicht.

5. Bei einer Meldung einer Störung oder eines Defektes nimmt der Monteur innerhalb eines Werktages mit Ihnen Kontakt auf, um einen Besuchstermin zu vereinbaren. Bei einer Meldung am Wochenende oder an Feiertagen geschieht dies am nächstfolgenden Werktag.
6. Falls Sie eine Störung oder einen Defekt mittels des Formulars auf der Seite www.inventum.eu/service-aanvraag melden, werden Sie mittels mobiler Nachrichten und per E-Mail über den weiteren Verlauf auf dem Laufenden gehalten.
7. Die Garantiezeit beginnt am Datum des Ankaufs des Produktes.
8. Zur Geltendmachung des Garantieanspruches ist eine Kopie des Originalkaufbeleges und die Bescheinigung der fünfjährigen Inventum-Garantie vorzulegen.
9. Die Garantie gilt ausschließlich bei normalem Hausgebrauch der Inventum Produkte innerhalb der Niederlande.

Störungen oder Defekte außerhalb der Garantiezeit

1. Im Falle von Störungen oder Defekten an kleinen oder großen Haushaltsgeräten außerhalb der Garantiezeit kann dies beim Kundenservice mittels des Formulars www.inventum.eu/service-aanvraag oder durch einen Anruf beim Kundenservice gemeldet werden.
2. Der Kundenservice bittet Sie möglicherweise, das Produkt für eine Überprüfung oder Reparatur einzusenden. Die Versandkosten gehen auf Ihre Rechnung.
3. Mit der Überprüfung, ob eine Reparatur möglich ist, sind Kosten verbunden, zu denen Sie im Voraus Ihre Zustimmung geben müssen.
4. Bei großen Haushaltsgeräten kann Inventum auf Ihr Ersuchen hin einen Haushaltsgerätemonteur beauftragen. Die Kosten für die Anfahrt, die Ersatzteile und das Material sowie der Arbeitslohn werden Ihnen dann in Rechnung gestellt.
5. Im Falle eines Reparaturauftrages müssen die Reparaturkosten vorab bezahlt werden. Bei einer Reparatur durch einen Haushaltsgerätemonteur müssen die Kosten der Reparatur vor Ort beim Monteur, vorzugsweise durch elektronische Zahlung, beglichen werden.

Garantieausschluss

1. Die oben genannten Garantien gelten nicht im Falle von:
 - normalem Verschleiß;
 - unsachgemäßem oder zweckwidrigem Gebrauch;
 - unzureichender Wartung;
 - Nichtbeachtung der Bedienungs- und Wartungsvorschriften;
 - unfachmännischer Montage oder Reparatur durch Dritte oder den Konsumenten selbst;
 - Verwendung von Nichtoriginalteilen durch den Konsumenten;
 - geschäftlicher oder gewerblicher Nutzung;
 - Entfernung der Seriennummer und/oder des Typenschildes.
2. Gleichzeitig gilt die Garantie nicht für normale Konsumartikel wie z.B.:
 - Kneithaken, Backbleche, (Kohlenstoff-)Filter u.Ä.;
 - Batterien, Glühbirnen, Kohlenstofffilter, Fettfilter usw.;
 - externe Verbindungskabel;
 - Glaszubehör und Glasteile wie z.B. Ofentüren;
 - sowie ähnliche Artikel.
3. Nicht von der Garantie abgedeckt sind Transportschäden, sofern diese nicht von Inventum verursacht wurden. Kontrollieren Sie darum Ihr neues Gerät, bevor Sie es in Gebrauch nehmen. Sollten Sie Beschädigungen feststellen, sind diese innerhalb von fünf Werktagen nach Ankauf beim Geschäft zu melden, bei dem Sie das Produkt gekauft haben, oder beim Kundenservice von Inventum mittels des Formulars auf der Seite www.inventum.eu/service-aanvraag. Falls Transportschäden nicht innerhalb dieser Frist gemeldet werden, übernimmt Inventum diesbezüglich keinerlei Haftung.
4. Von der Garantie und/oder einem Ersatz ausgeschlossen sind: Defekte, Verlust oder Beschädigung des Gerätes infolge eines Vorfalles, der normalerweise von der Hausratversicherung abgedeckt ist.

Wichtige Informationen

1. Der Ersatz oder die Ausbesserung eines defekten Produktes oder eines seiner Geräteteile hat nicht eine Verlängerung der ursprünglichen Garantiefrist zur Folge.
2. Ersetzte Geräteteile, Verpackungsmaterial und umgetauschte Apparate werden vom Haushaltsgerätemonteur mitgenommen und gehen in Inventums Eigentum über.
3. Falls eine Reklamation unbegründet ist, gehen alle Kosten, die dadurch entstanden sind, auf Rechnung des Konsumenten.
4. Nach Ablauf der Garantiefrist werden alle Kosten für die Ausbesserung oder den Ersatz, einschließlich der Verwaltungs-, Versand- und Anfahrtskosten, dem Konsumenten in Rechnung gestellt.
5. Inventum haftet nicht für Schaden, der infolge ungeeigneter Einbausituationen entstanden ist.
6. Inventum übernimmt auch keine Haftung für Schaden aus außerhalb des Gerätes entstandenen Ursachen, es sei denn, dass sich diese Haftung aus zwingenden Rechtsvorschriften ergibt.
7. Auf diese Garantie- und Servicebedingungen ist niederländisches Recht anwendbar. Rechtsstreitigkeiten unterliegen ausschließlich dem Urteil des zuständigen niederländischen Richters.

conditions générales de garantie et de service après-vente

Plus besoin de vous dire à quel point le service après-vente est important. Nous développons nos produits pour que vous puissiez en profiter sans souci et avec plaisir pendant de longues années. Si, toutefois, un produit pose des problèmes, nous y remédierons immédiatement. C'est pourquoi nous vous offrons un service d'échange pour nos produits, sans oublier les droits et réclamations qui vous reviennent en vertu de la loi. L'échange d'un produit ou d'une pièce vous fait économiser du temps, des efforts et de l'argent.

2 ans de garantie complète de fabrication

1. Une garantie complète de fabrication de 2 ans est accordée au consommateur pour tous les produits d'Inventum. Pendant cette période, un produit défectueux ou une pièce défectueuse peut toujours être échangé(e) gratuitement contre un nouvel exemplaire. Pour pouvoir revendiquer la garantie complète de fabrication de 2 ans, vous pouvez retourner au magasin où vous avez acheté le produit ou contacter le service des consommateurs d'Inventum par le biais du formulaire sur www.inventum.eu/service-aanvraag.
2. La période de garantie de 2 ans commence à courir à partir de la date d'achat du produit.
3. Pour avoir droit à la garantie, il faut remettre une copie du bon d'achat original.
4. La garantie s'applique seulement à un usage ménager normal des produits Inventum aux Pays-Bas.

5 ans de garantie Inventum

1. Inventum offre une garantie Inventum de 5 ans sur la plupart des gros appareils ménagers et une sélection de petits appareils ménagers. Cette garantie Inventum de 5 ans se compose de la garantie de fabrication complète de 2 ans et d'une garantie supplémentaire de 3 ans. La seule chose à faire pour bénéficier du droit à la garantie supplémentaire de 3 ans est d'enregistrer le produit dans les 45 jours après l'achat. Le paragraphe suivant vous donne des informations plus détaillées sur l'enregistrement du produit.
2. En ce qui concerne la garantie Inventum de 5 ans, un produit défectueux ou une pièce défectueuse sera toujours gratuitement échangé(e) contre un nouvel exemplaire pendant les 2 premières années. Vous ne paierez que les frais d'échange pendant la 3e à la 5e année. Les frais d'échange actuels figurent sur www.inventum.eu/omruilkosten.
3. Pour revendiquer la garantie Inventum de 5 ans, vous pouvez retourner au magasin où vous avez acheté le produit ou contacter le service des consommateurs d'Inventum par le biais du formulaire sur www.inventum.eu/service-aanvraag.
4. La période de garantie de 5 ans commence à courir à partir de la date d'achat du produit.
5. Pour avoir droit à la garantie, il faut remettre une copie du bon d'achat original.
6. La garantie s'applique seulement à un usage ménager normal des produits Inventum aux Pays-Bas.

Enregistrement du produit

1. La garantie supplémentaire de 3 ans se règle facilement et gratuitement en enregistrant le produit dans les 45 jours après l'achat via le site web www.inventum.eu/garantie-registratie. Si vous n'avez pas enregistré le produit dans les 45 jours suivant l'achat, vous aurez encore le temps de le faire pendant 2 ans après l'achat. Cet enregistrement s'accompagne de frais. Les frais d'enregistrement uniques sont de € 89,- pour chaque produit séparé. L'enregistrement est seulement possible pour des produits auxquels s'applique la garantie Inventum de 5 ans. Le mode d'emploi du produit et les informations sur le produit figurant sur le site web d'Inventum indiquent si le produit entre en ligne de compte pour la garantie Inventum de 5 ans.
2. La période de garantie commence toujours à courir à partir de la date de l'achat du produit. La période de garantie est calculée à partir de la date d'achat initiale, même si le produit est enregistré ultérieurement pour la garantie supplémentaire.
3. Vous pouvez seulement demander la garantie supplémentaire de 3 ans, si vous disposez d'une copie du bon d'achat original et du certificat de garantie Inventum de 5 ans.

Gros appareils ménagers

1. Les pannes ou défauts des gros appareils ménagers (produits blancs intégrables et autonomes) peuvent être signalés par le biais du formulaire sur www.inventum.eu/service-aanvraag, par téléphone auprès du service des consommateurs d'Inventum. Ou par le biais du magasin où vous avez acheté l'appareil. Le numéro de téléphone du service des consommateurs figure sur www.inventum.eu.
2. En cas de signalements de pannes ou de défauts de gros appareils ménagers, Inventum a la possibilité de faire examiner l'appareil défectueux, sur place, chez le consommateur, aux Pays-Bas, par un monteur en électroménager, qui procédera ensuite à la réparation. Le service des consommateurs d'Inventum peut aussi décider d'échanger l'appareil.
3. Si vous signalez une panne ou un défaut d'un gros appareil ménager pendant les 2 premières années, à compter de la date d'achat, Inventum ne facturera pas les frais dus à l'échange, aux frais de déplacement, aux pièces, à l'utilisation de matériel et au salaire du monteur.

- Si vous avez enregistré le produit de la façon préalablement décrite sur www.inventum.eu/garantie-registratie et si vous signalez la panne d'un gros appareil ménager au cours de la 3e à la 5e année, à compter de la date d'achat, la garantie Inventum de 5 ans sera applicable et l'appareil sera réparé ou échangé gratuitement. Vous ne serez redevable que des frais d'échange en cas de réparation ou d'échange de l'appareil. Les frais d'échange actuels figurent sur www.inventum.eu/omruilkosten. Si vous n'avez pas enregistré le produit, la garantie supplémentaire de 3 ans ne sera pas applicable.
- En cas de signalement d'une panne ou d'un défaut, un monteur vous contactera dans un délai d'1 jour ouvrable pour fixer un rendez-vous. En cas de signalement pendant le week-end ou les jours fériés, il s'agira du premier jour ouvrable suivant le week-end ou le jour férié.
- Si vous signalez une panne ou un défaut par le biais du formulaire sur www.inventum.eu/service-aanvraag, vous serez tenu au courant du suivi par des messages mobiles et un courriel.
- La période de garantie commence à courir à la date d'achat du produit.
- Pour revendiquer la garantie Inventum de 5 ans, vous pouvez retourner au magasin où vous avez acheté le produit ou contacter le service des consommateurs d'Inventum par le biais du formulaire sur www.inventum.eu/service-aanvraag.
- La garantie s'applique seulement à un usage ménager normal des produits Inventum aux Pays-Bas.

Pannes ou défauts en dehors de la période de garantie

- Le signalement de pannes ou de défauts des petits appareils ménagers ou de gros appareils ménagers en dehors de la période de garantie pourra être fait auprès du service des consommateurs par le biais du formulaire www.inventum.eu/service-aanvraag ou en appelant le service des consommateurs.
- Le service des consommateurs peut vous demander d'envoyer le produit pour examen ou réparation. Les frais d'envoi seront portés à votre compte.
- Des frais sont liés à l'examen des possibilités de réparation. Il faut en demander l'autorisation préalable.
- À votre demande, Inventum peut envoyer un monteur en électroménager en cas de gros appareils ménagers. Les frais de déplacement, les frais de la pièce et de matériel et les frais de salaire seront portés à votre compte.
- En cas de demande de réparation, les frais de réparation devront être payés au préalable. En cas de réparation par un monteur en électroménager, les frais de la réparation sur place par le monteur devront être payés de préférence par paiement PIN.

Sont exclus de la garantie

- Les garanties précitées ne s'appliquent pas aux cas suivants :
 - L'usure normale ;
 - Une utilisation inappropriée ou abusive ;
 - Un entretien insuffisant ;
 - Un non-respect des prescriptions de commande et d'entretien ;
 - Un montage ou une réparation incompétent(e) effectué(e) par des tiers ou par le consommateur en personne ;
 - Des pièces non originales utilisées par le consommateur ;
 - Un usage commercial ou professionnel ;
 - Le numéro de série et/ou la plaque signalétique est retiré(e).
- De plus, la garantie ne s'applique pas aux articles de consommation normaux, tels que :
 - Des crochets pétrisseurs, des plaques à pâtisserie, des filtres(carbone), etc. ;
 - Des piles, des lampes, des filtres carbone, des filtres graisse, etc. ;
 - Des câbles de liaison externes ;
 - Des accessoires en verre et des pièces en verre comme les portes de fours ;
- Et des articles similaires. Les dommages causés par le transport ne sont pas couverts par la garantie, dans la mesure où ils n'ont pas été causés par Inventum. Contrôlez donc votre nouvel appareil avant de l'utiliser. Si le produit est endommagé, il faudra signaler ces dommages dans les 5 jours ouvrables suivant l'achat auprès du magasin où vous avez acheté le produit ou auprès du service des consommateurs par le biais du formulaire sur www.inventum.eu/service-aanvraag. Inventum n'assurera aucune responsabilité, si les dommages causés par le transport ne sont pas signalés dans ce délai.
- Sont exclus de la garantie et/ou du remplacement : les défauts, la perte et les dommages subis par l'appareil à la suite d'un événement habituellement assuré par l'assurance du mobilier.

Important à savoir

- Le remplacement ou la réparation d'un produit défectueux ou d'une pièce défectueuse n'entraîne pas un prolongement du délai de garantie initial.
- Une fois que le délai de garantie, le matériel d'emballage et les appareils échangés sont emportés par le monteur en électroménager et deviennent la propriété d'Inventum.
- Si une réclamation n'est pas fondée, tous les frais occasionnés à cet effet seront portés au compte du consommateur.
- Une fois que le délai de garantie aura expiré, tous les frais liés à la réparation ou au remplacement, y compris, les frais administratifs, les frais d'envoi et de déplacement, seront portés au compte du consommateur.
- Inventum n'est pas responsable du dommage causé à la suite de situations d'intégration inadéquates.
- Inventum n'est pas responsable des dommages causés par des facteurs externes à l'appareil, à moins que cette responsabilité découle de dispositions à caractère impératif.
- Le droit néerlandais s'applique à ces conditions de garantie et de service après-vente. Les litiges seront exclusivement tranchés par le juge néerlandais compétent.



klein huishoudelijk



witgoed vrijstaand



witgoed inbouw



persoonlijke verzorging

**Inventum Huishoudelijke
Apparaten B.V.**

Meander 901
6825 MH · Arnhem
T 0800 -4583688

info@inventum.eu
www.inventum.eu

twitter.com/inventum1908
facebook.com/inventum1908
youtube.com/inventum1908

