

N-70AE

N-50AE

Language select / Sélection de la langue / Selección de idioma / Selezione lingua /
Sprachauswahl / Taal selecteren / Välj språk

English

Français

Español

Italiano

Deutsch

Nederlands

Svenska

Pioneer



NETWORK AUDIO PLAYER

N-70AE

N-50AE

Instruction Manual



Before Start

What's in the box 2

Part Names

Front Panel (N-70AE) 3
Front Panel (N-50AE) 4
Rear Panel (N-70AE) 5
Rear Panel (N-50AE) 6
Remote Controller 7
Display 8

Install

Connections with an amplifier 9
Connecting the power cord, etc. 11

Initial Setup

Power On & Initial Setup 12

Playback

USB Storage Device/HDD 14
Internet Radio 16
Spotify 17
AirPlay® 18
Music Server 19
Using a computer to save and delete the music on a USB HDD
connected to this unit 21
Using this unit as a D/A converter 22
Adjusting sound quality 24
Entering text 25

Supplementary information

Supplementary information for player functions 26

Advanced Setup

Advanced Settings..... 27
Firmware Update 30

Others

Troubleshooting 32
General Specifications 34
License and Trademark Information 35



What's in the box

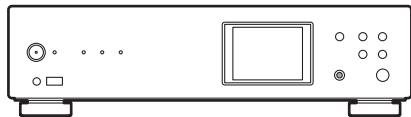

Main unit (1) (N-70AE is used in the illustrations)

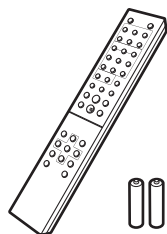

Remote controller (RC-931S) (1), Batteries (AAA/R03) (2)



Analog Audio Cable (1)

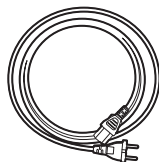

Power Cord (1)

- N-70AE only



Wireless antenna (2)

- Quick Start Guide (1)
- This document is an online instruction manual. It is not included as an accessory.



- The power cord must be connected only after all other cable connections are completed.
- We will not accept responsibility for damage arising from the connection of equipment manufactured by other companies.
- Functionality may be introduced by firmware updates and service providers may cease services, meaning that some network services and content may become unavailable in the future.
- Specifications and appearance are subject to change without prior notice.

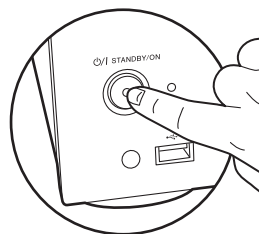

The main power cannot be turned on or off with the remote controller. Use the STANDBY/ON button on the main unit.



Front Panel (N-70AE)

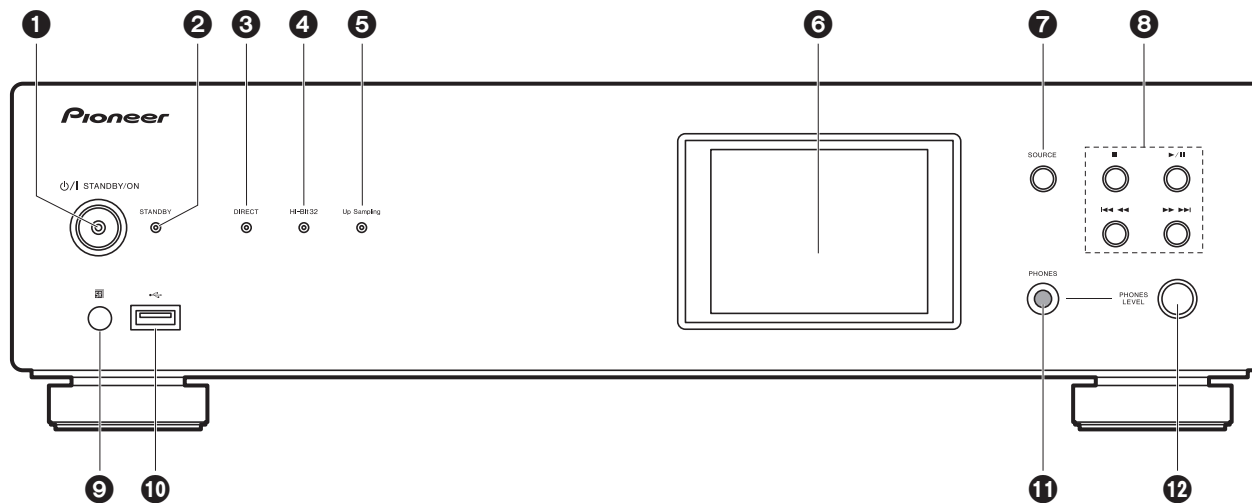

1. ϕ /I STANDBY/ON button/indicator: Switch the main power of the unit on and off. While the unit is starting up, the indicator in the center of the button slowly flashes blue, then lights blue when it has started.
2. STANDBY indicator: Lights red when the unit is in standby mode.
3. DIRECT indicator: Lights when the DIRECT mode is on. (→P24)
4. Hi-Bit32 indicator: Lights when the Hi-Bit32 feature is on. (→P24)
5. Up Sampling indicator: Lights when the Up Sampling feature is on. (→P24)
6. Display (→P8)
7. SOURCE button: Switches the input to be played.
8. Play buttons:
 - : This button stops playback.
 - ▶/|| : This button pauses the playback.
 - ◀◀◀ : Move to the track before the one being played.
 - ▶▶▶ : Move to the next track.
 - Depending on the input, these buttons may be disabled.
9. Remote control sensor
10. USB port: Connect a USB storage device or HDD (hard disk drive) to play music files. You

- can also supply power (maximum 5 V/0.5 A) to USB devices with a USB cable.
 - When connecting a HDD that requires more than 5 V/0.5 A, connect to the USB port (maximum 5 V/1 A) on the rear of the unit.
- 11. PHONES jack: Connect headphones with a standard plug (ϕ 6.3 mm diameter).
- 12. PHONES LEVEL dial: Adjust the volume of the headphones.

Front Panel (N-50AE)

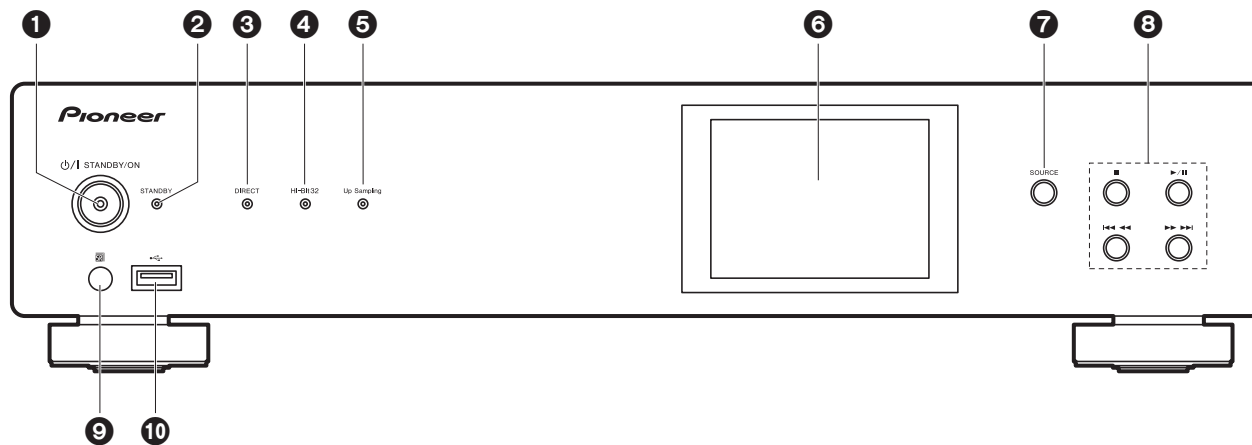

1. ϕ /I STANDBY/ON button/indicator: Switch the main power of the unit on and off. While the unit is starting up, the indicator in the center of the button slowly flashes blue, then lights blue when it has started.
2. STANDBY indicator: Lights red when the unit is in standby mode.
3. DIRECT indicator: Lights when the DIRECT mode is on. (→P24)
4. Hi-Bit32 indicator: Lights when the Hi-Bit32 feature is on. (→P24)
5. Up Sampling indicator: Lights when the Up Sampling feature is on. (→P24)
6. Display (→P8)
7. SOURCE button: Switches the input to be played.
8. Play buttons:
 - : This button stops playback.
 - ▶/|| : This button pauses the playback.
 - ◀◀◀ : Move to the track before the one being played.
 - ▶▶▶ : Move to the next track.
 - Depending on the input, these buttons may be disabled.
9. Remote control sensor
10. USB port: Connect a USB storage device or HDD (hard disk drive) to play music files. You

- can also supply power (maximum 5 V/0.5 A) to USB devices with a USB cable.
- When connecting a HDD that requires more than 5 V/0.5 A, connect to the USB port (maximum 5 V/1 A) on the rear of the unit.



Rear Panel (N-70AE)

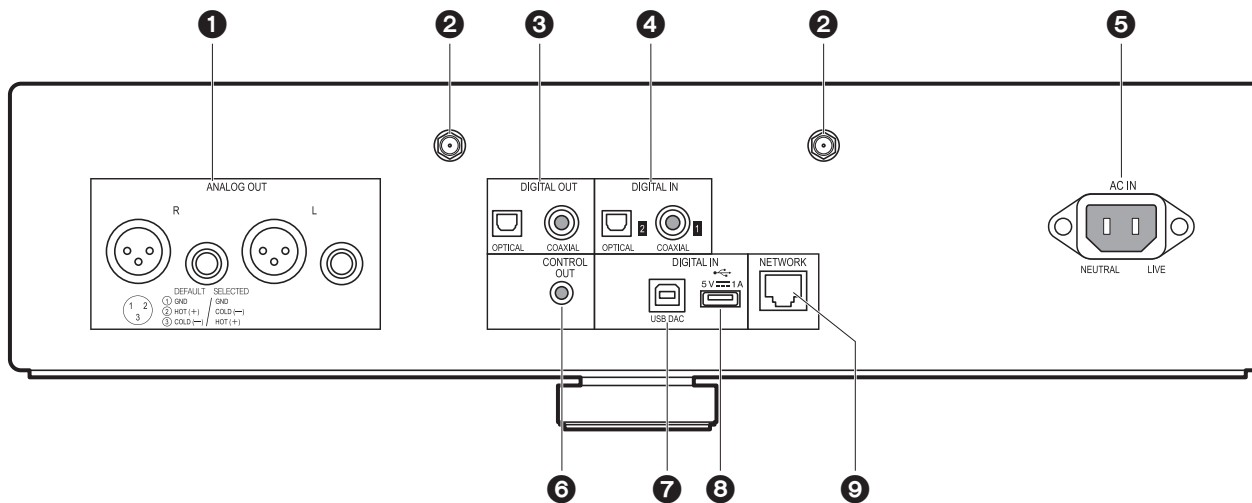

1. ANALOG OUT jack: Use the supplied analog audio cable or a commercially available XLR cable to connect an integrated amplifier, for example.
2. Wireless antenna jack: Connect the supplied wireless antenna to connect wirelessly. After firmly attaching the antenna, adjust the angle according to the connection status.
 - When re-packaging the unit, etc., remove the wireless antenna to prevent damage.
3. DIGITAL OUT OPTICAL/COAXIAL jack: Use a digital optical cable or digital coaxial cable to connect an integrated amplifier, for example.
4. DIGITAL IN OPTICAL/COAXIAL jack: Use a digital optical cable or digital coaxial cable to connect a CD player, for example.
5. AC IN: Connect the supplied power cord.
6. CONTROL OUT jack: By connecting Pioneer brand amplifiers and CD players, centralized control is possible, for example you can control the amplifiers and CD players from the Pioneer Remote App.
7. USB DAC port: Use a USB cable (A—B type) to connect a computer.
8. USB port: Connect a USB storage device or HDD (hard disk drive) to play music files. You can also supply power (maximum 5 V/1 A) to USB devices with a USB cable. It is also possible to save or delete music files on the USB HDD with a computer over the network.

(→P21)

9. NETWORK jack: Connect to the network with an ethernet cable.

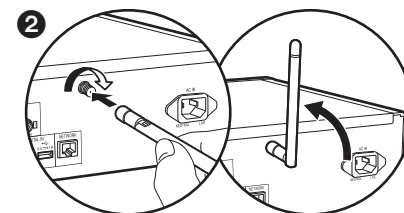



Rear Panel (N-50AE)

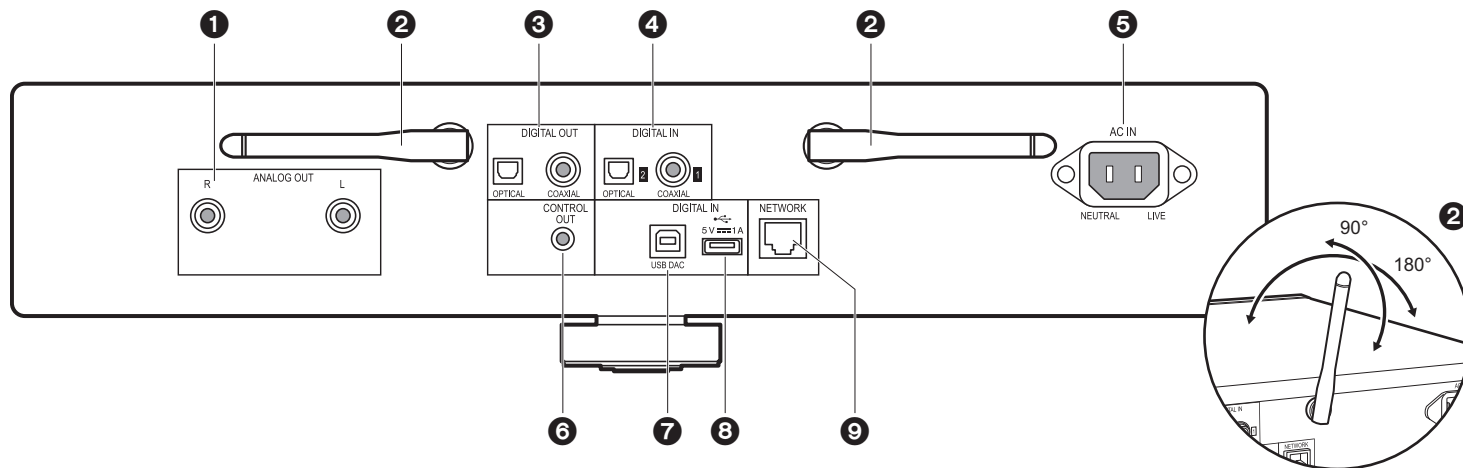

1. ANALOG OUT jacks: Use the supplied analog audio cable to connect an integrated amplifier, for example.
2. Wireless antenna: Erect this to connect wirelessly. The diagram shows the movable range for the wireless antenna. Do not try to force it beyond this range otherwise you may break it.
3. DIGITAL OUT OPTICAL/COAXIAL jack: Use a digital optical cable or digital coaxial cable to connect an integrated amplifier, for example.
4. DIGITAL IN OPTICAL/COAXIAL jack: Use a digital optical cable or digital coaxial cable to connect a CD player, for example.
5. AC IN: Connect the supplied power cord.
6. CONTROL OUT jack: By connecting Pioneer brand amplifiers and CD players, centralized control is possible, for example you can control the amplifiers and CD players from the Pioneer Remote App.
7. USB DAC port: Use a USB cable (A—B type) to connect a computer.
8. USB port: Connect a USB storage device or HDD (hard disk drive) to play music files. You can also supply power (maximum 5 V/1 A) to USB devices with a USB cable. It is also possible to save or delete music files on the USB HDD with a computer over the network.

(→P21)

9. NETWORK jack: Connect to the network with an ethernet cable.



Remote Controller

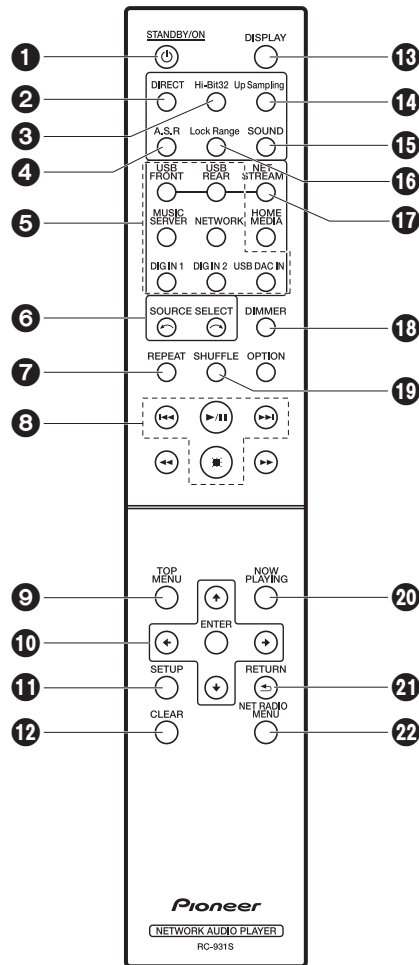

1. **STANDBY/ON** button: When the main power of the unit is on, this turns the unit on or into standby mode. The main power cannot be turned on or off with the remote controller.
2. **DIRECT** button: Switch the DIRECT mode on and off. (→P24)
3. **Hi-Bit32** button: Switch the Hi-Bit32 feature on and off. (→P24)
4. **A.S.R** button: Switch the Auto Sound Retriever feature on and off. (→P24)
5. **INPUT SELECTOR** buttons: Switches the input to be played.
6. **INPUT SELECTOR** buttons: Input source played switches each time you press one of these buttons.
7. **REPEAT** button: Set repeat play.
8. **Play buttons**:
 - ◀◀: Move to the track before the one being played.
 - ▶▶: Move to the next track.
 - ⏸: Play or pause play.
 - : Stop playback.
 - Depending on the input, the operation may not start.
9. **TOP MENU** button: Move to the top menu of the selected input.
10. **Cursors, ENTER** button: Select the item with the cursors and press ENTER to confirm.
11. **SETUP** button: Displays the Setup menu. (→P27)
12. **CLEAR** button: Used when entering text, etc.
13. **DISPLAY** button: Press to turn off the display of this unit. Press again to turn the display on.
14. **Up Sampling** button: Switch the Up Sampling feature on and off. (→P24)
15. **SOUND** button: Displays the SOUND menu. (→P24)
16. **Lock Range** button: Displays the Lock Range Adjust settings screen. (→P24)
17. **NET STREAM** button: Switch the network services, such as internet radio, each time you press the button.
18. **DIMMER** button: You can adjust the brightness of the display in three steps.
19. **SHUFFLE** button: Set shuffle play.
20. **NOW PLAYING** button: When you have changed the display during play, for example, this button returns the display to show information about the file being played.
21. **RETURN** button: Returns the display to the previous state.
22. **NET RADIO MENU** button: Use this when playing the internet radio.

• HOME MEDIA, OPTION, ◀◀, and ▶▶ are not used.

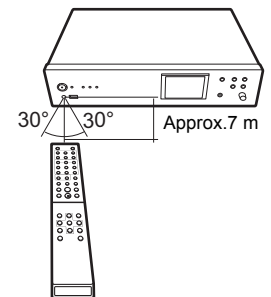

E N



Display

E
N

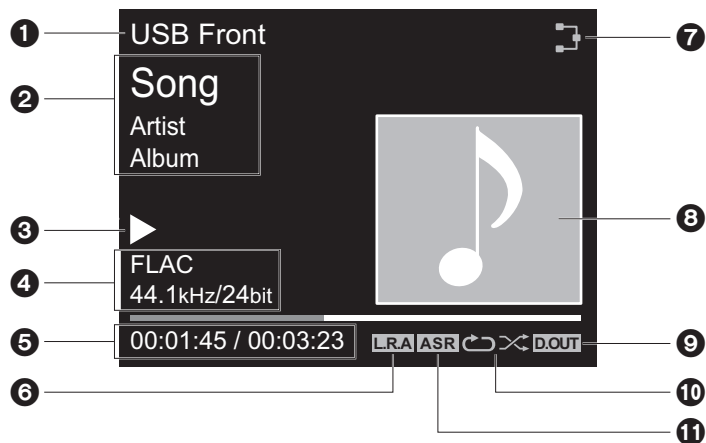

1. The source is displayed.
(USB Front / USB Rear / USB DAC In / Music Server / Network / Digital In 1 / Digital In 2)
2. The name of the file, artist, album, etc., is displayed.
3. Displays the play status.
4. Displays file format, sampling frequency, and quantization bit information.
5. The file play status is displayed. This may not be displayed depending on the input or file.
6. This is displayed when the Lock Range Adjust setting is set to other than "Range 7".
(→P24)
7. Lights in the following conditions.
 - : When the connection setting on the unit is "Wired" and the unit is connected to the network.
 - : When the connection setting on the unit is "Wired" and the unit is not connected to the network.
 - : When the connection setting on the unit is "Wi-Fi" and the unit is connected to the network.
 - : When the connection setting on the unit is "Wi-Fi" and the unit is not connected to the network.
8. If an album jacket is recorded for the file being played, it is displayed here.
9. This is displayed when the digital audio output setting is on. (→P29)

10. Lights in the following conditions.
 - : When all track repeat play is on
 - : When one track repeat play is on
 - : When shuffle play is on
11. This is displayed when the Auto Sound Retriever feature is on. (→P24)

- When DISPLAY on the remote controller is pressed to turn off the display, the unit may appear the same as if you had unplugged the unit from the power outlet, but electricity is still being supplied to the unit. To completely cut the unit off from the power supply, you need to unplug the power plug (shutoff device) unit from the power outlet.

Connections with an amplifier

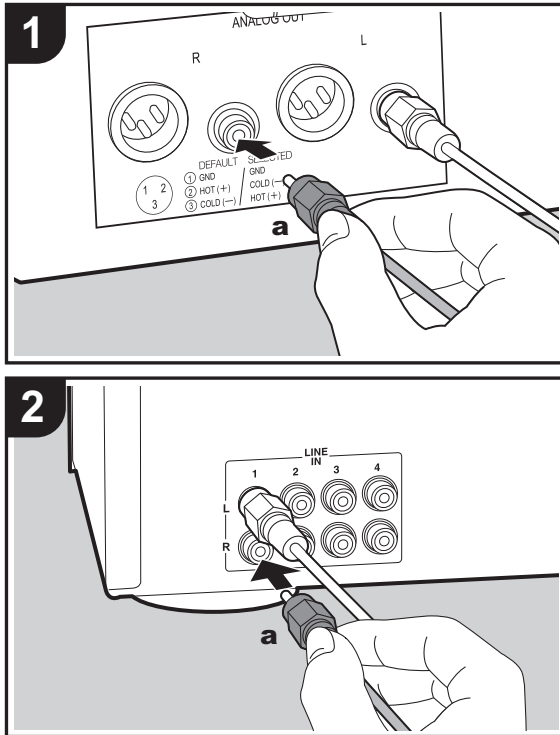

N-70AE is used in the illustrations. N-50AE does not have an XLR jack.

This unit

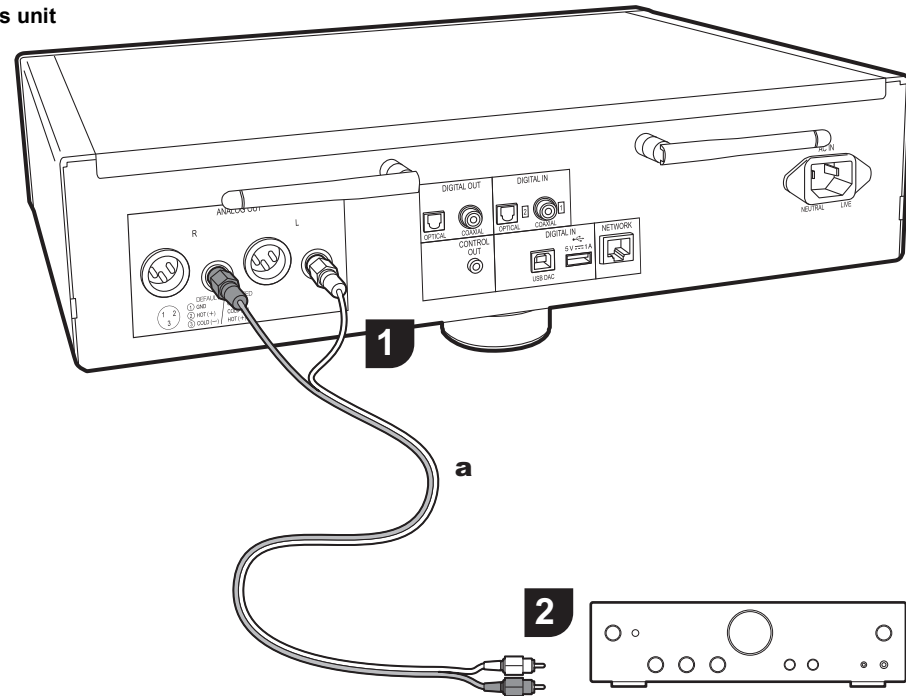

Integrated amplifier, AV receiver, etc.

You can play the audio from network features such as internet radio and from devices connected to this unit through speaker systems connected to integrated amplifiers or AV receivers. Connect to suit the input jacks on your amplifier.

Connecting with an analog audio cable

The signal is converted to analog in the D/A converter of this unit and then output to an integrated amplifier, for example. Connect the LINE IN jacks on an integrated amplifier with the supplied analog audio cable to the ANALOG OUT jack on this unit.

a Analog Audio Cable



Connecting with an XLR cable (N-70AE only)

The signal is converted to analog in the D/A converter of this unit and then output to an integrated amplifier, for example. Connect the XLR input jack on an integrated amplifier with an XLR cable to the ANALOG OUT jack (XLR jack) on this unit.

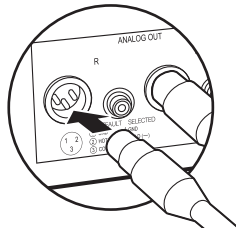

Connecting with a digital optical cable

The signal is converted to analog in the D/A converter of the integrated amplifier, for example. Connect the OPTICAL IN jack on an integrated amplifier with a digital optical cable to the DIGITAL OUT OPTICAL jack on this unit.

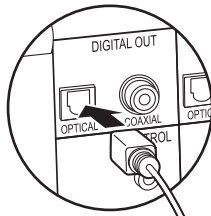

- The digital signals that can be output by this unit are linear PCM signals with a sampling frequency and quantization bit rate of 192 kHz/24 bit (operation may not be possible with all connected devices or environments).

Connecting with a digital coaxial cable

The signal is converted to analog in the D/A converter of the integrated amplifier, for example. Connect the COAXIAL IN jack on an integrated amplifier with a digital coaxial cable to the DIGITAL OUT COAXIAL jack on this unit.

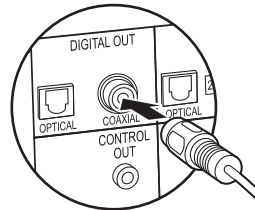

- The digital signals that can be output by this unit are linear PCM signals with a sampling frequency and quantization bit rate of 192 kHz/24 bit (operation may not be possible with all connected devices or environments).

The control jack

By connecting Pioneer brand amplifiers or CD players, for example, that have control jacks using monaural miniplug cables (without resistors), you can centralize control of the devices using the Pioneer Remote App. Furthermore, even when the other devices are put in places where the remote control signal is unable to reach, you can enable operation of the other components through the remote control sensor of this unit.

- Also make sure to connect with the analog audio cable. Centralized control cannot work correctly with only the control jack connection.
- With this connection, the remote control sensors on the amplifier and CD player stop working. Point the remote controller at remote control sensor of this unit.

This unit

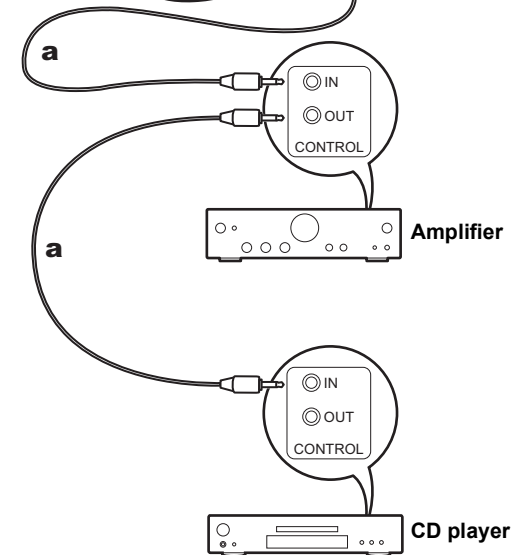
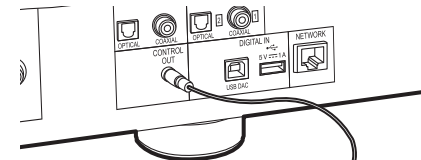

a Monaural Miniplug Cables (without resistors)



Connecting the power cord, etc.

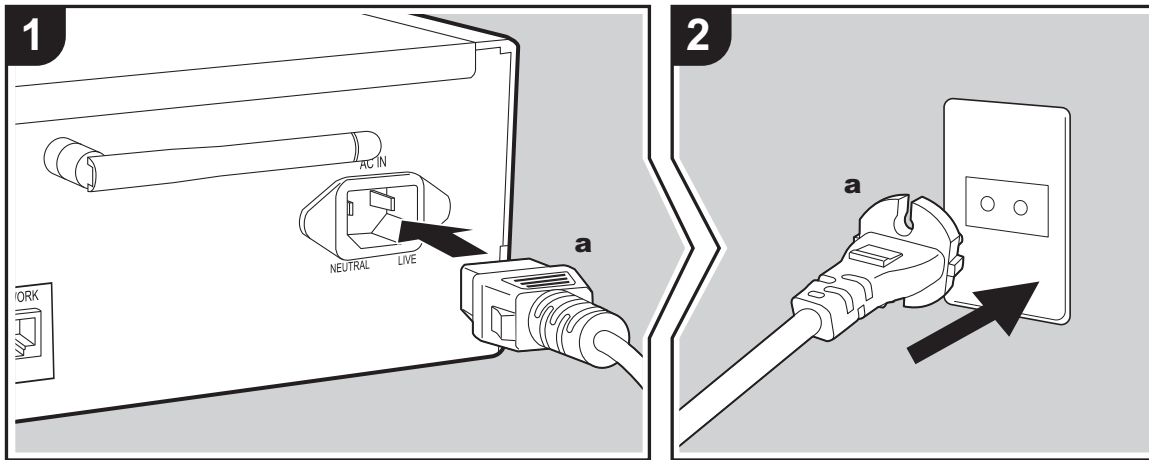

Power cord connection

This model includes a removable power cord. The power cord must be connected only after all other connections are completed. Make sure you first connect the power cord to AC IN terminal of the unit and then connect to the outlet. Always disconnect the outlet side first when disconnecting the power cord.

Ethernet cable connection

To connect to the network with an ethernet cable, use the NETWORK jack. When using Wi-Fi connection, make settings in initial settings (→P12). When using N-70AE, make sure you have connected the supplied wireless antenna. (→P5) You can enjoy features such as internet radio and AirPlay by connecting to the network.

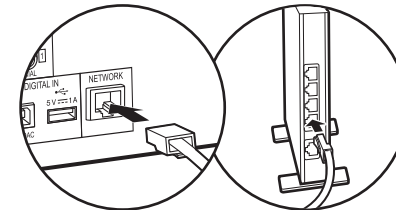



Power On & Initial Setup

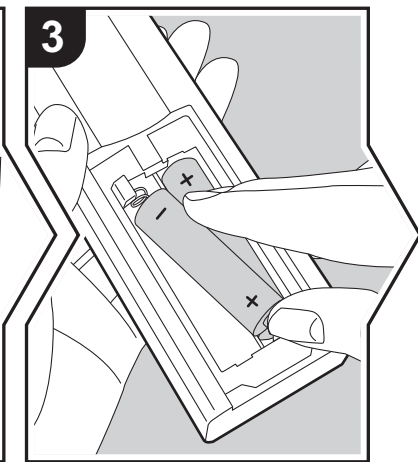
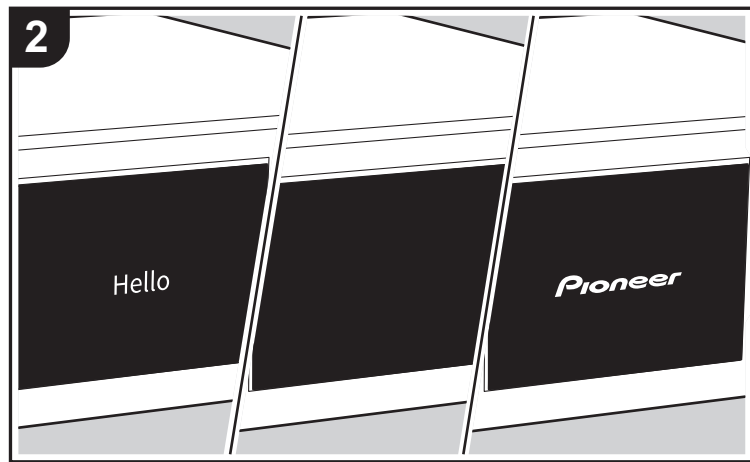
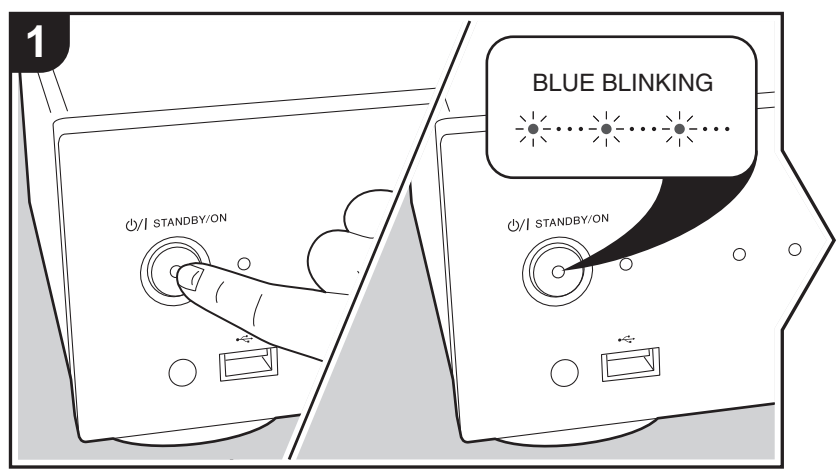

Starting up: When you press **STANDBY/ON** on the main unit, the **STANDBY/ON** indicator in the center of the button slowly flashes blue, then "Hello" is displayed on the display about 20 seconds later. After this, the display goes blank, then after the Pioneer logo is displayed, you can start operating the unit.

Wi-Fi connection settings

When you first turn the power on, the initial setup screen is displayed automatically, allowing you to easily make Wi-Fi connection settings.

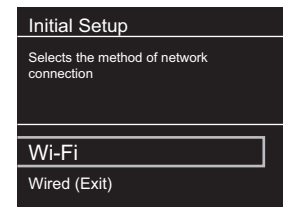

To set, select the item with the cursors on the remote controller and press **ENTER** to confirm. To return to the previous display, press **RETURN**.

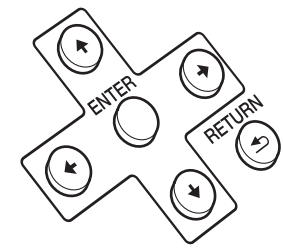

To make Wi-Fi settings, select "Wi-Fi". If you have connected with an ethernet cable, select "Wired (Exit)" and confirm. If you select "Wi-Fi", select the method for setting in the next screen (for example "Scan Networks").

EN



- While setting up the network, screens asking you to accept the Onkyo Group privacy policy and agree to the privacy policies required to use the Chromecast built-in feature are displayed. Select "Accept" and press ENTER to indicate agreement. For information on the settings required to use the Chromecast built-in feature and the operations to play it, refer to the included Chromecast built-in instruction sheet.

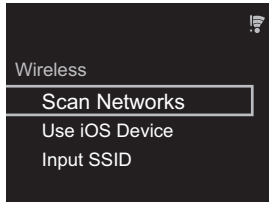

- To redo the initial settings, press SETUP on the remote controller, select "Wi-Fi" in "Network Setting" - "Connection", then select "Wi-Fi Setup".

■ **Scan Networks**

From the list of SSID for access points such as wireless LAN routers, select the required SSID and make the settings.

1. Select the SSID of the access point you want to connect and then confirm.

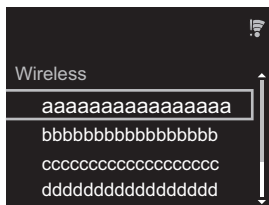

2. Select either "Enter Password" or "Push Button" and confirm. If the access point has an automatic setting

button, by selecting "Push Button" you can connect without entering a password.



3. If you select "Enter Password", enter the password of the access point and press ENTER. For details on how to enter text, refer to "Entering text" (➔P25).

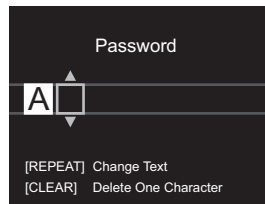

If you select "Push Button", then after pressing and holding the automatic setting button on the access point for the required amount of time, press ENTER on the remote controller.

4. is displayed when the settings are complete.



■ **Use iOS Device**

Set by sharing the iOS device's Wi-Fi settings with this unit.

1. Connect the iOS device by Wi-Fi.
2. Select this device in the "SET UP NEW AIRPLAY SPEAKER..." item on the screen of the iOS device and select "Next".
 - This unit is displayed as "Pioneer N-70AE XXXXXX" or

"Pioneer N-50AE XXXXXX".

3. After establishing the connection, select "Done" on the screen of the iOS device.
4. is displayed on the display of the unit when the settings are complete.



■ **Enter SSID of the access point**

Set by entering the SSID of the access point you want to connect.

1. Enter the SSID. For details on how to enter text, refer to "Entering text" (➔P25).

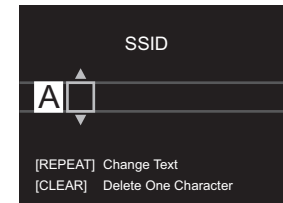

2. Select and confirm the authentication method.

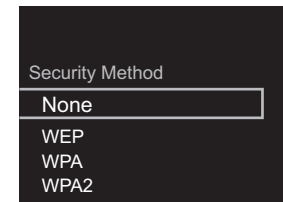

- If you select "None", proceed to step 3. If you select "WEP", "WPA", or "WPA2", enter the password and confirm.
3. is displayed when the settings are complete.





USB Storage Device/HDD

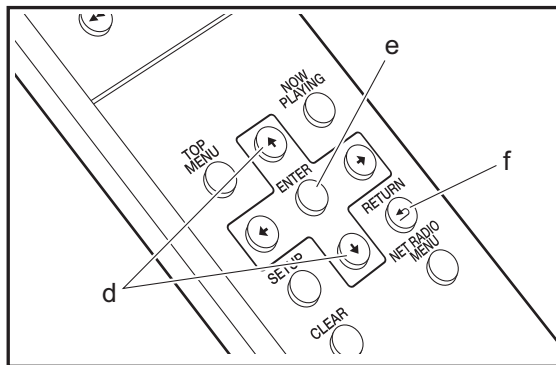
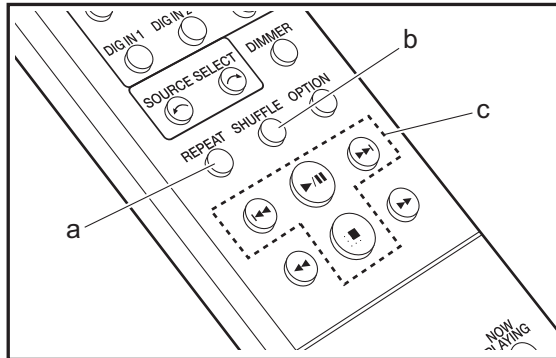
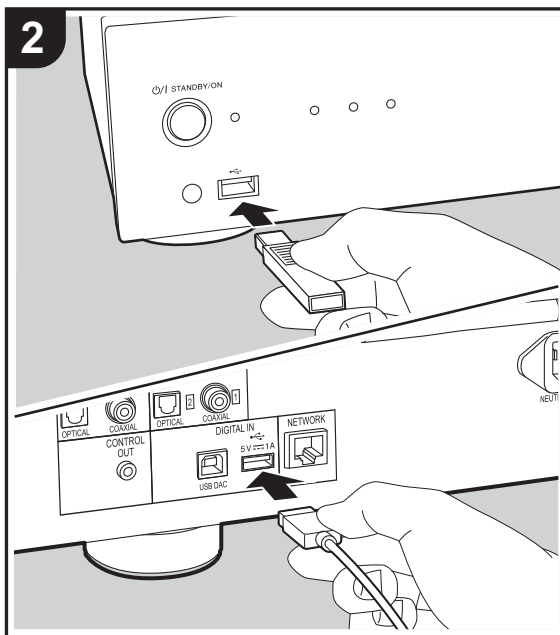
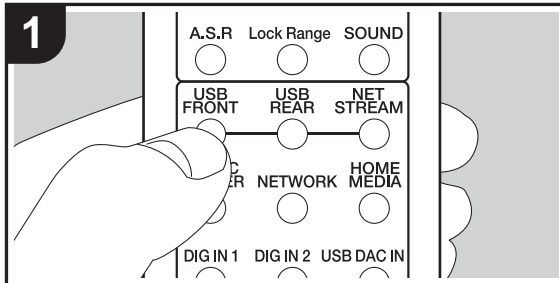

Basic operations

You can play music files by connecting a USB storage device or HDD (hard disk drive) to the USB port on the front or rear of the unit.

- The USB port on the front supports a maximum 5 V/0.5 A power supply. If the HDD requires more than this, connect to the USB port (maximum 5 V/1 A) on the rear of the unit.

1. Turn the unit on.
2. Press USB FRONT or USB REAR.

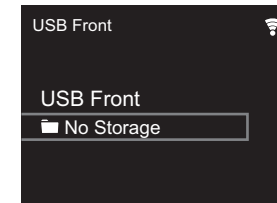

3. Plug your USB storage device or HDD into the USB port on the front or rear.
4. Folders and music files are displayed on the display when loading is complete.

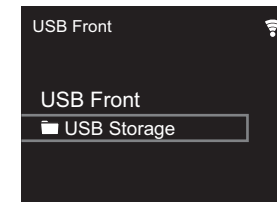

5. Select the folder or music file with the cursors (d) of the remote controller and press ENTER (e) to confirm. To return to the previous display, press RETURN (f).
6. Use play buttons (c) to stop play or choose tracks to play.
 - The display of album name, artist name, and album art is supported with MP3/WMA/Apple Lossless/FLAC/AAC/

E N



DSD (DSF only) format music files. The formats for embedded images are JPEG and PNG.

- Characters that cannot be displayed by this unit appear as "※".
- The USB port of this unit conforms with the USB 2.0 standard. The transfer speed may be insufficient for some content you play, which may cause some interruption in sound.

Repeat play

1. Repeatedly press REPEAT (a) during play to display or on the display.
 - : Repeat play of all tracks.
 - : Repeat play of the selected individual track.
 To cancel repeat play, press REPEAT (a) several times until the icons disappear.

Shuffle play

1. Repeatedly press SHUFFLE (b) during play to display on the display.
 - : Play tracks in a folder randomly.
 To cancel shuffle play, press SHUFFLE (b) until the icon disappears.

USB Storage / HDD Device Requirements

- Note that operation is not guaranteed with all USB storage devices or HDD.
- This unit can use USB storage devices that comply with the USB mass storage device class standard. (However, there are still devices that cannot be played by this unit even if they comply with the USB mass storage class standard.)
- The unit is also compatible with USB storage devices using the FAT16 or FAT32 file system formats. Other formats such as exFAT, NTFS, and HFS cannot be

played by this unit.

- If the USB storage device has been partitioned, each section will be treated as an independent device.
- Up to 20,000 tracks per folder can be displayed, and folders may be nested up to 16 levels deep.
- USB hubs and USB storage devices with hub functions are not supported. Do not connect these devices to the unit.
- USB storage devices with security function are not supported on this unit.
- If the USB storage device or HDD comes with an AC adapter, we recommend that you use its AC adapter to power it.
- Media inserted to the USB card reader may not be available in this function. Furthermore, depending on the USB storage device, proper reading of the contents may not be possible.
- We accept no responsibility whatsoever for the loss or damage to data stored on a USB storage device when that device is used with this unit. We recommend that you back up your important music files beforehand.

Supported Audio Formats

This unit supports the following music file formats. Note that sound files that are protected by copyright cannot be played on this unit.

MP3 (.mp3/.MP3):

- Supported formats: MPEG-1/MPEG-2 Audio Layer 3
- Supported sampling rates: 44.1 kHz, 48 kHz
- Supported bitrates: Between 8 kbps and 320 kbps and VBR.

WMA (.wma/.WMA):

- Supported sampling rates: 44.1 kHz, 48 kHz
- Supported bitrates: Between 5 kbps and 320 kbps and VBR.
- WMA Pro/Voice/WMA Lossless formats are not

supported

WAV (.wav/.WAV):

- WAV files include uncompressed PCM digital audio.
- Supported sampling rates: 44.1 kHz, 48 kHz, 88.2 kHz, 96 kHz, 176.4 kHz, 192 kHz
 - Quantization bit: 8 bit, 16 bit, 24 bit

AIFF (.aiff/.aif/.AIFF/.AIF):

- AIFF files include uncompressed PCM digital audio.
- Supported sampling rates: 44.1 kHz, 48 kHz, 88.2 kHz, 96 kHz, 176.4 kHz, 192 kHz
 - Quantization bit: 8 bit, 16 bit, 24 bit

AAC (.aac/.m4a/.mp4/.3gp/.3g2/.AAC/.M4A/.MP4/.3GP/.3G2):

- Supported formats: MPEG-2/MPEG-4 Audio
- Supported sampling rates: 44.1 kHz, 48 kHz, 88.2 kHz, 96 kHz
- Supported bitrates: Between 8 kbps and 320 kbps and VBR.

FLAC (.flac/.FLAC):

- Supported sampling rates: 44.1 kHz, 48 kHz, 88.2 kHz, 96 kHz, 176.4 kHz, 192 kHz
- Quantization bit: 8 bit, 16 bit, 24 bit

Apple Lossless (.m4a/.mp4/.M4A/.MP4):

- Supported sampling rates: 44.1 kHz, 48 kHz, 88.2 kHz, 96 kHz, 176.4 kHz, 192 kHz
- Quantization bit: 16 bit, 24 bit

DSD (.dsf/.dff/.DSF/.DFF):

- Supported formats: DSF/DSDIFF
- Supported sampling rates: 2.8 MHz, 5.6 MHz, 11.2 MHz



Internet Radio

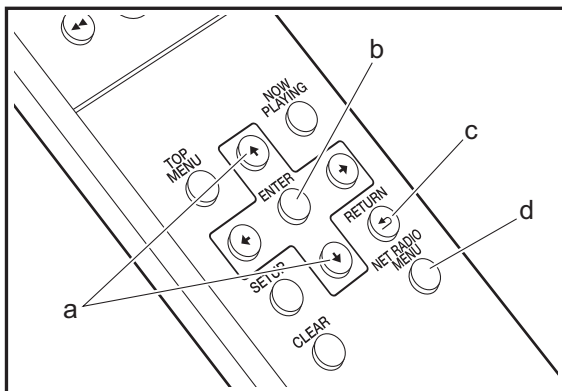
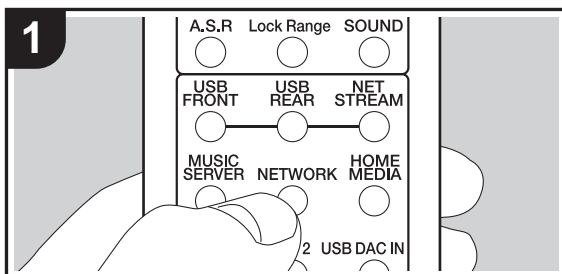

Basic operations

You can use internet radio services such as Tuneln by connecting this unit to a network that has an internet connection.

Depending on the internet radio service, the user may need to register from their computer first.

1. Turn the unit on.
2. Press NETWORK.

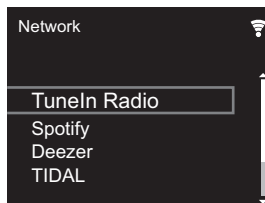

3. Select "Tuneln Radio" with the cursors (a) of the remote controller and press ENTER (b) to confirm. After switching the display to the internet radio service, you can select stations with the cursors (a) on the remote controller and press ENTER (b) to confirm. To return to the previous display, press RETURN (c).

Tuneln

You can register a station you have played as a favorite.

1. Press NET RADIO MENU (d) while playing Tuneln.
2. Select "Add to My Presets" on the display and confirm.
3. To play a favorite, in the top screen of Tuneln, select the registered station in "My Presets" and confirm. To delete favorites, press NET RADIO MENU (d) during play, select "Remove from My Presets" and confirm.



Spotify

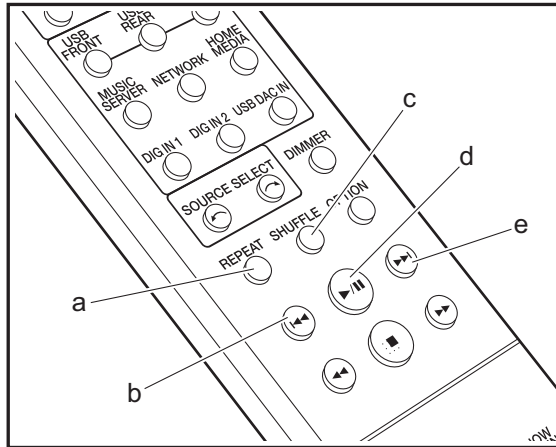
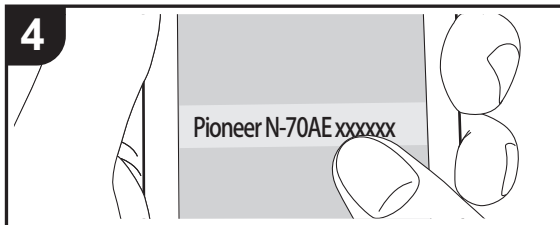
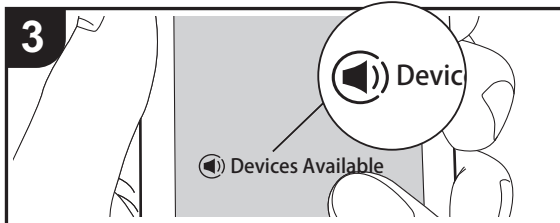
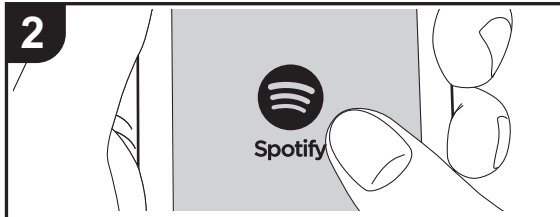
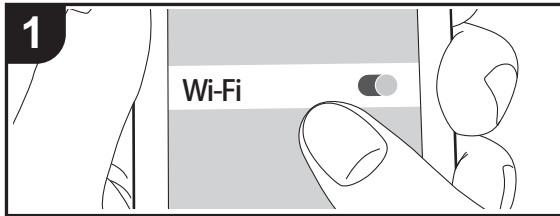

Basic Operation

Spotify Connect play is possible by connecting this unit to the same network as a smart phone or tablet. To enable Spotify Connect, install the Spotify application on your smartphone or tablet and create a Spotify premium account.

1. Connect the smartphone to the same network as this unit.
2. Start the Spotify app.
3. Play the track in the Spotify app, then after switching to the screen for controlling play, tap "Devices Available" at the bottom of the screen.
4. Select this unit.
 - This unit is displayed as "Pioneer N-70AE XXXXXX" or "Pioneer N-50AE XXXXXX".
5. This unit turns on automatically and the input selector changes to Network and streaming of Spotify starts.
 - If "Option Setting" - "Power Off Setting" - "Network Standby" is set to "Off" in the Setup menu, manually turn the unit on and then press NETWORK on the remote controller.
 - Refer to the following for Spotify settings: www.spotify.com/connect/

The following remote controller operations are also possible.

- (a) This button starts repeat play.
- (b) This button plays the previous track.
- (c) This button starts shuffle play.
- (d) Pressed during play this button pauses playback. Pressed while paused, and it restarts play.
- (e) This button plays the next track.



AirPlay®

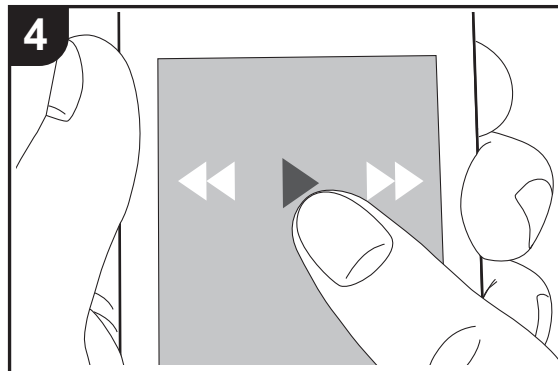
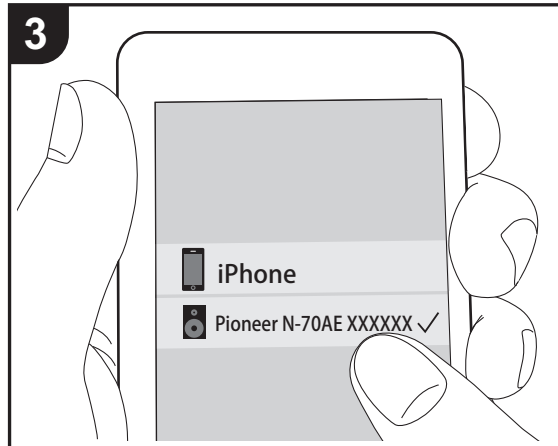
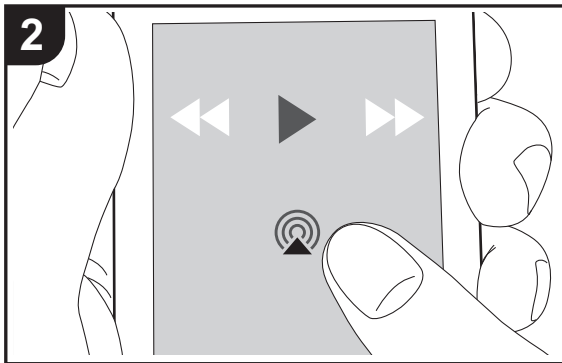
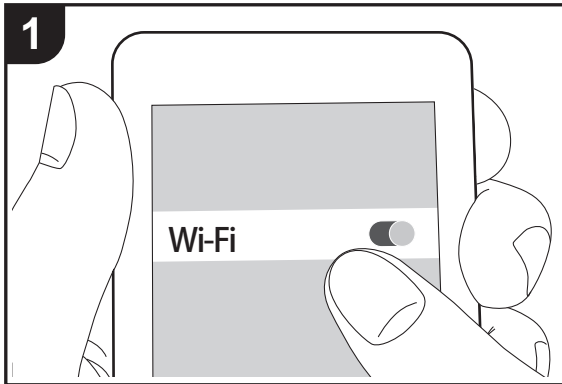

e.g., iOS 10

Basic Operation

You can wirelessly enjoy the music files on an iPhone®, iPod touch®, or iPad® connected to the same access point as this unit. Update the OS version on your iOS device to the latest version.

1. Connect the iOS device to the same network as this unit.
2. Tap the AirPlay icon  in the play screen of the music app on the iOS device and select this unit from the list of devices displayed.
 - This unit is displayed as "Pioneer N-70AE XXXXXX" or "Pioneer N-50AE XXXXXX".
 - If an "AirPlay Password" has been set on this unit, enter the password you set.
3. Play the music files on the iOS device.
 - At the time of purchase, the Network Standby feature is set to On, and when play of AirPlay starts, the power of this unit automatically comes on and play starts.
 - Due to the characteristics of AirPlay wireless technology, the sound produced on this unit may slightly be behind the sound played on the AirPlay-enabled device.
 - SHUFFLE and REPEAT on the remote controller do not work. Operate from the iOS device.

You can also play the music files on a computer with iTunes (Ver. 10.2.2 or later). Make sure this unit and the computer are connected to the same network, click the AirPlay icon  in iTunes, select this unit from the list of devices displayed, and start play of a music file.

E
N



Music Server

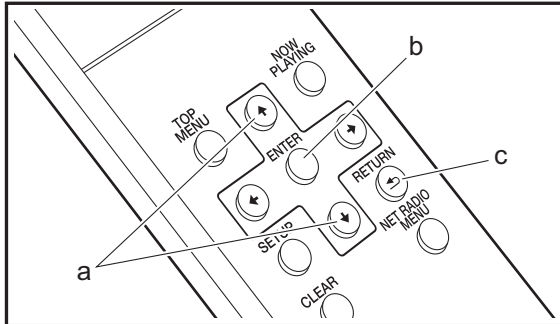
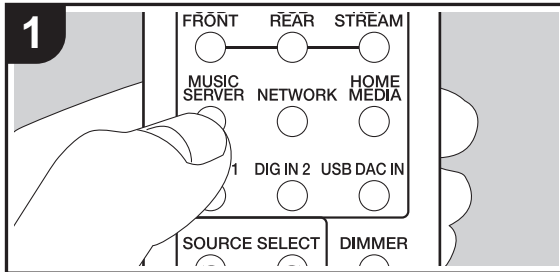

It is possible to stream music files stored on PCs or NAS devices connected to the same network as this unit. The network servers this unit is compatible with are those PCs with players installed that have the server functionality of Windows Media® Player 11 or 12, or NAS that are compatible with home network functionality. You may need to make some settings in advance to use Windows Media® Player 11 or 12. Note that only music files registered in the library of Windows Media® Player can be played.

Configuring Windows Media® Player

■ Windows Media® Player 11

1. Turn on your PC and start Windows Media® Player 11.
2. In the "Library" menu, select "Media Sharing" to display a dialog box.
3. Select the "Share my media" check box, and then click "OK" to display the compatible devices.
4. Select this unit, and then click "Allow".
 - When it is clicked, the corresponding icon is checked.
5. Click "OK" to close the dialog.
 - Depending of the version of Windows Media® Player, there may be differences in the names of items you can select.

■ Windows Media® Player 12

1. Turn on your PC and start Windows Media® Player 12.
2. In the "Stream" menu, select "Turn on media streaming" to display a dialog box.
 - If media streaming is already turned on, select "More streaming options..." in the "Stream" menu to list players in the network, and then go to step 4.
3. Click "Turn on media streaming" to list players in the network.
4. Select this unit in "Media streaming options" and check that it is set to "Allow".
5. Click "OK" to close the dialog.
 - Depending of the version of Windows Media® Player,

there may be differences in the names of items you can select.

Playing

1. Turn the unit on.
2. Start the server (Windows Media® Player 11, Windows Media® Player 12, or NAS device) containing the music files to play.
3. Make sure that the PCs and/or NASs are properly connected to the same network as this unit.
4. Press MUSIC SERVER.

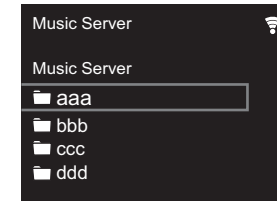

5. Select the server or music file with the cursors (a) of the remote controller and press ENTER (b) to confirm. To return to the previous display, press RETURN (c).
 - If "No Server" is displayed, check whether the network is properly connected.
 - Depending on the server being used and the files played, elapsed play time and remaining play time may not be displayed.
 - For music files on a server, there can be up to 20,000 tracks per folder, and folders may be nested up to 16 levels deep.

E
N



Controlling Remote Playback from a PC

You can use this unit to play music files stored on your PC by operating the PC inside your home network. The unit supports remote playback with Windows Media® Player 12.

1. Turn on your PC and start Windows Media® Player 12.
2. Open the "Stream" menu and check that "Allow remote control of my Player..." is checked. Click "Turn on media streaming" to list players in the network.
3. Select and right-click the music file to play with Windows Media® Player 12. To remotely play a music file on another server, open the target server from "Other Libraries" and select the music file to play.
4. Select this unit in "Play to" to open the "Play to" window of Windows Media® Player 12 and start playback on the unit. If your PC is running on Windows® 8.1, click "Play to", and then select this unit. If your PC is running on Windows® 10, click "Cast to Device", and select this unit. Operations during remote playback are possible from the "Play to" window on the PC.
 - Remote playback is not possible when using a network service or playing music files on a USB storage device.
 - Depending of the version of Windows, there may be differences in the names of items you can select.

Supported Audio Formats

This unit supports the following music file formats.

- Note that playback via wireless LAN of sampling rates of 88.2 kHz or higher, and DSD are not supported.
- Remote play of FLAC, and DSD is also not supported.
- Variable bit-rate (VBR) files are supported. However, playback times may not be displayed correctly.
- Remote playback does not support the gapless playback.

MP3 (.mp3/.MP3):

- Supported formats: MPEG-1/MPEG-2 Audio Layer-3
- Supported sampling rates: 44.1 kHz, 48 kHz

- Supported bitrates: Between 8 kbps and 320 kbps and VBR.

WMA (.wma/.WMA):

- Supported sampling rates: 44.1 kHz, 48 kHz
- Supported bitrates: Between 8 kbps and 320 kbps and VBR.
- WMA Pro/Voice/WMA Lossless formats are not supported.

WAV (.wav/.WAV):

WAV files include uncompressed PCM digital audio.

- Supported sampling rates: 44.1 kHz, 48 kHz, 88.2 kHz, 96 kHz, 176.4 kHz, 192 kHz
- Quantization bit: 8 bit, 16 bit, 24 bit

AIFF (.aiff/.aif/.AIFF/.AIF):

AIFF files include uncompressed PCM digital audio.

- Supported sampling rates: 44.1 kHz, 48 kHz, 88.2 kHz, 96 kHz, 176.4 kHz, 192 kHz
- Quantization bit: 8 bit, 16 bit, 24 bit

AAC (.aac/.m4a/.mp4/.3gp/.3g2/.AAC/.M4A/.MP4/.3GP/.3G2):

- Supported formats: MPEG-2/MPEG-4 Audio
- Supported sampling rates: 44.1 kHz, 48 kHz, 88.2 kHz, 96 kHz
- Supported bitrates: Between 8 kbps and 320 kbps and VBR.

FLAC (.flac/.FLAC):

- Supported sampling rates: 44.1 kHz, 48 kHz, 88.2 kHz, 96 kHz, 176.4 kHz, 192 kHz
- Quantization bit: 8 bit, 16 bit, 24 bit

LPCM (Linear PCM):

- Supported sampling rates: 44.1 kHz, 48 kHz
- Quantization bit: 16 bit

Apple Lossless (.m4a/.mp4/.M4A/.MP4):

- Supported sampling rates: 44.1 kHz, 48 kHz, 88.2 kHz, 96 kHz, 176.4 kHz, 192 kHz
- Quantization bit: 16 bit, 24 bit

DSD (.dsf/.dff/.DSF/.DFF):

- Supported formats: DSF/DSDIFF
- Supported sampling rates: 2.8 MHz, 5.6 MHz, 11.2 MHz

EN



Using a computer to save and delete the music on a USB HDD connected to this unit

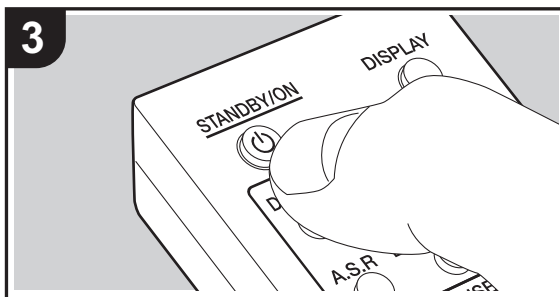
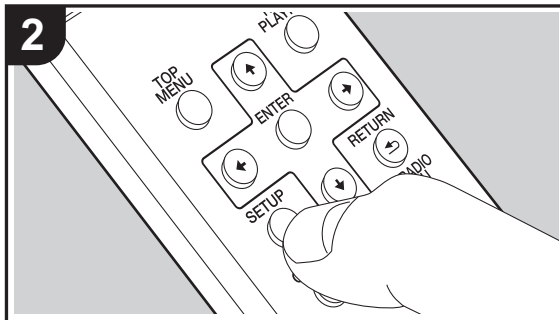
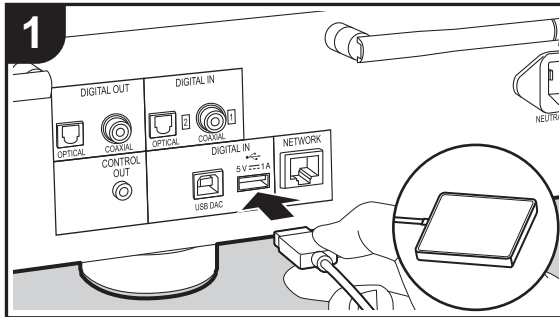

Basic operations

Without having to disconnect the HDD (hard disk drive) connected to the USB port on the rear of the main unit and reconnecting to a computer, you can save and delete music files directly over a network.

1. Plug your HDD into the USB port on the **rear** of the main unit. Use an HDD for Windows® when connecting an HDD.
 - To use this feature, plug your HDD into the USB port on the **rear** of the main unit.
2. Format the connected HDD. Select "Option Setting" - "Storage" - "Format" in this unit's Setup menu, select "Start" and then press ENTER.
 - Formatting by this unit is necessary when using this feature.
 - Do not switch the power of the main unit to standby until formatting is complete.
 - When you format the HDD, all data on the HDD will be deleted, so you should backup data before formatting.
 - If you cannot format on this unit, format firstly on your computer, then try to format using this unit again.
3. Select "Option Setting" - "Power Off Setting" - "Network Standby" in this unit's Setup menu, select "On (USB Power)" and then press ENTER.

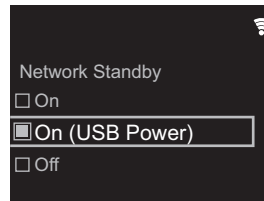

4. Switch this unit to standby.
 - When this unit is on, you cannot use a computer to access the HDD connected to the USB port on the rear of the main unit.
5. On a computer connected to the same network as this

unit, display a list of devices connected to the network.

- This unit is displayed as "Model name XXXXXX". (XXXXXX are alphanumeric characters identifying each unit)
 - If on Windows®, click the icon that shows the unit as a computer rather than the one that shows it as a media device.
6. In the "USB Storage" folder in the folder of this unit you will see the content of the HDD connected to the USB port on the rear of the main unit. Use normal computer operations to save or delete the files.
 - We have confirmed the operation of this feature on the following OS's. (As of March 2017)
 - Windows® 7
 - Windows® 8.1
 - Windows® 10
 - macOS Sierra 10.12
 - If this unit is not shown in the network list in Windows®, perform the "Updating to the latest information" operation.
 - We do not guarantee operation when playing the tracks, etc., saved on an HDD connected to this unit, on other equipment over a network.

EN



Using this unit as a D/A converter

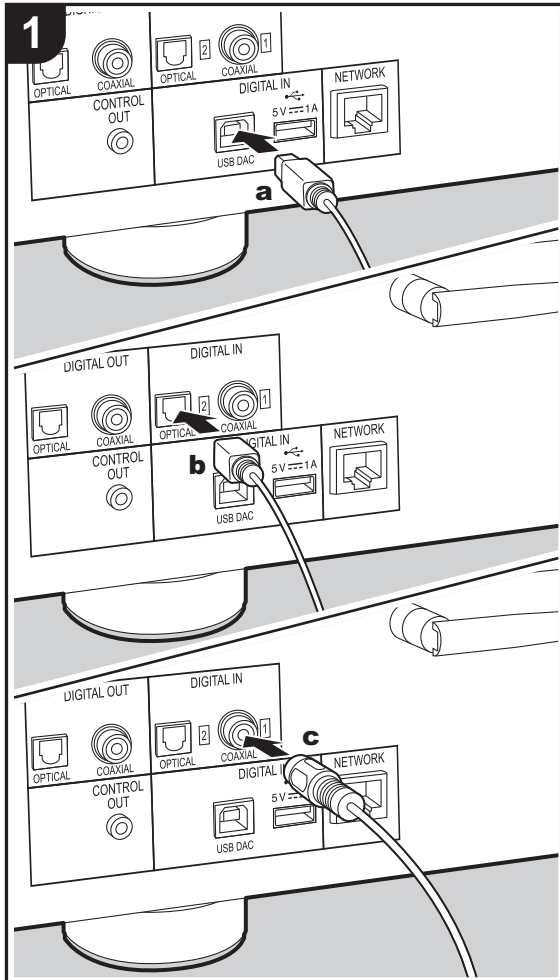

a USB Cable, **b** Digital Optical Cable, **c** Digital Coaxial Cable

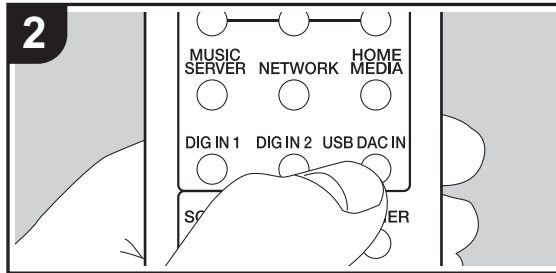

You can convert the digital audio from computers and audio devices such as CD players to analog, then output them from the ANALOG OUT jacks.

To play the audio from a computer, you need to install the special driver on your computer. Download the driver software from our website.

<http://www.pioneer-audiovisual.eu/>

Connections

Use an A—B type USB cable to connect a computer. Use either a digital optical cable or digital coaxial cable, depending on the jacks on the device to be connected, to connect audio devices such as CD players.

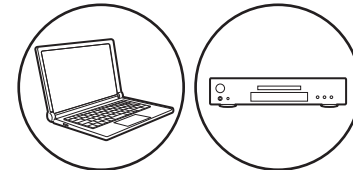

Playing Back

1. Turn the unit on.
2. When playing a computer connected to the USB DAC port, press USB DAC IN to change the input on this unit to "USB DAC In".

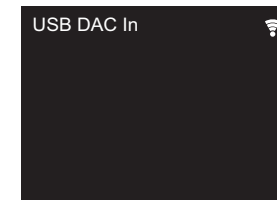



When playing a device connected to the DIGITAL IN OPTICAL jack, press DIG IN 2 to change the input on this unit to "Digital In 2".

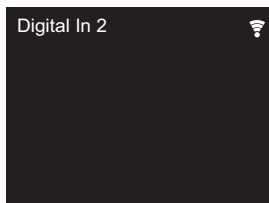

When playing a device connected to the DIGITAL IN COAXIAL jack, press DIG IN 1 to change the input on this unit to "Digital In 1".

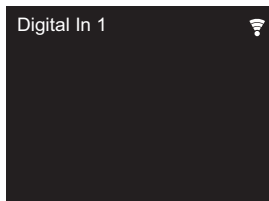

3. Start play on the player.

- The digital signals you can input with this unit are as follows.

(Operation may not be possible depending on the connected device and environment)

- Signals that can be input through the USB DAC port:
Linear PCM signals with a sampling frequency and quantization bit rate of up to 384 kHz/32 bit, and DSD with a sampling frequency up to 11.2 MHz
- Signals that can be input through the DIGITAL IN OPTICAL/COAXIAL jacks: Linear PCM signals with a sampling frequency and quantization bit rate of up to 192 kHz/24 bit



Adjusting sound quality

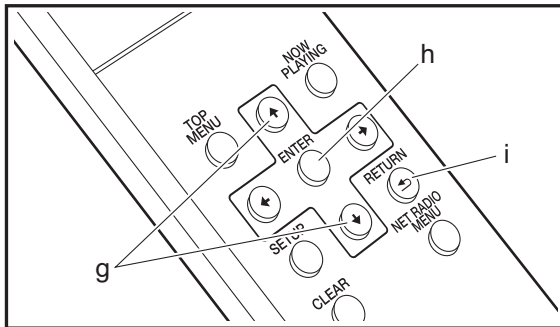
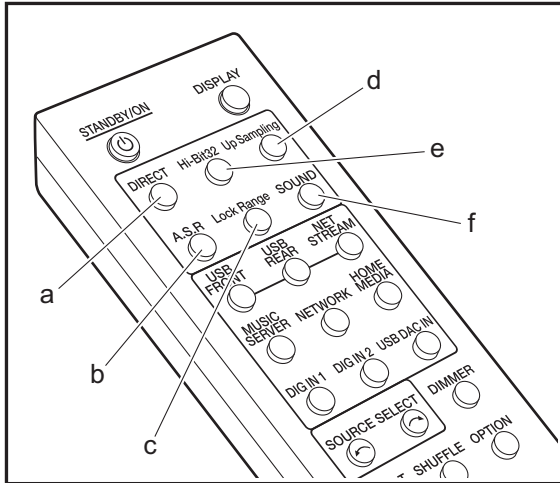

Reproduce the original sound faithfully (DIRECT mode)

Processing that affects sound quality is shut down so sound closer to the original is reproduced.

1. Press DIRECT (a).

- The DIRECT indicator on the front of the main unit lights when the DIRECT mode is on.
- When the DIRECT mode is on, Auto Sound Retriever, Hi-Bit32, and Up Sampling are fixed to off.

Playing even better quality sound (SOUND menu)

Use the SOUND menu to process the audio in a variety of ways to get even better playback sound quality.

1. Press SOUND (f).

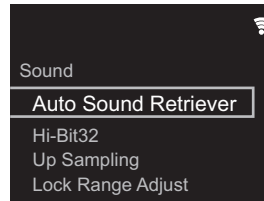

2. Select the item or setting value with the cursors of the remote controller (g) and press ENTER (h) to confirm your selection. To return to the previous display, press RETURN (i).

3. To exit the settings, press SOUND (f).

■ Auto Sound Retriever

By compensating for the parts deleted during the processing to compress the audio, the unit is able to enrich and improve the inflection of the sound.

- You can also press A.S.R. (b) to turn the feature on and off.

- This feature cannot be used when the DIRECT mode is on.

■ Hi-Bit32

The dynamic range is expanded by converting audio with bit rate quantizations of between 16 bits and 24 bits to have a bit rate quantization of 32 bits. This achieves a smoother and more refined sound reproduction.

- The Hi-Bit32 indicator on the front of the main unit lights when this feature is on.
- You can also press Hi-Bit32 (e) to turn the feature on and off.
- This feature cannot be used when the DIRECT mode is on.

■ Up Sampling

Increasing the sampling frequency helps achieve sound reproduction with a higher degree of clarity.

- The Up Sampling indicator on the front of the main unit lights when this feature is on.
- You can also press Up Sampling (d) to turn the feature on and off.
- This feature cannot be used when the DIRECT mode is on.

■ Lock Range Adjust

Sound quality is improved by narrowing the lock range to reduce incidental sounds. However, narrowing the lock range too much can cause interruptions to sound and noise. Adjust the lock range while listening to some audio. Different settings can be set for this setting for each input selector.

- "Range 7" (default value) to "Range 1 (for Expert)"
- You can also press Lock Range (c) to display the Lock Range Adjust setting screen.



Entering text

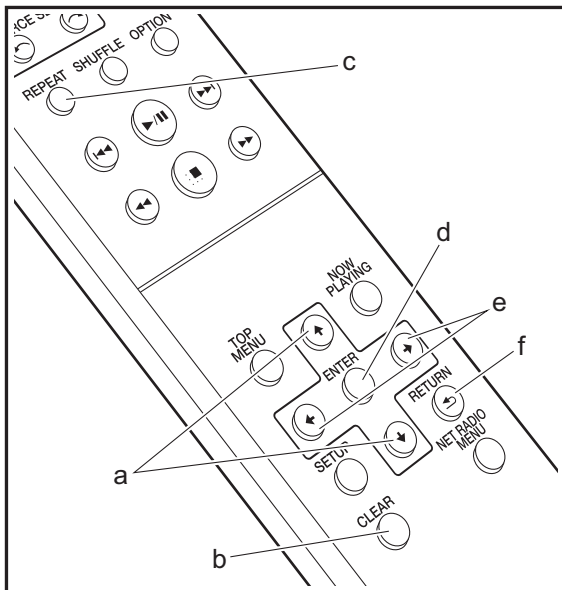

Text entry, for passwords, etc., uses the following remote controller buttons.

▲/▼ buttons (a): Each press changes the character.

CLEAR button (b): Deletes the character in the cursor position.

REPEAT button (c): Each press changes text type in the order upper case → lower case → numbers → symbols.

ENTER button (d): Confirms the entered content.

◀/▶ buttons (e): Move the position (cursor position) where the character is to be entered.

RETURN button (f): Cancels input and returns you to the previous display.

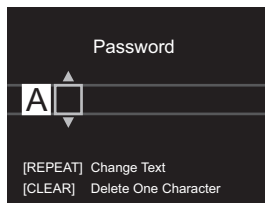



Supplementary information for player functions

Due to firmware (the software for the system) updates after you make your purchase or firmware changes during production of the product, there may be additions or changes to the features available compared to what is in the instruction manual.

For information about player functions that have been added or changed, see the following references.

[Supplementary information for player functions](#)

>>> [Click here](#) <<<





Advanced Settings

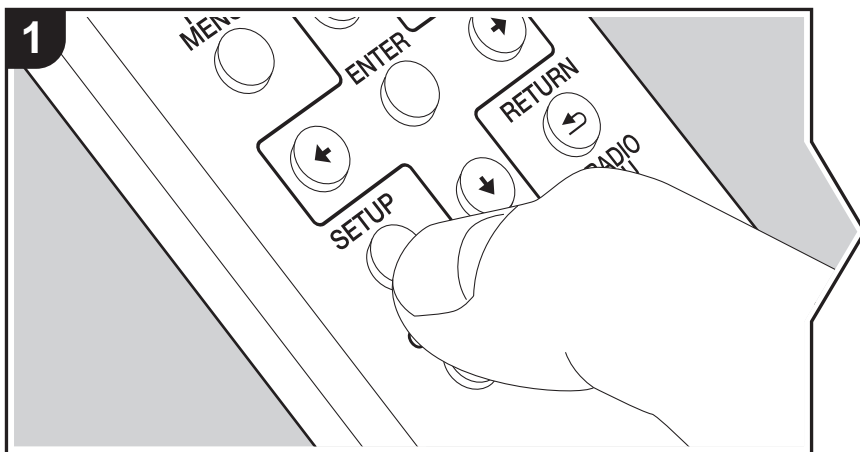

The unit allows you to configure advanced settings to provide you with an even better experience.

1. Press SETUP on the remote controller.

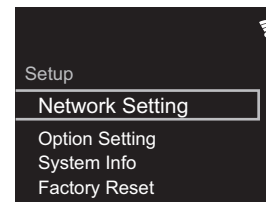

2. After the Setup screen is displayed, select the content or the setting with the cursors on the remote controller and press ENTER to confirm your selection. To return to the previous screen, press RETURN.
3. To exit the settings, press SETUP.

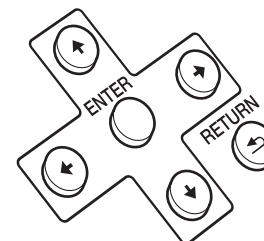

Network Setting

■ Connection

Select the network connection type.

"Wi-Fi": To connect via wireless LAN

"Wired" (Default Value): To connect via wired LAN

Perform "Wi-Fi Setup" if you select "Wi-Fi".

■ Wi-Fi Setup

Make Wi-Fi connection settings. (→P12)

This can be set only when "Wi-Fi" is selected in "Connection".



- You can make Wi-Fi connection settings using a web browser on a computer. For details, refer to "Web Setup" (➔P29).

■ **DHCP**

"On" (Default Value): Auto configuration by DHCP

"Off": Manual configuration without DHCP

If selecting "Off", you must set "IP Address", "Subnet Mask", "Gateway", and "DNS Server" manually.

■ **IP Address**

Displays/Sets the IP address.

■ **Subnet Mask**

Displays/Sets the subnet mask.

■ **Gateway**

Displays/Sets the gateway.

■ **DNS Server**

Displays/Sets the primary DNS server.

■ **Proxy URL**

Displays/Sets the proxy server URL.

■ **Proxy Port**

Displays/Sets the proxy server port number when you enter "Proxy URL".

■ **Friendly Name**

Change the device name for this unit which is shown on other devices connected to the network to an easily recognized name. You can input up to 31 characters. For details on how to enter text, refer to "Entering text" (➔P25). After finishing input, press ENTER.

■ **AirPlay Password**

You can set a password of up to 31 characters so that only registered users can use AirPlay. For details on how to enter text, refer to "Entering text" (➔P25). After finishing input, press ENTER.

■ **Network Check**

You can check the network connection.

Option Setting

■ **Power Off Setting**

Auto Standby	This setting places the unit on standby automatically after 20 minutes of inactivity without any audio input. "On" (Default Value): The unit will automatically enter standby mode. "Off": The unit will not automatically enter standby mode.
Network Standby	When this feature is turned "On", you can turn on the power of the unit via the network using an application that can control this unit. <ul style="list-style-type: none"> • When you have selected "On (USB Power)" and this unit is on standby, you can use a computer connected to the same network as this unit to access an HDD connected to the USB port on the rear of the main unit. • If either "On" (default setting) or "On (USB Power)" is selected, power consumption during standby becomes larger than normal. • When the connection to the network is lost, "Network Standby" may be disabled to reduce power consumption.

■ **Digital Filter**

"Slow": Soft and fluid sound

"Sharp" (Default Value): Sound with more structure and firmness

"Short": Sound that starts quick and seems to move forward "Short"

■ **Storage**

Information	The file system, available capacity, and total capacity of the HDD connected to the USB port on the rear of the main unit is displayed.
-------------	---

E
N



Format	<p>Format the HDD connected to the USB port on the rear of the main unit. In order to use a computer connected to the same network as this unit to access an HDD connected to this unit, the HDD needs to be formatted by this unit. When you format the HDD, all data on the HDD will be deleted, so you should backup data before formatting. To format, select "Start", and then press ENTER.</p> <ul style="list-style-type: none"> The tracks, files, etc., on an HDD formatted on this unit cannot be viewed even when directly connected to a computer.
--------	---

■ Language

Select the language displayed on the display.
English (Default Value), German, French, Spanish, Italian, Dutch, Swedish, Russian, Chinese

■ Digital Out

Make settings for digital audio output.
"On" (Default Value), "Off"

■ Balance Out (N-70AE only)

You can switch the phase of the XLR ANALOG OUT jack of this unit to match the phase of the XLR jack on the connected device.

"2-HOT/3-COLD" (default value), "2-COLD/3-HOT"

- When connecting an integrated amplifier or other device with an analog audio cable, select "2-HOT/3-COLD". The phase of the output audio is reversed when you select "2-COLD/3-HOT".

System Info

The MAC address of this unit and the current firmware version will be displayed.

Factory Reset

Reset the settings of this unit to the status at the time of shipment. We recommend that you take a note of the settings you have changed before going ahead with a factory reset. Select "Start" and confirm to go ahead. The unit will be placed on standby automatically when initializing is completed.

Update

"Update" is not displayed if there are no firmware updates.

■ via Network

Press ENTER to select when you want to update the firmware via network.

■ via USB

Press ENTER to select when you want to update the firmware via USB.

Web Setup

You can make Wi-Fi connection settings using a web browser on a computer. Be sure your computer is connected to the router wirelessly.

If this unit is connected to the router using ethernet cable, you can not do this setting.

- Turn the unit on.
- Press SETUP on the remote controller, select "Wi-Fi" in "Network Setting" - "Connection", then select "Wi-Fi Setup".
- Press ▲/▼ to select "Use iOS Device" and press ENTER.
- In the list of wireless LAN connections on your computer, select SSID of this unit (softap_0009B0xxxxxx).
 - "xxxxxx" in SSID is the lower three bytes of the MAC address.
- Open the web browser on your computer and access <http://192.168.200.1>.
- The "Web Setup" menu is displayed. Make network settings for this unit.
 - Depending on the equipment being used or connection environment, this function may not work.
 - Consult the appropriate operating instructions for information regarding operation of the computer.
 - Since this kind of connection is not encoded, a minor security risk may be involved.



Firmware Update

The updating function on this unit

This unit has functionality to update the firmware (the system software) over a network or by the USB port. This enables us to make improvements to a variety of operations and to add features.

How to update

There are two methods for updating the firmware: via network and via USB. The update may take about 5 minutes to complete for either method: via network or via USB. Furthermore, existing settings are guaranteed regardless of the method used for update.

- For the latest information on updates, visit our company's website. There is no need to update the firmware on this unit if there is no update available.
- When performed over the network, it may take even more time depending on the connection status.
- During an update, do not
 - Disconnect and reconnect any cable or USB storage device, or perform any operation on the component such as turn off its power
 - Accessing this unit from a PC or smartphone using an application

Disclaimer: The program and accompanying online documentation are furnished to you for use at your own risk. We will not be liable and you will have no remedy for damages for any claim of any kind whatsoever concerning your use of the program or the accompanying online documentation, regardless of legal theory, and whether arising in tort or contract.

In no event will we be liable to you or any third party for any special, indirect, incidental, or consequential damages of any kind, including, but not limited to, compensation, reimbursement or damages on account of the loss of present or prospective profits, loss of data, or for any other reason whatsoever.

Updating the Firmware via Network

- Check that the unit is turned on, and the connection to the Internet is secured.
 - Turn off the controller component (PC etc.) connected to the network.
 - Stop any playing Internet radio, USB storage device, or server content.
1. The setup screen is displayed on the display when SETUP on the remote controller is pressed.

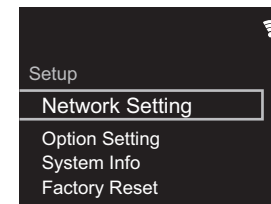

2. Press ▲/▼ and ENTER to select "Update" - "via Network" in order.

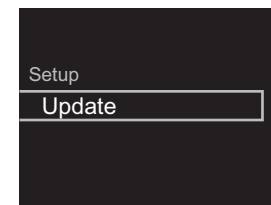

- "Update" is not displayed if there are no firmware updates.
3. Press ENTER to start the firmware update.
 - "COMPLETE" is displayed when the update is complete.
 4. Press ⏻/I STANDBY/ON on the main unit to switch the power of the unit off. The process is completed and your firmware is updated to the latest version.



If an error message is displayed: When an error occurs, "*-*-* Error!" is displayed on the display of this unit. ("*" represents an alphanumeric character.) Check the following:

- *-01, *-10: Ethernet cable not found. Connect the Ethernet cable properly.
- *-02, *-03, *-04, *-05, *-06, *-11, *-13, *-14, *-16, *-17, *-18, *-20, *-21: Internet connection error. Check the following:
 - The router is turned on
 - This unit and the router are connected via the network. Try to disconnect and then connect again the power to the unit and router. This may solve the problem. If you are still unable to connect to the Internet, the DNS server or proxy server may be temporarily down. Check the service status with your ISP provider.
- Others:** Disconnect then reconnect the power cord, then repeat from the beginning.

Updating via USB

- Prepare a 128 MB or larger USB storage device (FAT16 or FAT32 file system format).
- Delete any data stored on the USB storage device.
- Turn off the controller component (PC etc.) connected to the network.
- Stop any playing Internet radio, USB storage device, or server content.
- Some USB storage devices may take long to load, may not be loaded correctly, or may not be correctly fed depending on the device or their content.
- We will not be liable whatsoever for any loss or damage of data, or storage failure arising from the use of the USB storage device with this unit. Thank you for your understanding.

- Connect the USB storage device to your PC.
- Download the firmware file from our company's website to your PC and unzip.

Firmware files are named in the following way:

PIONAP****_*****_****.zip
Unzip the file on your PC. The number of unzipped files and folders varies depending on the model.

- Copy all unzipped files and folders to the root folder of the USB storage device.
 - Make sure to copy the unzipped files.
- Connect the USB storage device to the USB port of this unit.
 - If you connect a USB hard disk drive to the USB port of the unit, we recommend that you use its AC adapter to power it.
 - If the USB storage device has been partitioned, each section will be treated as an independent device.
- The Setup screen is displayed on the display when SETUP button on the remote controller is pressed.

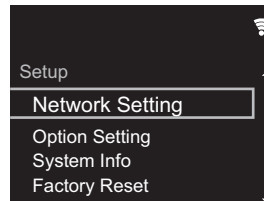

- Press ▲/▼ and ENTER to select "Update" - "via USB" in order.

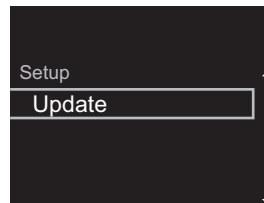

- "Update" is not displayed if there are no firmware updates.

- Press ENTER to start the firmware update.
 - "COMPLETE" is displayed when the update is complete.
- Press ⏻/I STANDBY/ON on the main unit to switch the power of the unit off. The process is completed and your firmware is updated to the latest version.
- Remove the USB storage device from this unit.

If an error message is displayed: When an error occurs, "*-*-* Error!" is displayed on the display of this unit. Check the following:

- *-01, *-10: USB storage device not found. Check whether the USB storage device or USB cable is correctly inserted to the USB port of this unit. Connect the USB storage device to an external power source if it has its own power supply.
- *-05, *-13, *-20, *-21: The firmware file is not present in the root folder of the USB storage device, or the firmware file is for another model. Retry from the download of the firmware file.
- Others:** Disconnect then reconnect the power cord, then repeat from the beginning.

EN



Troubleshooting

Before starting the procedure

When operation is unstable, problems may be solved by simply turning the power on or to standby or disconnecting/connecting the power cord, rather than reviewing settings and operations. Try the simple measures on both the unit and the connected device. If the problem isn't fixed after referring to "Troubleshooting", resetting the unit to the status at the time of shipment may solve the problem. Note that your settings will also be initialized when you reset, so we recommend that you note down your settings before doing the following.

Resetting the unit (this resets the unit settings to the default)

1. Press SETUP on the remote controller, select "Factory Reset" - "Start" in the Setup screen and press ENTER.
2. Press ENTER.
3. The unit switches to standby and the settings are reset.

■ Power

Cannot turn on the unit

- Unplug the power cord from the wall outlet, wait 2 minutes or more, then plug it in again.

The unit turns off unexpectedly

- The unit automatically switches to standby when the "Option Setting" - "Power Off Setting" - "Auto Standby" setting in the Setup menu functions.

The STANDBY/ON indicator on the main unit continues to flash blue and operations are not possible

- Unplug the power cord from the wall outlet, wait 2 minutes or more, then plug it in again. If this doesn't fix the issue, there may be a malfunction. Unplug the power cord from the wall outlet and contact the dealer or our customer support.

■ The display doesn't light

- It is possible that the display has been turned off by pressing DISPLAY. Press DISPLAY to turn the display on.

■ Wi-Fi Connection

- Try plugging/unplugging the power supply of this unit and the router, and try rebooting the router.

Cannot connect to the access point

- Check that the setting of SSID and encryption (WEP, etc.) is correct.
- Connection to an SSID that includes multi-byte characters is not supported. Name the SSID of the wireless LAN router using single-byte alphanumeric characters only and try again.
- When the wireless LAN router setting is at stealth mode (mode to hide the SSID key) or when ANY connection is off, the SSID is not displayed. Change the setting and try again.

Connected to an SSID different to the SSID selected

- Some access points allow you to set multiple SSIDs for one unit. If you use the automatic setting button on such a router, you may end up connecting with a different SSID from the SSID you wanted to connect to. Use the connection method requiring you to enter a password if this happens.

Playback is interrupted and communication does not work

- Shorten the distance from the access point or remove obstacles to improve visibility, and try again. Place the unit away from microwave ovens or other access points. It is recommended to place the access point and the unit in the same room.
- If there is a metallic object near the unit, wireless LAN

connection may not be possible as the metal can effect on the radio wave.

- When other access point are used near the unit, several issues such as interrupted playback and communication may occur. You can avoid these issues by changing the channel of the access point. For instructions on changing channels, see the instruction manual provided with the access point.

■ Audio

Sound is interrupted

- Narrowing the lock range too much with the Lock Range Adjust setting can cause interruptions to sound and also may cause noise. Sound interruptions caused by adjustments to the lock range are not covered by our guarantees of operation. Listen to some audio while adjusting the lock range.

There is no digital sound

- Set "Option Setting" - "Digital Out" in the Setup menu to "On".
- DSD audio cannot be output digitally.

■ Cannot Play USB storage device / HDD

- Check whether the USB storage device or USB cable is correctly inserted to the USB port of the unit.
- Disconnect the USB storage device from the unit, and then try reconnecting.
- This unit may not recognize USB storage devices and HDDs as proper devices sometimes. Try switching this unit to standby and then turning it on again.
- Depending on the type of format, the playback may not be performed normally. Check the type of the file formats that is supported. (→P15)
- Cautions regarding USB and HDD devices (→P15)

E
N



■ Network function

- If you cannot select a network service, it will become selectable when the network function is started.
- Try plugging/unplugging the power supply of this unit and the router, and try rebooting the router.

Cannot access the Internet radio

- Certain network service or contents available through the unit may not be accessible in case the service provider terminates its service.
- Make sure that your modem and router are properly connected, and make sure they are both turned on.
- Depending on ISP, setting the proxy server is necessary.
- Make sure that the used router and/or modem is supported by your ISP.

Cannot access the network server

- This unit needs to be connected to the same router as the network server.
- This unit is compatible with Windows Media® Player 11 or 12 network servers or NAS that are compatible with home network functionality. Furthermore, when using a PC, only music files registered in the Windows Media® Player library can be played.

Playback stops while listening to music files on the network server

- When the PC is serving as the network server, try quitting any application software other than the server software (Windows Media® Player 12, etc.).
- If the PC is downloading or copying large files, the playback may be interrupted.

The album names and artist names for the Music Server are not displayed

- Meta data, such as album names and artist names, needs to be recognized on the server for distribution to this unit, so this depends on the specifications of the NAS or server you are using.

- The file formats supported depend on the NAS or server software. For details, contact the manufacturer of NAS or the server software.

Album art in Music Server is displayed sometimes but not other times

- Music Server depends on the specifications of the server software.
- The formats supported depend on the server software.
- For details, contact the manufacturer of the server software.

■ Saving and deleting the music on a USB HDD connected to this unit from a computer

When an HDD formatted with this unit is connected to a computer, the files are not shown or cannot be read or written by the computer

- As the HDD formatted by this unit is formatted with a special format, it will not be possible to view or read/write files even when connected to a computer (Windows or Macintosh).

This unit is not displayed in the list of network connected devices on the computer

- When this unit is on, you cannot use a computer to access the HDD connected to the USB port on the rear of the main unit. You need to first set "Network Standby" to "On (USB Power)", then switch this unit to standby. In the Setup menu select "Option Setting" - "Power Off Setting" - "Network Standby", then select "On (USB Power)" and press ENTER, and finally press **⏻** STANDBY/ON on the remote controller to switch this unit to standby.

■ D/A converter feature

- Make sure that the devices are properly connected.
- Play audio compatible with the input jacks on this unit.

(→P23)

Cannot play audio from computers

- Cancel the muting on your computer.
- Select this unit in the audio output settings on your computer. If this unit's input is set to anything other than "USB DAC In", the computer will not detect this unit.
- To play the audio from a computer, you need to install the special driver on your computer. Download the driver software from our website.
<http://www.pioneer-audiovisual.eu/>
- If there are multiple applications running on the computer, shut down those applications that you are not using.

Sampling frequency is always the same through the USB DAC In input

- Depending on the computer settings, even if the sampling frequencies of the files being played are different, they are converted to the same sampling frequency for output.

Computer sounds other than music are heard through the USB DAC In input

- Depending on the settings on the computer, sounds such as the computer startup tone or error sounds may be played through this unit.



General Specifications

■ Analog Audio Output

Rated Output Level and Impedance

- RCA OUT: 2.2 Vrms (1 kHz, 0 dB) / 500 Ω
- XLR OUT (N-70AE): 4.2 Vrms (1 kHz, 0 dB) / 500 Ω

Frequency Response

- 4 Hz - 90 kHz (-3 dB)

Signal to Noise Ratio

- (N-70AE) RCA OUT: 114 dB (A-weighting), XLR OUT: 117 dB (A-weighting)
- (N-50AE) RCA OUT: 112 dB (A-weighting)

Dynamic Range

- 117 dB (24 bit, 32 bit)

THD+N

- 0.0017 %

Channel Separation

- 110 dB (1 kHz)

■ Phones Output (N-70AE)

Output Power

- 100 mW + 100 mW (32 Ω, 1 kHz THD 1%)

Supported Phones Impedance

- 16 Ω - 600 Ω

Frequency Response

- 4 Hz - 80 kHz (-3 dB)

THD+N

- 0.01 %

■ Digital Audio Input

FRONT/REAR USB

- Type A, USB2.0 High Speed

- DC Output: 5 V 1 A (Rear) / 5 V 0.5 A (Front)

USB DAC

- Type B, USB2.0 High Speed

Coaxial Digital Input

- RCA Jack, 0.5 Vp-p / 75 Ω

Optical Digital Input

- Optical Jack, -24 dBm or more / 660 nm

■ Digital Audio Output

Coaxial Digital Output

- RCA Jack, 0.5 Vp-p / 75 Ω

Optical Digital Output

- Optical Jack, -14 - -21 dBm / 660 nm

■ Network

Wired LAN

- Ethernet Jack
- 10BASE-T/100BASE-TX

Wireless LAN (Wi-Fi)

- IEEE 802.11 a/b/g/n standard
- 5 GHz/2.4 GHz band

■ Other

Control Out

- ∅3.5 mini-jack (mono)

■ General

Power Supply

- AC 220 - 240 V, 50/60 Hz

Power Consumption

- N-70AE: 40.0 W
- N-50AE: 30.0 W
- 0.3 W (In Standby)
- 2.0 W (In Standby, Network Standby: On, Network Setting: Wired)
- 2.4 W (In Standby, Network Standby: On, Network Setting: Wi-Fi)

Auto Standby

- On (20 min) / Off

Dimensions (W × H × D)

- N-70AE: 435 mm × 121 mm × 364 mm
- N-50AE: 435 mm × 99 mm × 340 mm

Weight

- N-70AE: 11.4 kg
- N-50AE: 7.4 kg



License and Trademark Information



The Wi-Fi CERTIFIED Logo is a certification mark of Wi-Fi Alliance®.



AirPlay, iPad, iPhone, iPod, iPod classic, iPod nano and iPod touch are trademarks of Apple Inc., registered in the U.S. and other countries.

iPad Air and iPad mini are trademarks of Apple Inc.

"Made for iPod", "Made for iPhone" and "Made for iPad" mean that an electronic accessory has been designed to connect specifically to iPod, iPhone, or iPad, respectively, and has been certified by the developer to meet Apple performance standards. Apple is not responsible for the operation of this device or its compliance with safety and regulatory standards.

Please note that the use of this accessory with iPod, iPhone or iPad may affect wireless performance.

AirPlay works with iPhone, iPad, and iPod touch with iOS 4.3.3 or later, Mac with OS X Mountain Lion or later, and PC with iTunes 10.2.2 or later.

The Spotify software is subject to third party licenses found here: <https://developer.spotify.com/esdk-third-party-licenses/>

Chromecast is a trademark of Google Inc.



This Mark Certifies that this product is compliant with the BLACKFIRE ALLIANCE Standard. Please refer to WWW.BLACKFIREALLIANCE.COM for more information. BLACKFIRE™ is a Registered Trademark (No. 85,900,599) of BLACKFIRE RESEARCH CORP. All rights reserved.



FireConnect™ is technology powered by BlackFire Research.

This product is protected by certain intellectual property rights of Microsoft. Use or distribution of such technology outside of this product is prohibited without a license from Microsoft.

Windows 7, Windows Media, and the Windows logo are trademarks or registered trademarks of Microsoft Corporation in the United States and/or other countries.

macOS is a trademark of Apple Inc., registered in the U.S. and other countries.

DSD and the Direct Stream Digital logo are trademarks of Sony Corporation.

All other trademarks are the property of their respective owners. / Toutes les autres marques commerciales sont la propriété de leurs détenteurs respectifs. / El resto de marcas comerciales son propiedad de sus respectivos propietarios. / Tutti gli altri marchi di fabbrica sono di proprietà dei rispettivi proprietari. / Alle anderen Warenzeichen sind das Eigentum ihrer jeweiligen Eigentümer. / Alle andere handelsmerken zijn eigendom van de desbetreffende rechthebbenden. / Alla andra varumärken tillhör deras respektive ägare.

Pioneer

2-3-12 Yaesu, Chuo-ku, Tokyo 104-0028 JAPAN

<U.S.A.>

18 PARK WAY, UPPER SADDLE RIVER, NEW JERSEY 07458, U.S.A.

Tel: 1-201-785-2600 Tel: 1-844-679-5350

<Germany>

Hanns-Martin-Schleyer-Straße 35, 47877 Willich, Germany

Tel: +49(0)8142 4208 188 (Product Support)

<UK>

Anteros Building, Odyssey Business Park, West End Road, South Ruislip,
Middlesex, HA4 6QQ United Kingdom

Tel: +44(0)208 836 3612

<France>

6, Avenue de Marais F - 95816 Argenteuil Cedex FRANCE

Tel: +33(0)969 368 050

Корпорация О энд Пи

2-3-12, Яэсу, Чуо-ку, г. Токио, 104-0028, ЯПОНИЯ

Register your product on / Enregistrez votre produit sur / Registre su producto en /
Registrazione il proprio prodotto su / Registrieren Sie hier Ihr Produkt / Registreer uw product op / Registrera din produkt på
<http://www.pioneer.eu> (Europe / Europe / Europa / Europa / Europa / Europa / Europa)

© 2017 Onkyo & Pioneer Corporation. All rights reserved.

© 2017 Onkyo & Pioneer Corporation. Tous droits de reproduction et de traduction réservés.

Onkyo group has established its Privacy Policy, available at [<http://pioneer-audiovisual.com/privacy/>].

"Pioneer" is a trademark of Pioneer Corporation, and is used under license.

SN 29403190

F1706-0



* 2 9 4 0 3 1 9 0 *



NETWORK AUDIO PLAYER

N-70AE

N-50AE

Mode d'emploi

Avant de Démarrer

Ce que contient la boîte 2

Nom des pièces

Panneau frontal (N-70AE) 3

Panneau frontal (N-50AE) 4

Panneau arrière (N-70AE) 5

Panneau arrière (N-50AE) 6

Télécommande 7

Afficheur 8

Installation

Raccordements avec un amplificateur 9

Branchement du cordon d'alimentation, etc. 11

Initial Setup

Mise sous tension & Configuration initiale 12

Lecture

Périphérique de stockage USB/DD 15

Radio Internet 18

Spotify 19

AirPlay® 20

Music Server 21

Utilisation d'un ordinateur pour sauvegarder et supprimer la musique présente sur un HDD USB raccordé à cet appareil 23

Utilisation de cet appareil comme convertisseur D/A 24

Réglage de la qualité du son 26

Saisie du texte 27

Informations supplémentaires

Informations supplémentaires concernant les fonctions du lecteur 28

Configuration avancée

Configuration avancée 29

Mise à jour du micrologiciel 32

Autres

Dépannage 34

Caractéristiques générales 37

Licence et Marque commerciale 38



Ce que contient la boîte

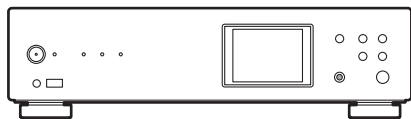

Appareil principal (1) (les illustrations montrent le modèle N-70AE)

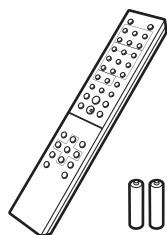

Télécommande (RC-931S) (1), Piles (AAA/R03) (2)



Câble audio analogique (1)

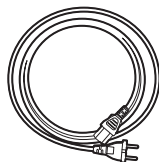

Cordon d'alimentation (1)

- Pour le N-70AE uniquement





Antenne sans fil (2)

- Guide de démarrage rapide (1)
- Ce document est un mode d'emploi en ligne. Il n'est pas inclus comme accessoire.

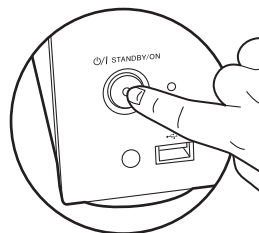

- Le cordon d'alimentation devra être branché uniquement lorsque tous les autres raccordements seront effectués.
- Nous n'acceptons en aucun cas la responsabilité des dommages résultant d'une connexion à des équipements fabriqués par d'autres sociétés.
- Des fonctionnalités peuvent être mises en place par des mises à jour du micrologiciel et des services de fournisseurs pourraient cesser, ce qui signifie que certains services réseau ainsi que leurs contenus pourraient devenir inaccessibles dans le futur.
- Les spécifications et l'aspect peuvent changer sans préavis.



La mise sous tension ou hors tension ne peut pas être effectuée avec la télécommande. Utiliser la touche  STANDBY/ON de l'appareil principal.



Panneau frontal (N-70AE)

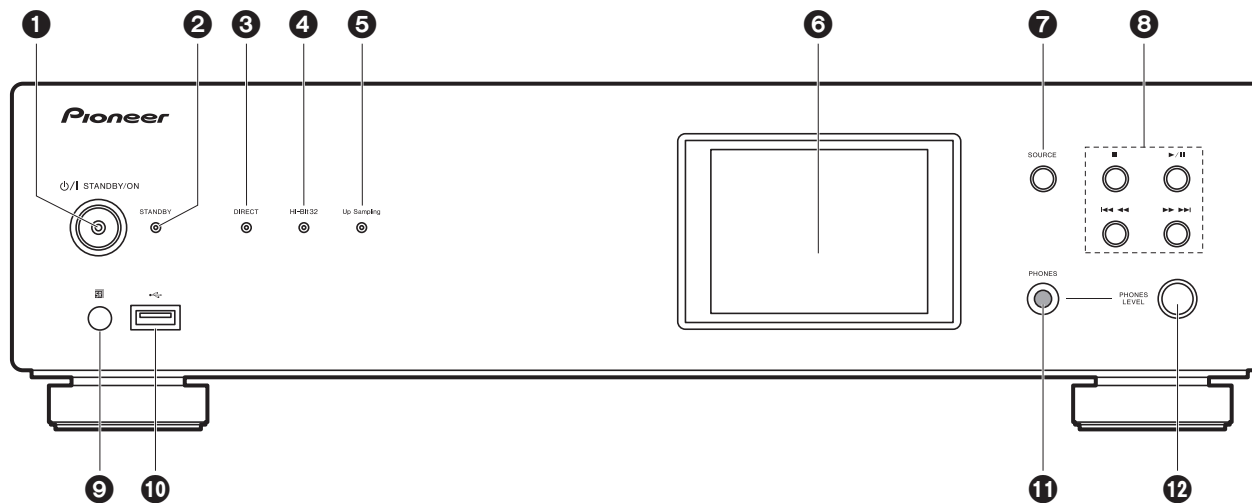

1. ϕ /I Touche/témoin STANDBY/ON : Permet de mettre l'appareil sous tension ou hors tension. Pendant la mise en route de l'appareil, le témoin au centre de la touche clignote lentement en bleu, puis reste fixe une fois que l'appareil a démarré.
2. Témoin STANDBY : Est rouge lorsque l'appareil est en mode veille.
3. Témoin DIRECT : Est allumé lorsque le mode DIRECT est actif. (→P26)
4. Témoin Hi-Bit32 : Est allumé lorsque la fonctionnalité Hi-Bit32 est active. (→P26)
5. Témoin Up Sampling : Est allumé lorsque la fonctionnalité Up Sampling est active. (→P26)
6. Afficheur (→P8)
7. Touche SOURCE : Change l'entrée à lire.
8. Touches Lecture :
 - : Cette touche permet d'arrêter la lecture.
 - ▶|| : Cette touche permet de suspendre la lecture.
 - ◀◀◀ : Permet de retourner sur la piste qui précède celle en cours de lecture.
 - ▶▶▶ : Passer à la piste suivante.
 - Selon l'entrée, ces touches peuvent être désactivées.
9. Capteur de la télécommande

10. Port USB : Raccorder un périphérique de stockage USB ou un DD (disque dur) pour lire des fichiers de musique. Vous pouvez également fournir l'alimentation (maximum 5 V/ 0,5 A) aux périphériques USB avec un câble USB.
 - Lorsque vous raccordez un DD qui nécessite plus de 5 V/0,5 A, branchez-le sur le port USB (maximum 5 V/1 A) à l'arrière de l'appareil.
11. Prise PHONES : Permet de brancher un casque avec une fiche standard (\varnothing 6,3 mm de diamètre).
12. Molette PHONES LEVEL : Permet de régler le volume du casque.

Panneau frontal (N-50AE)

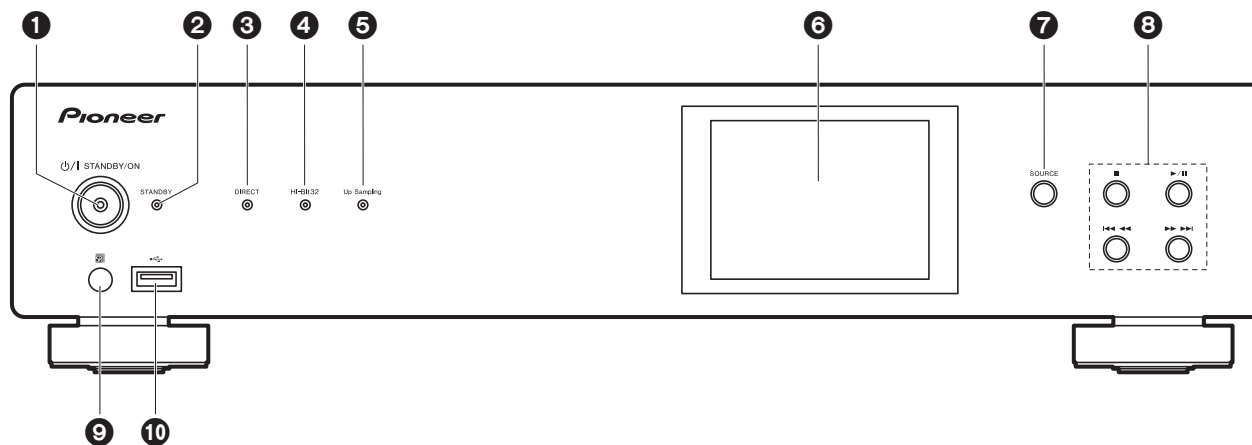

1. ϕ /I Touche/témoin STANDBY/ON : Permet de mettre l'appareil sous tension ou hors tension. Pendant la mise en route de l'appareil, le témoin au centre de la touche clignote lentement en bleu, puis reste fixe une fois que l'appareil a démarré.
2. Témoin STANDBY : Est rouge lorsque l'appareil est en mode veille.
3. Témoin DIRECT : Est allumé lorsque le mode DIRECT est actif. (→P26)
4. Témoin Hi-Bit32 : Est allumé lorsque la fonctionnalité Hi-Bit32 est active. (→P26)
5. Témoin Up Sampling : Est allumé lorsque la fonctionnalité Up Sampling est active. (→P26)
6. Afficheur (→P8)
7. Touche SOURCE : Change l'entrée à lire.
8. Touches Lecture :
 - : Cette touche permet d'arrêter la lecture.
 - ▶|| : Cette touche permet de suspendre la lecture.
 - ◀◀◀◀ : Permet de retourner sur la piste qui précède celle en cours de lecture.
 - ▶▶▶▶ : Passer à la piste suivante.
 - Selon l'entrée, ces touches peuvent être désactivées.
9. Capteur de la télécommande

10. Port USB : Raccorder un périphérique de stockage USB ou un DD (disque dur) pour lire des fichiers de musique. Vous pouvez également fournir l'alimentation (maximum 5 V/ 0,5 A) aux périphériques USB avec un câble USB.
 - Lorsque vous raccordez un DD qui nécessite plus de 5 V/0,5 A, branchez-le sur le port USB (maximum 5 V/1 A) à l'arrière de l'appareil.



Panneau arrière (N-70AE)

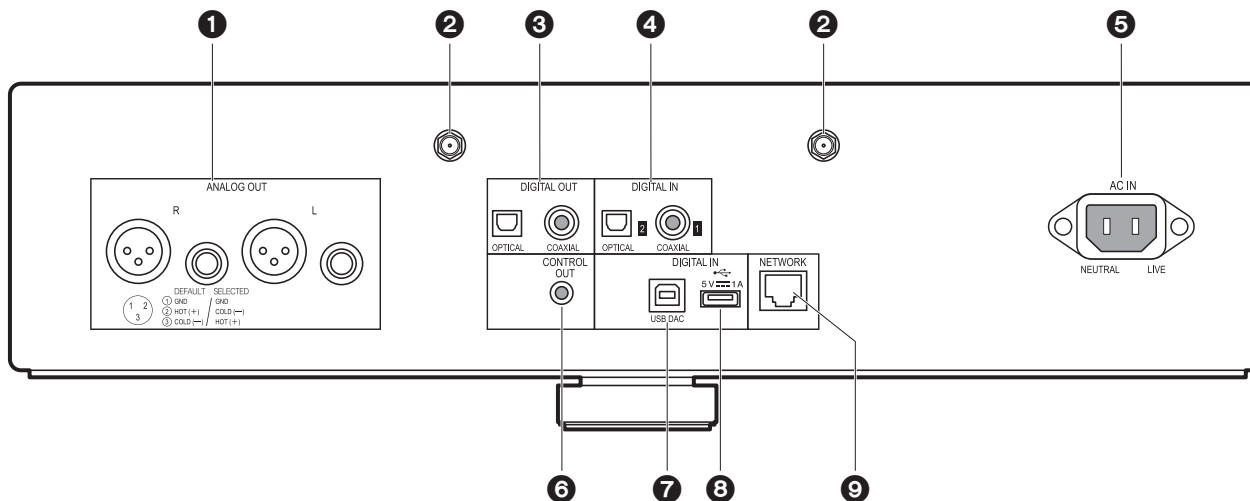

1. Prise ANALOG OUT : Permet d'utiliser le câble audio analogique fourni ou un câble XLR disponible dans le commerce pour raccorder un amplificateur intégré, par exemple.
2. Prise d'antenne sans fil : Permet de brancher l'antenne sans fil fournie pour la connexion à distance. Après avoir correctement fixé l'antenne, régler l'angle en fonction de l'état de la connexion.
 - Pour remettre l'appareil dans sa boîte, etc., retirer l'antenne sans fil pour éviter de l'endommager.
3. Prise DIGITAL OUT OPTICAL/COAXIAL : Permet d'utiliser un câble optonumérique ou un câble coaxial numérique pour raccorder un amplificateur intégré, par exemple.
4. Prise DIGITAL IN OPTICAL/COAXIAL : Permet d'utiliser un câble optonumérique ou un câble coaxial numérique pour raccorder un lecteur CD, par exemple.
5. AC IN : Permet de brancher le cordon d'alimentation fourni.
6. Prise CONTROL OUT : En y raccordant des amplificateurs et des lecteurs CD de marque Pioneer, le contrôle centralisé est possible. Vous pouvez, par exemple, contrôler les amplificateurs et les lecteurs CD avec Pioneer Remote App.
7. Port USB DAC : Permet d'utiliser un câble USB (type A—B) pour raccorder un ordinateur.
8. Port USB : Permet de raccorder un périphérique de stockage USB ou un HDD (disque

dur) pour lire des fichiers musicaux. Vous pouvez également fournir l'alimentation (maximum 5 V/1 A) aux périphériques USB avec un câble USB. Il est également possible de sauvegarder ou de supprimer des fichiers musicaux présents sur le HDD USB avec un ordinateur par le réseau. (→P23)

9. Prise NETWORK : Sert à se connecter au réseau à l'aide d'un câble LAN.

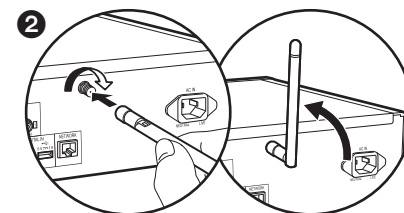



Panneau arrière (N-50AE)

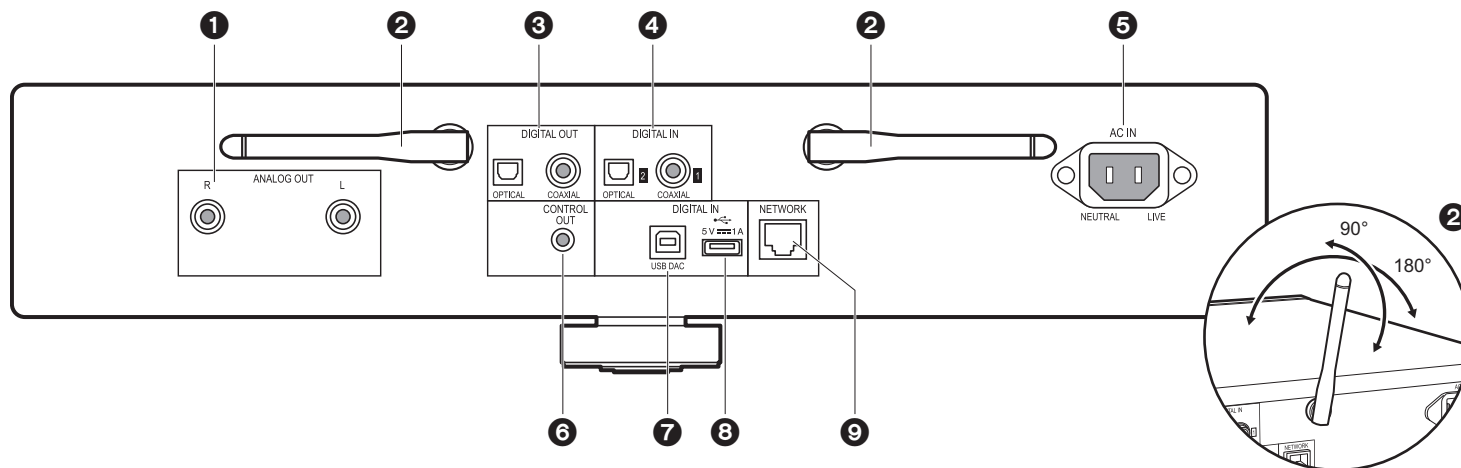

1. Prises ANALOG OUT : Permet d'utiliser le câble audio analogique fourni pour raccorder un amplificateur intégré, par exemple.
2. Antenne sans fil : La redresser pour effectuer une connexion sans fil. L'illustration montre l'amplitude de déplacement de l'antenne sans fil. Ne pas essayer de la déplacer au-delà de cette amplitude pour ne pas la casser.
3. Prise DIGITAL OUT OPTICAL/COAXIAL : Permet d'utiliser un câble optonumérique ou un câble coaxial numérique pour raccorder un amplificateur intégré, par exemple.
4. Prise DIGITAL IN OPTICAL/COAXIAL : Permet d'utiliser un câble optonumérique ou un câble coaxial numérique pour raccorder un lecteur CD, par exemple.
5. AC IN : Permet de brancher le cordon d'alimentation fourni.
6. Prise CONTROL OUT : En y raccordant des amplificateurs et des lecteurs CD de marque Pioneer, le contrôle centralisé est possible. Vous pouvez, par exemple, contrôler les amplificateurs et les lecteurs CD avec Pioneer Remote App.
7. Port USB DAC : Permet d'utiliser un câble USB (type A—B) pour raccorder un ordinateur.
8. Port USB : Permet de raccorder un périphérique de stockage USB ou un HDD (disque dur) pour lire des fichiers musicaux. Vous pouvez également fournir l'alimentation (maximum 5 V/1 A) aux périphériques USB avec un câble USB. Il est également possible

de sauvegarder ou de supprimer des fichiers musicaux présents sur le HDD USB avec un ordinateur par le réseau. (→P23)

9. Prise NETWORK : Sert à se connecter au réseau à l'aide d'un câble LAN.



Télécommande

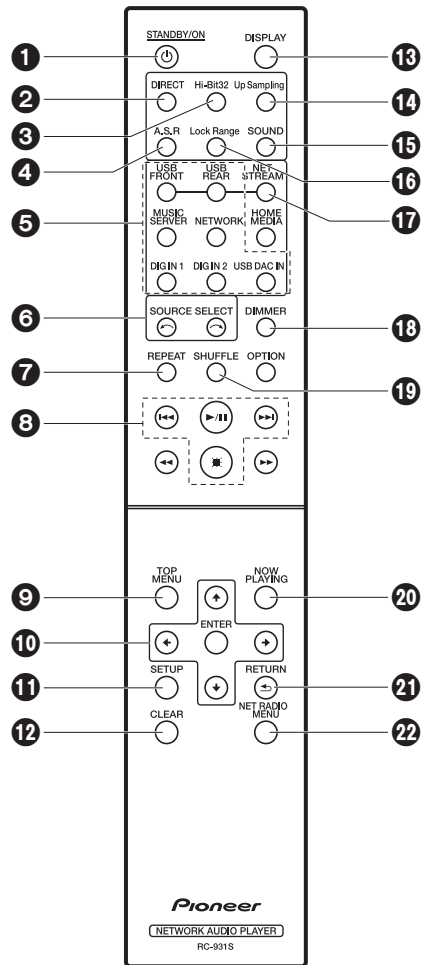

1. Touche STANDBY/ON : Lorsque l'appareil est sous tension, ceci permet de mettre l'appareil en marche ou en veille. La mise sous tension ou hors tension ne peut pas être effectuée avec la télécommande.
2. Touche DIRECT : Permet d'activer ou de désactiver le mode DIRECT. (→P26)
3. Touche Hi-Bit32 : Permet d'activer ou de désactiver la fonctionnalité Hi-Bit32. (→P26)
4. Touche A.S.R. : Permet d'activer ou de désactiver la fonctionnalité Auto Sound Retriever. (→P26)
5. Touches INPUT SELECTOR : Change l'entrée à lire.
6. Touche : La source d'entrée lue change chaque fois que vous appuyez sur l'une de ces touches.
7. Touche REPEAT : Sélectionne la répétition de lecture.
8. Touches Lecture :
 - ◀◀ : Retourner à la piste précédant celle en cours de lecture.
 - ▶▶/|| : Lecture ou pause.
 - ▶▶▶ : Passer à la piste suivante.
 - : Arrêter la lecture.
 - Selon l'entrée, il se peut que l'opération ne démarre pas.
9. Touche TOP MENU : Accède au menu principal de l'entrée sélectionnée.
10. Touches du curseur et ENTER : Permet de sélectionner l'élément à l'aide des touches du curseur et d'appuyer sur ENTER pour valider.
11. Touche SETUP : Affiche le menu Setup. (→P29)
12. Touche CLEAR : Utilisé pour l'entrée de texte, etc.
13. Touche DISPLAY : Appuyez pour éteindre l'afficheur de cet appareil. Appuyez une nouvelle fois pour allumer l'afficheur.
14. Touche Up Sampling : Permet d'activer ou de désactiver la fonctionnalité Up Sampling. (→P26)
15. Touche SOUND : Affiche le menu SOUND. (→P26)
16. Touche Lock Range : Permet d'afficher l'écran des paramètres Lock Range Adjust. (→P26)
17. Touche NET STREAM : Permet de commuter les services réseau, comme la radio Internet, chaque fois que la touche est pressée.
18. Touche DIMMER : Permet de régler la luminosité de l'afficheur sur trois niveaux.
19. Touche SHUFFLE : Permet de sélectionner la lecture aléatoire.
20. Touche NOW PLAYING : Si vous avez changé l'affichage durant la lecture, par exemple, cette touche sert à afficher une nouvelle fois les informations du fichier en cours de lecture.
21. Touche RETURN : Permet à l'affichage de retourner à son état précédent.
22. Touche NET RADIO MENU : À utiliser pour lire la radio Internet.
 - HOME MEDIA, OPTION, ◀◀, et ▶▶ ne sont pas utilisés.

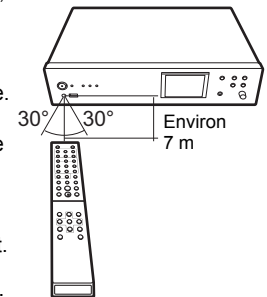

F R



Afficheur

F
R

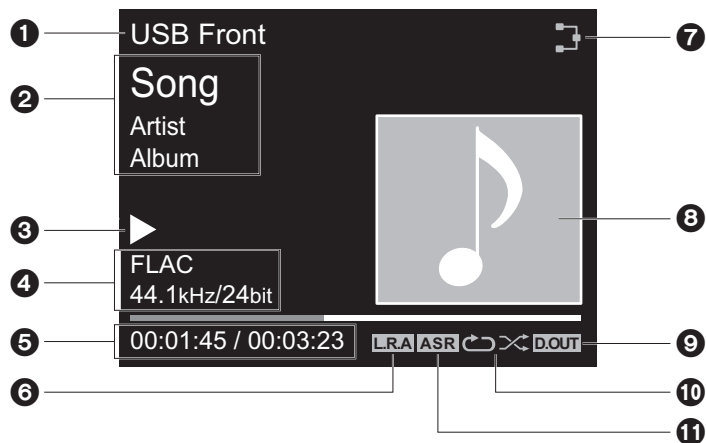

1. La source s'affiche.
(USB Front / USB Rear / USB DAC In / Music Server / Network / Digital In 1 / Digital In 2)
2. Le nom du fichier, l'artiste, l'album, etc. s'affiche.
3. Affiche l'état de la lecture.
4. Affiche le format de fichier, la fréquence d'échantillonnage, et les bits de quantification.
5. L'état de lecture du fichier s'affiche. Cet élément peut ne pas être affiché en fonction de l'entrée ou du fichier.
6. Ceci est affiché lorsque le paramètre Lock Range Adjust est réglé sur autre chose que "Range 7". (→P26)
7. S'allume sous les conditions suivantes.
 - : Lorsque la configuration de connexion de l'appareil est "Wired" et que l'appareil est connecté au réseau.
 - : Lorsque la configuration de connexion de l'appareil est "Wired" et que l'appareil n'est pas connecté au réseau.
 - : Lorsque la configuration de connexion de l'appareil est "Wi-Fi" et que l'appareil est connecté

- au réseau.
- : Lorsque la configuration de connexion de l'appareil est "Wi-Fi" et que l'appareil n'est pas connecté au réseau.
- 8. Si une pochette d'album est enregistrée pour le fichier en lecture, elle s'affiche ici.
- 9. Ceci est affiché lorsque le paramètre de la sortie audio numérique est activé. (→P31)
- 10. S'allume sous les conditions suivantes.
 - : Lorsque la répétition de toutes les pistes est activée
 - : Lorsque la répétition d'une piste est activée
 - : Lorsque la lecture aléatoire est activée
- 11. Ceci est affiché lorsque la fonctionnalité Auto Sound Retriever est activée. (→P26)

- Lorsque vous appuyez sur DISPLAY de la télécommande pour désactiver l'affichage, l'appareil a le même aspect que lorsque l'alimentation est débranchée, mais il est toujours alimenté en électricité. Pour couper totalement l'alimentation électrique, vous devez débrancher la fiche d'alimentation (dispositif d'arrêt) de la prise d'alimentation.



Raccordements avec un amplificateur

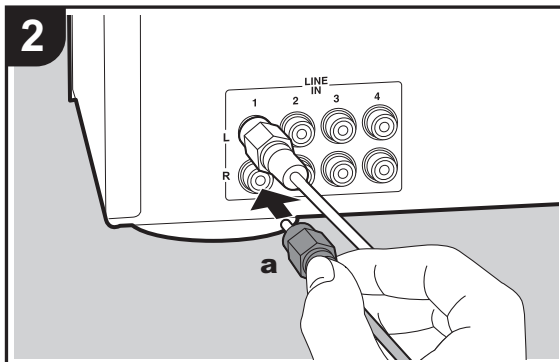
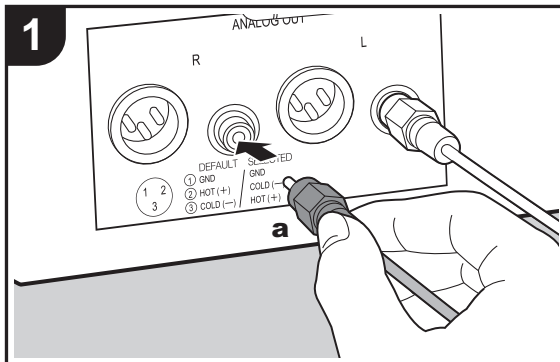

Le modèle N-70AE sert aux illustrations. Le modèle N-50AE ne possède pas de prise XLR.

Cet appareil

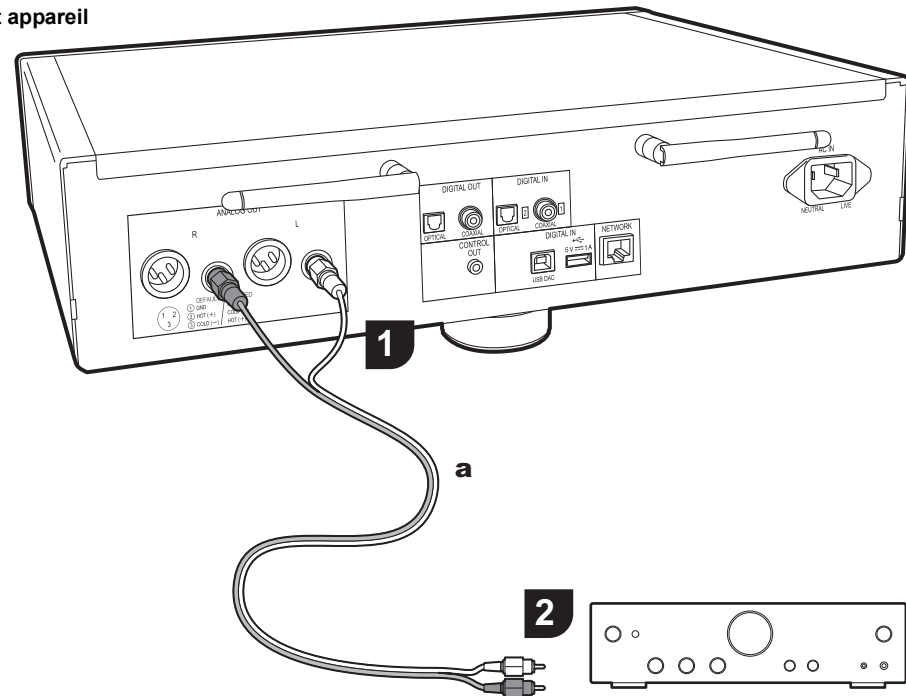

Amplificateur intégré, récepteur AV, etc.

Vous pouvez lire le son des fonctionnalités réseau comme la radio internet et des périphériques raccordés à cet appareil par le système d'enceintes raccordé à des amplificateurs intégrés ou à des récepteurs AV. Raccordez selon les prises d'entrée de votre amplificateur.

Raccordement à l'aide d'un câble audio analogique

Le signal est converti en analogique par le convertisseur D/A de cet appareil puis reproduit vers un amplificateur intégré, par exemple. Raccordez les prises LINE IN d'un amplificateur intégré à l'aide du câble audio analogique fourni à la prise ANALOG OUT de cet appareil.

a Câble audio analogique

F
R



Raccordement à l'aide d'un câble XLR (N-70AE uniquement)

Le signal est converti en analogique par le convertisseur D/A de cet appareil puis reproduit vers un amplificateur intégré, par exemple. Raccordez l'entrée XLR d'un amplificateur intégré à l'aide d'un câble XLR à la prise ANALOG OUT (prise XLR) de cet appareil.

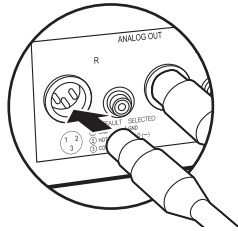

Raccordement à l'aide d'un câble optonumérique

Le signal est converti en analogique par le convertisseur D/A de l'amplificateur intégré, par exemple. Raccordez la prise OPTICAL IN d'un amplificateur intégré à l'aide d'un câble optonumérique à la prise DIGITAL OUT OPTICAL de cet appareil.

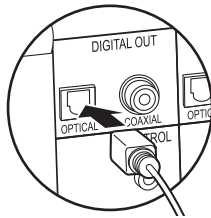

- Les signaux numériques pouvant être reproduits par cet appareil sont des signaux PCM linéaires avec une fréquence d'échantillonnage et un débit de quantification de 192 kHz/24 bits (Le fonctionnement pourrait ne pas

être possible avec tous les périphériques raccordés ou tous les environnements).

Raccordement à l'aide d'un câble coaxial numérique

Le signal est converti en analogique par le convertisseur D/A de l'amplificateur intégré, par exemple. Raccordez la prise COAXIAL IN d'un amplificateur intégré à l'aide d'un câble coaxial numérique à la prise DIGITAL OUT COAXIAL de cet appareil.

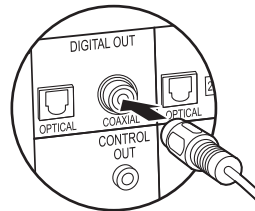

- Les signaux numériques pouvant être reproduits par cet appareil sont des signaux PCM linéaires avec une fréquence d'échantillonnage et un débit de quantification de 192 kHz/24 bits (Le fonctionnement pourrait ne pas être possible avec tous les périphériques raccordés ou tous les environnements).

La prise de contrôle

En raccordant des amplificateurs ou des lecteurs CD de marque Pioneer, par exemple, munis de prises de contrôle avec des câbles de connexion mini-prise en monaural (sans résistances), vous pouvez centraliser le contrôle des appareils en utilisant Pioneer Remote App. De plus, si les autres appareils sont placés dans des endroits difficilement accessibles par le signal de la télécommande, vous pouvez quand même les faire fonctionner en utilisant le capteur de la télécommande de cet appareil.

- Assurez-vous d'effectuer également le raccordement

avec le câble audio analogique. Le contrôle centralisé ne peut pas fonctionner correctement avec seulement le raccordement de la prise de contrôle.

- Avec ce raccordement, les capteurs de télécommande de l'amplificateur et du lecteur CD arrêtent de fonctionner. Pointez la télécommande vers le capteur de télécommande de cet appareil.

Cet appareil

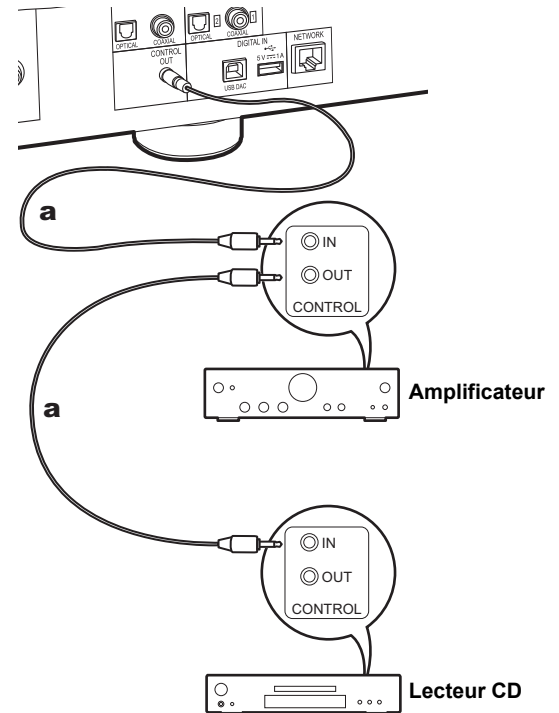

a Câbles de connexion miniprise monaural (sans résistance)



Branchement du cordon d'alimentation, etc.

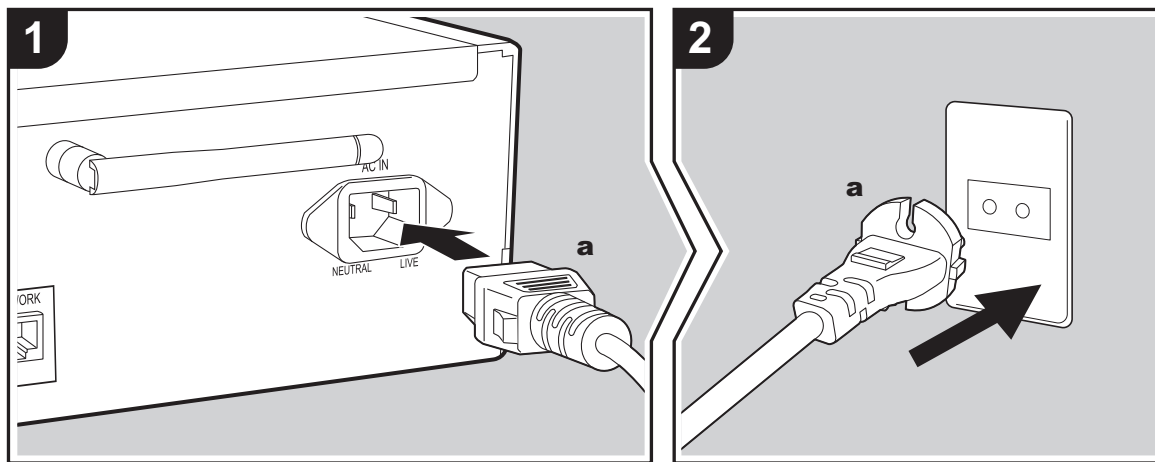

Branchement du cordon d'alimentation

Ce modèle dispose d'un cordon d'alimentation amovible. Le cordon d'alimentation doit être connecté uniquement lorsque toutes les autres connexions sont effectuées. Assurez-vous de brancher d'abord le cordon d'alimentation à la prise AC IN de l'appareil puis de le brancher à la prise d'alimentation. Toujours débrancher de la prise en premier lorsque vous retirez le cordon d'alimentation.

Raccordement du câble Ethernet

Pour vous connecter au réseau à l'aide d'un câble Ethernet, utilisez la fiche NETWORK. Si vous utilisez une connexion Wi-Fi, indiquez les paramètres lors de la configuration initiale (→P12). Si vous utilisez le modèle N-70AE, assurez-vous d'avoir branché l'antenne sans fil fournie. (→P5) Vous pouvez profiter des fonctionnalités comme la radio Internet et AirPlay en vous connectant au réseau.

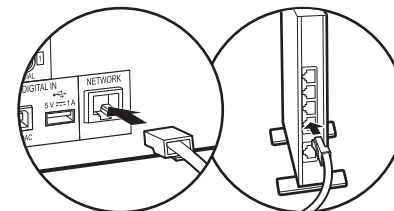



Mise sous tension & Configuration initiale

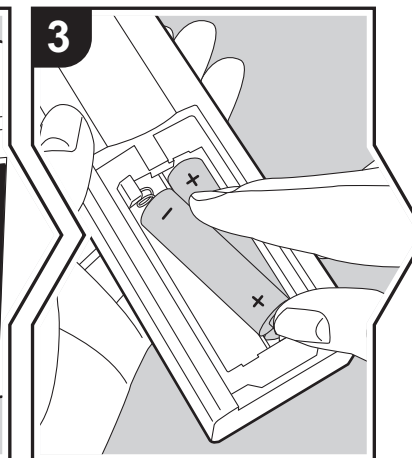
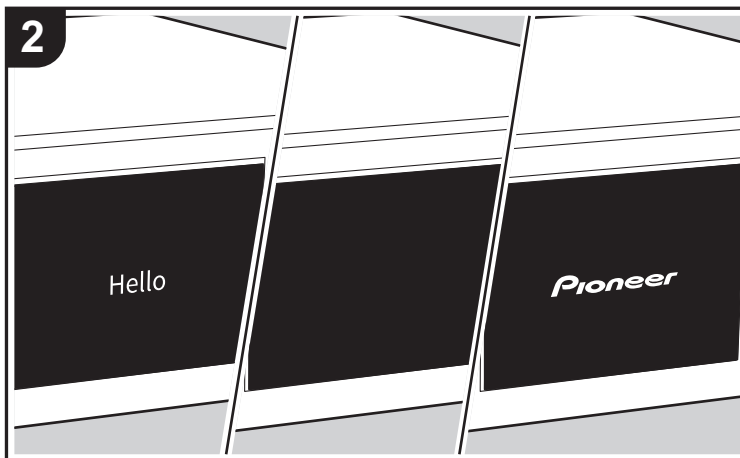
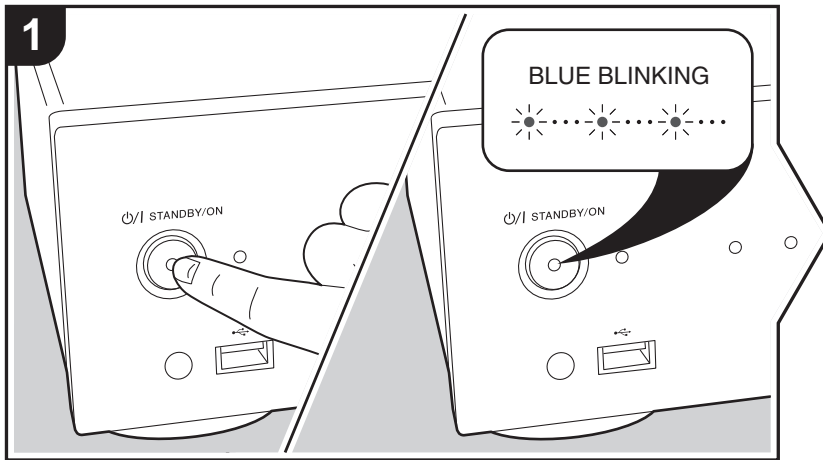

Mise en route : Lorsque vous appuyez sur la touche I/STANDBY/ON de l'appareil principal, le témoin STANDBY/ON au centre de la touche clignote lentement en bleu, puis "Hello" apparaît sur l'afficheur environ 20 secondes plus tard. Après quoi, l'écran devient noir quelques instants et le logo Pioneer s'affiche. Vous pouvez, dès lors, commencer à utiliser l'appareil.

Paramètres de connexion Wi-Fi

Lors de la première mise sous tension, l'écran de configuration initiale s'affiche automatiquement, et vous permet de définir facilement les paramètres de connexion Wi-Fi.

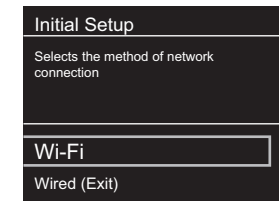

Pour les définir, sélectionnez l'élément grâce aux curseurs de la télécommande et appuyez sur ENTER pour valider. Pour revenir sur l'affichage précédent, appuyez sur RETURN.

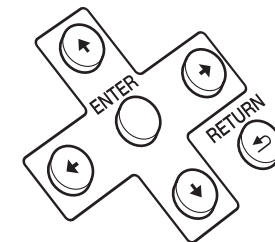

Pour définir les paramètres Wi-Fi, sélectionnez "Wi-Fi". Si vous avez raccordé l'appareil avec un câble LAN, sélectionnez "Wired (Exit)" et validez. Si vous sélectionnez

F
R



"Wi-Fi", sélectionnez la méthode de configuration sur l'écran suivant (par exemple "Scan Networks").

- Lors de la configuration réseau, des écrans vous demandant d'accepter la politique de confidentialité du Groupe Onkyo et d'accepter les règles de confidentialité nécessaires pour utiliser la fonctionnalité Chromecast built-in s'affichent. Sélectionnez "Accept" et appuyez sur ENTER pour valider. Pour avoir des informations sur les paramètres nécessaires pour utiliser la fonctionnalité Chromecast built-in et les commandes pour l'utiliser, consultez le feuillet d'instructions Chromecast built-in joint.

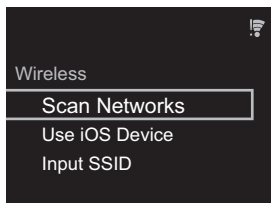

- Pour recommencer la configuration initiale, appuyez sur la touche SETUP de la télécommande, sélectionnez "Wi-Fi" dans "Network Setting" - "Connection" puis sélectionnez "Wi-Fi Setup".

■ Scan Networks

Dans la liste des SSID pour les points d'accès tels que les routeurs LAN sans fil, sélectionnez le SSID requis et effectuez les réglages.

- Sélectionnez le SSID du point d'accès à connecter puis validez.

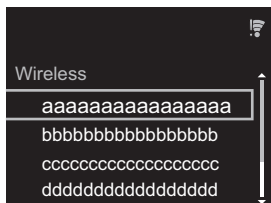

- Sélectionnez "Enter Password" ou "Push Button" et validez. Si le point d'accès a une touche de configuration automatique, en sélectionnant "Push Button" vous pouvez vous connecter sans saisir de mot de passe.

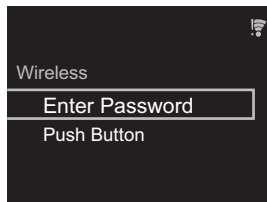

- Si vous sélectionnez "Enter Password", saisissez le mot de passe du point d'accès et appuyez sur ENTER. Pour plus de détails sur la saisie de texte, voir "Saisie du texte" (➔P27).

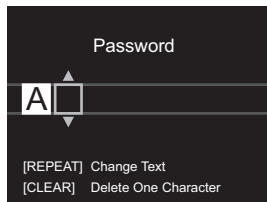

Si vous sélectionnez "Push Button", après avoir maintenu la touche de configuration automatique du point d'accès appuyée pendant la durée nécessaire, appuyez sur la touche ENTER de la télécommande.

- 📶 s'affiche lorsque les réglages sont terminés.



■ Use iOS Device

Effectuez le réglage en partageant les paramètres Wi-Fi du périphérique iOS avec cet appareil.

- Connectez le dispositif iOS par Wi-Fi.
- Sélectionnez cet appareil dans l'élément "SET UP NEW AIRPLAY SPEAKER..." sur l'écran du périphérique iOS et sélectionnez "Next".
 - Cet appareil s'affiche sous le nom "Pioneer N-70AE XXXXXX" ou "Pioneer N-50AE XXXXXX".
- Une fois la connexion établie, sélectionnez "Done" sur l'écran du périphérique iOS.
- 📶 s'affiche sur l'écran de l'appareil lorsque le réglage est terminé.



■ Saisissez le SSID du point d'accès

Pour effectuer le réglage, saisissez le SSID du point d'accès à connecter.

- Saisissez le SSID. Pour plus de détails sur la saisie de texte, voir "Saisie du texte" (➔P27).

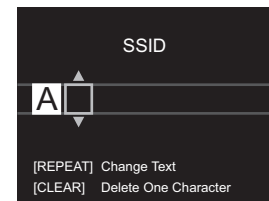

- Sélectionnez et validez la méthode d'authentification.

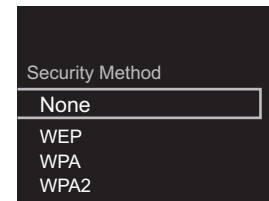

F R



- Si vous sélectionnez "None", passez à l'étape 3. Si vous sélectionnez "WEP", "WPA" ou "WPA2", saisissez le mot de passe puis validez.

3.  s'affiche lorsque les réglages sont terminés.





Périphérique de stockage USB/DD

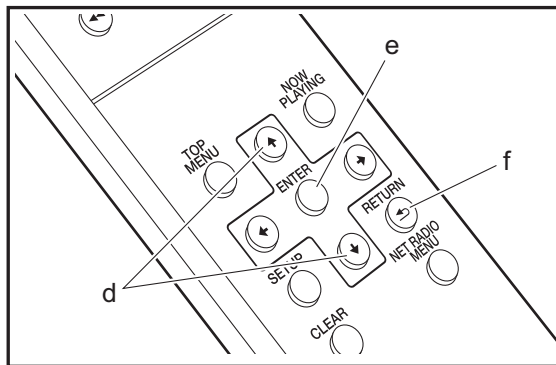
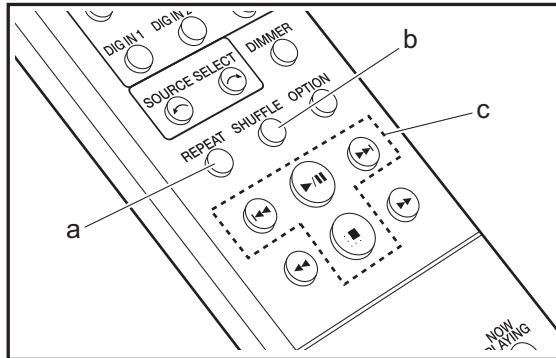
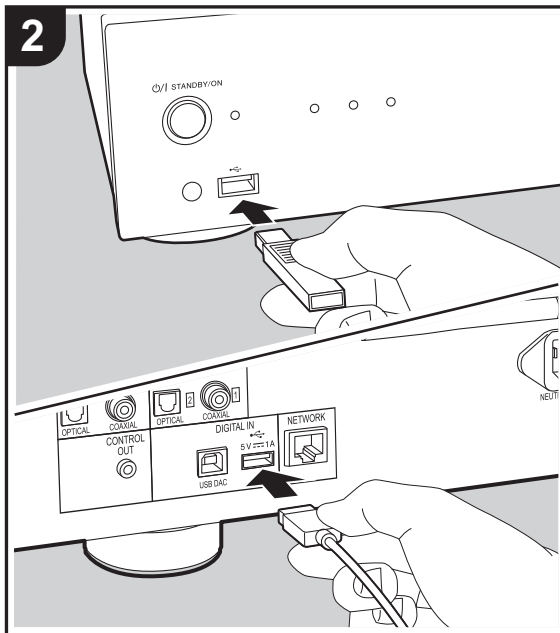
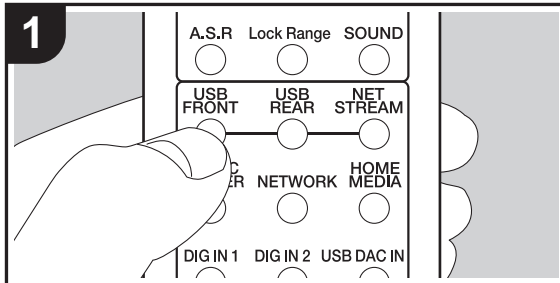

Commandes de base

Vous pouvez lire des fichiers musicaux en connectant un périphérique de stockage USB ou un DD (disque dur) au port USB situé à l'avant ou à l'arrière de l'appareil.

- Le port USB à l'avant peut supporter une charge maximale de 5 V/0,5 A. Si le DD nécessite une alimentation supérieure, branchez sur le port USB (maximum 5 V/1 A) situé à l'arrière de l'appareil.

- Mettez en marche l'appareil.
- Appuyez sur USB FRONT ou USB REAR.

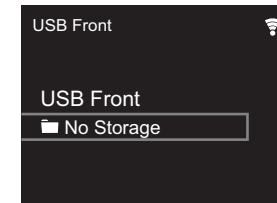

- Branchez votre périphérique de stockage USB ou votre DD au port USB situé à l'avant ou à l'arrière de l'appareil.
- Les dossiers et les fichiers musicaux s'affichent à l'écran lorsque le chargement est terminé.

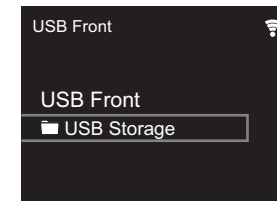

- Sélectionnez le dossier ou le fichier musical grâce aux curseurs (d) de la télécommande et appuyez sur ENTER (e) pour valider. Pour revenir sur l'affichage précédent, appuyez sur RETURN (f).
- Utilisez les touches de lecture (c) pour arrêter la lecture ou choisir les pistes à lire.

F R



- L'affichage du nom de l'album, du nom de l'artiste et de la pochette de l'album est pris en charge avec les fichiers musicaux aux formats MP3/WMA/Apple Lossless/FLAC/AAC/DSD (DSF uniquement). Les formats des images intégrées sont JPEG et PNG.
- Les caractères qui ne peuvent pas être affichés par cet appareil sont remplacés par "*".
- Le port USB de cet appareil est conforme à la norme USB 2.0. La vitesse de transfert peut être insuffisante pour certains des contenus que vous lisez, ce qui peut causer des coupures du son.

Répétition de lecture

1. Appuyez plusieurs fois sur REPEAT (a) pendant la lecture pour afficher ou sur l'écran.
 - : répète la lecture de toutes les pistes.
 - : répète la lecture de la piste sélectionnée.
 Pour annuler la répétition de lecture, appuyez sur REPEAT (a) plusieurs fois jusqu'à ce que les icônes disparaissent.

Lecture aléatoire

1. Appuyez plusieurs fois sur SHUFFLE (b) pendant la lecture pour afficher sur l'écran.
 - : lit aléatoirement les pistes présentes dans un dossier.
 Pour annuler la lecture aléatoire, appuyez sur SHUFFLE (b) jusqu'à ce que l'icône disparaisse.

Configuration requise du périphérique de stockage USB/DD

- Notez que cette commande n'est pas garantie avec tous les périphériques de stockage USB ou DD.
- Cet appareil peut utiliser les périphériques de stockage USB conformes à la norme USB MSC. (Toutefois,

certains périphériques ne peuvent pas être lus par cet appareil même s'ils sont conformes à la norme de stockage de masse USB.)

- L'appareil est également compatible avec les périphériques de stockage USB utilisant les formats de système de fichier FAT16 ou FAT32. D'autres formats tels qu'exFAT, NTFS et HFS ne peuvent pas être lus par cet appareil.
- Si le périphérique de stockage USB a été partitionné, chaque section sera considérée comme étant un périphérique indépendant.
- Vous pouvez afficher jusqu'à 20.000 pistes par dossier, et les dossiers peuvent être imbriqués jusqu'à 16 niveaux de profondeur.
- Les concentrateurs USB et les périphériques de stockage USB avec des fonctions de concentrateur ne sont pas pris en charge. Ne branchez pas ces périphériques à l'appareil.
- Les périphériques de stockage USB avec des fonctions de sécurité ne sont pas pris en charge sur cet appareil.
- Si le périphérique de stockage USB ou le DD est fourni avec un adaptateur secteur, nous vous recommandons d'utiliser son adaptateur pour l'alimenter.
- Un média inséré dans le lecteur de carte USB peut ne pas être disponible dans cette fonction. De plus, en fonction du périphérique de stockage USB, une lecture correcte du contenu peut être impossible.
- Nous déclinons toute responsabilité pour la perte ou l'endommagement des données sauvegardées sur un périphérique de stockage USB lorsque ce périphérique est utilisé avec cet appareil. Nous vous recommandons de sauvegarder à l'avance les fichiers musicaux importants.

Formats audio pris en charge

Cet appareil prend en charge les formats de fichiers musicaux suivants. Notez que les fichiers sonores protégés

par droits d'auteur ne peuvent pas être lus sur cet appareil.

MP3 (.mp3/.MP3):

- Formats pris en charge: MPEG-1/MPEG-2 Audio Layer 3
- Taux d'échantillonnage pris en charge: 44,1 kHz, 48 kHz
- Débits binaires pris en charge: Entre 8 kbps, 320 kbps et VBR.

WMA (.wma/.WMA):

- Taux d'échantillonnage pris en charge: 44,1 kHz, 48 kHz
- Débits binaires pris en charge: Entre 5 kbps, 320 kbps et VBR.
- Les formats WMA Pro/Voice/WMA Lossless ne sont pas pris en charge

WAV (.wav/.WAV):

Les fichiers WAV comprennent des données audio numériques PCM non compressées.

- Taux d'échantillonnage pris en charge : 44,1 kHz, 48 kHz, 88,2 kHz, 96 kHz, 176,4 kHz, 192 kHz
- Bits de quantification: 8 bits, 16 bits, 24 bits

AIFF (.aiff/.aif/.AIFF/.AIF):

Les fichiers AIFF comprennent des données audio numériques PCM non compressées.

- Taux d'échantillonnage pris en charge : 44,1 kHz, 48 kHz, 88,2 kHz, 96 kHz, 176,4 kHz, 192 kHz
- Bits de quantification: 8 bits, 16 bits, 24 bits

AAC (.aac/.m4a/.mp4/.3gp/.3g2/.AAC/.M4A/.MP4/.3GP/.3G2):

- Formats pris en charge: MPEG-2/MPEG-4 Audio
- Taux d'échantillonnage pris en charge : 44,1 kHz, 48 kHz, 88,2 kHz, 96 kHz
- Débits binaires pris en charge: Entre 8 kbps, 320 kbps et VBR.

FLAC (.flac/.FLAC):

- Taux d'échantillonnage pris en charge : 44,1 kHz, 48 kHz, 88,2 kHz, 96 kHz, 176,4 kHz, 192 kHz



- Bits de quantification: 8 bits, 16 bits, 24 bits

Apple Lossless (.m4a/.mp4/.M4A/.MP4):

- Taux d'échantillonnage pris en charge : 44,1 kHz, 48 kHz, 88,2 kHz, 96 kHz, 176,4 kHz, 192 kHz
- Bits de quantification: 16 bits, 24 bits

DSD (.dsf/.dff/.DSF/.DFF):

- Formats pris en charge: DSF/DSDIFF
- Taux d'échantillonnage pris en charge: 2,8 MHz, 5,6 MHz, 11,2 MHz



Radio Internet

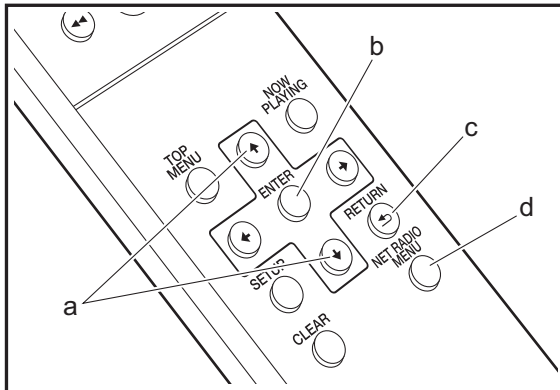
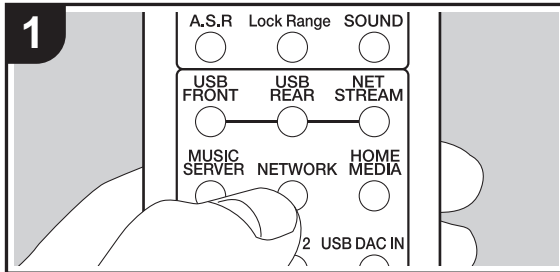

Commandes de base

Vous pouvez utiliser les services de radio Internet comme Tuneln en connectant cet appareil à un réseau possédant une connexion Internet.

Selon le service de radio Internet, il se peut que l'utilisateur doive s'inscrire d'abord sur l'ordinateur.

1. Mettez en marche l'appareil.
2. Appuyez sur NETWORK.

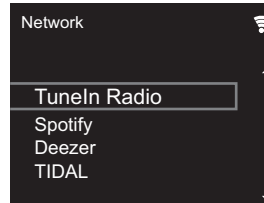

3. Sélectionnez "Tuneln Radio" à l'aide des touches du curseur (a) de la télécommande et appuyez sur ENTER (b) pour confirmer. Après avoir basculé l'affichage vers le service de radio Internet, vous pouvez sélectionner des stations avec les curseurs (a) de la télécommande et appuyer sur ENTER (b) pour confirmer. Pour revenir sur l'affichage précédent, appuyez sur RETURN (c).

Tuneln

Vous permet d'enregistrer une station déjà lue dans les favoris.

1. Appuyez sur NET RADIO MENU (d) pendant la lecture Tuneln.
2. Sélectionnez "Add to My Presets" sur l'écran et validez.
3. Pour lire un favori, sur l'écran du haut de Tuneln, sélectionnez la station enregistrée dans "My Presets" et validez. Pour supprimer des favoris, appuyez sur NET RADIO MENU (d) pendant la lecture, sélectionnez "Remove from My Presets" et validez.

F R



Spotify

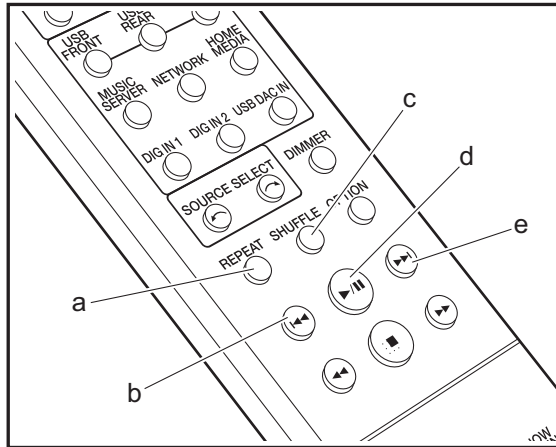
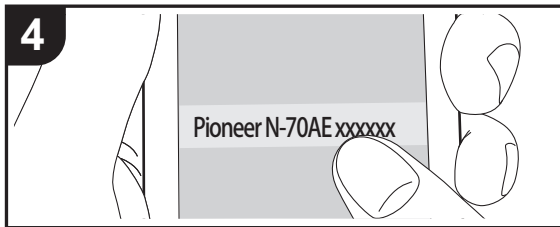
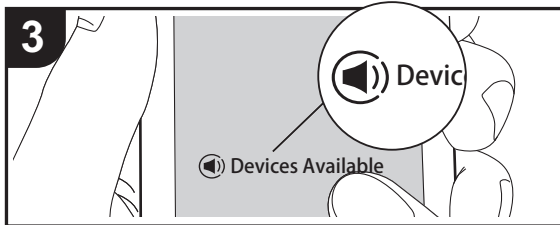
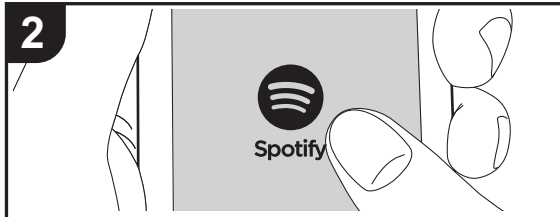
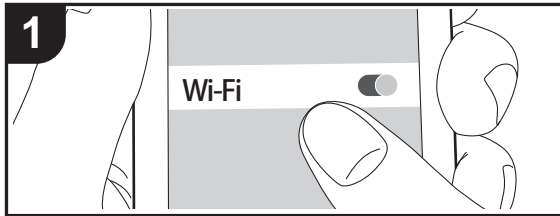

Commandes de base

La lecture Spotify Connect est possible en connectant cet appareil au même réseau qu'un smartphone ou une tablette. Pour utiliser Spotify Connect, vous devez installer l'appli Spotify sur votre smartphone ou votre tablette et créer un compte Spotify Premium.

1. Connectez le smartphone au même réseau que cet appareil.
2. Lancez l'application Spotify.
3. Lisez la piste dans l'appli Spotify, puis après avoir basculé sur l'écran servant à contrôler la lecture, touchez "Devices Available" au bas de l'écran.
4. Sélectionnez cet appareil.
 - Cet appareil s'affiche sous le nom "Pioneer N-70AE XXXXXX" ou "Pioneer N-50AE XXXXXX".
5. Cet appareil s'allume automatiquement, le sélecteur d'entrée passe automatiquement sur Network et la diffusion en flux de Spotify démarre.
 - Si "Option Setting" - "Power Off Setting" - "Network Standby" est réglé sur "Off" dans le menu Setup, mettez en marche l'appareil manuellement et appuyez sur la touche NETWORK de la télécommande.
 - Consultez ce qui suit pour configurer Spotify : www.spotify.com/connect/

Les actions suivantes sur la télécommande sont également possibles.

- (a) Cette touche permet de démarrer la répétition de lecture.
- (b) Cette touche permet de lancer la lecture de la piste précédente.
- (c) Cette touche permet de démarrer la lecture aléatoire.
- (d) Pressée durant la lecture, cette touche permet de mettre en pause la lecture. Pressée durant la pause, elle reprend la lecture.
- (e) Cette touche permet de lancer la lecture de la piste suivante.

F
R



AirPlay®

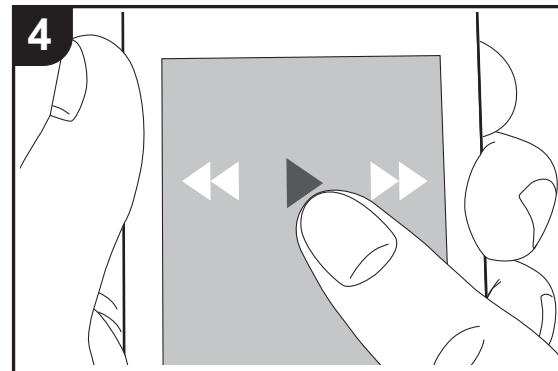
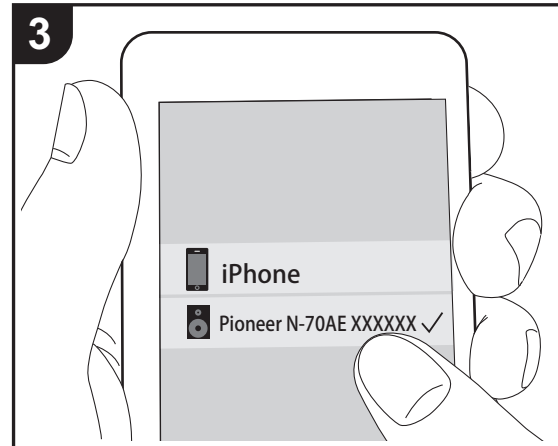
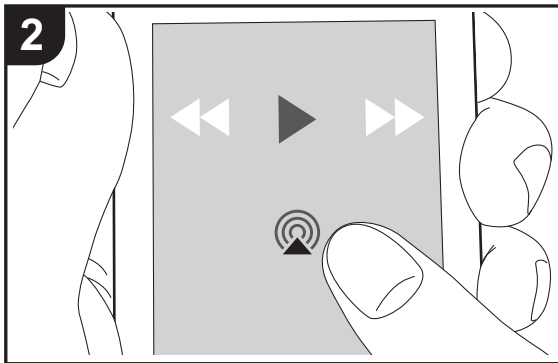
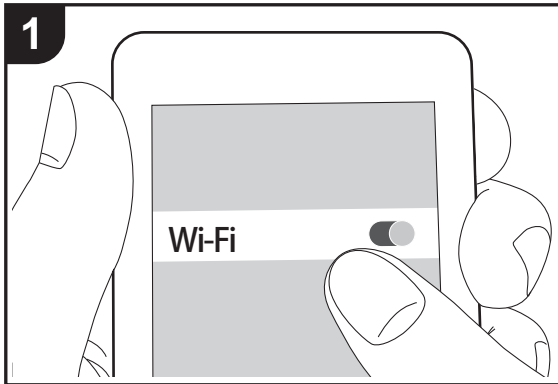

e.g., iOS 10

Fonctionnement de base

Vous pouvez profiter à distance des fichiers musicaux présents sur un iPhone®, iPod touch®, ou un iPad® connecté au même point d'accès que cet appareil. Mettez à jour la version OS de votre périphérique iOS.

1. Connectez le périphérique iOS au même réseau que celui de cet appareil.
2. Touchez l'icône AirPlay  présente sur l'écran de lecture de l'appli musicale du périphérique iOS et sélectionnez cet appareil dans la liste des périphériques affichée.
 - Cet appareil s'affiche sous le nom "Pioneer N-70AE XXXXXX" ou "Pioneer N-50AE XXXXXX".
 - Si un "AirPlay Password" a été défini sur cet appareil, saisissez le mot de passe défini.
3. Lisez les fichiers musicaux sur le dispositif iOS.
 - Au moment de l'achat, la fonctionnalité Network Standby est réglée sur On, et lorsque la lecture de AirPlay se lance, l'alimentation de cet appareil s'active automatiquement et la lecture démarre.
 - À cause des caractéristiques de la technologie sans fil AirPlay, le son produit par cet appareil peut être légèrement en retard par rapport au son lu par le périphérique compatible AirPlay.
 - Les touches SHUFFLE et REPEAT de la télécommande ne fonctionnent pas. Utilisez le périphérique iOS.

Vous pouvez également lire les fichiers musicaux sur l'ordinateur avec iTunes. (Ver. 10.2.2 ou ultérieure). Vérifiez que cet appareil et l'ordinateur sont connectés au même réseau, cliquez sur l'icône AirPlay  dans iTunes, sélectionnez cet appareil dans la liste des périphériques affichée et démarrez la lecture d'un fichier musical.



Music Server

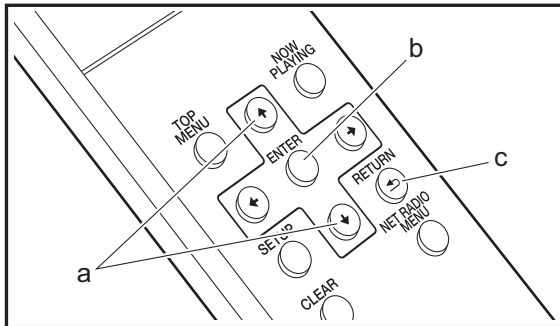
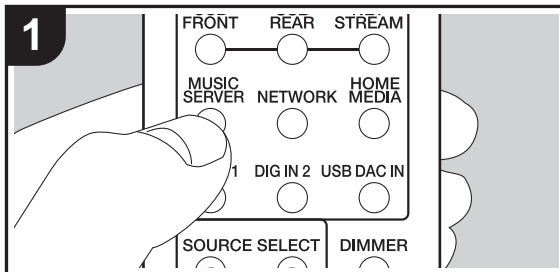

Il est possible de diffuser en flux des fichiers de musique présents sur les ordinateurs ou dispositifs NAS connectés au même réseau que cet appareil. Le serveur réseau de cet appareil est compatible avec les ordinateurs ayant la fonctionnalité serveur de Windows Media® Player 11 ou 12 installée, ou les NAS compatibles avec la fonctionnalité réseau domestique. Vous devez effectuer certains réglages au préalable pour utiliser Windows Media® Player 11 ou 12. Notez que seuls les fichiers de musique enregistrés dans la bibliothèque de Windows Media® Player peuvent être lus.

Configuration de Windows Media® Player

■ Windows Media® Player 11

1. Mettez en marche votre PC et lancez Windows Media® Player 11.
2. Dans le menu "Library", sélectionnez "Media Sharing" pour afficher une boîte de dialogue.
3. Sélectionnez la case à cocher "Share my media", puis cliquez sur "OK" pour afficher les périphériques compatibles.
4. Sélectionnez cet appareil, puis cliquez sur "Allow".
 - Lorsque vous cliquez dessus, l'icône correspondante est cochée.
5. Cliquez sur "OK" pour fermer la boîte de dialogue.
 - En fonction de la version de Windows Media® Player, il peut y avoir des différences de nom avec les éléments que vous sélectionnez.

■ Windows Media® Player 12

1. Mettez en marche votre PC et lancez Windows Media® Player 12.
2. Dans le menu "Stream", sélectionnez "Turn on media streaming" pour afficher une boîte de dialogue.
 - Si la diffusion multimédia en continu est déjà activée, sélectionnez « More streaming options... » dans le menu « Stream » pour afficher la liste de lecteurs réseau, puis passez à l'étape 4.

3. Cliquez sur "Turn on media streaming" pour afficher une liste de lecteurs dans le réseau.
4. Sélectionnez cet appareil dans "Media streaming options" et vérifiez qu'il est réglé sur "Allow".
5. Cliquez sur "OK" pour fermer la boîte de dialogue.
 - En fonction de la version de Windows Media® Player, il peut y avoir des différences de nom avec les éléments que vous sélectionnez.

Lire

1. Mettez en marche l'appareil.
2. Démarrez le serveur (Windows Media® Player 11, Windows Media® Player 12, ou le périphérique NAS) contenant les fichiers musicaux à lire.
3. Assurez-vous que les ordinateurs et/ou les NAS sont correctement connectés au même réseau que cet appareil.
4. Appuyez sur MUSIC SERVER.

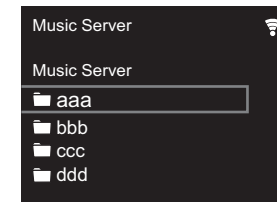

5. Sélectionnez le serveur ou le fichier musical à l'aide des touches du curseur (a) de la télécommande et appuyez sur ENTER (b) pour valider. Pour revenir sur l'affichage précédent, appuyez sur RETURN (c).
 - Si "No Server" s'affiche, vérifiez si le réseau est connecté correctement.
 - En fonction du serveur utilisé et des fichiers lus, le temps de lecture écoulé et le temps restant peuvent ne pas s'afficher.
 - Pour les fichiers de musique sur un serveur, il peut y avoir jusqu'à 20.000 pistes par dossier, et les dossiers peuvent être imbriqués jusqu'à 16 niveaux de profondeur.

F R



Contrôler la lecture distance à partir d'un PC

Vous pouvez utiliser cet appareil pour lire des fichiers musicaux stockés sur votre ordinateur en utilisant l'ordinateur à l'intérieur de votre réseau domestique. Cet appareil prend en charge la lecture à distance avec Windows Media® Player 12.

1. Mettez en marche votre PC et lancez Windows Media® Player 12.
2. Ouvrez le menu "Stream" et vérifiez que "Allow remote control of my Player..." est coché. Cliquez sur "Turn on media streaming" pour afficher une liste de lecteurs dans le réseau.
3. Sélectionnez avec un clic droit le fichier de musique à lire avec Windows Media® Player 12. Pour lire un fichier de musique à distance sur un autre serveur, ouvrez le serveur cible à partir de "Other Libraries" et sélectionnez le fichier de musique à lire.
4. Sélectionnez cet appareil dans "Play to" pour ouvrir la fenêtre "Play to" de Windows Media® Player 12 et démarrez la lecture sur l'appareil. Si votre PC fonctionne sous Windows® 8.1, cliquez sur "Play to", puis sélectionnez cet appareil. Si votre PC fonctionne sous Windows® 10, cliquez sur "Cast to Device" et sélectionnez cet appareil. Des actions sont possibles pendant la lecture à distance à partir de la fenêtre "Play to" du PC.
 - La lecture à distance n'est pas possible en utilisant un service réseau ou pour lire des fichiers de musique présents sur un périphérique de stockage USB.
 - En fonction de la version de Windows, il peut y avoir des différences de nom avec les éléments que vous sélectionnez.

Formats audio pris en charge

Cet appareil prend en charge les formats de fichiers musicaux suivants.

- Notez que la lecture via une connexion LAN sans fil des taux d'échantillonnage de 88,2 kHz ou plus, et DSD ne sont pas pris en charge.
- La lecture à distance des formats FLAC, et DSD n'est pas prise en charge non plus.
- Les fichiers à débit binaire variable (VBR) sont pris en charge. Cependant, les temps de lecture peuvent ne pas s'afficher correctement.
- La lecture à distance ne prend pas en charge la lecture sans intervalle.

MP3 (.mp3/.MP3) :

- Formats pris en charge: MPEG-1/MPEG-2 Audio Layer-3
- Taux d'échantillonnage pris en charge: 44,1 kHz, 48 kHz
- Débits binaires pris en charge: Entre 8 kbps, 320 kbps et VBR.

WMA (.wma/.WMA) :

- Taux d'échantillonnage pris en charge: 44,1 kHz, 48 kHz
- Débits binaires pris en charge: Entre 8 kbps, 320 kbps et VBR.
- Les formats WMA Pro/Voice/WMA Lossless ne sont pas pris en charge.

WAV (.wav/.WAV) :

Les fichiers WAV comprennent des données audio numériques PCM non compressées.

- Taux d'échantillonnage pris en charge : 44,1 kHz, 48 kHz, 88,2 kHz, 96 kHz, 176,4 kHz, 192 kHz
- Bits de quantification: 8 bits, 16 bits, 24 bits

AIFF (.aiff/.aif/.AIFF/.AIF):

Les fichiers AIFF comprennent des données audio numériques PCM non compressées.

- Taux d'échantillonnage pris en charge : 44,1 kHz, 48 kHz, 88,2 kHz, 96 kHz, 176,4 kHz, 192 kHz
- Bits de quantification: 8 bits, 16 bits, 24 bits

AAC (.aac/.m4a/.mp4/.3gp/.3g2/.AAC/.M4A/.MP4/.3GP/.3G2) :

- Formats pris en charge: MPEG-2/MPEG-4 Audio
- Taux d'échantillonnage pris en charge : 44,1 kHz, 48 kHz, 88,2 kHz, 96 kHz
- Débits binaires pris en charge: Entre 8 kbps, 320 kbps et VBR.

FLAC (.flac/.FLAC) :

- Taux d'échantillonnage pris en charge : 44,1 kHz, 48 kHz, 88,2 kHz, 96 kHz, 176,4 kHz, 192 kHz
- Bits de quantification: 8 bits, 16 bits, 24 bits

LPCM (PCM linéaire) :

- Taux d'échantillonnage pris en charge: 44,1 kHz, 48 kHz
- Bits de quantification: 16 bits

Apple Lossless (.m4a/.mp4/.M4A/.MP4) :

- Taux d'échantillonnage pris en charge : 44,1 kHz, 48 kHz, 88,2 kHz, 96 kHz, 176,4 kHz, 192 kHz
- Bits de quantification: 16 bits, 24 bits

DSD (.dsf/.dff/.DSF/.DFF) :

- Formats pris en charge: DSF/DSDIFF
- Taux d'échantillonnage pris en charge: 2,8 MHz, 5,6 MHz, 11,2 MHz

Utilisation d'un ordinateur pour sauvegarder et supprimer la musique présente sur un HDD USB raccordé à cet appareil

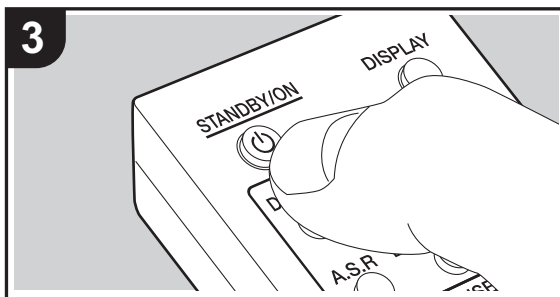
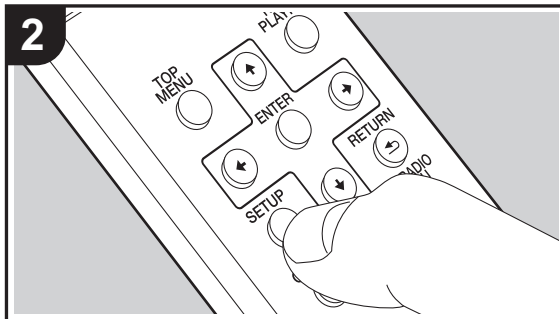
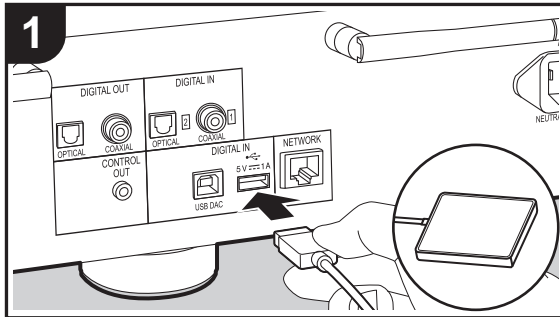

Commandes de base

Sans avoir à débrancher le HDD (lecteur de disque dur) raccordé au port USB arrière de l'appareil principal et à le rebrancher à un ordinateur, vous pouvez sauvegarder et supprimer les fichiers musicaux directement par la connexion réseau.

1. Branchez votre HDD au port USB situé à **l'arrière** de l'appareil principal. Utilisez un HDD pour Windows® à raccorder.
 - Pour utiliser cette fonctionnalité, branchez votre HDD au port USB situé à **l'arrière** de l'appareil principal.
2. Formatez le HDD raccordé. Sélectionnez "Option Setting" - "Storage" - "Format" dans le menu Setup de cet appareil, sélectionnez "Start" puis appuyez sur ENTER.
 - Le formatage par cet appareil est nécessaire pour utiliser cette fonctionnalité.
 - Ne mettez pas l'alimentation de l'appareil principal en veille avant que le formatage soit terminé.
 - Lorsque vous formatez le HDD, toutes les données qu'il contient sont supprimées, c'est pourquoi vous devez effectuer une sauvegarde des données avant le formatage.
 - Si vous n'arrivez pas à le formater à l'aide de cet appareil, formatez-le d'abord sur votre ordinateur puis réessayez de le faire avec cet appareil.
3. Sélectionnez "Option Setting" - "Power Off Setting" - "Network Standby" dans le menu Setup de cet appareil, sélectionnez "On (USB Power)" puis appuyez sur ENTER.

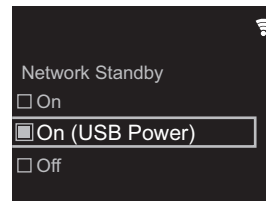

4. Mettez cet appareil en veille.
 - Lorsque cet appareil est en marche, vous ne pouvez pas utiliser d'ordinateur pour accéder au HDD raccordé au port USB situé à l'arrière de l'appareil principal.
5. Sur un ordinateur connecté au même réseau que cet appareil, affichez la liste des dispositifs connectés au réseau.
 - Cet appareil s'affiche sous le nom "Model name XXXXXX". (XXXXXX représentent des caractères alphanumériques identifiant chaque appareil) Sous Windows®, cliquez sur l'icône qui montre l'appareil comme un ordinateur plutôt que sur celle qui le montre comme un lecteur de support.
6. Dans le dossier "USB Storage" du dossier de cet appareil, vous verrez le contenu du HDD raccordé au port USB situé à l'arrière de l'appareil principal. Utilisez les commandes normales de l'ordinateur pour sauvegarder et supprimer les fichiers.
 - Nous avons vérifié le bon fonctionnement de cette fonctionnalité sur les systèmes d'exploitation suivants. (À compter de mars 2017)
Windows® 7
Windows® 8.1
Windows® 10
macOS Sierra 10.12
 - Si cet appareil n'est pas visible dans la liste réseau sous Windows®, effectuez la "Mise à jour des dernières informations".
 - Nous ne garantissons pas le bon fonctionnement de la lecture des pistes, etc., sauvegardées sur un HDD raccordé à cet appareil, par un autre équipement connecté au réseau.



Utilisation de cet appareil comme convertisseur D/A

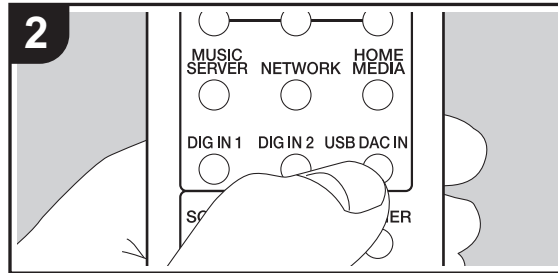
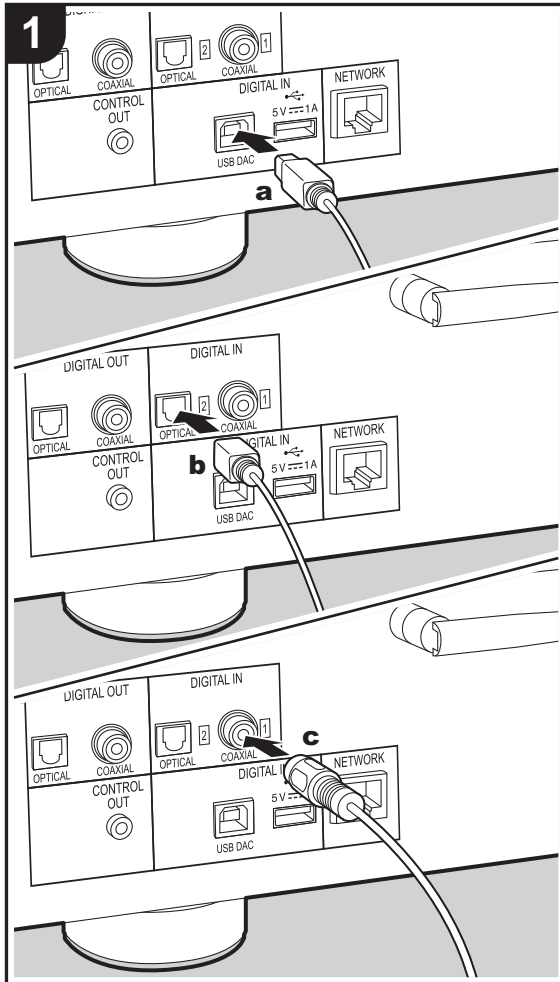

Vous pouvez convertir le son numérique provenant des ordinateurs et des périphériques audio comme les lecteurs CD en analogique, puis le diffuser depuis les prises ANALOG OUT.

Pour lire le son provenant d'un ordinateur, vous aurez besoin d'installer un pilote spécial sur votre ordinateur. Téléchargez le pilote depuis notre site Web. <http://www.pioneer-audiovisual.eu/>

Connexions

Utilisez un câble USB de type A—B pour raccorder un ordinateur. Utilisez un câble optonumérique ou bien un câble coaxial numérique, en fonction des prises présentes sur le périphérique à raccorder, pour raccorder des périphériques audio comme des lecteurs CD.

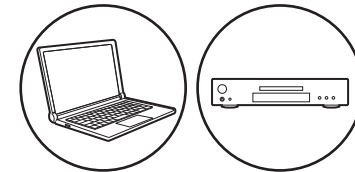

Écouter

1. Mettez en marche l'appareil.
2. Pour lire un ordinateur raccordé au port USB DAC, appuyez sur USB DAC IN pour mettre l'entrée de cet appareil sur "USB DAC In".

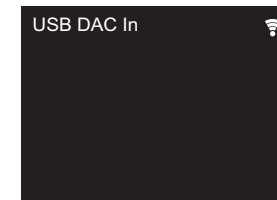

a Câble USB, **b** Câble Optonumérique, **c** Câble Coaxial Numérique



Pour lire un périphérique raccordé à la prise DIGITAL IN OPTICAL, appuyez sur DIG IN 2 pour mettre l'entrée de cet appareil sur "Digital In 2".

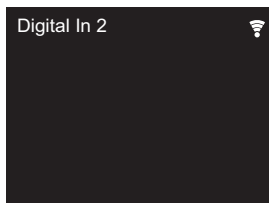

Pour lire un périphérique raccordé à la prise DIGITAL IN COAXIAL, appuyez sur DIG IN 1 pour mettre l'entrée de cet appareil sur "Digital In 1".

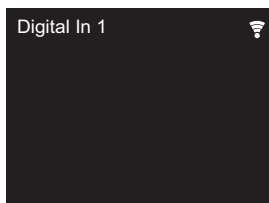

3. Démarrez la lecture sur le lecteur.

- Les signaux numériques que vous pouvez faire entrer avec cet appareil sont les suivants.
(Le fonctionnement pourrait ne pas être possible en fonction du périphérique raccordé et de l'environnement)
 - Signaux pouvant être introduits par le port USB DAC :
Signaux PCM linéaires avec une fréquence d'échantillonnage et un débit de quantification allant jusqu'à 384 kHz/32 bits et DSD avec une fréquence d'échantillonnage allant jusqu'à 11,2 MHz
 - Signaux pouvant être introduits par les prises DIGITAL IN OPTICAL/COAXIAL : Signaux PCM linéaires avec une fréquence d'échantillonnage et un débit de quantification allant jusqu'à 192 kHz/24 bits



Réglage de la qualité du son

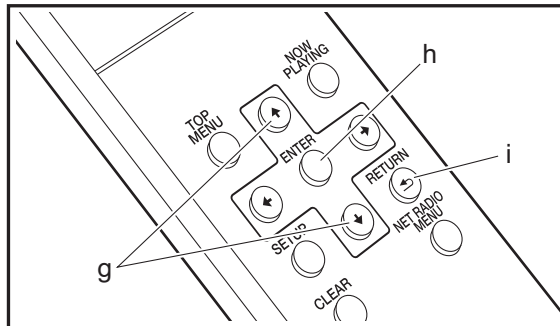
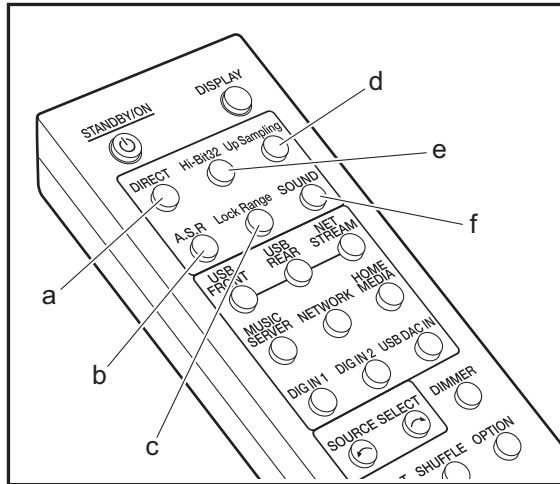

Reproduire fidèlement le son original (mode DIRECT)

Le traitement qui affecte la qualité audio est désactivé ce qui fait qu'un son proche de l'original est reproduit.

1. Appuyez sur DIRECT (a).

- Le témoin DIRECT à l'avant de l'appareil principal s'allume lorsque le mode DIRECT est actif.
- Lorsque le mode DIRECT est actif, Auto Sound Retriever, Hi-Bit32, et Up Sampling sont désactivés.

Lecture avec une qualité sonore encore meilleure (menu SOUND)

Utilisez le menu SOUND pour traiter le son de différentes manières pour avoir une qualité de lecture du son encore meilleure.

1. Appuyez sur SOUND (f).

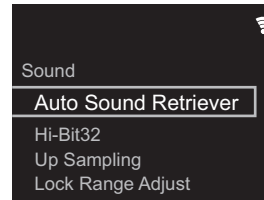

2. Sélectionnez l'élément ou la valeur de réglage à l'aide des touches du curseur de la télécommande (g) et appuyez sur ENTER (h) pour valider votre sélection. Pour revenir sur l'affichage précédent, appuyez sur RETURN (i).
3. Pour quitter les réglages, appuyez sur SOUND (f).

■ Auto Sound Retriever

En corrigeant les parties supprimées durant le traitement de compression du son, l'appareil est en mesure d'enrichir et d'améliorer les inflexions sonores.

- Vous pouvez également appuyer sur A.S.R (b) pour

activer ou désactiver la fonctionnalité.

- Cette fonctionnalité ne peut pas être utilisée si le mode DIRECT est activé.

■ Hi-Bit32

La portée dynamique est étendue en convertissant le son ayant un débit de quantification compris entre 16 bits et 24 bits pour en avoir un de 32 bits. Ceci permet d'obtenir une reproduction sonore plus fluide et plus épurée.

- Le témoin Hi-Bit32 à l'avant de l'appareil principal s'allume lorsque cette fonctionnalité est active.
- Vous pouvez également appuyer sur Up Sampling (e) pour activer ou désactiver la fonctionnalité.
- Cette fonctionnalité ne peut pas être utilisée si le mode DIRECT est activé.

■ Up Sampling

L'augmentation de la fréquence d'échantillonnage aide à obtenir une reproduction sonore ayant un degré plus élevé de clarté.

- Le témoin Up Sampling à l'avant de l'appareil principal s'allume lorsque cette fonctionnalité est active.
- Vous pouvez également appuyer sur Up Sampling (d) pour activer ou désactiver la fonctionnalité.
- Cette fonctionnalité ne peut pas être utilisée si le mode DIRECT est activé.

■ Lock Range Adjust

La qualité du son est améliorée par la réduction de la plage de verrouillage minimisant les bruits de fond. Cependant, une réduction trop importante de la plage de verrouillage peut causer des coupures du son et des parasites sonores. Réglez la plage de verrouillage tout en écoutant du son. Différents réglages peuvent être définis pour ce paramètre pour chaque sélecteur d'entrée.

"Range 7" (valeur par défaut) à "Range 1 (for Expert)"

- Vous pouvez également appuyer sur Lock Range (c) pour afficher l'écran de réglage Lock Range Adjust.

F
R



Saisie du texte

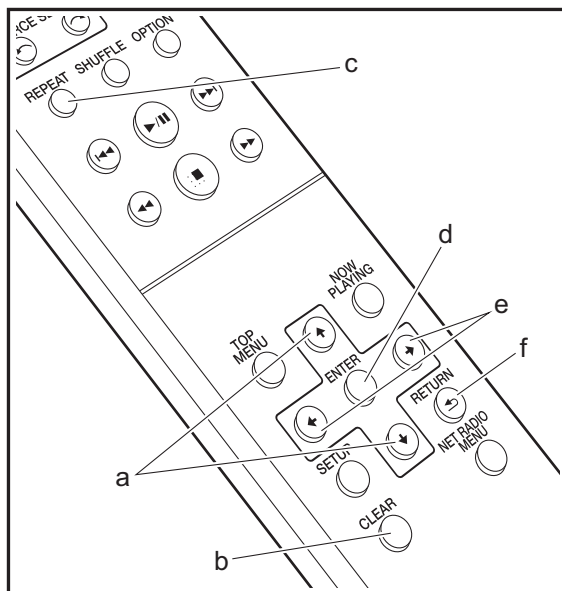

La saisie de texte, pour les mots de passe, etc. nécessite l'utilisation des touches suivantes de la télécommande.

Touches ▲/▼ (a) : Chaque pression permet de modifier le caractère.

Touche CLEAR (b) : Permet de supprimer le caractère situé sur la position du curseur.

Touche REPEAT (c) : Chaque pression permet de modifier le type de texte, dans l'ordre majuscules → minuscules → chiffres → symboles.

Touche ENTER (d) : permet de confirmer le contenu saisi.

Touches ◀/▶ (e) : permet de déplacer la position du curseur à l'endroit où l'on souhaite placer le caractère.

Touche RETURN (f) : permet d'annuler la saisie et de revenir à l'affichage précédent.

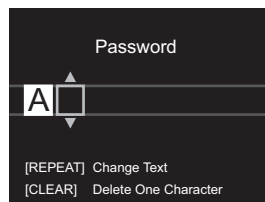



Informations supplémentaires concernant les fonctions du lecteur

À cause des mises à jour du micrologiciel (le logiciel du système) effectuées après l'achat ou des modifications du micrologiciel durant la production du produit, il pourrait y avoir des ajouts ou des changements des fonctionnalités disponibles par rapport à ce qui est indiqué dans ce mode d'emploi.

Pour avoir des informations sur les fonctions du lecteur qui ont été ajoutées ou modifiées, lisez les références suivantes.

[Informations supplémentaires concernant les fonctions du lecteur](#)

[>>> Cliquer ici <<<](#)





Configuration avancée

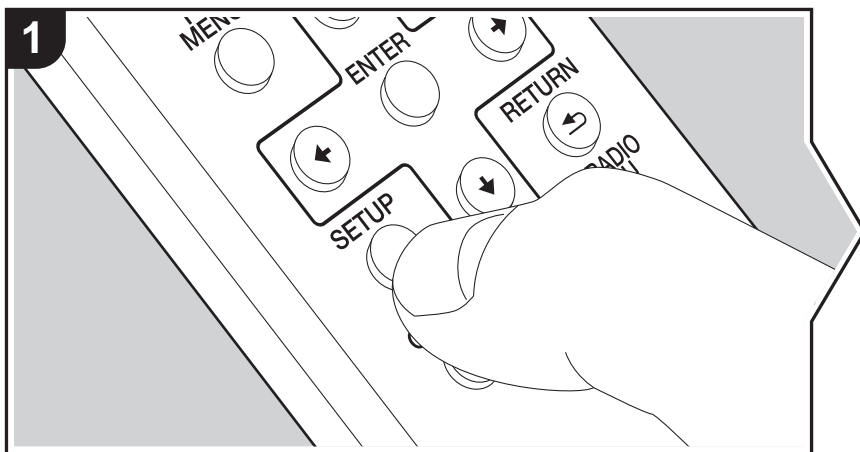

L'appareil vous permet de configurer les paramètres avancés pour qu'ils vous fournissent une expérience encore meilleure.

1. Appuyez sur SETUP de la télécommande.

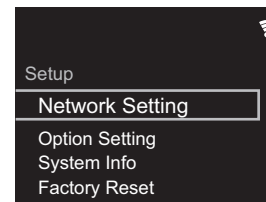

2. Une fois l'écran Setup affiché, sélectionnez le contenu ou le réglage avec les curseurs de la télécommande et appuyez sur ENTER pour valider votre sélection. Pour revenir sur l'écran précédent, appuyez sur RETURN.
3. Pour quitter les réglages, appuyez sur SETUP.

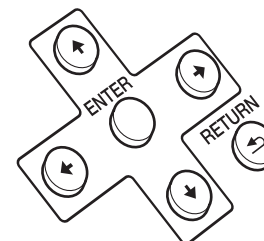

Network Setting

■ Connection

Sélectionnez le type de connexion réseau.

"Wi-Fi" : Pour une connexion LAN sans fil

"Wired" (Valeur par défaut) : Pour une connexion LAN filaire

Effectuez "Wi-Fi Setup" si vous sélectionnez "Wi-Fi".

■ Wi-Fi Setup

Effectuez les réglages de la connexion Wi-Fi. (→P12)

Ce réglage peut être effectué uniquement lorsque "Wi-Fi" est sélectionné dans "Connection".



- Vous pouvez effectuer le réglage des paramètres de connexion Wi-Fi à l'aide d'un navigateur web sur ordinateur. Pour plus de détails, voir "Web Setup" (➔P31).

■ DHCP

"On" (Valeur par défaut) : Configuration automatique via le protocole DHCP

"Off": Configuration manuelle sans protocole DHCP

En sélectionnant "Off", vous devez régler manuellement "IP Address", "Subnet Mask", "Gateway", et "DNS Server".

■ IP Address

Affiche/Définit l'adresse IP.

■ Subnet Mask

Affiche/Définit le masque de sous-réseau.

■ Gateway

Affiche/Définit la passerelle.

■ DNS Server

Affiche/Définit le serveur DNS primaire.

■ Proxy URL

Affiche/Définit l'URL du serveur proxy.

■ Proxy Port

Affiche/Définit le numéro de port du serveur proxy quand vous saisissez "Proxy URL".

■ Friendly Name

Changez le nom de périphérique de cet appareil qui apparaît sur les autres périphériques connectés au réseau pour un nom facilement reconnaissable. Vous pouvez saisir jusqu'à 31 caractères. Pour plus de détails sur la saisie de texte, voir "Saisie du texte" (➔P27). Une fois la saisie terminée, appuyez sur ENTER.

■ AirPlay Password

Vous pouvez saisir un mot de passe pouvant avoir jusqu'à 31 caractères pour que seuls les utilisateurs mémorisés puissent utiliser AirPlay. Pour plus de détails sur la saisie de texte,

voir "Saisie du texte" (➔P27). Une fois la saisie terminée, appuyez sur ENTER.

■ Network Check

Vous pouvez vérifier la connexion réseau.

Option Setting

■ Power Off Setting

Auto Standby	Ce réglage met automatiquement l'appareil en veille après 20 minutes d'inactivité sans aucune entrée audio. "On" (Valeur par défaut) : L'appareil passera automatiquement en mode veille. "Off" : L'appareil ne passe pas automatiquement en mode veille.
Network Standby	Lorsque cette fonctionnalité est mise sur "On", vous pouvez mettre sous tension l'appareil via le réseau en utilisant une application qui peut commander cet appareil. <ul style="list-style-type: none"> • Si vous avez sélectionné "On (USB Power)" et que cet appareil est en veille, vous pouvez utiliser un ordinateur connecté au même réseau que cet appareil pour accéder au HDD raccordé au port USB situé à l'arrière de l'appareil principal. • Si "On" (paramètre par défaut) ou "On (USB Power)" est activé, la consommation électrique durant la veille sera plus importante que la consommation normale. • Lorsque la connexion réseau est perdue, "Network Standby" peut se désactiver pour réduire la consommation électrique.

■ Digital Filter

"Slow" : son doux et fluide

"Sharp" (Valeur par défaut) : son ayant davantage de structure et de fermeté

"Short" : son qui démarre rapidement et donne l'impression d'un déplacement vers l'avant

■ Storage

Information	Le système de fichiers, la capacité disponible ainsi que la capacité totale du HDD raccordé au port USB situé à l'arrière de l'appareil principal s'affichent.
-------------	--

F
R



Format	<p>Formatez le HDD branché au port USB situé à l'arrière de l'appareil principal. Afin de pouvoir utiliser un ordinateur connecté au même réseau que cet appareil pour accéder au HDD raccordé à ce dernier, le HDD doit être formaté par cet appareil. Lorsque vous formatez le HDD, toutes les données qu'il contient sont supprimées, c'est pourquoi vous devez effectuer une sauvegarde des données avant le formatage. Pour formater, sélectionnez "Start", puis appuyez sur ENTER.</p> <ul style="list-style-type: none"> Les pistes, fichiers, etc. présents sur un HDD formaté par cet appareil ne sont pas visibles même si celui-ci est raccordé directement à un ordinateur.
--------	--

■ Language

Choisissez la langue d'affichage.

English (Valeur par défaut), German, French, Spanish, Italian, Dutch, Swedish, Russian, Chinese

■ Digital Out

Effectuez les réglages pour la sortie audio numérique.

"On" (Valeur par défaut), "Off"

■ Balance Out (N-70AE uniquement)

Vous pouvez changer la phase de la prise XLR ANALOG OUT de cet appareil pour qu'elle corresponde à celle de la prise XLR du périphérique raccordé.

"2-HOT/3-COLD" (valeur par défaut), "2-COLD/3-HOT"

- En raccordant un amplificateur intégré ou un autre périphérique à l'aide d'un câble audio analogique, sélectionnez "2-HOT/3-COLD". La phase de la sortie audio est inversée lorsque vous sélectionnez "2-COLD/3-HOT".

System Info

L'adresse MAC de cet appareil et la version actuelle du micrologiciel s'affichent.

Factory Reset

Réinitialisez les réglages de cet appareil pour le remettre dans l'état où il était au moment de

son achat. Nous vous recommandons de prendre note des réglages modifiés avant de procéder à la réinitialisation aux réglages d'usine. Sélectionnez "Start" et validez pour continuer. L'appareil se met automatiquement en veille une fois l'initialisation terminée.

Update

"Update" ne s'affiche pas si aucune mise à jour du micrologiciel n'est disponible.

■ via Network

Appuyez sur ENTER pour sélectionner lorsque vous désirez mettre à jour le micrologiciel via le réseau.

■ via USB

Appuyez sur ENTER pour sélectionner lorsque vous désirez mettre à jour le micrologiciel via USB.

Web Setup

Vous pouvez effectuer le réglage des paramètres de connexion Wi-Fi à l'aide d'un navigateur web sur ordinateur. Veillez à ce que votre ordinateur soit connecté au routeur en sans-fil. Si cet appareil est connecté au routeur à l'aide d'un câble Ethernet, vous ne pouvez pas effectuer ce réglage.

- Mettez en marche l'appareil.
- Appuyez sur la touche SETUP de la télécommande, sélectionnez "Wi-Fi" dans "Network Setting" - "Connection", puis sélectionnez "Wi-Fi Setup".
- Appuyez sur \uparrow/\downarrow pour sélectionner "Use iOS Device" et appuyez sur ENTER.
- Dans la liste des connexions LAN sans fil figurant sur votre ordinateur, sélectionnez le SSID de cet appareil (softap_0009B0xxxxxx).
 - "xxxxxx" dans le SSID correspond aux trois bits inférieurs de l'adresse MAC.
- Ouvrez le navigateur web sur votre ordinateur et accédez à l'adresse <http://192.168.200.1>.
- Le menu "Web Setup" s'affiche. Effectuez les nombreux réglages de cet appareil.
 - En fonction de l'équipement utilisé ou de l'environnement de connexion, cette fonction peut ne pas fonctionner.
 - Consultez les bonnes instructions d'exploitation pour obtenir des informations sur l'utilisation de l'ordinateur.
 - Étant donné que ce type de connexion n'est pas encodé, un risque de sécurité mineur peut exister.



Mise à jour du micrologiciel

La fonction de mise à jour de cet appareil

Cet appareil possède une fonctionnalité qui permet la mise à jour du micrologiciel (logiciel du système) via le réseau ou le port USB. Ceci nous permet de pouvoir effectuer des améliorations d'une variété de commandes et d'ajouter des fonctionnalités.

Comment mettre à jour

Il y a deux méthodes de mise à jour du micrologiciel : via réseau et via USB. La mise à jour peut prendre environ 5 minutes pour s'effectuer avec l'une ou l'autre des méthodes : Via réseau ou via USB. De plus, les paramètres actuels sont garantis, quelle que soit la méthode utilisée pour la mise à jour.

- Pour connaître les dernières informations sur les mises à jour, visitez le site internet de notre société. Il n'est pas nécessaire de mettre à jour le micrologiciel de cet appareil s'il n'y a aucune mise à jour disponible.
- Si la mise à jour est effectuée en ligne, elle peut nécessiter plus de temps en fonction de l'état de la connexion.
- Lors d'une mise à jour, ne pas
 - Débranchez et rebranchez un câble ou un périphérique de stockage USB ou bien effectuez n'importe quelle action sur le composant comme par exemple l'éteindre
 - Accès à cet appareil à partir d'un ordinateur ou d'un smartphone à l'aide d'une application

Avertissement : Le programme et la documentation en ligne qui l'accompagne vous sont fournis pour une utilisation à vos propres risques.

Nous ne serons pas tenu responsable et vous n'aurez aucun recours en dommages et intérêts pour toute réclamation de quelque nature que ce soit concernant votre utilisation du programme ou la documentation en ligne qui l'accompagne, quelle que soit la théorie juridique et si délictuelle ou contractuelle.

En aucun cas, Nous ne sommes responsables envers vous ou un tiers pour tous dommages spéciaux, indirects, accessoires ou consécutifs de toute nature, y compris, mais sans s'y limiter, à la compensation, le remboursement ou des dommages et intérêts en raison de la perte de profits, présents ou futurs, perte de données, ou pour toute autre raison que ce soit.

Mise à jour du micrologiciel via le réseau

- Vérifiez que l'appareil est en marche et que la connexion à Internet fonctionne.
 - Éteignez le composant du contrôleur (PC, etc.) connecté au réseau.
 - Arrêtez la lecture de la webradio, un périphérique de stockage USB, ou le contenu d'un serveur.
1. L'écran de configuration s'affiche lorsque vous appuyez sur la touche SETUP de la télécommande.

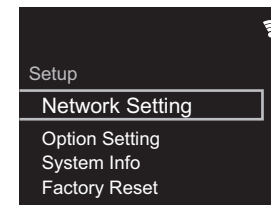

2. Appuyez sur ↑/↓ et ENTER pour sélectionner "Update" - "via Network" dans l'ordre indiqué.

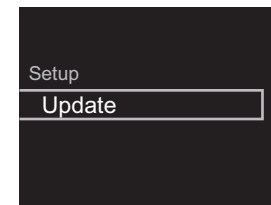

- "Update" ne s'affiche pas si aucune mise à jour du micrologiciel n'est disponible.
3. Appuyez sur ENTER pour démarrer la mise à jour du micrologiciel.
 - "COMPLETE" s'affiche lorsque la mise à jour est terminée.
 4. Appuyez sur la touche ⏻/STANDBY/ON de l'appareil principal pour éteindre l'appareil. Le processus est

F
R



terminé et votre micrologiciel est mis à jour à la dernière version.

Si un message d'erreur s'affiche : Lorsqu'une erreur se produit, "*-* Error!" apparaît sur l'afficheur de cet appareil. ("*" représente un caractère alphanumérique.) Vérifiez les points suivants :

- *-01, *-10 : Câble Ethernet introuvable. Raccordez le câble Ethernet correctement.
- *-02, *-03, *-04, *-05, *-06, *-11, *-13, *-14, *-16, *-17, *-18, *-20, *-21 : Erreur de connexion Internet. Vérifiez les points suivants :
 - Le routeur est activé
 - Cet appareil et le routeur sont connectés via le réseau
 Essayez de débrancher puis connectez de nouveau l'alimentation de l'appareil et du routeur. Ceci permet de résoudre le problème. Si vous ne parvenez toujours pas à vous connecter à Internet, le serveur DNS ou le serveur proxy peuvent être temporairement indisponibles. Vérifiez l'état du service avec votre fournisseur d'accès à internet.
- **Autres :** Débranchez puis rebranchez le cordon d'alimentation, puis répétez depuis le début.

Mise à jour via USB

- Préparez un périphérique de stockage USB de 128 Mo ou plus (Format du système de fichiers FAT16 ou FAT32).
- Supprimez toutes les données enregistrées sur le périphérique de stockage USB.
- Éteignez le composant du contrôleur (PC, etc.) connecté au réseau.
- Arrêtez la lecture de la webradio, un périphérique de stockage USB, ou le contenu d'un serveur.
- Certains périphériques de stockage USB peuvent prendre du temps à charger, risquent de ne pas être chargés correctement, ou peuvent ne pas être correctement alimentés en fonction du périphérique ou

de son contenu.

- Nous ne pourrions être tenus responsables des pertes ou de l'endommagement des données, ou des défaillances de stockage causées par l'utilisation d'un périphérique de stockage USB avec cet appareil. Nous vous remercions de votre compréhension.
1. Connectez le périphérique de stockage USB à votre PC.
 2. Téléchargez le fichier du micrologiciel sur votre ordinateur depuis le site Web de notre société et décompressez-le.
Les fichiers du micrologiciel sont nommés de la manière suivante :
PIONAP****_*****_***.zip
Décompressez le fichier sur votre PC. Le nombre de fichiers et de dossiers décompressés varie en fonction du modèle.
 3. Copiez tous les fichiers et dossiers décompressés dans le dossier racine du périphérique de stockage USB.
 - Assurez-vous de copier les fichiers décompressés.
 4. Branchez le périphérique de stockage USB au port USB de cet appareil.
 - Si vous connectez un disque dur USB au port USB de l'appareil, nous vous recommandons d'utiliser son adaptateur secteur pour l'alimenter.
 - Si le périphérique de stockage USB a été partitionné, chaque section sera considérée comme étant un périphérique indépendant.
 5. L'écran Setup apparaît sur l'afficheur lorsque la touche SETUP de la télécommande est pressée.

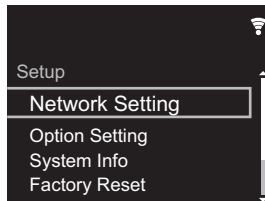

6. Appuyez sur ▲/▼ et ENTER pour sélectionner "Update" -

"via USB" dans l'ordre indiqué.

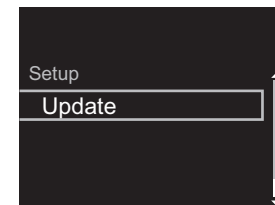

- "Update" ne s'affiche pas si aucune mise à jour du micrologiciel n'est disponible.
7. Appuyez sur ENTER pour démarrer la mise à jour du micrologiciel.
 - "COMPLETE" s'affiche lorsque la mise à jour est terminée.
 8. Appuyez sur la touche ⏻/STANDBY/ON de l'appareil principal pour éteindre l'appareil. Le processus est terminé et votre micrologiciel est mis à jour à la dernière version.
 9. Retirez le périphérique de stockage USB de cet appareil.

Si un message d'erreur s'affiche : Lorsqu'une erreur se produit, "*-* Error!" apparaît sur l'afficheur de cet appareil. Vérifiez les points suivants :

- *-01, *-10 : Périphérique de stockage USB introuvable. Vérifiez si le périphérique de stockage USB ou si le câble USB est correctement inséré dans le port USB de cet appareil.
Branchez le périphérique de stockage USB à une source d'alimentation externe s'il dispose de sa propre alimentation.
- *-05, *-13, *-20, *-21 : Le fichier du micrologiciel n'est pas présent dans le dossier racine du périphérique de stockage USB, ou le fichier du micrologiciel est destiné à un autre modèle. Essayez à nouveau à partir du téléchargement du fichier du micrologiciel.
- **Autres :** Débranchez puis rebranchez le cordon d'alimentation, puis répétez depuis le début.

F R



Dépannage

Avant de démarrer la procédure

Lorsque le fonctionnement est instable, les problèmes peuvent être résolus simplement en mettant l'appareil sous tension ou en veille, ou en débranchant/rebranchant le cordon d'alimentation, plutôt qu'en passant en revue les réglages et les opérations. Essayez d'effectuer les mesures les plus simples à la fois sur l'appareil et sur le périphérique connecté. Si la consultation de "Dépannage" ne résout pas le problème, réinitialiser l'appareil dans l'état dans lequel il était au moment de l'achat peut le résoudre. Veuillez noter que vos réglages seront également initialisés lorsque vous réinitialiserez l'appareil ; nous vous recommandons par conséquent de noter vos réglages avant de commencer la procédure suivante.

Réinitialisation de l'appareil (ceci réinitialise les paramètres de cet appareil sur leur valeur par défaut)

1. Appuyez sur la touche SETUP de la télécommande, sélectionnez "Factory Reset" - "Start" sur l'écran Setup et appuyez sur ENTER.
2. Appuyez sur ENTER.
3. L'appareil se met en veille et les réglages sont réinitialisés.

■ Alimentation

Impossible d'allumer cet appareil

- Débranchez le cordon d'alimentation de la prise murale, attendez au moins 2 minutes, puis rebranchez-le une nouvelle fois.

L'appareil s'éteint de manière inattendue

- L'appareil passe automatiquement en mode veille lorsque le paramètre "Option Setting" - "Power Off Setting" - "Auto Standby" dans les fonctions du menu Setup est actif.

Le témoin /I STANDBY/ON sur l'appareil principal continue de clignoter en bleu et aucune action n'est possible.

- Débranchez le cordon d'alimentation de la prise murale, attendez 2 minutes ou plus, puis rebranchez-le une nouvelle fois. Si cela ne règle pas le problème, il pourrait y avoir un dysfonctionnement. Débranchez le cordon d'alimentation de la prise murale et contactez le revendeur ou notre service après-vente.

■ L'afficheur ne s'allume pas

- Il est possible que l'afficheur ait été éteint par une pression sur DISPLAY. Appuyez sur la touche DISPLAY pour allumer l'afficheur.

■ Connexion Wi-Fi

- Essayez de brancher/débrancher la prise électrique de cet appareil et du routeur, et essayez de redémarrer le routeur.

Impossible de se connecter au point d'accès.

- Vérifiez si le réglage du SSID et le cryptage (WEP, etc.) sont corrects.
- La connexion à un SSID qui comprend des caractères multi-bytes n'est pas pris en charge. Nommez le SSID du routeur LAN sans fil à l'aide de caractères alphanumériques à un octet uniquement et essayez à nouveau.
- Lorsque le routeur LAN sans fil est réglé en mode furtif (mode pour masquer la clé SSID) ou lorsque N'IMPORTE QUELLE connexion est désactivée, le SSID ne s'affiche pas. Changez les paramètres et réessayez.

Connecté à un SSID différent du SSID sélectionné

- Certains point d'accès vous permettent de définir plusieurs SSID pour un seul appareil. Si vous utilisez la touche de réglage automatique sur ce genre de routeur, vous pouvez finir par vous connecter à un SSID différent du SSID que

vous désiriez. Si cela arrive, utilisez la méthode de connexion nécessitant la saisie d'un mot de passe.

La lecture est interrompue et la communication ne fonctionne pas

- Réduisez la distance avec le point d'accès ou retirez tout obstacle pour améliorer la visibilité, et essayez de nouveau. Placez l'appareil à l'écart des fours à micro-ondes ou d'autres points d'accès. Il est recommandé de placer le point d'accès et l'appareil dans la même pièce.
- S'il y a un objet métallique à proximité de l'appareil, la connexion LAN sans fil peut ne pas être possible du fait que le métal peut avoir des effets sur les ondes radio.
- Lorsque d'autres point d'accès sont utilisés à proximité de l'appareil, plusieurs problèmes tels que l'interruption de la lecture et de la communication peuvent se produire. Vous pouvez éviter ces problèmes en modifiant le canal de votre point d'accès. Pour plus d'informations sur la modification de canaux, reportez-vous au manuel d'instructions fourni avec le point d'accès.

■ Audio

Le son est interrompu

- Une réduction trop importante de la plage de verrouillage avec le paramètre Lock Range Adjust peut causer des coupures du son ainsi que des parasites sonores. Les coupures du son causées par des réglages de la plage de verrouillage ne sont pas couvertes par notre garantie de fonctionnement. Écoutez du son pendant le réglage de la plage de verrouillage.

Il n'y a pas de son numérique

- Réglez "Option Setting" - "Digital Out" dans le menu Setup sur "On".
- Le son DSD ne peut pas être reproduit numériquement.

F
R



■ Impossible de lire un périphérique de stockage USB/DD

- Vérifiez si le périphérique de stockage USB ou si le câble USB est correctement inséré dans le port USB de l'appareil.
- Débranchez le périphérique de stockage USB de l'appareil, puis essayez de le rebrancher.
- Il peut arriver que cet appareil ne reconnaisse pas les périphériques de stockage USB et les DD comme dispositifs adaptés. Essayez de mettre en veille cet appareil, puis de le remettre en marche.
- Selon le type de format, la lecture peut ne pas s'effectuer normalement. Vérifiez les formats de fichiers pris en charge. (➔P16)
- Précautions concernant les périphériques USB et DD (➔P16)

■ Fonction réseau

- Si vous ne pouvez pas sélectionner de service réseau, il deviendra sélectionnable lorsque la fonction réseau sera lancée.
- Essayez de brancher/débrancher la prise électrique de cet appareil et du routeur, et essayez de redémarrer le routeur.

Impossible d'accéder à la webradio

- Certains services de réseau ou de contenus accessibles à partir de l'appareil risquent de ne pas être accessibles au cas où le fournisseur de services interrompt son service.
- Assurez-vous que votre modem et routeur soient correctement connectés, et assurez-vous qu'ils soient tous les deux allumés.
- En fonction du FAI, le réglage du serveur proxy est nécessaire.
- Assurez-vous que le routeur utilisé et/ou le modem est bien pris en charge par votre FAI.

Impossible d'accéder au serveur de réseau

- Cet appareil doit être connecté au même routeur que le serveur réseau.
- Cet appareil est compatible avec Windows Media® Player 11 ou 12, les serveurs réseau ou les NAS compatibles avec la fonctionnalité réseau domestique. De plus, en utilisant un ordinateur, seuls les fichiers de musique mémorisés dans la bibliothèque de Windows Media® Player peuvent être lus.

La lecture s'arrête pendant que vous écoutez des fichiers de musique sur le réseau du serveur

- Lorsque l'ordinateur est utilisé comme serveur réseau, essayez de quitter tout programme autre que le logiciel du serveur (Windows Media® Player 12, etc.).
- Si le PC télécharge ou copie des fichiers volumineux, il se peut que la lecture soit interrompue.

Les noms des albums et des artistes de Music Server ne sont pas affichés

- Les métadonnées, telles que les noms des albums et des artistes, doivent être reconnues sur le serveur pour pouvoir être distribuées vers cet appareil ; cela dépend des spécifications du périphérique NAS ou du serveur que vous utilisez.
- Les formats de fichiers pris en charge dépendent du logiciel du serveur ou du NAS. Pour plus de détails, contactez le fabricant du logiciel du serveur ou du NAS.

La pochette de l'album dans Music Server s'affiche parfois, mais pas à chaque fois

- Music Server dépend des spécifications du logiciel du serveur.
- Les formats pris en charge dépendent du logiciel du serveur.
- Pour plus de détails, contactez le fabricant du logiciel du serveur.

■ Sauvegarde et suppression de la musique présente sur un HDD USB raccordé à cet appareil depuis un ordinateur

Lorsqu'un HDD formaté avec cet appareil est raccordé à un ordinateur, les fichiers ne s'affichent pas ou bien ne peuvent pas être lus ou écrits par l'ordinateur.

- Puisque le HDD formaté par cet appareil l'est avec un format spécial, il ne sera pas possible de voir ou de lire/écrire des fichiers même s'il est raccordé à un ordinateur (Windows ou Macintosh).

Cet appareil n'apparaît pas dans la liste des périphériques connectés au réseau sur l'ordinateur.

- Lorsque cet appareil est en marche, vous ne pouvez pas utiliser d'ordinateur pour accéder au HDD raccordé au port USB situé à l'arrière de l'appareil principal. Vous devez tout d'abord régler "Network Standby" sur "On (USB Power)", puis mettez cet appareil en veille. Dans le menu Setup, sélectionnez "Option Setting" - "Power Off Setting" - "Network Standby", puis sélectionnez "On (USB Power)" et appuyez sur ENTER, puis finalement appuyez sur la touche ⏻ STANDBY/ON de la télécommande pour mettre cet appareil en veille.

■ Fonctionnalité convertisseur D/A

- Assurez-vous que les périphériques sont correctement raccordés.
- Lisez le son compatible avec les prises d'entrée de cet appareil. (➔P25)

Impossible de lire le son provenant des ordinateurs

- Annulez la sourdine sur votre ordinateur
- Sélectionnez cet appareil dans les paramètres de sortie audio sur votre ordinateur. Si l'entrée de cet appareil est réglée sur autre chose que "USB DAC In", l'ordinateur ne détectera pas cet appareil.
- Pour lire le son provenant d'un ordinateur, vous aurez



besoin d'installer un pilote spécial sur votre ordinateur.
Téléchargez le pilote depuis notre site Web.
<http://www.pioneer-audiovisual.eu/>

- Si plusieurs applications tournent sur l'ordinateur, quittez les applications que vous n'utilisez pas.

La fréquence d'échantillonnage est toujours la même par le biais de l'entrée USB DAC In

- En fonction des paramètres de l'ordinateur, même si les fréquences d'échantillonnage des fichiers en cours de lecture sont différentes, elles sont converties vers la même fréquence d'échantillonnage pour la sortie.

Les sons de l'ordinateur autres que la musique sont audibles au travers de l'entrée USB DAC In

- En fonction des paramètres de l'ordinateur, les sons comme les bips de démarrage ou d'erreurs peuvent être lus par le biais de cet appareil.



Caractéristiques générales

■ Sortie audio analogique

Niveau de sortie et impédance nominale

- RCA OUT: 2,2 Vrms (1 kHz, 0 dB) / 500 Ω
- XLR OUT (N-70AE): 4,2 Vrms (1 kHz, 0 dB) / 500 Ω

Réponse en fréquence

- 4 Hz - 90 kHz (-3 dB)

Rapport signal-bruit

- (N-70AE) RCA OUT: 114 dB (A-weighting), XLR OUT : 117 dB (A-weighting)
- (N-50AE) RCA OUT: 112 dB (A-weighting)

Plage dynamique

- 117 dB (24 bits, 32 bits)

THD+N

- 0,0017 %

Séparation canal

- 110 dB (1 kHz)

■ Sortie téléphones (N-70AE)

Puissance de sortie

- 100 mW + 100 mW (32 Ω , 1 kHz DHT 1%)

Impédance téléphones prise en charge

- 16 Ω - 600 Ω

Réponse en fréquence

- 4 Hz - 80 kHz (-3 dB)

THD+N

- 0,01 %

■ Entrée audio numérique

FRONT/REAR USB

- Type A, USB 2.0 haute vitesse

- Sortie CC : 5 V 1 A (Arrière) / 5 V 0,5 A (Avant)

USB DAC

- Type B, USB 2.0 haute vitesse

Entrée numérique coaxiale

- Prise RCA, 0,5 Vp-p / 75 Ω

Entrée optonumérique

- Prise optique, -24 dBm ou plus / 660 nm

■ Sortie audio numérique

Sortie numérique coaxiale

- Prise RCA, 0,5 Vp-p / 75 Ω

Sortie optonumérique

- Prise optique, -14 - -21 dBm / 660 nm

■ Réseau

Réseau local (LAN) filaire

- Prise Ethernet
- 10BASE-T/100BASE-TX

Réseau LAN sans fil (Wi-Fi)

- Norme IEEE 802.11 a/b/g/n
- Bande 5 GHz/2,4 GHz

■ Autre

Sortie Contrôle

- Mini prise \varnothing 3,5 (mono)

■ Général

Alimentation

- CA 220 - 240 V, 50/60 Hz

Consommation d'énergie

- N-70AE : 40,0 W
- N-50AE : 30,0 W
- 0,3 W (en Veille)
- 2,0 W (en Veille, Network Standby : On, Network Setting : Wired)
- 2,4 W (en Veille, Network Standby : On, Network Setting : Wi-Fi)

Auto Standby

- On (20 min) / Off

Dimensions (L x H x P)

- N-70AE : 435 mm x 121 mm x 364 mm
- N-50AE : 435 mm x 99 mm x 340 mm

Poids

- N-70AE : 11,4 kg
- N-50AE : 7,4 kg



Licence et Marque commerciale



The Wi-Fi CERTIFIED Logo is a certification mark of Wi-Fi Alliance®.



AirPlay, iPad, iPhone, iPod, iPod classic, iPod nano and iPod touch are trademarks of Apple Inc., registered in the U.S. and other countries.

iPad Air and iPad mini are trademarks of Apple Inc.

"Made for iPod", "Made for iPhone" and "Made for iPad" mean that an electronic accessory has been designed to connect specifically to iPod, iPhone, or iPad, respectively, and has been certified by the developer to meet Apple performance standards. Apple is not responsible for the operation of this device or its compliance with safety and regulatory standards.

Please note that the use of this accessory with iPod, iPhone or iPad may affect wireless performance.

AirPlay works with iPhone, iPad, and iPod touch with iOS 4.3.3 or later, Mac with OS X Mountain Lion or later, and PC with iTunes 10.2.2 or later.

The Spotify software is subject to third party licenses found here: <https://developer.spotify.com/esdk-third-party-licenses/>

Chromecast is a trademark of Google Inc.



This Mark Certifies that this product is compliant with the BLACKFIRE ALLIANCE Standard. Please refer to WWW.BLACKFIREALLIANCE.COM for more information. BLACKFIRE™ is a Registered Trademark (No. 85,900,599) of BLACKFIRE RESEARCH CORP. All rights reserved.



FireConnect™ is technology powered by BlackFire Research.

This product is protected by certain intellectual property rights of Microsoft. Use or distribution of such technology outside of this product is prohibited without a license from Microsoft.

Windows 7, Windows Media, and the Windows logo are trademarks or registered trademarks of Microsoft Corporation in the United States and/or other countries.

macOS is a trademark of Apple Inc., registered in the U.S. and other countries.

DSD and the Direct Stream Digital logo are trademarks of Sony Corporation.

All other trademarks are the property of their respective owners. / Toutes les autres marques commerciales sont la propriété de leurs détenteurs respectifs. / El resto de marcas comerciales son propiedad de sus respectivos propietarios. / Tutti gli altri marchi di fabbrica sono di proprietà dei rispettivi proprietari. / Alle anderen Warenzeichen sind das Eigentum ihrer jeweiligen Eigentümer. / Alle andere handelsmerken zijn eigendom van de desbetreffende rechthebbenden. / Alla andra varumärken tillhör deras respektive ägare.

Pioneer

2-3-12 Yaesu, Chuo-ku, Tokyo 104-0028 JAPAN

<U.S.A.>

18 PARK WAY, UPPER SADDLE RIVER, NEW JERSEY 07458, U.S.A.

Tel: 1-201-785-2600 Tel: 1-844-679-5350

<Germany>

Hanns-Martin-Schleyer-Straße 35, 47877 Willich, Germany

Tel: +49(0)8142 4208 188 (Product Support)

<UK>

Anteros Building, Odyssey Business Park, West End Road, South Ruislip,
Middlesex, HA4 6QQ United Kingdom

Tel: +44(0)208 836 3612

<France>

6, Avenue de Marais F - 95816 Argenteuil Cedex FRANCE

Tel: +33(0)969 368 050

Корпорация О энд Пи

2-3-12, Яэсу, Чуо-ку, г. Токио, 104-0028, ЯПОНИЯ

Register your product on / Enregistrez votre produit sur / Registre su producto en /
Registrare il proprio prodotto su / Registrieren Sie hier Ihr Produkt / Registreer uw product op / Registrera din produkt på
<http://www.pioneer.eu> (Europe / Europe / Europa / Europa / Europa / Europa / Europa)

© 2017 Onkyo & Pioneer Corporation. All rights reserved.

© 2017 Onkyo & Pioneer Corporation. Tous droits de reproduction et de traduction réservés.

Onkyo group has established its Privacy Policy, available at [<http://pioneer-audiovisual.com/privacy/>].

"Pioneer" is a trademark of Pioneer Corporation, and is used under license.

SN 29403190

F1706-0



* 2 9 4 0 3 1 9 0 *



NETWORK AUDIO PLAYER

N-70AE

N-50AE

Manual de instrucciones

Antes de empezar	
Qué se encuentra en la caja	2
Nombres de las piezas	
Panel frontal (N-70AE)	3
Panel frontal (N-50AE)	4
Panel trasero (N-70AE)	5
Panel trasero (N-50AE)	6
Mando a distancia	7
Pantalla	8
Instalación	
Conexiones con un amplificador	9
Conexión del cable de alimentación, etc.	11
Initial Setup	
Encendido y configuración inicial	12
Reproducción	
Dispositivo de almacenamiento USB/HDD	15
Radio por Internet	18
Spotify	19
AirPlay®	20
Music Server	21
Usar un ordenador para guardar y borrar la música de un USB HDD conectado a esta unidad	23
Usar esta unidad como convertidor D/A	24
Ajuste de la calidad de sonido	26
Introducción de texto	27
Información complementaria	
Información complementaria sobre las funciones del reproductor	28
Configuración avanzada	
Configuración avanzada	29
Actualización de Firmware	32
Otros	
Resolución de problemas	34
Especificaciones generales	37
Información sobre licencias y marcas comerciales	38





Qué se encuentra en la caja

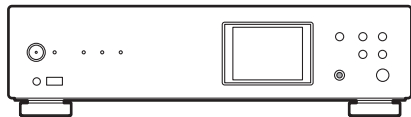

Unidad principal (1) (en las ilustraciones se usa N-70AE)

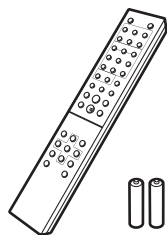

Mando a distancia (RC-931S) (1), Pilas (AAA/R03) (2)



Cable de audio analógico (1)

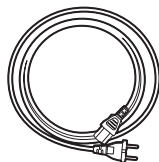

Cable de alimentación (1)

- Solo N-70AE





Antena inalámbrica (2)

- Guía de inicio rápido (1)
- Este documento es un manual de instrucciones en línea. No se incluye como accesorio.

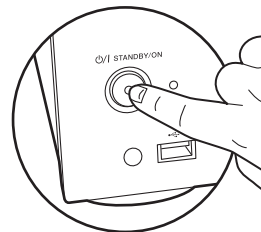

- El cable de alimentación no debe conectarse hasta que no se hayan completado todas las otras conexiones.
- No aceptamos ninguna responsabilidad por daño causado debido a la conexión de equipos fabricados por otras compañías.
- Puede que se amplíen las funcionalidades mediante actualizaciones de firmware y que los proveedores de servicios cesen su actividad, lo que significa que algunos servicios de red y contenidos puede que no estén disponibles en el futuro.
- Las especificaciones y las características están sujetas a cambios sin previo aviso.



La alimentación principal no se puede conectar o desconectar a través del mando a distancia. Utilice el botón /I STANDBY/ON de la unidad principal.

Panel frontal (N-70AE)

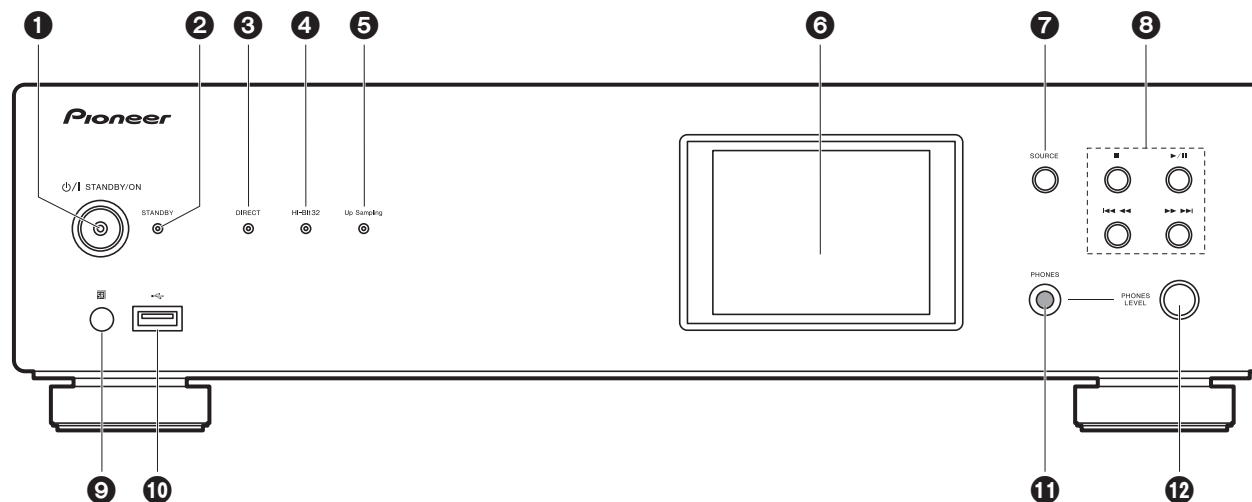

1. ϕ /I Botón/indicador STANDBY/ON: Enciende y apaga la alimentación principal de la unidad. Mientras la unidad está arrancando, el indicador en el centro del botón parpadea lentamente en azul, después se ilumina en azul cuando ha arrancado.
2. Indicador STANDBY: Se ilumina en rojo cuando la unidad está en modo de espera.
3. Indicador DIRECT: Se ilumina cuando el modo DIRECT está activado. (→P26)
4. Indicador Hi-Bit32: Se ilumina cuando la función Hi-Bit32 está activada. (→P26)
5. Indicador Up Sampling: Se ilumina cuando la función Up Sampling está activada. (→P26)
6. Pantalla (→P8)
7. Botón SOURCE: Cambia la entrada a reproducir.
8. Botones de reproducción:
 - : Este botón detiene la reproducción.
 - ▶/|| : Este botón pausa la reproducción.
 - ◀◀◀ : Pasar a la pista anterior a la que se está reproduciendo.
 - ▶▶▶ : Pasar a la siguiente pista.
 - Dependiendo de la entrada, puede que estos botones se deshabiliten.
9. Sensor del mando a distancia
10. Puerto USB: Conectar un dispositivo de almacenamiento USB o un HDD (disco duro)

- para reproducir archivos de música. También puede suministrar alimentación (máximo 5 V/0,5 A) a dispositivos USB con un cable USB.
- Cuando conecte un HDD que requiera más de 5 V/0,5 A, conéctelo al puerto USB (máximo 5 V/1 A) de la parte trasera de la unidad.
11. Conector PHONES: Conecte auriculares con una clavija estándar (ϕ 6,3 mm de diámetro).
 12. Mando PHONES LEVEL: Ajusta el volumen de los auriculares.



Panel frontal (N-50AE)

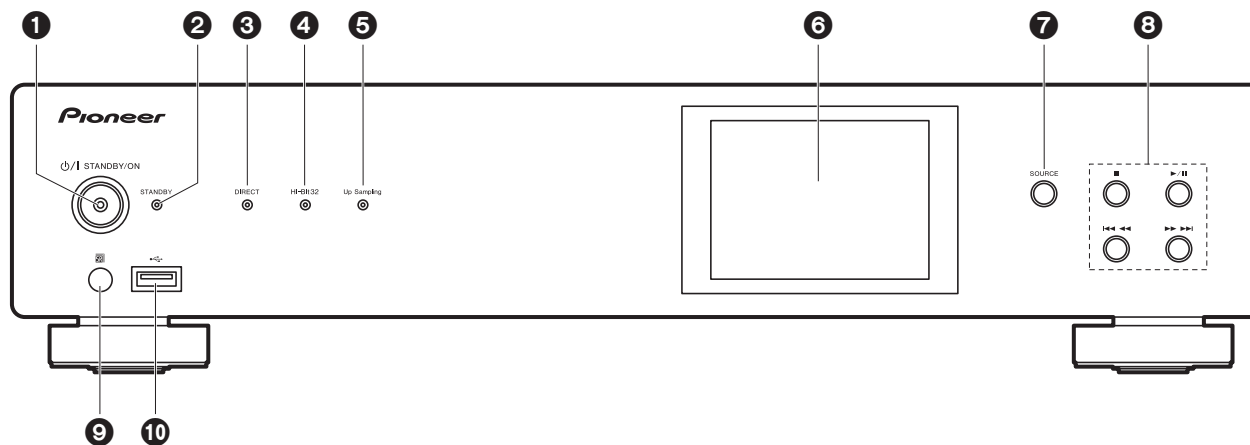

1. ϕ /I Botón/indicador STANDBY/ON: Enciende y apaga la alimentación principal de la unidad. Mientras la unidad está arrancando, el indicador en el centro del botón parpadea lentamente en azul, después se ilumina en azul cuando ha arrancado.
2. Indicador STANDBY: Se ilumina en rojo cuando la unidad está en modo de espera.
3. Indicador DIRECT: Se ilumina cuando el modo DIRECT está activado. (→P26)
4. Indicador Hi-Bit32: Se ilumina cuando la función Hi-Bit32 está activada. (→P26)
5. Indicador Up Sampling: Se ilumina cuando la función Up Sampling está activada. (→P26)
6. Pantalla (→P8)
7. Botón SOURCE: Cambia la entrada a reproducir.
8. Botones de reproducción:
 - : Este botón detiene la reproducción.
 - ▶/|| : Este botón pausa la reproducción.
 - ◀◀◀ : Pasar a la pista anterior a la que se está reproduciendo.
 - ▶▶▶ : Pasar a la siguiente pista.
 - Dependiendo de la entrada, puede que estos botones se deshabiliten.
9. Sensor del mando a distancia
10. Puerto USB: Conectar un dispositivo de almacenamiento USB o un HDD (disco duro)

para reproducir archivos de música. También puede suministrar alimentación (máximo 5 V/0,5 A) a dispositivos USB con un cable USB.

- Cuando conecte un HDD que requiera más de 5 V/0,5 A, conéctelo al puerto USB (máximo 5 V/1 A) de la parte trasera de la unidad.



Panel trasero (N-70AE)

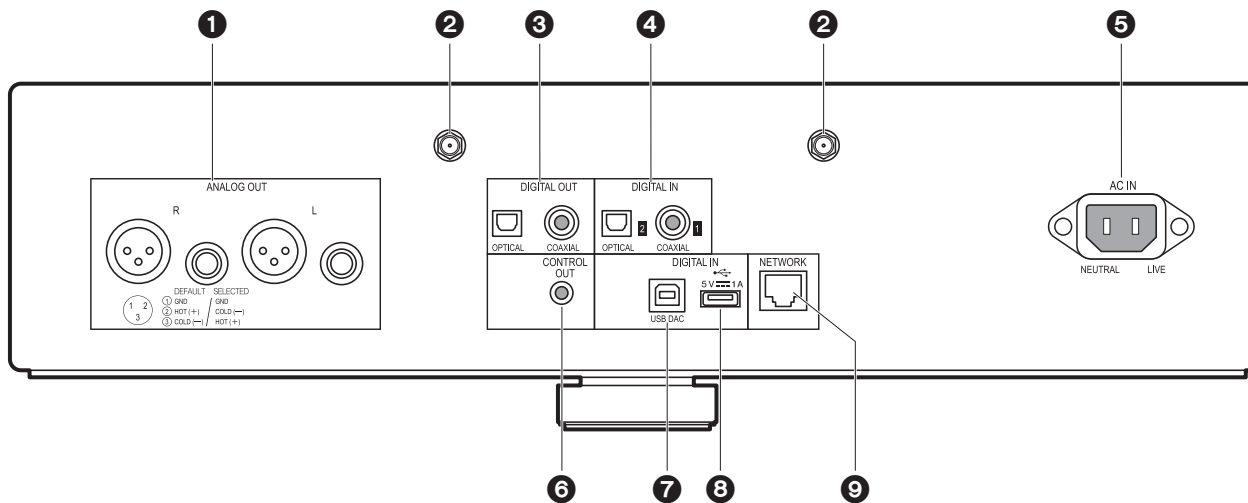

1. Conector ANALOG OUT: Utilice el cable de audio analógico provisto o un cable XLR disponible en comercios para conectar un amplificador integrado, por ejemplo.
2. Conector de la antena inalámbrica: Conecte la antena inalámbrica suministrada para conectar de forma inalámbrica. Después de colocar la antena, ajuste el ángulo de acuerdo con el estado de conexión.
 - Cuando vuelva a empaquetar la unidad, etc., quite la antena inalámbrica para evitar daños.
3. Conector DIGITAL OUT OPTICAL/COAXIAL: Utilice un cable óptico digital o un cable coaxial digital para conectar un amplificador integrado, por ejemplo.
4. Conector DIGITAL IN OPTICAL/COAXIAL: Utilice un cable óptico digital o un cable coaxial digital para conectar un reproductor de CD, por ejemplo.
5. AC IN: Conecte el cable de alimentación suministrado.
6. Conector CONTROL OUT: Si conecta amplificadores de la marca Pioneer y reproductores de CD, puede centralizar el control. Por ejemplo, puede controlar los amplificadores y los reproductores de CD desde Pioneer Remote App.
7. Puerto USB DAC: Utilice un cable USB (tipo A—B) para conectar un ordenador.
8. Puerto USB: Conectar un dispositivo de almacenamiento USB o un HDD (disco duro)

9. Conector NETWORK: Conecte con la red a través de un cable ethernet.
- para reproducir archivos de música. También puede suministrar alimentación (máximo 5 V/1 A) a dispositivos USB con un cable USB. También es posible guardar o borrar archivos de música en el HDD USB con un ordenador a través de la red. (→P23)

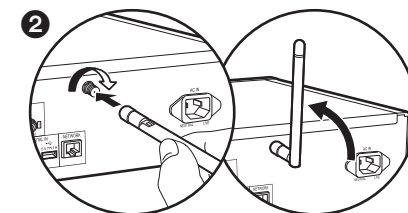



Panel trasero (N-50AE)

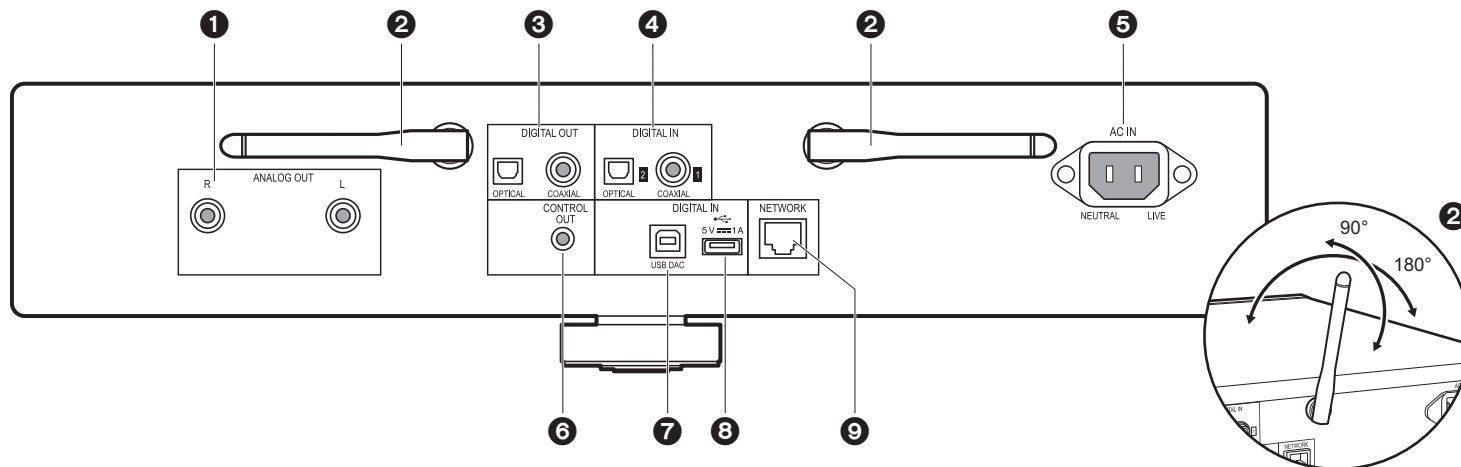

1. Conectores ANALOG OUT: Utilice el cable de audio analógico provisto para conectar un amplificador integrado, por ejemplo.
2. Antena inalámbrica: Levántela para conectar de forma inalámbrica. El diagrama muestra el rango de movimiento de la antena inalámbrica. No intente forzarla más allá de este rango o podría romperla.
3. Conector DIGITAL OUT OPTICAL/COAXIAL: Utilice un cable óptico digital o un cable coaxial digital para conectar un amplificador integrado, por ejemplo.
4. Conector DIGITAL IN OPTICAL/COAXIAL: Utilice un cable óptico digital o un cable coaxial digital para conectar un reproductor de CD, por ejemplo.
5. AC IN: Conecte el cable de alimentación suministrado.
6. Conector CONTROL OUT: Si conecta amplificadores de la marca Pioneer y reproductores de CD, puede centralizar el control. Por ejemplo, puede controlar los amplificadores y los reproductores de CD desde Pioneer Remote App.
7. Puerto USB DAC: Utilice un cable USB (tipo A—B) para conectar un ordenador.
8. Puerto USB: Conectar un dispositivo de almacenamiento USB o un HDD (disco duro) para reproducir archivos de música. También puede suministrar alimentación (máximo 5 V/1 A) a dispositivos USB con un cable USB. También es posible guardar o borrar

- archivos de música en el HDD USB con un ordenador a través de la red. (→P23)
9. Conector NETWORK: Conecte con la red a través de un cable ethernet.



Mando a distancia

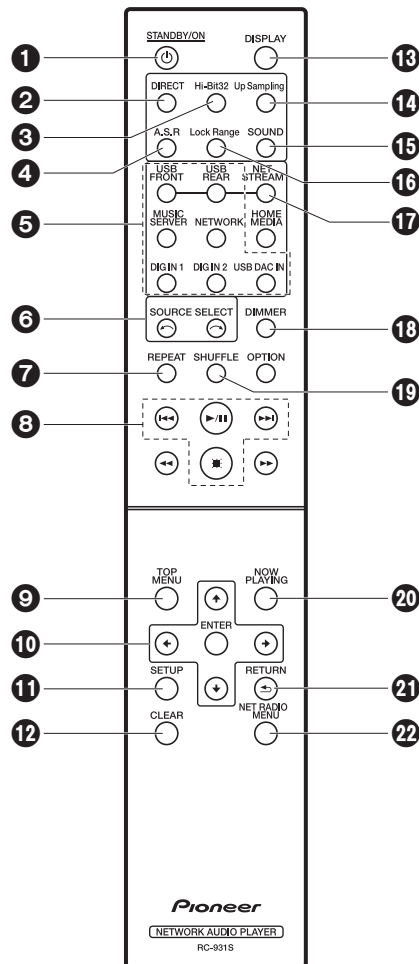

1. Botón STANDBY/ON: Cuando la alimentación principal de la unidad está encendida, este botón enciende la unidad o la pone en modo de espera. La alimentación principal no se puede conectar o desconectar a través del mando a distancia.
2. Botón DIRECT: Activa y desactiva el modo DIRECT. (→P26)
3. Botón Hi-Bit32: Activa y desactiva la función Hi-Bit32. (→P26)
4. Botón A.S.R.: Activa y desactiva la función Auto Sound Retriever. (→P26)
5. Botones INPUT SELECTOR: Cambia la entrada a reproducir.
6. Botón : La fuente de entrada de la reproducción cambiará cada vez que pulse uno de estos botones.
7. Botón REPEAT: Configurar la reproducción repetida.
8. Botones de reproducción:
 - ◀◀: Pasar a la pista anterior a la que se está reproduciendo.
 - ▶▶/||: Reproducir o pausar la reproducción.
 - ▶▶: Pasar a la siguiente pista.
 - : Detener la reproducción.
 - Dependiendo de la entrada, puede que la operación no se inicie.
9. Botón TOP MENU: Desplazarse al menú superior de la entrada seleccionada.
10. Cursores, botón ENTER: Seleccione el elemento con los cursores y pulse ENTER para confirmar.
11. Botón SETUP: Muestra el menú Setup. (→P29)
12. Botón CLEAR: Se utiliza para insertar texto, etc.
13. Botón DISPLAY: Púlselo para apagar la pantalla de la unidad. Pulse de nuevo para encender la pantalla.
14. Botón Up Sampling: Activa y desactiva la función Up Sampling. (→P26)
15. Botón SOUND: Muestra el menú SOUND. (→P26)
16. Botón Lock Range: Muestra la pantalla de configuración Lock Range Adjust. (→P26)
17. Botón NET STREAM: Cada vez que se pulsa el botón, se cambian los servicios de red, como la radio por internet.
18. Botón DIMMER: Puede ajustar el brillo de la pantalla en tres pasos.
19. Botón SHUFFLE: Ajuste la reproducción aleatoria.
20. Botón NOW PLAYING: Si ha modificado la pantalla durante la reproducción, por ejemplo, este botón le permitirá volver a la pantalla para ver información sobre el archivo que se esté reproduciendo.
21. Botón RETURN: Regresa la pantalla al estado anterior.
22. Botón NET RADIO MENU: Utilice este botón cuando reproduzca la radio por Internet.
 - HOME MEDIA, OPTION, ◀◀, y ▶▶ no se utilizan.

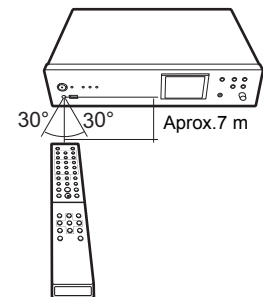

E S



Pantalla

ES

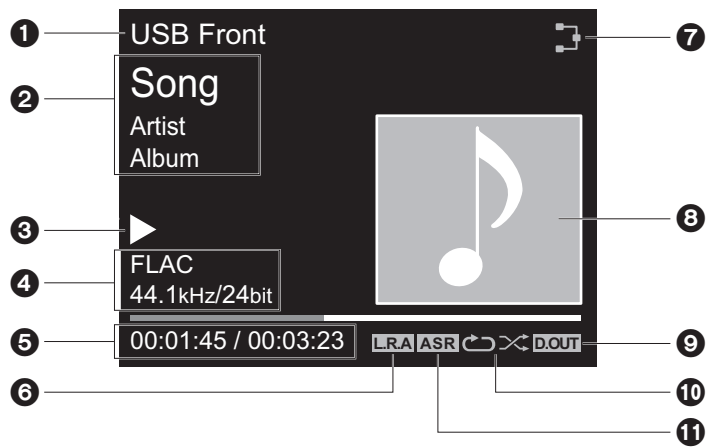

1. Se muestra la fuente.
(USB Front / USB Rear / USB DAC In / Music Server / Network / Digital In 1 / Digital In 2)
2. Se visualiza el nombre de archivo, artista, álbum, etc.
3. Muestra el estado de reproducción.
4. Muestra el formato de archivo, la frecuencia de muestreo y la información de bits de cuantificación.
5. Se muestra el estado de reproducción del archivo. Puede que no se muestre dependiendo de la entrada o el archivo.
6. Se muestra cuando el ajuste Lock Range Adjust no está en "Range 7". (→P26)
7. Se ilumina en las siguientes condiciones.
 - : Cuando el ajuste de conexión en la unidad es "Wired" y la unidad está conectada a la red.
 - : Cuando el ajuste de conexión en la unidad es "Wired" y la unidad no está conectada a la red.
 - : Cuando el ajuste de conexión en la unidad es "Wi-Fi" y la unidad está conectada a la red.
 - : Cuando el ajuste de conexión en la unidad es "Wi-Fi" y la unidad no está conectada a la red.
8. Si el archivo que se está reproduciendo tiene una portada grabada, esta se visualiza

- aquí.
9. Se muestra cuando el ajuste de salida de audio digital está activado. (→P31)
 10. Se ilumina en las siguientes condiciones.
 - : Cuando está activada la reproducción repetida de todas las pistas
 - : Cuando está activada la reproducción repetida de una pista
 - : Cuando está activada la reproducción aleatoria
 11. Se muestra cuando la función Auto Sound Retriever está activada. (→P26)
- Cuando se pulsa DISPLAY en el mando a distancia para apagar la pantalla, puede parecer que ha desenchufado la unidad de la toma de corriente, pero aún se está suministrando electricidad a la unidad. Para desconectar completamente la unidad del suministro eléctrico, es necesario que desenchufe el cable de alimentación (dispositivo de apagado) de la unidad de la toma de corriente.



Conexiones con un amplificador

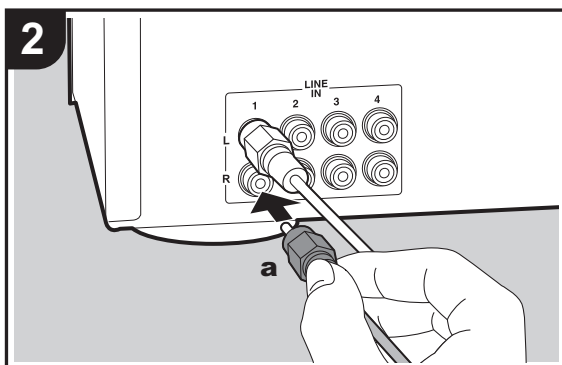
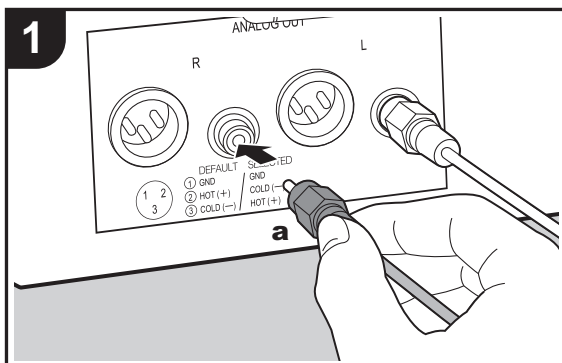

En las ilustraciones se usa N-70AE. N-50AE no tiene conector XLR.

Esta unidad

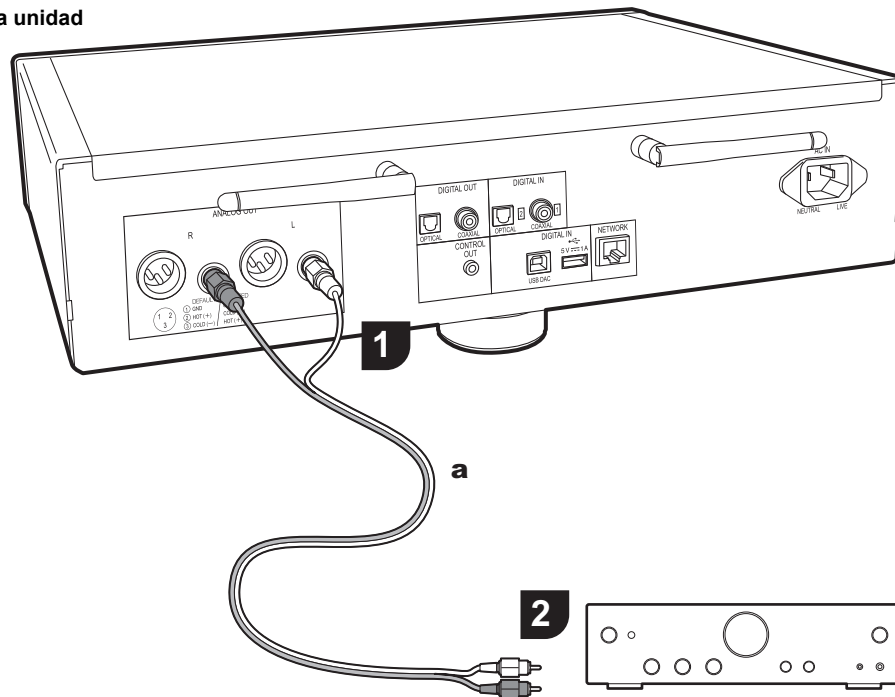

Amplificador integrado, receptor de AV, etc.

Puede reproducir el audio procedente de funciones de red como la radio por Internet y de otros dispositivos conectados a esta unidad a través de los sistemas de altavoces conectados a los amplificadores integrados o receptores AV. Establezca la conexión para adecuar los conectores de entrada de su amplificador.

Conexión con un cable de audio analógico

La señal se convierte en analógica en el convertidor D/A de la unidad y después se transmite a un amplificador integrado, por ejemplo. Conecte los conectores LINE IN de un amplificador integrado con el cable de audio analógico suministrado al conector ANALOG OUT de la unidad.

a Cable de audio analógico

ES



Conexión con un cable XLR (solo N-70AE)

La señal se convierte en analógica en el convertidor D/A de la unidad y después se transmite a un amplificador integrado, por ejemplo. Conecte el conector de entrada XLR de un amplificador integrado con un cable XLR al conector ANALOG OUT (conector XLR) de la unidad.

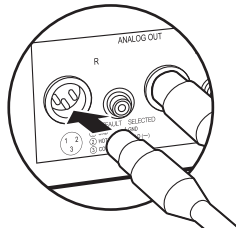

con todos los dispositivos conectados o entornos).

Conexión con un cable coaxial digital

La señal se convierte en analógica en el convertidor D/A del amplificador integrado, por ejemplo. Conecte el conector COAXIAL IN de un amplificador integrado con un cable coaxial digital al conector DIGITAL OUT COAXIAL de la unidad.

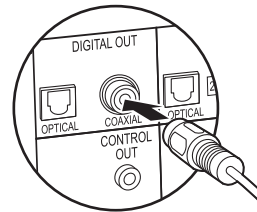

- Las señales digitales que esta unidad puede transmitir son señales PCM lineales con una frecuencia de muestreo y una tasa de bits de cuantificación de 192 kHz/24 bit (puede que no sea posible el funcionamiento con todos los dispositivos conectados o entornos).

Conexión con un cable óptico digital

La señal se convierte en analógica en el convertidor D/A del amplificador integrado, por ejemplo. Conecte el conector OPTICAL IN de un amplificador integrado con un cable óptico digital al conector DIGITAL OUT OPTICAL de la unidad.

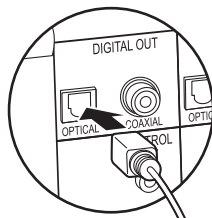

- Las señales digitales que esta unidad puede transmitir son señales PCM lineales con una frecuencia de muestreo y una tasa de bits de cuantificación de 192 kHz/24 bit (puede que no sea posible el funcionamiento

a Cables mini plug monoaurales (sin resistencias)

cable de audio analógico. El control centralizado no puede funcionar correctamente únicamente con la conexión del conector de control.

- Con esta conexión, los sensores del mando a distancia del amplificador y el reproductor de CD dejan de funcionar. Apunte el mando a distancia al sensor de control remoto de la unidad.

Esta unidad

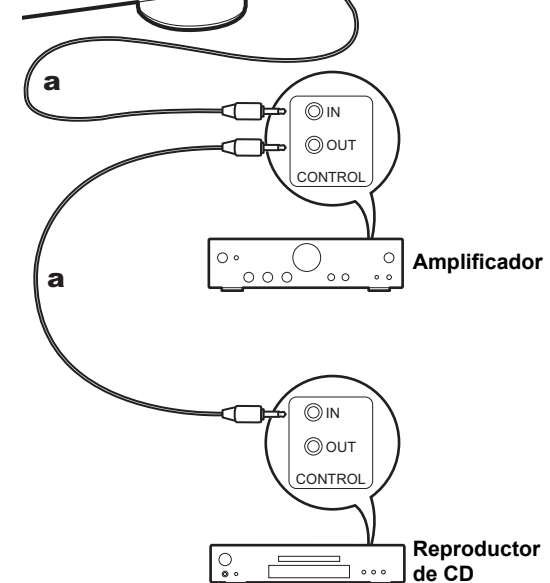
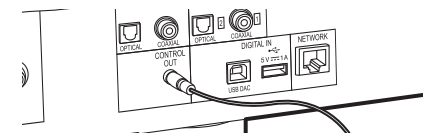

El conector de control

Si conecta amplificadores de marca Pioneer o reproductores de CD que tengan, por ejemplo, conectores de control con cables mini plug monoaurales (sin resistencias), puede centralizar el control de los dispositivos utilizando Pioneer Remote App. De hecho, aunque los otros dispositivos se encuentren en ubicaciones a las que no llegue la señal del mando a distancia, podrá habilitar el funcionamiento de los otros componentes a través del sensor del mando a distancia de esta unidad.

- Asegúrese también de que establece la conexión con el

ES



Conexión del cable de alimentación, etc.

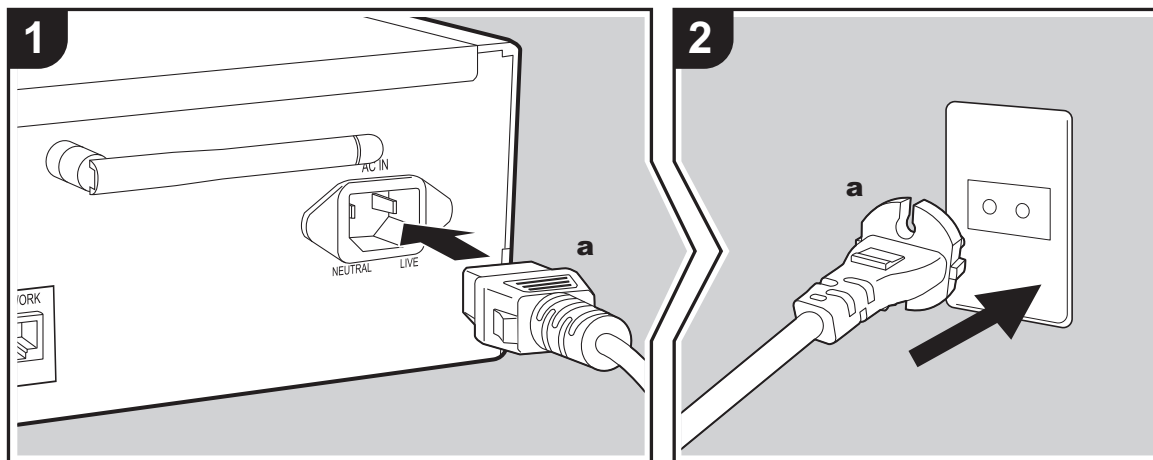

Conexión del cable de alimentación

Este modelo incluye un cable de alimentación extraíble. El cable de alimentación debe conectarse sólo después de que todas las otras conexiones se hayan completado. Conecte el cable de alimentación al terminal AC IN de la unidad en primer lugar y luego conéctelo a la toma. Desconecte siempre el cable de alimentación del lado de la toma de corriente primero cuando desconecte el cable de alimentación.

Conexión del cable Ethernet

Para conectarse a la red con un cable ethernet, utilice el conector NETWORK. Cuando utilice una conexión Wi-Fi, realice ajustes en la configuración inicial (→P12). Cuando utilice N-70AE, asegúrese de haber conectado la antena inalámbrica suministrada. (→P5) Puede disfrutar de funciones como la radio por internet y AirPlay conectándose a la red.

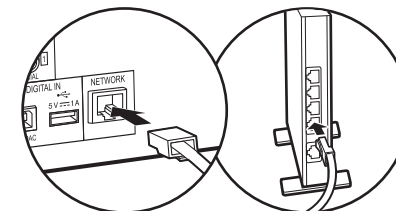



Encendido y configuración inicial

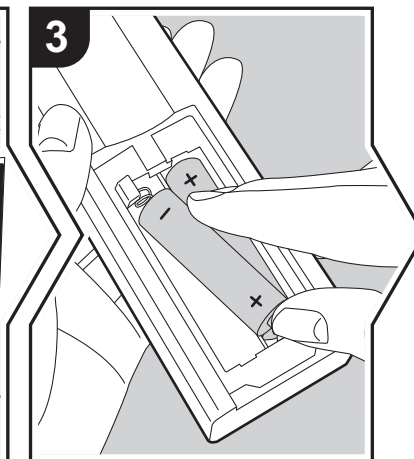
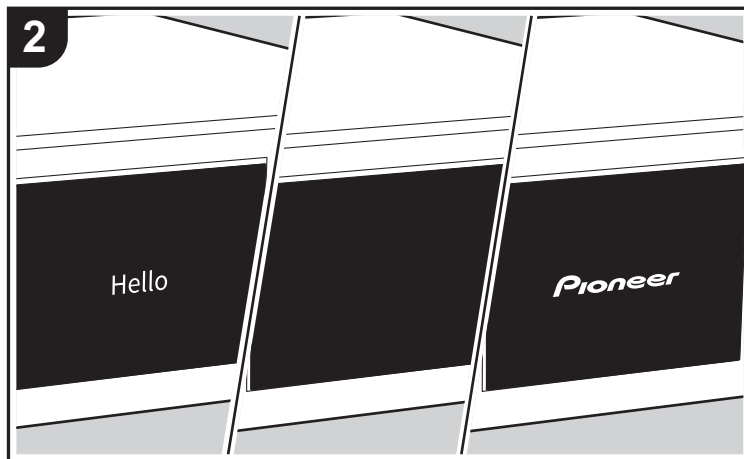
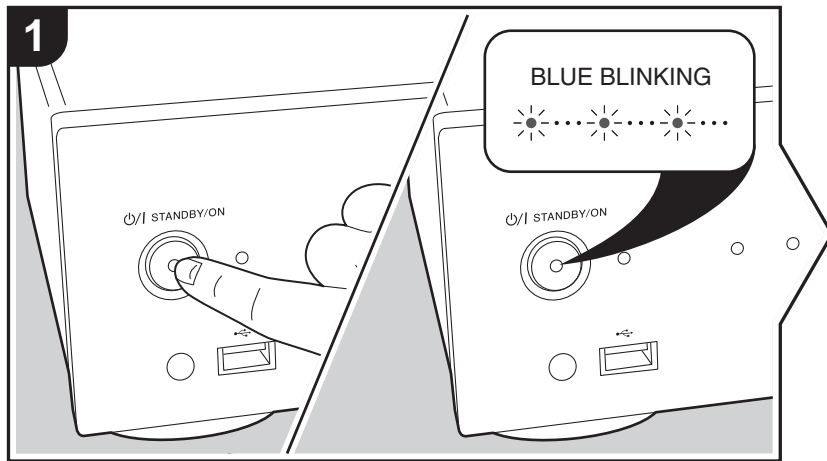

Puesta en marcha: Cuando pulsa **STANDBY/ON** en la unidad principal, el indicador **STANDBY/ON** del centro del botón parpadea lentamente en azul, 20 segundos más tarde aparece "Hello" en la pantalla. Tras esto, la pantalla se queda en blanco y después de que aparezca el logo Pioneer, puede comenzar a usar la unidad.

Configuración de la conexión Wi-Fi

Quando enciende la unidad por primera vez, se muestra automáticamente la pantalla de configuración inicial que le permite realizar fácilmente la configuración de la conexión Wi-Fi.

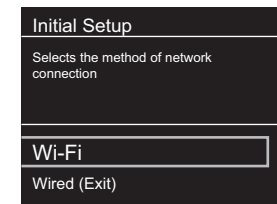

Para establecerla, seleccione el elemento con los cursores del mando a distancia y pulse **ENTER** para confirmar. Para volver a la pantalla anterior, pulse **RETURN**.

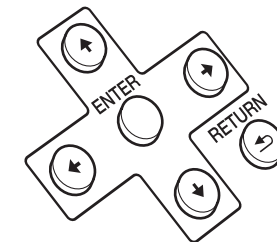

Para realizar la configuración de Wi-Fi, seleccione "Wi-Fi". Si ha realizado la conexión con una cable ethernet, seleccione "Wired (Exit)" y confirme. Si selecciona "Wi-Fi", seleccione el método de configuración en la siguiente



pantalla (por ejemplo "Scan Networks").

- Mientras configura la red, aparecen pantallas solicitando que acepte la política de privacidad del Onkyo Group y acepte las políticas de privacidad requeridas para usar la función Chromecast built-in. Seleccione "Accept" y pulse ENTER para indicar su conformidad. Para información sobre los ajustes requeridos para usar la función Chromecast built-in y las operaciones para reproducirla, consulte la hoja de instrucciones Chromecast built-in incluida.

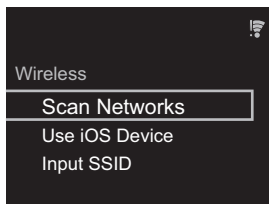

- Para rehacer la configuración inicial, pulse SETUP en el mando a distancia, seleccione "Wi-Fi" en "Network Setting" - "Connection", y después seleccione "Wi-Fi Setup".

■ Scan Networks

De la lista de SSID de puntos de acceso como routers LAN inalámbricos, seleccione el SSID requerido y realice los ajustes.

1. Seleccione el SSID del punto de acceso al que quiera conectarse y después confirme.

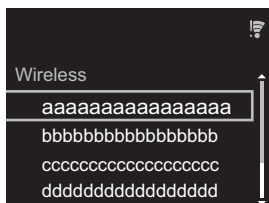

2. Seleccione "Enter Password" o "Push Button" y confirme.

Si el punto de acceso tiene un botón de configuración automática, seleccionando "Push Button" puede conectarse sin introducir una contraseña.

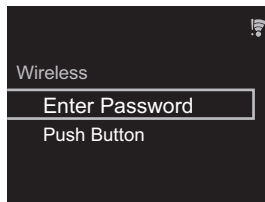

3. Si selecciona "Enter Password", introduzca la contraseña del punto de acceso y pulse ENTER. Para información sobre cómo introducir texto, consulte "Introducción de texto" (➔P27).

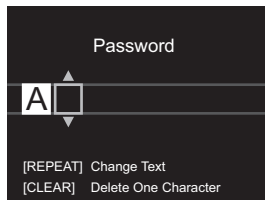

Si selecciona "Push Button", entonces después de mantener pulsado el botón de configuración automática del punto de acceso durante el tiempo requerido, pulse ENTER en el mando a distancia.

4. se visualizará cuando se haya completado la configuración.



■ Use iOS Device

Configurar compartiendo los ajustes de Wi-Fi del dispositivo iOS con esta unidad.

1. Conecte el dispositivo iOS por Wi-Fi.
2. Seleccione este dispositivo en el elemento "SET UP NEW AIRPLAY SPEAKER..." de la pantalla del dispositivo iOS y seleccione "Next".
 - Esta unidad se muestra como "Pioneer N-70AE XXXXXX" o "Pioneer N-50AE XXXXXX".
3. Tras establecer la conexión, seleccione "Done" en la pantalla del dispositivo iOS.
4. se visualizará en la pantalla de la unidad cuando se haya completado la configuración.



■ Introducir el SSID del punto de acceso

Configurar introduciendo el SSID del punto de acceso al que quiere conectarse.

1. Introduzca el SSID. Para información sobre cómo introducir texto, consulte "Introducción de texto" (➔P27).

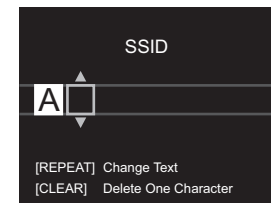



2. Seleccione y confirme el método de autenticación.

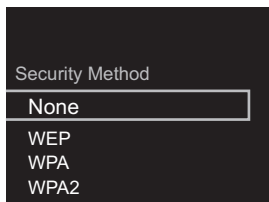

- Si selecciona "None", continúe con el paso 3. Si selecciona "WEP", "WPA" o "WPA2", introduzca la contraseña y confirme.

3.  se visualizará cuando se haya completado la configuración.





Dispositivo de almacenamiento USB/HDD

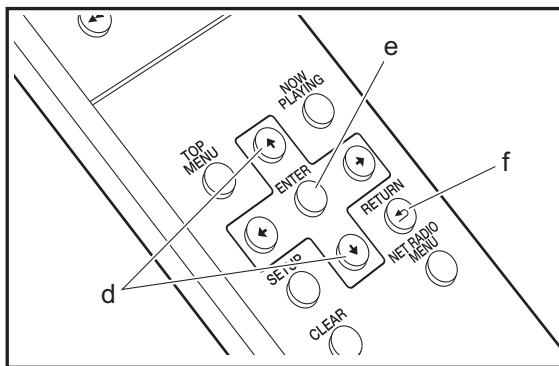
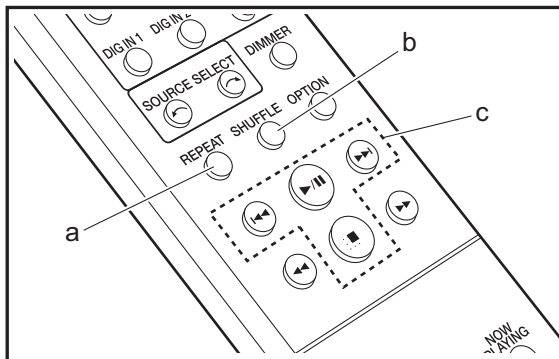
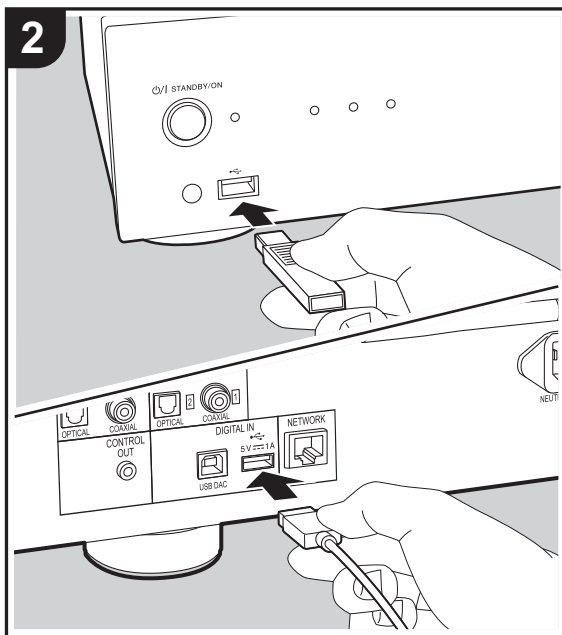
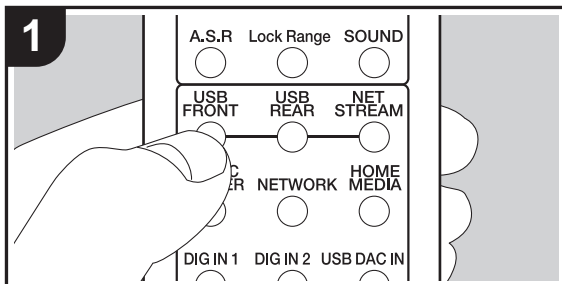

Operaciones básicas

Puede reproducir archivos de música conectando un dispositivo de almacenamiento USB o un HDD (disco duro) al puerto USB en la parte delantera o trasera de la unidad.

- El puerto USB de la parte delantera es compatible con una tensión de alimentación máxima de 5 V/0,5 A. Si el HDD requiere más de esto, conéctelo al puerto USB (máximo 5 V/1 A) de la parte trasera de la unidad.

1. Encienda la unidad.
2. Pulse USB FRONT o USB REAR.

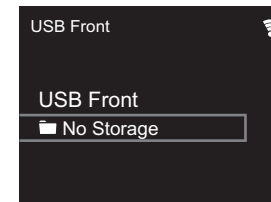

3. Conecte el dispositivo de almacenamiento USB o el HDD al puerto USB en la parte delantera o trasera.
4. Las carpetas y los archivos de música se muestran en la pantalla una vez se haya completado la carga.

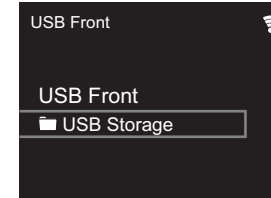

5. Seleccione la carpeta o el archivo de música con los cursores (d) del mando a distancia y pulse ENTER (e) para confirmar. Para volver a la pantalla anterior, pulse RETURN (f).
6. Utilice los botones de reproducción (c) para detener la reproducción o elegir las pistas que desea reproducir.

E S



- La visualización del nombre del álbum, el nombre del artista y la portada es compatible con archivos de música en formato MP3/WMA/Apple Lossless/FLAC/AAC/DSD (solo DSF). Los formatos para las imágenes incluidas son JPEG y PNG.
- Los caracteres que no se puedan mostrar en esta unidad aparecerán como "*".
- El puerto USB de esta unidad cumple con el estándar USB 2.0. Puede que la velocidad de transferencia sea insuficiente para algunos de los contenidos que reproduzca, lo que podría causar interrupciones en el sonido.

Reproducción repetida

1. Pulse repetidamente REPEAT (a) durante la reproducción para visualizar en la pantalla.
 - : Reproducción repetida de todas las pistas.
 - : Reproducción repetida de la pista seleccionada.
 Para cancelar la reproducción repetida, pulse REPEAT (a) varias veces hasta que desaparezcan los iconos.

Reproducción aleatoria

1. Pulse repetidamente SHUFFLE (b) durante la reproducción para visualizar en la pantalla.
 - : Reproducir las pistas de una carpeta aleatoriamente.
 Para cancelar la reproducción aleatoria, pulse SHUFFLE (b) hasta que desaparezcan los iconos.

Requisitos del dispositivo de almacenamiento USB / HDD

- Tenga en cuenta que no se garantiza el funcionamiento con todos los dispositivos de almacenamiento USB o HDD.
- Esta unidad puede utilizar dispositivos de almacenamiento USB que cumplan con los estándares

de la clase de dispositivos de almacenamiento. (Sin embargo, aún existen dispositivos que esta unidad no puede reproducir incluso aunque cumplan con los estándares de la clase de dispositivos de almacenamiento.)

- Esta unidad también es compatible con dispositivos de almacenamiento USB que usan formatos de sistemas de archivos FAT16 o FAT32. Otros formatos como exFAT, NTFS y HFS no se pueden reproducir con esta unidad.
- Si el dispositivo de almacenamiento USB ha sido particionado, cada sección será tratada como un dispositivo independiente.
- Se pueden visualizar hasta 20.000 canciones por carpeta y las carpetas se pueden anidar hasta en 16 niveles.
- Los concentradores USB y los dispositivos de almacenamiento USB con funciones de concentrador no son compatibles. No conecte a la unidad estos dispositivos.
- Los dispositivos de almacenamiento USB con función de seguridad no son compatibles con esta unidad.
- Si el dispositivo de almacenamiento USB o HDD viene con un adaptador de CA, le recomendamos que utilice su adaptador de CA para alimentarlo.
- El soporte insertado al lector de tarjetas USB podría no estar disponible en esta función. Además, dependiendo del dispositivo de almacenamiento USB, la correcta lectura del contenido podría no ser posible.
- No aceptaremos ninguna responsabilidad por la pérdida o daños a los datos almacenados en un dispositivo de almacenamiento USB cuando se usa dicho dispositivo con esta unidad. Le recomendamos hacer una copia de seguridad de los archivos de música importantes anticipadamente.

Formatos de audio compatibles

Esta unidad es compatible con los siguientes formatos de

archivos de música. Tenga en cuenta que los archivos de sonido que están protegidos por las leyes de derechos de autor no se pueden reproducir en esta unidad.

MP3 (.mp3/.MP3):

- Formatos compatibles: MPEG-1/MPEG-2 Audio Layer 3
- Tasas de muestreo compatibles: 44,1 kHz, 48 kHz
- Tasas de bits compatibles: Entre 8 kbps y 320 kbps y VBR.

WMA (.wma/.WMA):

- Tasas de muestreo compatibles: 44,1 kHz, 48 kHz
- Tasas de bits compatibles: Entre 5 kbps y 320 kbps y VBR.
- Los formatos WMA Pro/Voice/WMA Lossless no son compatibles

WAV (.wav/.WAV):

Los archivos WAV incluyen audio digital PCM sin comprimir.

- Tasas de muestreo compatibles: 44,1 kHz, 48 kHz, 88,2 kHz, 96 kHz, 176,4 kHz, 192 kHz
- Bit de cuantificación: 8 bits, 16 bits, 24 bits

AIFF (.aiff/.aif/.AIFF/.AIF):

Los archivos AIFF incluyen audio digital PCM sin comprimir.

- Tasas de muestreo compatibles: 44,1 kHz, 48 kHz, 88,2 kHz, 96 kHz, 176,4 kHz, 192 kHz
- Bit de cuantificación: 8 bits, 16 bits, 24 bits

AAC (.aac/.m4a/.mp4/.3gp/.3g2/.AAC/.M4A/.MP4/.3GP/.3G2):

- Formatos compatibles: Audio MPEG-2/MPEG-4
- Tasas de muestreo compatibles: 44,1 kHz, 48 kHz, 88,2 kHz, 96 kHz,
- Tasas de bits compatibles: Entre 8 kbps y 320 kbps y VBR.

FLAC (.flac/.FLAC):

- Tasas de muestreo compatibles: 44,1 kHz, 48 kHz, 88,2 kHz, 96 kHz, 176,4 kHz, 192 kHz



- Bit de cuantificación: 8 bits, 16 bits, 24 bits

Apple Lossless (.m4a/.mp4/.M4A/.MP4):

- Tasas de muestreo compatibles: 44,1 kHz, 48 kHz, 88,2 kHz, 96 kHz, 176,4 kHz, 192 kHz
- Bit de cuantificación: 16 bits, 24 bits

DSD (.dsf/.dff/.DSF/.DFF):

- Formatos compatibles: DSF/DSDIFF
- Tasas de muestreo compatibles: 2,8 MHz, 5,6 MHz, 11,2 MHz



Radio por Internet

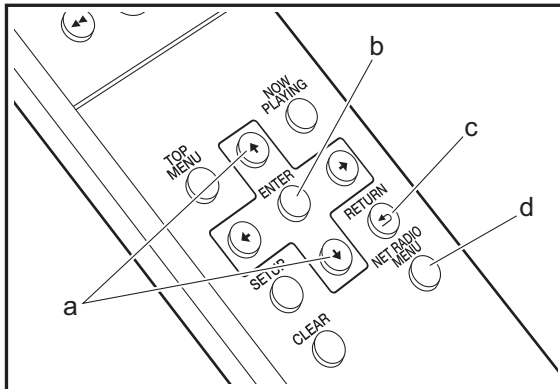
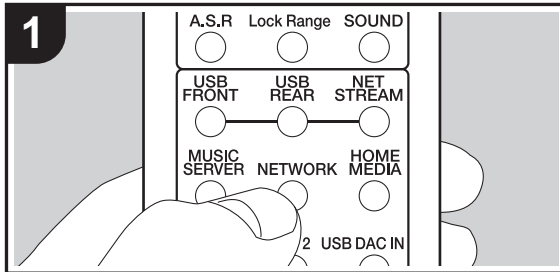

Operaciones básicas

Puede utilizar servicios de radio por internet como TunelN conectando esta unidad a una red con conexión a internet. Dependiendo del servicio de radio por internet, puede que sea necesario que el usuario se registre antes desde su ordenador.

1. Encienda la unidad.
2. Pulse NETWORK.

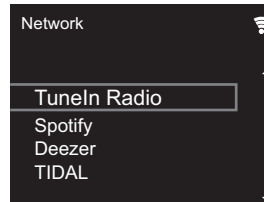

3. Seleccione "TunelN Radio" con los cursores (a) del mando a distancia y pulse ENTER (b) para confirmar. Después de cambiar la pantalla al servicio de radio por internet, puede seleccionar emisoras con los cursores (a) del mando a distancia y pulsar ENTER (b) para confirmar. Para volver a la pantalla anterior, pulse RETURN (c).

TunelN

Puede registrar como favorita una emisora que haya reproducido.

1. Pulse NET RADIO MENU (d) mientras se reproduce TunelN.
2. Seleccione "Add to My Presets" en la pantalla y confirme.
3. Para reproducir una emisora favorita, en la pantalla superior de TunelN, seleccione la emisora registrada en "My Presets" y confirme. Para borrar emisoras favoritas, pulse NET RADIO MENU (d) durante la reproducción, seleccione "Remove from My Presets" y confirme.



Spotify

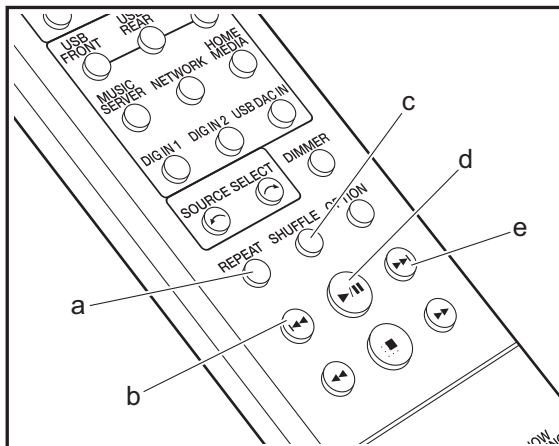
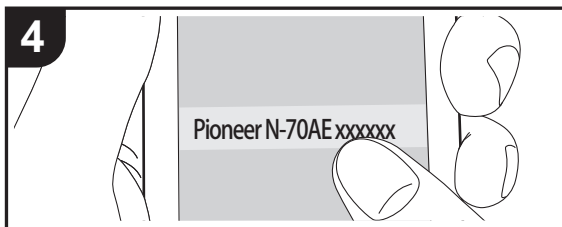
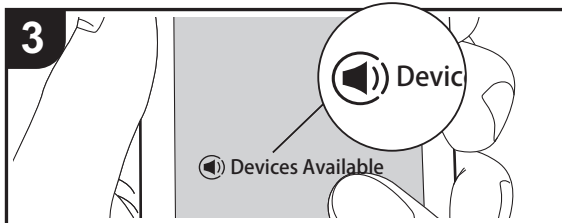
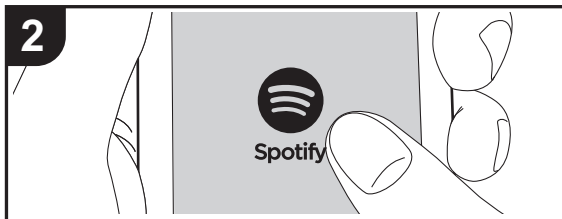
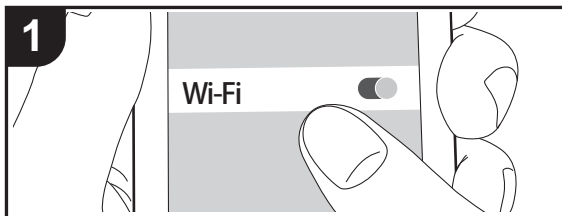

Operaciones básicas

Podrá reproducir Spotify Connect si conecta la unidad a la misma red que un smartphone o tableta. Para activar Spotify Connect, debe instalar la aplicación de Spotify y en su teléfono inteligente o tableta y crear una cuenta de Spotify premium.

1. Conecte el teléfono inteligente a la misma red que esta unidad.
2. Abra la aplicación Spotify.
3. Reproduzca la pista en la aplicación Spotify y después, tras cambiar a la pantalla para controlar la reproducción, toque "Devices Available" en la parte inferior de la pantalla.
4. Seleccione esta unidad.
 - Esta unidad se muestra como "Pioneer N-70AE XXXXXX" o "Pioneer N-50AE XXXXXX".
5. La unidad se encenderá automáticamente, el selector de entrada cambiará a Network y se iniciará la transmisión de Spotify.
 - Si "Option Setting" - "Power Off Setting" - "Network Standby" está configurado como "Off" en el menú Setup, encienda la unidad manualmente y pulse NETWORK en el mando a distancia.
 - Consulte el siguiente enlace para configurar Spotify: www.spotify.com/connect/

También se pueden llevar a cabo estas operaciones del mando a distancia.

- (a) Este botón inicia la reproducción repetida.
- (b) Este botón reproduce la pista anterior.
- (c) Este botón inicia la reproducción aleatoria.
- (d) Si se pulsa durante la reproducción, este botón la pausa. Si se pulsa con la reproducción en pausa, esta se reanuda.
- (e) Este botón reproduce la pista siguiente.

ES



AirPlay®

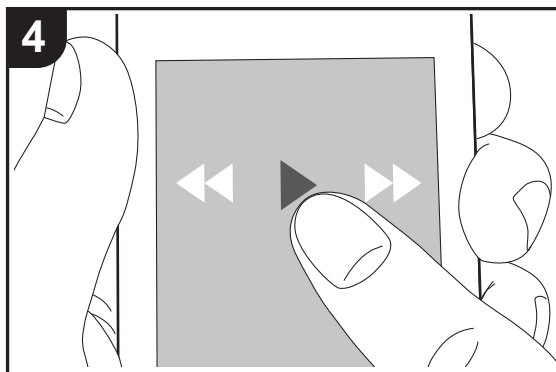
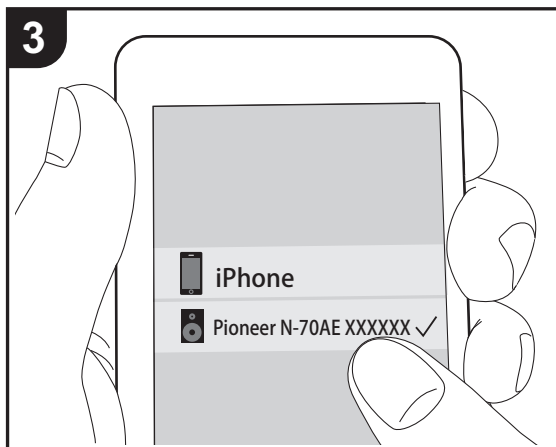
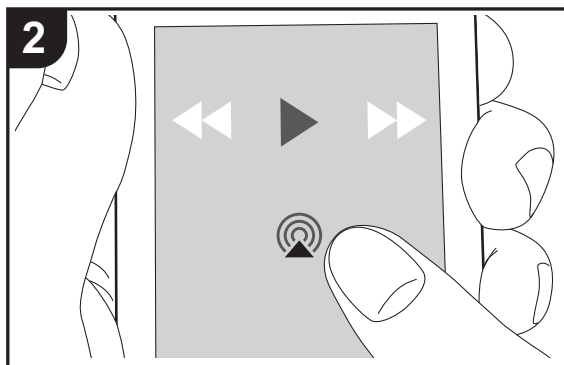
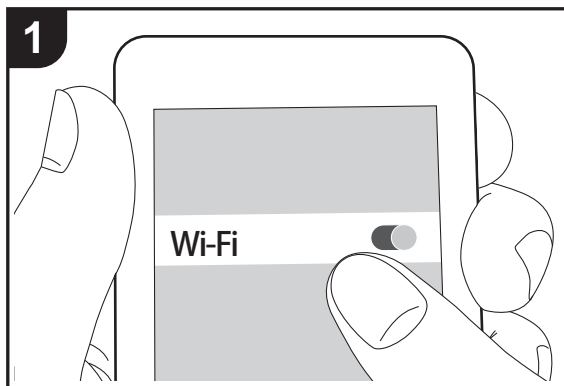

e.g., iOS 10

Funcionamiento básico

Puede disfrutar sin cables de los archivos de música almacenados en un iPhone®, iPod touch® o iPad® conectado al mismo punto de acceso que esta unidad. Actualice la versión de sistema operativo en su dispositivo iOS a la última versión.

1. Conecte el dispositivo iOS a la misma red que esta unidad.
2. Pulse el icono AirPlay  en la pantalla de reproducción de la aplicación de música en el dispositivo iOS y seleccione esta unidad de la lista de dispositivos visualizada.
 - Esta unidad se muestra como "Pioneer N-70AE XXXXXX" o "Pioneer N-50AE XXXXXX".
 - Si se ha establecido una "AirPlay Password" en esta unidad, introduzca la contraseña que estableció.
3. Reproduzca los archivos de música en el dispositivo iOS.
 - En el momento de la compra, la función Network Standby está ajustada en On, y cuando comienza la reproducción de AirPlay, la alimentación de la unidad se enciende automáticamente y se inicia la reproducción.
 - Debido a las características de la tecnología inalámbrica AirPlay, el sonido producido en esta unidad puede quedar ligeramente detrás del sonido reproducido en el dispositivo con AirPlay activado.
 - SHUFFLE y REPEAT en el mando a distancia no funcionan. Opere desde el dispositivo iOS.

También puede reproducir archivos de música en el ordenador con iTunes (Ver. 10.2.2 o posterior). Asegúrese de que esta unidad y el ordenador están conectados a la misma red, haga clic en el icono AirPlay  en iTunes, seleccione esta unidad de la lista de dispositivos mostrada e inicie la reproducción de un archivo de música.

ES



Music Server

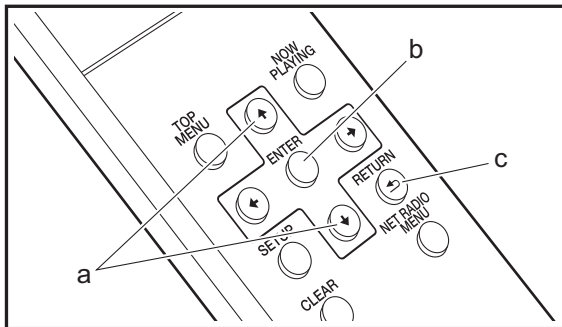
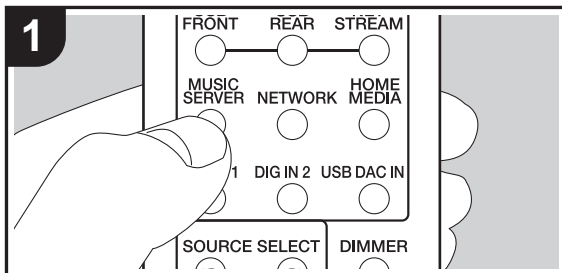

Es posible transmitir archivos de música almacenados en PC o dispositivos NAS conectados a la misma red que esta unidad. Los servidores de red compatibles con esta unidad son PC que tienen instalados reproductores con la función de servidor de Windows Media® Player 11 o 12, o dispositivos NAS compatibles con la función de red local. Puede que necesite realizar algunos ajustes antes de usar Windows Media® Player 11 o 12. Tenga en cuenta que únicamente se pueden reproducir los archivos de música registrados en la biblioteca de Windows Media® Player.

Configuración de Windows Media® Player

■ Windows Media® Player 11

1. Encienda el PC y abra Windows Media® Player 11.
2. En el menú "Library", seleccione "Media Sharing" para visualizar un cuadro de diálogo.
3. Seleccione la casilla "Share my media" y haga clic en "OK" para mostrar los dispositivos compatibles.
4. Seleccione esta unidad y, a continuación, haga clic en "Allow".
 - Cuando se selecciona, el icono correspondiente se marca.
5. Haga clic en "OK" para cerrar el cuadro de diálogo.
 - Dependiendo de la versión de Windows Media® Player, es posible que haya diferencias en los nombres de los elementos que se pueden seleccionar.

■ Windows Media® Player 12

1. Encienda el PC y abra Windows Media® Player 12.
2. En el menú "Stream", seleccione "Turn on media streaming" para visualizar un cuadro de diálogo.
 - Si la transmisión de medios ya está activada, seleccione "More streaming options..." en el menú "Stream" para ver la lista de reproductores de la red y, a continuación, vaya al paso 4.
3. Haga clic en "Turn on media streaming" para visualizar una lista de los reproductores en la red.

4. Seleccione esta unidad en "Media streaming options" y compruebe que está ajustada a "Allow".
5. Haga clic en "OK" para cerrar el cuadro de diálogo.
 - Dependiendo de la versión de Windows Media® Player, es posible que haya diferencias en los nombres de los elementos que se pueden seleccionar.

Reproducción

1. Encienda la unidad.
2. Arranque el servidor (Windows Media® Player 11, Windows Media® Player 12, o dispositivo NAS) que contenga los archivos de música que quiera reproducir.
3. Asegúrese de que los PC y/o dispositivos NAS estén correctamente conectados a la misma red que la unidad.
4. Pulse MUSIC SERVER.

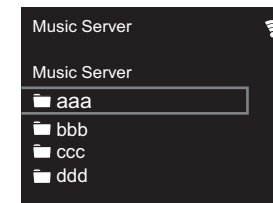

5. Seleccione el servidor o archivo de música con los cursores (a) del mando a distancia y pulse ENTER (b) para confirmar. Para volver a la pantalla anterior, pulse RETURN (c).
 - Si se muestra "No Server", compruebe que la red esté conectada correctamente.
 - Dependiendo del servidor utilizado y de los archivos reproducidos, puede que no se muestren el tiempo de reproducción transcurrido y el tiempo de reproducción restante.
 - En cuanto a los archivos de música en un servidor, cada carpeta puede contener hasta 20.000 pistas y las carpetas se pueden anidar hasta en 16 niveles.

ES



Controlar la reproducción remota desde un PC

Puede utilizar esta unidad para reproducir los archivos de música almacenados en su PC mediante el PC del interior de su red doméstica. Esta unidad admite reproducción remota con Windows Media® Player 12.

1. Encienda el PC y abra Windows Media® Player 12.
2. Abra el menú "Stream" y compruebe que "Allow remote control of my Player..." esté marcado. Haga clic en "Turn on media streaming" para visualizar una lista de los reproductores en la red.
3. Seleccione el archivo de música que desee reproducir con Windows Media® Player 12 y haga clic con el botón derecho. Para reproducir un archivo de música en otro servidor, abra el servidor de destino desde "Other Libraries" y seleccione el archivo de música que desee reproducir.
4. Seleccione esta unidad en "Play to", abra la ventana "Play to" de Windows Media® Player 12 e inicie la reproducción en la unidad. Si su PC funciona con Windows® 8.1, haga clic en "Play to" y seleccione esta unidad. Si su PC funciona con Windows® 10, haga clic en "Cast to Device" y seleccione esta unidad. Las operaciones durante la reproducción remota son posibles desde la ventana "Play to" del PC.
 - La reproducción a distancia no es posible cuando se utiliza un servicio de red o se reproducen archivos de música en un dispositivo de almacenamiento USB.
 - Dependiendo de la versión de Windows, es posible que haya diferencias en los nombres de los elementos que se pueden seleccionar.

Formatos de audio compatibles

Esta unidad es compatible con los siguientes formatos de archivos de música.

- Tenga en cuenta que la reproducción a través de LAN

inalámbrica de velocidades de muestreo de 88,2 kHz o superior y DSD no son compatibles.

- La reproducción a distancia de FLAC, y DSD tampoco es compatible.
- Son compatibles los archivos de tasa de bits variable (VBR). Sin embargo, el tiempo de reproducción podría no visualizarse correctamente.
- La reproducción a distancia no es compatible con la reproducción sin pausas.

MP3 (.mp3/.MP3):

- Formatos compatibles: MPEG-1/MPEG-2 Audio Layer-3
- Tasas de muestreo compatibles: 44,1 kHz, 48 kHz
- Tasas de bits compatibles: Entre 8 kbps y 320 kbps y VBR.

WMA (.wma/.WMA):

- Tasas de muestreo compatibles: 44,1 kHz, 48 kHz
- Tasas de bits compatibles: Entre 8 kbps y 320 kbps y VBR.
- Los formatos WMA Pro/Voice/WMA Lossless no son compatibles.

WAV (.wav/.WAV):

Los archivos WAV incluyen audio digital PCM sin comprimir.

- Tasas de muestreo compatibles: 44,1 kHz, 48 kHz, 88,2 kHz, 96 kHz, 176,4 kHz, 192 kHz
- Bit de cuantificación: 8 bits, 16 bits, 24 bits

AIFF (.aiff/.aif/.AIFF/.AIF):

Los archivos AIFF incluyen audio digital PCM sin comprimir.

- Tasas de muestreo compatibles: 44,1 kHz, 48 kHz, 88,2 kHz, 96 kHz, 176,4 kHz, 192 kHz
- Bit de cuantificación: 8 bits, 16 bits, 24 bits

AAC (.aac/.m4a/.mp4/.3gp/.3g2/.AAC/.M4A/.MP4/.3GP/.3G2):

- Formatos compatibles: Audio MPEG-2/MPEG-4
- Tasas de muestreo compatibles: 44,1 kHz, 48 kHz, 88,2 kHz, 96 kHz

- Tasas de bits compatibles: Entre 8 kbps y 320 kbps y VBR.

FLAC (.flac/.FLAC):

- Tasas de muestreo compatibles: 44,1 kHz, 48 kHz, 88,2 kHz, 96 kHz, 176,4 kHz, 192 kHz
- Bit de cuantificación: 8 bits, 16 bits, 24 bits

LPCM (PCM lineal):

- Tasas de muestreo compatibles: 44,1 kHz, 48 kHz
- Bit de cuantificación: 16 bits

Apple Lossless (.m4a/.mp4/.M4A/.MP4):

- Tasas de muestreo compatibles: 44,1 kHz, 48 kHz, 88,2 kHz, 96 kHz, 176,4 kHz, 192 kHz
- Bit de cuantificación: 16 bits, 24 bits

DSD (.dsf/.dff/.DSF/.DFF):

- Formatos compatibles: DSF/DSDIFF
- Tasas de muestreo compatibles: 2,8 MHz, 5,6 MHz, 11,2 MHz



Usar un ordenador para guardar y borrar la música de un USB HDD conectado a esta unidad

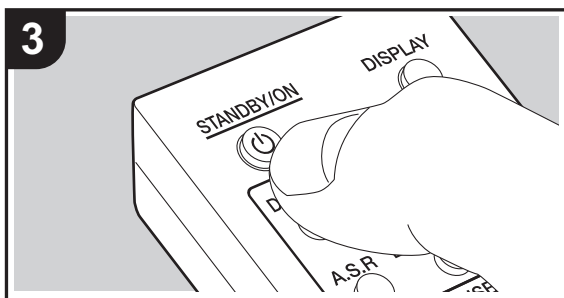
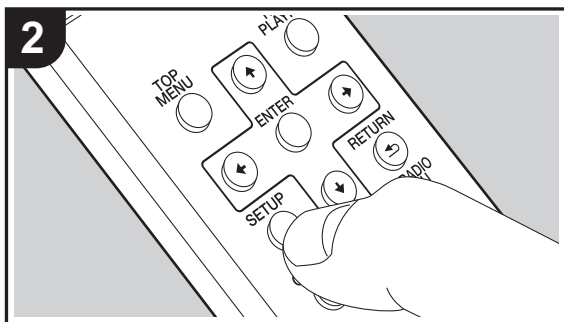
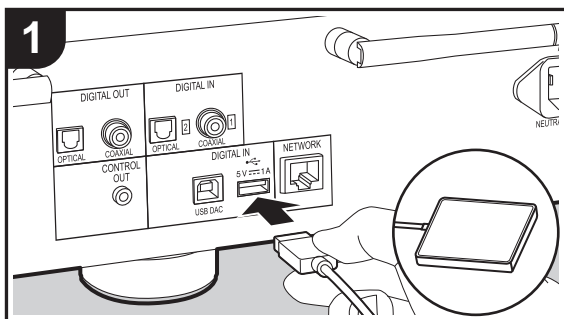

Operaciones básicas

Puede guardar y borrar archivos de música directamente desde una red, sin tener que desconectar el HDD (disco duro) conectado al puerto USB de la parte trasera de la unidad principal y conectarlo a un ordenador.

1. Conecte su HDD al puerto USB de la **parte trasera** de la unidad principal. Cuando conecte un HDD, utilice un HDD para Windows®.
 - Para usar esta función, conecte su HDD al puerto USB de la **parte trasera** de la unidad principal.
2. Formatee el HDD conectado. Seleccione "Option Setting" - "Storage" - "Format" en el menú Setup de esta unidad, seleccione "Start" y después pulse ENTER.
 - Es necesario formatearlo con esta unidad cuando se usa esta función.
 - No cambie la unidad principal al modo de espera hasta que no se haya completado el formateo.
 - Cuando formatee el HDD, todos los datos del mismo se borrarán, de modo que debería realizar una copia de seguridad de los datos antes de formatear.
 - Si no puede formatearlo en esta unidad, primero hágalo en su ordenador y después intente de nuevo formatearlo en esta unidad.
3. Seleccione "Option Setting" - "Power Off Setting" - "Network Standby" en el menú Setup de esta unidad, seleccione "On (USB Power)" y después pulse ENTER.

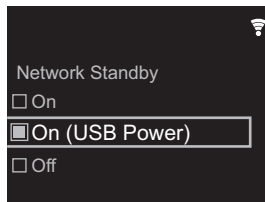

4. Cambie esta unidad al modo de espera.
 - Cuando esta unidad está encendida, no puede usar un ordenador para acceder al HDD conectado al

5. En un ordenador conectado a la misma red que esta unidad, visualice la lista de dispositivos conectados a la red.

- Esta unidad se muestra como "Model name XXXXXX". (XXXXXX son caracteres alfanuméricos que identifican cada unidad)

En Windows®, haga clic en el icono que muestra la unidad como un ordenador en vez del que la muestra como un dispositivo multimedia.

6. En la carpeta "USB Storage" de la carpeta de esta unidad verá el contenido del HDD conectado al puerto USB de la parte trasera de la unidad principal. Use las operaciones normales del ordenador para guardar y borrar los archivos.

- Hemos confirmado el funcionamiento de esta función en los siguientes SO. (En marzo de 2017)
Windows® 7
Windows® 8.1
Windows® 10
macOS Sierra 10.12
- Si esta unidad no aparece en la lista de la red en Windows®, lleve a cabo la operación "Actualizar según las últimas informaciones".
- No se garantiza el funcionamiento cuando se reproducen pistas, etc. guardadas en un HDD conectado a esta unidad en otro equipo a través de una red.

ES



Usar esta unidad como convertidor D/A

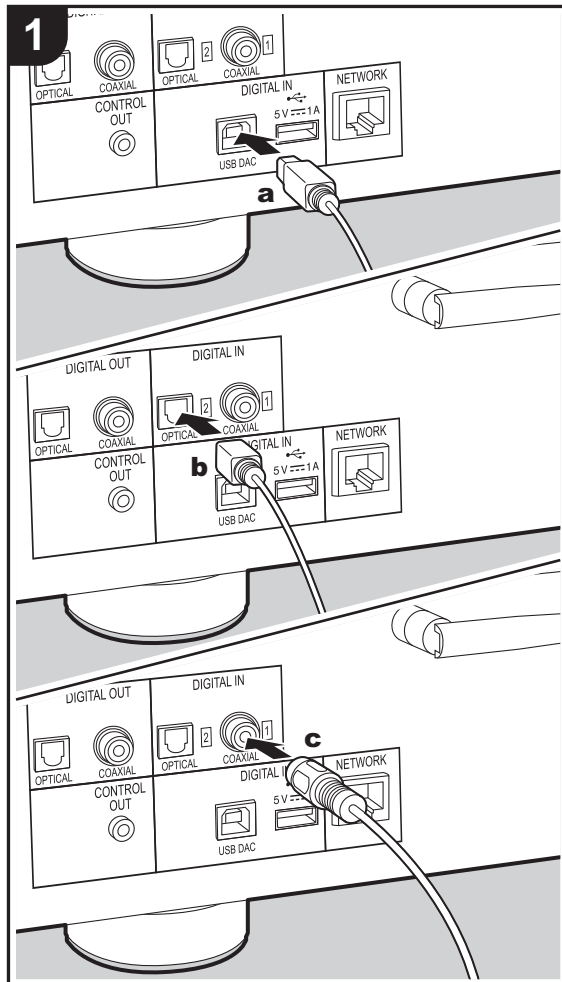

a Cable USB, **b** Cable Óptico Digital, **c** Cable Coaxial Digital

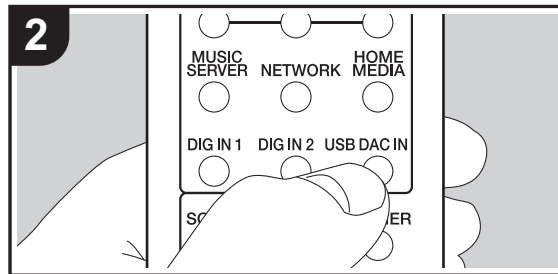

Puede convertir el audio digital de ordenadores y dispositivos de audio como reproductores de CD a audio analógico y después transmitirlo por los conectores ANALOG OUT. Para reproducir el audio desde un ordenador, es necesario que instale el controlador especial en su ordenador. Descargue el software del controlador desde nuestro sitio web.

<http://www.pioneer-audiovisual.eu/>

Conexiones

Utilice un cable USB de tipo A—B para conectar un ordenador. Utilice un cable óptico digital o un cable coaxial digital, dependiendo de los conectores del dispositivo que se va a conectar, para conectar dispositivos de audio como reproductores de CD.

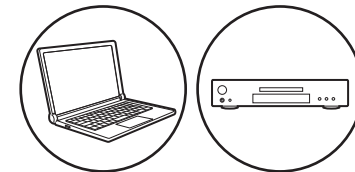

Reproducción

1. Encienda la unidad.
2. Cuando reproduzca un ordenador conectado al puerto USB DAC, pulse USB DAC IN para cambiar la entrada en esta unidad a "USB DAC In".

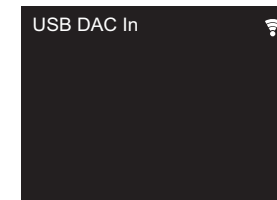



cuando reproduzca un dispositivo conectado al conector DIGITAL IN OPTICAL, pulse DIG IN 2 para cambiar la entrada en esta unidad a "Digital In 2".

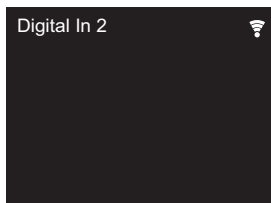

cuando reproduzca un dispositivo conectado al conector DIGITAL IN COAXIAL, pulse DIG IN 1 para cambiar la entrada en esta unidad a "Digital In 1".

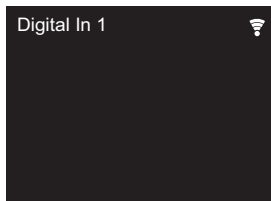

3. Inicie la reproducción en el reproductor.

- Las señales digitales que puede introducir con esta unidad son las siguientes.
(Puede que el funcionamiento no sea posible dependiendo del dispositivo conectado y el entorno)
 - Señales que se pueden introducir a través del puerto USB DAC: Señales PCM lineales con una frecuencia de muestreo y una tasa de bits de cuantificación de hasta 384 kHz/32 bits y DSD con una frecuencia de muestreo de hasta 11,2 MHz
 - Señales que se pueden introducir a través de los conectores DIGITAL IN OPTICAL/COAXIAL: Señales PCM lineales con una frecuencia de muestreo y una tasa de bits de cuantificación de hasta 192 kHz/24 bits.



Ajuste de la calidad de sonido

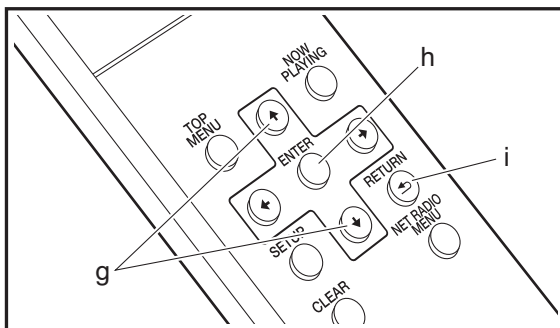
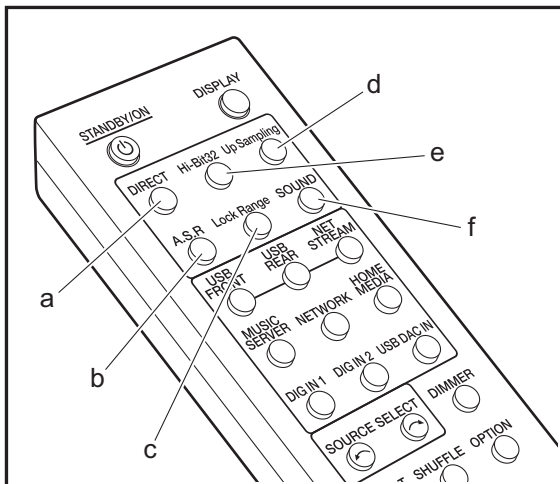

Reproducción fiel del sonido original (modo DIRECT)

El procesamiento que afecta a la calidad del sonido se desactivará para reproducir un sonido más cercano al original.

1. Pulse DIRECT (a).
- El indicador DIRECT de la parte delantera de la unidad principal se ilumina cuando el modo DIRECT está activado.
 - Cuando se activa el modo DIRECT, se desactivan Auto Sound Retriever, Hi-Bit32 y Up Sampling.

Reproducción de un sonido de calidad aún mejor (menú SOUND)

Utilice el menú SOUND para procesar el audio de varias maneras para conseguir una calidad de sonido de reproducción aún mejor.

1. Pulse SOUND (f).

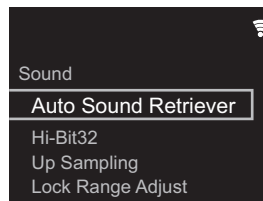

2. Seleccione el elemento o valor de ajuste con los cursores del mando a distancia (g) y pulse ENTER (h) para confirmar su selección. Para volver a la pantalla anterior, pulse RETURN (i).
3. Para salir de los ajustes, pulse SOUND (f).

■ Auto Sound Retriever

Al compensar las partes borradas durante el proceso de compresión del audio, la unidad es capaz de enriquecer y mejorar la inflexión del sonido.

- También puede pulsar A.S.R (b) para activar y desactivar

la función.

- Esta función no se puede usar cuando el modo DIRECT está activado.

■ Hi-Bit32

El rango dinámico se amplía convirtiendo audio con cuantificaciones de tasa de bits de entre 16 bits y 24 bits para que tengan una cuantificación de tasa de bits de 32 bits. Esto permite una reproducción de sonido fluida y más refinada.

- El indicador Hi-Bit32 de la parte delantera de la unidad principal se ilumina cuando esta función está activada.
- También puede pulsar Hi-Bit32 (e) para activar y desactivar la función.
- Esta función no se puede usar cuando el modo DIRECT está activado.

■ Up Sampling

Aumentar la frecuencia de muestreo ayuda a conseguir una reproducción de sonido con un grado de claridad más alto.

- El indicador Up Sampling de la parte delantera de la unidad principal se ilumina cuando esta función está activada.
- También puede pulsar Up Sampling (d) para activar y desactivar la función.
- Esta función no se puede usar cuando el modo DIRECT está activado.

■ Lock Range Adjust

La calidad de sonido se mejora reduciendo el rango de bloqueo para reducir los sonidos incidentales. Sin embargo, reducir el rango de bloqueo demasiado puede provocar interrupciones en el sonido y ruido. Ajuste el rango de bloqueo mientras escucha algún audio. Se pueden establecer diferentes ajustes para este ajuste para cada selector de entrada.

"Range 7" (valor predeterminado) hasta "Range 1 (for Expert)"

- También puede pulsar Lock Range (c) para visualizar la pantalla de configuración Lock Range Adjust.

ES



Introducción de texto

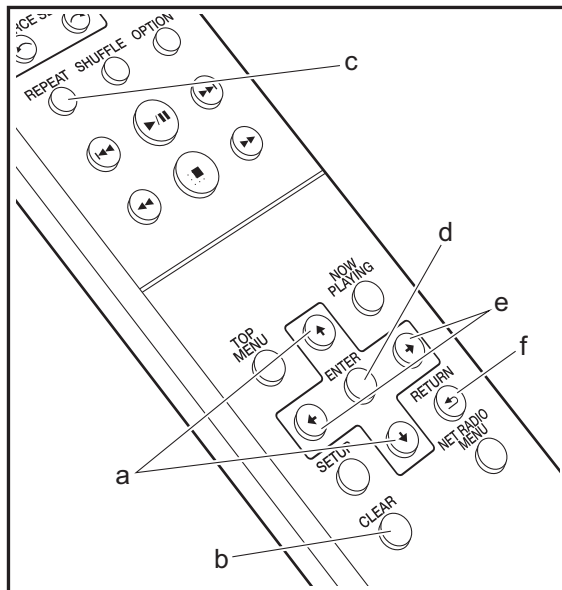

Para la introducción de texto, contraseñas, etc., se utilizan los siguientes botones del mando a distancia.

Botones ▲/▼ (a): Cada vez que pulsa cambia el carácter.

Botón CLEAR (b): Borra el carácter en la posición del cursor.

Botón REPEAT (c): Cada vez que pulsa, se cambia el tipo de texto en el orden mayúsculas → minúsculas → números → símbolos.

Botón ENTER (d): Confirma el contenido introducido.

Botones ◀/▶ (e): Mueva la posición (posición del cursor) a la que desea introducir el carácter.

Botón RETURN (f): Cancela la entrada y le devuelve a la pantalla anterior.

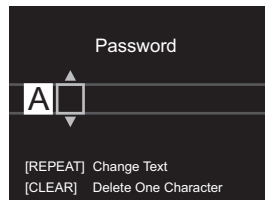



Información complementaria sobre las funciones del reproductor

Debido a las actualizaciones de firmware (el software del sistema) tras la compra o a cambio de firmware durante la producción del producto, es posible que se produzcan adiciones o cambios en las funciones disponibles en comparación con las que se describen en el manual de instrucciones.

Para información sobre las funciones del reproductor que se han añadido o cambiado, consulte las siguientes referencias.

[Información complementaria sobre las funciones del reproductor](#)

>>> [Haga clic aquí](#) <<<





Configuración avanzada

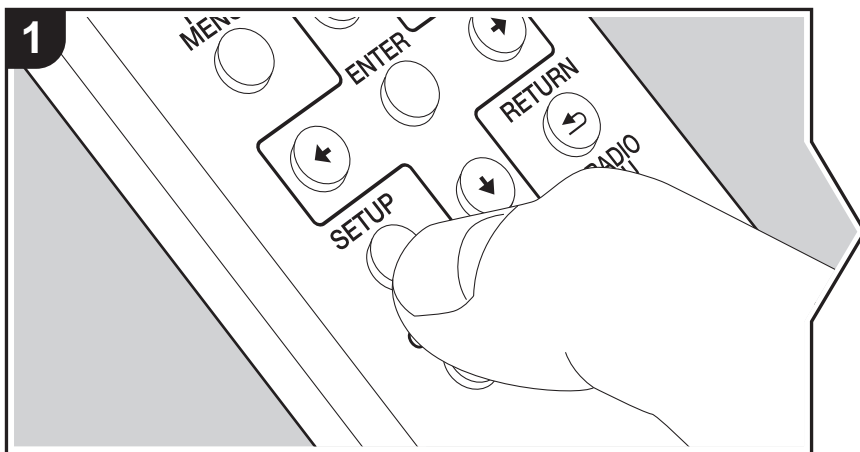

La unidad le permite configurar ajustes avanzados para brindarle una experiencia todavía mejor.

1. Pulse SETUP en el mando a distancia.

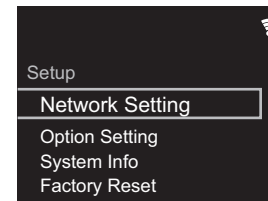

2. Una vez que aparezca la pantalla Setup, seleccione el contenido o el ajuste con los cursores del mando a distancia y pulse ENTER para confirmar su selección. Para volver a la pantalla anterior, pulse RETURN.

3. Para salir de los ajustes, pulse SETUP.

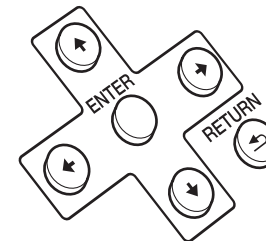

Network Setting

■ Connection

Seleccione el tipo de conexión de red.

"Wi-Fi": Para conectar mediante LAN inalámbrica

"Wired" (Valor predeterminado): Para conectar mediante LAN con cable

Ejecute "Wi-Fi Setup" si selecciona "Wi-Fi".

■ Wi-Fi Setup

Realice la configuración de la conexión Wi-Fi. (→P12)

Solo se puede realizar cuando "Wi-Fi" está seleccionado en "Connection".

- Puede configurar la conexión Wi-Fi utilizando un navegador web en un ordenador. Para



más información, consulte "Web Setup" (➔P31).

■ DHCP

"On" (Valor predeterminado): Configuración automática mediante DHCP

"Off": Configuración manual sin DHCP

Si selecciona "Off", deberá configurar "IP Address", "Subnet Mask", "Gateway" y "DNS Server" manualmente.

■ IP Address

Muestra/Ajusta la dirección IP.

■ Subnet Mask

Muestra/Ajusta la máscara de subred.

■ Gateway

Muestra/Ajusta la puerta de enlace.

■ DNS Server

Muestra/Ajusta el servidor DNS primario.

■ Proxy URL

Muestra/Ajusta la URL del servidor proxy.

■ Proxy Port

Muestra/ajusta el número del puerto del servidor proxy al introducir "Proxy URL".

■ Friendly Name

Cambie el nombre de esta unidad mostrado en otros dispositivos conectados a la red por un nombre que pueda reconocer fácilmente. Puede introducir hasta 31 caracteres. Para información sobre cómo introducir texto, consulte "Introducción de texto" (➔P27). Después de terminar de introducirlos, pulse ENTER.

■ AirPlay Password

Puede establecer una contraseña de hasta 31 caracteres, de tal manera que solo los usuarios registrados puedan usar AirPlay. Para información sobre cómo introducir texto, consulte "Introducción de texto" (➔P27). Después de terminar de introducirlos, pulse

ENTER.

■ Network Check

Puede comprobar la conexión de red.

Option Setting

■ Power Off Setting

Auto Standby	Este ajuste pone la unidad en modo de espera automáticamente después de 20 minutos de inactividad sin ningún tipo de entrada de audio. "On" (Valor predeterminado): La unidad pasará automáticamente al modo de espera. "Off": La unidad no entrará automáticamente en el modo de espera.
Network Standby	Cuando esta función está en "On", usted puede activar la alimentación de la unidad a través de la red utilizando una aplicación que pueda controlar esta unidad. <ul style="list-style-type: none"> Cuando ha seleccionado "On (USB Power)" y esta unidad está en modo de espera, puede utilizar un ordenador conectado a la misma red que esta unidad para acceder al HDD conectado al puerto USB de la parte trasera de la unidad principal. Si "On" (ajuste por defecto) o "On (USB Power)" están seleccionados, el consumo de energía durante el modo de espera será mayor de lo normal. Cuando se pierde la conexión a la red, puede que "Network Standby" se desactive para reducir el consumo de energía.

■ Digital Filter

"Slow": Sonido suave y fluido

"Sharp" (Valor predeterminado): Sonido con mayor estructura y firmeza

"Short": Sonido que comienza rápido y parece que se mueva hacia adelante

■ Storage

Information	Se muestra el sistema de archivos, la capacidad disponible y la capacidad total del HDD conectado al puerto USB de la parte trasera de la unidad principal.
-------------	---



Format	<p>Formatee el HDD conectado al puerto USB de la parte trasera de la unidad principal. Para usar un ordenador conectado a la misma red que esta unidad para acceder a un HDD conectado a esta unidad, es necesario que esta unidad formatee el HDD. Cuando formatee el HDD, todos los datos del mismo se borrarán, de modo que debería realizar una copia de seguridad de los datos antes de formatear. Para formatear seleccione "Start" y después pulse ENTER.</p> <ul style="list-style-type: none"> Las pistas, archivos, etc., contenidos en un HDD formateado en esta unidad no pueden verse aunque se conecte directamente a un ordenador.
--------	--

■ Language

Seleccione el idioma mostrado en la pantalla.
English (Valor predeterminado), German, French, Spanish, Italian, Dutch, Swedish, Russian, Chinese

■ Digital Out

Realice los ajustes de la salida de audio digital.
"On" (Valor predeterminado), "Off"

■ Balance Out (solo N-70AE)

Puede cambiar la fase del conector XLR ANALOG OUT de esta unidad para que coincida con la fase del conector XLR del dispositivo conectado.
"2-HOT/3-COLD" (valor predeterminado), "2-COLD/3-HOT"

- Cuando conecte un amplificador integrado u otro dispositivo con un cable de audio analógico, seleccione "2-HOT/3-COLD". La fase del audio de salida se invierte cuando selecciona "2-COLD/3-HOT".

System Info

Se mostrarán la dirección MAC de esta unidad y la versión actual de firmware.

Factory Reset

Restaura los ajustes de esta unidad al estado que tenían en el momento de envío. Se recomienda que anote los ajustes que ha cambiado antes de continuar con una

restauración de fábrica. Seleccione "Start" y confirme que desea continuar. La unidad pasará automáticamente al modo de espera cuando se haya completado la inicialización.

Update

"Update" no si muestra si no hay actualizaciones de firmware.

■ via Network

Pulse ENTER para seleccionar si desea actualizar el firmware a través de la red.

■ via USB

Pulse ENTER para seleccionar si desea actualizar el firmware a través de USB.

Web Setup

Puede configurar la conexión Wi-Fi utilizando un navegador web en un ordenador. Asegúrese de que su ordenador está conectado al router de forma inalámbrica. Si esta unidad está conectada al router usando un cable ethernet, no podrá realizar este ajuste.

1. Encienda la unidad.
2. Pulse SETUP en el mando a distancia, seleccione "Wi-Fi" en "Network Setting" - "Connection" y después seleccione "Wi-Fi Setup".
3. Pulse $\blacktriangle/\blacktriangledown$ para seleccionar "Use iOS Device" y pulse ENTER.
4. En la lista de conexiones LAN inalámbricas de su ordenador, seleccione el SSID de esta unidad (softap_0009B0xxxxxx).
 - "xxxxxx" en SSID son los tres bytes inferiores de la dirección MAC.
5. Abra el navegador web de su ordenador y acceda a <http://192.168.200.1>.
6. Aparece el menú "Web Setup". Realice los ajustes de red para esta unidad.
 - Dependiendo del equipo utilizado o del entorno de conexión, puede que esta función no funcione.
 - Para más información sobre el funcionamiento del ordenador, consulte las instrucciones de funcionamiento apropiadas.
 - Puesto que este tipo de conexión no está codificada, podría implicar un riesgo menor de seguridad.



Actualización de Firmware

La función de actualización de esta unidad

La unidad dispone de una función que permite actualizar el firmware (el software del sistema) a través de una red o del puerto USB. Esto nos permite llevar a cabo mejoras de diversas operaciones y añadir características.

Cómo actualizar

Existen dos métodos de actualización de firmware: por medio de la red y por medio del USB. La actualización podría requerir aproximadamente 5 minutos para completarse mediante cualquiera de los métodos: por medio de la red o por medio de USB. Además, los ajustes actuales están garantizados independientemente del método utilizado para la actualización.

- Para obtener la información más reciente de las actualizaciones, visite el sitio web de nuestra empresa. No es necesario actualizar el firmware de la unidad si no hay actualizaciones disponibles.
- Cuando se lleva a cabo desde una red, puede que tarde aún más tiempo dependiendo del estado de la conexión.
- Durante una actualización, no
 - Desconecte y vuelva a conectar cualquier cable o dispositivo de almacenamiento USB, o realice cualquier operación en el componente como por ejemplo apagarlo
 - Acceso a esta unidad desde un PC o smartphone usando una aplicación

Descargo de responsabilidad: El programa y la documentación en línea incluida se le proporcionan para que los use bajo su propia responsabilidad. No nos haremos responsables y usted no podrá recurrir los daños causados por cualquier reclamación de cualquier tipo relacionada con el uso del programa o la documentación adjunta en línea, a pesar de la teoría legal, y sin importar si surge en agravio o contrato. En ningún caso seremos responsables ante usted o ante terceros por cualquier daño especial, indirecto, incidental o consecuencial de ningún tipo, incluido pero no limitado a la compensación, reembolso o daños a consecuencia de pérdidas de ganancias actuales o eventuales, pérdida de datos o por cualquier otra razón.

Actualización del firmware a través de la red

- Verifique que la unidad esté encendida, y que esté garantizada la conexión a Internet.
 - Apague el componente del controlador (PC, etc.) conectado a la red.
 - Detenga cualquier reproducción de radio por Internet, dispositivo de almacenamiento USB o contenido de servidor.
1. La pantalla de configuración se muestra en la pantalla cuando se pulsa SETUP en el mando a distancia.

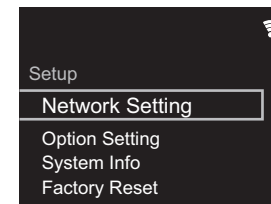

2. Pulse ↑/↓ y ENTER para seleccionar "Update" - "via Network" en orden.

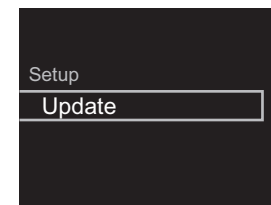

- "Update" no si muestra si no hay actualizaciones de firmware.
3. Pulse ENTER para iniciar la actualización de firmware.
 - Se visualizará "COMPLETE" cuando se haya completado la actualización.
 4. Pulse ⏻/I STANDBY/ON en la unidad principal para apagar la alimentación de la unidad. El proceso se ha completado y su firmware se ha actualizado a la última versión.



Si se visualiza un mensaje de error: Cuando ocurre un error, aparece el mensaje, "*-* Error!" en la pantalla de esta unidad. ("*" representa un carácter alfanumérico.) Compruebe lo siguiente:

- ***-01, *-10:** No se encontró el cable Ethernet. Conecte el cable Ethernet correctamente.
- ***-02, *-03, *-04, *-05, *-06, *-11, *-13, *-14, *-16, *-17, *-18, *-20, *-21:** Error de conexión a internet. Compruebe lo siguiente:
 - El router está encendido
 - Esta unidad y el router están conectados a través de la red
 Pruebe a desconectar y, a continuación, vuelva a conectar la alimentación de la unidad y el router. Esto podría solucionar el problema. Si aún no puede conectarse a Internet, el servidor DNS o el servidor proxy podrían estar inactivos temporalmente. Compruebe el estado de servicio de su proveedor ISP.
- **Otros:** Desconecte y enseguida vuelva a conectar el cable de alimentación, y vuelva a repetir los pasos desde el inicio.

Actualización mediante USB

- Prepare un dispositivo de almacenamiento USB de 128 MB o más (formato de sistema de archivos FAT16 o FAT32).
- Elimine los datos almacenados en el dispositivo de almacenamiento USB.
- Apague el componente del controlador (PC, etc.) conectado a la red.
- Detenga cualquier reproducción de radio por Internet, dispositivo de almacenamiento USB o contenido de servidor.
- Algunos dispositivos de almacenamiento USB podrían requerir mucho tiempo para cargar, podrían no cargarse correctamente, o podrían no ser alimentados correctamente dependiendo del dispositivo o de su contenido.

- No asumiremos ninguna responsabilidad por cualquier pérdida o daño de datos, ni por fallos de almacenamiento resultantes del uso del dispositivo de almacenamiento USB con esta unidad. Agradecemos su comprensión.
1. Conecte el dispositivo de almacenamiento USB a su PC.
 2. Descargue el archivo de firmware desde el sitio web de nuestra empresa a su PC y descomprímalo. Los archivos de firmware son nombrados de la siguiente manera:
PIONAP****_*****_****.zip
Descomprima el archivo en su PC. El número de archivos y carpetas descomprimidos varía dependiendo del modelo.
 3. Copie todos los archivos y carpetas descomprimidos a la carpeta raíz del dispositivo de almacenamiento USB.
 - Asegúrese de copiar los archivos descomprimidos.
 4. Conecte el dispositivo de almacenamiento USB al puerto USB de esta unidad.
 - Si conecta una unidad de disco duro USB al puerto USB de la unidad, le recomendamos que utilice el adaptador de CA para alimentarlo.
 - Si el dispositivo de almacenamiento USB ha sido particionado, cada sección será tratada como un dispositivo independiente.
 5. Cuando se pulsa el botón SETUP del mando a distancia, en la pantalla aparece la pantalla Setup.

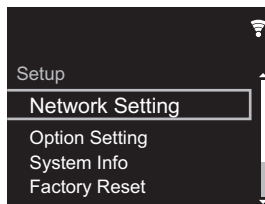

6. Pulse **▲/▼** y ENTER para seleccionar "Update" - "via USB" en orden.

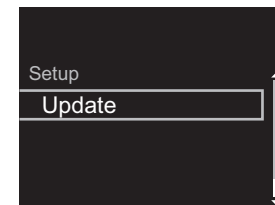

- "Update" no muestra si no hay actualizaciones de firmware.
7. Pulse ENTER para iniciar la actualización de firmware.
 - Se visualizará "COMPLETE" cuando se haya completado la actualización.
 8. Pulse **⏻/I** STANDBY/ON en la unidad principal para apagar la alimentación de la unidad. El proceso se ha completado y su firmware se ha actualizado a la última versión.
 9. Retire el dispositivo de almacenamiento USB de esta unidad.

Si se visualiza un mensaje de error: Cuando ocurre un error, aparece el mensaje, "*-* Error!" en la pantalla de esta unidad. Compruebe lo siguiente:

- ***-01, *-10:** No se encontró el dispositivo de almacenamiento USB. Compruebe que el dispositivo de almacenamiento USB o el cable USB estén correctamente insertados en el puerto USB de esta unidad. Conecte el dispositivo de almacenamiento USB a una fuente de alimentación externa si tiene su propia fuente de alimentación.
- ***-05, *-13, *-20, *-21:** El archivo del firmware no está presente en la carpeta raíz del dispositivo de almacenamiento USB o el archivo de firmware es para otro modelo. Vuelva a intentarlo desde la descarga del archivo de firmware.
- **Otros:** Desconecte y enseguida vuelva a conectar el cable de alimentación, y vuelva a repetir los pasos desde el inicio.

E S



Resolución de problemas

Antes de iniciar el procedimiento

Cuando el funcionamiento es inestable, se pueden resolver los problemas simplemente encendiendo la unidad o poniéndola en modo de espera o desconectando y volviendo a conectar el cable de alimentación, en vez de revisar los ajustes y operaciones. Intente las medidas simples tanto en la unidad como en el dispositivo conectado. Si el problema no se soluciona después de consultar "Resolución de problemas", el problema podría solucionarse restaurando la unidad al estado en el que se encontraba en el momento de envío. Tenga en cuenta que sus ajustes también se inicializarán cuando restaure la unidad; de modo que recomendamos que anote sus ajustes antes de seguir estos pasos.

Restauración de la unidad (esto restaura la configuración predeterminada de fábrica)

1. Pulse SETUP en el mando a distancia, seleccione "Factory Reset" - "Start" en la pantalla Setup y pulse ENTER.
2. Pulse ENTER.
3. La unidad pasará al modo de espera y los ajustes se reiniciarán.

■ Alimentación

No se puede conectar la unidad

- Desconecte el cable de alimentación de la toma de corriente, espere 2 minutos o más y conéctelo nuevamente.

La unidad se apaga inesperadamente

- La unidad pasa automáticamente al modo de espera cuando funciona el ajuste "Option Setting" - "Power Off Setting" - "Auto Standby" en el menú Setup.

El indicador /I STANDBY/ON de la unidad principal continúa parpadeando en azul y no es posible realizar

operaciones.

- Desconecte el cable de alimentación de la toma de corriente, espere 2 minutos o más y conéctelo nuevamente. Si esto no resuelve el problema, puede que se haya producido un mal funcionamiento. Desconecte el cable de alimentación de la toma de corriente y póngase en contacto con el distribuidor o con nuestro servicio de soporte técnico.

■ La pantalla no se ilumina

- Puede que la pantalla se haya apagado al pulsar DISPLAY. Pulse DISPLAY para encender la pantalla.

■ Conexión Wi-Fi

- Pruebe a conectar o desconectar el suministro de energía de esta unidad y del router e intente reiniciar el router.

No se puede conectar al punto de acceso

- Compruebe que la configuración de SSID y el cifrado (WEP, etc.) sean correctos.
- La conexión a un SSID que incluye caracteres de byte múltiple no es compatible. Puede dar un nombre al SSID del enrutador LAN inalámbrico usando caracteres alfanuméricos de un solo byte solamente e intente nuevamente.
- Cuando la configuración del enrutador LAN inalámbrico está en el modo sigiloso (modo para ocultar la clave SSID) o cuando la conexión ANY está desactivada, el SSID no se visualiza. Cambie la configuración e inténtelo de nuevo.

Conexión con un SSID distinto del SSID seleccionado

- Algunos puntos de acceso le permiten configurar múltiples SSID para una unidad. Si utiliza el botón de ajuste automático en un router de estas características, puede que acabe conectando con un SSID distinto del

que desee. Utilice el método de conexión que requiere la introducción de una contraseña si esto ocurre.

La reproducción se interrumpe y la comunicación no funciona

- Acorte la distancia desde el punto de acceso o elimine cualquier obstáculo para mejorar la visibilidad e intente nuevamente. Coloque la unidad lejos de hornos microondas o de otros puntos de acceso. Se recomienda colocar el punto de acceso y la unidad en la misma habitación.
- Si existe un objeto metálico cerca de la unidad, la conexión LAN inalámbrica podría no ser posible ya que el metal puede tener efectos sobre las ondas de radio.
- Cuando se usa otro punto de acceso cerca de la unidad, podrían ocurrir varios problemas, tales como la interrupción de la reproducción y la comunicación. Puede evitar estos problemas cambiando el canal del punto de acceso. Para obtener instrucciones sobre cómo cambiar los canales, consulte el manual de instrucciones proporcionado con su punto de acceso.

■ Audio

El sonido se interrumpe

- Reducir el rango de bloqueo demasiado con el ajuste Lock Range Adjust puede provocar interrupciones en el sonido y también puede causar ruido. Las interrupciones de sonido causadas por ajustes en el rango de bloqueo no están cubiertas por nuestras garantías de funcionamiento. Escuche algún audio mientras ajusta el rango de bloqueo.

No hay sonido digital

- Establezca "Option Setting" - "Digital Out" en el menú Setup en "On".
- El audio DSD no se puede transmitir digitalmente.



■ No se puede reproducir un dispositivo de almacenamiento USB / HDD

- Compruebe que el dispositivo de almacenamiento USB o el cable USB estén correctamente insertados en el puerto USB de la unidad.
- Desconecte el dispositivo de almacenamiento USB de la unidad una vez y, a continuación, intente conectarlo de nuevo.
- Puede que esta unidad a veces no reconozca como dispositivos adecuados algunos dispositivos de almacenamiento USB y HDD. Pruebe a poner la unidad en modo de espera y después enciéndala de nuevo.
- Dependiendo del tipo de formato, la reproducción podría no llevarse a cabo normalmente. Compruebe el tipo de los formatos de archivo compatibles. (➔P16)
- Advertencias acerca de los dispositivos USB y HDD (➔P16)

■ Función de red

- Si no puede seleccionar un servicio de red, estará disponible para selección cuando se haya iniciado la función de red.
- Pruebe a conectar o desconectar el suministro de energía de esta unidad y del router e intente reiniciar el router.

No se puede acceder a la radio por internet

- Ciertos servicios o contenido de red disponibles a través de la unidad podrían no estar disponibles en caso de que el proveedor del servicio suspenda el servicio.
- Asegúrese de que su módem y el enrutador estén conectados correctamente, y que ambos estén encendidos.
- Dependiendo del ISP, es necesario configurar el servidor proxy.
- Asegúrese de que el enrutador y/o módem usado sea compatible con su ISP.

No se puede acceder al servidor de red

- Esta unidad necesita estar conectada al mismo router que el servidor de la red.
- Esta unidad es compatible con servidores de red Windows Media® Player 11 o 12 o NAS que sean compatibles con la funcionalidad de red local. Además, cuando utilice un PC, únicamente podrá reproducir los archivos de música registrados en la biblioteca de Windows Media® Player.

La reproducción se detiene al escuchar archivos de música en el servidor de red

- Cuando el PC funcione como servidor de red, intente cerrar cualquier software de aplicación distinto al software del servidor (Windows Media® Player 12, etc.).
- Si el PC está descargando o copiando archivos grandes, la reproducción podría ser interrumpida.

No se muestran los nombres de los álbumes y los nombres de artista para el Music Server

- Los metadatos, como los nombres de álbum y los nombres de artista, necesitan ser reconocidos en el servidor para su distribución a esta unidad, así que depende de las especificaciones del NAS o del servidor que está utilizando.
- Los formatos de archivo compatibles dependen del software del NAS o el servidor. Para más información, contacte con el fabricante del software del NAS o del servidor.

Las portadas de los álbumes de Music Server a veces se muestran pero otras no

- Music Server depende de las especificaciones del software del servidor.
- Los formatos compatibles dependen del software del servidor.
- Para más información, contacte con el fabricante del software del servidor.

■ Guardar y borrar la música de un USB HDD conectado a esta unidad desde un ordenador

Cuando se conecta un HDD formateado con esta unidad a un ordenador, el ordenador no muestra o no puede leer o escribir los archivos.

- Puesto que el HDD formateado con esta unidad se formatea con un formato especial, no será posible ver o leer/escribir archivos incluso aunque se conecte a un ordenador (Windows o Macintosh).

Esta unidad no se muestra en la lista de dispositivos conectados a la red del ordenador

- Cuando esta unidad está encendida, no puede usar un ordenador para acceder al HDD conectado al puerto USB de la parte trasera de la unidad principal. Primero es necesario que ajuste "Network Standby" en "On (USB Power)", después ponga la unidad en modo de espera. En el menú Setup seleccione "Option Setting" - "Power Off Setting" - "Network Standby", después seleccione "On (USB Power)" y pulse ENTER y finalmente pulse  STANDBY/ON en el mando a distancia para poner esta unidad en modo de espera.

■ Función de convertidor D/A

- Asegúrese de que los dispositivos están conectados adecuadamente.
- Reproduzca audio compatible con los conectores de entrada de esta unidad. (➔P25)

No se puede reproducir audio desde ordenadores

- Cancele el modo silencioso en su ordenador.
- Seleccione esta unidad en los ajustes de salida de audio de su ordenador. Si la entrada de esta unidad está ajustada en cualquier otro que no sea "USB DAC In", el ordenador no detectará la unidad.
- Para reproducir el audio desde un ordenador, es



necesario que instale el controlador especial en su ordenador. Descargue el software del controlador desde nuestro sitio web.

<http://www.pioneer-audiovisual.eu/>

- Si se están ejecutando múltiples aplicaciones en el ordenador, apague las aplicaciones que no esté utilizando.

La frecuencia de muestreo es siempre la misma a través de la entrada USB DAC In

- Dependiendo de los ajustes del ordenador, incluso aunque las frecuencias de muestreo de los archivos que se están reproduciendo sean diferentes, estas se convierten a la misma frecuencia de muestreo para su transmisión.

Los sonidos del ordenador que no son música se escuchan a través de la entrada USB DAC In

- Dependiendo de los ajustes del ordenador, sonidos como el tono de inicio del ordenador o los sonidos de error puede que se reproduzcan a través de esta unidad.



Especificaciones generales

■ Salida de audio analógico

Nivel de salida nominal e impedancia

- RCA OUT: 2,2 Vrms (1 kHz, 0 dB) / 500 Ω
- XLR OUT (N-70AE): 4,2 Vrms (1 kHz, 0 dB) / 500 Ω

Respuesta de frecuencia

- 4 Hz - 90 kHz (-3 dB)

Relación señal/ruido

- (N-70AE) RCA OUT: 114 dB (A-weighting), XLR OUT: 117 dB (A-weighting)
- (N-50AE) RCA OUT: 112 dB (A-weighting)

Rango dinámico

- 117 dB (24 bit, 32 bit)

THD+N

- 0,0017 %

Separación de canal

- 110 dB (1 kHz)

■ Salida de auriculares (N-70AE)

Potencia de salida

- 100 mW + 100 mW (32 Ω, 1 kHz THD 1%)

Impedancia de los auriculares compatible

- 16 Ω - 600 Ω

Respuesta de frecuencia

- 4 Hz - 80 kHz (-3 dB)

THD+N

- 0,01 %

■ Entrada de audio digital

FRONT/REAR USB

- Tipo A, USB2.0 Alta velocidad

- Salida CC: 5 V 1 A (Trasero) / 5 V 0.5 A (Delantero)

USB DAC

- Tipo B, USB2.0 Alta velocidad

Entrada digital coaxial

- Conector RCA, 0,5 Vp-p / 75 Ω

Entrada óptica digital

- Conector óptico, -24 dBm o más / 660 nm

■ Salida de audio digital

Salida digital coaxial

- Conector RCA, 0,5 Vp-p / 75 Ω

Salida digital óptica

- Conector óptico, -14 - -21 dBm / 660 nm

■ Red

LAN por cable

- Conector Ethernet
- 10BASE-T/100BASE-TX

LAN inalámbrica (Wi-Fi)

- Estándar IEEE 802.11 a/b/g/n
- Banda 5 GHz/2,4 GHz

■ Otros

Salida de control

- Miniconector Ø3,5 (mono)

■ General

Alimentación

- 220 - 240 V CA, 50/60 Hz

Consumo de energía

- N-70AE: 40,0 W
- N-50AE: 30,0 W
- 0,3 W (en modo de espera)
- 2,0 W (en modo de espera, Network Standby: On, Network Setting: Wired)
- 2,4 W (en modo de espera, Network Standby: On, Network Setting: Wi-Fi)

Auto Standby

- On (20 min) / Off

Dimensiones (An × Al × Pr)

- N-70AE: 435 mm × 121 mm × 364 mm
- N-50AE: 435 mm × 99 mm × 340 mm

Peso

- N-70AE: 11,4 kg
- N-50AE: 7,4 kg



Información sobre licencias y marcas comerciales



The Wi-Fi CERTIFIED Logo is a certification mark of Wi-Fi Alliance®.



AirPlay, iPad, iPhone, iPod, iPod classic, iPod nano and iPod touch are trademarks of Apple Inc., registered in the U.S. and other countries.

iPad Air and iPad mini are trademarks of Apple Inc.

"Made for iPod", "Made for iPhone" and "Made for iPad" mean that an electronic accessory has been designed to connect specifically to iPod, iPhone, or iPad, respectively, and has been certified by the developer to meet Apple performance standards. Apple is not responsible for the operation of this device or its compliance with safety and regulatory standards.

Please note that the use of this accessory with iPod, iPhone or iPad may affect wireless performance.

AirPlay works with iPhone, iPad, and iPod touch with iOS 4.3.3 or later, Mac with OS X Mountain Lion or later, and PC with iTunes 10.2.2 or later.

The Spotify software is subject to third party licenses found here: <https://developer.spotify.com/esdk-third-party-licenses/>

Chromecast is a trademark of Google Inc.



This Mark Certifies that this product is compliant with the BLACKFIRE ALLIANCE Standard. Please refer to WWW.BLACKFIREALLIANCE.COM for more information. BLACKFIRE™ is a Registered Trademark (No. 85,900,599) of BLACKFIRE RESEARCH CORP. All rights reserved.



FireConnect™ is technology powered by BlackFire Research.

This product is protected by certain intellectual property rights of Microsoft. Use or distribution of such technology outside of this product is prohibited without a license from Microsoft.

Windows 7, Windows Media, and the Windows logo are trademarks or registered trademarks of Microsoft Corporation in the United States and/or other countries.

macOS is a trademark of Apple Inc., registered in the U.S. and other countries.

DSD and the Direct Stream Digital logo are trademarks of Sony Corporation.

All other trademarks are the property of their respective owners. / Toutes les autres marques commerciales sont la propriété de leurs détenteurs respectifs. / El resto de marcas comerciales son propiedad de sus respectivos propietarios. / Tutti gli altri marchi di fabbrica sono di proprietà dei rispettivi proprietari. / Alle anderen Warenzeichen sind das Eigentum ihrer jeweiligen Eigentümer. / Alle andere handelsmerken zijn eigendom van de desbetreffende rechthebbenden. / Alla andra varumärken tillhör deras respektive ägare.

Pioneer

2-3-12 Yaesu, Chuo-ku, Tokyo 104-0028 JAPAN

<U.S.A.>

18 PARK WAY, UPPER SADDLE RIVER, NEW JERSEY 07458, U.S.A.

Tel: 1-201-785-2600 Tel: 1-844-679-5350

<Germany>

Hanns-Martin-Schleyer-Straße 35, 47877 Willich, Germany

Tel: +49(0)8142 4208 188 (Product Support)

<UK>

Anteros Building, Odyssey Business Park, West End Road, South Ruislip,
Middlesex, HA4 6QQ United Kingdom

Tel: +44(0)208 836 3612

<France>

6, Avenue de Marais F - 95816 Argenteuil Cedex FRANCE

Tel: +33(0)969 368 050

Корпорация О энд Пи

2-3-12, Яэсу, Чуо-ку, г. Токио, 104-0028, ЯПОНИЯ

Register your product on / Enregistrez votre produit sur / Registre su producto en /
Registrazione il proprio prodotto su / Registrieren Sie hier Ihr Produkt / Registreer uw product op / Registrera din produkt på
<http://www.pioneer.eu> (Europe / Europe / Europa / Europa / Europa / Europa / Europa)

© 2017 Onkyo & Pioneer Corporation. All rights reserved.

© 2017 Onkyo & Pioneer Corporation. Tous droits de reproduction et de traduction réservés.

Onkyo group has established its Privacy Policy, available at [<http://pioneer-audiovisual.com/privacy/>].

"Pioneer" is a trademark of Pioneer Corporation, and is used under license.

SN 29403190

F1706-0



* 2 9 4 0 3 1 9 0 *



NETWORK AUDIO PLAYER

N-70AE

N-50AE

Manuale di istruzioni

Prima di iniziare

Contenuto della confezione 2

Nome dei componenti

Pannello frontale (N-70AE) 3

Pannello frontale (N-50AE) 4

Pannello posteriore (N-70AE) 5

Pannello posteriore (N-50AE) 6

Telecomando 7

Display 8

Installazione

Collegamenti con un amplificatore 9

Collegamento del cavo di alimentazione, ecc. 11

Initial Setup

Accensione e Initial Setup 12

Riproduzione

Dispositivo di archiviazione USB/HDD 15

Internet radio 18

Spotify 19

AirPlay® 20

Music Server 21

Utilizzo di un computer per salvare ed eliminare dei file

musicali su un HDD USB collegato a questa unità 23

Utilizzo di questa unità come convertitore D/A 24

Regolazione della qualità audio 26

Immissione di testo 27

Informazioni aggiuntive

Informazioni aggiuntive sulle funzioni del lettore 28

Impostazioni avanzate

Impostazioni Avanzate 29

Aggiornamento del firmware 32

Altri

Risoluzione dei problemi 34

Caratteristiche generali 37

Informazioni di licenza e dei marchi 38

I
T



Contenuto della confezione

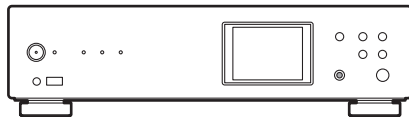

Unità principale (1) (nelle illustrazioni viene usato N-70AE)

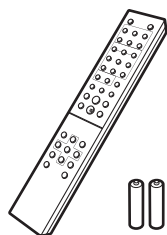

Telecomando (RC-931S) (1), Batterie (AAA/R03) (2)



Cavo audio analogico (1)

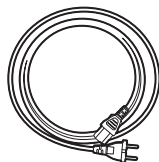

Cavo di alimentazione (1)

- Solo N-70AE





Antenna wireless (2)

- Guida rapida (1)
- Questo documento è un manuale di istruzioni online. Non è incluso come accessorio.

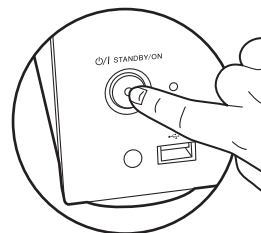

- Il cavo di alimentazione deve essere collegato solo dopo che sono stati completati tutti gli altri collegamenti.
- Non accetteremo responsabilità per danni derivanti dal collegamento di apparecchiature prodotte da altre aziende.
- È possibile che gli aggiornamenti del firmware introducano nuove funzionalità o che i provider cessino la fornitura di servizi, per cui alcuni servizi di rete e contenuti potrebbero non essere più disponibili in futuro.
- Le specifiche tecniche e l'aspetto sono soggetti a variazioni senza preavviso.



Non è possibile accendere o spegnere l'unità con il telecomando. Usare il tasto  / STANDBY/ON sull'unità principale.



Pannello frontale (N-70AE)

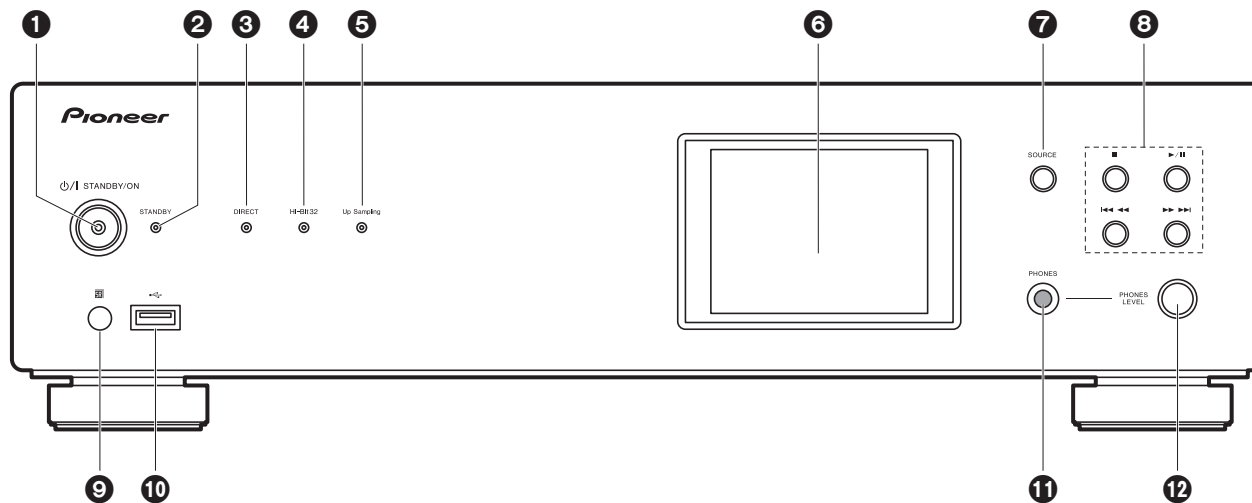

1. **⏻/I Pulsante/indicatore STANDBY/ON:** Consente di accendere/spengere l'unità. Durante la fase di avvio dell'unità, l'indicatore posto al centro del pulsante lampeggia lentamente in blu, quindi diventa blu fisso una volta completato l'avvio.
2. **Indicatore STANDBY:** È rosso fisso quanto l'unità è in modalità standby.
3. **Indicatore DIRECT:** Si accende quando la modalità DIRECT è attiva. (→P26)
4. **Indicatore Hi-Bit32:** Si accende quando la funzionalità Hi-Bit32 è attiva. (→P26)
5. **Indicatore Up Sampling:** Si accende quando la funzionalità Up Sampling è attiva. (→P26)
6. **Display** (→P8)
7. **Pulsante SOURCE:** Consente di attivare l'input per la riproduzione.
8. **Tasti di riproduzione:**
 - : Questo tasto arresta la riproduzione.
 - ▶/|| : Questo tasto mette in pausa la riproduzione.
 - ◀◀◀ : Passa al brano precedente a quello in riproduzione.
 - ▶▶▶ : Passa al brano successivo.
 - A seconda dell'ingresso, questi pulsanti potrebbero non essere attivi.
9. **Sensore del telecomando**
10. **Porta USB:** Consente di collegare un dispositivo di archiviazione USB o un HDD (hard

disk drive) per la riproduzione di file musicali. È anche possibile alimentare (massimo 5 V/0,5 A) dei dispositivi USB tramite un cavo USB.

- Quando si collega un HDD che richiede più di 5 V/0,5 A, collegarlo alla porta USB (massimo 5 V/1 A) sul retro dell'unità.
11. **Jack PHONES:** Consente di connettere cuffie con uno spinotto standard (diametro Ø6,3 mm).
 12. **Manopola PHONES LEVEL:** Regolare il volume delle cuffie.



Pannello frontale (N-50AE)

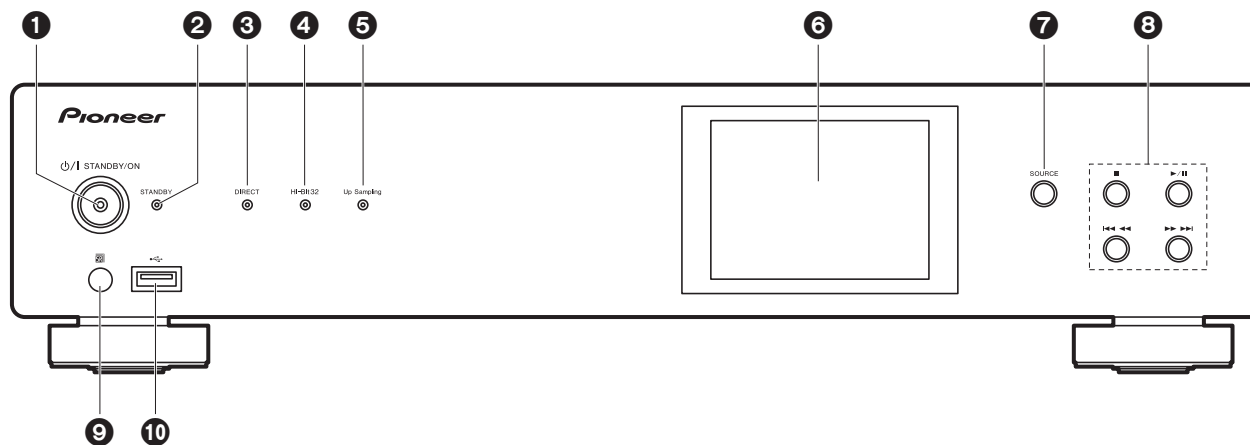

1. ϕ /I Pulsante/indicatore STANDBY/ON: Consente di accendere/spegnere l'unità. Durante la fase di avvio dell'unità, l'indicatore posto al centro del pulsante lampeggia lentamente in blu, quindi diventa blu fisso una volta completato l'avvio.
2. Indicatore STANDBY: È rosso fisso quanto l'unità è in modalità standby.
3. Indicatore DIRECT: Si accende quando la modalità DIRECT è attiva. (→P26)
4. Indicatore Hi-Bit32: Si accende quando la funzionalità Hi-Bit32 è attiva. (→P26)
5. Indicatore Up Sampling: Si accende quando la funzionalità Up Sampling è attiva. (→P26)
6. Display (→P8)
7. Pulsante SOURCE: Consente di attivare l'input per la riproduzione.
8. Tasti di riproduzione:
 - : Questo tasto arresta la riproduzione.
 - ▶/|| : Questo tasto mette in pausa la riproduzione.
 - ◀◀◀ : Passa al brano precedente a quello in riproduzione.
 - ▶▶▶ : Passa al brano successivo.
 - A seconda dell'ingresso, questi pulsanti potrebbero non essere attivi.
9. Sensore del telecomando
10. Porta USB: Consente di collegare un dispositivo di archiviazione USB o un HDD (hard

disk drive) per la riproduzione di file musicali. È anche possibile alimentare (massimo 5 V/0,5 A) dei dispositivi USB tramite un cavo USB.

- Quando si collega un HDD che richiede più di 5 V/0,5 A, collegarlo alla porta USB (massimo 5 V/1 A) sul retro dell'unità.



Pannello posteriore (N-70AE)

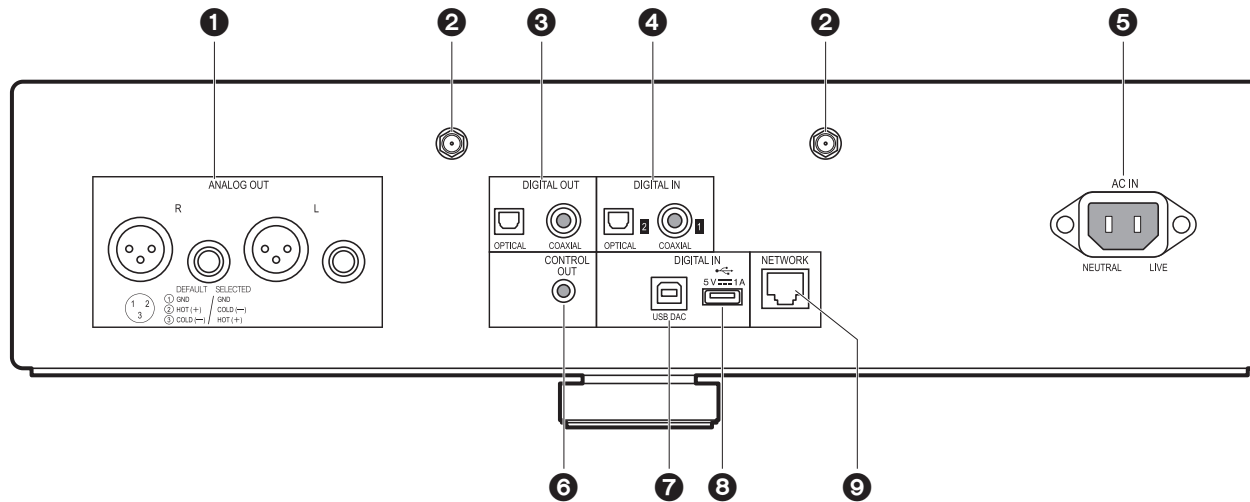

1. Jack ANALOG OUT: Utilizzare il cavo audio analogico in dotazione o un cavo XLR disponibile in commercio per collegare, ad esempio, un amplificatore integrato.
2. Ingresso antenna wireless: Consente di collegare l'antenna wireless in dotazione. Dopo aver saldamente fissato l'antenna, regolare l'angolazione in base allo stato della connessione.
 - Quando si reimpacca l'unità, o in circostanze simili, scollegare l'antenna wireless onde evitare danni.
3. Jack DIGITAL OUT OPTICAL/COAXIAL: Utilizzare un cavo digitale ottico o un cavo digitale coassiale per collegare, ad esempio, un amplificatore integrato.
4. Jack DIGITAL IN OPTICAL/COAXIAL: Utilizzare un cavo digitale ottico o un cavo digitale coassiale per collegare, ad esempio, un lettore CD.
5. AC IN: Consente di collegare il cavo di alimentazione in dotazione.
6. Jack CONTROL OUT: Quando si collegano amplificatori e lettori CD Pioneer è possibile il controllo centralizzato. Per esempio, è possibile controllare gli amplificatori e i lettori CD per mezzo della App Pioneer Remote.
7. Porta USB DAC: Utilizzare un cavo USB (di tipo A—B) per collegare un computer.
8. Porta USB: Consente di collegare un dispositivo di archiviazione USB o un HDD (hard

- disk drive) per la riproduzione di file musicali. È anche possibile alimentare (massimo 5 V/ 1 A) dei dispositivi USB tramite un cavo USB. È anche possibile salvare o eliminare file musicali presenti sull'HDD USB usando un computer collegato in rete. (→P23)
9. Jack NETWORK: Permette il collegamento alla rete con un cavo LAN.

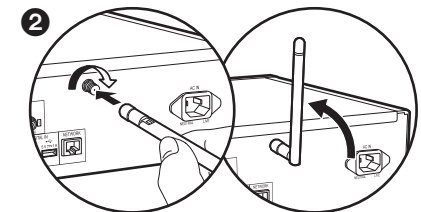



Pannello posteriore (N-50AE)

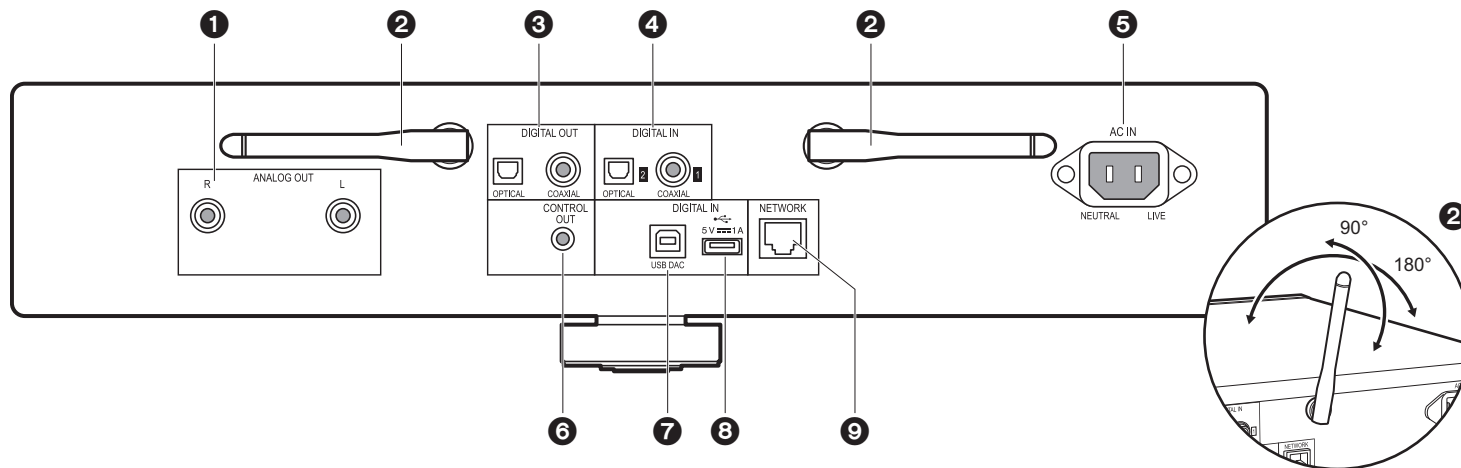

1. Jack ANALOG OUT: Utilizzare il cavo audio analogico in dotazione per collegare, ad esempio, un amplificatore integrato.
2. Antenna wireless: Portarla in posizione verticale per collegarla in modalità wireless. Il disegno mostra l'intervallo di movimento dell'antenna wireless. Non forzarla oltre tale intervallo onde evitare di romperla.
3. Jack DIGITAL OUT OPTICAL/COAXIAL: Utilizzare un cavo digitale ottico o un cavo digitale coassiale per collegare, ad esempio, un amplificatore integrato.
4. Jack DIGITAL IN OPTICAL/COAXIAL: Utilizzare un cavo digitale ottico o un cavo digitale coassiale per collegare, ad esempio, un lettore CD.
5. AC IN: Consente di collegare il cavo di alimentazione in dotazione.
6. Jack CONTROL OUT: Quando si collegano amplificatori e lettori CD Pioneer è possibile il controllo centralizzato. Per esempio, è possibile controllare gli amplificatori e i lettori CD per mezzo della App Pioneer Remote.
7. Porta USB DAC: Utilizzare un cavo USB (di tipo A—B) per collegare un computer.
8. Porta USB: Consente di collegare un dispositivo di archiviazione USB o un HDD (hard disk drive) per la riproduzione di file musicali. È anche possibile alimentare (massimo 5 V/ 1 A) dei dispositivi USB tramite un cavo USB. È anche possibile salvare o eliminare file

- musicali presenti sull'HDD USB usando un computer collegato in rete. (→P23)
9. Jack NETWORK: Permette il collegamento alla rete con un cavo LAN.



Telecomando

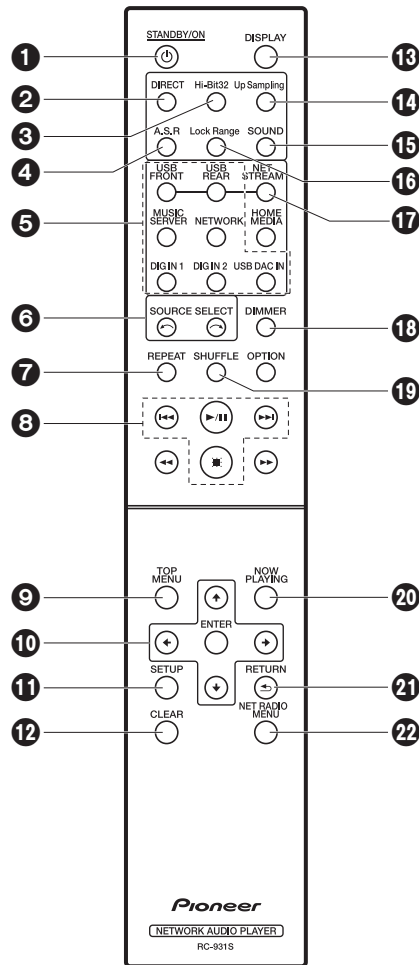

1. Tasto **STANDBY/ON**: Quando l'unità è alimentata, consente di accendere l'unità o di passare alla modalità standby. Non è possibile accendere o spegnere l'unità con il telecomando.
2. Pulsante **DIRECT**: Consente di attivare/disattivare la modalità DIRECT. (→P26)
3. Pulsante **Hi-Bit32**: Consente di attivare/disattivare la funzionalità Hi-Bit32. (→P26)
4. Pulsante **A.S.R.**: Consente di attivare/disattivare la funzionalità Auto Sound Retriever. (→P26)
5. Pulsanti **INPUT SELECTOR**: Consente di attivare l'input per la riproduzione.
6. Pulsante **INPUT SELECTOR**: La sorgente di ingresso riprodotta cambia ogni volta che si preme uno di questi tasti.
7. Pulsante **REPEAT**: Impostare la riproduzione ripetuta.
8. Tasti di riproduzione:
 - ◀◀: Passa al brano precedente a quello in riproduzione.
 - ▶▶: Avvia/mette in pausa la riproduzione.
 - ▶▶▶: Passa al brano successivo.
 - : Arresta la riproduzione.
 - A seconda dell'ingresso, il funzionamento potrebbe non essere avviato.
9. Pulsante **TOP MENU**: Portarsi sul menu superiore dell'ingresso selezionato.
10. Cursori, tasto **ENTER**: Selezionare la voce con i cursori e premere ENTER per confermare.
11. Pulsante **SETUP**: Consente di visualizzare il menu Setup. (→P29)
12. Pulsante **CLEAR**: Da usare durante l'immissione di testo, ecc.
13. Pulsante **DISPLAY**: Premere per spegnere il display di questa unità. Premere nuovamente per accendere il display.
14. Pulsante **Up Sampling**: Consente di attivare/disattivare la funzionalità Up Sampling. (→P26)
15. Pulsante **SOUND**: Consente di visualizzare il menu SOUND. (→P26)
16. Pulsante **Lock Range**: Consente di visualizzare la schermata delle impostazioni Lock Range Adjust. (→P26)
17. Pulsante **NET STREAM**: Consente di passare ai servizi di rete, ad esempio Internet radio, ad ogni pressione del pulsante.
18. Pulsante **DIMMER**: È possibile regolare la luminosità del display su tre livelli.
19. Pulsante **SHUFFLE**: Impostare la ripetizione casuale.
20. Pulsante **NOW PLAYING**: Per esempio, quando si cambia la visualizzazione durante la riproduzione, questo pulsante fa in modo che il display torni a mostrare le informazioni riguardanti il brano in riproduzione.
21. Pulsante **RETURN**: Riporta il display allo stato precedente.
22. Pulsante **NET RADIO MENU**: Usare questo pulsante durante l'ascolto delle Internet Radio.
 - HOME MEDIA, OPTION, ◀◀, e ▶▶ non vengono utilizzati.

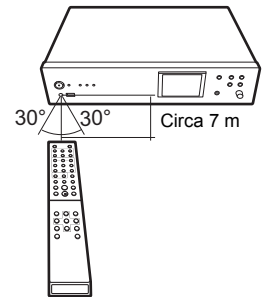



Display

I
T

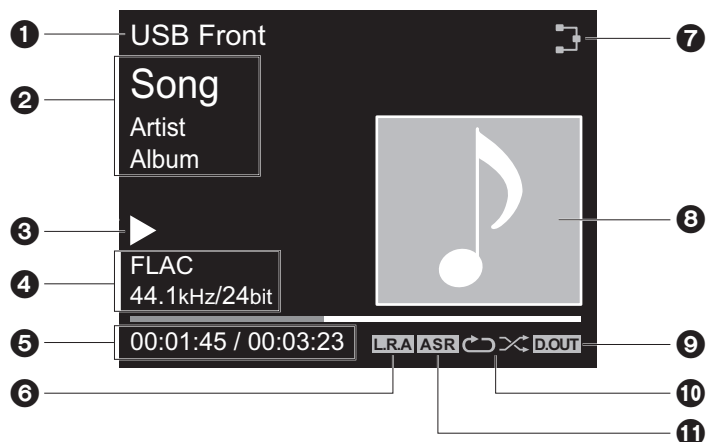

- Viene visualizzata la sorgente.
(USB Front / USB Rear / USB DAC In / Music Server / Network / Digital In 1 / Digital In 2)
- Viene visualizzato il nome del file, l'artista, l'album, ecc..
- Mostra lo stato di riproduzione.
- Mostra le informazioni relative a formato file, frequenza di campionamento e bit rate.
- Viene visualizzato lo stato di riproduzione del file. A seconda dell'ingresso o del file, questa informazione potrebbe non essere visualizzata.
- Viene visualizzato quando l'impostazione Lock Range Adjust è impostata su un valore diverso da "Range 7". (→P26)
- Si accende nelle seguenti condizioni.
 - : quando l'impostazione della connessione sull'unità è "Wired" e l'unità è collegata alla rete.
 - : quando l'impostazione della connessione sull'unità è "Wi-Fi" e l'unità non è collegata alla rete.
 - : quando l'impostazione della connessione sull'unità è "Wi-Fi" e l'unità è collegata alla

- rete.
- : quando l'impostazione della connessione sull'unità è "Wi-Fi" e l'unità non è collegata alla rete.
- Se è presente un'immagine di copertina per il file in riproduzione, viene visualizzata qui.
 - Viene visualizzato quando l'impostazione dell'uscita audio digitale è attiva. (→P31)
 - Si accende nelle seguenti condizioni.
 - : quando è attiva la ripetizione di tutti i brani
 - : quando è attiva la ripetizione di un solo brano
 - : quando è attiva la riproduzione casuale
 - Viene visualizzato quanto la funzionalità Auto Sound Retriever è attiva. (→P26)

- Quando sul telecomando si preme DISPLAY per spegnere il display, l'unità potrebbe apparire come se fosse scollegata dalla presa elettrica, ma è comunque alimentata. Per interrompere completamente l'alimentazione dell'unità, è necessario scollegare la spina (dispositivo di arresto) dalla presa a muro.



Collegamenti con un amplificatore

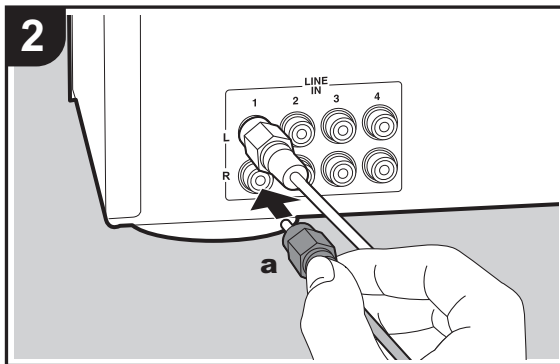
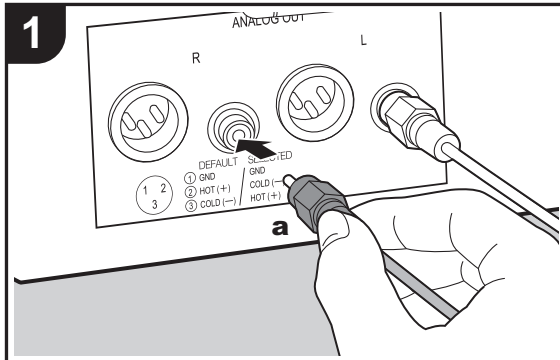

Nelle illustrazioni viene usato N-70AE. N-50AE non dispone di un terminale XLR.

Questa unità

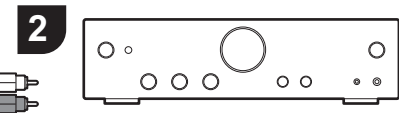
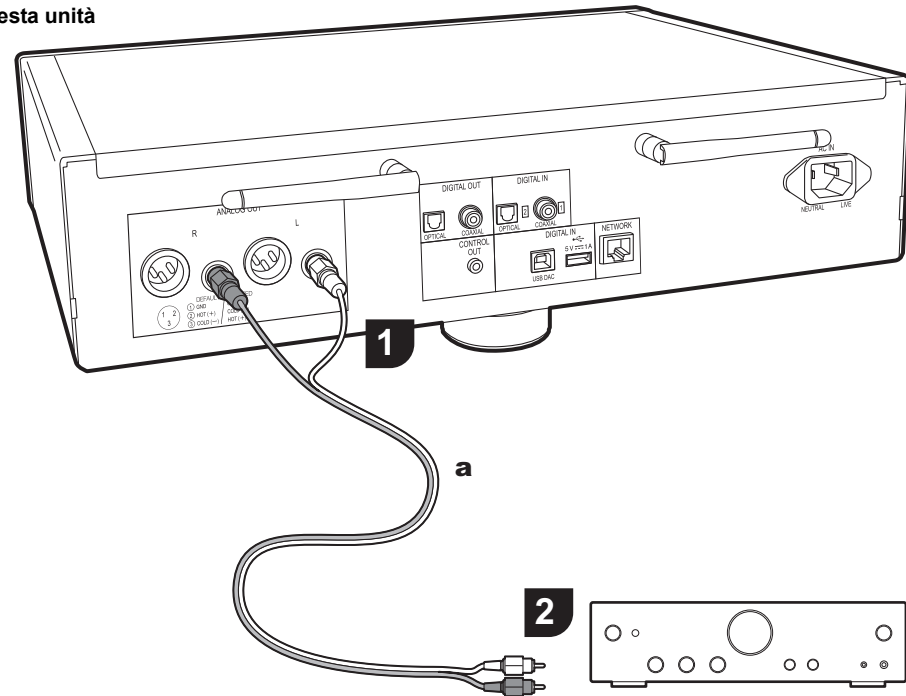

Amplificatore integrato, ricevitore AV, ecc.

È possibile riprodurre l'audio da funzionalità di rete, come Internet Radio, e dai dispositivi collegati a questa unità attraverso diffusori collegati ad amplificatori integrati o ricevitori AV. Eseguire il collegamento in modo idoneo ai terminali di ingresso dell'amplificatore.

Collegamento con un cavo audio analogico

Il segnale viene convertito in analogico dal convertitore D/A di questa unità e poi inviato, ad esempio, a un amplificatore integrato. Collegare gli ingressi LINE IN di un amplificatore integrato al terminale ANALOG OUT dell'unità, utilizzando il cavo audio analogico in dotazione.

a Cavo audio analogico

I
T



Collegamento con un cavo XLR (solo N-70AE)

Il segnale viene convertito in analogico dal convertitore D/A di questa unità e poi inviato, ad esempio, a un amplificatore integrato. Collegare il terminale di ingresso XLR di un amplificatore integrato al terminale ANALOG OUT (XLR) dell'unità, utilizzando un cavo XLR.

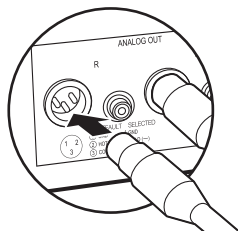

Collegamento con un cavo digitale ottico

Il segnale viene convertito in analogico dal convertitore D/A dell'amplificatore integrato, ad esempio. Collegare il terminale OPTICAL IN di un amplificatore integrato al terminale DIGITAL OUT OPTICAL dell'unità, utilizzando un cavo digitale ottico.

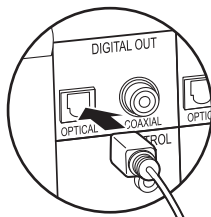

- I segnali digitali che possono essere emessi da questa unità sono segnali lineari PCM con frequenza di campionamento e bit rate di quantizzazione di 192 kHz/24 bit (il funzionamento potrebbe non essere possibile con tutti i dispositivi collegati o in tutti gli ambienti)
 - Accertarsi anche di eseguire il collegamento con il cavo
- a** Cavi minijack mono (senza resistori)

24 bit (il funzionamento potrebbe non essere possibile con tutti i dispositivi collegati o in tutti gli ambienti).

Collegamento con un cavo digitale coassiale

Il segnale viene convertito in analogico dal convertitore D/A dell'amplificatore integrato, ad esempio. Collegare il terminale COAXIAL IN di un amplificatore integrato al terminale DIGITAL OUT COAXIAL dell'unità, utilizzando un cavo digitale coassiale.

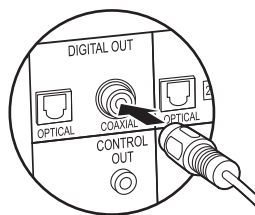

- I segnali digitali che possono essere emessi da questa unità sono segnali lineari PCM con frequenza di campionamento e bit rate di quantizzazione di 192 kHz/24 bit (il funzionamento potrebbe non essere possibile con tutti i dispositivi collegati o in tutti gli ambienti).

Terminale di controllo

Quando si collegano amplificatori e lettori CD Pioneer, per esempio, dotati di terminali di controllo che impiegano cavi minijack mono (senza resistori), è possibile centralizzare il controllo dei dispositivi usando l'App Pioneer Remote. Anche quando gli altri dispositivi sono installati in posizioni irraggiungibili dal segnale del telecomando, inoltre, è possibile azionarli attraverso il sensore del telecomando di questa unità.

- Accertarsi anche di eseguire il collegamento con il cavo

audio analogico. La sola connessione del terminale di controllo non è sufficiente per il funzionamento corretto del controllo centralizzato.

- Con questa connessione, i sensori del telecomando dell'amplificatore e del lettore CD non sono più operativi. Puntare il telecomando verso il sensore del telecomando di questa unità.

Questa unità

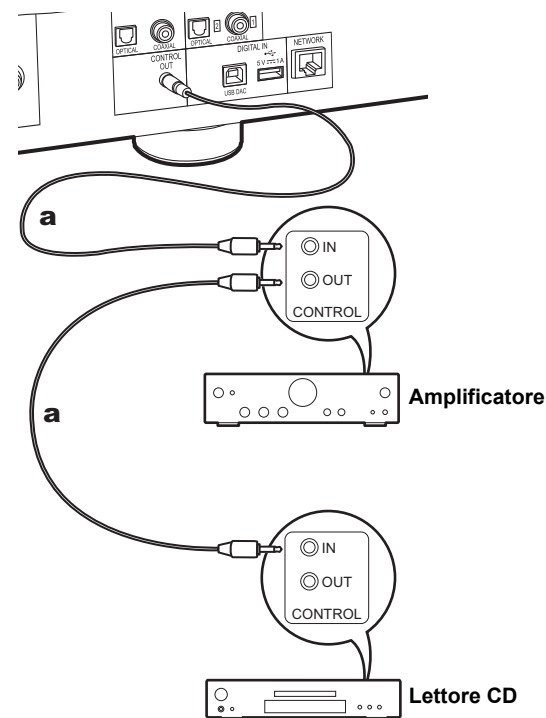



Collegamento del cavo di alimentazione, ecc.

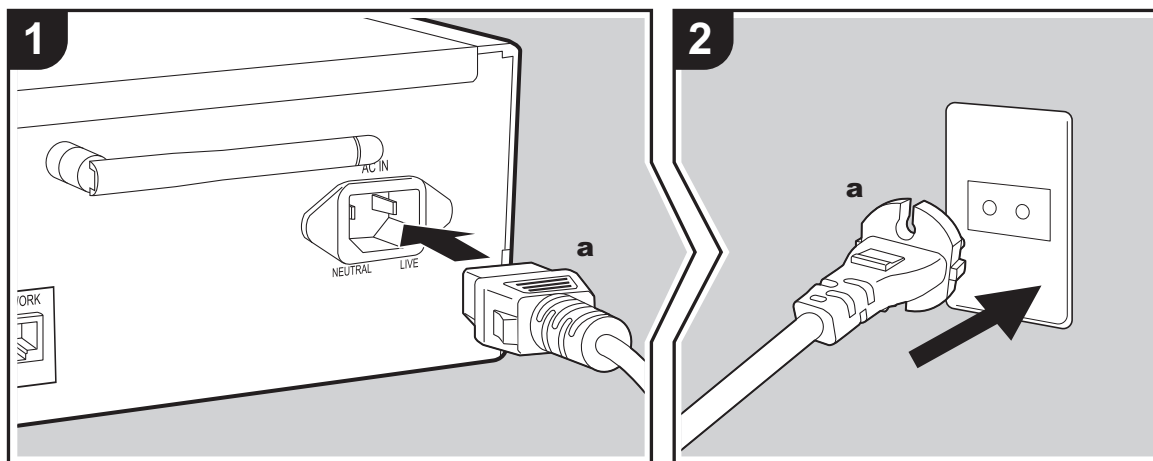

Collegamento del cavo di alimentazione

Questo modello include un cavo di alimentazione estraibile. Il cavo di alimentazione deve essere collegato solo dopo che sono stati completati tutti gli altri collegamenti. Accertarsi che il cavo di alimentazione sia collegato al terminale AC IN dell'unità, poi collegarlo alla presa. Scollegare sempre prima il lato presa e successivamente il cavo di alimentazione.

Collegamento cavo Ethernet

Per eseguire il collegamento alla rete con un cavo Ethernet, usare il terminale NETWORK. Se si utilizza un collegamento Wi-Fi, definire le impostazioni nelle impostazioni iniziali (➔P12). Quando si utilizza N-70AE, verificare di aver collegato l'antenna wireless in dotazione. (➔P5) È possibile utilizzare funzioni quali Internet radio e AirPlay collegandosi alla rete.

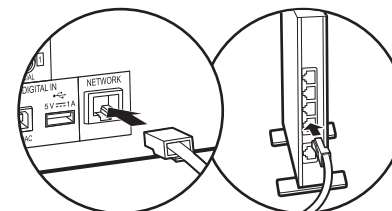



Accensione e Initial Setup

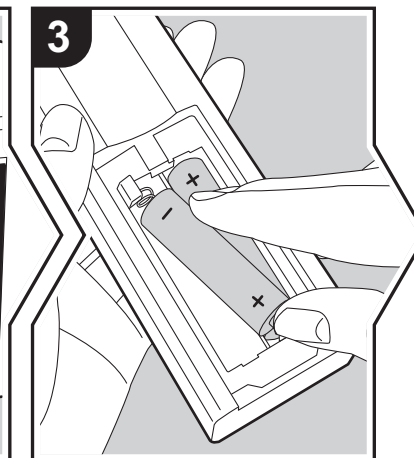
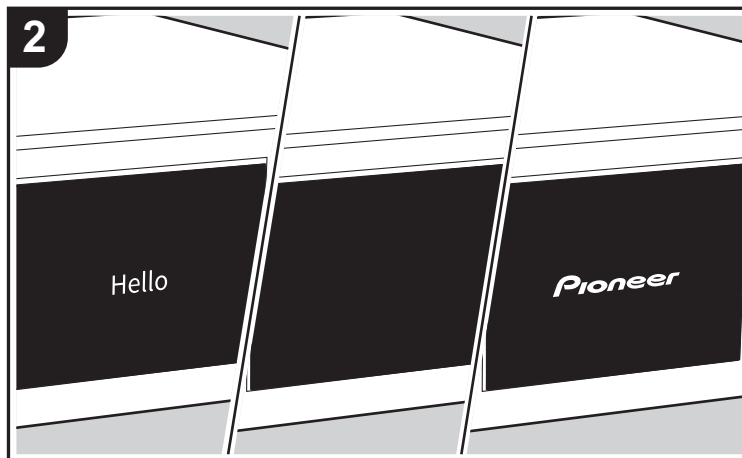
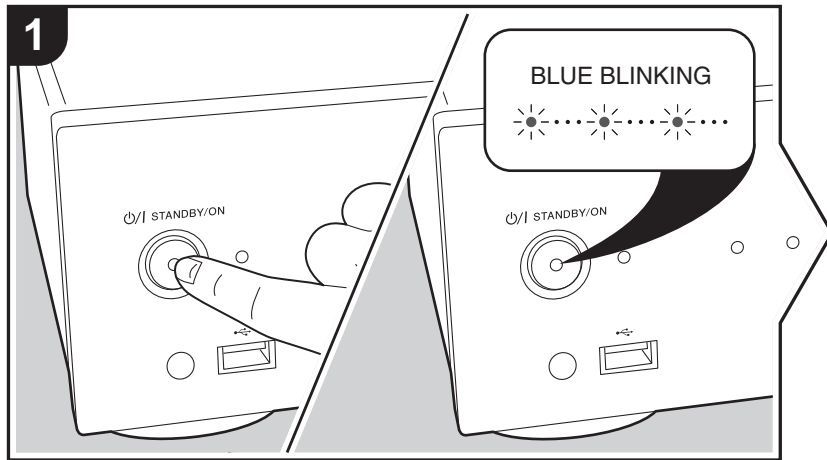

Avvio: Quando si preme STANDBY/ON sull'unità principale, l'indicatore STANDBY/ON posto al centro del pulsante lampeggia lentamente in blu, quindi, dopo circa 20 secondi, sul display compare la scritta "Hello". In seguito, la scritta scompare e viene visualizzato il logo Pioneer. A questo punto l'unità è pronta per essere utilizzata.

Impostazioni per il collegamento Wi-Fi

In occasione della prima accensione, la schermata Initial Setup viene visualizzata automaticamente, consentendo così all'utente di definire comodamente le impostazioni per il collegamento Wi-Fi.

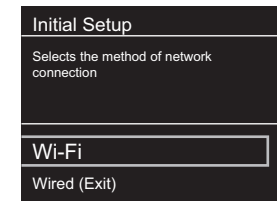

Per procedere all'impostazione, selezionare la voce con i cursori del telecomando e premere ENTER per confermare. Per tornare alla schermata precedente, premere RETURN.

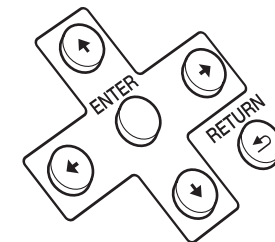

Per definire le impostazioni Wi-Fi, selezionare "Wi-Fi". Se si è collegato un cavo LAN, selezionare "Wired (Exit)" e confermare. Se si seleziona "Wi-Fi", selezionare il metodo



di impostazione nella schermata successiva (ad esempio "Scan Networks").

- Durante la configurazione della rete, vengono visualizzate alcune schermate relative all'accettazione della politica sulla privacy del Gruppo Onkyo e delle politiche sulla privacy necessarie per l'utilizzo della funzionalità Chromecast built-in. Selezionare "Accept" e premere ENTER per indicare l'accettazione. Per informazioni sulle impostazioni necessarie per l'utilizzo della funzionalità Chromecast built-in e le operazioni di riproduzione, fare riferimento alla scheda con le istruzioni di Chromecast built-in allegata.

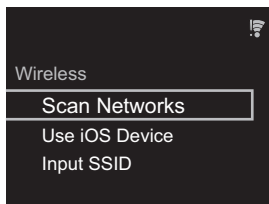

- Per ridefinire le impostazioni iniziali, premere SETUP sul telecomando, selezionare "Wi-Fi" in "Network Setting" - "Connection", quindi selezionare "Wi-Fi Setup".

■ Scan Networks

Nell'elenco di SSID per i punti di accesso quali router LAN wireless, selezionare l'SSID desiderato e definire le impostazioni.

1. Selezionare l'SSID del punto di accesso a cui si desidera collegarsi, quindi confermare.

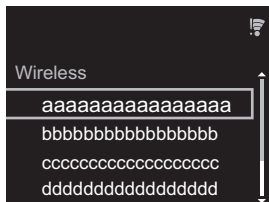

2. Selezionare "Enter Password" o "Push Button" e confermare. Se il punto di accesso è dotato di un pulsante di impostazione automatica, selezionando "Push Button" è possibile stabilire la connessione senza immettere una password.



3. Se si seleziona "Enter Password", immettere la password del punto di accesso e premere ENTER. Per indicazioni dettagliate sull'immissione di un testo, fare riferimento a "Immissione di testo" (➔P27).

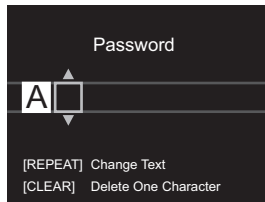

Se si seleziona "Push Button", dopo aver tenuto premuto il pulsante di impostazione automatica sul punto di accesso per il tempo necessario, premere ENTER sul telecomando.

4. 📶 viene visualizzato sul display dell'unità una volta completata l'impostazione.



■ Use iOS Device

Impostazioni per la condivisione delle impostazioni Wi-Fi del dispositivo iOS con questa unità.

1. Collegare il dispositivo iOS via Wi-Fi.
2. Selezionare questo dispositivo alla voce "SET UP NEW AIRPLAY SPEAKER..." sullo schermo del dispositivo iOS e selezionare "Next".
 - Questa unità viene visualizzata come "Pioneer N-70AE XXXXXX" o "Pioneer N-50AE XXXXXX".
3. Una volta stabilita la connessione, selezionare "Done" sullo schermo del dispositivo iOS.
4. 📶 viene visualizzato sul display dell'unità una volta completata l'impostazione.



■ Immissione dell'SSID del punto di accesso

Impostazione mediante immissione dell'SSID del punto di accesso a cui si desidera collegarsi.

1. Immettere l'SSID. Per indicazioni dettagliate sull'immissione di un testo, fare riferimento a "Immissione di testo" (➔P27).

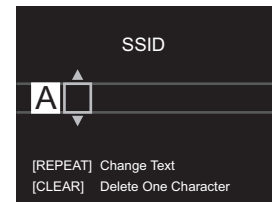

I
T



2. Selezionare e confermare il metodo di autenticazione.

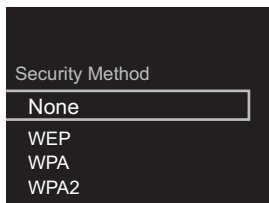

- Se si seleziona "None", procedere con il passaggio 3.
Se si seleziona "WEP", "WPA" o "WPA2", immettere la password e confermare.

3.  viene visualizzato una volta completata l'impostazione.





Dispositivo di archiviazione USB/HDD

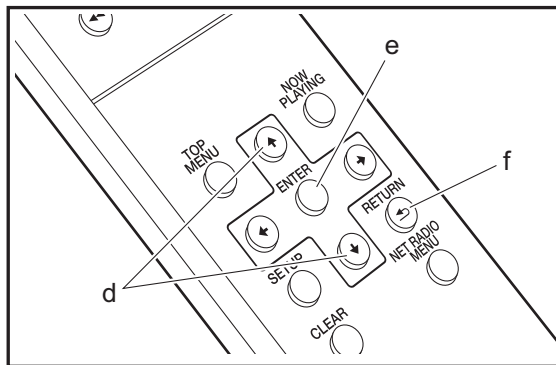
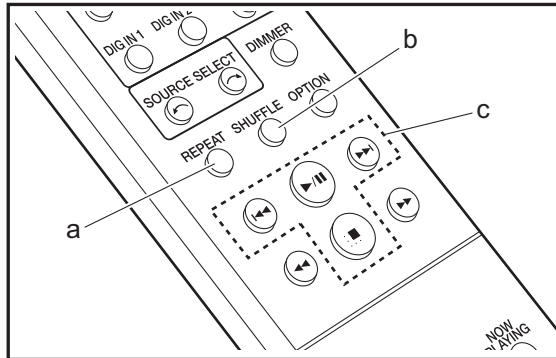
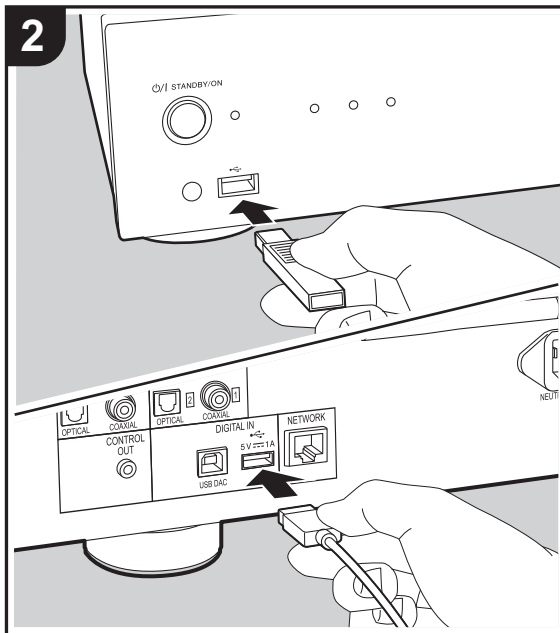
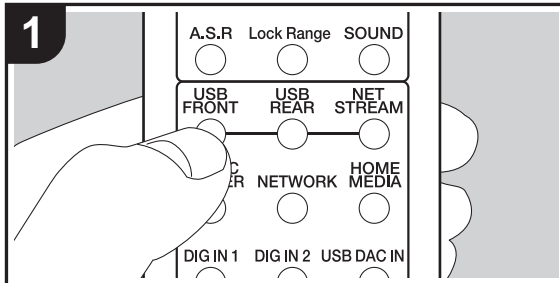

Operazioni base

I file musicali possono essere riprodotti anche collegando un dispositivo di archiviazione USB o un HDD (hard disk drive) alla porta USB sulla parte anteriore o posteriore dell'unità.

- La porta USB sulla parte anteriore supporta un'alimentazione massima da 5 V/0,5 A. Se un HDD richiede un'alimentazione superiore, collegarlo alla porta USB (massimo 5 V/1 A) posta sul retro dell'unità.

1. Accendere l'unità.
2. Premere USB FRONT o USB REAR.

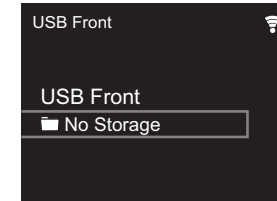

3. Collegare il dispositivo di archiviazione USB o l'HDD alla porta USB sulla parte anteriore o posteriore.
4. Le cartelle e i file musicali vengono visualizzati sul display una volta completato il caricamento.

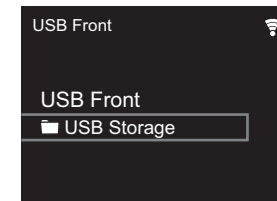

5. Selezionare la cartella o il file musicale con i cursori (d) del telecomando e premere ENTER (e) per confermare. Per tornare alla schermata precedente, premere RETURN (f).
6. Usare i tasti di riproduzione (c) per arrestare la



riproduzione o scegliere i brani da riprodurre.

- La visualizzazione del nome dell'album, del nome dell'artista e della copertina dell'album è supportata con file musicali in formato MP3/WMA/Apple Lossless/FLAC/AAC/DSD (solo DSF). I formati per le immagini incorporate sono JPEG e PNG.
- I caratteri che non possono essere visualizzati da questa unità appaiono come "*".
- La porta USB di questa unità è conforme allo standard USB 2.0. La velocità di trasferimento potrebbe non essere sufficiente per alcuni contenuti da riprodurre e questo potrebbe portare a interruzioni nella riproduzione dell'audio.

Riproduzione ripetuta

1. Premere ripetutamente REPEAT (a) durante la riproduzione per visualizzare o sul display.
 - : riproduzione ripetuta di tutti i brani.
 - : riproduzione ripetuta del solo brano selezionato.
 Per annullare la riproduzione ripetuta, premere più volte REPEAT (a) fino alla scomparsa delle icone.

Ripetizione casuale

1. Premere ripetutamente SHUFFLE (b) durante la riproduzione per visualizzare sul display.
 - : Riproduzione in ordine casuale dei brani di una cartella.
 Per annullare la ripetizione casuale, premere SHUFFLE (b) fino alla scomparsa dell'icona.

Requisiti del dispositivo di archiviazione USB / HDD

- Si noti che il funzionamento non è garantito con tutti i dispositivi di archiviazione USB o HDD.
- Questa unità è in grado di utilizzare dispositivi di

archiviazione USB conformi allo standard USB Mass Storage Class. (Esistono tuttavia alcuni dispositivi che, seppur conformi allo standard USB Mass Storage Class, non possono essere riprodotti da questa unità.)

- Questa unità inoltre, è compatibile con i dispositivi di archiviazione USB che utilizzano i formati di file system FAT16 o FAT32. Altri formati, quali exFAT, NTFS e HFS, non possono essere riprodotti da questa unità.
- Se il dispositivo di archiviazione USB è stato suddiviso, ciascuna sezione verrà trattata come un dispositivo indipendente.
- È possibile visualizzare fino a 20.000 brani per cartella, e le cartelle possono essere nidificate fino a una profondità di 16 livelli.
- Gli hub USB e i dispositivi di archiviazione USB con funzioni hub non sono supportati. Non collegare tali dispositivi all'unità.
- I dispositivi di archiviazione USB con funzioni di sicurezza non sono supportati su questa unità.
- Se il dispositivo di archiviazione USB o l'HDD sono dotati di adattatore CA, si consiglia di utilizzare tale adattatore per alimentarlo.
- I supporti inseriti in un lettore di schede USB potrebbero non essere disponibili in questa funzione. Inoltre, a seconda del dispositivo di archiviazione USB, potrebbe non essere possibile la lettura corretta del contenuto.
- Non accettiamo alcuna responsabilità per la perdita o il danneggiamento dei dati archiviati su un dispositivo di archiviazione USB quando tale dispositivo viene utilizzato con questa unità. Si consiglia di effettuare il backup dei file musicali importanti in anticipo.

Formati audio supportati

Questa unità supporta i seguenti formati di file musicali. Non è possibile riprodurre file audio protetti da copyright su questa unità.

MP3 (.mp3/.MP3):

- Formati supportati: MPEG-1/MPEG-2 Audio Layer 3
- Frequenze di campionamento supportate: 44,1 kHz, 48 kHz
- Velocità di trasmissione supportate: Tra 8 kbps e 320 kbps e VBR.

WMA (.wma/.WMA):

- Frequenze di campionamento supportate: 44,1 kHz, 48 kHz
- Velocità di trasmissione supportate: Tra 5 kbps e 320 kbps e VBR.
- I formati WMA Pro/Voice/WMA Lossless non sono supportati

WAV (.wav/.WAV):

I file WAV includono audio digitale PCM non compresso.

- Frequenze di campionamento supportate: 44,1 kHz, 48 kHz, 88,2 kHz, 96 kHz, 176,4 kHz, 192 kHz
- Bit di quantizzazione: 8 bit, 16 bit, 24 bit

AIFF (.aiff/.aif/.AIFF/.AIF):

I file AIFF includono audio digitale PCM non compresso.

- Frequenze di campionamento supportate: 44,1 kHz, 48 kHz, 88,2 kHz, 96 kHz, 176,4 kHz, 192 kHz
- Bit di quantizzazione: 8 bit, 16 bit, 24 bit

AAC (.aac/.m4a/.mp4/.3gp/.3g2/.AAC/.M4A/.MP4/.3GP/.3G2):

- Formati supportati: MPEG-2/MPEG-4 Audio
- Frequenze di campionamento supportate: 44,1 kHz, 48 kHz, 88,2 kHz, 96 kHz
- Velocità di trasmissione supportate: Tra 8 kbps e 320 kbps e VBR.

FLAC (.flac/.FLAC):

- Frequenze di campionamento supportate: 44,1 kHz, 48 kHz, 88,2 kHz, 96 kHz, 176,4 kHz, 192 kHz
- Bit di quantizzazione: 8 bit, 16 bit, 24 bit

Apple Lossless (.m4a/.mp4/.M4A/.MP4):



- Frequenze di campionamento supportate: 44,1 kHz, 48 kHz, 88,2 kHz, 96 kHz, 176,4 kHz, 192 kHz
- Bit di quantizzazione: 16 bit, 24 bit

DSD (.dsf/.dff/.DSF/.DFF):

- Formati supportati: DSF/DSDIFF
- Frequenze di campionamento supportate: 2,8 MHz, 5,6 MHz, 11,2 MHz





Internet radio

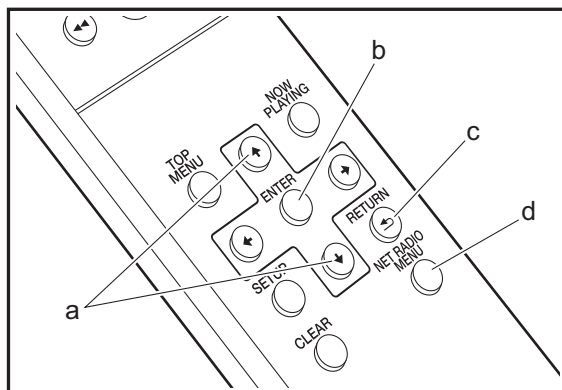
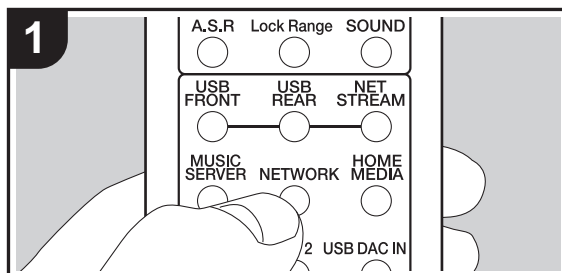

Operazioni base

È possibile usare servizi Internet radio quali TuneIn collegando questa unità a una rete collegata a Internet. A seconda del servizio di Internet radio utilizzato, l'utente potrebbe doversi registrare prima dal proprio computer.

1. Accendere l'unità.
2. Premere NETWORK.

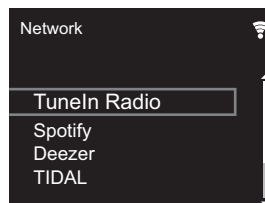

3. Selezionare "TuneIn Radio" con i cursori (a) del telecomando e premere ENTER (b) per confermare. Dopo il passaggio della visualizzazione al servizio Internet radio, è possibile selezionare le stazioni con i cursori (a) sul telecomando e premere ENTER (b) per confermare. Per tornare alla schermata precedente, premere RETURN (c).

TuneIn

È possibile registrare una stazione riprodotta come preferita.

1. Premere NET RADIO MENU (d) durante la riproduzione di TuneIn.
2. Selezionare "Add to My Presets" sul display e confermare.
3. Per riprodurre una stazione preferita, nella schermata superiore di TuneIn, selezionare la stazione registrata in "My Presets" e confermare. Per eliminare delle stazioni preferite, premere NET RADIO MENU (d) durante la riproduzione, selezionare "Remove from My Presets" e confermare.



Spotify

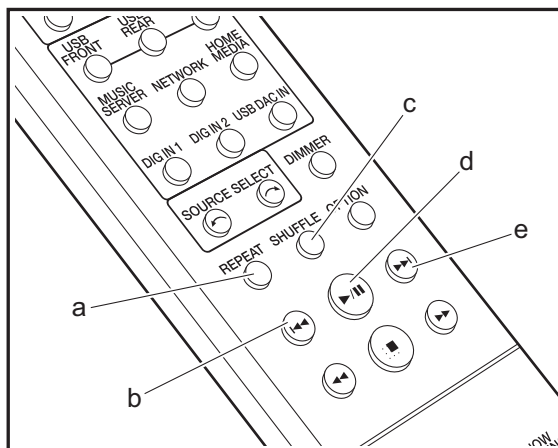
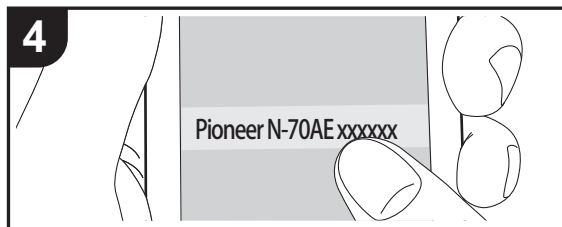
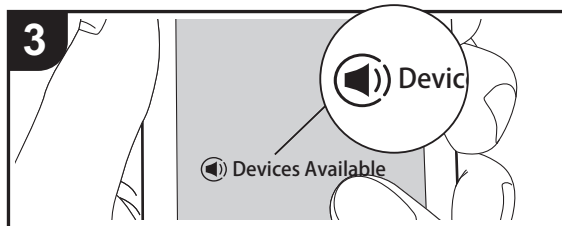
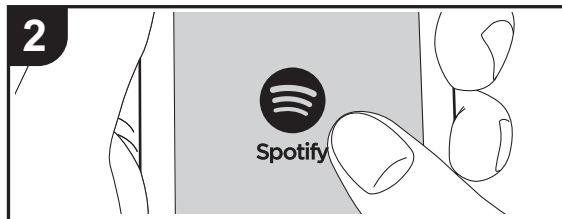
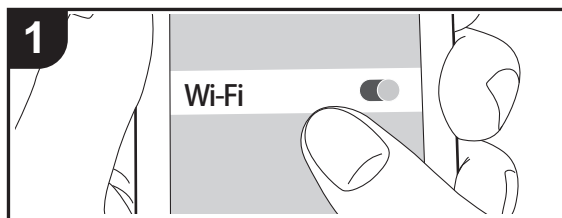

Operazioni base

È possibile eseguire la riproduzione con Spotify Connect collegando questa unità alla stessa rete cui sono connessi uno smartphone o un tablet. Per attivare Spotify Connect, installare l'app di Spotify sul proprio smartphone o tablet e creare un account Spotify Premium.

1. Collegare lo smartphone alla stessa rete a cui è collegata questa unità.
2. Lanciare la app Spotify.
3. Riprodurre il brano nell'app Spotify, quindi dopo essere passati alla schermata per il controllo della riproduzione, toccare "Devices Available" nella parte inferiore della schermata.
4. Selezionare questa unità.
 - Questa unità viene visualizzata come "Pioneer N-70AE XXXXXX" o "Pioneer N-50AE XXXXXX".
5. Questa unità si accende automaticamente, il selettore di ingresso passa a Network e viene avviato lo streaming di Spotify.
 - Se "Option Setting" - "Power Off Setting" - "Network Standby" è impostato su "Off" nel menu Setup, accendere manualmente l'unità, quindi premere NETWORK sul telecomando.
 - Per informazioni sulle impostazioni di Spotify consultare il seguente sito Web:
www.spotify.com/connect/

È inoltre possibile eseguire le seguenti operazioni da telecomando.

- (a) Questo pulsante avvia la riproduzione ripetuta.
- (b) Questo tasto consente di riprodurre il brano precedente.
- (c) Questo pulsante avvia la riproduzione casuale.
- (d) Se premuto durante la riproduzione, questo tasto consente di mettere in pausa la riproduzione. Se premuto durante la messa in pausa, consente di riavviare la riproduzione.
- (e) Questo tasto consente di riprodurre il brano successivo.



AirPlay®

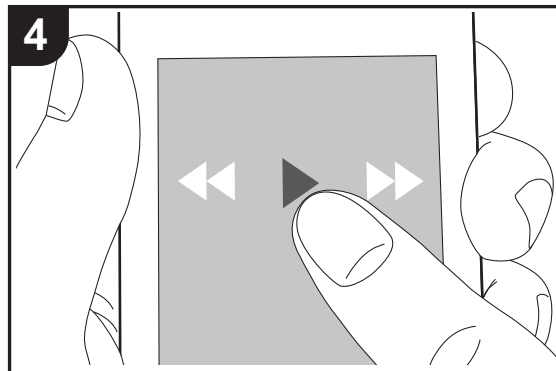
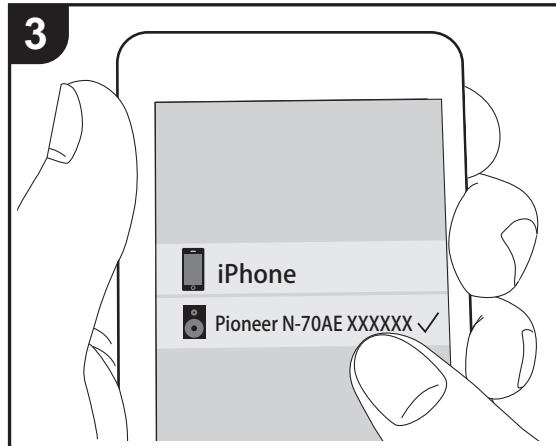
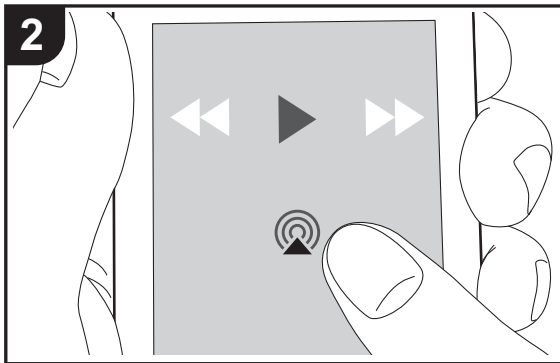
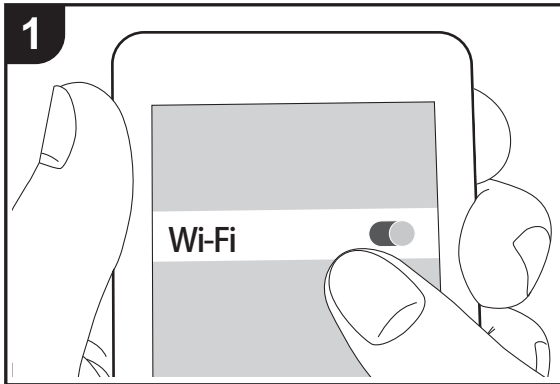

e.g., iOS 10

Operazione base

È possibile ascoltare in modalità wireless i file musicali su un iPhone®, iPod touch®, o iPad® collegati allo stesso punto di accesso di questa unità. Aggiornare la versione del sistema operativo sul proprio dispositivo iOS alla versione più recente.

1. Collegare il dispositivo iOS alla stessa rete a cui è collegata questa unità.
2. Toccare l'icona AirPlay  nella schermata di riproduzione dell'app musica nel dispositivo iOS e selezionare questa unità dall'elenco di dispositivi visualizzati.
 - Questa unità viene visualizzata come "Pioneer N-70AE XXXXXX" o "Pioneer N-50AE XXXXXX".
 - Se su questa unità è stata impostata una "AirPlay Password", immettere tale password.
3. Riprodurre i file musicali sul dispositivo iOS.
 - Al momento dell'acquisto, la funzionalità Network Standby è impostata su On e l'avvio di AirPlay fa sì che l'unità si accenda e la riproduzione abbia inizio automaticamente.
 - Date le caratteristiche della tecnologia wireless AirPlay, il suono prodotto su questa unità potrebbe essere leggermente in ritardo rispetto al suono riprodotto sul dispositivo abilitato AirPlay.
 - SHUFFLE e REPEAT sul telecomando non funzionano. Usare il dispositivo iOS.

È altresì possibile riprodurre file musicali su un computer con iTunes (Ver. 10.2.2 o successiva). Assicurarsi che questa unità e il computer siano collegati alla stessa rete, fare clic sull'icona AirPlay  in iTunes, selezionare questa unità dall'elenco dei dispositivi visualizzato e avviare la riproduzione di un file musicale.

I
T



Music Server

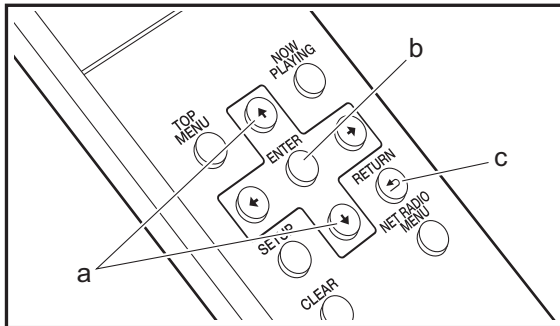
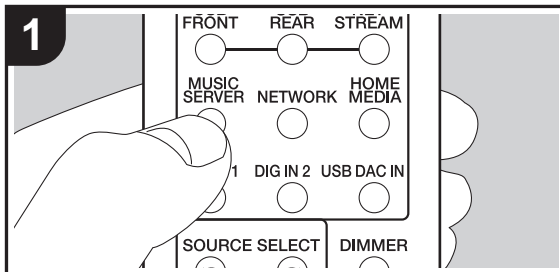

È possibile eseguire lo streaming di file musicali memorizzati su PC o dispositivi NAS collegati alla stessa rete di questa unità. I server di rete con i quali è compatibile questa unità sono quelli di PC su cui siano installati player con funzionalità server di Windows Media® Player 11 o 12 oppure NAS compatibili con la funzionalità home network. Per usare Windows Media® Player 11 o 12 potrebbe essere necessario effettuare alcune impostazioni preliminari. Si noti che è possibile riprodurre solo i file musicali presenti nella libreria di Windows Media® Player.

Configurazione di Windows Media® Player

■ Windows Media® Player 11

1. Accendere il PC e lanciare Windows Media® Player 11.
2. Nel menu "Library" selezionare "Media Sharing" per visualizzare una finestra di dialogo.
3. Selezionare la casella di controllo "Share my media", quindi fare clic su "OK" per visualizzare i dispositivi compatibili.
4. Selezionare questa unità, quindi fare clic su "Allow".
 - Quando viene cliccata, l'icona corrispondente viene spuntata.
5. Fare clic su "OK" per chiudere la finestra di dialogo.
 - Con alcune versioni di Windows Media® Player, è possibile che i nomi delle voci selezionabili siano diversi.

■ Windows Media® Player 12

1. Accendere il PC e lanciare Windows Media® Player 12.
2. Nel menu "Stream" selezionare "Turn on media streaming" per visualizzare una finestra di dialogo.
 - Se la trasmissione multimediale è già stata attivata, selezionare "Altre opzioni flusso..." nel menu "Flusso" per elencare i lettori nella rete, quindi procedere al passaggio 4.
3. Fare clic su "Turn on media streaming" per visualizzare un elenco di lettori nella rete.
4. Selezionare questa unità in "Media streaming options" e

verificare che sia impostata su "Allow".

5. Fare clic su "OK" per chiudere la finestra di dialogo.
 - Con alcune versioni di Windows Media® Player, è possibile che i nomi delle voci selezionabili siano diversi.

In riproduzione

1. Accendere l'unità.
2. Avviare il server (Windows Media® Player 11, Windows Media® Player 12, oppure il dispositivo NAS) contenente i file musicali da riprodurre.
3. Assicurarsi che i PC e/o i NAS siano collegati correttamente alla stessa rete di questa unità.
4. Premere MUSIC SERVER.

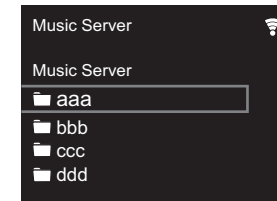

5. Selezionare il server o il file musicale con i cursori (a) del telecomando e premere ENTER (b) per confermare. Per tornare alla schermata precedente, premere RETURN (c).
 - Se viene visualizzato "No Server", controllare se la connessione alla rete è corretta.
 - A seconda del server utilizzato e dei file riprodotti, il tempo trascorso e il tempo residuo potrebbero non essere visualizzati.
 - Per i file musicali presenti su un server, possono esservi fino a 20.000 brani per cartella, e le cartelle possono essere nidificate fino a una profondità di 16 livelli.



Controllo della riproduzione in remoto da PC

È possibile utilizzare questa unità per riprodurre i file musicali salvati sul proprio PC azionando il PC all'interno della rete domestica. Questa unità supporta la riproduzione da remoto tramite Windows Media® Player 12.

1. Accendere il PC e lanciare Windows Media® Player 12.
 2. Aprire il menu "Stream" e controllare che "Allow remote control of my Player..." sia selezionato. Fare clic su "Turn on media streaming" per visualizzare un elenco di lettori nella rete.
 3. Selezionare facendo clic con il tasto destro del mouse il file musicale da riprodurre con Windows Media® Player 12. Per riprodurre un file musicale da remoto su un altro server, aprire il server target da "Other Libraries" e selezionare il file musicale da riprodurre.
 4. Selezionare questa unità in "Play to" per aprire la finestra "Play to" di Windows Media® Player 12 e avviare la riproduzione sull'unità. Se il PC ha come sistema operativo Windows® 8.1, fare clic su "Play to", quindi selezionare questa unità. Se il PC ha come sistema operativo Windows® 10, fare clic su "Cast to Device" e selezionare questa unità. Le operazioni durante la riproduzione da remoto sono possibili dalla finestra "Play to" sul PC.
- La riproduzione in remoto non è possibile quando si utilizza un servizio di rete o si riproducono dei file musicali su un dispositivo di memorizzazione USB.
 - Con alcune versioni di Windows, è possibile che i nomi delle voci selezionabili siano diversi.

Formati audio supportati

Questa unità supporta i seguenti formati di file musicali.

- La riproduzione tramite LAN wireless di formati con frequenza di campionamento di 88,2 kHz o superiore, e DSD non è supportata.

- Anche la riproduzione remota dei formati FLAC, e DSD non è supportata.
- I file a velocità di trasmissione variabile (VBR) sono supportati. Tuttavia, i tempi di riproduzione potrebbero non essere visualizzati correttamente.
- La riproduzione a distanza non supporta la riproduzione senza pause.

MP3 (.mp3/.MP3):

- Formati supportati: MPEG-1/MPEG-2 Audio Layer-3
- Frequenze di campionamento supportate: 44,1 kHz, 48 kHz
- Velocità di trasmissione supportate: Tra 8 kbps e 320 kbps e VBR.

WMA (.wma/.WMA):

- Frequenze di campionamento supportate: 44,1 kHz, 48 kHz
- Velocità di trasmissione supportate: Tra 8 kbps e 320 kbps e VBR.
- I formati WMA Pro/Voice/WMA Lossless non sono supportati.

WAV (.wav/.WAV):

I file WAV includono audio digitale PCM non compresso.

- Frequenze di campionamento supportate: 44,1 kHz, 48 kHz, 88,2 kHz, 96 kHz, 176,4 kHz, 192 kHz
- Bit di quantizzazione: 8 bit, 16 bit, 24 bit

AIFF (.aiff/.aif/.AIFF/.AIF):

I file AIFF includono audio digitale PCM non compresso.

- Frequenze di campionamento supportate: 44,1 kHz, 48 kHz, 88,2 kHz, 96 kHz, 176,4 kHz, 192 kHz
- Bit di quantizzazione: 8 bit, 16 bit, 24 bit

AAC (.aac/.m4a/.mp4/.3gp/.3g2/.AAC/.M4A/.MP4/.3GP/.3G2):

- Formati supportati: MPEG-2/MPEG-4 Audio
- Frequenze di campionamento supportate: 44,1 kHz, 48 kHz, 88,2 kHz, 96 kHz

- Velocità di trasmissione supportate: Tra 8 kbps e 320 kbps e VBR.

FLAC (.flac/.FLAC):

- Frequenze di campionamento supportate: 44,1 kHz, 48 kHz, 88,2 kHz, 96 kHz, 176,4 kHz, 192 kHz
- Bit di quantizzazione: 8 bit, 16 bit, 24 bit

LPCM (Linear PCM):

- Frequenze di campionamento supportate: 44,1 kHz, 48 kHz
- Bit di quantizzazione: 16 bit

Apple Lossless (.m4a/.mp4/.M4A/.MP4):

- Frequenze di campionamento supportate: 44,1 kHz, 48 kHz, 88,2 kHz, 96 kHz, 176,4 kHz, 192 kHz
- Bit di quantizzazione: 16 bit, 24 bit

DSD (.dsf/.dff/.DSF/.DFF):

- Formati supportati: DSF/DSDIFF
- Frequenze di campionamento supportate: 2,8 MHz, 5,6 MHz, 11,2 MHz



Utilizzo di un computer per salvare ed eliminare dei file musicali su un HDD USB collegato a questa unità

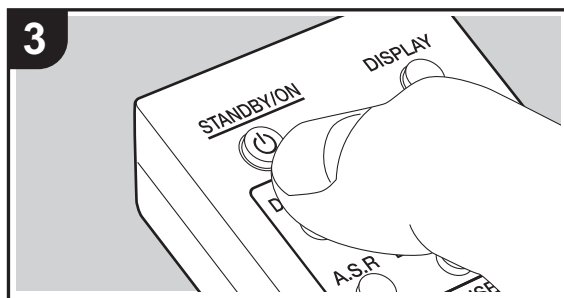
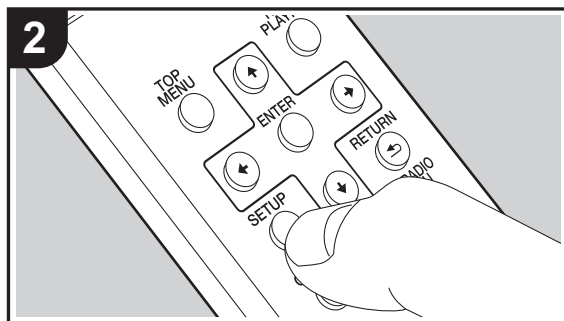
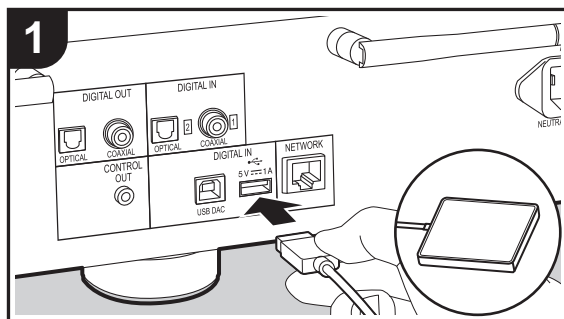

Operazioni base

È possibile salvare ed eliminare file musicali direttamente in rete, senza necessità di scollegare l'HDD (hard disk) collegato alla porta USB sul retro dell'unità principale e ricollegarlo poi a un computer.

1. Collegare l'HDD alla porta USB sul **retro** dell'unità principale. Utilizzare un HDD per Windows® quando si collega un HDD.
 - Per utilizzare questa funzione, collegare l'HDD alla porta USB sul **retro** dell'unità principale.
2. Formattare l'HDD collegato. Selezionare "Option Setting" - "Storage" - "Format" nel menu Setup di questa unità, selezionare "Start", quindi premere ENTER.
 - La formattazione con questa unità è necessaria quando si utilizza questa funzione.
 - Non mettere l'unità principale in standby fino a quando la formattazione non sarà stata completata.
 - Quando si formatta l'HDD, tutti i dati presenti sull'HDD verranno eliminati; si consiglia quindi di eseguire un backup dei dati prima di procedere alla formattazione.
 - Se non è possibile utilizzare questa unità per la formattazione, formattare prima l'HDD sul proprio computer, quindi provare nuovamente a formattarlo utilizzando questa unità.
3. Selezionare "Option Setting" - "Power Off Setting" - "Network Standby" nel menu Setup di questa unità, selezionare "On (USB Power)", quindi premere ENTER.

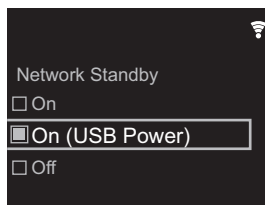

4. Mettere questa unità in standby.
 - Quando questa unità è accesa non è possibile

utilizzare un computer per accedere all'HDD collegato alla porta USB sul retro dell'unità principale.

5. Su un computer connesso alla stessa rete di questa unità, visualizzare un elenco dei dispositivi collegati alla rete.
 - Questa unità viene visualizzata come "Model name XXXXXX". (XXXXXX indica i caratteri alfanumerici che identificano ciascuna unità)
Se si utilizza Windows®, fare clic sull'icona che raffigura l'unità come un computer e non su quella che la raffigura come un dispositivo multimediale.
6. Nella cartella "USB Storage" all'interno della cartella di questa unità sarà possibile visualizzare il contenuto dell'HDD collegato alla porta USB sul retro dell'unità principale. Utilizzare le normali funzioni del computer per salvare o eliminare i file.
 - Abbiamo verificato che è possibile utilizzare questa funzione con i seguenti sistemi operativi. (dato aggiornato a marzo 2017)
Windows® 7
Windows® 8.1
Windows® 10
macOS Sierra 10.12
 - Se questa unità non viene visualizzata nell'elenco dei dispositivi di rete in Windows®, eseguire l'operazione di "Aggiornamento agli ultimi dati".
 - Il funzionamento non è garantito quando si riproducono su un altro dispositivo, tramite una rete, i brani ecc. salvati su un HDD collegato a questa unità.

I
T



Utilizzo di questa unità come convertitore D/A

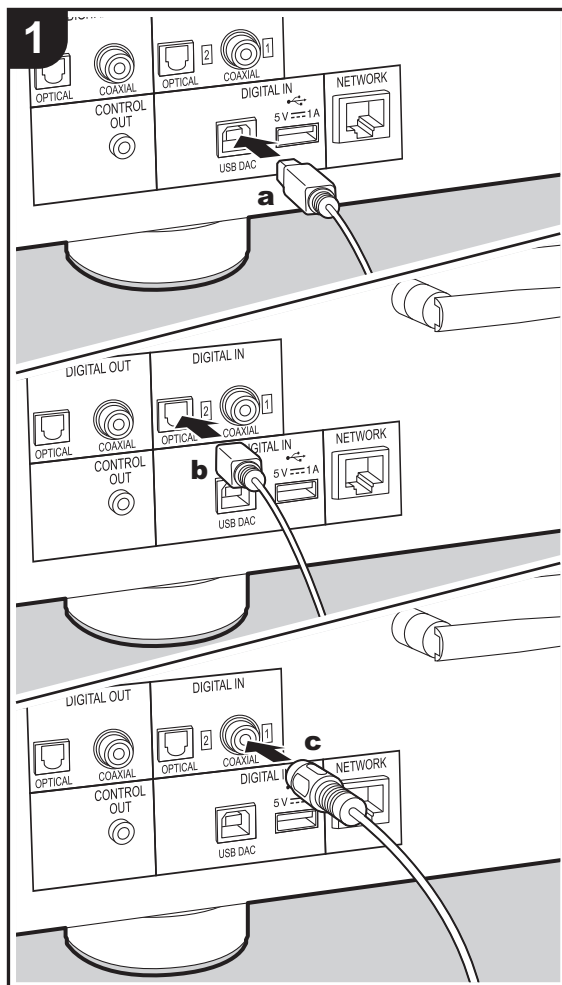

a Cavo USB, **b** Cavo digitale ottico, **c** Cavo digitale coassiale

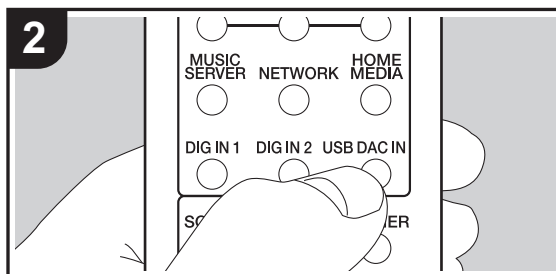

È possibile convertire in analogico l'audio digitale proveniente da computer e dispositivi audio quali i lettori CD e quindi riprodurlo attraverso le uscite ANALOG OUT. Per riprodurre l'audio da un computer, è necessario installare l'apposito driver sul computer. Scaricare il software del driver dal nostro sito web. <http://www.pioneer-audiovisual.eu/>

Connessioni

Utilizzare un cavo USB di tipo A—B per effettuare il collegamento al computer. Utilizzare un cavo digitale ottico o un cavo digitale coassiale, a seconda dei terminali presenti sul dispositivo da collegare, per collegare dispositivi audio quali i lettori CD.

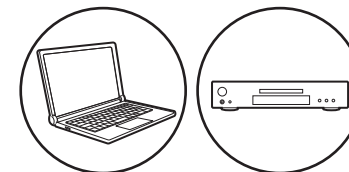

In riproduzione

1. Accendere l'unità.
2. Durante la riproduzione da un computer collegato alla porta USB DAC, premere USB DAC IN per selezionare l'ingresso "USB DAC In" su questa unità.

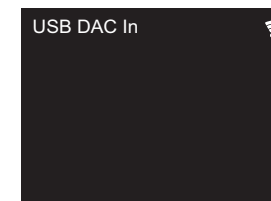



Durante la riproduzione da un dispositivo collegato al terminale DIGITAL IN OPTICAL, premere DIG IN 2 per selezionare l'ingresso "Digital In 2" su questa unità.

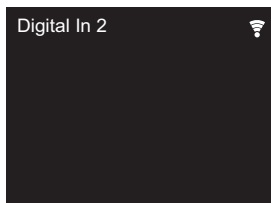

Durante la riproduzione da un dispositivo collegato al terminale DIGITAL IN COAXIAL, premere DIG IN 1 per selezionare l'ingresso "Digital In 1" su questa unità.

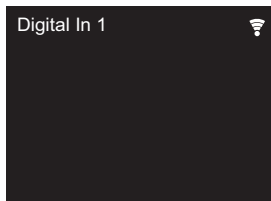

3. Avviare la riproduzione sul lettore.

- I segnali digitali in ingresso ammessi su questa unità sono quelli indicati di seguito.
(Il funzionamento potrebbe non essere possibile a seconda del dispositivo collegato o dell'ambiente)
 - Segnali in ingresso ammessi tramite la porta USB
DAC: Segnali PCM lineari con frequenza di campionamento e bit rate di quantizzazione fino a 384 kHz/32 bit e DSD con frequenza di campionamento fino a 11,2 MHz
 - Segnali in ingresso ammessi tramite i terminali DIGITAL IN OPTICAL/COAXIAL: Segnali PCM lineari con frequenza di campionamento e bit rate di quantizzazione fino a 192 kHz/24 bit



Regolazione della qualità audio

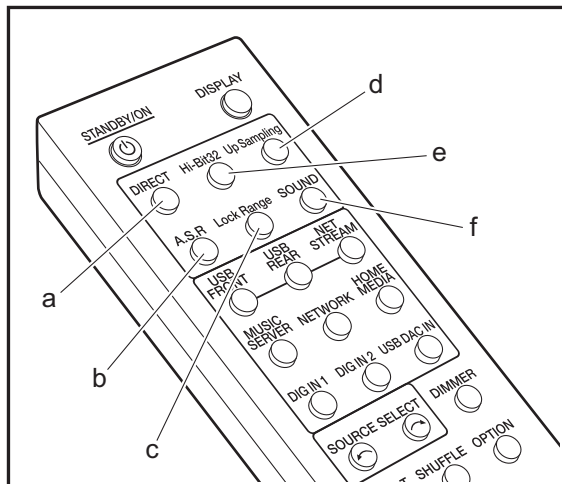

Riproduzione fedele del suono originale (modalità DIRECT)

Le elaborazioni che influenzano la qualità audio vengono disattivate, quindi viene riprodotto un suono più vicino all'originale.

1. Premere DIRECT (a).
- L'indicatore DIRECT sulla parte anteriore dell'unità principale si illumina quando la modalità DIRECT è attiva.
- Quando la modalità DIRECT è attiva, Auto Sound Retriever, Hi-Bit32 e Up Sampling sono impostati su Off.

Riproduzione con una qualità audio ancora migliore (menu SOUND)

Usare il menu SOUND per elaborare l'audio in diversi modi al fine di ottenere una riproduzione audio ancora migliore.

1. Premere SOUND (f).

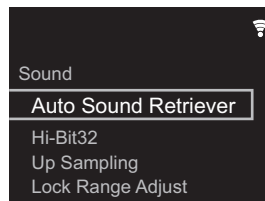
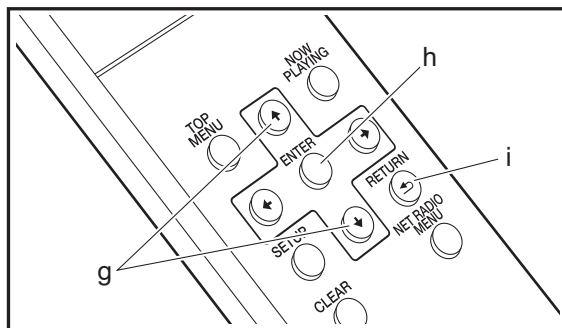

2. Selezionare la voce o il valore dell'impostazione con i cursori del telecomando (g) e premere ENTER (h) per confermare la selezione. Per tornare alla schermata precedente, premere RETURN (i).
3. Per uscire dalle impostazioni, premere SOUND (f).

■ Auto Sound Retriever

Compensando le parti eliminate durante il processo di compressione dell'audio, l'unità è in grado di arricchire e migliorare la qualità del suono.

- È anche possibile premere A.S.R (b) per attivare/

disattivare la funzionalità.

- Questa funzionalità non può essere usata quando la modalità DIRECT è attiva.

■ Hi-Bit32

La gamma dinamica viene ampliata mediante la conversione dell'audio con quantizzazioni del bit rate comprese tra 16 e 24 bit per ottenere un bit rate di quantizzazione di 32 bit. Ciò consente di avere una riproduzione del suono più uniforme e raffinata.

- L'indicatore Hi-Bit32 sulla parte anteriore dell'unità principale si illumina quando questa funzionalità è attiva.
- È anche possibile premere Hi-Bit32 (e) per attivare/disattivare la funzionalità.
- Questa funzionalità non può essere usata quando la modalità DIRECT è attiva.

■ Up Sampling

L'aumento della frequenza di campionamento aiuta a ottenere una riproduzione del suono con un livello di chiarezza maggiore.

- L'indicatore Up Sampling sulla parte anteriore dell'unità principale si illumina quando questa funzionalità è attiva.
- È anche possibile premere Up Sampling (d) per attivare/disattivare la funzionalità.
- Questa funzionalità non può essere usata quando la modalità DIRECT è attiva.

■ Lock Range Adjust

La qualità audio viene migliorata restringendo il range di blocco per ridurre i suoni incidentali. Tuttavia, un eccessivo restringimento del range di blocco può causare interruzioni del suono e rumore. Regolare il range di blocco durante l'ascolto. Per questo elemento è possibile definire diverse impostazioni per ciascun selettore di ingresso.

Da "Range 7" (valore predefinito) a "Range 1 (for Expert)"

- È anche possibile premere Lock Range (c) per visualizzare la schermata di impostazione Lock Range Adjust.



Immissione di testo

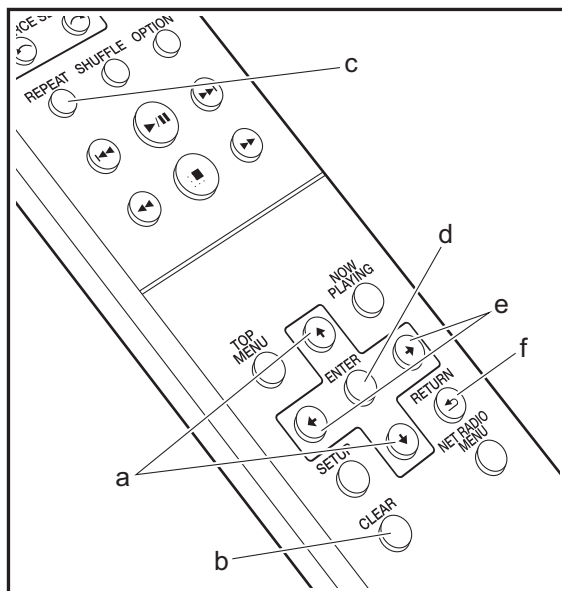

Per immettere del testo, ad esempio per le password ecc., usare i tasti del telecomando.

Pulsanti \uparrow/\downarrow (a): ciascuna pressione modifica il carattere.

Tasto CLEAR (b): elimina il carattere nel punto in cui si trova il cursore.

Tasto REPEAT (c): Ciascuna pressione modifica il tipo di testo nell'ordine seguente: maiuscolo \rightarrow minuscolo \rightarrow numeri \rightarrow simboli.

Tasto ENTER (d): conferma il contenuto immesso.

Tasti \leftarrow/\rightarrow (e): spostamento della posizione del cursore nel punto in cui deve essere immesso il carattere.

Tasto RETURN (f): elimina il contenuto immesso e torna alla schermata precedente.

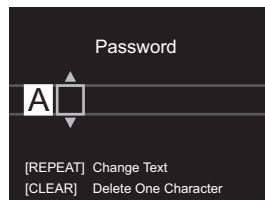



Informazioni aggiuntive sulle funzioni del lettore

A seguito di aggiornamenti del firmware (il software del sistema) effettuati dopo l'acquisto o di modifiche del firmware eseguite durante la fabbricazione del prodotto, potrebbero essere disponibili funzioni aggiuntive o modificate rispetto a quelle descritte nel presente manuale. Per informazioni sulle funzioni del lettore aggiunte o modificate, vedere i riferimenti seguenti.

[Informazioni aggiuntive sulle funzioni del lettore](#)

[>>> Cliccare qui <<<](#)





Impostazioni Avanzate

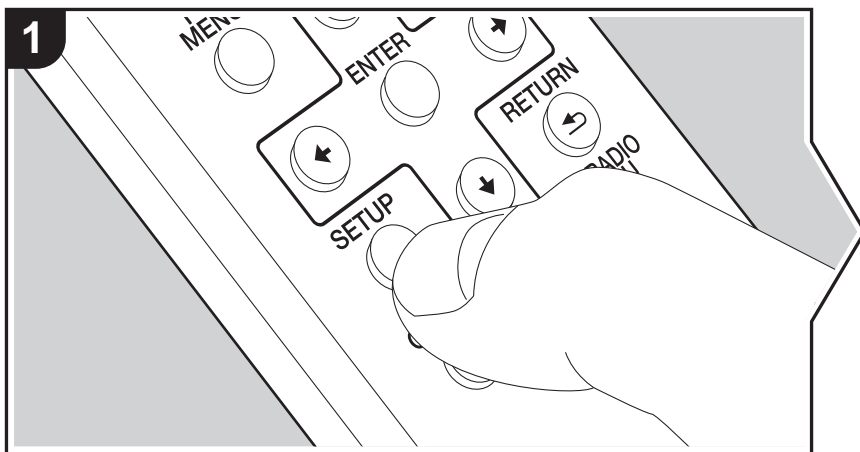

Questa unità consente di configurare le impostazioni avanzate in modo da fornire un'esperienza ancora migliore.

1. Premere SETUP sul telecomando.

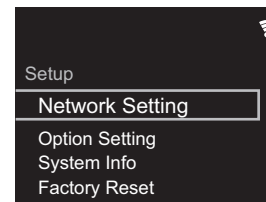

2. Dopo che viene visualizzata la schermata Setup, selezionare il contenuto o l'impostazione con i cursori sul telecomando, quindi premere ENTER per confermare la selezione. Per tornare alla schermata precedente, premere RETURN.
3. Per uscire dalle impostazioni, premere SETUP.

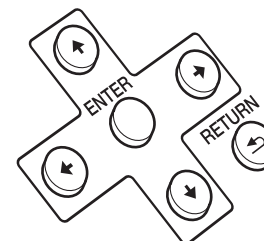

Network Setting

■ Connection

Selezionare il tipo di connessione di rete.

"Wi-Fi": per il collegamento tramite LAN wireless

"Wired" (Valore predefinito): per il collegamento tramite LAN cablata

Procedere a "Wi-Fi Setup" se si seleziona "Wi-Fi".

■ Wi-Fi Setup

Definire le impostazioni per il collegamento Wi-Fi. (➔P12)

Questa opzione è disponibile solo quando "Wi-Fi" è selezionato in "Connection".



- È possibile definire le impostazioni della connessione Wi-Fi usando un browser web su un computer. Per informazioni dettagliate, fare riferimento a "Web Setup" (➔P31).

■ DHCP

"On" (Valore predefinito): Configurazione automatica tramite DHCP

"Off": Configurazione manuale senza DHCP

Se si seleziona "Off", è necessario impostare manualmente "IP Address", "Subnet Mask", "Gateway", e "DNS Server".

■ IP Address

Visualizza/Imposta l'indirizzo IP.

■ Subnet Mask

Visualizza/Imposta la subnet mask.

■ Gateway

Visualizza/Imposta il gateway.

■ DNS Server

Visualizza/Imposta il server DNS primario.

■ Proxy URL

Visualizza/Imposta il server Proxy URL.

■ Proxy Port

Visualizza/Imposta il numero di porta del server proxy quando si immette "Proxy URL".

■ Friendly Name

Cambiare il nome dispositivo associato a questa unità e visualizzato sugli altri dispositivi collegati alla rete, scegliendo un nome facilmente riconoscibile. È possibile immettere fino a 31 caratteri. Per indicazioni dettagliate sull'immissione di un testo, fare riferimento a "Immissione di testo" (➔P27). Una volta terminata l'immissione, premere ENTER.

■ AirPlay Password

È possibile immettere una password non più lunga di 31 caratteri, in modo tale che solo gli utenti registrati possano utilizzare AirPlay. Per indicazioni dettagliate sull'immissione di un

testo, fare riferimento a "Immissione di testo" (➔P27). Una volta terminata l'immissione, premere ENTER.

■ Network Check

È possibile controllare la connessione di rete.

Option Setting

■ Power Off Setting

Auto Standby	Questa impostazione mette automaticamente l'unità in standby dopo 20 minuti di inattività senza alcun ingresso audio. "On" (Valore predefinito): L'unità entrerà automaticamente in modalità standby. "Off": L'unità non entrerà automaticamente in modalità standby.
Network Standby	Quando questa funzione viene impostata su "On", è possibile accendere l'unità tramite la rete utilizzando un'applicazione in grado di controllare questa unità. <ul style="list-style-type: none"> • Quando si è selezionato "On (USB Power)" e questa unità è in standby, è possibile utilizzare un computer connesso alla stessa rete di questa unità per accedere a un HDD collegato alla porta USB sul retro dell'unità principale. • Se sono selezionati "On" (impostazione predefinita) o "On (USB Power)", il consumo di corrente in standby risulterà superiore al normale. • In caso di perdita della connessione di rete, "Network Standby" può essere disabilitato per ridurre il consumo di corrente.

■ Digital Filter

"Slow": suono morbido e fluido

"Sharp" (Valore predefinito): suono con maggiore struttura e carattere più deciso

"Short": suono con una sensazione di avvio rapido e di avanzamento

■ Storage

Information	Verranno visualizzati il file system, lo spazio disponibile e la capacità totale dell'HDD collegato alla porta USB sul retro dell'unità principale.
-------------	---



Format	<p>Formattare l'HDD collegato alla porta USB sul retro dell'unità principale. Prima di poter utilizzare un computer collegato alla stessa rete di questa unità per accedere a un HDD collegato a questa unità, l'HDD deve essere formattato con questa unità. Quando si formatta l'HDD, tutti i dati presenti sull'HDD verranno eliminati; si consiglia quindi di eseguire un backup dei dati prima di procedere alla formattazione. Per eseguire la formattazione, selezionare "Start", quindi premere ENTER.</p> <ul style="list-style-type: none"> • I brani, i file, ecc. presenti su un HDD formattato con questa unità non possono essere visualizzati anche quando lo stesso è collegato direttamente a un computer.
--------	--

■ Language

Selezione della lingua visualizzata sul display.

English (Valore predefinito), German, French, Spanish, Italian, Dutch, Swedish, Russian, Chinese

■ Digital Out

Effettuare le impostazioni dell'uscita audio digitale.

"On" (Valore predefinito), "Off"

■ Balance Out (Solo N-70AE)

È possibile commutare la fase dell'uscita XLR ANALOG OUT di questa unità per fare in modo che corrisponda alla fase del terminale XLR del dispositivo collegato.

"2-HOT/3-COLD" (valore predefinito), "2-COLD/3-HOT"

- Se si collega un amplificatore integrato o un altro dispositivo utilizzando un cavo audio analogico, selezionare "2-HOT/3-COLD". Se si seleziona "2-COLD/3-HOT" la fase dell'audio in uscita viene invertita.

System Info

Verranno visualizzate le informazioni relative all'indirizzo MAC di questa unità e alla versione del firmware corrente.

Factory Reset

Resettare le impostazioni di questa unità per riportare le impostazioni allo stato in cui erano

al momento della spedizione. Si consiglia di prendere nota delle impostazioni così come modificate prima di procedere a un ripristino delle impostazioni di fabbrica. Selezionare "Start" e confermare per proseguire. Una volta completato il ripristino, l'unità passerà automaticamente alla modalità standby.

Update

"Update" non viene visualizzato in assenza di aggiornamenti del firmware.

■ via Network

Premere ENTER per selezionare quando si desidera aggiornare il firmware attraverso la rete.

■ via USB

Premere ENTER per selezionare quando si desidera aggiornare il firmware via USB.

Web Setup

È possibile definire le impostazioni della connessione Wi-Fi usando un browser web su un computer. Assicurarsi che il computer sia collegato al router tramite una connessione wireless. Se questa unità è collegata al router mediante cavo Ethernet, questa impostazione non può essere definita.

1. Accendere l'unità.
2. Premere SETUP sul telecomando, selezionare "Wi-Fi" in "Network Setting" - "Connection", quindi selezionare "Wi-Fi Setup".
3. Premere $\blacktriangle/\blacktriangledown$ per selezionare "Use iOS Device", quindi premere ENTER.
4. Nell'elenco delle connessioni LAN wireless sul computer, selezionare l'SSID di questa unità (softap_0009B0xxxxxx).
 - "xxxxxx" nell'SSID indica gli ultimi tre byte dell'indirizzo MAC.
5. Aprire il browser web sul computer e accedere a <http://192.168.200.1>.
6. Viene visualizzato il menu "Web Setup". Definire le impostazioni di rete per questa unità.
 - A seconda dell'apparecchiatura in uso o dell'ambiente di connessione, questa funzione potrebbe non funzionare.
 - Per informazioni sul funzionamento del computer, consultare le relative istruzioni operative.
 - Poiché questo tipo di collegamento non è crittografato, può sussistere un minimo rischio per la sicurezza.



Aggiornamento del firmware

Funzione di aggiornamento su questa unità

Questa unità dispone di una funzione che consente di aggiornare il firmware (il software di sistema) tramite una rete o la porta USB. Questo ci consente di apportare miglioramenti a numerose operazioni e di aggiungere funzionalità.

Procedura di aggiornamento

Sono disponibili due metodi per l'aggiornamento del firmware: tramite la rete e tramite USB. L'aggiornamento può richiedere circa 5 minuti per il completamento con ciascuno dei due metodi: tramite la rete o tramite USB. Inoltre, le impostazioni esistenti vengono salvate indipendentemente dal metodo utilizzato per l'aggiornamento.

- Per le informazioni più recenti sugli aggiornamenti, visitare il sito web della nostra azienda. Non è necessario aggiornare il firmware di questa unità se non è disponibile nessun aggiornamento.
- Se eseguito tramite la rete, può richiedere un tempo maggiore a seconda dello stato della connessione.
- Durante un aggiornamento, non
 - Scollegare e ricollegare qualsiasi cavo o dispositivo di archiviazione USB, o effettuare operazioni sul componente, come rimuovere la sua alimentazione
 - Accesso a questa unità da un PC o uno smartphone mediante un'applicazione

Dichiarazione liberatoria: Il programma e la relativa documentazione online sono forniti per l'uso sotto la propria responsabilità.

Non saremo responsabili e l'utente non riceverà rimborsi per danni relativi a reclami di qualunque tipo per quanto riguarda l'utilizzo del programma o della documentazione online che lo accompagna da parte dell'utente, indipendentemente dalla teoria legale, e se derivi da atto illecito o da contratto.

In nessun caso saremo responsabili rispetto all'utente o a terzi per eventuali danni speciali, indiretti, incidentali o consequenziali di qualsiasi tipo, compresi, ma non limitati a, compensazione, rimborso o danni derivanti da perdita di profitti presenti o possibili, perdita di dati o per qualsiasi altro motivo.

Aggiornamento del firmware tramite rete

- Controllare che l'unità sia accesa e la connessione a Internet sia stata stabilita.
 - Spegnere il componente di controllo (PC, ecc.) collegato alla rete.
 - Arrestare la riproduzione della radio su Internet, di qualsiasi dispositivo di archiviazione USB o dei contenuti del server.
1. La schermata di setup viene visualizzata sul display alla pressione di SETUP sul telecomando.

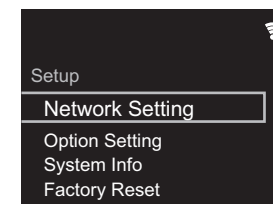

2. Premere ▲/▼ e ENTER per selezionare "Update" - "via Network" nell'ordine.

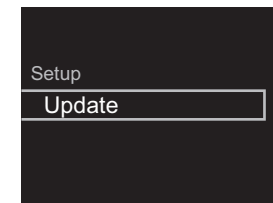

- "Update" non viene visualizzato in assenza di aggiornamenti del firmware.
3. Premere ENTER per iniziare l'aggiornamento del firmware.
 - Quando l'aggiornamento è completo, viene visualizzato "COMPLETE".
 4. Premere ⏻/I STANDBY/ON sull'unità principale per



disattivare l'alimentazione dell'unità. Il processo è completato e il firmware è aggiornato all'ultima versione disponibile.

Se viene visualizzato un messaggio di errore: Quando si verifica un errore, sul display dell'unità viene visualizzato il messaggio "*-*-* Error!". ("*" rappresenta un carattere alfanumerico.) Controllare quanto segue:

- *-01, *-10: Cavo Ethernet non trovato. Collegare correttamente il cavo Ethernet.
- *-02, *-03, *-04, *-05, *-06, *-11, *-13, *-14, *-16, *-17, *-18, *-20, *-21: Errore di connessione internet. Controllare quanto segue:
 - Il router è acceso
 - Questa unità e il router sono collegati tramite la rete
 Provare a scollegare e quindi ricollegare l'alimentazione dell'unità e del router. Ciò potrebbe risolvere il problema. Se ancora non si riesce a connettersi a Internet, il server DNS o il server proxy potrebbero essere temporaneamente non in funzione. Controllare lo stato del servizio con il provider di servizi Internet.
- **Altri:** Scollegare e ricollegare il cavo di alimentazione, quindi ripetere dall'inizio.

Aggiornamento tramite USB

- Preparare un dispositivo di archiviazione USB da 128 MB o superiore (formati di file system FAT16 o FAT32).
- Eliminare tutti i dati memorizzati sul dispositivo di archiviazione USB.
- Spegnerne il componente di controllo (PC, ecc.) collegato alla rete.
- Arrestare la riproduzione della radio su Internet, di qualsiasi dispositivo di archiviazione USB o dei contenuti del server.
- Alcuni dispositivi di archiviazione USB potrebbero richiedere molto tempo per caricare, potrebbero non essere caricati correttamente, oppure potrebbero non essere alimentati correttamente in base al dispositivo o al

loro contenuto.

- Non saremo responsabili in alcun modo per qualsiasi perdita o danneggiamento di dati o per la mancata memorizzazione derivanti dall'utilizzo del dispositivo di archiviazione USB con questa unità. Grazie per la vostra comprensione.

1. Collegare il dispositivo di archiviazione USB al PC.
2. Scaricare sul proprio PC il file del firmware dal sito web della nostra azienda e decomprimerlo.
I file di firmware vengono denominati nel seguente modo:
PIONAP****_*****.zip
Decomprimere il file sul PC. Il numero di file e cartelle decompressi varia a seconda del modello.
3. Copiare tutti i file e le cartelle decompressi nella cartella principale del dispositivo di archiviazione USB.
 - Assicurarsi di copiare i file decompressi.
4. Collegare il dispositivo di archiviazione USB alla porta USB di questa unità.
 - Se si collega un drive hard disk USB alla porta USB dell'unità, raccomandiamo di utilizzare il relativo adattatore CA per alimentarlo.
 - Se il dispositivo di archiviazione USB è stato suddiviso, ciascuna sezione verrà trattata come un dispositivo indipendente.
5. La schermata Setup viene visualizzata sul display quando si preme SETUP sul telecomando.

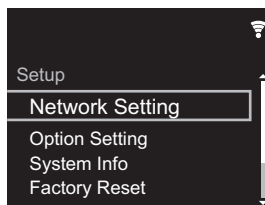

6. Premere \uparrow/\downarrow e ENTER per selezionare "Update" - "via USB" nell'ordine.

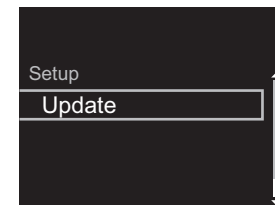

- "Update" non viene visualizzato in assenza di aggiornamenti del firmware.
7. Premere ENTER per iniziare l'aggiornamento del firmware.
 - Quando l'aggiornamento è completo, viene visualizzato "COMPLETE".
 8. Premere O/I STANDBY/ON sull'unità principale per disattivare l'alimentazione dell'unità. Il processo è completato e il firmware è aggiornato all'ultima versione disponibile.
 9. Scollegare il dispositivo di archiviazione USB dall'unità.

Se viene visualizzato un messaggio di errore: Quando si verifica un errore, sul display dell'unità viene visualizzato il messaggio "*-*-* Error!". Controllare quanto segue:

- *-01, *-10: Dispositivo di archiviazione USB non trovato. Controllare se il dispositivo di archiviazione USB o il cavo USB sono correttamente inseriti nella porta USB di questa unità. Collegare il dispositivo di archiviazione USB a una fonte di alimentazione esterna se dispone di una propria alimentazione.
- *-05, *-13, *-20, *-21: Il file firmware non è presente nella cartella principale del dispositivo di archiviazione USB, o il file firmware è relativo a un altro modello. Riprovare dallo scaricamento del file di firmware.
- **Altri:** Scollegare e ricollegare il cavo di alimentazione, quindi ripetere dall'inizio.



Risoluzione dei problemi

Prima di iniziare la procedura

In caso di funzionamento instabile, i problemi potrebbero essere risolti semplicemente accendendo l'alimentazione, passando alla modalità standby o scollegando/collegando il cavo di alimentazione, anziché intervenendo su impostazioni e procedure operative. Provare queste semplici azioni sia sull'unità sia sul dispositivo connesso. Se, dopo aver fatto riferimento a "Risoluzione dei problemi", il problema persiste, il ripristino dell'unità allo stato in cui era al momento della spedizione potrebbe risolvere il problema. Si noti che, effettuando il reset, anche le proprie impostazioni verranno ripristinate. Si consiglia pertanto di prendere nota delle proprie impostazioni prima di procedere con quanto indicato di seguito.

Resettare l'unità (questo resetta le impostazioni dell'unità ai valori predefiniti)

1. Premere SETUP sul telecomando, selezionare "Factory Reset" - "Start" nella schermata Setup e premere ENTER.
2. Premere ENTER.
3. L'unità va in standby e le impostazioni vengono resettate.

Alimentazione

Impossibile accendere l'unità

- Scollegare il cavo di alimentazione dalla presa di corrente, attendere almeno 2 minuti, quindi ricollegarlo.

L'unità si spegne inaspettatamente

- L'unità va automaticamente in standby quando è impostato "Option Setting" - "Power Off Setting" - "Auto Standby" nel menu Setup.

L'indicatore /I STANDBY/ON sull'unità principale continua a lampeggiare in blu e non sono possibili altre operazioni

- Scollegare il cavo di alimentazione dalla presa di

corrente, attendere almeno 2 minuti, quindi ricollegarlo. Se questo non risolve il problema, potrebbe trattarsi di un malfunzionamento. Scollegare il cavo di alimentazione dalla presa a muro e contattare il rivenditore o la nostra assistenza clienti.

Il display non si illumina

- È possibile che il display sia stato spento premendo DISPLAY. Premere DISPLAY per accendere il display.

Connessione Wi-Fi

- Provare a collegare/scollegare l'alimentazione dell'unità e del router, e provare a riavviare il router.

Impossibile collegarsi al punto di accesso

- Controllare che l'impostazione dell'SSID e della codifica (WEP, ecc.) sia corretta.
- Il collegamento a un SSID che include caratteri multi-byte non è supportato. Dare un nome all'SSID del router LAN wireless usando solo caratteri alfanumerici a byte singolo e riprovare.
- Quando l'impostazione del router LAN wireless si trova in modalità invisibile (la modalità per nascondere la chiave SSID) oppure quando QUALSIASI connessione è disattivata, l'SSID non è visualizzato. Cambiare l'impostazione e riprovare.

Collegamento ad un SSID diverso dall'SSID selezionato

- Alcuni punti di accesso consentono di impostare più SSID per un'unica unità. Se si utilizza il pulsante di impostazione automatica su un router simile, potrebbe essere stabilita una connessione con un SSID diverso dall'SSID desiderato. Se ciò dovesse verificarsi, utilizzare il metodo di connessione che prevede l'inserimento di una password.

La riproduzione audio viene interrotta e la

comunicazione non funziona

- Ridurre la distanza dal punto di accesso o rimuovere ostacoli per migliorare la visibilità e riprovare. Posizionare l'unità lontana da forni a microonde o altri punti di accesso. Si consiglia di collocare il punto di accesso e l'unità nella stessa stanza.
- Se c'è un oggetto metallico vicino all'unità, la connessione LAN wireless potrebbe non essere possibile in quanto il metallo ha un effetto sulle onde radio.
- Quando si utilizzano altri punti di accesso in prossimità dell'unità, potrebbero verificarsi vari problemi come l'interruzione della riproduzione e della comunicazione. È possibile evitare tali problemi cambiando il canale del punto di accesso. Per istruzioni sul cambio dei canali, vedere il manuale di istruzioni fornito con il punto di accesso.

Audio

Il suono è interrotto

- Un eccessivo restringimento del range di blocco nell'impostazione Lock Range Adjust può causare interruzioni del suono e rumore. Le interruzioni del suono causate dalla regolazione del range di blocco non sono coperte dalle nostre garanzie di funzionamento. Regolare il range di blocco durante l'ascolto.

Suono digitale assente

- Impostare "Option Setting" - "Digital Out" nel menu Setup su "On".
- L'audio DSD non può essere emesso digitalmente.

Impossibile riprodurre dispositivi di archiviazione USB/HDD

- Controllare se il dispositivo di archiviazione USB o il cavo USB sono correttamente inseriti nella porta USB



dell'unità.

- Scollegare il dispositivo di archiviazione USB dall'unità, quindi provare a ricollegarlo.
- Talvolta, questa unità potrebbe non riconoscere i dispositivi di archiviazione USB e gli HDD come idonei. Provare a mettere questa unità in standby e poi riaccenderla.
- A seconda del tipo di formato, la riproduzione potrebbe non essere eseguita normalmente. Controllare il tipo dei formati file supportati. (➔P16)
- Precauzioni relative ai dispositivi USB e HDD (➔P16)

■ Funzione di rete

- Se non è possibile selezionare un servizio di rete, questo diventerà selezionabile una volta avviata la funzione di rete.
- Provare a collegare/scollegare l'alimentazione dell'unità e del router, e provare a riavviare il router.

Impossibile accedere alla Internet radio

- Determinati servizi o contenuti di rete disponibili attraverso l'unità potrebbero non essere accessibili nel caso che il fornitore del servizio mettesse fine al suo servizio.
- Assicurarsi che il modem e il router siano collegati correttamente e verificare che siano entrambi accesi.
- A seconda dell'ISP, è richiesta l'impostazione del server proxy.
- Assicurarsi che il router e/o il modem utilizzati siano supportati dal proprio ISP.

Impossibile accedere al server di rete

- L'unità deve essere collegata allo stesso router a cui è collegato il server di rete.
- Questa unità è compatibile con server di rete Windows Media® Player 11 o 12 o NAS compatibili con la funzionalità home network. Inoltre, quando si utilizza un PC, è possibile riprodurre solamente i file musicali

registrati nella raccolta di file multimediali di Windows Media® Player.

La riproduzione si arresta mentre si ascoltano file musicali sul server di rete

- Quando il PC funziona come server di rete, provare a chiudere tutte le applicazioni eccetto il software server (Windows Media® Player 12, ecc.).
- Se il PC sta scaricando o copiando file di grandi dimensioni, la riproduzione potrebbe essere interrotta.

I titoli degli album e i nomi degli artisti non vengono visualizzati per Music Server

- I metadati, come i titoli degli album o i nomi degli artisti, devono essere riconosciuti dal server per poter essere distribuiti a questa unità; ciò dipende quindi dalle specifiche del NAS o del server in uso.
- I formati file supportati dipendono dal software del NAS o del server. Per informazioni dettagliate, contattare il produttore del software del NAS o del server.

La copertina dell'album in Music Server viene visualizzata solo alcune volte

- Music Server dipende dalle specifiche del software del server.
- I formati supportati dipendono dal software del server.
- Per informazioni dettagliate, contattare il produttore del software del server.

■ Salvataggio ed eliminazione dei file musicali presenti su un HDD USB collegato a questa unità utilizzando un computer

Quando un HDD formattato con questa unità viene collegato a un computer, i file non vengono mostrati o non possono essere letti o scritti dal computer

- Poiché la formattazione dell'HDD con questa unità prevede un formato speciale, non è possibile vedere o leggere/scrivere i file neppure attraverso il collegamento

a un computer (Windows o Macintosh).

Questa unità non compare nell'elenco dei dispositivi collegati in rete sul computer

- Quando questa unità è accesa non è possibile utilizzare un computer per accedere all'HDD collegato alla porta USB sul retro dell'unità principale. Impostare per prima cosa "Network Standby" su "On (USB Power)", quindi mettere questa unità in standby. Nel menu Setup selezionare "Option Setting" - "Power Off Setting" - "Network Standby", quindi selezionare "On (USB Power)" e premere ENTER, infine premere ⏻ STANDBY/ON sul telecomando per mettere questa unità in standby.

■ Funzionalità come convertitore D/A

- Assicurarsi che i dispositivi siano collegati correttamente.
- Riprodurre l'audio compatibile tramite i terminali di ingresso di questa unità. (➔P25)

Impossibile riprodurre l'audio dai computer

- Disattivare il muting sul computer.
- Selezionare questa unità nelle impostazioni di uscita audio sul computer in uso. Se l'ingresso di questa unità è impostato su un valore diverso da "USB DAC In", il computer non individuerà questa unità.
- Per riprodurre l'audio da un computer, è necessario installare l'apposito driver sul computer. Scaricare il software del driver dal nostro sito web. <http://www.pioneer-audiovisual.eu/>
- Se sono presenti più applicazioni in esecuzione sul computer, chiudere quelle che non si stanno utilizzando.

La frequenza di campionamento è sempre la stessa attraverso l'ingresso USB DAC In

- A seconda delle impostazioni del computer, le frequenze di campionamento dei file in riproduzione, anche se diverse, vengono convertite tutte nella stessa frequenza di campionamento.



Attraverso l'ingresso USB DAC In vengono ricevuti anche gli altri suoni provenienti dal computer, non solo la musica.

- A seconda delle impostazioni del computer, suoni quali toni di avvio o di errore possono essere riprodotti tramite questa unità.

I
T



Caratteristiche generali

■ Uscita audio analogica

Livello e impedenza di uscita nominale

- RCA OUT: 2,2 Vrms (1 kHz, 0 dB) / 500 Ω
- XLR OUT (N-70AE): 4,2 Vrms (1 kHz, 0 dB) / 500 Ω

Risposta in frequenza

- 4 Hz - 90 kHz (-3 dB)

Rapporto segnale-rumore

- (N-70AE) RCA OUT: 114 dB (correzione A), XLR OUT: 117 dB (correzione A)
- (N-50AE) RCA OUT: 112 dB (correzione A)

Gamma dinamica

- 117 dB (24 bit, 32 bit)

THD+N

- 0,0017 %

Separazione dei canali

- 110 dB (1 kHz)

■ Uscita cuffie (N-70AE)

Potenza in uscita

- 100 mW + 100 mW (32 Ω, 1 kHz 1% THD (distorsione armonica totale))

Impedenza delle cuffie supportata

- 16 Ω - 600 Ω

Risposta in frequenza

- 4 Hz - 80 kHz (-3 dB)

THD+N

- 0,01 %

■ Ingresso audio digitale

FRONT/REAR USB

- Tipo A, USB2.0 High Speed
- Uscita CC: 5 V 1 A (posteriore) / 5 V 0.5 A (anteriore)

USB DAC

- Tipo B, USB2.0 High Speed

Ingresso coassiale digitale

- Terminale RCA, 0,5 Vp-p / 75 Ω

Ingresso audio digitale

- Terminale ottico, -24 dBm o superiore / 660 nm

■ Uscita audio digitale

Uscita digitale coassiale

- Terminale RCA, 0,5 Vp-p / 75 Ω

Uscita digitale ottica

- Terminale ottico, -14 - -21 dBm / 660 nm

■ Network

LAN cablata

- Terminale Ethernet
- 10BASE-T/100BASE-TX

Rete LAN wireless (Wi-Fi)

- Standard IEEE 802.11 a/b/g/n
- Banda 5 GHz/2,4 GHz

■ Altri

Uscita di controllo

- Mini-jack Ø3,5 (mono)

■ Generale

Alimentazione

- CA 220 - 240 V, 50/60 Hz

Consumo elettrico

- N-70AE: 40,0 W
- N-50AE: 30,0 W
- 0,3 W (in modalità standby)
- 2,0 W (In modalità standby, Network Standby: On, Network Setting: Wired)
- 2,4 W (In modalità standby, Network Standby: On, Network Setting: Wi-Fi)

Auto Standby

- On (20 min) / Off

Dimensioni (L × A × P)

- N-70AE: 435 mm × 121 mm × 364 mm
- N-50AE: 435 mm × 99 mm × 340 mm

Peso

- N-70AE: 11,4 kg
- N-50AE: 7,4 kg



Informazioni di licenza e dei marchi



The Wi-Fi CERTIFIED Logo is a certification mark of Wi-Fi Alliance®.



AirPlay, iPad, iPhone, iPod, iPod classic, iPod nano and iPod touch are trademarks of Apple Inc., registered in the U.S. and other countries.

iPad Air and iPad mini are trademarks of Apple Inc.

"Made for iPod", "Made for iPhone" and "Made for iPad" mean that an electronic accessory has been designed to connect specifically to iPod, iPhone, or iPad, respectively, and has been certified by the developer to meet Apple performance standards. Apple is not responsible for the operation of this device or its compliance with safety and regulatory standards.

Please note that the use of this accessory with iPod, iPhone or iPad may affect wireless performance.

AirPlay works with iPhone, iPad, and iPod touch with iOS 4.3.3 or later, Mac with OS X Mountain Lion or later, and PC with iTunes 10.2.2 or later.

The Spotify software is subject to third party licenses found here: <https://developer.spotify.com/esdk-third-party-licenses/>

Chromecast is a trademark of Google Inc.



This Mark Certifies that this product is compliant with the BLACKFIRE ALLIANCE Standard. Please refer to WWW.BLACKFIREALLIANCE.COM for more information. BLACKFIRE™ is a Registered Trademark (No. 85,900,599) of BLACKFIRE RESEARCH CORP. All rights reserved.



FireConnect™ is technology powered by BlackFire Research.

This product is protected by certain intellectual property rights of Microsoft. Use or distribution of such technology outside of this product is prohibited without a license from Microsoft.

Windows 7, Windows Media, and the Windows logo are trademarks or registered trademarks of Microsoft Corporation in the United States and/or other countries.

macOS is a trademark of Apple Inc., registered in the U.S. and other countries.

DSD and the Direct Stream Digital logo are trademarks of Sony Corporation.

All other trademarks are the property of their respective owners. / Toutes les autres marques commerciales sont la propriété de leurs détenteurs respectifs. / El resto de marcas comerciales son propiedad de sus respectivos propietarios. / Tutti gli altri marchi di fabbrica sono di proprietà dei rispettivi proprietari. / Alle anderen Warenzeichen sind das Eigentum ihrer jeweiligen Eigentümer. / Alle andere handelsmerken zijn eigendom van de desbetreffende rechthebbenden. / Alla andra varumärken tillhör deras respektive ägare.

Pioneer

2-3-12 Yaesu, Chuo-ku, Tokyo 104-0028 JAPAN

<U.S.A.>

18 PARK WAY, UPPER SADDLE RIVER, NEW JERSEY 07458, U.S.A.

Tel: 1-201-785-2600 Tel: 1-844-679-5350

<Germany>

Hanns-Martin-Schleyer-Straße 35, 47877 Willich, Germany

Tel: +49(0)8142 4208 188 (Product Support)

<UK>

Anteros Building, Odyssey Business Park, West End Road, South Ruislip,
Middlesex, HA4 6QQ United Kingdom

Tel: +44(0)208 836 3612

<France>

6, Avenue de Marais F - 95816 Argenteuil Cedex FRANCE

Tel: +33(0)969 368 050

Корпорация О энд Пи

2-3-12, Яэсу, Чуо-ку, г. Токио, 104-0028, ЯПОНИЯ

Register your product on / Enregistrez votre produit sur / Registre su producto en /
Registrare il proprio prodotto su / Registrieren Sie hier Ihr Produkt / Registreer uw product op / Registrera din produkt på
<http://www.pioneer.eu> (Europe / Europe / Europa / Europa / Europa / Europa / Europa)

© 2017 Onkyo & Pioneer Corporation. All rights reserved.

© 2017 Onkyo & Pioneer Corporation. Tous droits de reproduction et de traduction réservés.

Onkyo group has established its Privacy Policy, available at [<http://pioneer-audiovisual.com/privacy/>].

"Pioneer" is a trademark of Pioneer Corporation, and is used under license.

SN 29403190

F1706-0



* 2 9 4 0 3 1 9 0 *



NETWORK AUDIO PLAYER

N-70AE

N-50AE

Bedienungsanleitung

Vor dem Start

Lieferumfang 2

Teilennamen

Bedienfeld (N-70AE) 3

Bedienfeld (N-50AE) 4

Rückseite (N-70AE) 5

Rückseite (N-50AE) 6

Fernbedienung 7

Display 8

Installation

Verbindungen mit einem Verstärker 9

Anschließen des Netzkabels usw. 11

Initial Setup

Einschalten und erste Einrichtung 12

Wiedergabe

USB-Speichergerät/HDD 15

Internetradio 18

Spotify 19

AirPlay® 20

Music Server 21

Speichern und Löschen von Musik auf einer USB-Festplatte mithilfe eines Computers, der mit diesem Gerät verbunden ist 23

Verwenden dieses Geräts als D/A-Wandler 24

Anpassen der Klangqualität 26

Eingeben von Text 27

Ergänzende Informationen

Ergänzende Informationen zu den Funktionen des Players.. 28

Erweiterte Einrichtung

Erweiterte Einstellungen 29

Firmware-Update 33

Andere

Fehlerbehebung 35

Allgemeine technische Daten 38

Lizenz- und Warenzeicheninformationen 39



Lieferumfang

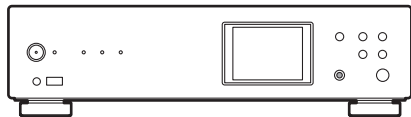

Hauptgerät (1) (N-70AE wird in den Abbildungen verwendet)

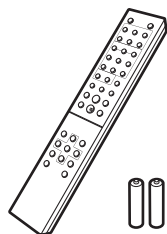

Fernbedienung (RC-931S) (1), Batterien (AAA/R03) (2)



Analoges Audiokabel (1)

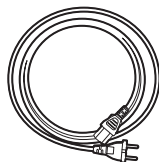

Netzkabel (1)

- Nur N-70AE



Kabellose Antenne (2)

- Kurzanleitung (1)
- Bei diesem Dokument handelt es sich um eine Online-Bedienungsanleitung. Sie wird nicht als Zubehör mitgeliefert.



- Das Netzkabel darf erst angeschlossen werden, wenn alle anderen Kabelverbindungen hergestellt wurden.
- Wir übernehmen keine Haftung für Schäden, die beim Anschließen von Drittanbietergeräten entstehen.
- Es ist möglich, dass Funktionen über Firmware-Updates ergänzt oder Dienste von ihren Anbietern eingestellt werden, sodass die jeweiligen Netzwerkdienste zukünftig nicht mehr verfügbar sind.
- Änderungen der technischen Daten und des Erscheinungsbildes ohne vorherige Ankündigung vorbehalten.

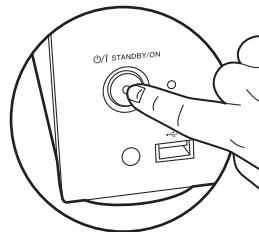

Das Gerät kann nicht mit der Fernbedienung ein-/ausgeschaltet werden. Verwenden Sie dazu die /I STANDBY/ON-Taste am Hauptgerät.



Bedienfeld (N-70AE)

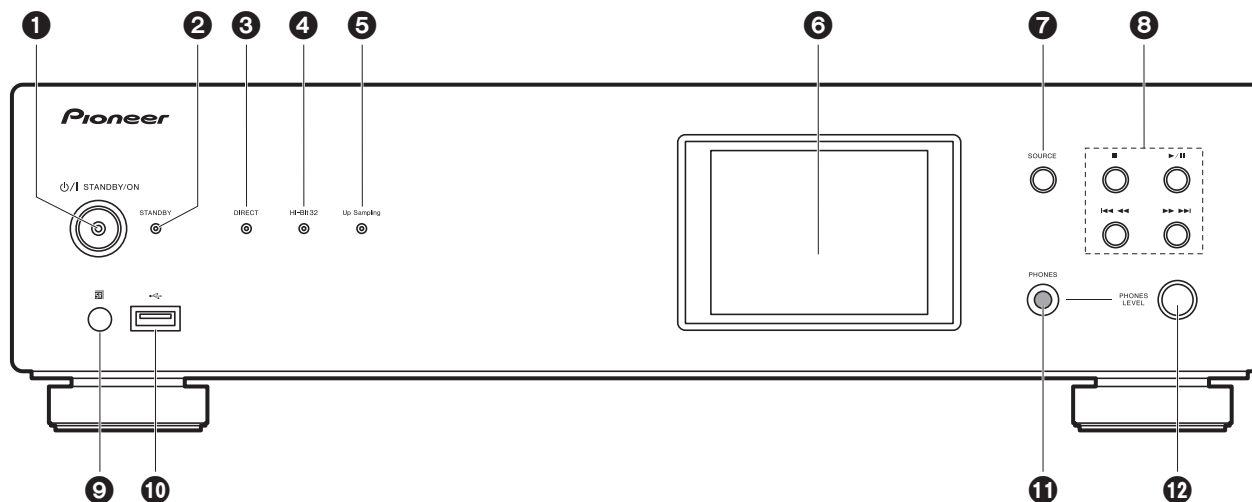

1. ϕ /I STANDBY/ON-Taste/-Anzeige: Hier wird das Gerät ein-/ausgeschaltet. Wenn das Gerät startet, blinkt die Anzeige in der Tastenmitte langsam blau. Nach Abschluss des Startvorgangs leuchtet sie blau.
2. STANDBY Anzeige: Leuchtet rot, wenn sich das Gerät im Standby-Modus befindet.
3. DIRECT Anzeige: Leuchtet, wenn der DIRECT-Modus aktiv ist. (→P26)
4. Hi-Bit32 Anzeige: Leuchtet, wenn die Hi-Bit32-Funktion aktiv ist. (→P26)
5. Up Sampling Anzeige: Leuchtet, wenn die Up Sampling-Funktion aktiv ist. (→P26)
6. Display (→P8)
7. SOURCE-Taste: Wechselt den Eingang, der wiedergegeben werden soll.
8. Wiedergabetasten:
 - : Mit dieser Taste wird die Wiedergabe gestoppt.
 - ▶/|| : Mit dieser Taste wird die Wiedergabe pausiert.
 - ◀◀◀ : Zurück zum Track vor dem Track, der gerade wiedergegeben wird.
 - ▶▶▶ : Weiter zum nächsten Track.
 - Je nach Eingang sind diese Tasten möglicherweise deaktiviert.
9. Fernbedienungssensor
10. USB-Anschluss: Schließen Sie ein USB-Speichergerät oder HDD (Hard Disc Drive) an,

- um Musikdateien wiederzugeben. Es können auch USB-Geräte über ein USB-Kabel mit Strom versorgt werden (maximal 5 V/0,5 A).
 - Beim Anschließen von HDDs, die mehr als 5 V/0,5 A benötigen, verwenden Sie den USB-Port (max. 5 V/1 A) auf der Rückseite des Geräts.
- 11. PHONES-Buchse: Schließen Sie Kopfhörer mit Standardklinke (\varnothing 6,3 mm Durchmesser) an.
- 12. PHONES LEVEL-Regler: Passen Sie die Lautstärke der Kopfhörer an.



Bedienfeld (N-50AE)

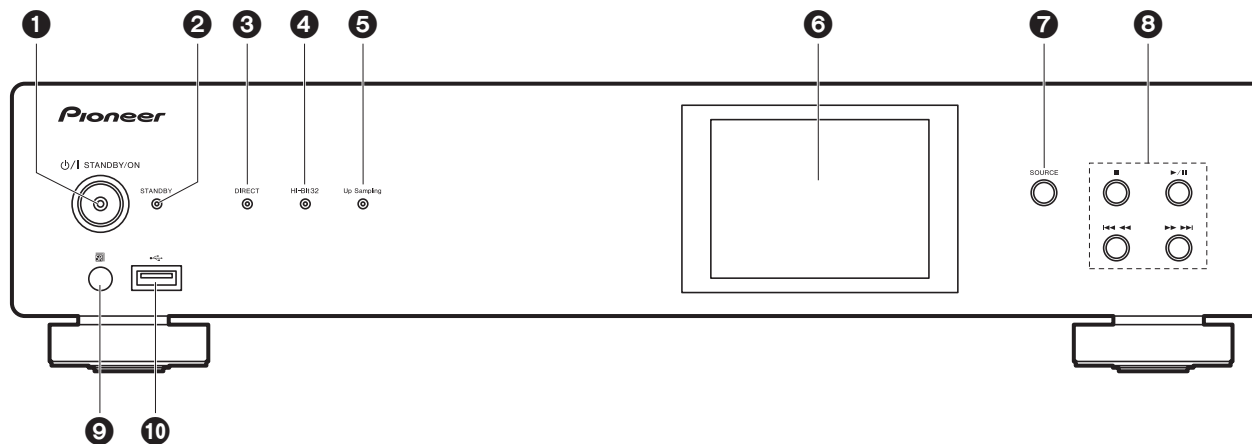

1. ϕ /I STANDBY/ON-Taste/-Anzeige: Hier wird das Gerät ein-/ausgeschaltet. Wenn das Gerät startet, blinkt die Anzeige in der Tastenmitte langsam blau. Nach Abschluss des Startvorgangs leuchtet sie blau.
2. STANDBY Anzeige: Leuchtet rot, wenn sich das Gerät im Standby-Modus befindet.
3. DIRECT Anzeige: Leuchtet, wenn der DIRECT-Modus aktiv ist. (→P26)
4. Hi-Bit32 Anzeige: Leuchtet, wenn die Hi-Bit32-Funktion aktiv ist. (→P26)
5. Up Sampling Anzeige: Leuchtet, wenn die Up Sampling-Funktion aktiv ist. (→P26)
6. Display (→P8)
7. SOURCE-Taste: Wechselt den Eingang, der wiedergegeben werden soll.
8. Wiedergabetasten:
 - : Mit dieser Taste wird die Wiedergabe gestoppt.
 - ▶||: Mit dieser Taste wird die Wiedergabe pausiert.
 - ◀◀◀: Zurück zum Track vor dem Track, der gerade wiedergegeben wird.
 - ▶▶▶: Weiter zum nächsten Track.
 - Je nach Eingang sind diese Tasten möglicherweise deaktiviert.
9. Fernbedienungssensor
10. USB-Anschluss: Schließen Sie ein USB-Speichergerät oder HDD (Hard Disc Drive) an,

um Musikdateien wiederzugeben. Es können auch USB-Geräte über ein USB-Kabel mit Strom versorgt werden (maximal 5 V/0,5 A).

- Beim Anschließen von HDDs, die mehr als 5 V/0,5 A benötigen, verwenden Sie den USB-Port (max. 5 V/1 A) auf der Rückseite des Geräts.



Rückseite (N-70AE)

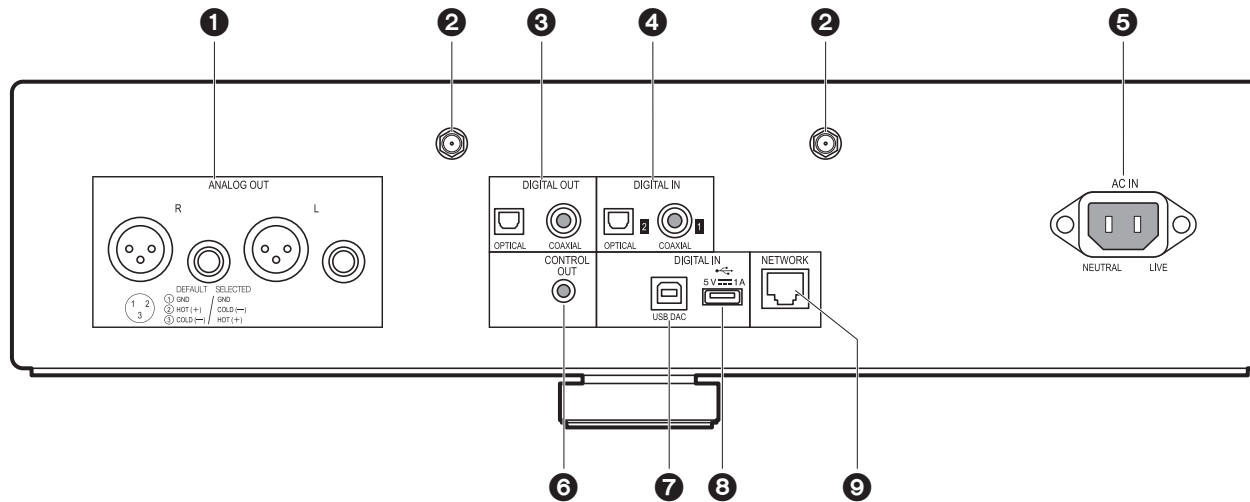

1. ANALOG OUT-Buchse: Verwenden Sie das mitgelieferte analoge Audiokabel oder ein handelsübliches XLR-Kabel, um beispielsweise einen integrierten Verstärker anzuschließen.
2. Buchse für WLAN-Antenne: Schließen Sie hier die mitgelieferte WLAN-Antenne an, um kabellose eine Verbindung herzustellen. Wenn die Antenne fest angebracht ist, stellen Sie den Winkel entsprechend des Verbindungsstatus ein.
 - Wenn das Gerät erneut verpackt wird oder ähnlich, entfernen Sie die WLAN-Antenne, um Beschädigungen zu vermeiden.
3. DIGITAL OUT OPTICAL/COAXIAL-Buchse: Verwenden Sie ein digitales optisches Kabel oder ein digitales Koaxialkabel, um beispielsweise einen integrierten Verstärker anzuschließen.
4. DIGITAL IN OPTICAL/COAXIAL-Buchse: Verwenden Sie ein digitales optisches Kabel oder ein digitales Koaxialkabel, um beispielsweise einen CD-Player anzuschließen.
5. AC IN: Schließen Sie das mitgelieferte Netzkabel an.
6. CONTROL OUT-Buchse: Wenn Verstärker und CD-Player von Pioneer angeschlossen werden, ist eine zentrale Bedienung möglich. Sie können die Verstärker oder CD-Player beispielsweise über die Remote-App von Pioneer bedienen.

7. USB DAC-Anschluss: Verwenden Sie ein USB-Kabel (A—B-Typ), um einen Computer anzuschließen.
8. USB-Anschluss: Schließen Sie ein USB-Speichergerät oder HDD (Hard Disc Drive) an, um Musikdateien wiederzugeben. Es können auch USB-Geräte über ein USB-Kabel mit Strom versorgt werden (maximal 5 V/1 A). Es ist auch möglich, Musikdateien auf einer USB-Festplatte über das Netzwerk zu speichern oder zu löschen. (→P23)
9. NETWORK-Buchse: Stellen Sie über LAN-Kabel eine Netzwerkverbindung her.

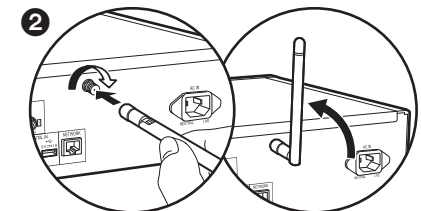



Rückseite (N-50AE)

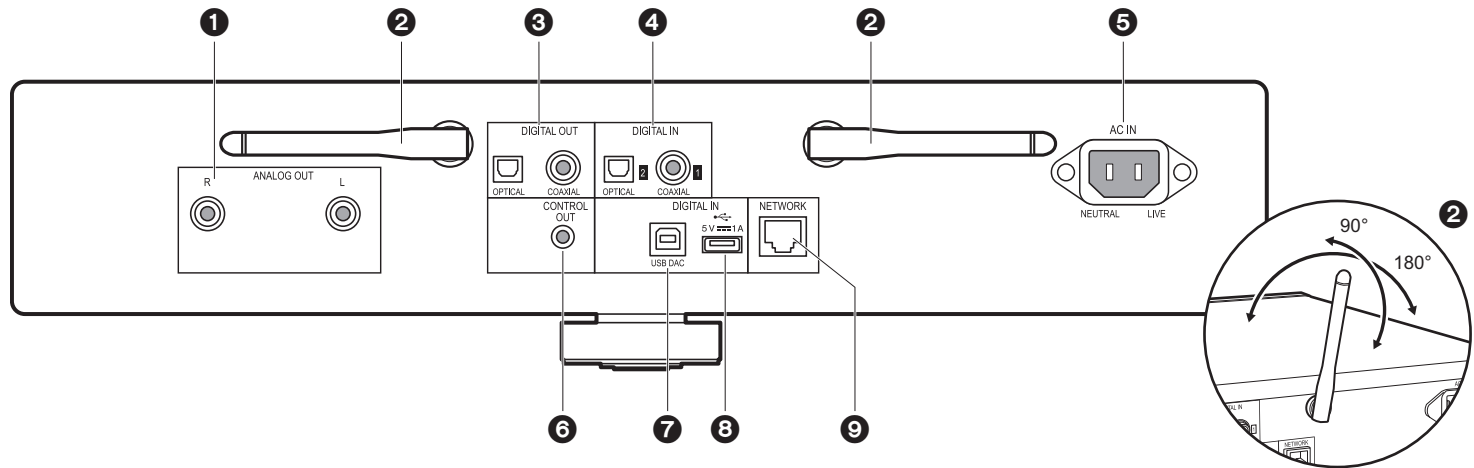

1. ANALOG OUT-Buchsen: Verwenden Sie das mitgelieferte analoge Audiokabel, um beispielsweise einen integrierten Verstärker anzuschließen.
2. Kabellose Antenne: Fahren Sie die Antenne aus, um eine WLAN-Verbindung herzustellen. In der Abbildung ist der Bewegungsspielraum der Antenne dargestellt. Bewegen Sie die Antenne nicht über diesen Spielraum hinaus, da es anderenfalls zu Beschädigungen kommen kann.
3. DIGITAL OUT OPTICAL/COAXIAL-Buchse: Verwenden Sie ein digitales optisches Kabel oder ein digitales Koaxialkabel, um beispielsweise einen integrierten Verstärker anzuschließen.
4. DIGITAL IN OPTICAL/COAXIAL-Buchse: Verwenden Sie ein digitales optisches Kabel oder ein digitales Koaxialkabel, um beispielsweise einen CD-Player anzuschließen.
5. AC IN: Schließen Sie das mitgelieferte Netzkabel an.
6. CONTROL OUT-Buchse: Wenn Verstärker und CD-Player von Pioneer angeschlossen werden, ist eine zentrale Bedienung möglich. Sie können die Verstärker oder CD-Player beispielsweise über die Remote-App von Pioneer bedienen.
7. USB DAC-Anschluss: Verwenden Sie ein USB-Kabel (A—B-Typ), um einen Computer anzuschließen.
8. USB-Anschluss: Schließen Sie ein USB-Speichergerät oder HDD (Hard Disc Drive) an, um Musikdateien wiederzugeben. Es können auch USB-Geräte über ein USB-Kabel mit Strom versorgt werden (maximal 5 V/1 A). Es ist auch möglich, Musikdateien auf einer USB-Festplatte über das Netzwerk zu speichern oder zu löschen. (→P23)
9. NETWORK-Buchse: Stellen Sie über LAN-Kabel eine Netzwerkverbindung her.



Fernbedienung

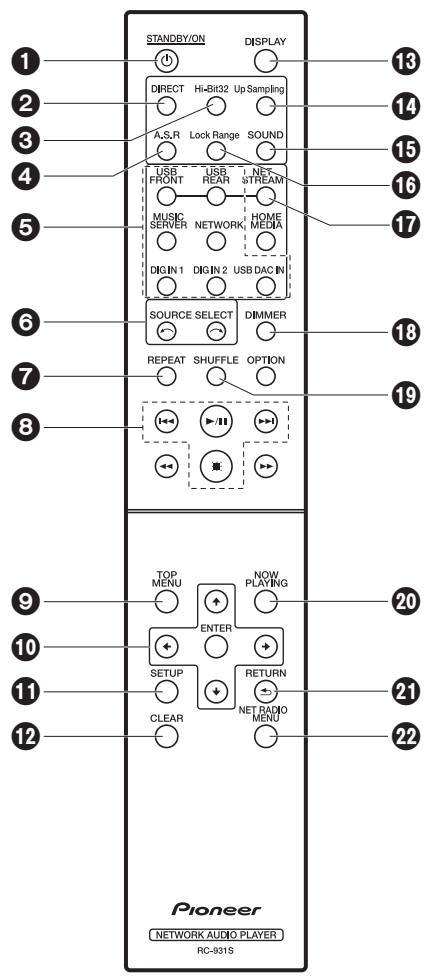

1. **STANDBY/ON-Taste:** Wenn das Gerät eingeschaltet ist, wird es hiermit ausgeschaltet bzw. in den Standby-Modus geschaltet. Das Gerät kann nicht mit der Fernbedienung ein-/ausgeschaltet werden.
2. **DIRECT Taste:** Schalten Sie den DIRECT-Modus ein/aus. (→P26)
3. **Hi-Bit32 Taste:** Schalten Sie die Hi-Bit32-Funktion ein/aus. (→P26)
4. **A.S.R Taste:** Schalten Sie die Auto Sound Retriever-Funktion ein/aus. (→P26)
5. **INPUT SELECTOR-Tasten:** Wechselt den Eingang, der wiedergegeben werden soll.
6. **↔ Taste:** Die wiedergegebene Eingangsquelle wechselt mit jedem Druck auf eine dieser Tasten.
7. **REPEAT Taste:** Stellen Sie die wiederholte Wiedergabe ein.
8. **Wiedergabetasten:**
 - ◀◀: Zurück zum Track vor dem Track, der gerade wiedergegeben wird.
 - ▶▶/||: Wiedergabe starten/pausieren.
 - ▶▶: Weiter zum nächsten Track.
 - : Wiedergabe stoppen.
 - Je nach Eingang wird der Vorgang möglicherweise nicht gestartet.
9. **TOP MENU Taste:** Springen Sie zum oberen Menü des ausgewählten Eingangs.
10. **Cursortasten, ENTER-Taste:** Wählen Sie das Element mit den Cursortasten aus und drücken Sie zum Bestätigen ENTER.
11. **SETUP Taste:** Zeigt das Setup-Menü an. (→P29)
12. **CLEAR-Taste:** Geben Sie Text usw. ein.
13. **DISPLAY Taste:** Schalten Sie das Display dieses Geräts aus. Noch einmal drücken, um das Display einzuschalten.
14. **Up Sampling Taste:** Schalten Sie die Up Sampling-Funktion ein/aus. (→P26)
15. **SOUND Taste:** Zeigt das SOUND-Menü an. (→P26)
16. **Lock Range Taste:** Der Lock Range Adjust-Einstellungsbildschirm wird angezeigt. (→P26)
17. **NET STREAM Taste:** Hier können Sie Netzwerkdienste wie Internetradio mit jedem Tastendruck wechseln.
18. **DIMMER Taste:** Sie können die Helligkeit des Displays in drei Schritten anpassen.
19. **SHUFFLE Taste:** Stellen Sie die zufällige Wiedergabe ein.
20. **NOW PLAYING Taste:** Wenn beispielsweise während der Wiedergabe die Anzeige gewechselt wurde, können Sie hiermit zur Anzeige von Informationen zur aktuell wiedergegebenen Datei zurückkehren.
21. **RETURN Taste:** Stellt die vorige Anzeige wieder her.
22. **NET RADIO MENU-Taste:** Zum Wiedergeben von Internetradio.
 - HOME MEDIA, OPTION, ◀◀ und ▶▶ werden nicht verwendet.

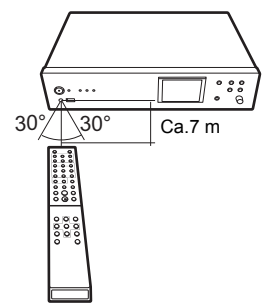

D E



Display

DE

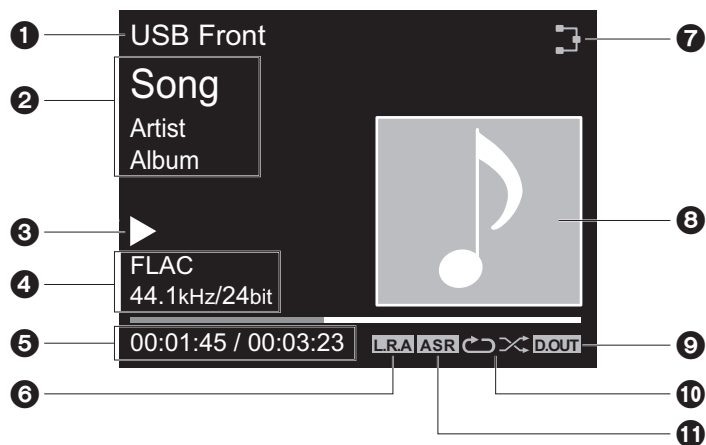

- Die Quelle wird angezeigt.
(USB Front / USB Rear / USB DAC In / Music Server / Network / Digital In 1 / Digital In 2)
- Die Namen von Datei, Künstler, Album usw. wird angezeigt.
- Der Wiedergabestatus wird angezeigt.
- Dateiformat, Abtastfrequenz und Quantisierungsbitdaten werden angezeigt.
- Der Datei wiedergabestatus wird angezeigt. Wird je nach Eingang oder Datei möglicherweise nicht angezeigt.
- Wird angezeigt, wenn die Lock Range Adjust-Einstellung einen anderen Wert als "Range 7" aufweist. (→P26)
- Leuchtet unter den folgenden Bedingungen.
 - 🔌: Wenn die Verbindungseinstellung am Gerät "Wired" lautet und das Gerät mit dem Netzwerk verbunden ist.
 - 🔌: Wenn die Verbindungseinstellung am Gerät "Wired" lautet und das Gerät nicht mit dem Netzwerk verbunden ist.
 - 📶: Wenn die Verbindungseinstellung am Gerät "Wi-Fi" lautet und das Gerät mit dem Netzwerk verbunden ist.

- 📶: Wenn die Verbindungseinstellung am Gerät "Wi-Fi" lautet und das Gerät nicht mit dem Netzwerk verbunden ist.
- Wenn ein Albumcover für die wiedergegebene Datei aufgenommen ist, wird es hier angezeigt.
 - Wird angezeigt, wenn die Einstellung der digitalen Audioausgabe aktiviert ist. (→P31)
 - Leuchtet unter den folgenden Bedingungen.
 - 🔁: Wenn die Wiederholung aller Tracks aktiv ist
 - 🔁: Wenn die Wiederholung eines Tracks aktiv ist
 - 🎲: Wenn die Zufallswiedergabe aktiv ist
 - Wird angezeigt, wenn die Auto Sound Retriever-Funktion aktiviert ist. (→P26)
- Wenn DISPLAY auf der Fernbedienung gedrückt wird, um das Display auszuschalten, wirkt das Gerät möglicherweise so, als hätten Sie das Netzkabel entfernt. Das Gerät wird jedoch weiterhin mit Strom versorgt. Um das Gerät vollständig vom Stromnetz zu trennen, müssen Sie den Netzstecker aus der Netzsteckdose entfernen (Geräteabschaltung).



Verbindungen mit einem Verstärker

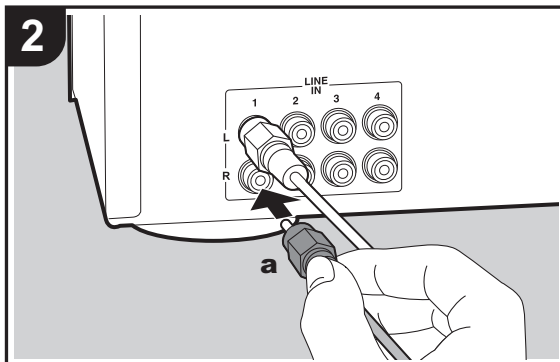
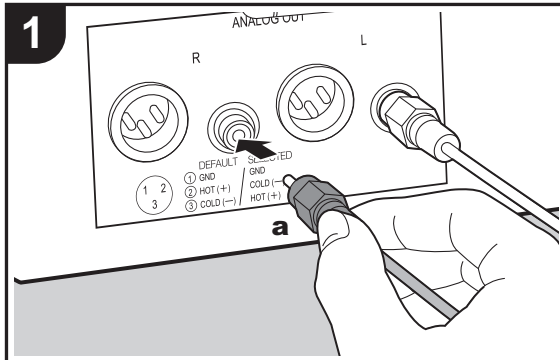

N-70AE wird in den Abbildungen verwendet. N-50AE weist keine XLR-Buchse auf.

Die Regelung erfolgt über dieses Gerät.

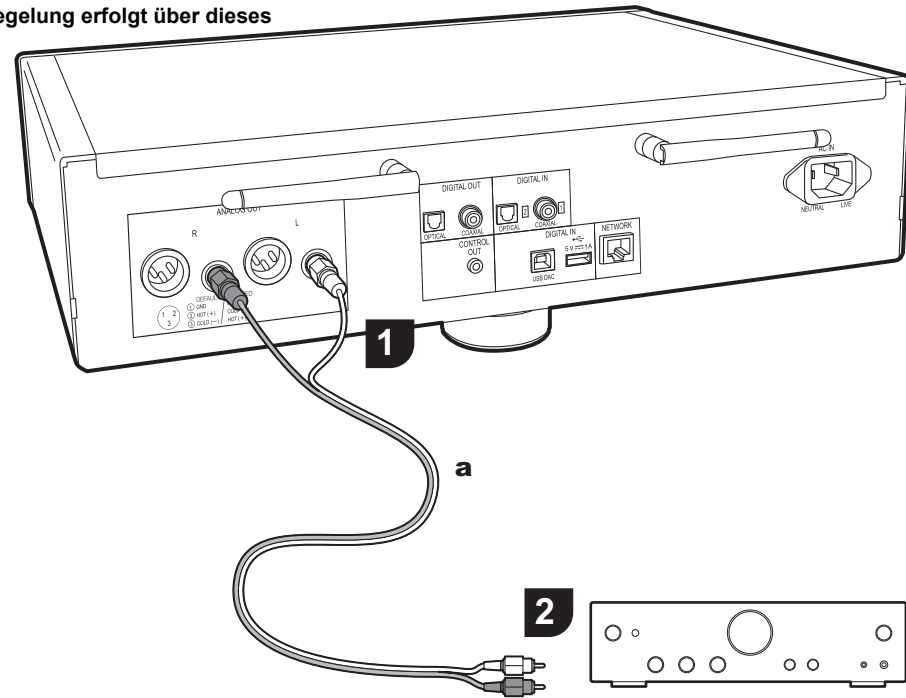

Integrierter Verstärker, AV-Receiver usw.

Sie können Audio von Netzwerk-Features wie Internetradio sowie von anderen Geräten, die mit diesem Gerät verbunden sind, über Lautsprechersysteme wiedergeben, welche an integrierte Verstärker oder AV-Receiver angeschlossen sind. Nehmen Sie den Anschluss je nach Eingangsbuchsen an Ihrem Verstärker vor.

Anschließen über ein analoges Audiokabel

Das Signal wird vom D/A-Wandler dieses Geräts in ein analoges Signal umgewandelt und dann beispielsweise an einen integrierten Verstärker ausgegeben. Verbinden Sie die LINE IN-Buchsen eines integrierten Verstärkers über das mitgelieferte analoge Audiokabel mit der ANALOG OUT-Buchse an diesem Gerät.

a Analoges Audiokabel

DE



Verbinden über XLR-Kabel (nur N-70AE)

Das Signal wird vom D/A-Wandler dieses Geräts in ein analoges Signal umgewandelt und dann beispielsweise an einen integrierten Verstärker ausgegeben. Verbinden Sie die XLR-Eingangsbuchse eines integrierten Verstärkers über ein XLR-Kabel mit der ANALOG OUT-Buchse (XLR-Buchse) an diesem Gerät.

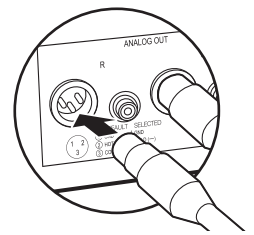

Anschluss über ein digitales optisches Kabel

Das Signal wird vom D/A-Wandler von integrierten Verstärkern in ein analoges Signal umgewandelt. Verbinden Sie die OPTICAL IN-Buchse eines integrierten Verstärkers über ein digitales optisches Kabel mit der DIGITAL OUT OPTICAL-Buchse an diesem Gerät.

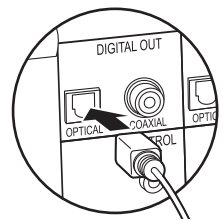

- Bei den digitalen Signalen, die von diesem Gerät ausgegeben werden können, handelt es sich um lineare PCM-Signale mit einer Abtastfrequenz und

Quantisierungs-Bitrate von 192 kHz/24 Bit (der Betrieb kann nicht mit allen Geräten und in allen Umgebungen gewährleistet werden).

Anschluss über ein digitales Koaxialkabel

Das Signal wird vom D/A-Wandler von integrierten Verstärkern in ein analoges Signal umgewandelt. Verbinden Sie die COAXIAL IN-Buchse eines integrierten Verstärkers über ein digitales Koaxialkabel mit der DIGITAL OUT COAXIAL-Buchse an diesem Gerät.

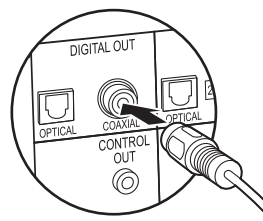

- Bei den digitalen Signalen, die von diesem Gerät ausgegeben werden können, handelt es sich um lineare PCM-Signale mit einer Abtastfrequenz und Quantisierungs-Bitrate von 192 kHz/24 Bit (der Betrieb kann nicht mit allen Geräten und in allen Umgebungen gewährleistet werden).

CONTROL-Buchse

Wenn Verstärker und CD-Player von Pioneer mit Control-Buchsen über Mono-Minsteckerkabel (ohne Widerstand) angeschlossen werden, ist eine zentrale Bedienung möglich. Sie können die Verstärker oder CD-Player beispielsweise über die Remote-App von Pioneer bedienen. Außerdem können die Geräte über den Fernbedienungssensor dieses Geräts auch an Orten bedient werden, welche vom Fernbedienungssignal nicht erreicht werden können.

- Achten Sie darauf, zum Anschließen das analoge Audiokabel zu verwenden. Über die Control-Buchse alleine ist keine zentrale Bedienung möglich.
- Bei dieser Verbindung können die Fernbedienungssensoren des Verstärkers und des CD-Players nicht verwendet werden. Richten Sie die Fernbedienung auf den Fernbedienungssensor dieses Geräts.

Die Regelung erfolgt über dieses Gerät.

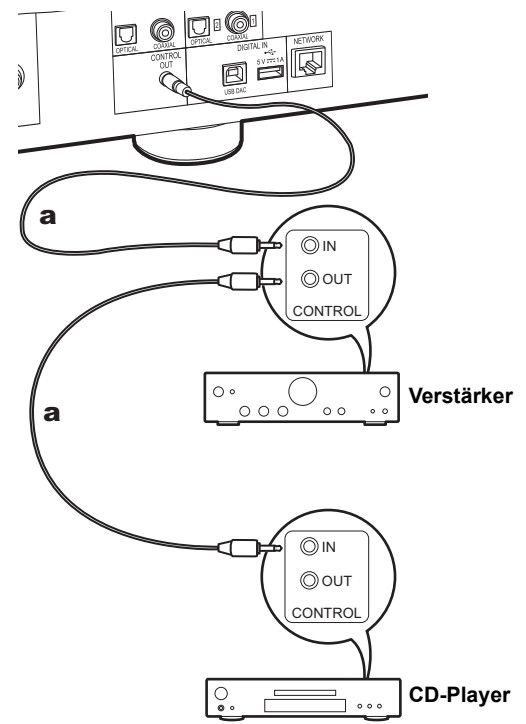

a Mono-Minsteckerkabel (ohne Widerstand)



Anschließen des Netzkabels usw.

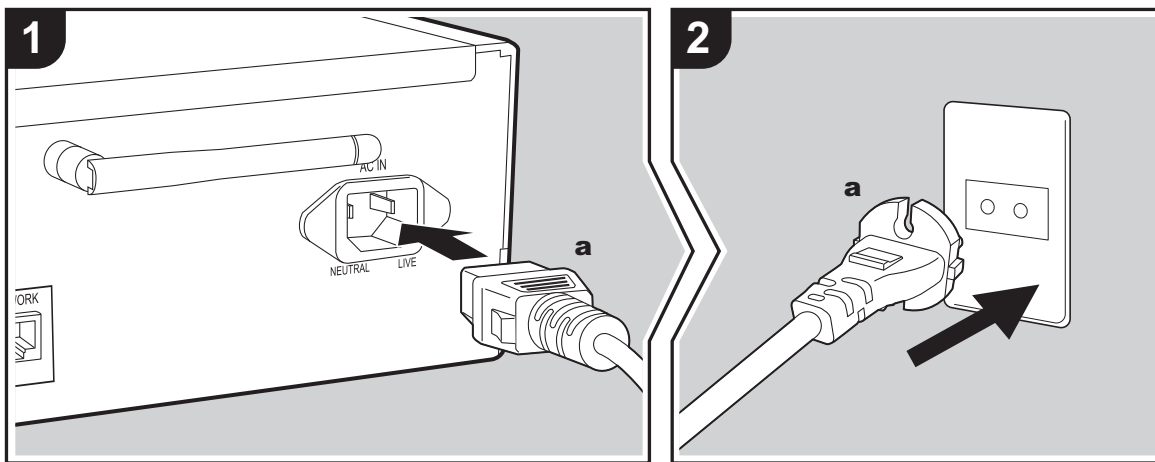

Anschließen des Netzkabels

Diesem Modell liegt ein abtrennbares Netzkabel bei. Das Netzkabel darf erst angeschlossen werden, wenn alle anderen Anschlüsse vorgenommen wurden. Achten Sie darauf, das Netzkabel zunächst mit dem AC IN-Anschluss am Gerät und anschließend mit der Steckdose zu verbinden. Trennen Sie immer zuerst die Verbindung zur Steckdose, wenn Sie das Netzkabel abziehen.

Anschließen eines Ethernet-Kabels

Um eine Netzwerkverbindung über Ethernet-Kabel herzustellen, verwenden Sie die NETWORK-Buchse. Wenn Sie eine Wi-Fi-Verbindung verwenden möchten, nehmen Sie in den ersten Einstellungen entsprechende Einstellungen vor (→P12). Wenn Sie N-70AE verwenden, achten Sie darauf, dass Sie die mitgelieferte WLAN-Antenne angeschlossen haben. (→P5) Mit einer Netzwerkverbindung können Sie Features wie Internetradio und AirPlay genießen.

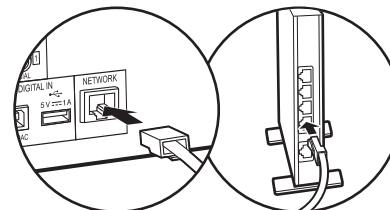



Einschalten und erste Einrichtung

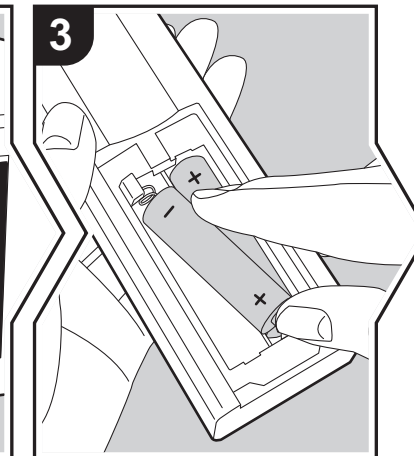
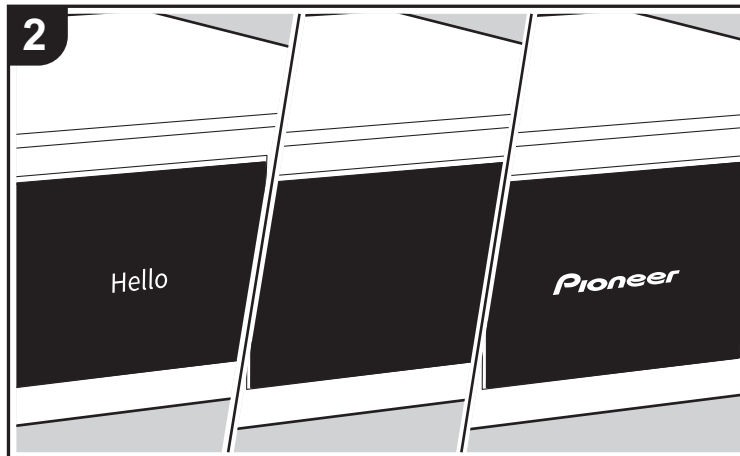
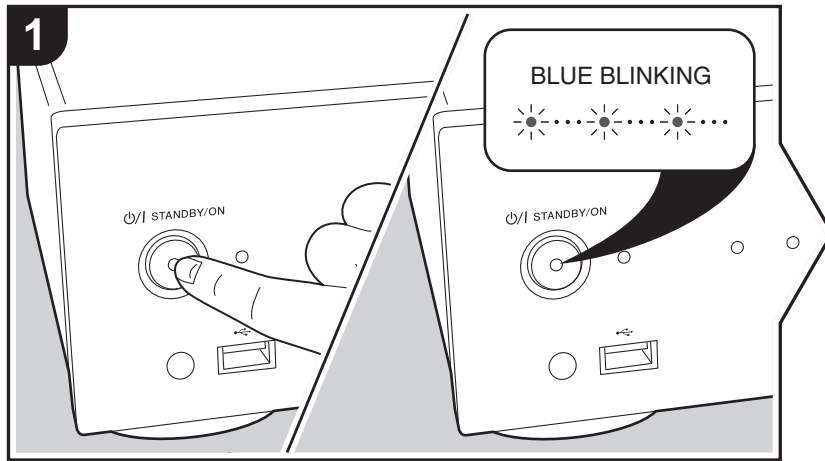

Gerätestart: Wenn Sie ⏻/I STANDBY/ON am Hauptgerät drücken, blinkt die STANDBY/ON-Anzeige in der Bildschirmmitte langsam blau. Etwa 20 Sekunden später wird "Hello" auf dem Display angezeigt. Die Anzeige erlischt, dann wird das Pioneer-Logo angezeigt, und Sie können das Gerät in Betrieb nehmen.

Wi-Fi-Verbindungseinstellungen

Wenn Sie das Gerät erstmalig einschalten, wird der Bildschirm zur ersten Einrichtung automatisch angezeigt, sodass Sie unkompliziert Wi-Fi Verbindungseinstellungen vornehmen können.

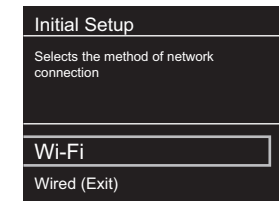

Wählen Sie zum Einstellen das Element mit den Cursortasten der Fernbedienung aus und drücken Sie zum Bestätigen ENTER. Drücken Sie RETURN, um zur vorigen Anzeige zurückzukehren.

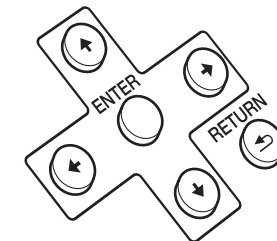

Wählen Sie "Wi-Fi" aus, um Wi-Fi-Einstellungen vorzunehmen. Wenn Sie zum Anschließen ein LAN-Kabel



verwenden, wählen Sie "Wired (Exit)" aus und bestätigen. Wenn Sie "Wi-Fi" auswählen, wählen Sie die Methode zum Einstellen im nächsten Bildschirm (z. B. "Scan Networks") aus.

- Beim Einrichten des Netzwerks werden Dialoge angezeigt, in denen Sie aufgefordert werden, die Datenschutzerklärung von Onkyo Group sowie die Datenschutzerklärungen zur Verwendung der Chromecast built-in-Funktion zu akzeptieren. Wählen Sie "Accept" aus und drücken Sie ENTER, um die Datenschutzerklärung zu akzeptieren. Informationen zu den Einstellungen zum Verwenden der Chromecast built-in-Funktion und zu den entsprechenden Bedienvorgängen finden Sie auf dem mitgelieferten Chromecast built-in-Bediungsblatt.

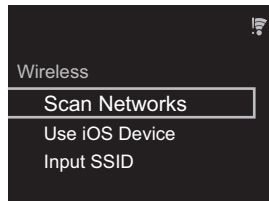

- Zum Wiederholen der ersten Einstellungen drücken Sie SETUP auf der Fernbedienung, wählen "Wi-Fi" in "Network Setting" - "Connection" und dann "Wi-Fi Setup" aus.

■ Scan Networks

Wählen Sie aus der SSID-Liste der Zugangspunkte wie WLAN-Router die erforderliche SSID aus und nehmen Sie die Einstellungen vor.

1. Wählen Sie die SSID des Zugangspunkts aus, mit dem eine Verbindung hergestellt werden soll, und bestätigen Sie die Auswahl.

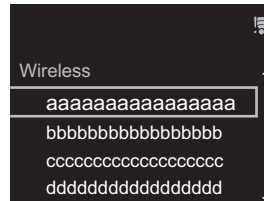

2. Wählen Sie entweder "Enter Password" oder "Push Button" aus und bestätigen Sie die Auswahl. Wenn der Zugangspunkt über eine Taste zum automatischen Einrichten verfügt, können Sie die Verbindung mit "Push Button" ohne Passwordeingabe herstellen.

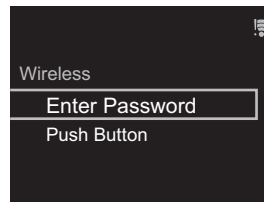

3. Wenn Sie "Enter Password" auswählen, geben Sie das Passwort für den Zugangspunkt ein und drücken ENTER. Einzelheiten zum Eingeben von Text finden Sie unter "Eingeben von Text" (→P27).

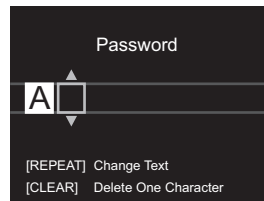

- Wenn Sie "Push Button" auswählen, halten Sie zunächst die Taste zum automatischen Einrichten am Zugangspunkt eine entsprechende Zeitlang gedrückt und drücken dann ENTER auf der Fernbedienung.
4. wird angezeigt, wenn die Einstellungen vollständig sind.



■ Use iOS Device

Nehmen Sie die Einstellung vor, indem Sie die WLAN-Einstellungen des iOS-Geräts mit diesem Gerät teilen.

1. Schließen Sie das iOS-Gerät über Wi-Fi an.
2. Wählen Sie dieses Gerät auf dem Bildschirm des iOS-Geräts im Element "SET UP NEW AIRPLAY SPEAKER..." aus und wählen Sie "Next" aus.
 - Dieses Gerät wird als "Pioneer N-70AE XXXXXX" oder "Pioneer N-50AE XXXXXX" angezeigt.
3. Wenn die Verbindung hergestellt wurde, wählen Sie im Bildschirm des iOS-Geräts "Done" aus.
4. Wird auf dem Display des Geräts angezeigt, wenn die Einstellungen vollständig sind.



■ Eingeben der SSID des Zugangspunkts

Nehmen Sie die Einstellung vor, indem Sie die SSID des Zugangspunkts eingeben, mit dem eine Verbindung hergestellt werden soll.

D
E



1. Geben Sie die SSID ein. Einzelheiten zum Eingeben von Text finden Sie unter "Eingeben von Text" (→P27).

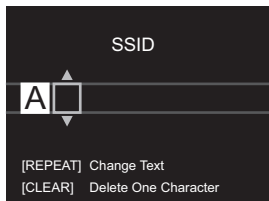

2. Wählen Sie die Authentifizierungsmethode aus und bestätigen Sie die Auswahl.

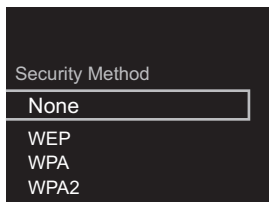

- Wenn Sie "None" auswählen, fahren Sie mit Schritt 3 fort. Wenn Sie "WEP", "WPA" oder "WPA2" auswählen, geben Sie das Passwort ein und bestätigen die Eingabe.
3.  wird angezeigt, wenn die Einstellungen vollständig sind.



D
E



USB-Speichergerät/HDD

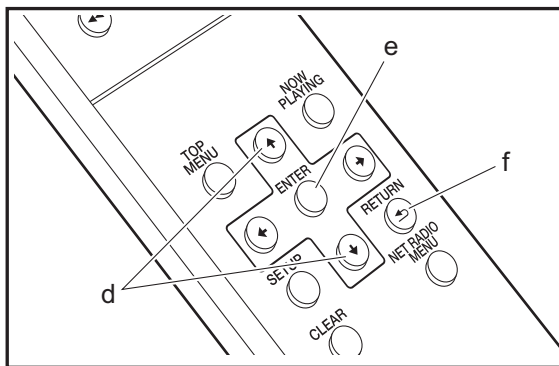
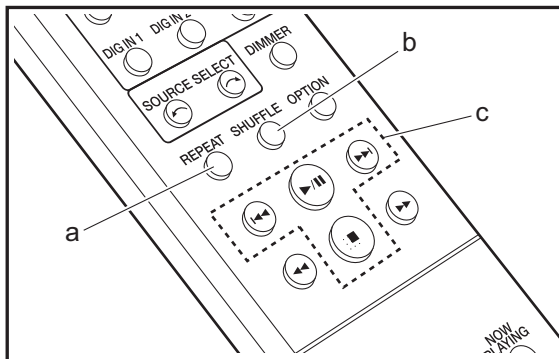
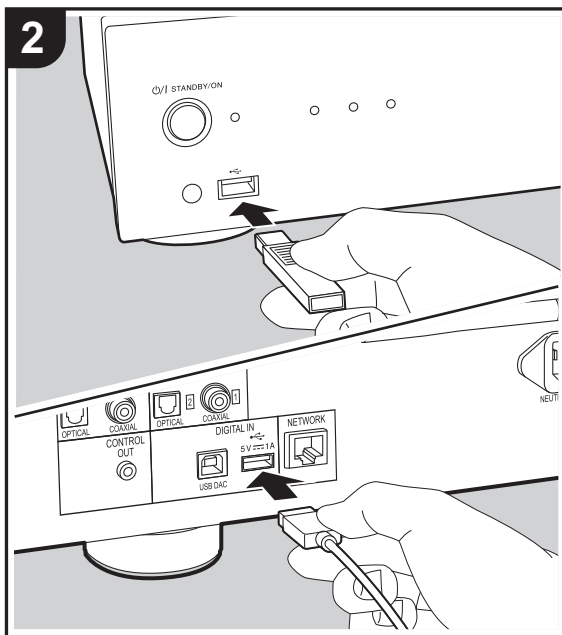
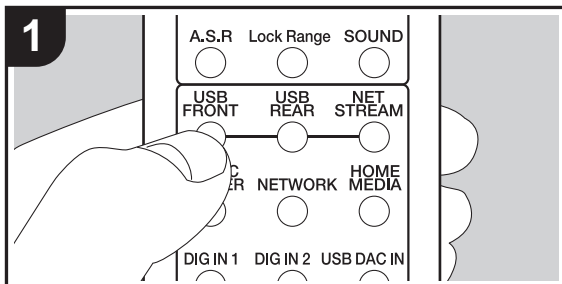

Grundlegende Funktionen

Sie können Musikdateien wiedergeben, indem Sie ein USB-Speichergerät oder HDD (Hard Disk Drive) an den USB-Port an der Vorder- oder Rückseite des Geräts anschließen.

- Vom USB-Port auf der Vorderseite wird eine Stromversorgung von max. 5 V/0,5 A unterstützt. Bei HDDs, die mehr benötigen, verwenden Sie den USB-Port (max. 5 V/1 A) auf der Rückseite des Geräts.

1. Schalten Sie das Gerät ein.
2. Drücken Sie USB FRONT oder USB REAR.

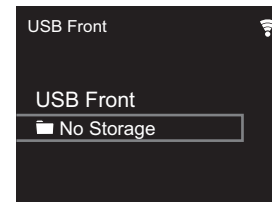

3. Schließen Sie USB-Speichergerät bzw. HDD an den USB-Port an der Vorder- oder Rückseite des Geräts an.
4. Ordner und Musikdateien werden auf dem Display angezeigt, wenn der Ladevorgang abgeschlossen ist.

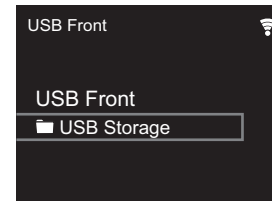

5. Wählen Sie den Ordner oder die Musikdatei mit den Cursortasten (d) auf der Fernbedienung aus und drücken Sie ENTER (e), um die Auswahl zu bestätigen. Drücken Sie RETURN (f), um zur vorigen Anzeige zurückzukehren.
6. Verwenden Sie die Wiedergabetasten (c), um die

D E



DE

Wiedergabe zu stoppen oder Tracks zur Wiedergabe auszuwählen.

- Das Anzeigen von Albumnamen, Künstlernamen und Albumcovern wird bei Musikdateien der Formate MP3/WMA/Apple Lossless/FLAC/AAC/DSD (nur DSF) unterstützt. Die Formate für eingebettete Bilder sind JPEG und PNG.
- Zeichen, die auf diesem Gerät nicht dargestellt werden können, werden als "*" angezeigt.
- Der USB-Anschluss dieses Geräts entspricht dem USB 2.0-Standard. Die Übertragungsgeschwindigkeit kann für einige wiederzugebende Inhalte unzureichend sein, wodurch es zu Unterbrechungen der Wiedergabe kommen kann.

Wiederholte Wiedergabe

1. Drücken Sie bei der Wiedergabe mehrfach REPEAT (a), bis oder auf dem Display angezeigt wird.
 - : Wiederholung aller Tracks.
 - : Wiederholung des ausgewählten einzelnen Tracks.
 Zum Abbrechen der wiederholten Wiedergabe drücken Sie mehrfach REPEAT (a), bis das entsprechende Symbol ausgeblendet wird.

Zufällige Wiedergabe

1. Drücken Sie bei der Wiedergabe mehrfach SHUFFLE (b), bis auf dem Display angezeigt wird.
 - : Zufällige Wiedergabe der Tracks in einem Ordner.
 Zum Abbrechen der zufälligen Wiedergabe drücken Sie SHUFFLE (b), bis das Symbol ausgeblendet wird.

Anforderungen bei USB-Speichergeräten/ HDDs

- Beachten Sie, dass der Betrieb mit USB-Speichergeräten und HDDs nicht garantiert werden kann.

- Von diesem Gerät werden USB-Speichergeräte unterstützt, die den USB-Massenspeichergeräteklasse-Standard erfüllen. (Es gibt jedoch Geräte, die von diesem Gerät nicht wiedergegeben werden können, obwohl sie den USB-Massenspeichergeräteklasse-Standard erfüllen.)
- Das Gerät ist außerdem kompatibel mit USB-Speichergeräten der Dateisystemformate FAT16 und FAT32. Andere Formate wie exFAT, NTFS und HFS können von diesem Gerät nicht wiedergegeben werden.
- Wenn auf dem USB-Speichergerät Partitionen angelegt wurden, wird jede Partition als unabhängiges Gerät behandelt.
- Es können bis zu 20.000 Tracks pro Ordner angezeigt werden, und die Ordner können bis zu 16-stufig verschachtelt werden.
- USB-Hubs und USB-Speichergeräte mit Hubfunktion werden nicht unterstützt. Schließen Sie diese Geräte nicht an das Gerät an.
- USB-Speichergeräte mit Sicherheitsfunktion werden auf diesem Gerät nicht unterstützt.
- Bei USB-Speichergeräten bzw. HDDs mit Netzadapter wird empfohlen, dass sie diese Netzadapter verwenden, um die Geräte mit Strom zu versorgen.
- Medien, die in den USB-Kartenleser eingesetzt werden, stehen bei dieser Funktion möglicherweise nicht zur Verfügung. Außerdem ist es je nach USB-Speichergerät möglich, dass die Inhalte nicht korrekt gelesen werden können.
- Wir übernehmen keinerlei Verantwortung für Verluste oder Beschädigungen von Daten, die auf einem USB-Speichergerät gespeichert sind, wenn dieses Speichergerät mit dem Gerät verwendet wird. Wir empfehlen Ihnen, wichtige Musikdateien im Vorfeld zu sichern.

Unterstützte Audioformate

Dieses Gerät unterstützt die folgenden Musikdateiformate. Beachten Sie, dass Audiodateien, die urheberrechtlich geschützt sind, auf diesem Gerät nicht wiedergegeben werden können.

MP3 (.mp3/.MP3):

- Unterstützte Formate: MPEG-1/MPEG-2 Audio Layer 3
- Unterstützte Abtastfrequenzen: 44,1 kHz, 48 kHz
- Unterstützte Bitraten: Zwischen 8 kbps und 320 kbps und VBR.

WMA (.wma/.WMA):

- Unterstützte Abtastfrequenzen: 44,1 kHz, 48 kHz
- Unterstützte Bitraten: Zwischen 5 kbps und 320 kbps und VBR.
- Die Formate WMA Pro/Voice/WMA Lossless werden nicht unterstützt.

WAV (.wav/.WAV):

WAV-Dateien enthalten unkomprimiertes digitales PCM-Audio.

- Unterstützte Abtastfrequenzen: 44,1 kHz, 48 kHz, 88,2 kHz, 96 kHz, 176,4 kHz, 192 kHz
- Quantisierungsbit: 8 Bit, 16 Bit, 24 Bit

AIFF (.aiff/.aif/.AIFF/.AIF):

AIFF-Dateien enthalten unkomprimiertes digitales PCM-Audio.

- Unterstützte Abtastfrequenzen: 44,1 kHz, 48 kHz, 88,2 kHz, 96 kHz, 176,4 kHz, 192 kHz
- Quantisierungsbit: 8 Bit, 16 Bit, 24 Bit

AAC (.aac/.m4a/.mp4/.3gp/.3g2/.AAC/.M4A/.MP4/.3GP/.3G2):

- Unterstützte Formate: MPEG-2/MPEG-4 Audio
- Unterstützte Abtastfrequenzen: 44,1 kHz, 48 kHz, 88,2 kHz, 96 kHz
- Unterstützte Bitraten: Zwischen 8 kbps und 320 kbps und



VBR.

FLAC (.flac/.FLAC):

- Unterstützte Abtastfrequenzen: 44,1 kHz, 48 kHz, 88,2 kHz, 96 kHz, 176,4 kHz, 192 kHz
- Quantisierungsbit: 8 Bit, 16 Bit, 24 Bit

Apple Lossless (.m4a/.mp4/.M4A/.MP4):

- Unterstützte Abtastfrequenzen: 44,1 kHz, 48 kHz, 88,2 kHz, 96 kHz, 176,4 kHz, 192 kHz
- Quantisierungsbit: 16 Bit, 24 Bit

DSD (.dsf/.dff/.DSF/.DFF):

- Unterstützte Formate: DSF/DSDIFF
- Unterstützte Abtastfrequenzen: 2,8 MHz, 5,6 MHz, 11,2 MHz



Internetradio

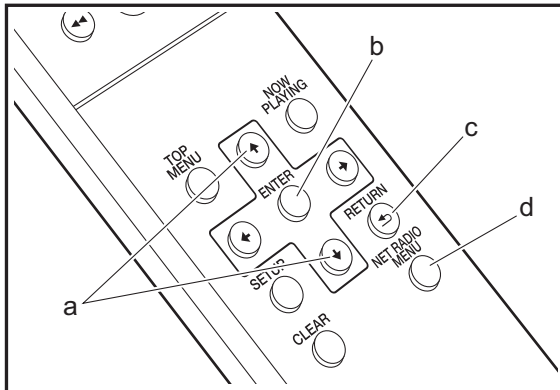
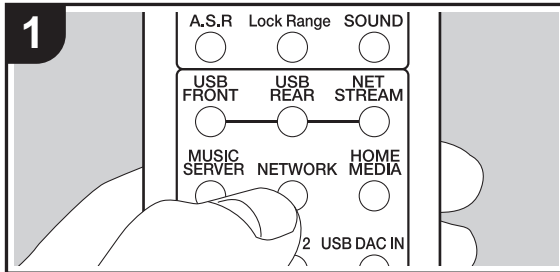

Grundlegende Funktionen

Sie können Internetradio-Dienste wie Tuneln benutzen, indem Sie dieses Gerät an ein Netzwerk anschließen, das eine Internetverbindung hat.

Je nach Internetradio-Service muss der Benutzer sich möglicherweise zunächst vom Computer aus registrieren.

1. Schalten Sie das Gerät ein.
2. Drücken Sie NETWORK.

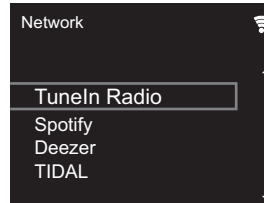

3. Wählen Sie "Tuneln Radio" mit den Cursortasten (a) der Fernbedienung aus und bestätigen Sie Ihre Auswahl mit ENTER (b). Wenn auf dem Display der Internetradio-Service angezeigt wird, können Sie Sender mit den Cursortasten (a) auf der Fernbedienung auswählen und zum Bestätigen ENTER (b) drücken. Drücken Sie RETURN (c), um zur vorigen Anzeige zurückzukehren.

Tuneln

Sie können Sender registrieren, die Sie als Favorit wiedergegeben haben.

1. Drücken Sie NET RADIO MENU (d) während der Wiedergabe von Tuneln.
2. Wählen Sie "Add to My Presets" auf dem Display aus und bestätigen Sie die Auswahl.
3. Zum Wiedergeben von Favoriten wählen Sie im oberen Bildschirm von Tuneln den registrierten Sender in "My Presets" aus und bestätigen die Auswahl. Zum Löschen von Favoriten drücken Sie während der Wiedergabe NET RADIO MENU (d), wählen "Remove from My Presets"

aus und bestätigen die Auswahl.

D
E



Spotify

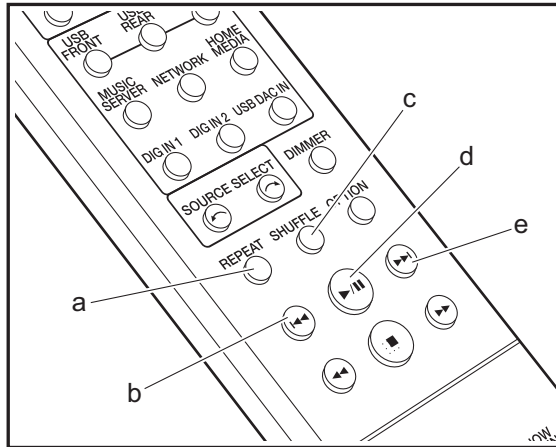
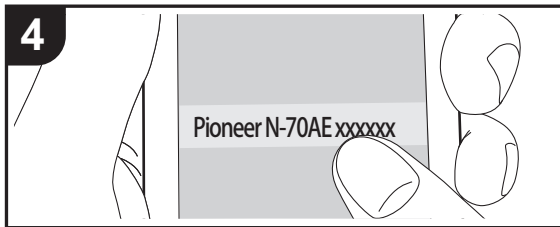
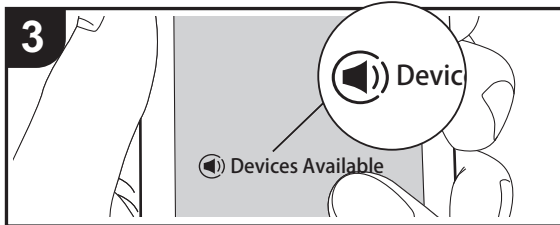
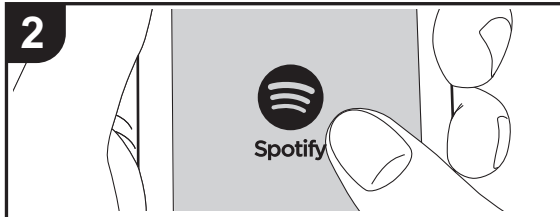
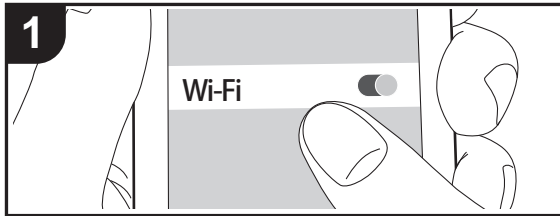

Grundlegender Betrieb

Die Wiedergabe von Spotify Connect ist möglich, wenn Sie dieses Gerät mit dem Netzwerk verbinden, mit dem auch Ihr Smartphone oder Tablet verbunden ist. Zum Verwenden von Spotify Connect muss die Spotify-App auf Ihrem Smartphone oder Tablet installiert sein, und Sie müssen über ein Spotify-Premiumkonto verfügen.

1. Verbinden Sie das Smartphone mit dem gleichen Netzwerk wie dieses Gerät.
2. Starten Sie die Spotify-App.
3. Geben Sie den Track in der Spotify-App wieder, wechseln Sie zum Bildschirm zum Steuern der Wiedergabe und tippen Sie unten auf dem Bildschirm auf "Devices Available".
4. Wählen Sie dieses Gerät aus.
 - Dieses Gerät wird als "Pioneer N-70AE XXXXXX" oder "Pioneer N-50AE XXXXXX" angezeigt.
5. Dieses Gerät wird automatisch eingeschaltet, der Eingangsselektor zu Network gewechselt und das Streaming von Spotify gestartet.
 - Wenn "Option Setting" - "Power Off Setting" - "Network Standby" im Setup-Menü auf "Off" eingestellt ist, schalten Sie das Gerät manuell ein und drücken NETWORK auf der Fernbedienung.
 - Informationen zu Spotify-Einstellungen finden Sie unter: www.spotify.com/connect/

Die folgenden Fernbedienungsvorgänge sind ebenfalls möglich.

- (a) Mit dieser Taste wird die wiederholte Wiedergabe gestartet.
- (b) Mit dieser Taste wird der vorige Track wiedergegeben.
- (c) Mit dieser Taste wird die zufällige Wiedergabe gestartet.
- (d) Mit dieser Taste wird die Wiedergabe pausiert. Wird die Taste bei pausierter Wiedergabe gedrückt, so wird die Wiedergabe fortgesetzt.
- (e) Mit dieser Taste wird der nächste Track wiedergegeben.

DE



AirPlay®

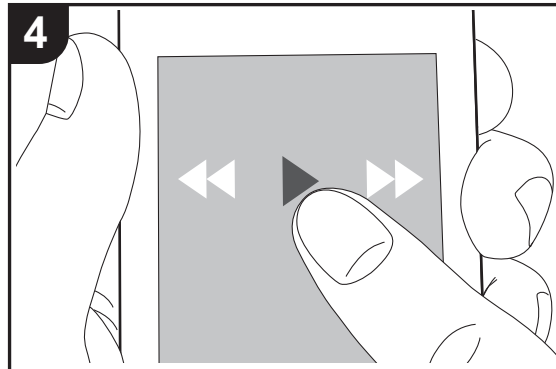
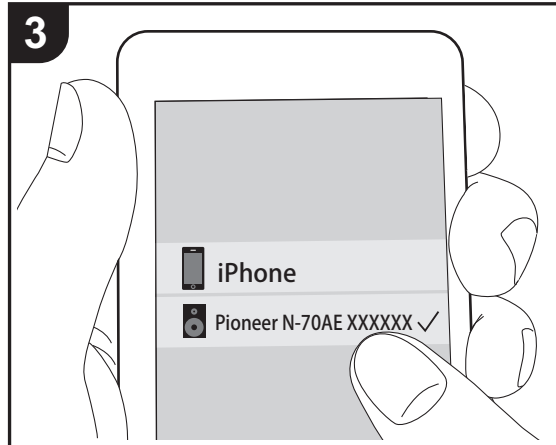
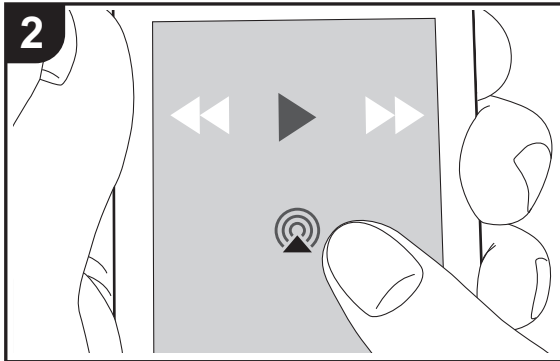
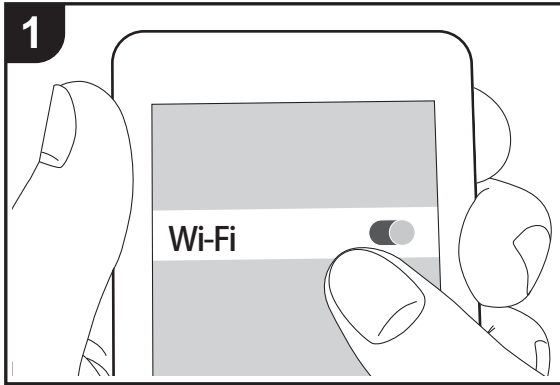

e.g., iOS 10

Grundlegender Betrieb

Es ist eine drahtlose Wiedergabe von Musikdateien auf Geräten wie iPhone®, iPod touch® oder iPad® möglich, welche mit dem gleichen Zugangspunkt wie dieses Gerät verbunden sind. Aktualisieren Sie das Betriebssystem auf Ihrem iOS-Gerät auf die aktuelle Version.

1. Verbinden Sie das iOS-Gerät mit dem gleichen Netzwerk wie dieses Gerät.
2. Tippen Sie im Wiedergabebildschirm der Musik-App des iOS-Geräts auf das AirPlay-Symbol  und wählen Sie aus der angezeigten Liste von Geräten dieses Gerät aus.
 - Dieses Gerät wird als "Pioneer N-70AE XXXXXX" oder "Pioneer N-50AE XXXXXX" angezeigt.
 - Wenn auf diesem Gerät ein "AirPlay Passwort" festgelegt wurde, geben Sie das festgelegte Passwort ein.
3. Die Musikdateien auf dem iOS-Gerät werden wiedergegeben.
 - Zum Kaufzeitpunkt ist die Network Standby-Funktion auf On eingestellt. Wird eine AirPlay-Wiedergabe gestartet, so wird dieses Gerät automatisch eingeschaltet, und die Wiedergabe beginnt.
 - Aufgrund der Eigenschaften der drahtlosen AirPlay-Technologie kann der Ton auf diesem Gerät im Vergleich zum Ton, der auf dem Bluetooth fähigen Gerät wiedergegeben wird, leicht verzögert sein.
 - SHUFFLE und REPEAT auf der Fernbedienung sind nicht verfügbar. Führen Sie diese Bedienvorgänge am iOS-Gerät aus.

Sie können auch Musikdateien auf einem Computer mit iTunes wiedergeben (Version 10.2.2 oder höher). Vergewissern Sie sich, dass dieses Gerät und der Computer mit dem gleichen Netzwerk verbunden sind, klicken Sie in iTunes auf das AirPlay-Symbol , wählen Sie aus der angezeigten Liste dieses Gerät aus und starten Sie die Wiedergabe einer Musikdatei.

D E



Music Server

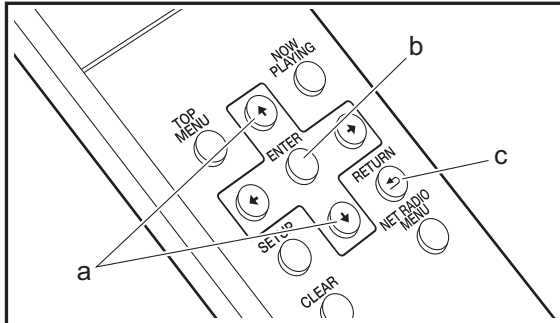
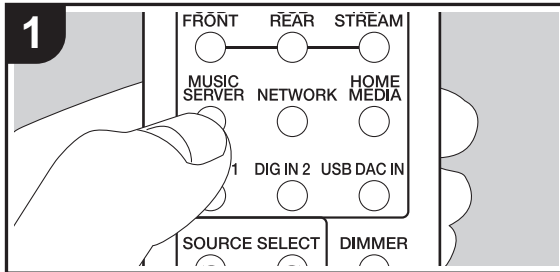

Das Streaming von Musikdateien, die auf PCs oder NAS-Geräten gespeichert sind, welche mit demselben Netzwerk wie dieses Gerät verbunden sind, ist möglich. Netzwerkserver, mit denen dieses Gerät kompatibel ist, sind PCs, auf denen Player mit Serverfunktionalität von Windows Media® Player 11 oder 12 installiert sind, sowie NAS mit Heimnetzwerkfunktion. Sie müssen möglicherweise vorab einige Einstellungen vornehmen, um Windows Media® Player 11 oder 12 zu verwenden. Beachten Sie, dass ausschließlich Musikdateien, die in der Windows Media® Player-Bibliothek registriert sind, wiedergegeben werden können.

Konfigurieren von Windows Media® Player

■ Windows Media® Player 11

- Schalten Sie Ihren PC ein und starten Sie Windows Media® Player 11.
- Wählen Sie im Menü "Library" die Option "Media Sharing" aus, um ein Dialogfeld zu öffnen.
- Aktivieren Sie das Kontrollkästchen "Share my media" und klicken Sie auf "OK", um die kompatiblen Geräte anzuzeigen.
- Wählen Sie dieses Gerät und klicken Sie dann auf "Allow".
 - Wenn dies angeklickt wird, wird das entsprechende Symbol markiert.
- Klicken Sie auf "OK", um den Dialog zu schließen.
 - Je nach Version von Windows Media® Player können sich die Namen der auswählbaren Elemente unterscheiden.

■ Windows Media® Player 12

- Schalten Sie Ihren PC ein und starten Sie Windows Media® Player 12.
- Wählen Sie im Menü "Stream" die Option "Turn on media streaming" aus, um ein Dialogfeld zu öffnen.
 - Wenn Medienstreaming bereits eingeschaltet ist,

wählen Sie "Weitere Datenstromoptionen..." im Menü "Datenstrom", um die Player im Netzwerk aufzulisten und gehen Sie dann zu Schritt 4.

- Klicken Sie auf "Turn on media streaming", um eine Liste der Player im Netzwerk anzuzeigen.
- Wählen Sie dieses Gerät in "Media streaming options" aus und überprüfen Sie, dass es auf "Allow" eingestellt ist.
- Klicken Sie auf "OK", um den Dialog zu schließen.
 - Je nach Version von Windows Media® Player können sich die Namen der auswählbaren Elemente unterscheiden.

Wiedergabe

- Schalten Sie das Gerät ein.
- Starten Sie den Server (Windows Media® Player 11, Windows Media® Player 12 oder NAS-Gerät), der die wiederzugebenden Musikdateien enthält.
- Vergewissern Sie sich, dass PCs und/oder NAS korrekt mit dem gleichen Netzwerk wie dieses Gerät verbunden sind.
- Drücken Sie MUSIC SERVER.

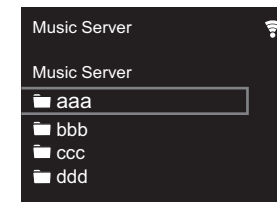

- Wählen Sie den Server oder die Musikdatei mit den Cursortasten (a) auf der Fernbedienung aus und drücken Sie ENTER (b), um die Auswahl zu bestätigen. Drücken Sie RETURN (c), um zur vorigen Anzeige zurückzukehren.
 - Wenn "No Server" angezeigt wird, überprüfen Sie die

D E



- Netzwerkverbindung.
- Je nach verwendetem Server und wiedergegebenen Dateien wird die vergangene und verbleibende Wiedergabedauer möglicherweise nicht angezeigt.
- Bei Musikdateien auf Servern können bis zu 20.000 Tracks pro Ordner angezeigt werden, und die Ordner können bis zu 16-stufig verschachtelt werden.

einem USB-Speichergerät wiedergegeben werden.

- Je nach Version von Windows können sich die Namen der auswählbaren Elemente unterscheiden.

Unterstützte Audioformate

Dieses Gerät unterstützt die folgenden Musikdateiformate.

- Beachten Sie, dass eine WLAN-Wiedergabe von Abtastraten von 88,2 kHz oder höher sowie DSD nicht unterstützt wird.
- Eine Remotewiedergabe von FLAC und DSD wird ebenfalls nicht unterstützt.
- Dateien mit variabler Bitrate (VBR) werden unterstützt. Die Wiedergabezeit kann jedoch möglicherweise nicht korrekt angezeigt werden.
- Die ferngesteuerte Wiedergabe unterstützt nicht die ununterbrochene Wiedergabe.

MP3 (.mp3/.MP3):

- Unterstützte Formate: MPEG-1/MPEG-2 Audio Layer-3
- Unterstützte Abtastfrequenzen: 44,1 kHz, 48 kHz
- Unterstützte Bitraten: Zwischen 8 kbps und 320 kbps und VBR.

WMA (.wma/.WMA):

- Unterstützte Abtastfrequenzen: 44,1 kHz, 48 kHz
- Unterstützte Bitraten: Zwischen 8 kbps und 320 kbps und VBR.
- Die Formate WMA Pro/Voice/WMA Lossless werden nicht unterstützt.

WAV (.wav/.WAV):

WAV-Dateien enthalten unkomprimiertes digitales PCM-Audio.

- Unterstützte Abtastfrequenzen: 44,1 kHz, 48 kHz, 88,2 kHz, 96 kHz, 176,4 kHz, 192 kHz
- Quantisierungsbit: 8 Bit, 16 Bit, 24 Bit

AIFF (.aiff/.aif/.AIFF/.AIF):

AIFF-Dateien enthalten unkomprimiertes digitales PCM-Audio.

- Unterstützte Abtastfrequenzen: 44,1 kHz, 48 kHz, 88,2 kHz, 96 kHz, 176,4 kHz, 192 kHz
- Quantisierungsbit: 8 Bit, 16 Bit, 24 Bit

AAC (.aac/.m4a/.mp4/.3gp/.3g2/.AAC/.M4A/.MP4/.3GP/.3G2):

- Unterstützte Formate: MPEG-2/MPEG-4 Audio
- Unterstützte Abtastfrequenzen: 44,1 kHz, 48 kHz, 88,2 kHz, 96 kHz
- Unterstützte Bitraten: Zwischen 8 kbps und 320 kbps und VBR.

FLAC (.flac/.FLAC):

- Unterstützte Abtastfrequenzen: 44,1 kHz, 48 kHz, 88,2 kHz, 96 kHz, 176,4 kHz, 192 kHz
- Quantisierungsbit: 8 Bit, 16 Bit, 24 Bit

LPCM (Linear PCM):

- Unterstützte Abtastfrequenzen: 44,1 kHz, 48 kHz
- Quantisierungsbit: 16 Bit

Apple Lossless (.m4a/.mp4/.M4A/.MP4):

- Unterstützte Abtastfrequenzen: 44,1 kHz, 48 kHz, 88,2 kHz, 96 kHz, 176,4 kHz, 192 kHz
- Quantisierungsbit: 16 Bit, 24 Bit

DSD (.dsf/.dff/.DSF/.DFF):

- Unterstützte Formate: DSF/DSDIFF
- Unterstützte Abtastfrequenzen: 2,8 MHz, 5,6 MHz, 11,2 MHz

Ferngesteuerte Wiedergabe von einem PC

Sie können dieses Gerät verwenden, um Musikdateien abzuspielen, die auf Ihrem PC gespeichert sind, indem Sie den PC innerhalb Ihres Heimnetzwerks betreiben. Das Gerät unterstützt die Remotewiedergabe mit Windows Media® Player 12.

1. Schalten Sie Ihren PC ein und starten Sie Windows Media® Player 12.
2. Öffnen Sie das "Stream"-Menü und überprüfen Sie, dass "Allow remote control of my Player..." markiert ist. Klicken Sie auf "Turn on media streaming", um eine Liste der Player im Netzwerk anzuzeigen.
3. Wählen Sie die mit Windows Media® Player 12 wiederzugebende Musikdatei aus und klicken Sie sie mit der rechten Maustaste an. Zur Remotewiedergabe einer Musikdatei auf einem anderen Server öffnen Sie in "Other Libraries" den Zielserver und wählen die wiederzugebende Musikdatei aus.
4. Wählen Sie dieses Gerät in "Play to" aus, um das Fenster "Play to" in Windows Media® Player 12 zu öffnen, und starten Sie die Wiedergabe am Gerät. Wenn auf Ihrem PC Windows® 8.1 ausgeführt wird, klicken Sie auf "Play to" und wählen dann dieses Gerät aus. Bei PCs mit Windows® 10 klicken Sie auf "Cast to Device" und wählen dieses Gerät aus. Bedienvorgänge während der Remotewiedergabe können am PC im Fenster "Play to" vorgenommen werden.
- Die Remote-Wiedergabe ist nicht möglich, wenn ein Netzwerkdienst genutzt wird oder Musikdateien auf

D E



Speichern und Löschen von Musik auf einer USB-Festplatte mithilfe eines Computers, der mit diesem Gerät verbunden ist

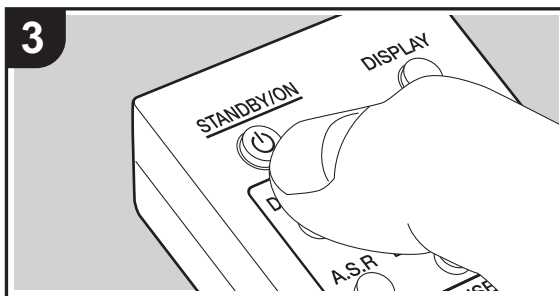
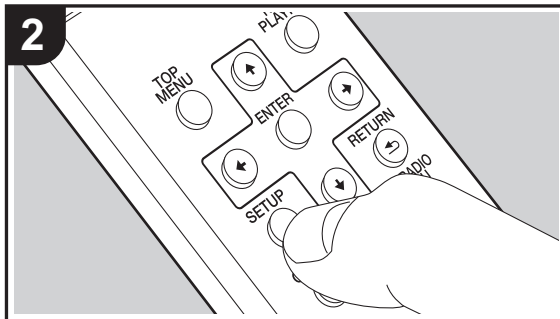
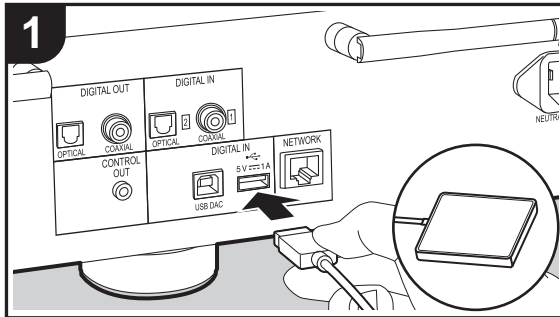

Grundlegende Funktionen

Sie können Musikdateien direkt über ein Netzwerk speichern oder löschen, ohne die Festplatte vom USB-Port an der Rückseite dieses Geräts abtrennen und an den Computer anschließen zu müssen.

- Schließen Sie die Festplatte an den USB-Port auf der **Rückseite** des Hauptgeräts an. Wenn Sie eine Festplatte anschließen, verwenden Sie eine Festplatte für Windows®.
 - Um diese Funktion zu verwenden, schließen Sie die Festplatte an den USB-Port auf der **Rückseite** des Hauptgeräts an.
- Formatieren Sie die angeschlossene Festplatte. Wählen Sie "Option Setting" – "Storage" – "Format" im Setup-Menü dieses Geräts aus, wählen Sie "Start" aus und drücken Sie dann ENTER.
 - Das Formatieren mit diesem Gerät ist zum Verwenden dieser Funktion erforderlich.
 - Schalten Sie das Hauptgerät nicht in den Standby-Modus, bis die Formatierung abgeschlossen ist.
 - Beim Formatieren werden alle Daten auf der Festplatte gelöscht. Erstellen Sie eine Sicherungskopie der Daten, bevor Sie die Festplatte formatieren.
 - Wenn ein Formatieren mit diesem Gerät nicht möglich ist, formatieren Sie die Festplatte zunächst mit dem Computer und versuchen dann erneut, sie mit diesem Gerät zu formatieren.
- Wählen Sie "Option Setting" – "Power Off Setting" – "Network Standby" im Setup-Menü dieses Geräts aus, wählen Sie "On (USB Power)" aus und drücken Sie dann ENTER.

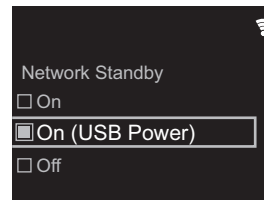

- Schalten Sie dieses Gerät in den Standby-Modus.
 - Wenn dieses Gerät eingeschaltet ist, können Sie nicht mit einem Computer auf die Festplatte zugreifen, die an den USB-Port auf der Rückseite des Hauptgeräts angeschlossen ist.
- Öffnen Sie an einem Computer, der mit dem gleichen Netzwerk wie dieses Gerät verbunden ist, eine Liste mit den Geräten, die mit dem Netzwerk verbunden sind.
 - Dieses Gerät wird als "Model name XXXXXX" angezeigt. ("XXXXXX" sind alphanumerische Zeichen, die das jeweilige Gerät identifizieren.) Bei Windows® wird das Gerät mit einem Computersymbol statt einem Mediengerätesymbol angezeigt. Klicken Sie auf das Computersymbol.
- Im Ordner "USB Storage", der sich im Ordner dieses Geräts befindet, wird der Inhalt der Festplatte angezeigt, die an den USB-Port auf der Rückseite des Hauptgeräts angeschlossen ist. Führen Sie die üblichen Computerschritte zum Speichern bzw. Löschen der Dateien aus.
 - Diese Funktion wurde bei den folgenden Betriebssystemen erprobt (Stand: März 2017):
Windows® 7
Windows® 8.1
Windows® 10
macOS Sierra 10.12
 - Wenn dieses Gerät in Windows® nicht in der Netzwerkliste angezeigt wird, führen Sie den Schritt "Auf die neuesten Daten aktualisieren" aus.
 - Der Betrieb beim Wiedergeben von Tracks usw. auf einer Festplatte, die an dieses Gerät angeschlossen ist, oder auf anderen Netzwerkgeräten kann nicht garantiert werden.

D E



Verwenden dieses Geräts als D/A-Wandler

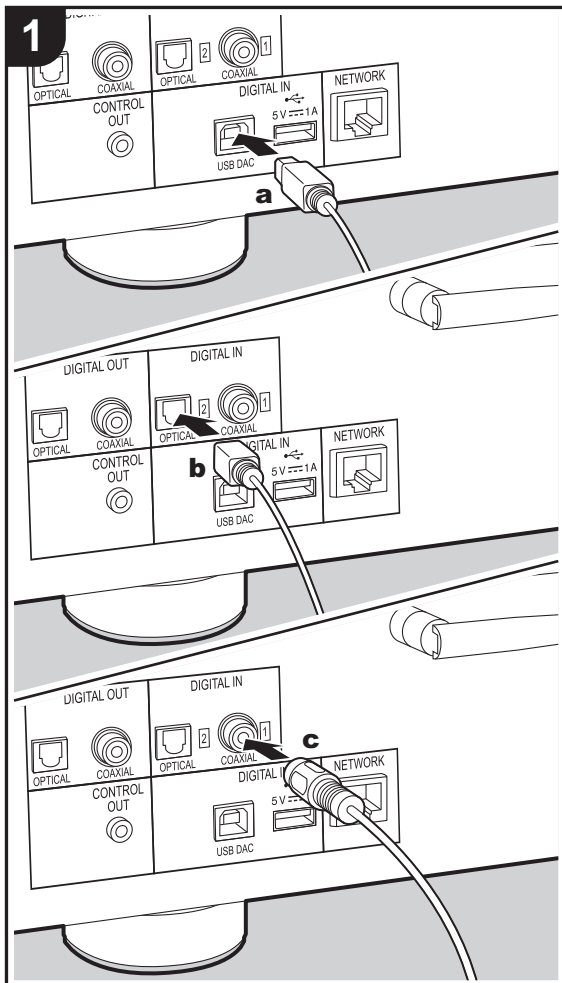

a USB-Kabel, **b** Digitales Optisches Kabel, **c** Digitales Koaxialkabel

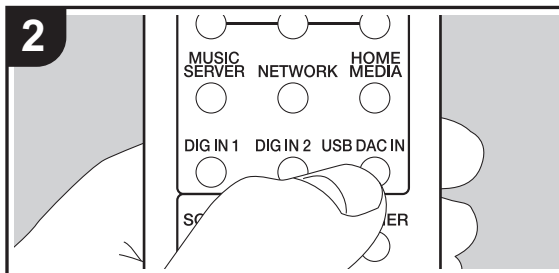

Sie können die digitalen Audiosignale von Computern und Audiogeräten wie CD-Playern in analoge Signale umwandeln und dann über die ANALOG OUT-Buchsen ausgeben. Sie müssen den speziellen Treiber auf Ihrem Computer installieren, wenn Audiosignale von diesem Computer wiedergegeben werden sollen. Laden Sie die Treibersoftware von unserer Website herunter: <http://www.pioneer-audiovisual.eu/>

Anschlüsse

Verwenden Sie ein USB-Kabel (A—B-Typ), um einen Computer anzuschließen. Verwenden Sie entweder ein digitales optisches Kabel oder ein digitales Koaxialkabel je nach den Buchsen des Geräts, das angeschlossen werden soll, um Audiogeräte wie CD-Player anzuschließen.

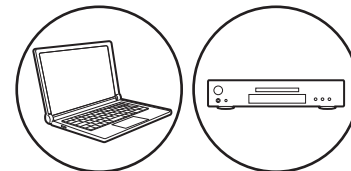

Wiedergabe

1. Schalten Sie das Gerät ein.
2. Wenn die Wiedergabe von einem Computer erfolgen soll, der an den USB DAC-Port angeschlossen ist, drücken Sie USB DAC IN, um den Eingang an diesem Gerät zu "USB DAC In" zu ändern.

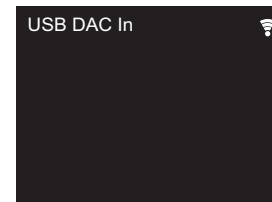



Wenn die Wiedergabe von einem Gerät erfolgen soll, das an die DIGITAL IN OPTICAL-Buchse angeschlossen ist, drücken Sie DIG IN 2, um den Eingang an diesem Gerät zu "Digital In 2" zu ändern.

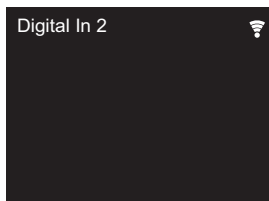

Wenn die Wiedergabe von einem Gerät erfolgen soll, das an die DIGITAL IN COAXIAL-Buchse angeschlossen ist, drücken Sie DIG IN 1, um den Eingang an diesem Gerät zu "Digital In 1" zu ändern.



Signale mit einer Abtastfrequenz und Quantisierungs-Bitrate von bis zu 192 kHz/24 Bit

DE

3. Starten Sie die Wiedergabe am Player.

- Sie können die folgenden digitalen Signale in dieses Gerät eingeben.
(Der Betrieb kann nicht mit allen Geräten und in allen Umgebungen gewährleistet werden.)
 - Signale, die über den USB DAC-Port eingegeben werden können: Lineare PCM-Signale mit einer Abtastfrequenz und Quantisierungs-Bitrate von bis zu 384 kHz/32 Bit und DSD mit einer Abtastfrequenz von bis zu 11,2 MHz
 - Signale, die über die DIGITAL IN OPTICAL/COAXIAL-Buchsen eingegeben werden können: Lineare PCM



Anpassen der Klangqualität

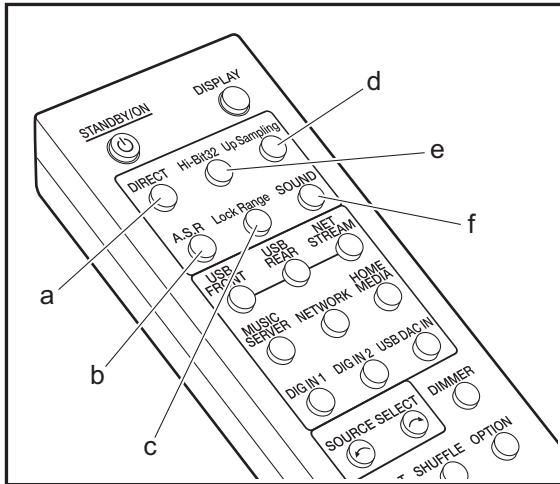

Der Originalklang wird naturgetreu reproduziert (DIRECT-Modus)

Verarbeitungen, welche die Klangqualität beeinträchtigen, werden ausgeschaltet, damit ein naturgetreuerer Klang ausgegeben werden kann.

1. Drücken Sie DIRECT (a).

 - Die DIRECT-Anzeige an der Vorderseite des Hauptgeräts leuchtet, wenn der DIRECT-Modus aktiviert ist.
 - Wenn der DIRECT-Modus aktiviert ist, sind Auto Sound Retriever, Hi-Bit32 und Up Sampling stets deaktiviert.

- Sie können auch A.S.R (b) drücken, um die Funktion ein-/auszuschalten.
- Diese Funktion kann im DIRECT-Modus nicht verwendet werden.

■ Hi-Bit32

Der dynamische Bereich wird erweitert, indem Audiosignale mit Bitratenquantisierungen zwischen 16 Bit und 24 Bit zu einer Bitratenquantisierung von 32 Bit umgewandelt werden. So lässt sich der Klang glatter und feiner reproduzieren.

- Die Hi-Bit32-Anzeige an der Vorderseite des Hauptgeräts leuchtet, wenn diese Funktion aktiviert ist.
- Sie können auch Hi-Bit32 (e) drücken, um die Funktion ein-/auszuschalten.
- Diese Funktion kann im DIRECT-Modus nicht verwendet werden.

Wiedergabe bei noch höherer Klangqualität (SOUND-Menü)

Verwenden Sie das SOUND-Menü, um Audiodaten auf verschiedene Arten zu verarbeiten und die Qualität der Klangwiedergabe auf viele Arten zu erhöhen.

1. Drücken Sie SOUND (f).

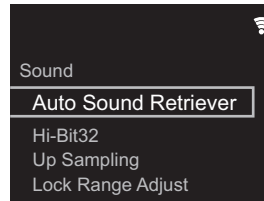
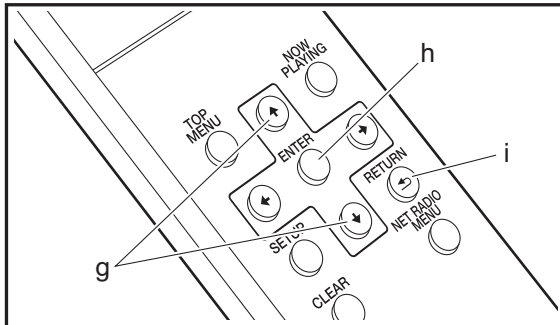

■ Up Sampling

Durch ein Erhöhen der Abtastfrequenz kann eine Klangreproduktion mit höherer Klarheit erzielt werden.

- Die Up Sampling-Anzeige an der Vorderseite des Hauptgeräts leuchtet, wenn diese Funktion aktiviert ist.
- Sie können auch Up Sampling (d) drücken, um die Funktion ein-/auszuschalten.
- Diese Funktion kann im DIRECT-Modus nicht verwendet werden.

■ Lock Range Adjust

Die Klangqualität wird erhöht, indem der Sperrbereich für Zufallsgeräusche verringert wird. Wird der Sperrbereich jedoch zu stark verringert, kann es zu Wiedergabeunterbrechungen und Störgeräuschen kommen. Passen Sie den Sperrbereich während einer Audiowiedergabe an. Es kann für jeden Eingangsselektor ein eigener Wert für diese Einstellung ausgewählt werden. "Range 7" (Standardwert) bis "Range 1 (for Expert)"

- Sie können auch Lock Range (c) drücken, um den Lock Range Adjust-Einstellungsbildschirm zu öffnen.

2. Wählen Sie den Menüpunkt oder Einstellwert mit den Cursortasten auf der Fernbedienung aus und drücken Sie ENTER (h), um Ihre Auswahl zu bestätigen. Drücken Sie RETURN (i), um zur vorigen Anzeige zurückzukehren.
3. Drücken Sie SOUND (f), um die Einstellungen zu verlassen.

■ Auto Sound Retriever

Zur Kompensation von beim Komprimieren gelöschten Teilen kann das Gerät die Klangflexion aufwerten und verbessern.

D E



Eingeben von Text

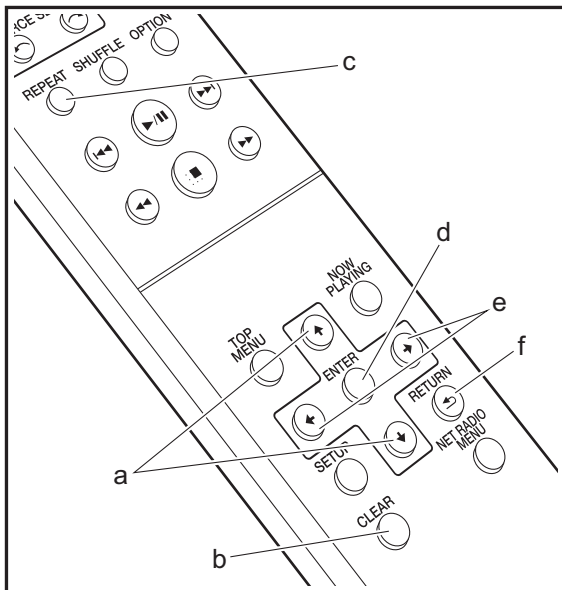

Texteingabe bei Passwörtern usw. erfolgt über die Tasten der Fernbedienung.

↕/↔-Tasten (a): Bei jedem Tastendruck wird das Zeichen geändert.

CLEAR-Taste (b): Das Zeichen an der Position des Cursors wird gelöscht.

REPEAT -Taste (c): Bei jedem Tastendruck wird der Texttyp in dieser Reihenfolge geändert: Großbuchstaben → Kleinbuchstaben → Ziffern → Symbole.

ENTER -Taste (d): Der eingegebene Inhalt wird bestätigt.

←/→-Tasten (e): Bewegen Sie den Cursor an die gewünschte Eingabeposition.

RETURN-Taste (f): Die Eingabe wird abgebrochen, und der vorige Bildschirm wird geöffnet.

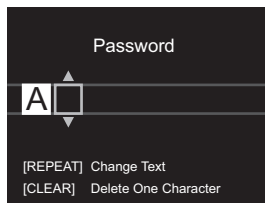

D
E



Ergänzende Informationen zu den Funktionen des Players

Aufgrund von Updates an der Firmware (System-Software) nach dem Kauf oder Änderungen an der Firmware während der Herstellung kann es zu Abweichungen zwischen verfügbaren Funktionen und Bedienungsanleitung kommen.

Informationen zu neuen und geänderten Funktionen des Players finden Sie in den folgenden Referenzen:

[Ergänzende Informationen zu den Funktionen des Players](#)

>>> [Hier klicken](#) <<<





Erweiterte Einstellungen

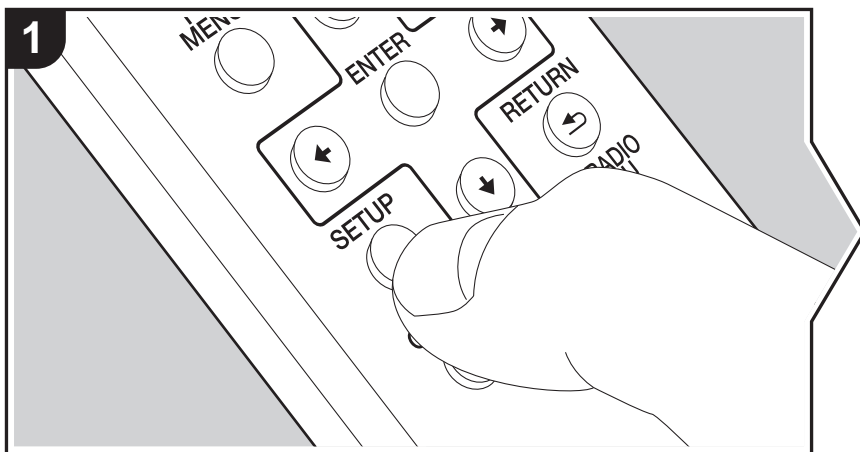

Mit den erweiterten Einstellungen dieses Geräts können Sie Leistung und Bedienfreundlichkeit individuell anpassen.

1. Drücken Sie SETUP auf der Fernbedienung.

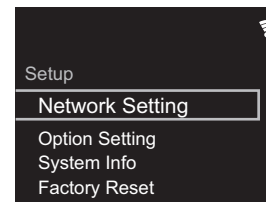

2. Wenn der Setup-Bildschirm angezeigt wird, wählen Sie den Inhalt oder die Einstellung mit den Cursortasten auf der Fernbedienung aus und drücken ENTER, um die Auswahl zu bestätigen. Drücken Sie RETURN, um zum vorigen Bildschirm zurückzukehren.
3. Drücken Sie SETUP, um die Einstellungen zu verlassen.

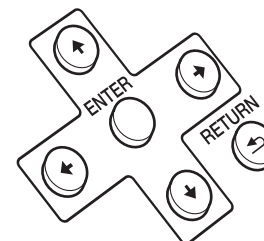

Network Setting

■ Connection

Hier wird der Netzwerkverbindungstyp ausgewählt.

"Wi-Fi": Verbinden mit WLAN

"Wired" (Standardwert): Verbinden mit kabelgebundenem LAN

Führen Sie "Wi-Fi Setup" aus, wenn Sie "Wi-Fi" auswählen.

■ Wi-Fi Setup

Vornehmen von Wi-Fi-Verbindungseinstellungen. (→P12)

Kann nur ausgewählt werden, wenn "Wi-Fi" in "Connection" ausgewählt ist.



- Sie können die Wi-Fi-Verbindungseinstellungen über einen Webbrowser am Computer vornehmen. Einzelheiten finden Sie unter "Web Setup" (➔P31).

■ **DHCP**

"On" (Standardwert): Auto-Konfiguration durch DHCP

"Off": Manuelle Konfiguration ohne DHCP

Wenn "Off" ausgewählt wird, müssen "IP Address", "Subnet Mask", "Gateway" und "DNS Server" manuell eingestellt werden.

■ **IP Address**

Anzeige/Einstellung der IP-Adresse.

■ **Subnet Mask**

Anzeige/Einstellung der Untermaske.

■ **Gateway**

Anzeige/Einstellung des Gateways.

■ **DNS Server**

Anzeige/Einstellung des primären DNS-Servers.

■ **Proxy URL**

Anzeige/Einstellung der Proxy-Server-URL.

■ **Proxy Port**

Bei Eingabe von "Proxy URL" wird die Proxyserver-Portnummer angezeigt/eingestellt.

■ **Friendly Name**

Ändern Sie den Gerätenamen dieses Geräts, der auf anderen Geräten im Netzwerk angezeigt wird, in einen einfach wiederzuerkennenden Namen. Sie können bis zu 31 Zeichen eingeben. Einzelheiten zum Eingeben von Text finden Sie unter "Eingeben von Text" (➔P27). Wenn die Eingabe beendet ist, drücken Sie ENTER.

■ **AirPlay Password**

Sie können ein Passwort mit bis zu 31 Zeichen festlegen, sodass nur registrierte Benutzer AirPlay verwenden können. Einzelheiten zum Eingeben von Text finden Sie unter "Eingeben

von Text" (➔P27). Wenn die Eingabe beendet ist, drücken Sie ENTER.

■ **Network Check**

Sie können die Netzwerkverbindung überprüfen.

Option Setting

■ **Power Off Setting**

Auto Standby	Diese Einstellung schaltet das Gerät nach 20 Minuten Inaktivität ohne Audioeingang automatisch in den Standby-Modus. "On" (Standardwert): Das Gerät wird automatisch in den Standby-Modus geschaltet. "Off": Das Gerät schaltet nicht automatisch in den Standby-Modus.
Network Standby	Wenn diese Funktion den Wert "On" aufweist, können Sie dieses Gerät mit einer Anwendung zum Steuern des Geräts über das Netzwerk einschalten. <ul style="list-style-type: none"> • Wenn Sie "On (USB Power)" ausgewählt haben und dieses Gerät sich im Standby-Modus befindet, können Sie mit einem Computer, der mit dem gleichen Netzwerk verbunden ist wie dieses Gerät, auf eine Festplatte zugreifen, die an den USB-Port auf der Rückseite des Hauptgeräts angeschlossen ist. • Wenn entweder "On" (Standardeinstellung) oder "On (USB Power)" ausgewählt ist, so ist der Stromverbrauch im Standby-Modus höher als üblich. • Wenn die Netzwerkverbindung unterbrochen wird, so wird "Network Standby" möglicherweise deaktiviert, um den Stromverbrauch zu verringern.

■ **Digital Filter**

"Slow": Weicher, flüssiger Klang

"Sharp" (Standardwert): Klang mit mehr Struktur und Kontur

"Short": Zügiger, dynamischer Klang

D E



■ Storage

Information	Es werden Dateisystem, verfügbarer Speicherplatz und gesamter Speicherplatz der Festplatte angezeigt, die an den USB-Port auf der Rückseite des Hauptgeräts angeschlossen ist.
Format	<p>Formatieren Sie die Festplatte, die an den USB-Port auf der Rückseite des Hauptgeräts angeschlossen ist. Die Festplatte muss von diesem Gerät formatiert werden, damit der Zugriff über einen Computer, der mit dem gleichen Netzwerk verbunden ist wie dieses Gerät, auf die Festplatte möglich ist, die an dieses Gerät angeschlossen ist. Erstellen Sie eine Sicherungskopie der Daten, bevor Sie die Festplatte formatieren. Beim Formatieren werden alle Daten auf der Festplatte gelöscht. Wählen Sie zum Formatieren "Start" aus und drücken Sie dann ENTER.</p> <ul style="list-style-type: none"> Die Tracks, Dateien usw. auf einer Festplatte, die mit diesem Gerät formatiert wurde, können nicht angezeigt werden, auch wenn die Festplatte direkt an einen Computer angeschlossen wird.

■ Language

Wählen Sie die Sprache aus, die auf dem Display angezeigt wird.
 English (Standardwert), German, French, Spanish, Italian, Dutch, Swedish, Russian, Chinese

■ Digital Out

Nehmen Sie Einstellungen für die digitale Audioausgabe vor.
 "On" (Standardwert), "Off"

■ Balance Out (nur N-70AE)

Sie können die Phase der XLR ANALOG OUT-Buchse an diesem Gerät ändern und an die Phase der XLR-Buchse am angeschlossenen Gerät anpassen.
 "2-HOT/3-COLD" (Standardwert), "2-COLD/3-HOT"

- Wenn Sie einen integrierten Verstärker oder ein andere Gerät mit einem analogen Audiokabel anschließen, wählen Sie "2-HOT/3-COLD" aus. Die Phase der ausgehenden Audiosignale wird umgekehrt, wenn Sie "2-COLD/3-HOT" auswählen.

System Info

Die MAC-Adresse dieses Geräts und die aktuelle Firmware-Version werden angezeigt.

Factory Reset

Setzen Sie die Einstellungen dieses Geräts auf den Status bei Auslieferung zurück. Es wird empfohlen, geänderte Einstellungen zu notieren, bevor das Gerät auf den Auslieferungszustand zurückgesetzt wird. Wählen Sie "Start" aus und bestätigen Sie die Auswahl, um fortzufahren. Das Gerät wird automatisch in den Standby-Modus geschaltet, wenn die Initialisierung abgeschlossen ist.

Update

"Update" wird nur angezeigt, wenn Firmware-Updates vorliegen.

■ via Network

Drücken Sie zur Auswahl ENTER, wenn Sie die Firmware über das Netzwerk aktualisieren möchten.

■ via USB

Drücken Sie zur Auswahl ENTER, wenn Sie die Firmware über USB aktualisieren möchten.

Web Setup

Sie können die Wi-Fi-Verbindungseinstellungen über einen Webbrowser am Computer vornehmen. Achten Sie darauf, dass der Computer nicht per Funkverbindung mit dem Router verbunden ist.

Wenn dieses Gerät über ein Ethernet-Kabel mit dem Router verbunden ist, kann diese Einstellung nicht vorgenommen werden.

- Schalten Sie das Gerät ein.
- Drücken Sie SETUP auf der Fernbedienung, wählen Sie "Wi-Fi" in "Network Setting" – "Connection" aus und wählen Sie dann "Wi-Fi Setup" aus.
- Wählen Sie mit $\blacktriangle/\blacktriangledown$ den Wert "Use iOS Device" aus und drücken Sie ENTER.
- In der Liste der WLAN-Verbindungen auf Ihrem Computer wählen Sie die SSID dieses Geräts aus (softap_0009B0xxxxxx).
 - "xxxxxx" in der SSID sind die unteren drei Bytes der MAC-Adresse.
- Öffnen Sie den Webbrowser auf Ihrem Computer und greifen Sie auf <http://192.168.200.1>

DE



zu.

6. Das "Web Setup"-Menü wird geöffnet. Nehmen Sie Netzwerkeinstellungen für dieses Gerät vor.
- Je nach verwendeten Geräten und nach Anschlussumgebung ist diese Funktion möglicherweise nicht verfügbar.
 - Lesen Sie die entsprechende Bedienungsanleitung, um sich über die Verwendung des Computers zu informieren.
 - Da diese Verbindungsart nicht verschlüsselt wird, können geringfügige Sicherheitsrisiken bestehen.



Firmware-Update

Update-Funktion dieses Geräts

Bei diesem Gerät kann die Firmware (Systemsoftware) über ein Netzwerk oder den USB-Port aktualisiert werden. Dadurch können Verbesserungen an verschiedenen vorhandenen Funktionen vorgenommen und neue Funktionen hinzugefügt werden.

So wird das Update ausgeführt

Es gibt zwei Möglichkeiten zur Aktualisierung der Firmware: über das Netzwerk und über USB. Das Update dauert in jedem Fall etwa 5 Minuten, sowohl über Netzwerk als auch über USB. Darüber hinaus werden die vorhandenen Einstellungen unabhängig von der verwendeten Update-Methode garantiert.

- Aktuelle Informationen zu Updates finden Sie auf unserer Firmenwebsite. Die Firmware dieses Geräts muss nicht aktualisiert werden, wenn kein Update verfügbar ist.
- Updates über das Netzwerk können je nach Verbindungsstatus auch länger dauern.
- Während der Aktualisierung nicht
 - Abtrennen und erneutes Anschließen von Kabeln oder USB-Speichergeräten oder Ausführen von Bedienvorgängen bei der Komponente, z. B. Ausschalten
 - Zugreifen auf dieses Gerät von einem PC oder einem Smartphone aus mithilfe einer Anwendung

Haftungsausschluss: Das Programm und die begleitende Onlinedokumentation erhalten Sie zur Verwendung auf eigenes Risiko.

Wir übernehmen keinerlei Haftung bei Schadenersatzansprüchen oder anderen Forderungen bezüglich Ihrer Verwendung des Programms oder der begleitende Onlinedokumentation, ungeachtet der Rechtstheorie und unabhängig davon, ob die Forderungen aus unerlaubter oder vertragsgemäßer Handlung resultieren.

In keinem Fall übernehmen wir irgendeine Haftung gegenüber Ihnen oder Dritten bei irgendwelchen besonderen, indirekten, zufälligen oder Folgeschäden einschließlich, jedoch nicht beschränkt auf Schadenersatz, Erstattungen oder Schäden durch Verlust von gegenwärtigen oder zukünftigen Gewinnen, Verlust von Daten oder aus anderen Gründen.

Aktualisierung der Firmware über das Netzwerk

- Überprüfen Sie, ob das Gerät eingeschaltet ist, und die Verbindung zum Internet gesichert ist.
 - Schalten Sie die Steuerung aus (PC usw.), die mit dem Netzwerk verbunden ist.
 - Beenden Sie die Wiedergabe von Internetradio, USB-Speichergeräten oder Servern.
1. Der Einrichtungsbildschirm wird auf dem Display angezeigt, wenn SETUP auf der Fernbedienung gedrückt wird.

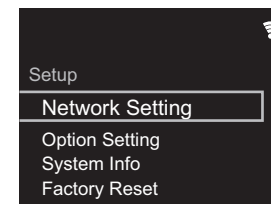

2. Drücken Sie **▲/▼** und **ENTER**, um "Update" - "via Network" in dieser Reihenfolge auszuwählen.

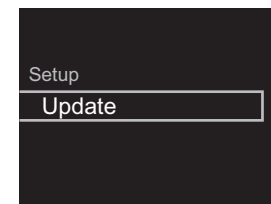

- "Update" wird nur angezeigt, wenn Firmware-Updates vorliegen.
3. Drücken Sie **ENTER**, um das Firmware-Update zu starten.
 - "COMPLETE" wird angezeigt, wenn das Update

DE



abgeschlossen ist.

- Drücken Sie **⏻**/ **STANDBY/ON** am Hauptgerät, um das Gerät auszuschalten. Der Vorgang ist abgeschlossen und Ihre Firmware ist auf die neuste Version aktualisiert.

Wenn eine Fehlermeldung angezeigt wird: Wenn ein Fehler auftritt, wird "***-*-* Error!**" auf dem Display dieses Geräts angezeigt. ("*****" steht für ein alphanumerisches Zeichen.) Überprüfen Sie das Folgende:

- *-01, *-10:** Kein Ethernet-Kabel gefunden. Schließen Sie das Ethernetkabel richtig an.
- *-02, *-03, *-04, *-05, *-06, *-11, *-13, *-14, *-16, *-17, *-18, *-20, *-21:** Internetverbindungsfehler. Überprüfen Sie das Folgende:
 - Der Router ist eingeschaltet.
 - Dieses Gerät und der Router sind über das Netzwerk verbunden.

Versuchen Sie, die Stromversorgung des Geräts und des Routers aus- und wieder anzuschalten. Dies könnte das Problem lösen. Wenn Sie immer noch keine Verbindung zum Internet herstellen können, könnten der DNS-Server oder Proxy-Server vorübergehend nicht erreichbar sein. Überprüfen Sie den Status bei Ihrem ISP-Anbieter.

- Sonstiges:** Entfernen Sie das Netzkabel, schließen Sie es wieder an und versuchen Sie es erneut.

Update über USB

- Halten Sie ein USB-Speichergerät mit mindestens 128 MB bereit (FAT16- oder FAT32-Dateisystemformat).
- Löschen Sie alle Daten auf dem USB-Speichergerät.
- Schalten Sie die Steuerung aus (PC usw.), die mit dem Netzwerk verbunden ist.
- Beenden Sie die Wiedergabe von Internetradio, USB-Speichergeräten oder Servern.
- Einige USB-Speichergeräte brauchen lange zum Laden, werden möglicherweise nicht korrekt geladen oder nicht ordnungsgemäß eingezogen, abhängig vom Gerät und ihrem Inhalt.

- Wir übernehmen keinerlei Haftung für Datenverluste, Schäden an Daten oder fehlerhafte Speichervorgänge, die durch die Verwendung des USB-Speichergeräts mit diesem Gerät entstehen. Wir danken Ihnen für Ihr Verständnis.

- Schließen Sie das USB-Speichergerät an Ihren PC an.
- Laden Sie die Firmwaredatei von unserer Firmenwebsite auf Ihren PC herunter und entpacken Sie sie. Firmwaredateien werden folgendermaßen benannt:
PIONAP****_*****_****.zip
Entpacken Sie die Datei auf Ihrem PC. Die Anzahl der entpackten Dateien und Ordner variiert je nach Modell.
- Kopieren Sie alle entpackten Dateien und Ordner ins Stammverzeichnis des USB-Speichergerätes.
 - Stellen Sie sicher, dass Sie die entpackten Dateien kopieren.
- Schließen Sie das USB-Speichergerät an den USB-Port dieses Geräts an.
 - Wenn Sie eine USB-Festplatte an den USB-Anschluss des Gerätes anschließen, empfehlen wir Ihnen die Verwendung seines Wechselstromnetzadapters für die Stromversorgung.
 - Wenn auf dem USB-Speichergerät Partitionen angelegt wurden, wird jede Partition als unabhängiges Gerät behandelt.
- Der Setup-Bildschirm wird auf dem Display angezeigt, wenn die **SETUP**-Taste auf der Fernbedienung gedrückt wird.

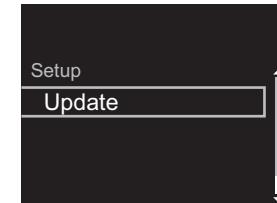

- "Update" wird nur angezeigt, wenn Firmware-Updates vorliegen.
- Drücken Sie **ENTER**, um das Firmware-Update zu starten.
 - "COMPLETE" wird angezeigt, wenn das Update abgeschlossen ist.
 - Drücken Sie **⏻**/ **STANDBY/ON** am Hauptgerät, um das Gerät auszuschalten. Der Vorgang ist abgeschlossen und Ihre Firmware ist auf die neuste Version aktualisiert.
 - Entfernen Sie das USB-Speichergerät von diesem Gerät.

Wenn eine Fehlermeldung angezeigt wird: Wenn ein Fehler auftritt, wird "***-*-* Error!**" auf dem Display dieses Geräts angezeigt. Überprüfen Sie das Folgende:

- *-01, *-10:** Kein USB-Speichergerät gefunden. Überprüfen Sie, ob USB-Speichergerät sowie USB-Kabel korrekt mit dem USB-Port dieses Geräts verbunden ist. Schließen Sie das USB-Speichergerät an eine externe Stromquelle an, wenn es über eine eigene Stromversorgung verfügt.
- *-05, *-13, *-20, *-21:** Die Firmwaredatei befindet sich nicht im Stammordner des USB-Speichergeräts, oder sie wurde für ein anderes Modell erstellt. Versuchen Sie es nochmals ab dem Herunterladen der Firmwaredatei.
- Sonstiges:** Entfernen Sie das Netzkabel, schließen Sie es wieder an und versuchen Sie es erneut.

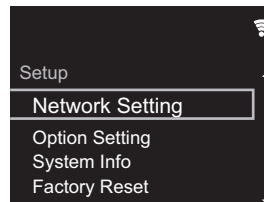

- Drücken Sie **⬆**/**⬆** und **ENTER**, um "Update" - "via USB" in dieser Reihenfolge auszuwählen.

D E



Fehlerbehebung

Bevor Sie den Vorgang starten

Bei instabilem Betrieb können Probleme möglicherweise durch einfaches Aus-/Einschalten, Schalten in den Standby-Modus oder Abtrennen und erneutes Anschließen des Netzkabels anstatt durch Überprüfen von Einstellungen und Bedienvorgängen behoben werden. Versuchen Sie die einfachen Maßnahmen jeweils am Gerät und der daran angeschlossenen Komponente. Wenn das Problem nach Ausführen der Maßnahmen unter "Fehlerbehebung" weiterhin besteht, kann es möglicherweise behoben werden, indem das Gerät in den Auslieferungszustand zurückgesetzt wird. Beachten Sie, dass Ihre Einstellungen verloren gehen, wenn das Gerät zurückgesetzt wird. Notieren Sie sich also Ihre Einstellungen, bevor Sie fortfahren.

Zurücksetzen des Geräts (die werksseitigen Standardeinstellungen werden wiederhergestellt)

1. Drücken Sie SETUP auf der Fernbedienung, wählen Sie "Factory Reset" - "Start" im Setup-Bildschirm aus und drücken Sie ENTER.
2. Drücken Sie ENTER.
3. Das Gerät wird in den Standby-Modus geschaltet, und die Einstellungen werden zurückgesetzt.

■ Stromversorgung

Das Gerät lässt sich nicht einschalten

- Ziehen Sie das Netzkabel aus der Steckdose, warten Sie mindestens 2 Minuten und stecken Sie es dann wieder ein.

Das Gerät schaltet sich unerwartet ab

- Das Gerät wird automatisch in den Standby-Modus geschaltet, wenn die Einstellung "Option Setting" - "Power Off Setting" - "Auto Standby" im Setup-Menü aktiviert ist.

Die /I STANDBY/ON-Anzeige am Hauptgerät blinkt weiterhin blau, und es sind keine Bedienvorgänge möglich

- Ziehen Sie das Netzkabel aus der Steckdose, warten Sie mindestens 2 Minuten und stecken Sie es dann wieder ein. Wenn das Problem damit nicht behoben ist, handelt es sich möglicherweise um einen Funktionsfehler. Entfernen Sie das Netzkabel aus der Steckdose und wenden sich an Ihren Händler oder unseren Kundendienst, um sich unterstützen zu lassen.

■ Das Display leuchtet nicht

- Es ist möglich, dass das Display durch Drücken von DISPLAY ausgeschaltet wurde. Drücken Sie DISPLAY, um das Display einzuschalten.

■ Wi-Fi-Verbindung

- Entfernen Sie die Netzkabel dieses Geräts sowie des Routers und schließen Sie sie wieder an. Starten Sie den Router neu.

Es ist keine Verbindung mit dem Zugangspunkt möglich

- Vergewissern Sie sich, dass die Einstellungen für SSID und Verschlüsselung (WEP usw.) korrekt sind.
- Eine Verbindung mit einer SSID, die Multi-Byte-Zeichen enthält, wird nicht unterstützt. Benennen Sie die SSID des WLAN-Routers nur mit alphanumerischen Ein-Byte-Zeichen und versuchen Sie es erneut.
- Die SSID wird nicht angezeigt, wenn sich die Einstellung des WLAN-Routers im unsichtbaren Modus befindet (Modus, um den SSID-Schlüssel zu verbergen) oder wenn JEDE Verbindung ausgeschaltet ist. Ändern Sie die Einstellung und versuchen Sie es erneut.

Es wird eine Verbindung mit einer anderen als der ausgewählten SSID hergestellt

- Bei einigen Zugangspunkten ist es möglich, mehrere SSIDs für ein Gerät einzurichten. Wenn Sie die Taste zur automatischen Einstellung an einem solchen Router verwenden, werden Sie möglicherweise mit einer anderen als der gewünschten SSID verbunden. Verwenden Sie in diesem Fall eine Verbindungsmethode mit Passworteingabe.

Die Wiedergabe wird unterbrochen, und es erfolgt keine Kommunikation

- Verringern Sie den Abstand zum Zugangspunkt und entfernen Sie ggf. Hindernisse, sodass Sichtverbindung besteht. Versuchen Sie es dann erneut. Stellen Sie das Gerät entfernt von Mikrowellenherden oder anderen Zugangspunkten auf. Es wird empfohlen, den Zugangspunkt und das Gerät im gleichen Raum zu platzieren.
- Wenn sich ein Metallobjekt in der Nähe des Geräts befindet, kann es sein, dass eine WLAN-Verbindung nicht möglich ist, da das Metall Auswirkungen auf die Funkwellen hat.
- Wenn sich andere Zugangspunkte in der Nähe des Geräts befinden, können verschiedene Probleme wie Unterbrechungen bei Wiedergabe und Kommunikation auftreten. Sie können diese Probleme vermeiden, indem Sie den Kanal des Zugangspunkts ändern. Anweisungen zum Ändern der Kanäle finden Sie in der Anleitung des Zugangspunkts.

■ Audio

Ton ist unterbrochen

- Wird der Sperrbereich über die Lock Range Adjust-Einstellung zu stark verringert, kann es zu Wiedergabeunterbrechungen und Störgeräuschen kommen. Wiedergabeunterbrechungen durch Anpassungen des Sperrbereichs sind kein Garantiefall. Passen Sie den Sperrbereich während einer Audiowiedergabe an.

D
E



Es erfolgt keine digitale Klanguasgabe

- Stellen Sie "Option Setting" – "Digital Out" im Setup-Menü auf "On" ein.
- DSD-Audio kann nicht digital ausgegeben werden.

■ Eine Wiedergabe von USB-Speichergeräten/HDDs ist nicht möglich

- Überprüfen Sie, ob das USB-Speichergerät bzw. das USB-Kabel korrekt mit dem USB-Anschluss des Geräts verbunden ist.
- Trennen Sie das USB-Speichergerät von diesem Gerät ab und schließen Sie es dann wieder an.
- Von diesem Gerät werden USB-Speichergeräte und HDDs möglicherweise nicht korrekt erkannt. Versuchen Sie, dieses Gerät in den Standby-Modus zu schalten und dann wieder einzuschalten.
- Abhängig von der Art des Formats kann die Wiedergabe u. U. nicht ordnungsgemäß ausgeführt werden. Überprüfen Sie die unterstützten Dateiformate. (→P16)
- Hinweise zu USB- und HDD-Geräten (→P16)

■ Netzwerkfunktion

- Wenn Sie keinen Netzwerkdienst auswählen können, ist die Auswahl nach dem Starten der Netzwerkfunktion verfügbar.
- Entfernen Sie die Netzkabel dieses Geräts sowie des Routers und schließen Sie sie wieder an. Starten Sie den Router neu.

Kann nicht auf das Internetradio zugreifen

- Auf bestimmte Netzwerkdienste oder Inhalte, die durch das Gerät erhältlich sind, kann u. U. nicht zugegriffen werden, wenn der Serviceprovider seinen Service beendet.
- Stellen Sie sicher, dass Ihr Modem und Router ordnungsgemäß angeschlossen sind, und stellen Sie

sicher, dass beide eingeschaltet sind.

- Je nach ISP ist die Einstellung des Proxyservers notwendig.
- Vergewissern Sie sich, dass der verwendete Router und/oder das Modem von Ihrem ISP unterstützt wird.

Kann nicht auf den Netzwerksver zugreifen

- Dieses Gerät muss mit dem gleichen Router verbunden sein wie der Netzwerksver.
- Dieses Gerät ist kompatibel mit Netzwerksvern mit Windows Media® Player 11 und 12 sowie mit NAS mit Heimnetzwerkfunktion. Wird ein PC verwendet, können außerdem nur Musikdateien wiedergegeben werden, die in der Bibliothek von Windows Media® Player registriert sind.

Die Wiedergabe stoppt beim Hören der Musikdateien auf dem Netzwerksver

- Wenn der PC als Netzwerksver verwendet wird, schließen Sie alle Anwendungen bis auf die Serversoftware (Windows Media® Player 12 usw.).
- Wenn der PC große Dateien herunterlädt oder kopiert, kann die Wiedergabe u. U. unterbrochen werden.

Die Album- und Künstlernamen für den Music Server werden nicht angezeigt

- Metadaten wie Album- und Künstlernamen müssen serverseitig erkannt werden, damit sie an dieses Gerät verteilt werden können. Die Funktion hängt daher von Ihren NAS-/Serverspezifikationen ab.
- Die unterstützten Dateiformate hängen von der NAS-/Serversoftware ab. Einzelheiten erfahren Sie beim Hersteller der NAS-/Serversoftware.

Albumcover in Music Server werden manchmal angezeigt, manchmal nicht

- Music Server hängt von den Spezifikationen der Serversoftware ab.
- Die unterstützten Formate hängen von der Serversoftware ab.

- Einzelheiten erfahren Sie beim Hersteller der Serversoftware.

■ Speichern und Löschen von Musik auf einer USB-Festplatte, die an dieses Gerät angeschlossen ist, mithilfe eines Computers

Wird eine Festplatte durch dieses Gerät formatiert und danach an einen Computer angeschlossen, können die Dateien auf der Festplatte nicht vom Computer angezeigt, gelesen oder bearbeitet werden.

- Da die Festplatte durch dieses Gerät in ein spezielles Format gebracht wird, können bei Anschließen der Festplatte an einen Windows- oder Macintosh-Computer die Dateien auf der Festplatte nicht vom Computer angezeigt, gelesen oder bearbeitet werden.

Dieses Gerät wird in der Netzwerkgeräteliste auf dem Computer nicht angezeigt

- Wenn dieses Gerät eingeschaltet ist, können Sie nicht mit einem Computer auf die Festplatte zugreifen, die an den USB-Port auf der Rückseite des Hauptgeräts angeschlossen ist. Sie müssen zunächst "Network Standby" auf "On (USB Power)" einstellen und dann dieses Gerät in den Standby-Modus schalten. Wählen Sie im Setup-Menü "Option Setting" – "Power Off Setting" – "Network Standby" aus, wählen Sie dann "On (USB Power)" aus, drücken Sie ENTER und schließlich STANDBY/ON auf der Fernbedienung, um dieses Gerät in den Standby-Modus zu schalten.

■ D/A-Wandlerfunktion

- Vergewissern Sie sich, dass jede Videokomponente ordnungsgemäß angeschlossen ist.
- Geben Sie Audiodaten wieder, die mit den Eingangsbuchsen dieses Geräts kompatibel sind. (→P25)



Es ist keine Audiowiedergabe vom Computer möglich

- Deaktivieren Sie die Stummschaltfunktion am Computer.
- Wählen Sie in den Audioausgabeeinstellungen des Computers dieses Gerät aus. Wenn der Eingang dieses Geräts eine andere Einstellung als "USB DAC In" aufweist, wird das Gerät vom Computer nicht erkannt.
- Sie müssen den speziellen Treiber auf Ihrem Computer installieren, wenn Audiosignale von diesem Computer wiedergegeben werden sollen. Laden Sie die Treibersoftware von unserer Website herunter:
<http://www.pioneer-audiovisual.eu/>
- Werden mehrere Anwendungen gleichzeitig auf dem Computer ausgeführt, schließen Sie die Anwendungen, die Sie nicht benötigen.

Die Abtastfrequenz über den USB DAC In-Eingang bleibt immer gleich

- Je nach Einstellungen des Computers werden unterschiedliche Abtastfrequenzen verschiedener Dateien für die Ausgabe zur gleichen Abtastfrequenz umgewandelt.

Andere Computersounds als Musik werden über den USB DAC In-Eingang empfangen.

- Je nach Einstellungen des Computers werden Computersounds wie der Ton beim Hochfahren oder Fehlertöne möglicherweise über dieses Gerät ausgegeben.



Allgemeine technische Daten

■ Analoger Audioausgang

Ausgangsnennleistungspegel und Impedanz

- RCA OUT: 2,2 Vrms (1 kHz, 0 dB) / 500 Ω
- XLR OUT (N-70AE): 4,2 Vrms (1 kHz, 0 dB) / 500 Ω

Frequenzgang

- 4 Hz - 90 kHz (-3 dB)

Signal-/Rauschabstand

- (N-70AE) RCA OUT: 114 dB (A-Gewichtung), XLR OUT: 117 dB (A-Gewichtung)
- (N-50AE) RCA OUT: 112 dB (A-Gewichtung)

Dynamikbereich

- 117 dB (24 Bit, 32 Bit)

THD+N

- 0,0017 %

Kanalabstand

- 110 dB (1 kHz)

■ Kopfhörerausgang (N-70AE)

Ausgangsleistung

- 100 mW + 100 mW (32 Ω, 1 kHz 1% THD (Gesamtverzerrung))

Unterstützte Kopfhörerimpedanz

- 16 Ω - 600 Ω

Frequenzgang

- 4 Hz - 80 kHz (-3 dB)

THD+N

- 0,01 %

■ Digital-Audio-Eingang

FRONT/REAR USB

- Typ A, USB 2.0 High-Speed
- DC-Ausgang: 5 V 1 A (Rückseite) / 5 V 0,5 A (Vorderseite)

USB DAC

- Typ A, USB 2.0 High-Speed

Digitaler koaxialer Eingang

- RCA-Buchse, 0,5 Vp-p / 75 Ω

Digitaler optischer Eingang

- Optische Buchse, -24 dBm oder mehr / 660 nm

■ Digitaler Audioausgang

Digitaler koaxialer Ausgang

- RCA-Buchse, 0,5 Vp-p / 75 Ω

Optischer koaxialer Ausgang

- Optische Buchse, -14 - -21 dBm / 660 nm

■ Netzwerk

Kabelgebundenes LAN

- Ethernet-Buchse
- 10BASE-T/100BASE-TX

Wireless LAN (Wi-Fi)

- IEEE 802.11 a/b/g/n-Standard
- 5 GHz/2,4 GHz-Band

■ Sonstiges

Control-Ausgang

- Ø3,5 Minibuchse (Mono)

■ Allgemeine Daten

Stromversorgung

- AC 220 – 240 V, 50/60 Hz

Stromverbrauch

- N-70AE: 40,0 W
- N-50AE: 30,0 W
- 0,3 W (Im Standby-Modus)
- 2,0 W (Im Standby-Modus, Network Standby: On, Network Setting: Wired)
- 2,4 W (Im Standby-Modus, Network Standby: On, Network Setting: Wi-Fi)

Auto Standby

- On (20 min) / Off

Abmessungen (B × H × T)

- N-70AE: 435 mm × 121 mm × 364 mm
- N-50AE: 435 mm × 99 mm × 340 mm

Gewicht

- N-70AE: 11,4 kg
- N-50AE: 7,4 kg



Lizenz- und Warenzeicheninformationen



The Wi-Fi CERTIFIED Logo is a certification mark of Wi-Fi Alliance®.



AirPlay, iPad, iPhone, iPod, iPod classic, iPod nano and iPod touch are trademarks of Apple Inc., registered in the U.S. and other countries.

iPad Air and iPad mini are trademarks of Apple Inc.

"Made for iPod", "Made for iPhone" and "Made for iPad" mean that an electronic accessory has been designed to connect specifically to iPod, iPhone, or iPad, respectively, and has been certified by the developer to meet Apple performance standards. Apple is not responsible for the operation of this device or its compliance with safety and regulatory standards.

Please note that the use of this accessory with iPod, iPhone or iPad may affect wireless performance.

AirPlay works with iPhone, iPad, and iPod touch with iOS 4.3.3 or later, Mac with OS X Mountain Lion or later, and PC with iTunes 10.2.2 or later.

The Spotify software is subject to third party licenses found here: <https://developer.spotify.com/esdk-third-party-licenses/>

Chromecast is a trademark of Google Inc.



This Mark Certifies that this product is compliant with the BLACKFIRE ALLIANCE Standard. Please refer to WWW.BLACKFIREALLIANCE.COM for more information. BLACKFIRE™ is a Registered Trademark (No. 85,900,599) of BLACKFIRE RESEARCH CORP. All rights reserved.



FireConnect™ is technology powered by BlackFire Research.

This product is protected by certain intellectual property rights of Microsoft. Use or distribution of such technology outside of this product is prohibited without a license from Microsoft.

Windows 7, Windows Media, and the Windows logo are trademarks or registered trademarks of Microsoft Corporation in the United States and/or other countries.

macOS is a trademark of Apple Inc., registered in the U.S. and other countries.

DSD and the Direct Stream Digital logo are trademarks of Sony Corporation.

All other trademarks are the property of their respective owners. / Toutes les autres marques commerciales sont la propriété de leurs détenteurs respectifs. / El resto de marcas comerciales son propiedad de sus respectivos propietarios. / Tutti gli altri marchi di fabbrica sono di proprietà dei rispettivi proprietari. / Alle anderen Warenzeichen sind das Eigentum ihrer jeweiligen Eigentümer. / Alle andere handelsmerken zijn eigendom van de desbetreffende rechthebbenden. / Alla andra varumärken tillhör deras respektive ägare.

D
E

Pioneer

2-3-12 Yaesu, Chuo-ku, Tokyo 104-0028 JAPAN

<U.S.A.>

18 PARK WAY, UPPER SADDLE RIVER, NEW JERSEY 07458, U.S.A.

Tel: 1-201-785-2600 Tel: 1-844-679-5350

<Germany>

Hanns-Martin-Schleyer-Straße 35, 47877 Willich, Germany

Tel: +49(0)8142 4208 188 (Product Support)

<UK>

Anteros Building, Odyssey Business Park, West End Road, South Ruislip,
Middlesex, HA4 6QQ United Kingdom

Tel: +44(0)208 836 3612

<France>

6, Avenue de Marais F - 95816 Argenteuil Cedex FRANCE

Tel: +33(0)969 368 050

Корпорация О энд Пи

2-3-12, Яэсу, Чуо-ку, г. Токио, 104-0028, ЯПОНИЯ

Register your product on / Enregistrez votre produit sur / Registre su producto en /
Registrazione il proprio prodotto su / Registrieren Sie hier Ihr Produkt / Registreer uw product op / Registrera din produkt på
<http://www.pioneer.eu> (Europe / Europe / Europa / Europa / Europa / Europa / Europa)

© 2017 Onkyo & Pioneer Corporation. All rights reserved.

© 2017 Onkyo & Pioneer Corporation. Tous droits de reproduction et de traduction réservés.

Onkyo group has established its Privacy Policy, available at [<http://pioneer-audiovisual.com/privacy/>].

"Pioneer" is a trademark of Pioneer Corporation, and is used under license.

SN 29403190

F1706-0



* 2 9 4 0 3 1 9 0 *



NETWORK AUDIO PLAYER

N-70AE

N-50AE

Gebruikers handleiding

Vóór het Starten

Wat zit er in de doos 2

Namen van de onderdelen

Voorpaneel (N-70AE) 3

Voorpaneel (N-50AE) 4

Achterpaneel (N-70AE) 5

Achterpaneel (N-50AE) 6

Afstandsbediening 7

Display 8

Installeren

Verbindingen met een versterker 9

Het netsnoer verbinden, enz. 11

Initial Setup

Inschakeling & Begininstelling 12

Afspelen

USB-opslagapparaat/HDD 15

Internetradio 18

Spotify 19

AirPlay® 20

Music Server 21

Gebruik een computer voor het opslaan en wissen van de muziek die op een USB HDD staat die met dit toestel verbonden is 23

Dit toestel als D/A-converter gebruiken 24

Aanpassen van geluidskwaliteit 26

Invoeren tekst 27

Extra informatie

Extra informatie voor de functies van de speler 28

Geavanceerde Setup

Geavanceerde instellingen 29

Firmware-update 32

Overige

Problemen oplossen 34

Algemene specificaties 37

Licentie en handelsm 38

N
L



Wat zit er in de doos

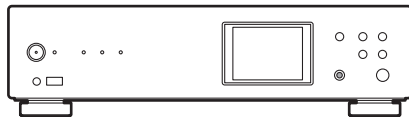

Hoofdtoestel (1) (in de afbeeldingen wordt de N-70AE gebruikt)

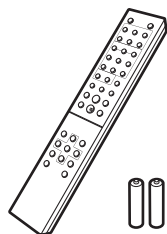

Afstandsbediening (RC-931S) (1), Batterijen (AAA/R03) (2)



Analoge audiokabel (1)

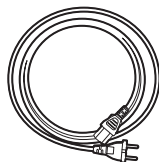

Netsnoer (1)

- alleen N-70AE





Draadloze antenne (2)

- Snelle Startgids (1)
- Dit document is een online instructiehandleiding. Deze is niet als accessoire bijgesloten.

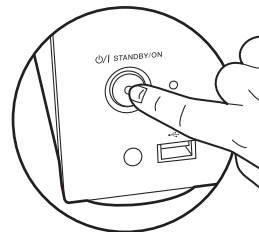

- Het netsnoer moet pas worden verbonden nadat alle andere kabels verbonden zijn.
- Wij zijn niet aansprakelijk voor enige schade als gevolg van de verbinding van apparatuur die door andere bedrijven geproduceerd is.
- De functionaliteit kan geïntroduceerd worden door firmware-updates en service providers kunnen diensten beëindigen, wat betekent dat sommige netwerkdiensten en inhoud in de toekomst mogelijk niet meer beschikbaar zijn.
- Specificaties en uiterlijk zijn zonder voorafgaande kennisgeving onderhevig aan veranderingen.



De hoofdstroom kan niet in- of uitgeschakeld worden met de afstandsbediening. Gebruik de knop  I STANDBY/ON op het hoofdtoestel.



Voorpaneel (N-70AE)

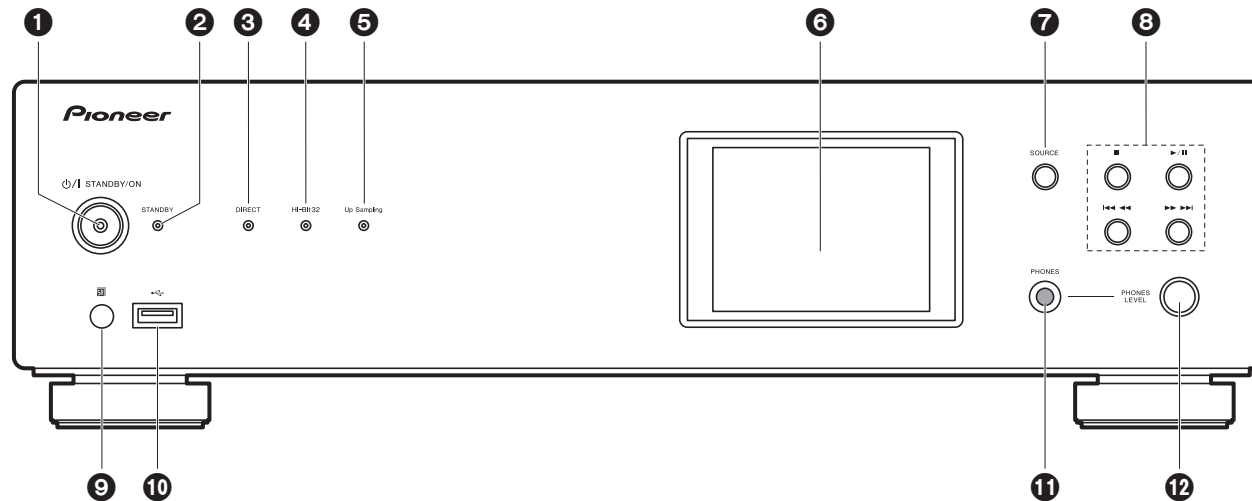

1. ϕ /I STANDBY/ON-knop/controlelampje: Schakelt de netspanning van het toestel aan en uit. Terwijl het toestel wordt opgestart, knippert het controlelampje in het midden van de knop langzaam blauw en brandt vervolgens blauw wanneer het toestel is gestart.
2. STANDBY-indicator: Brandt rood wanneer het toestel in de stand-by-modus staat.
3. DIRECT-indicator: Brandt wanneer de DIRECT-modus ingeschakeld is. (→P26)
4. Hi-Bit32-indicator: Brandt wanneer de Hi-Bit32-functie ingeschakeld is. (→P26)
5. Up Sampling-indicator: Brandt wanneer de Up Sampling-functie ingeschakeld is. (→P26)
6. Display (→P8)
7. SOURCE-knop: Schakelt de af te spelen invoer.
8. Afspeelknoppen:
 - : Deze toets stopt afspelen.
 - ▶/|| : Deze knop pauzeert het afspelen.
 - ◀◀◀ : Gaat naar het nummer voorafgaand aan het afgespeelde nummer.
 - ▶▶▶ : Ga naar het volgende nummer.
 - Afhankelijk van de invoer kunnen deze knoppen uitgeschakeld zijn.
9. Afstandsbedieningssensor
10. USB-poort: Sluit een USB-opslagapparaat of HDD (hard disk drive) aan om

- muziekbestanden af te spelen. U kunt ook stroom (maximaal 5 V/0,5 A) naar USB-apparaten toevoeren met een USB-kabel.
 - Wanneer er een HDD die meer dan 5 V/0,5 A vereist verbonden wordt, aansluiting maken met de USB-poort (maximaal 5 V/1 A) op de achterkant van het toestel.
11. PHONES-aansluiting: Verbind een hoofdtelefoon met een standaardstekker (\varnothing 6,3 mm diameter).
 12. PHONES LEVEL-draaiknop: Regelt het volume van de koptelefoon.



Voorpaneel (N-50AE)

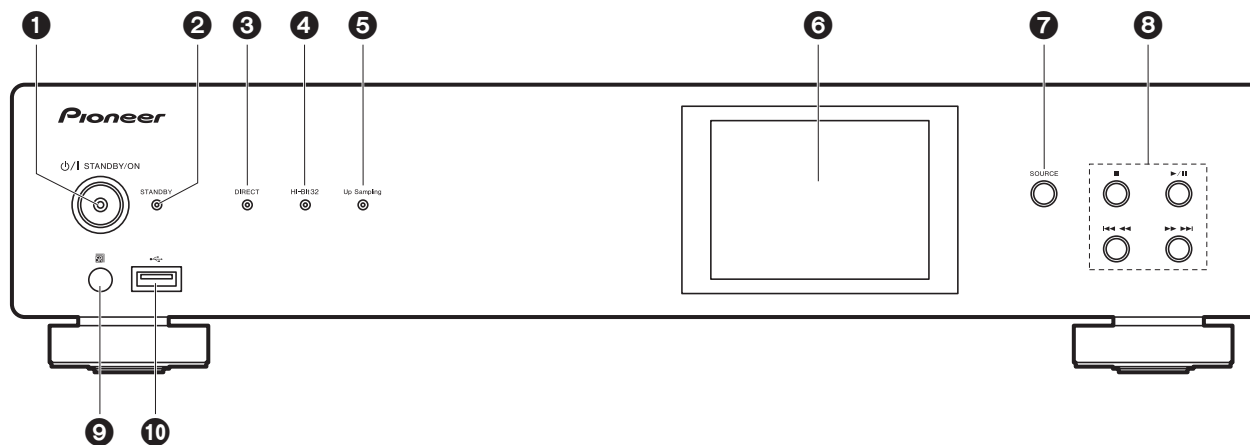

1. ϕ /I STANDBY/ON-knop/controlelampje: Schakelt de netspanning van het toestel aan en uit. Terwijl het toestel wordt opgestart, knippert het controlelampje in het midden van de knop langzaam blauw en brandt vervolgens blauw wanneer het toestel is gestart.
2. STANDBY-indicator: Brandt rood wanneer het toestel in de stand-by-modus staat.
3. DIRECT-indicator: Brandt wanneer de DIRECT-modus ingeschakeld is. (→P26)
4. Hi-Bit32-indicator: Brandt wanneer de Hi-Bit32-functie ingeschakeld is. (→P26)
5. Up Sampling-indicator: Brandt wanneer de Up Sampling-functie ingeschakeld is. (→P26)
6. Display (→P8)
7. SOURCE-knop: Schakelt de af te spelen invoer.
8. Afspreeknoppen:
 - : Deze toets stopt afspelen.
 - ▶/|| : Deze knop pauzeert het afspelen.
 - ◀◀◀ : Gaat naar het nummer voorafgaand aan het afgespeelde nummer.
 - ▶▶▶ : Ga naar het volgende nummer.
 - Afhankelijk van de invoer kunnen deze knoppen uitgeschakeld zijn.
9. Afstandsbedieningssensor
10. USB-poort: Sluit een USB-opslagapparaat of HDD (hard disk drive) aan om

muziekbestanden af te spelen. U kunt ook stroom (maximaal 5 V/0,5 A) naar USB-apparaten toevoeren met een USB-kabel.

- Wanneer er een HDD die meer dan 5 V/0,5 A vereist verbonden wordt, aansluiting maken met de USB-poort (maximaal 5 V/1 A) op de achterkant van het toestel.



Achterpaneel (N-70AE)

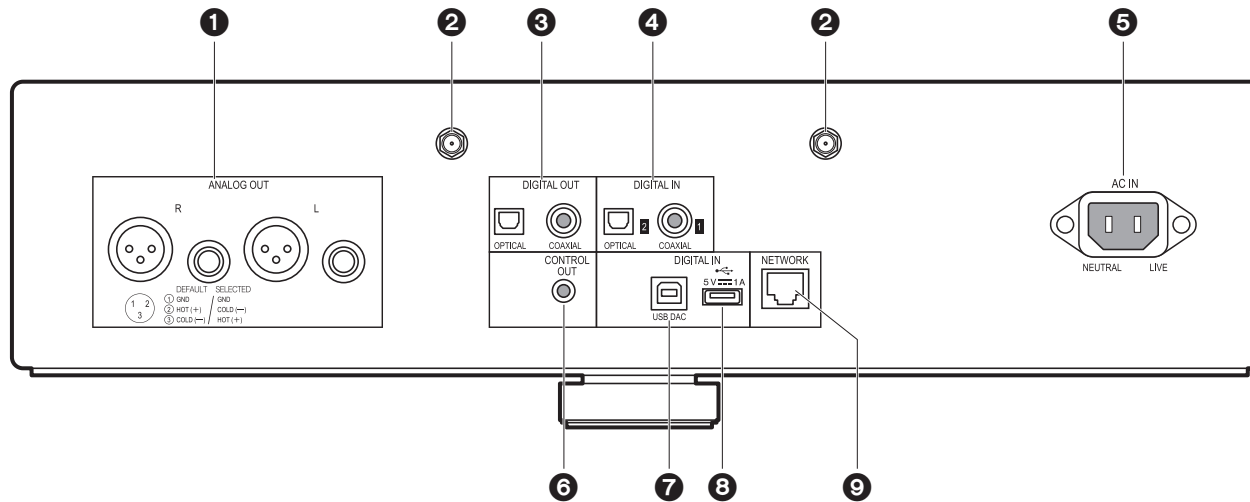

1. ANALOG OUT-aansluiting: Gebruik de bijgeleverde analoge audiokabel of een in de handel verkrijgbare XLR-kabel om bijvoorbeeld een geïntegreerde versterker te verbinden.
2. Draadloze antenne-aansluiting: Verbind de bijgeleverde draadloze antenne voor de draadloze verbinding. Nadat de antenne stevig bevestigd is, past u de hoek aan volgens de verbindingstatus.
 - Wanneer het toestel opnieuw verpakt moet worden, enz., verwijder de draadloze antenne dan om beschadiging te voorkomen.
3. DIGITAL OUT OPTICAL/COAXIAL-aansluiting: Gebruik een digitale optische kabel of een digitale coaxiale kabel om bijvoorbeeld een geïntegreerde versterker te verbinden.
4. DIGITAL IN OPTICAL/COAXIAL-aansluiting: Gebruik een digitale optische kabel of een digitale coaxiale kabel om bijvoorbeeld een CD-speler te verbinden.
5. AC IN: Verbind het bijgeleverde netsnoer.
6. CONTROL OUT-aansluiting: Door versterkers van het merk Pioneer en CD-spelers te verbinden, is een gecentraliseerde bediening mogelijk. U kunt de versterkers en de CD-spelers bijvoorbeeld bedienen met de Pioneer Remote App.
7. USB DAC-poort: Gebruik een USB-kabel (A—B type) om een computer te verbinden.
8. USB-poort: Sluit een USB-opslagapparaat of HDD (hard disk drive) aan om muziekbestanden af te spelen. U kunt ook stroom (maximaal 5 V/1 A) naar USB-apparaten toevoeren met een USB-kabel. Het is ook mogelijk om met een computer via het netwerk muziekbestanden op de USB HDD te bewaren of te wissen. (→P23)
9. NETWORK-aansluiting: Maak verbinding met een netwerk via een ethernet-kabel.

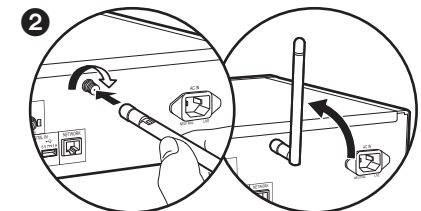



Achterpaneel (N-50AE)

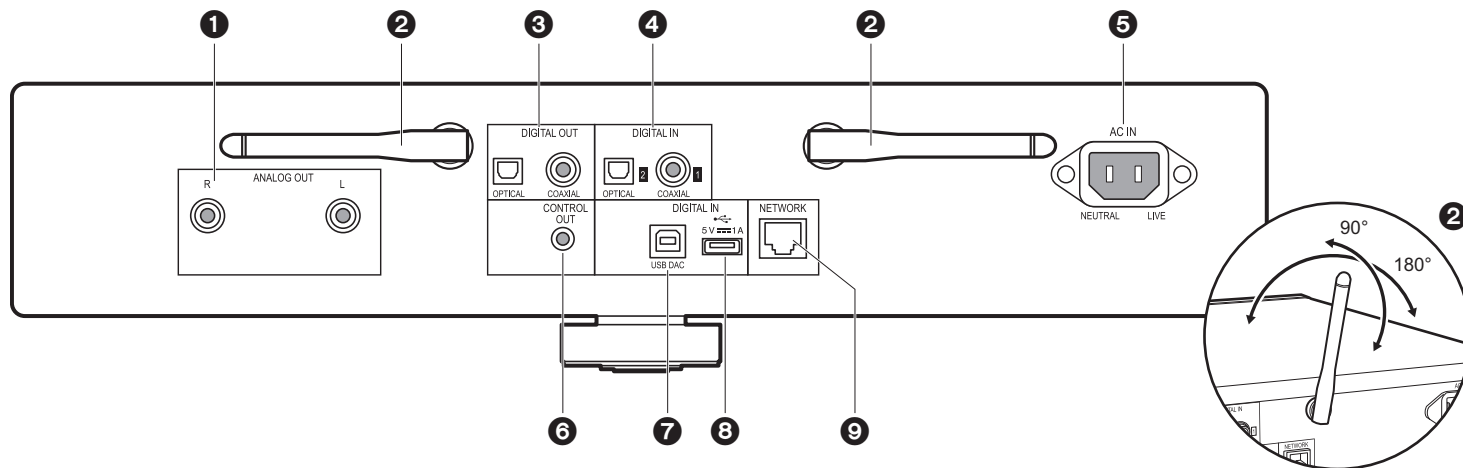

1. ANALOG OUT-aansluitingen: Gebruik de bijgeleverde analoge audiokabel om bijvoorbeeld een geïntegreerde versterker te verbinden.
2. Draadloze antenne: Zet deze overeind om de draadloze verbinding te maken. Het schema toont het beweegbare bereik van de draadloze antenne. Probeer deze niet voorbij dit bereik te forceren want dan kan hij breken.
3. DIGITAL OUT OPTICAL/COAXIAL-aansluiting: Gebruik een digitale optische kabel of een digitale coaxiale kabel om bijvoorbeeld een geïntegreerde versterker te verbinden.
4. DIGITAL IN OPTICAL/COAXIAL-aansluiting: Gebruik een digitale optische kabel of een digitale coaxiale kabel om bijvoorbeeld een CD-speler te verbinden.
5. AC IN: Verbind het bijgeleverde netsnoer.
6. CONTROL OUT-aansluiting: Door versterkers van het merk Pioneer en CD-spelers te verbinden, is een gecentraliseerde bediening mogelijk. U kunt de versterkers en de CD-spelers bijvoorbeeld bedienen met de Pioneer Remote App.
7. USB DAC-poort: Gebruik een USB-kabel (A—B type) om een computer te verbinden.
8. USB-poort: Sluit een USB-opslagapparaat of HDD (hard disk drive) aan om muziekbestanden af te spelen. U kunt ook stroom (maximaal 5 V/1 A) naar USB-apparaten toevoeren met een USB-kabel. Het is ook mogelijk om met een computer via

- het netwerk muziekbestanden op de USB HDD te bewaren of te wissen. (→P23)
9. NETWORK-aansluiting: Maak verbinding met een netwerk via een ethernet-kabel.



Afstandsbediening

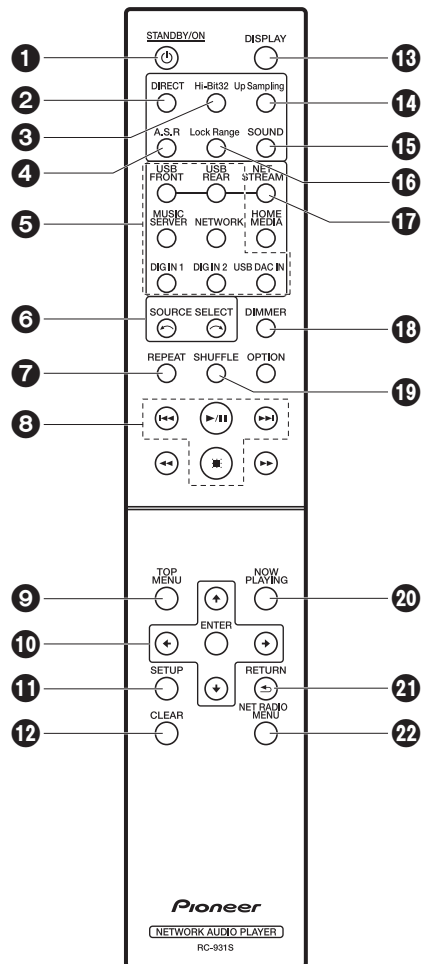

1. STANDBY/ON-knop: Als de netvoeding van het toestel ingeschakeld is, schakelt deze knop het toestel in of op de stand-by-modus. De hoofdstroom kan niet in- of uitgeschakeld worden met de afstandsbediening.
2. DIRECT-knop: Schakelt de DIRECT-modus in en uit. (→P26)
3. Hi-Bit32-knop: Schakelt de Hi-Bit32-functie in en uit. (→P26)
4. A.S.R-knop: Schakelt de Auto Sound Retriever-functie in en uit. (→P26)
5. INPUT SELECTOR-knoppen: Schakelt de af te spelen invoer.
6. -knop: De afgespeelde ingangsbron schakelt iedere keer om wanneer u op een van deze knoppen drukt.
7. REPEAT-knop: Stelt herhaald afspelen in.
8. Afspelenknoppen:
 - ◀◀: Ga naar het nummer voor het afgespeelde nummer.
 - ▶▶/||: Afspelen of afspelen pauzeren.
 - ▶▶: Ga naar het volgende nummer.
 - : Stop afspelen.
 - Afhangelijk van de invoer, zou de operatie niet kunnen starten.
9. TOP MENU-knop: Gaat naar het topmenu van de geselecteerde ingang.
10. Cursorknoppen, ENTER-knop: Selecteer het item met de cursorknoppen en druk op ENTER om te bevestigen.
11. SETUP-knop: Geeft het Setup-menu weer. (→P29)
12. CLEAR-knop: Gebruikt wanneer tekst, enz. ingevoerd wordt.
13. DISPLAY-knop: Druk erop om het display van dit toestel uit te schakelen. Druk er opnieuw op om het display in te schakelen.
14. Up Sampling-knop: Schakelt de Up Sampling-functie in en uit. (→P26)
15. SOUND-knop: Geeft het SOUND-menu weer. (→P26)
16. Lock Range-knop: Geeft het instellingenschermbild van Lock Range Adjust weer. (→P26)
17. NET STREAM-knop: Schakelt de netwerkdiensten in, zoals internetradio, telkens wanneer u op de knop drukt.
18. DIMMER-knop: U kunt de helderheid van het display regelen in drie stappen.
19. SHUFFLE-knop: Stelt willekeurig afspelen in.
20. NOW PLAYING-knop: Als u bijvoorbeeld het display tijdens het afspelen veranderd heeft, zorgt deze knop ervoor dat het display informatie toont over het afgespeelde bestand.
21. RETURN-knop: Zet het display terug naar de vorige toestand.
22. NET RADIO MENU-knop: Gebruik deze knop voor het afspelen van de internetradio.
 - HOME MEDIA, OPTION, ◀◀ en ▶▶ worden niet gebruikt.

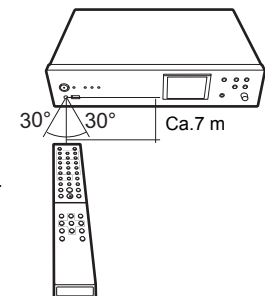

N
L



Display

N
L

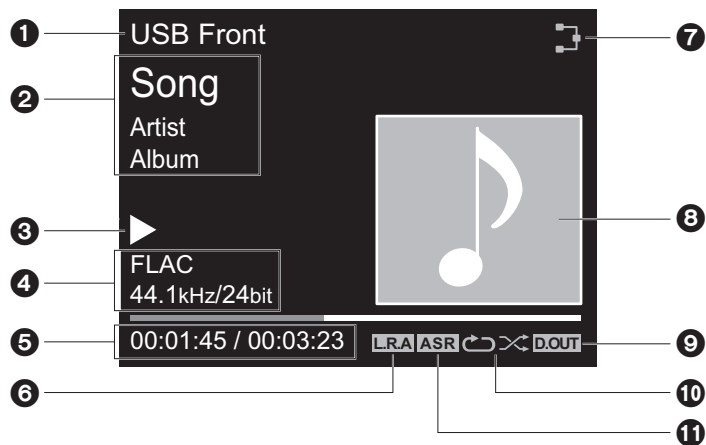

- De bron wordt weergegeven.
(USB Front / USB Rear / USB DAC In / Music Server / Network / Digital In 1 / Digital In 2)
- De naam van het bestand, de artiest, het album, enz., wordt afgebeeld.
- Toont de afspelerstatus.
- Toont het bestandsformaat, de bemonsteringsfrequentie en de kwantisering bitinformatie.
- De bestandsafspelerstatus wordt weergegeven. Dit wordt mogelijk niet afgebeeld, afhankelijk van de ingang of het bestand.
- Dit wordt weergegeven als de instelling van Lock Range Adjust op iets anders dan "Range 7" is gezet. (→P26)
- Gaat branden onder de volgende omstandigheden.
 - 🔌: Wanneer de verbindinginstelling op het toestel "Wired" is en het toestel verbonden is aan het netwerk.
 - 🔌: Wanneer de verbindinginstelling op het toestel "Wired" is en het toestel niet verbonden is aan het netwerk.
 - 📶: Wanneer de verbindinginstelling op het toestel "Wi-Fi" is en het toestel verbonden is aan het netwerk.

- 📶: Wanneer de verbindinginstelling op het toestel "Wi-Fi" is en het toestel niet verbonden is aan het netwerk.
- Als een albumaansluiting opgenomen wordt voor het bestand dat afgebeeld wordt, is dit hier afgebeeld.
 - Dit wordt weergegeven als de instelling van de digitale audio-uitgang ingeschakeld is. (→P31)
 - Gaat branden onder de volgende omstandigheden.
 - 🔄: Wanneer alle nummers herhalen afspelen aan is
 - 🔄: Wanneer één nummer herhalen afspelen aan is
 - 🔀: Wanneer shuffle afspelen aan is
 - Dit wordt weergegeven als de Auto Sound Retriever-functie ingeschakeld is. (→P26)
- Als op de afstandsbediening op DISPLAY gedrukt is om het display uit te zetten, kan het toestel eruit zien alsof u het van het stopcontact afgesloten heeft maar er wordt nog steeds elektriciteit aan het toestel geleverd. Om het toestel helemaal af te sluiten van de stroomtoevoer, moet u de stekker (apparaat uitzetten) uit het stopcontact halen.



Verbindingen met een versterker

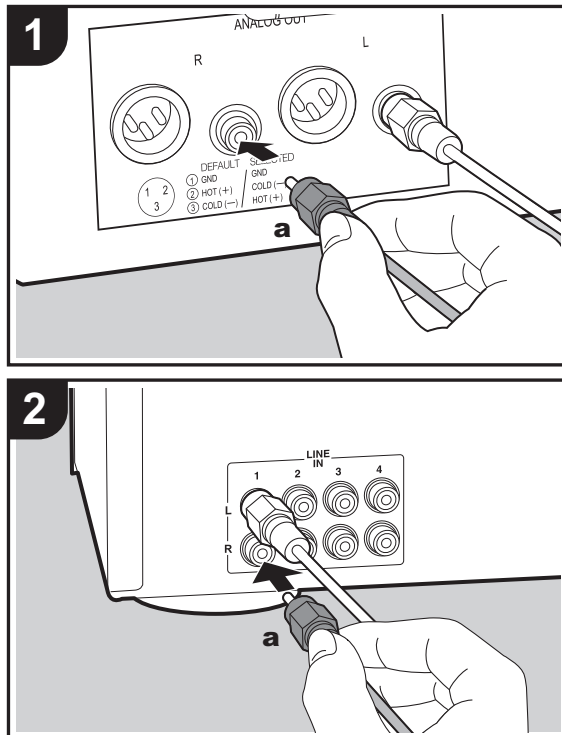

In de afbeeldingen wordt de N-70AE gebruikt. De N-50AE heeft geen XLR-aansluiting.

a Analoge audiokabel

Dit toestel

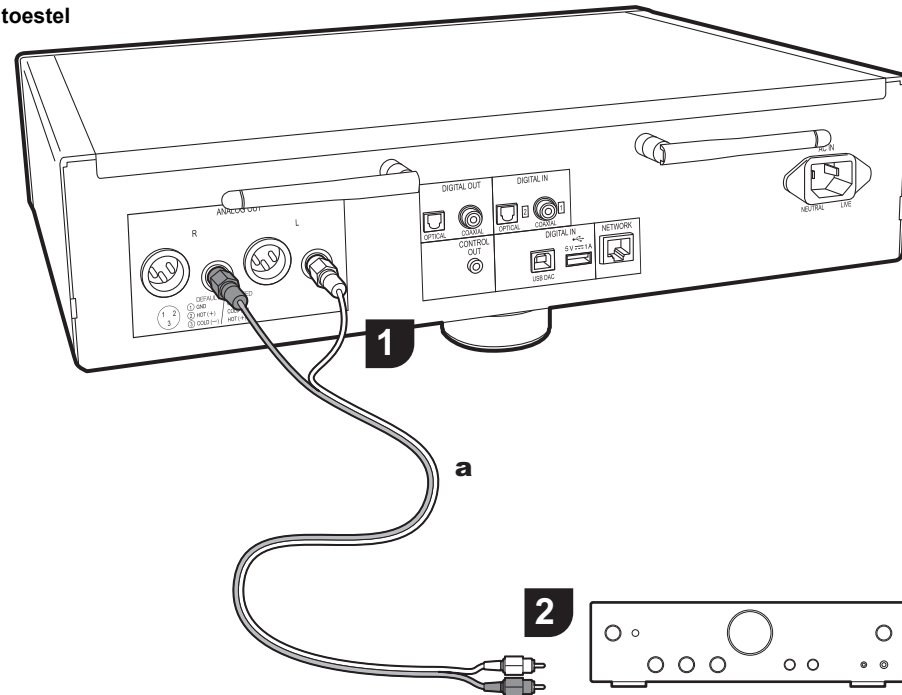

Geïntegreerde versterker, AV-ontvanger, enz.

U kunt audio afspelen die afkomstig is van netwerkfuncties zoals internetradio, en van apparaten die met dit toestel verbonden zijn via luidsprekersystemen die verbonden zijn met geïntegreerde versterkers of AV-ontvangers. Maak de verbinding die past bij de ingangsaansluitingen op uw versterker.

Verbinden met een analoge audiokabel

Het signaal wordt in de D/A-converter van dit toestel in analoge omgezet en vervolgens naar bijvoorbeeld een geïntegreerde versterker gezonden. Verbind de LINE IN-aansluitingen op een geïntegreerde versterker met behulp van de bijgeleverde analoge audiokabel met de ANALOG OUT-aansluiting op dit toestel.

N
L



Verbinden met een XLR-kabel (alleen N-70AE)

Het signaal wordt in de D/A-converter van dit toestel in analogo omgezet en vervolgens naar bijvoorbeeld een geïntegreerde versterker gezonden. Verbind de XLR-ingangsaansluiting op een geïntegreerde versterker met een XLR-kabel met de ANALOG OUT-aansluiting (XLR-aansluiting) op dit toestel.

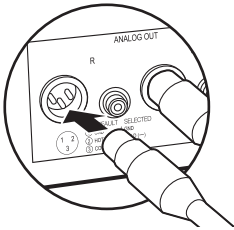

Verbinden met een digitale optische kabel

Het signaal wordt in de D/A-converter van de geïntegreerde versterker in analogo omgezet bijvoorbeeld. Verbind de OPTICAL IN-aansluiting op een geïntegreerde versterker met behulp van een digitale optische kabel met de DIGITAL OUT OPTICAL-aansluiting op dit toestel.

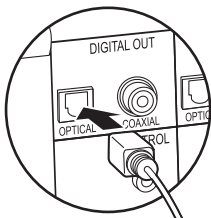

- De digitale signalen die door dit toestel uitgezonden kunnen worden, zijn lineaire PCM-signalen met een bemonsteringsfrequentie en een kwantisatie bit-rate van

a Mono minstekkerkabels (zonder weerstanden)

192 kHz/24 bit (de werking is misschien niet mogelijk met alle verbonden apparaten of omgevingen).

Verbinden met een digitale coaxiale kabel

Het signaal wordt in de D/A-converter van de geïntegreerde versterker in analogo omgezet bijvoorbeeld. Verbind de COAXIAL IN-aansluiting op een geïntegreerde versterker met behulp van een digitale coaxiale kabel met de DIGITAL OUT COAXIAL-aansluiting op dit toestel.

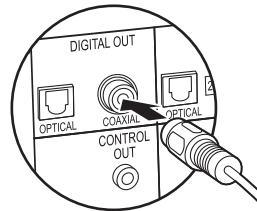

- De digitale signalen die door dit toestel uitgezonden kunnen worden, zijn lineaire PCM-signalen met een bemonsteringsfrequentie en een kwantisatie bit-rate van 192 kHz/24 bit (de werking is misschien niet mogelijk met alle verbonden apparaten of omgevingen).

De bedieningsaansluiting

Door versterkers van het merk Pioneer of CD-spelers te verbinden, die bijvoorbeeld bedieningsaansluitingen voor mono minstekkerkabels (zonder weerstanden) hebben, kunt u de bediening van de apparaten centraliseren met gebruik van de Pioneer Remote App. Zelfs als de andere apparaten zich op plaatsen bevinden waar ze niet bereikt kunnen worden door het afstandsbedieningssignaal, kunt u de bediening van de andere componenten bovendien regelen via de afstandsbedieningssensor van dit toestel.

- Wees er tevens zeker van dat de verbinding met de

analoge audiokabel gemaakt wordt. De gecentraliseerde bediening werkt mogelijk niet correct met alleen de verbinding van de bedieningsaansluiting.

- Met deze verbinding stoppen de afstandsbedieningssensoren op de versterker en de CD-speler met werken. Richt de afstandsbediening op de afstandsbedieningssensor van dit toestel.

Dit toestel

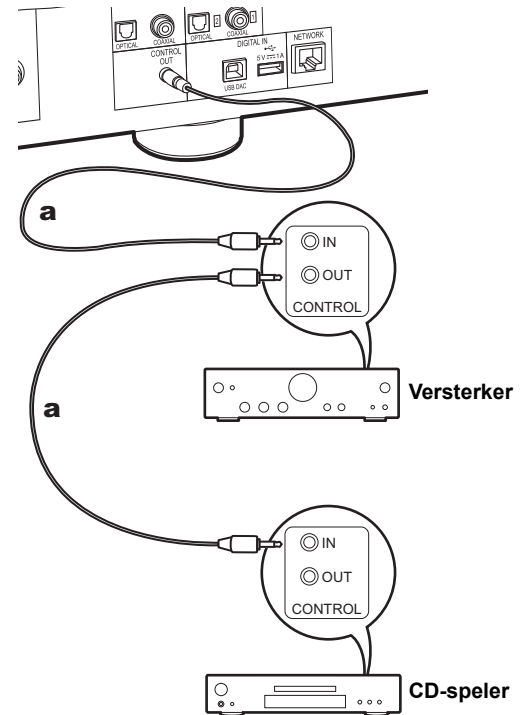

NL



Het netsnoer verbinden, enz.

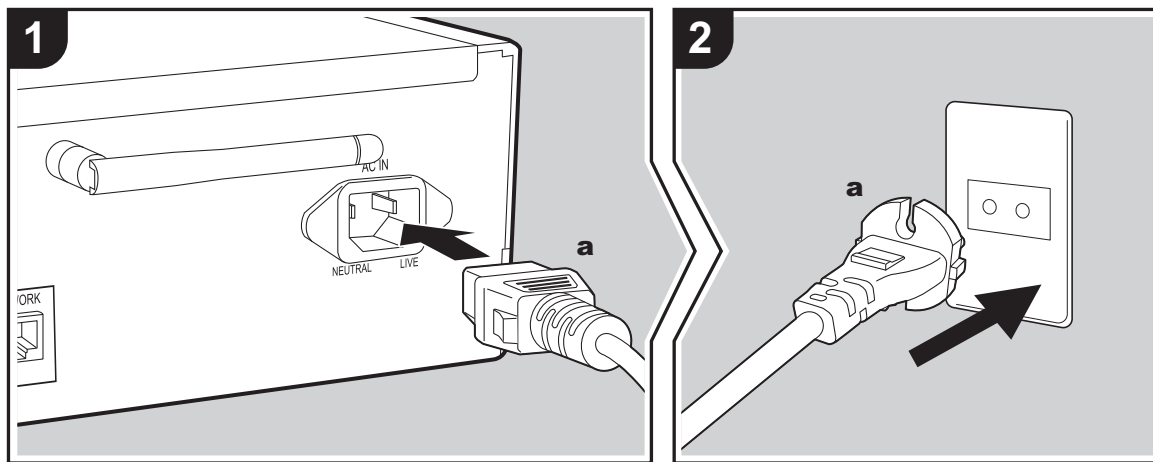

Verbinding netsnoer

Dit model bevat een verwijderbaar netsnoer. Het netsnoer moet pas worden aangesloten nadat alle andere aansluitingen zijn voltooid. Zorg ervoor het netsnoer eerst aan te sluiten op de AC IN-aansluiting van het toestel en vervolgens op het stopcontact. Koppel altijd eerst de kant van het stopcontact los wanneer u het netsnoer ontkoppelt.

Ethernet-kabelverbinding

Om verbinding te maken met een netwerk via een ethernet-kabel, de NETWORK-aansluiting gebruiken. Wanneer u een Wi-Fi-verbinding gebruikt, maak dan instellingen in de begininstellingen (→P12). Als de N-70AE gebruikt wordt, zorg er dan voor dat de bijgeleverde draadloze antenne verbonden is. (→P5) U kunt van kenmerken genieten zoals internetradio en AirPlay door verbinding met het netwerk te maken.

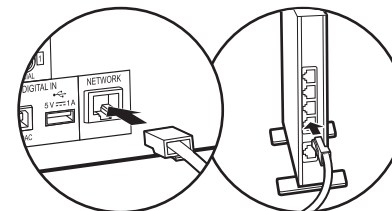



Inschakeling & Begininstelling

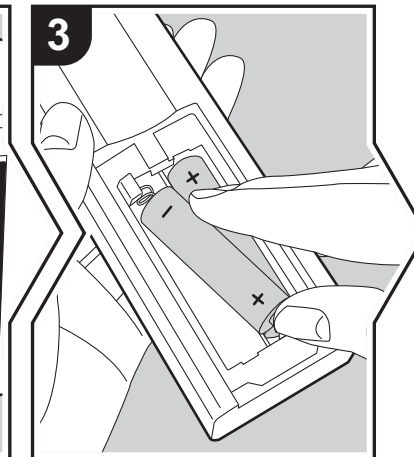
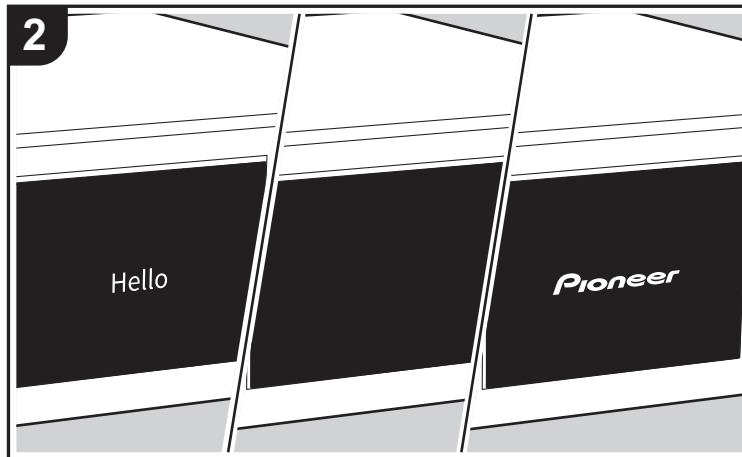
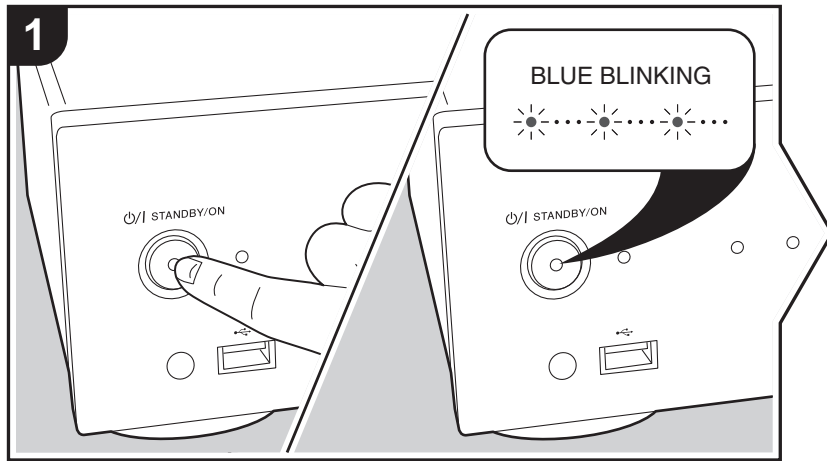

Opstarten: Wanneer u op het hoofdtoestel op I/STANDBY/ON drukt, knippert het STANDBY/ON-controlelampje in het midden van de knop langzaam blauw, vervolgens wordt ongeveer 20 seconden later "Hello" op het display weergegeven. Hierna wordt de display leeg, vervolgens kunt u nadat het Pioneer logo afgebeeld wordt starten met het bedienen van het toestel.

Wi-Fi-verbindinginstellingen

Wanneer u voor het eerst de stroom aanzet, wordt automatisch het begininstellingsscherm afgebeeld wat u toelaat gemakkelijk Wi-Fi-verbindinginstellingen te maken.

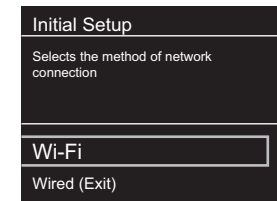

Om in te stellen, selecteer het item met de pijltjestoetsen op de afstandsbediening en druk op ENTER om te bevestigen. Druk op RETURN om terug te keren naar het vorige display.

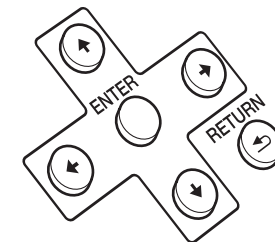

Om Wi-Fi-instellingen te maken, selecteer "Wi-Fi". Als er een ethernet-kabel verbonden is, selecteer "Wired (Exit)" en bevestig. Als u "Wi-Fi" selecteert, kies dan de methode

N
L



voor instelling in het volgende scherm (bijvoorbeeld "Scan Networks").

- Tijdens het instellen van het netwerk zullen beeldschermen u vragen het privacybeleid van de Onkyo Groep te aanvaarden en in te stemmen met het privacybeleid dat vereist wordt om de Chromecast built-in-functie te gebruiken. Selecteer "Accept" en druk op ENTER om uw instemming kenbaar te maken. Raadpleeg voor informatie over de instellingen die vereist worden om de Chromecast built-in-functie te gebruiken en af te spelen, het bijgeleverde Chromecast built-in instructieblad.

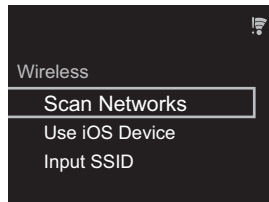

- Om de begininstellingen uit te voeren, druk op SETUP op de afstandsbediening, selecteer "Wi-Fi" in "Network Setting" - "Connection" en daarna "Wi-Fi Setup".

■ Scan Networks

Vanuit de lijst van SSID voor toegangspunten zoals draadloze LAN routers, de vereiste SSID selecteren en de instellingen maken.

1. Selecteer de SSID van het toegangspunt waarmee u verbinding wilt maken en bevestig vervolgens.

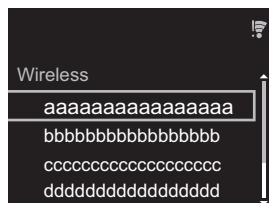

2. Selecteer of "Enter Password" of "Push Button" en bevestig. Als het toegangspunt een automatische instellingsknop heeft, kunt u door "Push Button" te selecteren verbinding maken zonder een wachtwoord in te voeren.

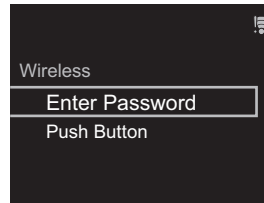

3. Als u "Enter Password" selecteert, voer dan het password van het toegangspunt in en druk op ENTER. Voor details over hoe tekst in te voeren, raadpleeg "Invoeren tekst" (➔P27).

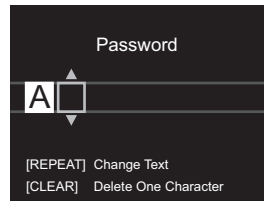

Als u "Push Button" selecteert, druk dan na het lang genoeg ingedrukt houden van de automatische instellingsknop op het toegangspunt op ENTER op de afstandsbediening.

4. wordt weergegeven wanneer de instellingen voltooid zijn.



■ Use iOS Device

Stel in door de Wi-Fi-instelling van het iOS-apparaat met dit toestel te delen.

1. Verbind het iOS-apparaat via Wi-Fi.
2. Selecteer dit apparaat in het "SET UP NEW AIRPLAY SPEAKER..." item op het scherm van het iOS-apparaat en selecteer "Next".
 - Dit toestel wordt weergegeven als "Pioneer N-70AE XXXXXX" of "Pioneer N-50AE XXXXXX".
3. Na het vaststellen van de verbinding, selecteer "Done" op het scherm van het scherm van het iOS-apparaat.
4. wordt afgebeeld op de display van het toestel wanneer de instellingen voltooid zijn.



■ Voer SSID van het toegangspunt van te voren in

Instellen d.m.v. de SSID van het toegangspunt waarmee u verbinding wilt maken.

1. Voer de SSID in. Voor details over hoe tekst in te voeren, raadpleeg "Invoeren tekst" (➔P27).

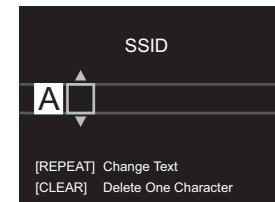

N
L



2. Selecteer en bevestig de verificatie-methode.

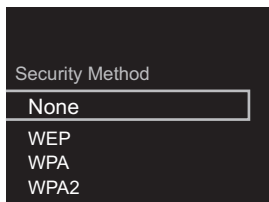

- Als u "None" selecteert, doorgaan naar stap 3. Als u "WEP", "WPA", of "WPA2" selecteert, het wachtwoord invoeren en bevestigen.

3.  wordt weergegeven wanneer de instellingen voltooid zijn.





USB-opslagapparaat/HDD

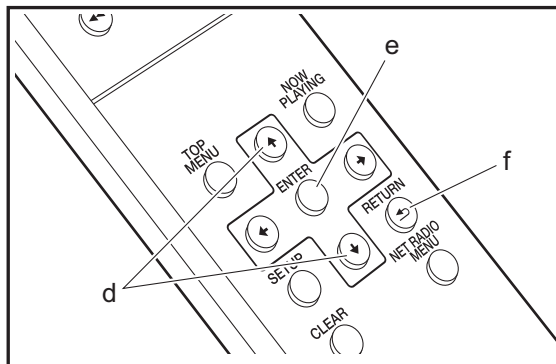
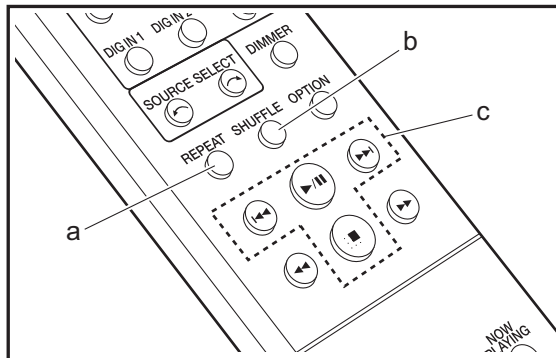
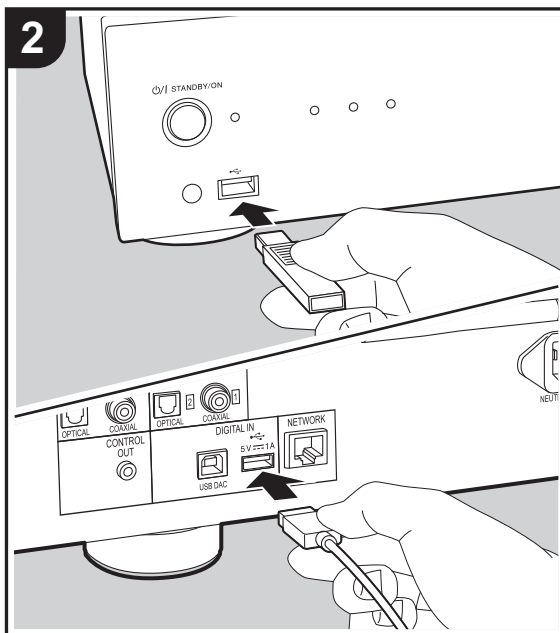
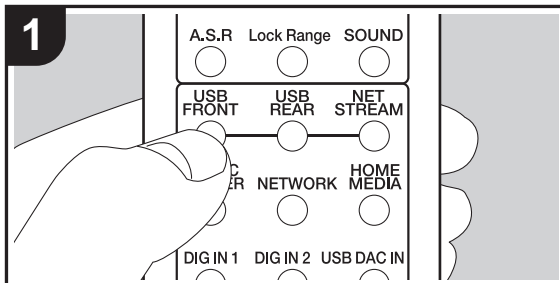

Basisbedieningen

U kunt muziekbestanden afspelen door een USB-opslagapparaat te of HDD (hard disk drive) aan de USB-poort te verbinden op de voor- of achterkant van het toestel.

- De USB-poort op de voorkant ondersteunt een maximum stroomtoevoer van 5 V/0,5 A. Als de HDD meer dan dit vereist verbonden wordt, aansluiting maken met de USB-poort (maximum 5 V/1 A) op de achterkant van het toestel.

1. Schakel het toestel in.
2. Druk op USB FRONT of USB REAR.

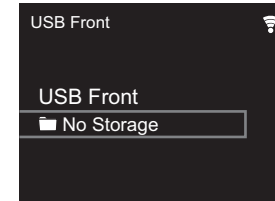

3. Steek uw USB-opslagapparaat of HDD in de USB-poort op de voor- of achterkant.
4. Mappen en muziekbestanden worden weergegeven wanneer het laden voltooid is.

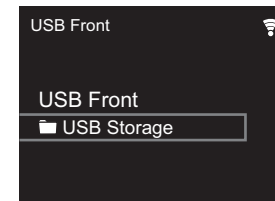

5. Selecteer de map of het muziekbestand met de cursorknoppen (d) van de afstandsbediening en druk op ENTER (e) om te bevestigen. Druk op RETURN (f) om terug te keren naar het vorige display.
6. Gebruik afspreeknoppen (c) om afspelen te stoppen of

N
L



- nummers om af te spelen te kiezen.
- Het display van albumnaam, artiestnaam en album art wordt ondersteund met MP3/WMA/Apple Lossless/FLAC/AAC/DSD (alleen DSF) formaat muziekbestanden. De formaten voor ingebedde beelden zijn JPEG en PNG.
- De tekens die niet op dit toestel weergegeven kunnen worden, worden weergegeven als asterisk (*).
- De USB-poort van dit toestel is conform de USB 2.0-standaard. De overzetsnelheid kan onvoldoende zijn voor bepaalde inhoud die u wilt afspelen, wat enige onderbrekingen in het geluid kan veroorzaken.

Herhaald afspelen

- Druk herhaaldelijk op REPEAT (a) tijdens afspelen om of af te spelen op het display.
: Herhaal afspelen van alle nummers.
: Herhaal afspelen van het geselecteerde nummer.
Druk om herhaald afspelen te annuleren verschillende keren op REPEAT (a) tot de icoon verdwijnt.

Willekeurig afspelen

- Druk herhaaldelijk op SHUFFLE (b) tijdens afspelen om op het display weer te geven.
: Speel nummers in een map willekeurig af.
Om willekeurig afspelen te annuleren, drukt u op SHUFFLE (b) tot de icoon verdwijnt.

Vereisten USB-opslagapparaat / HDD

- Houd er rekening mee dat de werking niet met alle USB-opslagapparaten of HDD gegarandeerd wordt.
- Dit toestel ondersteunt USB-opslagapparaten die de standaard van de USB-massaopslagklasse ondersteunen. (Echter zijn er nog apparaten die niet afgespeeld kunnen worden door dit toestel zelfs als deze overeenkomen met de standaard van de USB-

massaopslagklasse.)

- Het toestel is ook compatibel met USB-opslagapparaten met gebruik van de formaten FAT16 of FAT32 van het bestandssysteem. Andere formaten zoals exFAT, NTFS en HFS kunnen niet afgespeeld worden door dit toestel.
- Als het USB-geheugen is gepartitioneerd zal elke sectie worden beschouwd als een onafhankelijk apparaat.
- In een map kunnen tot 20.000 nummers weergegeven worden en mappen kunnen tot 16 niveaus diep leiden.
- USB-hubs en USB-apparaten met hub-functies worden niet ondersteund. Sluit nooit deze apparaten aan op het toestel.
- USB-opslagapparaten met een beveiligingsfunctie worden niet ondersteund op dit toestel.
- Als het USB-opslagapparaat of HDD geleverd wordt met een AC-adapter, raden we aan deze AC-adapter te gebruiken om deze aan te sturen.
- Media geplaatst in de USB kaartlezer is mogelijk niet beschikbaar voor deze functie. Bovendien is afhankelijk van het USB-opslagapparaat goed lezen van de inhoud wellicht niet mogelijk.
- Wij aanvaarden geen enkele aansprakelijkheid voor verlies of beschadiging van gegevens op een USB-opslagapparaat wanneer dat apparaat in combinatie met dit toestel is gebruikt. Wij raden aan dat u op voorhand een back-up maakt van belangrijke muziekbestanden.

Ondersteunde audioformaten

Dit toestel ondersteunt de volgende muziekbestandsformaten. Houd er rekening mee dat geluidsbestanden die worden beschermd door het auteursrecht niet op dit toestel afgespeeld kunnen worden.

MP3 (.mp3/.MP3):

- Ondersteunde formaten: MPEG-1/MPEG-2 Audio Layer 3
- Ondersteunde bemonsteringsfrequenties: 44,1 kHz, 48 kHz

- Ondersteunde bitsnelheden: Tussen 8 kbps en 320 kbps en VBR

WMA (.wma/.WMA):

- Ondersteunde bemonsteringsfrequenties: 44,1 kHz, 48 kHz
- Ondersteunde bitsnelheden: Tussen 5 kbps en 320 kbps en VBR
- WMA Pro/Voice/WMA Lossless formaten worden niet ondersteund

WAV (.wav/.WAV):

WAV-bestanden bevatten ongecomprimeerde PCM digitale audio.

- Ondersteunde bemonsteringsfrequenties: 44,1 kHz, 48 kHz, 88,2 kHz, 96 kHz, 176,4 kHz, 192 kHz
- Kwantiseringsbit: 8 bit, 16 bit, 24 bit

AIFF (.aiff/.aif/.AIFF/.AIF):

AIFF-bestanden bevatten ongecomprimeerde PCM digitale audio.

- Ondersteunde bemonsteringsfrequenties: 44,1 kHz, 48 kHz, 88,2 kHz, 96 kHz, 176,4 kHz, 192 kHz
- Kwantiseringsbit: 8 bit, 16 bit, 24 bit

AAC (.aac/.m4a/.mp4/.3gp/.3g2/.AAC/.M4A/.MP4/.3GP/.3G2):

- Ondersteunde formaten: MPEG-2/MPEG-4 Audio
- Ondersteunde bemonsteringsfrequenties: 44,1 kHz, 48 kHz, 88,2 kHz, 96 kHz
- Ondersteunde bitsnelheden: Tussen 8 kbps en 320 kbps en VBR

FLAC (.flac/.FLAC):

- Ondersteunde bemonsteringsfrequenties: 44,1 kHz, 48 kHz, 88,2 kHz, 96 kHz, 176,4 kHz, 192 kHz
- Kwantiseringsbit: 8 bit, 16 bit, 24 bit

Apple Lossless (.m4a/.mp4/.M4A/.MP4):

- Ondersteunde bemonsteringsfrequenties: 44,1 kHz,



- 48 kHz, 88,2 kHz, 96 kHz, 176,4 kHz, 192 kHz
- Kwantiseringsbit: 16 bit, 24 bit

DSD (.dsf/.dff/.DSF/.DFF):

- Ondersteunde formaten: DSF/DSDIFF
- Ondersteunde bemonsteringsfrequenties: 2,8 MHz, 5,6 MHz, 11,2 MHz



Internetradio

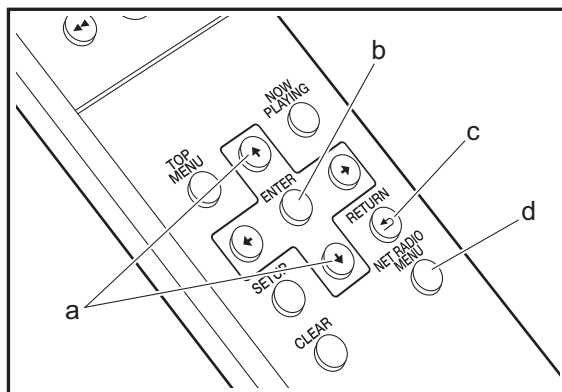
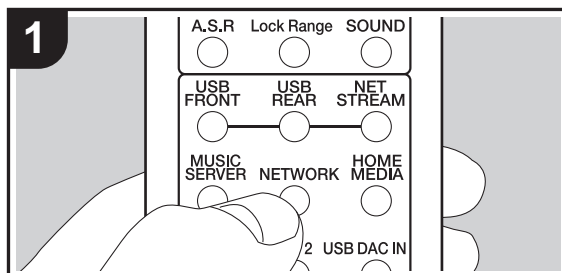

Basisbedieningen

U kunt internetradiodiensten zoals TunelN gebruiken door dit toestel met een netwerk met een internetverbinding te verbinden.

Afhankelijk van de internet-radioservice, zou de gebruiker eerst kunnen registreren vanaf hun computer.

1. Schakel het toestel in.
2. Druk op NETWORK.

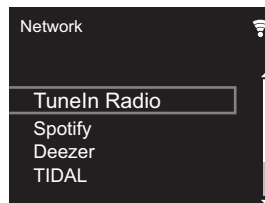

3. Selecteer "TunelN Radio" met de cursorknoppen (a) op de afstandsbediening en druk op ENTER (b) om te bevestigen. Na het schakelen van het display naar de internet-radioservice, kunt u stations selecteren met de cursorknoppen (a) op de afstandsbediening en op ENTER (b) drukken om te bevestigen. Druk op RETURN (c) om terug te keren naar het vorige display.

TunelN

U kunt een station dat u afgespeeld hebt als een favoriet registreren.

1. Druk op NET RADIO MENU (d) tijdens het afspelen TunelN.
2. Selecteer "Add to My Presets" op het display en bevestig.
3. Om een favoriet af te spelen, in het bovenste scherm van TunelN, het geregistreerde zender selecteren in "My Presets" en bevestigen. Om favorieten te wissen, druk op NET RADIO MENU (d) tijdens afspelen, selecteer "Remove from My Presets" en bevestig.



Spotify

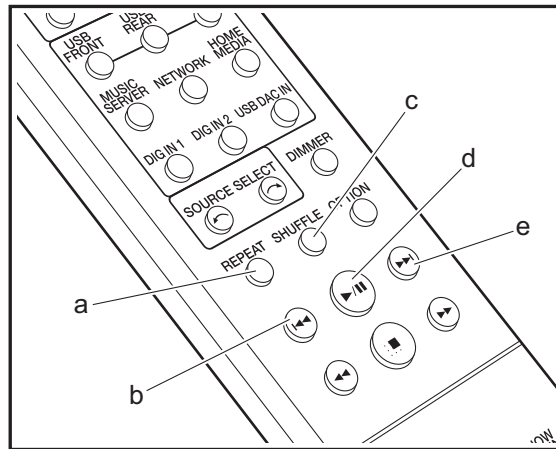
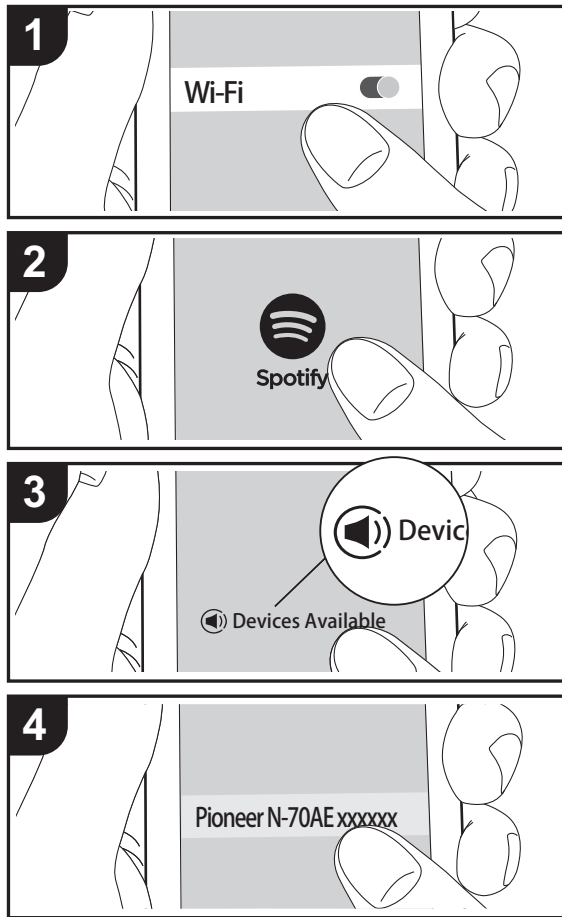

Basisbedieningen

Het afspelen van Spotify Connect is mogelijk door dit toestel met hetzelfde netwerk als een smartphone of tablet te verbinden. Om Spotify Connect te gebruiken, moet de Spotify-applicatie op uw smartphone of tablet geïnstalleerd worden en moet een Spotify-premium account gecreëerd worden.

1. Verbind de smartphone met hetzelfde netwerk als dit toestel.
2. Start de Spotify-app.
3. Speel het nummer af in de Spotify app en vervolgens, nadat u naar het scherm voor de bediening van het afspelen geschakeld bent, tikt u "Devices Available" aan op de onderkant van het scherm.
4. Selecteer dit toestel.
 - Dit toestel wordt weergegeven als "Pioneer N-70AE XXXXXX" of "Pioneer N-50AE XXXXXX".
5. Dit toestel wordt automatisch ingeschakeld en de ingangskeuzeschakelaar verandert in Network en het streamen van Spotify start.
 - Als "Option Setting" - "Power Off Setting" - "Network Standby" op "Off" in het Setup-menu ingesteld is, schakel het toestel dan met de hand in en druk op de afstandsbediening op NETWORK.
 - Raadpleeg de volgende site voor de instellingen van Spotify:
www.spotify.com/connect/

De volgende handelingen van de afstandsbediening zijn ook mogelijk.

- (a) Deze knop start herhaald afspelen.
- (b) Deze knop speelt het vorige nummer af.
- (c) Deze knop start willekeurig afspelen.
- (d) Als tijdens het afspelen op deze knop gedrukt wordt, wordt het afspelen gepauzeerd. Als erop gedrukt wordt tijdens het pauzeren, gaat het afspelen opnieuw van start.
- (e) Deze knop speelt het volgende nummer af.

NL



AirPlay®

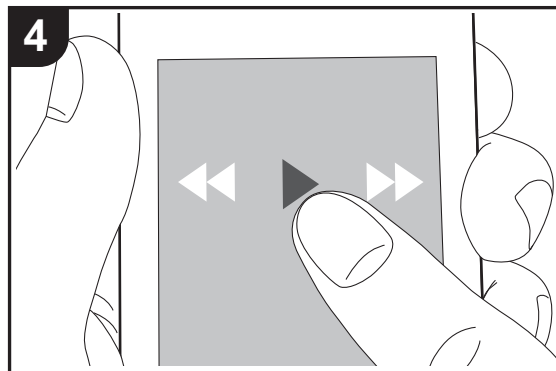
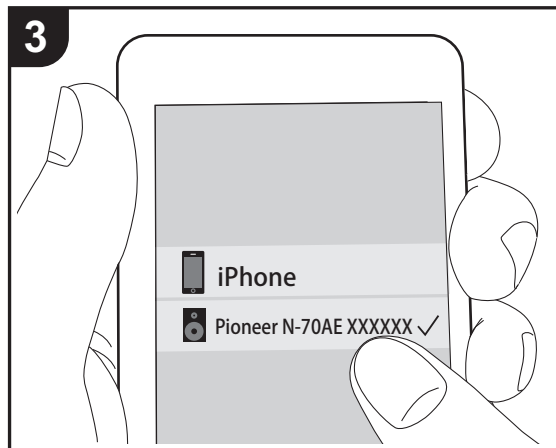
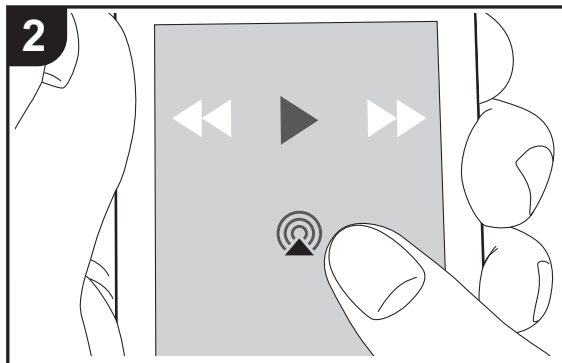
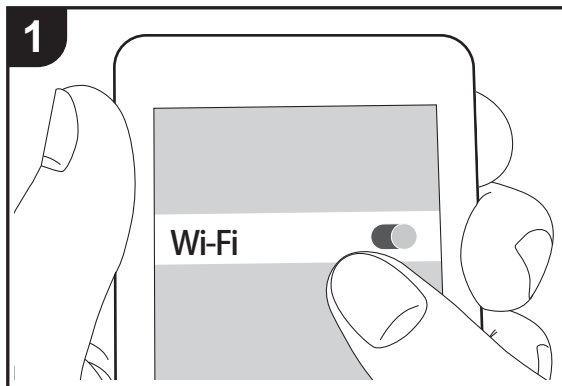

e.g., iOS 10

Basisbediening

U kunt draadloos van de muziekbestanden op een iPhone®, iPod touch®, of iPad® genieten die met hetzelfde toegangspunt verbonden is als dit toestel. Update de OS-versie op uw iOS-apparaat naar de laatste versie.

1. Verbind het iOS-apparaat met hetzelfde netwerk als dit toestel.
2. Tik de AirPlay-icoon  aan in het afspeelscherm van de muziekapp op het iOS-apparaat en selecteer dit toestel in de weergegeven lijst met apparaten.
 - Dit toestel wordt weergegeven als "Pioneer N-70AE XXXXXX" of "Pioneer N-50AE XXXXXX".
 - Als een "AirPlay Password" niet ingesteld is op dit toestel, het wachtwoord dat u instelde invoeren.
3. Speel de muziekbestanden op het iOS-apparaat af.
 - Op het moment van aankoop staat de Network Standby-functie op On en wanneer het afspelen van AirPlay start, wordt de stroom van dit toestel automatisch ingeschakeld en start het afspelen.
 - Vanwege de kenmerken van draadloze technologie van AirPlay kan het geluid dat op dit toestel geproduceerd wordt enigszins achterlopen op het geluid dat wordt afgespeeld op het AirPlay-apparaat.
 - SHUFFLE en REPEAT op de afstandsbediening werken niet. Bedieningen vanaf het iOS-apparaat.

U kunt de muziekbestanden ook op een computer afspelen met iTunes (versie 10.2.2 of nieuwer). Zorg ervoor dat dit toestel en de computer aangesloten zijn op hetzelfde netwerk, klik op de AirPlay-icoon  in iTunes, selecteer dit toestel in de weergegeven lijst met apparaten en start het afspelen van een muziekbestand.

N
L



Music Server

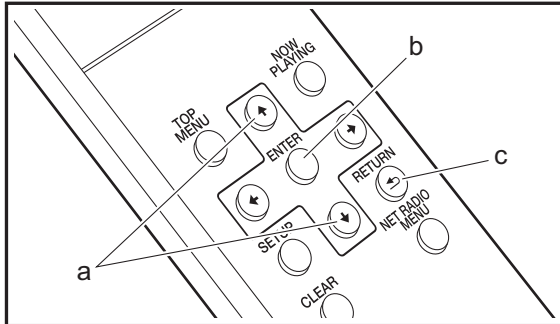
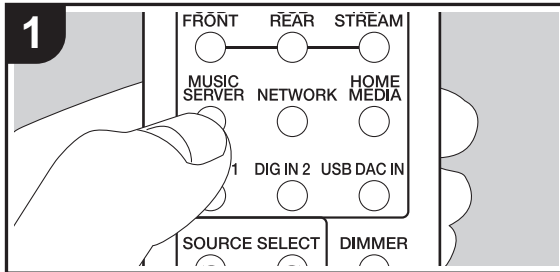

Het is mogelijk muziekbestanden te streamen die opgeslagen zijn op PC's of NAS-apparaten die met hetzelfde netwerk verbonden zijn als dit toestel. De netwerkserver die compatibel met dit toestel zijn, zijn PC's waarop spelers geïnstalleerd zijn die de serverfunctie van Windows Media® Player 11 of 12 hebben, dan wel NAS-apparaten die compatibel zijn met de thuisnetwerkfunctie. Misschien is het nodig van tevoren enkele instellingen te moeten maken om Windows Media® Player 11 of 12 te gebruiken. Houd er rekening mee dat alleen muziekbestanden die in de bibliotheek van Windows Media® Player geregistreerd zijn afgespeeld kunnen worden.

Configureren Windows Media® Player

■ Windows Media® Player 11

- Schakel uw PC in en start Windows Media® Player 11.
- Selecteer in het "Library"-menu "Media Sharing" om een dialoogvenster te openen.
- Selecteer het "Share my media"-selectievakje en klik vervolgens op "OK" om de compatibele apparaten weer te geven.
- Selecteer deze unit en klik vervolgens op "Allow".
 - Wanneer erop wordt geklikt, wordt de corresponderende icoon aangevinkt.
- Klik op "OK" om het dialoogvenster te sluiten.
 - Afhankelijk van de versie van Windows Media® Player kunnen er verschillen zijn in de namen van de items die u kunt selecteren.

■ Windows Media® Player 12

- Schakel uw PC in en start Windows Media® Player 12.
- Selecteer in het "Stream"-menu "Turn on media streaming" om een dialoogvenster te openen.
 - Als mediastreamen al is ingeschakeld, selecteer "More streaming options..." in het "Stream"-menu om spelers in het netwerk weer te geven en ga dan naar stap 4.
- Klik op "Turn on media streaming" om een lijst met

- spelers in het netwerk weer te geven.
- Selecteer deze unit in "Media streaming options" en controleer of het is ingesteld op "Allow".
- Klik op "OK" om het dialoogvenster te sluiten.
 - Afhankelijk van de versie van Windows Media® Player kunnen er verschillen zijn in de namen van de items die u kunt selecteren.

Afspelen

- Schakel het toestel in.
- Start de server (Windows Media® Player 11, Windows Media® Player 12 of het NAS-apparaat) die de af te spelen muziekbestanden bevat.
- Controleer of de PC's en/of NAS-apparaten correct verbonden zijn met hetzelfde netwerk als dit toestel.
- Druk op MUSIC SERVER.

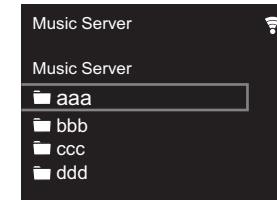

- Selecteer de server of het muziekbestand met de cursorknoppen (a) van de afstandsbediening en druk op ENTER (b) om te bevestigen. Druk op RETURN (c) om terug te keren naar het vorige display.
 - Als "No Server" wordt weergegeven, controleer dan of het netwerk correct is verbonden.
 - Afhankelijk van de server die gebruikt wordt en de bestanden die afgespeeld worden, kunnen de voorbijgane tijd en resterende afspeeltijd niet weergegeven worden.
 - Voor muziekbestanden op een server kan iedere map tot 20.000 nummers bevatten en mappen kunnen leiden tot 16 niveaus diep.

N
L



Afspelen op afstand bedienen vanaf een PC

U kunt deze unit gebruiken om muziekbestanden opgeslagen op uw PC af te spelen door de PC in uw thuisnetwerk te bedienen. Het toestel ondersteunt afspelen op afstand met Windows Media® Player 12.

1. Schakel uw PC in en start Windows Media® Player 12.
2. Open het "Stream"-menu en controleer of "Allow remote control of my Player..." is aangevinkt. Klik op "Turn on media streaming" om een lijst met spelers in het netwerk weer te geven.
3. Selecteer het muziekbestand dat met Windows Media® Player 12 afgespeeld moet worden en klik erop met de rechter muistoets. Om op afstand een muziekbestand op een andere server af te spelen, opent u de doelserver in "Other Libraries" en selecteert u het af te spelen muziekbestand.
4. Selecteer dit toestel in "Play to" om het "Play to"-venster van Windows Media® Player 12 te openen en om het afspelen op het toestel te starten. Als uw PC met Windows® 8.1 werkt, klik dan op "Play to" en selecteer vervolgens dit toestel. Als uw PC met Windows® 10 werkt, klik dan op "Cast to Device" en selecteer vervolgens dit toestel. Bedieningshandelingen tijdens afspelen op afstand zijn mogelijk vanaf het "Play to"-venster op de PC.
 - Het afspelen op afstand is niet mogelijk als een netwerkdiens gebruikt wordt of als muziekbestanden op een USB-opslagapparaat afgespeeld worden.
 - Afhankelijk van de versie van Windows kunnen er verschillen zijn in de namen van de items die u kunt selecteren.

Ondersteunde audioformaten

Dit toestel ondersteunt de volgende muziekbestandsformaten.

- Houd er rekening mee dat bij het afspelen, via draadloze

LAN, van bemonsteringsfrequenties van 88,2 kHz of hoger, en DSD niet ondersteund worden.

- Het remote afspelen van FLAC en DSD wordt ook niet ondersteund.
- Variabele bitsnelheid (VBR)-bestanden worden ondersteund. Echter, afspeeltijden worden mogelijk niet correct weergegeven.
- Externe weergave biedt geen ondersteuning voor afspelen zonder onderbreking.

MP3 (.mp3/.MP3):

- Ondersteunde formaten: MPEG-1/MPEG-2 Audio Layer-3
- Ondersteunde bemonsteringsfrequenties: 44,1 kHz, 48 kHz
- Ondersteunde bitsnelheden: Tussen 8 kbps en 320 kbps en VBR

WMA (.wma/.WMA):

- Ondersteunde bemonsteringsfrequenties: 44,1 kHz, 48 kHz
- Ondersteunde bitsnelheden: Tussen 8 kbps en 320 kbps en VBR
- WMA Pro/Voice/WMA Lossless formaten worden niet ondersteund.

WAV (.wav/.WAV):

WAV-bestanden bevatten ongecomprimeerde PCM digitale audio.

- Ondersteunde bemonsteringsfrequenties: 44,1 kHz, 48 kHz, 88,2 kHz, 96 kHz, 176,4 kHz, 192 kHz
- Kwantiseringssbit: 8 bit, 16 bit, 24 bit

AIFF (.aiff/.aif/.AIFF/.AIF):

AIFF-bestanden bevatten ongecomprimeerde PCM digitale audio.

- Ondersteunde bemonsteringsfrequenties: 44,1 kHz, 48 kHz, 88,2 kHz, 96 kHz, 176,4 kHz, 192 kHz
- Kwantiseringssbit: 8 bit, 16 bit, 24 bit

AAC (.aac/.m4a/.mp4/.3gp/.3g2/.AAC/.M4A/.MP4/.3GP/.3G2):

- Ondersteunde formaten: MPEG-2/MPEG-4 Audio
- Ondersteunde bemonsteringsfrequenties: 44,1 kHz, 48 kHz, 88,2 kHz, 96 kHz
- Ondersteunde bitsnelheden: Tussen 8 kbps en 320 kbps en VBR

FLAC (.flac/.FLAC):

- Ondersteunde bemonsteringsfrequenties: 44,1 kHz, 48 kHz, 88,2 kHz, 96 kHz, 176,4 kHz, 192 kHz
- Kwantiseringssbit: 8 bit, 16 bit, 24 bit

LPCM (Linear PCM):

- Ondersteunde bemonsteringsfrequenties: 44,1 kHz, 48 kHz
- Kwantiseringssbit: 16 bit

Apple Lossless (.m4a/.mp4/.M4A/.MP4):

- Ondersteunde bemonsteringsfrequenties: 44,1 kHz, 48 kHz, 88,2 kHz, 96 kHz, 176,4 kHz, 192 kHz
- Kwantiseringssbit: 16 bit, 24 bit

DSD (.dsf/.dff/.DSF/.DFF):

- Ondersteunde formaten: DSF/DSDIFF
- Ondersteunde bemonsteringsfrequenties: 2,8 MHz, 5,6 MHz, 11,2 MHz



Gebruik een computer voor het opslaan en wissen van de muziek die op een USB HDD staat die met dit toestel verbonden is

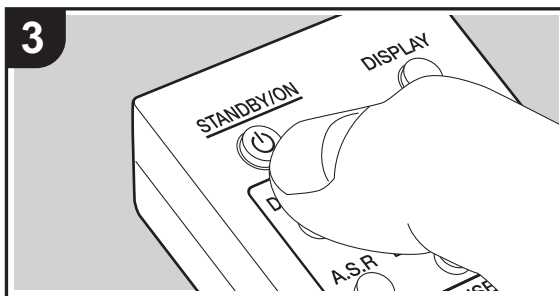
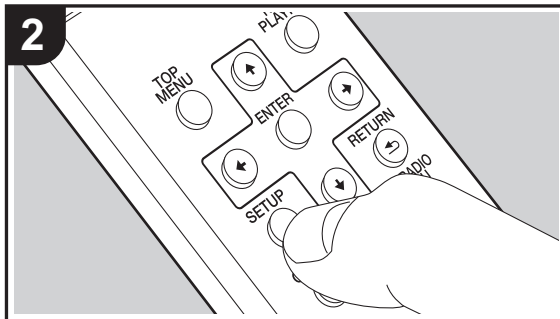
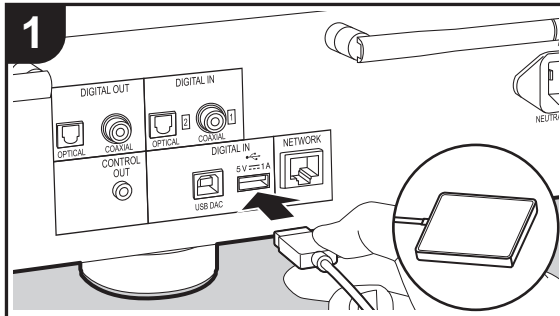

Basisbedieningen

Zonder dat het nodig is de HDD (harde schijf) af te sluiten, die met de USB-poort op de achterkant van het hoofdtoestel verbonden is, en die opnieuw op een computer aan te sluiten, kunt u muziekbestanden rechtstreeks via een netwerk bewaren en wissen.

1. Steek uw HDD in de USB-poort op de **achterkant** van het hoofdtoestel. Gebruik een HDD voor Windows® als u een HDD verbindt.
 - Om van deze functie gebruik te maken, steekt u uw HDD in de USB-poort op de **achterkant** van het hoofdtoestel.
2. Formateer de verbonden HDD. Selecteer "Option Setting" - "Storage" - "Format" in het Setup-menu van dit toestel, selecteer "Start" en druk vervolgens op ENTER.
 - Formatteren door dit toestel is nodig als deze functie gebruikt wordt.
 - Schakel de stroom van het hoofdtoestel niet op stand-by zolang het formatteren niet klaar is.
 - Als u de HDD formateert, zullen alle gegevens op de HDD gewist worden zodat u een back-up van de gegevens moet maken voordat u het formatteren uitvoert.
 - Als u hem niet op dit toestel kunt formatteren, formateer hem dan eerst op uw computer en probeer hem dan opnieuw op dit toestel te formatteren.
3. Selecteer "Option Setting" - "Power Off Setting" - "Network Standby" in het Setup-menu van dit toestel, selecteer "On (USB Power)" en druk vervolgens op ENTER.

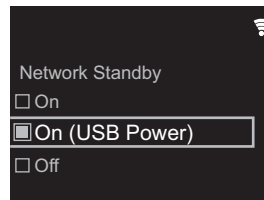

4. Schakel dit toestel op stand-by.
 - Wanneer dit toestel ingeschakeld is, kunt u geen computer gebruiken om u toegang te verschaffen tot de HDD die verbonden is met de USB-poort op de achterkant van het hoofdtoestel.
5. Laat op een computer die verbonden is met hetzelfde netwerk als dit toestel een lijst van apparaten weergeven die met het netwerk verbonden zijn.
 - Dit toestel wordt weergegeven als "Modelnaam XXXXXX". (XXXXXX zijn alfanumerieke karakters waarmee ieder toestel geïdentificeerd wordt) In Windows® klikt u op de icoon die het toestel als een computer toont, in plaats van op de icoon die het als een media-apparaat toont.
6. In de "USB Storage"-map in de map van dit toestel zult u de inhoud van de HDD zien die verbonden is met de USB-poort op de achterkant van het hoofdtoestel. Gebruik de normale computerbediening om de bestanden op te slaan of te wissen.
 - Wij hebben de bediening van deze functie bevestigd op de volgende besturingssystemen. (met ingang van maart 2017)
 - Windows® 7
 - Windows® 8.1
 - Windows® 10
 - macOS Sierra 10.12
 - Als dit toestel niet weergegeven wordt in de netwerklijst in Windows®, voer dan "Updaten tot de nieuwste informatie" uit.
 - Wij garanderen de werking niet als nummers, enz., die opgeslagen zijn op een HDD die met dit toestel verbonden is, op andere apparatuur over een netwerk afgespeeld worden.

N
L



Dit toestel als D/A-converter gebruiken

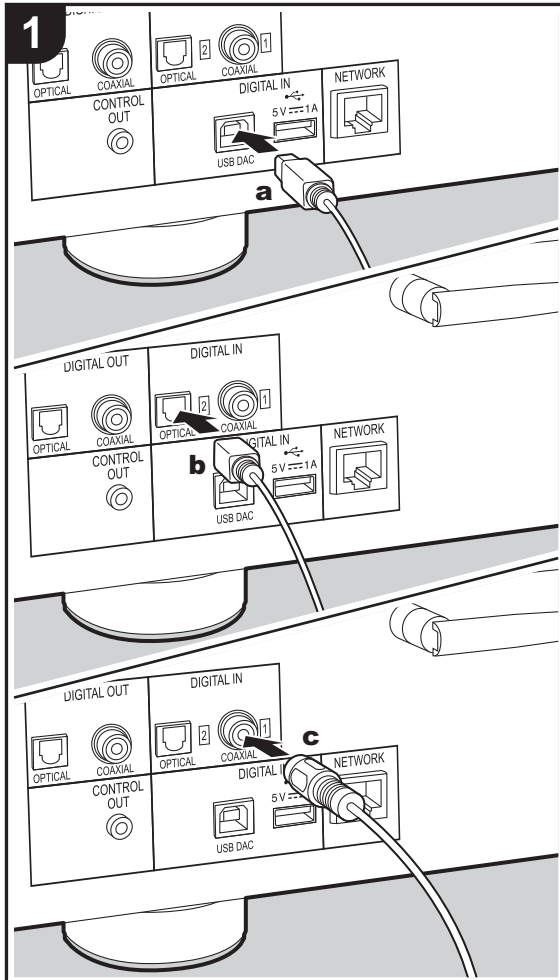

a USB-kabel, **b** Digitale optische kabel, **c** Digitale coaxiale kabel

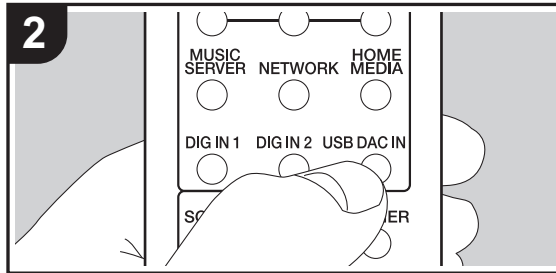

U kunt de digitale audio die van computers en audio-apparaten komt, zoals CD-spelers, in analoog omzetten en vervolgens uitzenden uit de ANALOG OUT-aansluitingen. Om de audio vanaf een computer af te spelen, moet u de speciale driver op uw computer installeren. Download de driver-software van uw website. <http://www.pioneer-audiovisual.eu/>

Aansluitingen

Gebruik een USB-kabel type A—B om een computer te verbinden. Gebruik een digitale optische kabel of een digitale coaxiale kabel, afhankelijk van de aansluitingen op het te verbinden apparaat, om audio-apparaten zoals CD-spelers te verbinden.

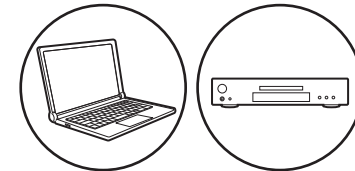

Afspelen

1. Schakel het toestel in.
2. Wanneer u een computer afspeelt die verbonden is met de USB DAC-poort, druk dan op USB DAC IN om de ingang op dit toestel in "USB DAC In" te veranderen.

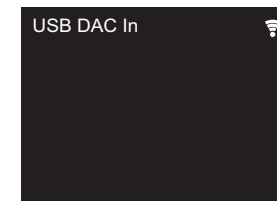



Wanneer u een apparaat afspeelt date verbonden is met de DIGITAL IN OPTICAL-aansluiting, druk dan op DIG IN 2 om de ingang op dit toestel in "Digital In 2" te veranderen.

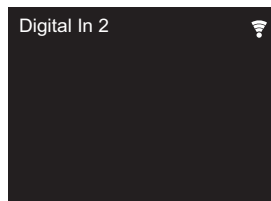

signalen met een bemonsteringsfrequentie en quantisatie bit-rate tot 192 kHz/24 bit

Wanneer u een apparaat afspeelt date verbonden is met de DIGITAL IN COAXIAL-aansluiting, druk dan op DIG IN 1 om de ingang op dit toestel in "Digital In 1" te veranderen.

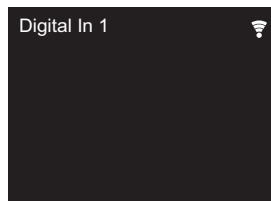

3. Start het afspelen op de speler.

- De digitale signalen die u op dit toestel kunt invoeren zijn als volgt.

(De werking is misschien niet mogelijk, afhankelijk van het verbonden apparaat en de omgeving)

- Signalen die ingevoerd kunnen worden via de USB DAC-poort: Lineaire PCM-signalen met een bemonsteringsfrequentie en quantisatie bit-rate tot 384 kHz/32 bit, en DSD met een bemonsteringsfrequentie tot 11,2 MHz
- Signalen die ingevoerd kunnen worden via de DIGITAL IN OPTICAL/COAXIAL-aansluitingen: Lineaire PCM-



Aanpassen van geluidskwaliteit

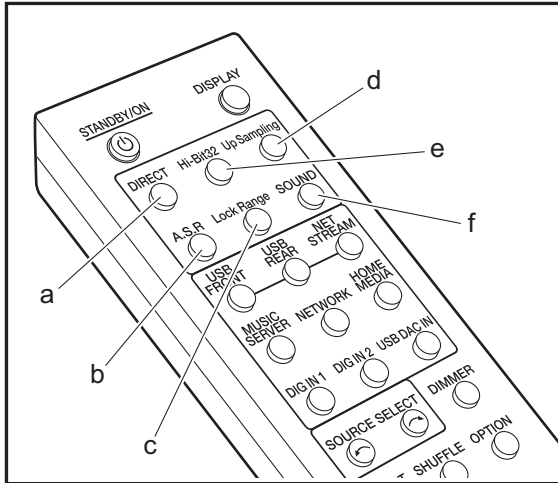

Reproduceert getrouw het oorspronkelijke geluid (DIRECT-modus)

Processen die van invloed op de geluidskwaliteit zijn worden afgesloten waardoor een geluid geproduceerd wordt dat zich dichterbij het originele geluid bevindt.

1. Druk op DIRECT (a).

- Het DIRECT-controlelampje op de voorkant van het hoofdtoestel brandt terwijl de DIRECT-modus ingeschakeld is.
- Als de DIRECT-modus ingeschakeld is, staan Auto Sound Retriever, Hi-Bit32 en Up Sampling vast op uit.

Afspelen met een nog betere geluidskwaliteit (SOUND-menu)

Gebruik het SOUND-menu om de audio op een verscheidenheid van manieren te verwerken om een nog betere geluidskwaliteit van het afspelen te verkrijgen.

1. Druk op SOUND (f).

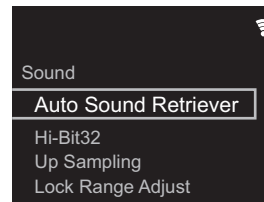
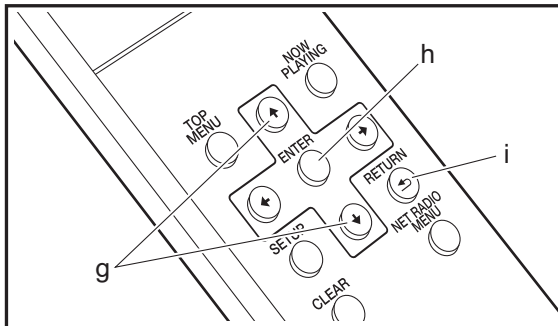

2. Selecteer het item of de instellingswaarde met de cursorknoppen op de afstandsbediening (g) en druk op ENTER (h) om uw selectie te bevestigen. Druk op RETURN (i) om terug te keren naar het vorige display.
3. Druk op SOUND (f) om de instellingen te verlaten.

■ Auto Sound Retriever

Door de delen te compenseren die tijdens de verwerking gewist zijn om de audio te comprimeren, is dit toestel in staat de flexie van het geluid te verrijken en te verbeteren.

- U kunt ook op A.S.R (b) drukken om de functie in en uit te schakelen.
- Deze functie kan niet gebruikt worden als de DIRECT-modus ingeschakeld is.

■ Hi-Bit32

Het dynamische bereik wordt vergroot door de audio te converteren met bit-rate quantisaties tussen 16 bit en 24 bit om een bit-rate quantisatie van 32 bit te hebben. Hierdoor wordt een vloeiender en meer verfijnde geluidsweergave verkregen.

- Het Hi-Bit32-controlelampje op de voorkant van het hoofdtoestel brandt terwijl deze functie ingeschakeld is.
- U kunt ook op Hi-Bit32 (e) drukken om de functie in en uit te schakelen.
- Deze functie kan niet gebruikt worden als de DIRECT-modus ingeschakeld is.

■ Up Sampling

De vergroting van de bemonsteringsfrequentie helpt om een geluidsweergave met een hoge mate van helderheid te verkrijgen.

- Het Up Sampling-controlelampje op de voorkant van het hoofdtoestel brandt terwijl deze functie ingeschakeld is.
- U kunt ook op Up Sampling (d) drukken om de functie in en uit te schakelen.
- Deze functie kan niet gebruikt worden als de DIRECT-modus ingeschakeld is.

■ Lock Range Adjust

De geluidskwaliteit wordt verbeterd door de lock range te versmallen zodat er minder incidentele geluiden zullen zijn. Als de lock range echter te smal wordt kunnen onderbrekingen van het geluid en ruis veroorzaakt worden. Pas de lock range aan terwijl u naar het geluid luistert. Voor iedere ingangskeuzeschakelaar kunnen verschillende instellingen gemaakt worden.

"Range 7" (standaard waarde) op "Range 1 (for Expert)"

- U kunt ook op Lock Range (c) drukken om het instellingen scherm voor Lock Range Adjust weer te geven.



Invoeren tekst

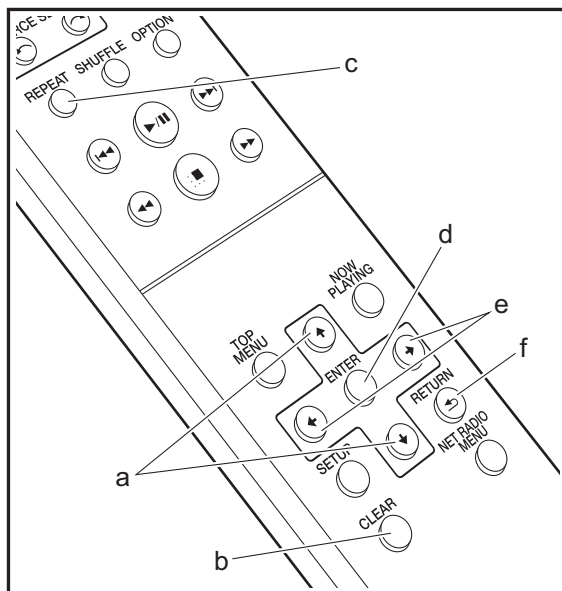

Tekstinvoer, voor wachtwoorden, enz., de volgende afstandsbedieningsknoppen gebruiken.

▲/▼-knoppen (a): Elke keer dat u hierop drukt verandert het teken.

CLEAR-knop (b): Wist het teken in de cursorknop-positie.

REPEAT -knop (c): Elke keer dat u hierop drukt verandert het teksttype in de volgorde hoofdletters → kleine letters → nummers → symbolen.

ENTER-knop (d): Bevestigt de ingevoerde inhoud.

◀/▶-knoppen (e): Verplaats naar de positie (cursorknop-positie) waar het teken ingevoerd moet worden.

RETURN-knop (f): Annuleert ingang en keert terug naar het vorige display.

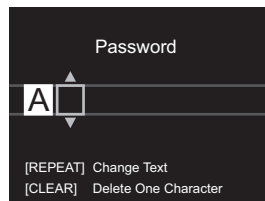



Extra informatie voor de functies van de speler

Door updates van de firmware (de software van het systeem) die u uitvoert na aankoop, of door firmware-veranderingen tijdens de productie van het product, kunnen er toevoegingen of veranderingen van de beschikbare kenmerken zijn, in vergelijking met wat in de instructiehandleiding staat.

Zie de volgende verwijzingen voor informatie over de functies van de speler die toegevoegd of veranderd zijn.

[Extra informatie voor de functies van de speler](#)

[>>> Klik hier <<<](#)





Geavanceerde instellingen

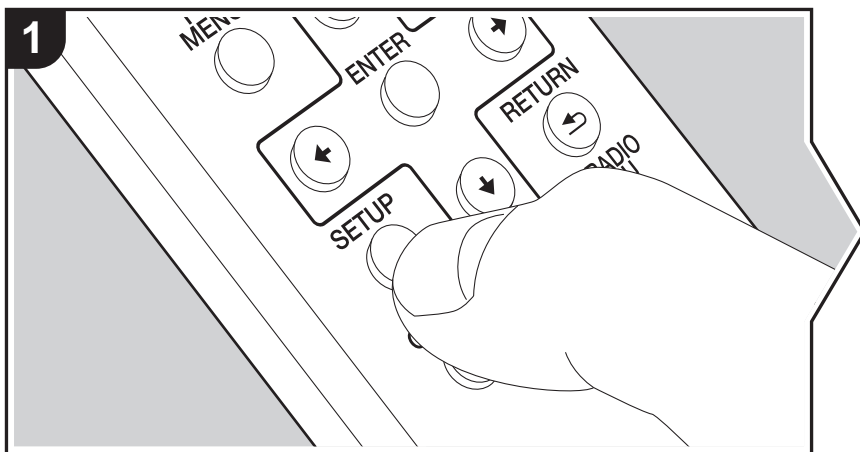

Het toestel stelt u in staat geavanceerde instellingen te configureren om u een nog betere ervaring te laten beleven.

1. Druk op de afstandsbediening op SETUP.

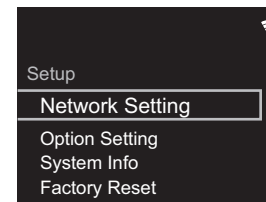

2. Nadat het Setup-scherm weergegeven is, selecteert u de inhoud of de instelling met de cursors op de afstandsbediening en drukt u op ENTER om uw selectie te bevestigen. Drukt u op RETURN om terug te keren naar het vorige scherm.
3. Drukt u op SETUP om de instellingen te verlaten.

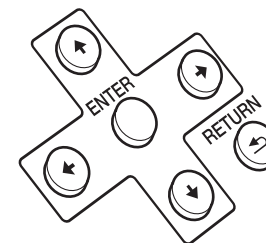

Network Setting

■ Connection

Selecteer het type netwerkverbinding.

"Wi-Fi": Verbinden met draadloze LAN

"Wired" (Fabrieksinstelling): Verbinden via bedraden LAN

Voer "Wi-Fi Setup" uit als u "Wi-Fi" selecteert.

■ Wi-Fi Setup

Maak Wi-Fi-verbindinginstellingen. (→P12)

Dit kan alleen ingesteld worden wanneer "Wi-Fi" geselecteerd is in "Connection".



- U kunt Wi-Fi-connectie-instellingen maken m.b.v. een web browser op een computer. Voor details, raadpleeg "Web Setup" (➔P31).

■ **DHCP**

"On" (Fabrieksinstelling): Automatische configuratie met DHCP

"Off": Handmatige configuratie zonder DHCP

Als "Off" geselecteerd wordt, dient u "IP Address", "Subnet Mask", "Gateway" en "DNS Server" met de hand in te stellen.

■ **IP Address**

Toont/Stelt het IP-adres in.

■ **Subnet Mask**

Toont/Stelt het subnetmasker in.

■ **Gateway**

Toont/Stelt de poort in.

■ **DNS Server**

Toont/stelt de primaire DNS-server in.

■ **Proxy URL**

Toont/stelt de proxy-URL in.

■ **Proxy Port**

Toont/Stelt het poortnummer van de proxyserver in als u "Proxy URL" invoert.

■ **Friendly Name**

Verander de apparaatnaam van dit toestel, die op andere apparaten getoond wordt die met het netwerk verbonden zijn, in een gemakkelijk herkenbare naam. U kunt tot 31 karakters invoeren. Voor details over hoe tekst in te voeren, raadpleeg "Invoeren tekst" (➔P27). Na het beëindigen van de invoer, druk op ENTER.

■ **AirPlay Password**

U kunt een password invoeren van maximaal 31 tekens zodat alleen de geregistreerde gebruikers AirPlay gebruiken kunnen. Voor details over hoe tekst in te voeren, raadpleeg

"Invoeren tekst" (➔P27). Na het beëindigen van de invoer, druk op ENTER.

■ **Network Check**

U kunt de netwerkverbinding controleren.

Option Setting

■ **Power Off Setting**

Auto Standby	Deze instelling zet de unit automatisch op stand-by na 20 minuten inactiviteit zonder audio-invoer. "On (Fabrieksinstelling)": Het toestel zal automatisch naar de stand-by-modus gaan. "Off": De unit gaat niet automatisch naar de stand-by-modus.
Network Standby	Als deze functie op "On" staat, kunt u de stroom van het toestel inschakelen via het netwerk met gebruik van een applicatie die dit toestel kan bedienen. • Als u "On (USB Power)" geselecteerd heeft en dit toestel staat op stand-by, dan kunt u een computer gebruiken die met hetzelfde netwerk verbonden is als dit toestel om toegang te krijgen tot een HDD die verbonden is met de USB-poort op de achterkant van het hoofdtoestel. • Als "On" (standaardinstelling) of "On (USB Power)" geselecteerd is, wordt het stroomverbruik tijdens stand-by groter dan normaal. • Als de verbinding met het netwerk verloren gegaan is, kan "Network Standby" uitgeschakeld worden om het stroomverbruik te verlagen.

■ **Digital Filter**

"Slow": Zacht en vloeibaar geluid

"Sharp" (Fabrieksinstelling): Geluid met meer structuur en stevigheid

"Short": Geluid dat snel begint en vooruit lijkt te bewegen

■ **Storage**

Information	Het bestandssysteem, de beschikbare capaciteit en de totale capaciteit van de HDD die verbonden is met de USB-poort op de achterkant van het hoofdtoestel, worden weergegeven.
-------------	--

N
L



Format	<p>Formateer de HDD die verbonden is met de USB-poort op de achterkant van het hoofdtoestel. Om een computer te gebruiken die met hetzelfde netwerk als dit toestel verbonden is, om toegang te krijgen tot een HDD die met dit toestel verbonden is, moet de HDD door dit toestel geformatteerd worden. Als u de HDD formateert, zullen alle gegevens op de HDD gewist worden zodat u een back-up van de gegevens moet maken voordat u het formatteren uitvoert. Selecteer "Start" en druk vervolgens op ENTER om te formatteren.</p> <ul style="list-style-type: none"> • De nummers, bestanden, enz., die op een HDD staan die op dit toestel geformatteerd is, kunnen zelfs niet bekeken worden wanneer rechtstreeks verbinding met een computer gemaakt is.
--------	---

■ Language

Selecteer de taal die weergegeven wordt op het display. English (Fabrieksinstelling), German, French, Spanish, Italian, Dutch, Swedish, Russian, Chinese

■ Digital Out

Maak instellingen voor digitale audio-uitgave. "On" (Fabrieksinstelling), "Off"

■ Balance Out (alleen N-70AE)

U kunt de fase van de XLR ANALOG OUT-aansluiting van dit toestel omschakelen om te passen bij de fase van de XLR-aansluiting op het verbonden apparaat.

"2-HOT/3-COLD" (Standaardwaarde), "2-COLD/3-HOT"

- Wanneer u een geïntegreerde versterker of een ander apparaat met een analoge audiokabel verbindt, selecteer dan "2-HOT/3-COLD". De fase van de uitgevoerde audio wordt omgekeerd als u "2-COLD/3-HOT" selecteert.

System Info

Het MAC-adres van dit toestel en de huidige firmwareversie zullen afgebeeld worden.

Factory Reset

Stel de instellingen van dit toestel opnieuw naar de status van de fabrieksinstellingen. Wij raden aan dat u de instellingen die u veranderd heeft optekent voordat u verdergaat met een fabrieksinstelling. Selecteer "Start" en bevestig om verder te gaan. Het toestel zal automatisch in stand-by gezet worden wanneer het initialiseren beëindigd is.

Update

"Update" wordt niet weergegeven als er geen firmware-updates zijn.

■ via Network

Druk op ENTER om te selecteren of u de firmware via het netwerk wilt updaten.

■ via USB

Druk op ENTER om te selecteren of u de firmware via USB wilt updaten.

Web Setup

U kunt Wi-Fi-connectie-instellingen maken m.b.v. een web browser op een computer. Zorg ervoor dat uw computer draadloos aangesloten is op de router. Als dit toestel verbonden is aan de router m.b.v. de ethernet-kabel, kunt u deze instelling niet maken.

- Schakel het toestel in.
- Druk op SETUP op de afstandsbediening, selecteer "Wi-Fi" in "Network Setting" - "Connection" en selecteer daarna "Wi-Fi Setup".
- Druk op $\blacktriangle/\blacktriangledown$ om "Use iOS Device" te selecteren en druk op ENTER.
- In de lijst van draadloze LAN-verbindingen op uw computer, selecteer SSID van dit toestel (softap_0009B0xxxxxx).
 - "xxxxxx" in SSID is de laagste drie bytes van het MAC-adres.
- Open de web browser op uw computer en betreed <http://192.168.200.1>.
- Het "Web Setup"-menu wordt afgebeeld. Regelt netwerkinstellingen voor dit toestel.
 - Afhankelijk van de uitrusting die gebruikt wordt of verbindingomgeving, zou deze functie niet kunnen werken.
 - Raadpleeg juiste gebruiksaanwijzing voor informatie betreffende werking van de computer.
 - Aangezien dit soort verbinding niet gecodeerd is, zou er een klein veiligheidsrisico bij betrokken kunnen zijn.

N
L



Firmware-update

De bijwerkkfunctie op dit toestel

Dit toestel heeft een functie voor het updaten van de firmware (de systeemsoftware) via het netwerk of de USB-poort. Dit stelt ons in staat verbeteringen aan te brengen op een verscheidenheid aan handelingen en om kenmerken toe te voegen.

Hoe te updaten

Er zijn twee methoden voor het updaten van de firmware: via het netwerk en via USB. Het voltooien van de update kan ca. 5 minuten duren voor beide methoden: via netwerk of via USB. Bovendien zijn bestaande instellingen gegarandeerd, ongeacht de gebruikte updatemethode.

- Bezoek voor de meest recente informatie over updates de website van ons bedrijf. Het is niet nodig de firmware van dit toestel te updaten als er geen update beschikbaar is.
- Wanneer uitgevoerd over het netwerk, kan het zelfs nog langer duren afhankelijk van de verbindingstatus.
- Tijdens een update, niet
 - Sluit ongeacht welke kabel of USB-opslagapparaat af en weer aan of voer ongeacht welke handeling op de component uit, zoals het uitschakelen van de stroom.
 - Verschaft u toegang tot dit toestel vanuit een PC of smartphone met gebruik van een applicatie

Disclaimer: Het programma en de bijbehorende online documentatie worden u bezorgd voor gebruik op eigen risico.

Wij zullen niet aansprakelijk worden gesteld en u heeft geen remedie voor schade voor aanspraken van welke aard ook met betrekking tot het gebruik van het programma of de bijbehorende online documentatie, ongeacht de rechtstheorie en of die uit een onrechtmatige daad of contractbreuk voortvloeien.

In geen geval zullen wij aansprakelijk worden gesteld jegens u of een derde partij voor speciale, indirecte, incidentele schade of gevolgschade van welke aard ook, met inbegrip van, maar niet beperkt tot, compensatie, terugbetaling of schade met betrekking tot het huidige en toekomstige verlies van winsten, verlies van gegevens, of om ongeacht welke andere reden.

De firmware bijwerken via netwerk

- Controleer of het apparaat is ingeschakeld en de verbinding met het internet is bevestigd.
 - Zet de controllercomponent (PC enz.) die is aangesloten op het netwerk uit.
 - Stop het afspelen van internet radio, USB-opslagapparaat of serverinhoud.
1. Het instelscherm wordt weergegeven op de display wanneer SETUP op de afstandsbediening ingedrukt wordt.

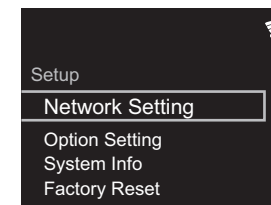

2. Druk op \uparrow/\downarrow en ENTER om "Update" - "via Network" in volgorde te selecteren.

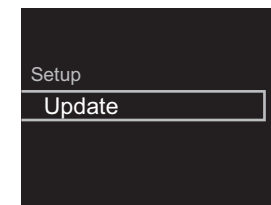

- "Update" wordt niet weergegeven als er geen firmware-updates zijn.
3. Druk op ENTER om de firmware te updaten.
 - "COMPLETE" wordt weergegeven wanneer de update is voltooid.
 4. Druk op ⏻ STANDBY/ON op het hoofdapparaat om de stroom van het toestel uit te schakelen. Het proces is voltooid en uw firmware is geüpdatet naar de laatste versie.



Als een foutbericht wordt weergegeven: Wanneer zich een fout voordoet, wordt "*-* Error!" op het display van het toestel getoond. ("*" symboliseert een alfanumeriek teken.) Controleer het volgende:

- *-01, *-10: Ethernet-kabel niet gevonden. Sluit de Ethernet-kabel aan op de juiste wijze.
- *-02, *-03, *-04, *-05, *-06, *-11, *-13, *-14, *-16, *-17, *-18, *-20, *-21: Internetverbindingfout. Controleer het volgende:
 - Of de router ingeschakeld is
 - Of dit toestel en de router verbonden zijn via het netwerk
 Probeer de voeding naar de unit en router af te sluiten en vervolgens opnieuw aan te sluiten. Dit kan het probleem oplossen. Als u nog steeds niet kunt verbinden met het internet kan de DNS-server of proxy-server mogelijk tijdelijk niet beschikbaar. Controleer de service-status met uw ISP-provider.
- **Overige:** Maak het netsnoer los en weer vast en herhaal de handelingen vanaf het begin.

Update via USB

- Maak een USB-opslagapparaat van 128 MB of groter gereed (formaat bestandssysteem FAT16 of FAT32).
- Wis alle gegevens die zijn opgeslagen op het USB-opslagapparaat.
- Zet de controllercomponent (PC enz.) die is aangesloten op het netwerk uit.
- Stop het afspelen van internet radio, USB-opslagapparaat of serverinhoud.
- Sommige USB-opslagapparaten kunnen lang duren om te laden, worden mogelijk niet correct geladen, of kunnen mogelijk niet goed worden gevoed, afhankelijk van het apparaat of de inhoud.
- Wij zullen niet aansprakelijk zijn voor verlies of beschadiging van gegevens van welke aard ook, of voor fouten tijdens het opslaan die voortvloeien uit het gebruik

van het USB-opslagapparaat met dit toestel. Dank u voor uw begrip.

1. Sluit het USB-opslagapparaat aan op uw PC.
2. Download het firmware-bestand van de website van ons bedrijf op uw PC en decomprimeer. Firmware-bestanden worden benoemd op de volgende manier:
PIONAP****_*****_****.zip
Pak het bestand uit op uw PC. Het aantal uitgepakte bestanden en mappen varieert afhankelijk van het model.
3. Kopieer alle uitgepakte bestanden en mappen naar de hoofdmap van het USB-geheugen.
 - Zorg ervoor dat u de uitgepakte bestanden kopieert.
4. Verbind het USB-opslagapparaat met de USB-poort van dit toestel.
 - Als u een USB-harde schijf aansluit op de USB-aansluiting van het toestel, raden we u het gebruik van de lichtnetadapter aan op dit apparaat.
 - Als het USB-geheugen is gepartitioneerd zal elke sectie worden beschouwd als een onafhankelijk apparaat.
5. Het Setup-scherm wordt op het display weergegeven als op de afstandsbediening op de SETUP-knop gedrukt wordt.

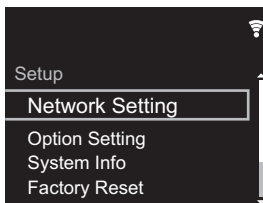

6. Druk op ▲/▼ en ENTER om "Update" - "via USB" in volgorde te selecteren.

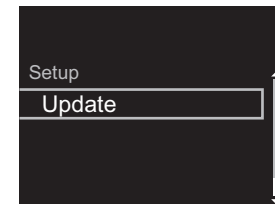

- "Update" wordt niet weergegeven als er geen firmware-updates zijn.
7. Druk op ENTER om de firmware te updaten.
 - "COMPLETE" wordt weergegeven wanneer de update is voltooid.
 8. Druk op ⏻/I STANDBY/ON op het hoofdapparaat om de stroom van het toestel uit te schakelen. Het proces is voltooid en uw firmware is geüpdatet naar de laatste versie.
 9. Verwijder het USB-opslagapparaat van dit toestel.

Als een foutbericht weergegeven wordt: Wanneer zich een fout voordoet, wordt "*-* Error!" op het display van het toestel getoond. Controleer het volgende:

- *-01, *-10: USB-opslagapparaat niet gevonden. Controleer of het USB-opslagapparaat of de USB-kabel goed naar binnen gestoken zijn in de USB-poort van dit toestel. Sluit het USB-geheugen aan op een externe voedingsbron als het zijn eigen voeding heeft.
- *-05, *-13, *-20, *-21: Het firmware-bestand is niet aanwezig in de hoofdmap van het USB-opslagapparaat of het firmware-bestand is voor een ander model. Probeer opnieuw vanaf de download van het firmware-bestand.
- **Overige:** Maak het netsnoer los en weer vast en herhaal de handelingen vanaf het begin.



Problemen oplossen

Alvorens de procedure te starten

Wanneer bediening onstabiel is, kunnen problemen opgelost worden door simpelweg de stroom aan te zetten of op stand-by te zetten of het netsnoer eruit/erin te doen, i.p.v. instellingen en bedieningen na te kijken. Probeer de eenvoudige maatregelen op zowel de unit als het aangesloten apparaat. Als het probleem niet opgelost wordt na raadpleging van "Problemen oplossen", kan het probleem verholpen worden door het toestel te resetten naar de status die het had op het moment van verzending. Let op dat uw instellingen ook geïnitieerd zullen worden als u een reset verricht dus raden we aan dat u uw instellingen noteert voordat u het volgende doet.

Het resetten van het toestel (hierdoor worden de instellingen van het toestel op de standaardwaarden gereset)

1. Druk op de afstandsbediening op SETUP, selecteer "Factory Reset" - "Start" op het Setup-beeldscherm en druk op ENTER.
2. Druk op ENTER.
3. Het toestel schakelt naar stand-by en de instellingen worden gereset.

■ Voeding

Kan het toestel niet inschakelen

- Trek de stekker van het netsnoer uit het stopcontact, wacht 2 minuten of langer en steek de stekker weer in het stopcontact.

Het apparaat schakelt onverwachts uit

- Het toestel schakelt automatisch naar stand-by als de instelling "Option Setting" - "Power Off Setting" - "Auto Standby" in het Setup-menu werkt.

Het /STANDBY/ON-controlelampje op het hoofdtoestel gaat door met blauw knipperen en de

bediening is niet mogelijk

- Trek de stekker van het netsnoer uit het stopcontact, wacht 2 minuten of langer en steek de stekker weer in het stopcontact. Als dit het probleem niet verhelpt, kan het om een storing gaan. Trek de stekker uit het stopcontact en neem contact op met de verkoper of onze klantendienst.

■ Het display wordt niet verlicht

- Het is mogelijk dat het display uitgeschakeld werd toen op DISPLAY gedrukt werd. Druk op DISPLAY om het display in te schakelen.

■ Wi-Fi-verbinding

- Probeer de stroomtoevoer van dit toestel en de router uit te schakelen en weer in te schakelen en probeer de router weer opnieuw op te starten.

Kan geen verbinding maken met het toegangspunt

- Controleer of de instelling van SSID en de versleuteling (WEP, enz.) correct is.
- Aansluiting op een SSID die multi-byte-tokens bevatten worden niet ondersteund. Geef een naam op voor de SSID van de draadloze LAN-router met behulp van single-byte alfanumerieke tekens en probeer het opnieuw.
- Wanneer de draadloze LAN-routerinstelling in stille modus is (modus om de SSID te verbergen) of wanneer er een verbinding is uitgeschakeld, wordt de SSID niet weergegeven. Verander de instelling en probeer nogmaals.

Verbonden met een andere SSID dan de geselecteerde SSID

- Sommige toegangspunten stellen u in staat meerdere SSID's voor één toestel in te stellen. Als u de automatisch instelknop op zo'n router gebruikt, kan het

zijn dat u daarna verbinding maakt met een andere SSID dan de SSID waarmee u verbinding wenst te maken. Gebruik de verbindingmethode die u vraagt een password in te voeren als dit gebeurt.

Het afspelen wordt onderbroken en de communicatie werkt niet

- Verklein de afstand vanaf het toegangspunt of verwijder obstakels voor een betere zichtbaarheid en probeer het opnieuw. Plaats het toestel niet in de buurt van magnetrons of andere toegangspunten. Het wordt aanbevolen om het toegangspunt en het toestel in dezelfde kamer te plaatsen.
- Als er zich een metaal voorwerp in de buurt van het toestel bevindt, kan draadloze LAN-verbinding mogelijk niet werken, omdat de metalen invloed kunnen hebben op de radiogolven.
- Als andere toegangspunten vlakbij het toestel gebruikt worden, kunnen verschillende problemen zoals de onderbreking van het afspelen en de communicatie optreden. U kunt deze problemen voorkomen door het veranderen van het kanaal van het toegangspunt. Zie voor instructies over het wijzigen van de kanalen de handleiding die bij het toegangspunt verstrekt is.

■ Audio

Geluid wordt onderbroken

- Als de lock range te smal wordt met de instelling van Lock Range Adjust kunnen onderbrekingen van het geluid en kan ook ruis veroorzaakt worden. Onderbrekingen van het geluid die veroorzaakt worden door aanpassingen van de lock range worden niet door onze garantie van de werking gedekt. Luister ergens naar terwijl u de lock range aanpast.

Er is geen digitaal geluid

- Zet "Option Setting" - "Digital Out" in het Setup-menu op "On".

N
L



- De DSD-audio kan niet digitaal uitgezonden worden.

■ Kan geen USB-opslagapparaat/HDD afspelen

- Controleer of het USB-opslagapparaat of de USB-kabel goed naar binnen gestoken zijn in de USB-poort van het toestel.
- Sluit het USB-opslagapparaat af van het toestel en probeer het vervolgens opnieuw te verbinden.
- Dit toestel zou USB-opslagapparaten en HDD's soms niet kunnen herkennen als goede apparaten. Probeer dan dit toestel te schakelen naar stand-by en het dan weer aan te zetten.
- Afhankelijk van het type formaat kan de weergave mogelijk niet naar behoren werken. Controleer de types van de bestandsindelingen die worden ondersteund. (→P16)
- Let op bij USB- en HDD-apparaten (→P16)

■ Netwerkfunctie

- Als u geen netwerkdienst kunt selecteren, zal die selecteerbaar worden als de netwerkfunctie gestart is.
- Probeer de stroomtoevoer van dit toestel en de router uit te schakelen en weer in te schakelen en probeer de router weer opnieuw op te starten.

Kan geen toegang krijgen tot de internetradio

- Bepaalde netwerkdiensten of inhoud beschikbaar via het toestel zijn mogelijk niet beschikbaar in geval dat de serviceprovider de service beëindigt.
- Zorg ervoor dat uw router en modem juist zijn aangesloten, en zorg ervoor dat ze beide zijn ingeschakeld.
- Afhankelijk van de ISP is instellen van de proxyserver noodzakelijk.
- Zorg ervoor dat de gebruikte router en/of modem worden ondersteund door uw ISP.

Kan geen toegang krijgen tot de netwerkserver

- Dit toestel moet met dezelfde router verbonden worden als de netwerkserver.
- Dit toestel is compatibel met Windows Media® Player 11 of 12 netwerkserver van NAS die compatibel zijn met de thuisnetwerkfunctie. Verder als een PC gebruikt wordt, kunnen alleen muziekbestanden afgespeeld worden die geregistreerd zijn in de bibliotheek van Windows Media® Player.

Afspelen stopt tijdens het luisteren naar muziekbestanden op de netwerkserver

- Wanneer de PC als netwerkserver fungeert, probeer dan alle applicatiesoftware anders dan de serversoftware (Windows Media® Player 12, enz.) af te sluiten.
- Als de PC aan het downloaden is of grote bestanden kopieert, kan het afspelen worden onderbroken.

De albumnamen en artiestnamen voor de Music Server worden niet afgebeeld

- Metagegevens, zoals albumnamen en artiestnamen moeten herkend worden op de server voor distributie naar dit toestel, dus dit hangt af van de specificaties van de NAS of server die u gebruikt.
- De bestandformaten die ondersteund worden zijn afhankelijk van de NAS of serversoftware. Voor details, contact opnemen met de fabrikant van NAS of de serversoftware.

Album art in Music Server wordt soms wel soms niet weergegeven

- Music Server hangt af van de specificaties van de serversoftware.
- De formaten die ondersteund worden zijn afhankelijk van de serversoftware.
- Voor details, contact opnemen met de fabrikant van de serversoftware.

■ Opslaan en wissen van de muziek op een USB HDD, die net dit toestel verbonden is via een computer

Als een HDD, die met dit toestel geformatteerd is, verbonden is met een computer, worden de bestanden niet weergegeven of kunnen die niet door de computer gelezen of beschreven worden.

- Aangezien de HDD, die met dit toestel geformatteerd is, geformatteerd is met een speciaal formaat, zal het niet mogelijk zijn de bestanden te zien of te lezen/schrijven, zelfs niet wanneer verbinding met een computer gemaakt is (Windows of Mackintosh).

Dit toestel wordt niet weergegeven in de lijst met apparaten die met netwerken verbonden zijn, op de computer.

- Wanneer dit toestel ingeschakeld is, kunt u geen computer gebruiken om u toegang te verschaffen tot de HDD die verbonden is met de USB-poort op de achterkant van het hoofdtoestel. U dient eerst "Network Standby" op "On (USB Power)" te zetten en dit toestel daarna op stand-by te schakelen. Selecteer in het Setup-menu "Option Setting" - "Power Off Setting" - "Network Standby", selecteer daarna "On (USB Power)", druk op ENTER en druk tenslotte op STANDBY/ON op de afstandsbediening om dit toestel op stand-by te schakelen

■ D/A-converterfunctie

- Controleer of de apparaten correct verbonden zijn.
- Speel audio af die compatibel is met de ingangsaansluitingen op dit toestel. (→P25)

Kan geen audio afkomstig van computers afspelen

- Annuleer de geluidsdemping op uw computer.
- Selecteer dit toestel in de instellingen voor het uitzenden van audio op uw computer. Als de ingang van dit toestel



op iets anders dan "USB DAC In" gezet is, zal de computer dit toestel niet detecteren.

- Om de audio vanaf een computer af te spelen, moet u de speciale driver op uw computer installeren. Download de driver-software van onze website.
<http://www.pioneer-audiovisual.eu/>
- Als er meerdere applicaties op de computer werkzaam zijn, sluit dan de applicaties af die u niet gebruikt.

De bemonsteringsfrequentie is altijd dezelfde via de USB DAC In-ingang

- Afhankelijk van de computerinstellingen en zelfs als de bemonsteringsfrequenties van de afgespeelde bestanden verschillend zijn, worden ze geconverteerd in dezelfde bemonsteringsfrequentie om uitgezonden te worden.

Computergeluiden anders dan muziek worden via de USB DAC In-ingang uitgezonden.

- Afhankelijk van de instellingen op de computer worden geluiden zoals de opstarttoon of foutgeluiden via dit toestel afgespeeld.



Algemene specificaties

■ Analoge audio-uitgang

Nominaal uitgangsniveau en impedantie

- RCA OUT: 2,2 Vrms (1 kHz, 0 dB) / 500 Ω
- XLR OUT (N-70AE): 4,2 Vrms (1 kHz, 0 dB) / 500 Ω

Frequentie reactie

- 4 Hz - 90 kHz (-3 dB)

Signaal/ruis-verhouding

- (N-70AE) RCA OUT: 114 dB (A-weging), XLR OUT: 117 dB (A-weging)
- (N-50AE) RCA OUT: 112 dB (A-weging)

Dynamisch bereik

- 117 dB (24 bit, 32 bit)

THD+N

- 0,0017 %

Kanaalscheiding

- 110 dB (1 kHz)

■ Koptelefoonaansluiting (N-70AE)

Uitgangsvermogen

- 100 mW + 100 mW (32 Ω, 1 kHz THD 1%)

Ondersteunde impedantie koptelefoon

- 16 Ω - 600 Ω

Frequentie reactie

- 4 Hz - 80 kHz (-3 dB)

THD+N

- 0,01 %

■ Digitale audio-ingang

FRONT/REAR USB

- Type A, USB2.0 Hoge Snelheid

- DC-uitgang 5 V 1 A (Achter) / 5 V 0,5 A (Voor)

USB DAC

- Type B, USB2.0 Hoge Snelheid

Coaxiale Digitale Ingang

- RCA-aansluiting, 0,5 Vp-p / 75 Ω

Optische Digitale Ingang

- Optische aansluiting, -24 dBm of meer / 660 nm

■ Digitale audio-uitgang

Coaxiale digitale uitgang

- RCA-aansluiting, 0,5 Vp-p / 75 Ω

Optische digitale uitgang

- Optische aansluiting, -14 - -21 dBm / 660 nm

■ Network

Bedrade LAN

- Ethernet-aansluiting
- 10BASE-T/100BASE-TX

Draadloos LAN (Wi-Fi)

- IEEE 802.11 a/b/g/n standaard
- 5 GHz/2,4 GHz-band

■ Overige

Uitgaande bediening

- Ø3,5 mini-aansluiting (mono)

■ Algemeen

Voeding

- AC 220 - 240 V, 50/60 Hz

Stroomverbruik

- N-70AE: 40,0 W
- N-50AE: 30,0 W
- 0,3 W (In Stand-by)
- 2,0 W (In Stand-by, Network Standby: On, Network Setting: Wired)
- 2,4 W (In Stand-by, Network Standby: On, Network Setting: Wi-Fi)

Auto Standby

- On (20 min) / Off

Afmetingen (B × D × H)

- N-70AE: 435 mm × 121 mm × 364 mm
- N-50AE: 435 mm × 99 mm × 340 mm

Gewicht

- N-70AE: 11,4 kg
- N-50AE: 7,4 kg



Licentie en handelsm



The Wi-Fi CERTIFIED Logo is a certification mark of Wi-Fi Alliance®.



AirPlay, iPad, iPhone, iPod, iPod classic, iPod nano and iPod touch are trademarks of Apple Inc., registered in the U.S. and other countries.

iPad Air and iPad mini are trademarks of Apple Inc.

"Made for iPod", "Made for iPhone" and "Made for iPad" mean that an electronic accessory has been designed to connect specifically to iPod, iPhone, or iPad, respectively, and has been certified by the developer to meet Apple performance standards. Apple is not responsible for the operation of this device or its compliance with safety and regulatory standards.

Please note that the use of this accessory with iPod, iPhone or iPad may affect wireless performance.

AirPlay works with iPhone, iPad, and iPod touch with iOS 4.3.3 or later, Mac with OS X Mountain Lion or later, and PC with iTunes 10.2.2 or later.

The Spotify software is subject to third party licenses found here: <https://developer.spotify.com/esdk-third-party-licenses/>

Chromecast is a trademark of Google Inc.



This Mark Certifies that this product is compliant with the BLACKFIRE ALLIANCE Standard. Please refer to WWW.BLACKFIREALLIANCE.COM for more information. BLACKFIRE™ is a Registered Trademark (No. 85,900,599) of BLACKFIRE RESEARCH CORP. All rights reserved.



FireConnect™ is technology powered by BlackFire Research.

This product is protected by certain intellectual property rights of Microsoft. Use or distribution of such technology outside of this product is prohibited without a license from Microsoft.

Windows 7, Windows Media, and the Windows logo are trademarks or registered trademarks of Microsoft Corporation in the United States and/or other countries.

macOS is a trademark of Apple Inc., registered in the U.S. and other countries.

DSD and the Direct Stream Digital logo are trademarks of Sony Corporation.

All other trademarks are the property of their respective owners. / Toutes les autres marques commerciales sont la propriété de leurs détenteurs respectifs. / El resto de marcas comerciales son propiedad de sus respectivos propietarios. / Tutti gli altri marchi di fabbrica sono di proprietà dei rispettivi proprietari. / Alle anderen Warenzeichen sind das Eigentum ihrer jeweiligen Eigentümer. / Alle andere handelsmerken zijn eigendom van de desbetreffende rechthebbenden. / Alla andra varumärken tillhör deras respektive ägare.

N
L

Pioneer

2-3-12 Yaesu, Chuo-ku, Tokyo 104-0028 JAPAN

<U.S.A.>

18 PARK WAY, UPPER SADDLE RIVER, NEW JERSEY 07458, U.S.A.

Tel: 1-201-785-2600 Tel: 1-844-679-5350

<Germany>

Hanns-Martin-Schleyer-Straße 35, 47877 Willich, Germany

Tel: +49(0)8142 4208 188 (Product Support)

<UK>

Anteros Building, Odyssey Business Park, West End Road, South Ruislip,
Middlesex, HA4 6QQ United Kingdom

Tel: +44(0)208 836 3612

<France>

6, Avenue de Marais F - 95816 Argenteuil Cedex FRANCE

Tel: +33(0)969 368 050

Корпорация О энд Пи

2-3-12, Яэсу, Чуо-ку, г. Токио, 104-0028, ЯПОНИЯ

Register your product on / Enregistrez votre produit sur / Registre su producto en /
Registrazione il proprio prodotto su / Registrieren Sie hier Ihr Produkt / Registreer uw product op / Registrera din produkt på
<http://www.pioneer.eu> (Europe / Europe / Europa / Europa / Europa / Europa / Europa)

© 2017 Onkyo & Pioneer Corporation. All rights reserved.

© 2017 Onkyo & Pioneer Corporation. Tous droits de reproduction et de traduction réservés.

Onkyo group has established its Privacy Policy, available at [<http://pioneer-audiovisual.com/privacy/>].

"Pioneer" is a trademark of Pioneer Corporation, and is used under license.

SN 29403190

F1706-0



* 2 9 4 0 3 1 9 0 *



NETWORK AUDIO PLAYER

N-70AE

N-50AE

Grundläggande bruksanvisning

Innan du börjar

Vad som finns i förpackningen 2

Delarnas namn

Frontpanel (N-70AE) 3

Frontpanel (N-50AE) 4

Bakpanel (N-70AE) 5

Bakpanel (N-50AE) 6

Fjärrkontroll 7

Display 8

Installera

Anslutningar till en förstärkare 9

Att ansluta nätkabeln, etc. 11

Grundinställning

Sätta på strömmen och grundinställning 12

Uppspelning

Usb-lagringsenhet/HDD 15

Internetradio 17

Spotify 18

AirPlay® 19

Music Server 20

Användning av en dator för att spara och radera musik på en
usb-HDD som är ansluten till den här apparaten 22

Att använda den här apparaten som en D/A-omvandlare 23

Att justera ljudkvaliteten 25

Skriva in text 26

Ytterligare information

Ytterligare information om uppspelningsfunktioner 27

Avancerade inställningar

Avancerade inställningar 28

Uppdatering av den fasta programvaran 31

Övrigt

Felsökning 33

Allmänna specifikationer 35

Information om licens och varumärke 36

S
V



Vad som finns i förpackningen

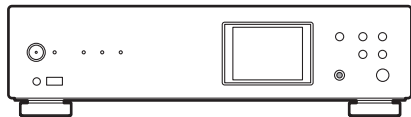

Huvudapparat (1) (N-70AE används i illustrationerna)

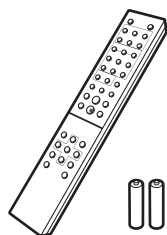

Fjärrkontroll (RC-931S) (1), Batterier (AAA/R03) (2)



Analog ljudkabel (1)

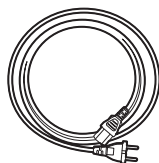

Nätkabel (1)

- Endast N-70AE





Antenn för trådlöst (2)

- Snabbstartsguide (1)
- Det här dokumentet är en onlinebruksanvisning. Den följer inte med som ett tillbehör.

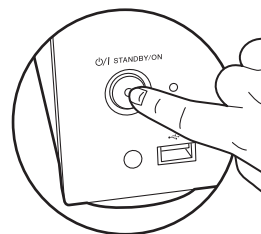

- Nätkabeln får inte anslutas innan alla andra kabelanslutningar har slutförts.
- Vi kommer inte att ta något ansvar för skador som uppstår på grund av anslutning av utrustning som tillverkats av andra företag.
- Uppdateringar av den inbyggda programvaran kan introducera funktioner och tjänsteleverantörer kan lägga ned sina tjänster, vilket innebär att vissa nätverkstjänster och visst innehåll kanske inte är tillgängliga i framtiden.
- Specifikationer och utseende kan ändras utan föregående meddelande.



Det går inte att sätta på eller stänga av huvudströmmen med fjärrkontrollen. Använd /STANDBY/ON-knappen på huvudapparaten.



Frontpanel (N-70AE)

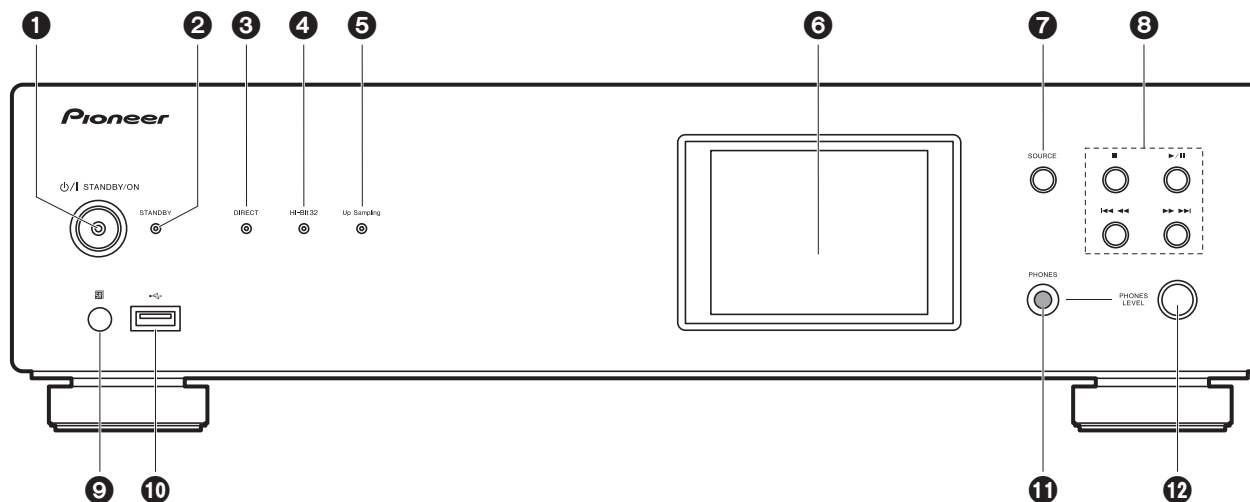

1. ϕ /I STANDBY/ON-knapp/indikator: Sätter på och stänger av huvudströmmen till apparaten. Medan apparaten startar upp blinkar indikatorn i mitten av knappen långsamt blått och sedan lyser den blått när den har startat.
2. STANDBY-indikator: Lyser rött när apparaten är i standbyläget.
3. DIRECT-indikator: Lyser när DIRECT-läget är på. (→P25)
4. Hi-Bit32-indikator: Lyser när Hi-Bit32-funktionen är på. (→P25)
5. Up Sampling-indikator: Lyser när Up Sampling-funktionen är på. (→P25)
6. Display (→P8)
7. SOURCE-knappen: Växlar ingångskällan som ska spelas.
8. Spela-knappen:
 - : Den här knappen stoppar uppspelningen.
 - ▶/|| : Den här knappen pausar uppspelningen.
 - ◀◀◀ : Går till spåret före det spår som spelas.
 - ▶▶▶ : Gå till nästa spår.
 - Beroende på ingången, kan dessa knappar vara inaktiverade.
9. Fjärrkontrollsensor
10. USB-port: Anslut en usb-lagringsenhet eller HDD (hårddisk) för att spela musikfiler. Du

- kan också förse USB-enheter (maximalt 5 V/0,5 A) med ström med en USB-kabel.
- Om du tänker ansluta en hårddisk som kräver mer än 5 V/0,5 A, anslut till USB-porten på apparatens baksida (maximalt 5 V/1 A).
11. PHONES-uttag: Anslut hörlurar med en standardkontakt (\varnothing 6,3 mm diameter).
 12. PHONES LEVEL-ratten: Justerar hörlurarnas volym.



Frontpanel (N-50AE)

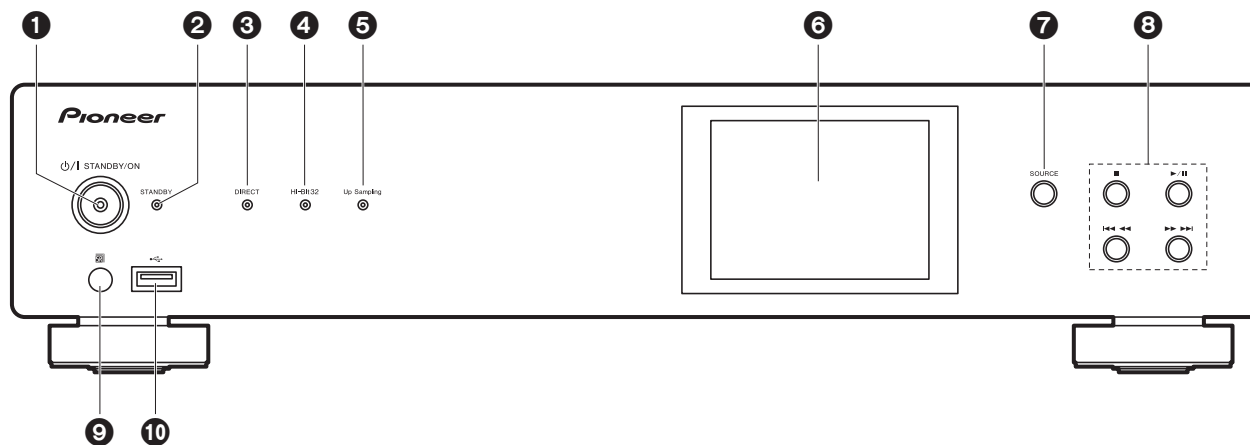

1. ϕ /I STANDBY/ON-knapp/indikator: Sätter på och stänger av huvudströmmen till apparaten. Medan apparaten startar upp blinkar indikatorn i mitten av knappen långsamt blått och sedan lyser den blått när den har startat.
2. STANDBY-indikator: Lyser rött när apparaten är i standbyläget.
3. DIRECT-indikator: Lyser när DIRECT-läget är på. (→P25)
4. Hi-Bit32-indikator: Lyser när Hi-Bit32-funktionen är på. (→P25)
5. Up Sampling-indikator: Lyser när Up Sampling-funktionen är på. (→P25)
6. Display (→P8)
7. SOURCE-knappen: Växlar ingångskällan som ska spelas.
8. Spela-knappen:
 - : Den här knappen stoppar uppspelningen.
 - ▶/|| : Den här knappen pausar uppspelningen.
 - ◀◀◀ : Går till spåret före det spår som spelas.
 - ▶▶▶ : Gå till nästa spår.
 - Beroende på ingången, kan dessa knappar vara inaktiverade.
9. Fjärrkontrollsensor
10. USB-port: Anslut en usb-lagringsenhet eller HDD (hårddisk) för att spela musikfiler. Du

- kan också förse USB-enheter (maximalt 5 V/0,5 A) med ström med en USB-kabel.
- Om du tänker ansluta en hårddisk som kräver mer än 5 V/0,5 A, anslut till USB-porten på apparatens baksida (maximalt 5 V/1 A).



Bakpanel (N-70AE)

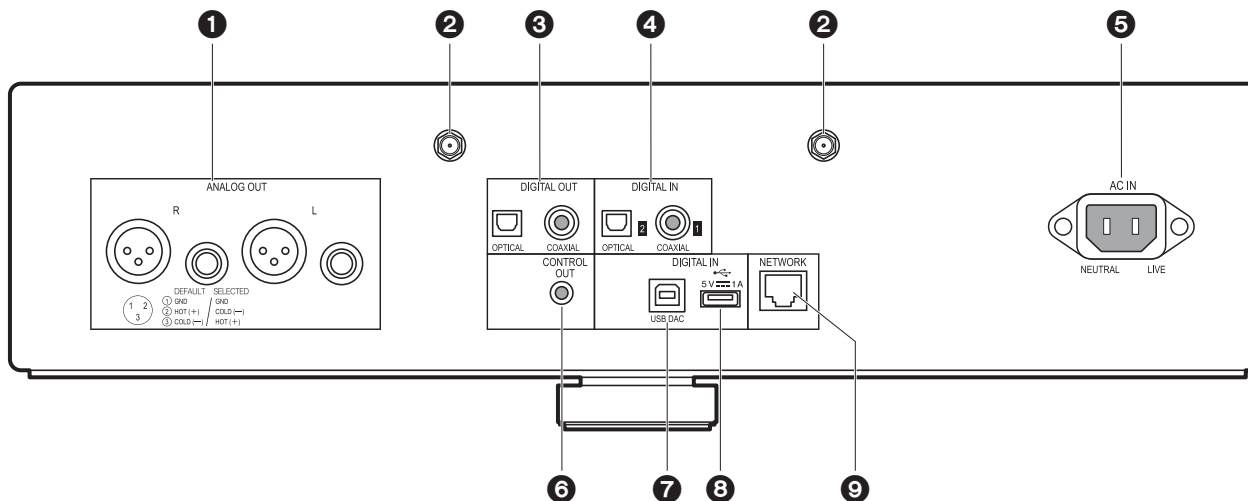

1. ANALOG OUT-uttag: Använd den medföljande analoga ljudkabeln eller en XLR-kabel som är kommersiellt tillgänglig för att t.ex. ansluta en integrerad förstärkare.
2. Uttag för trådlös antenn: Anslut den medföljande trådlösa antennen för att ansluta trådlöst. Efter att du fäst antennen ordentligt, ska du justera vinkeln alltefter anslutningsstatus.
 - När du ska packa ner apparaten etc. ska du ta bort den trådlösa antennen för att förhindra skador.
3. DIGITAL OUT OPTICAL/COAXIAL-uttag: Använda en digital optisk kabel eller en digital koaxialkabel för att t.ex. ansluta en integrerad förstärkare.
4. DIGITAL IN OPTICAL/COAXIAL-uttag: Använda en digital optisk kabel eller en digital koaxialkabel för att t.ex. ansluta en cd-spelare.
5. AC IN: Anslut den medföljande nätkabeln.
6. CONTROL OUT-uttag: Om du ansluter förstärkare och cd-spelare av märket Pioneer, är centraliserad styrning möjlig. Till exempel kan du styra förstärkaren och cd-spelaren från Pioneer Remote App.
7. USB DAC-port: Använd en usb-kabel (A—B typ) för att ansluta till en dator.
8. USB-port: Anslut en usb-lagringseenhet eller HDD (hårddisk) för att spela musikfiler. Du

- kan också förse USB-enheter (maximalt 5 V/1 A) med ström med en USB-kabel. Det går också att spara eller radera musikfiler på usb-HDD:n med en dator via nätverket. (→P22)
9. NETWORK-uttag: Anslut till nätverket med en ethernet-kabel.

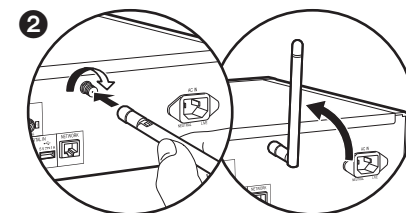



Bakpanel (N-50AE)

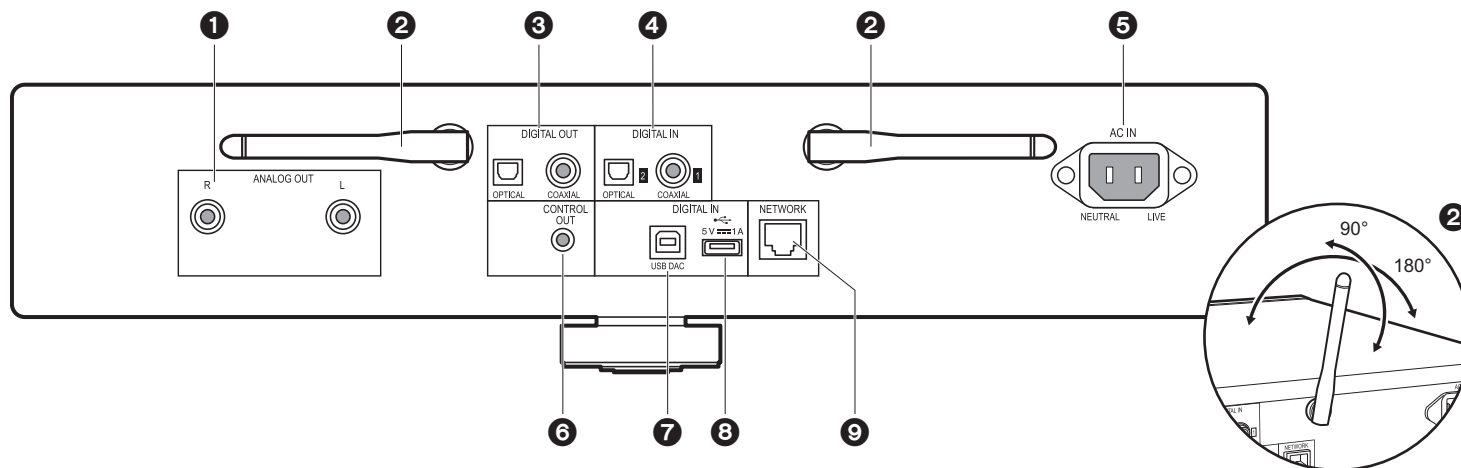

1. ANALOG OUT-uttag: Använd den medföljande analoga ljudkabeln för att t.ex. ansluta en integrerad förstärkare.
2. Trådlöst antenn: Rätta upp den att ansluta trådlöst. Diagrammet visar det flyttbara området för den trådlösa antennen. Försök inte att forcera den bortom detta område annars kan den gå sönder.
3. DIGITAL OUT OPTICAL/COAXIAL-uttag: Använda en digital optisk kabel eller en digital koaxialkabel för att t.ex. ansluta en integrerad förstärkare.
4. DIGITAL IN OPTICAL/COAXIAL-uttag: Använda en digital optisk kabel eller en digital koaxialkabel för att t.ex. ansluta en cd-spelare.
5. AC IN: Anslut den medföljande nätkabeln.
6. CONTROL OUT-uttag: Om du ansluter förstärkare och cd-spelare av märket Pioneer, är centraliserad styrning möjlig. Till exempel kan du styra förstärkaren och cd-spelaren från Pioneer Remote App.
7. USB DAC-port: Använd en usb-kabel (A—B typ) för att ansluta till en dator.
8. USB-port: Anslut en usb-lagringseenhet eller HDD (hårddisk) för att spela musikfiler. Du kan också förse USB-enheter (maximalt 5 V/1 A) med ström med en USB-kabel. Det går också att spara eller radera musikfiler på usb-HDD:n med en dator via nätverket. (→P22)

9. NETWORK-uttag: Anslut till nätverket med en ethernet-kabel.



Fjärrkontroll

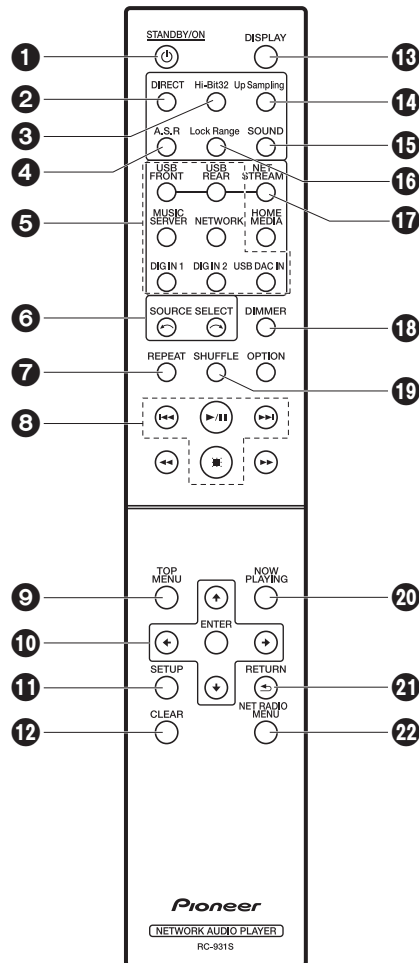

1. STANDBY/ON-knapp: När huvudströmmen till apparaten är på, sätter den här på apparaten eller sätter den i standbyläge. Det går inte att sätta på eller stänga av huvudströmmen med fjärrkontrollen.
2. DIRECT-knappen: Växlar DIRECT-läget mellan av och på. (→P25)
3. Hi-Bit32-knappen: Växlar Hi-Bit32-funktionen mellan av och på. (→P25)
4. A.S.R-knappen: Växlar Auto Sound Retriever-funktionen mellan av och på. (→P25)
5. INPUT SELECTOR-knappar: Växlar ingångskällan som ska spelas.
6. -knappen: Vilken ingångskälla som spelas upp ändras varje gång du trycker på en av dessa knappar.
7. REPEAT-knappen: Ställer in upprepad uppspelning.
8. Spela-knappen:
 - : Går till spåret före det spår som spelas.
 - : Spela eller pausa uppspelningen.
 - : Gå till nästa spår.
 - : Stoppa uppspelningen.
 - Beroende på inmatningen, kanske funktionen inte startar.
9. TOP MENU-knappen: Gå till toppmenyn för den valda ingången.
10. Markörknappar, ENTER-knapp: Välj alternativet med markörknapparna och tryck på ENTER för att bekräfta.
11. SETUP-knappen: Visar Setup-menyn. (→P28)
12. CLEAR-knappen: Används när du skriver in text, etc.
13. DISPLAY-knappen: Tryck på den för att stänga av displayen på den här apparaten. Tryck på den igen för att sätta på displayen.
14. Up Sampling-knappen: Växlar Up Sampling-funktionen mellan av och på. (→P25)
15. SOUND-knappen: Visar SOUND-menyn. (→P25)
16. Lock Range-knappen: Visar Lock Range Adjust-inställningsskärmen. (→P25)
17. NET STREAM-knappen: Växlar mellan nätverkstjänster, som internetradio, varje gång du trycker på knappen.
18. DIMMER-knappen: Du kan justera displayens ljusstyrka i tre steg.
19. SHUFFLE-knappen: Ställer in blandad uppspelning.
20. NOW PLAYING-knappen: När du har ändrat displayen under till exempel uppspelning, gör den här knappen att displayen återgår till att visa information om filen som spelas upp.
21. RETURN-knappen: Tryck för att gå tillbaka till den föregående inställningen.
22. NET RADIO MENU-knapp: Använd den här när du spelar upp internetradio.
 - HOME MEDIA, OPTION, , och används inte.

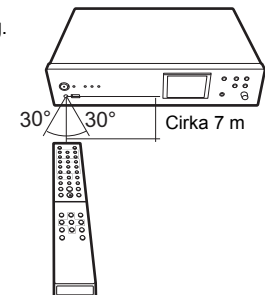

S V



Display

S
V

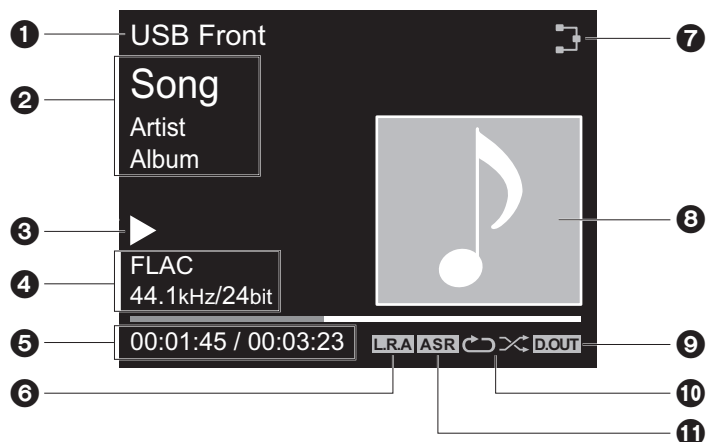

1. Källan visas.
(USB Front / USB Rear / USB DAC In / Music Server / Network / Digital In 1 / Digital In 2)
2. Namnet på filen, artisten, albumet, etc., visas.
3. Visar uppspelningsstatus.
4. Visar filformat, samplingsfrekvens och kvantiseringsbitinformation.
5. Filens uppspelningsstatus visas. Den kanske inte kan visas beroende på ingången eller filen.
6. Det här visas när Lock Range Adjust-inställningen är inställd på annat än "Range 7".
(→P25)
7. Lyser i följande situationer.
 - ☒: När anslutningsinställningen på apparaten står på "Wired" och apparaten är ansluten till nätverket.
 - ☒: När anslutningsinställningen på apparaten står på "Wired" och apparaten inte är ansluten till nätverket.
 - ☒: När anslutningsinställningen på apparaten står på "Wi-Fi" och apparaten är ansluten till

- nätverket.
 - ☒: När anslutningsinställningen på apparaten står på "Wi-Fi" och apparaten inte är ansluten till nätverket.
8. Om skivomslaget lagrats i den fil som spelas upp, visas den här.
 9. Det här visas när den digitala ljudutgångsinställningen är på. (→P30)
 10. Lyser i följande situationer.
 - ☒: När repetera alla spår är på
 - ☒: När repetera ett spår är på
 - ☒: När blandad uppspelning är på
 11. Det här visas när Auto Sound Retriever-funktionen är på. (→P25)

- När du trycker på DISPLAY på fjärrkontrollen för att stänga av displayen, kan apparaten verka likadan som om du hade dragit ur apparaten ur elutttaget, men apparaten får fortfarande ström. För att helt bryta strömmen till apparaten, måste du dra ur elkontakten (avstängningsenheten) ur elutttaget.



Anslutningar till en förstärkare

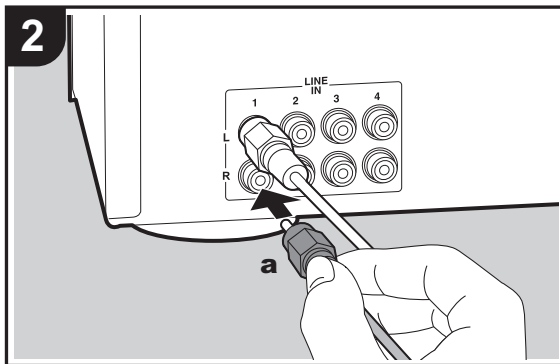
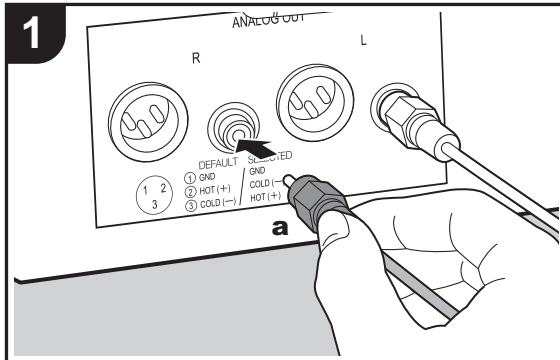

N-70AE används i illustrationerna. N-50AE har inte ett XLR-uttag.

Den här enheten

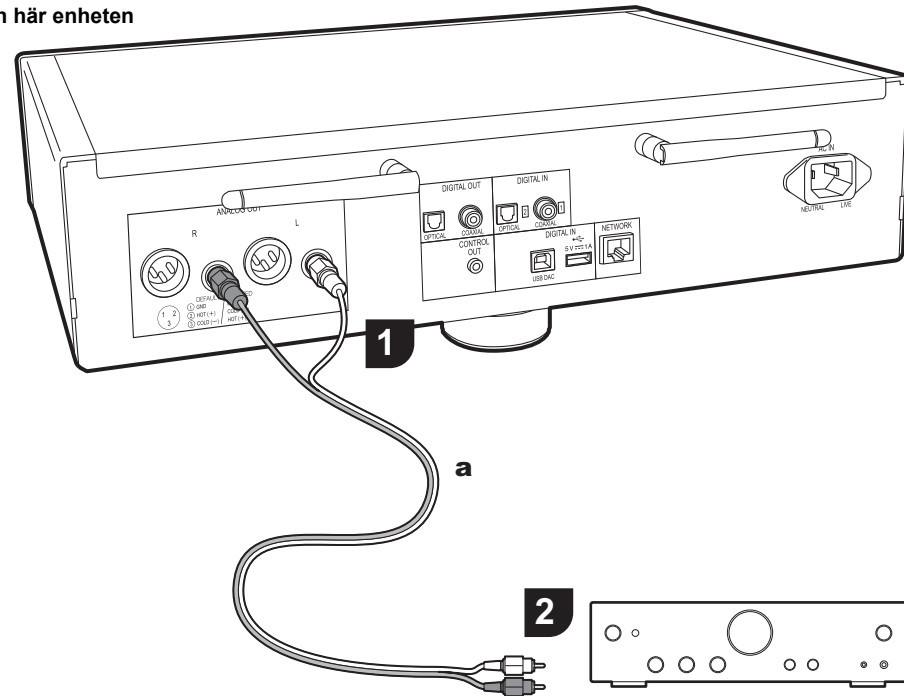

Integrerad förstärkare, AV-mottagare, etc.

Du kan spela ljudet från nätverksfunktioner, som en internetradio, och från enheter som är anslutna till den här apparaten genom högtalarsystem anslutna till integrerade förstärkare eller AV-mottagare. Anslut så att de passa ingångsuttagen på din förstärkare.

Ansluta med en analog ljudkabel

Signalen konverteras till analog i den här apparatens D/A-omvandlare och skickas sedan t.ex. ut till den integrerade förstärkaren. Anslut LINE IN-uttagen på den integrerade förstärkaren med den medföljande analoga ljudkabeln till den här apparatens ANALOG OUT-uttag.



Anslutning med en XLR-kabel (endast N-70AE)

Signalen konverteras till analog i den här apparatens D/A-omvandlare och skickas sedan t.ex. ut till den integrerade förstärkaren. Anslut XLR-ingången på den integrerade förstärkaren med en XLR-kabel till den här apparatens ANALOG OUT-uttag (XLR-uttag).

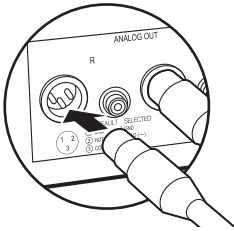

enheter eller i alla miljöer).

Ansluta med en digital koaxialkabel

Signalen konverteras till analog i den integrerade förstärkarens D/A-omvandlare t.ex. Anslut COAXIAL IN-uttagen på en integrerad förstärkare med en digital koaxialkabel till den här apparatens DIGITAL OUT COAXIAL-uttag.

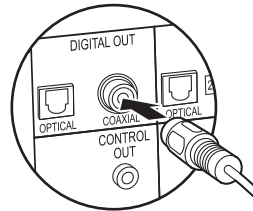

- De digitala signalerna som kan matas ut av den här apparaten är linjära PCM-signaler med en samplingsfrekvens och kvantiseringsbithastighet på 192 kHz/24 bitar (det kanske inte fungerar med alla anslutna enheter eller i alla miljöer).

Ansluta med en digital optisk kabel

Signalen konverteras till analog i den integrerade förstärkarens D/A-omvandlare t.ex. Anslut OPTICAL IN-uttagen på en integrerad förstärkare med en digital optisk kabel till den här apparatens DIGITAL OUT OPTICAL-uttag.

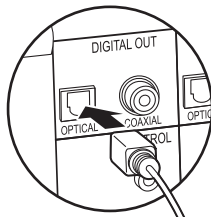

- De digitala signalerna som kan matas ut av den här apparaten är linjära PCM-signaler med en samplingsfrekvens och kvantiseringsbithastighet på 192 kHz/24 bitar (det kanske inte fungerar med alla anslutna
 - a Monominikontaktkablar (utan resistorer)

använder styruddsanslutningen.

- Med den anslutningen slutar fjärrkontrollsensorerna på förstärkaren och cd-spelaren att fungera. Rikta fjärrkontrollen mot fjärrkontrollsensorn på den här apparaten.

Den här enheten

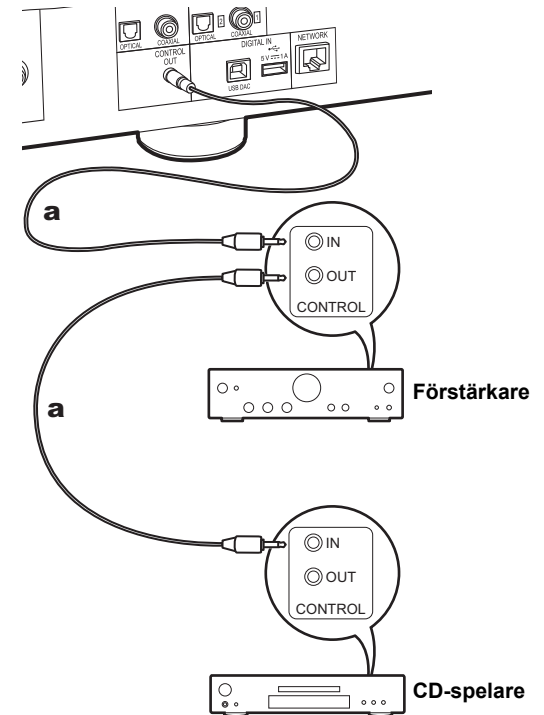

Styruddtag

Om du till exempel ansluter förstärkare eller cd-spelare av märket Pioneer som har styruddtag med hjälp av monominikontaktkablar (utan resistorer), kan du centralisera styrningen av enheterna med hjälp av Pioneer Remote App.

Dessutom kan du, även om de andra enheterna är på ställen där fjärrkontrollssignalerna inte når fram, aktivera de andra komponenterna genom den här apparatens fjärrkontrollsensor.

- Se också till att ansluta med den analoga ljudkabeln. Centraliserad styrning fungerar inte korrekt om du endast

S
V



Att ansluta nätkabeln, etc.

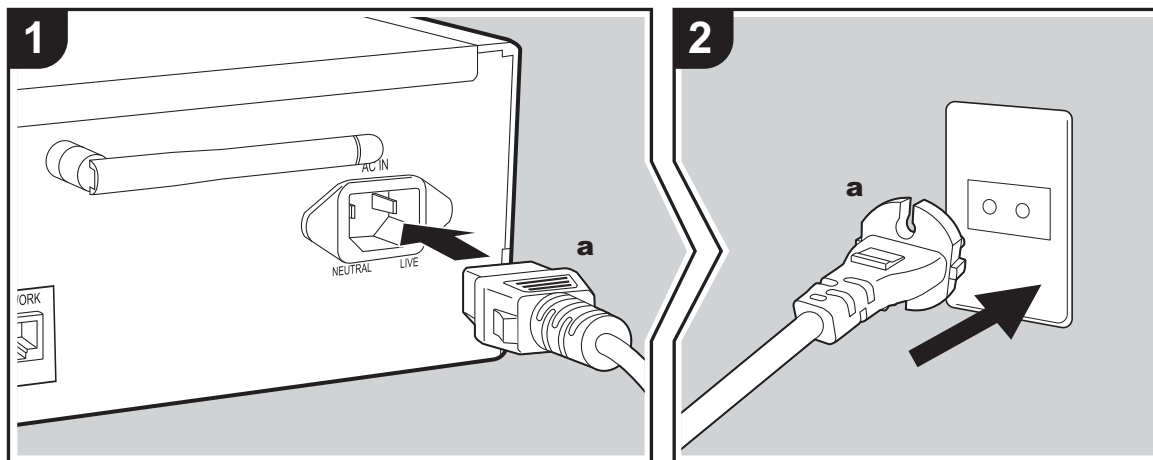

a Nätkabel

Anslutning av nätkabel

Denna modell har en löstagbar nätkabel. Nätkabeln får inte anslutas innan alla andra anslutningar är slutförda. Se till att du först ansluter nätkabeln till AC IN-uttaget på apparaten och anslut den sedan till ett eluttag. Koppla alltid loss nätkabeln från vägguttaget först när kabeln ska kopplas loss.

Ethernet-kabelanslutning

Använd NETWORK-uttaget för att ansluta till nätverket med en ethernet-kabel. När wifi-anslutningen görs, ska du göra inställningarna i grundinställningarna (➔P12). När du använder N-70AE, ska du se till att du har anslutit den medföljande trådlösa antennen. (➔P5) Du kan njuta av funktioner som internetradio och AirPlay genom att ansluta enheten till nätverket.

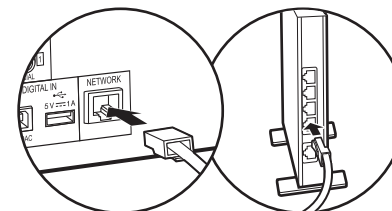

S
V



Sätta på strömmen och grundinställning

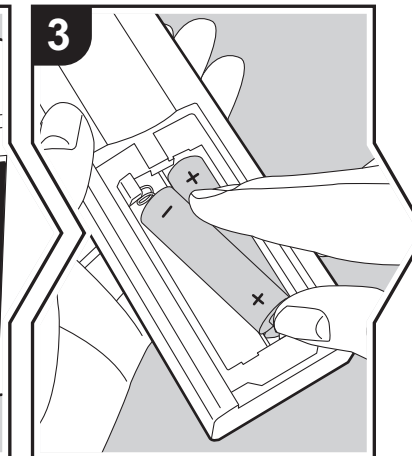
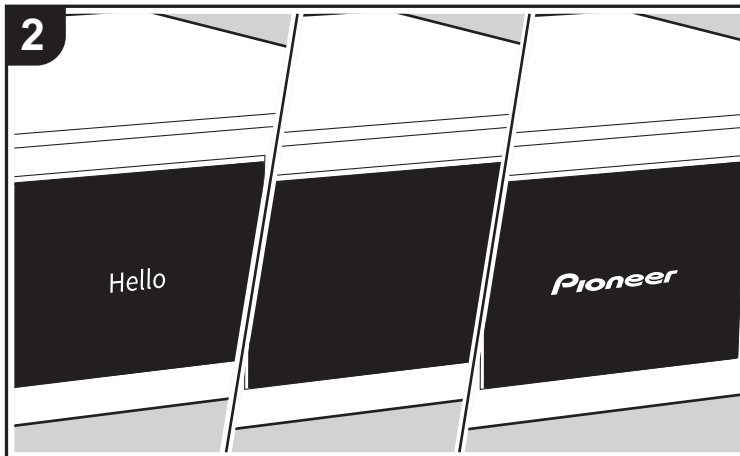
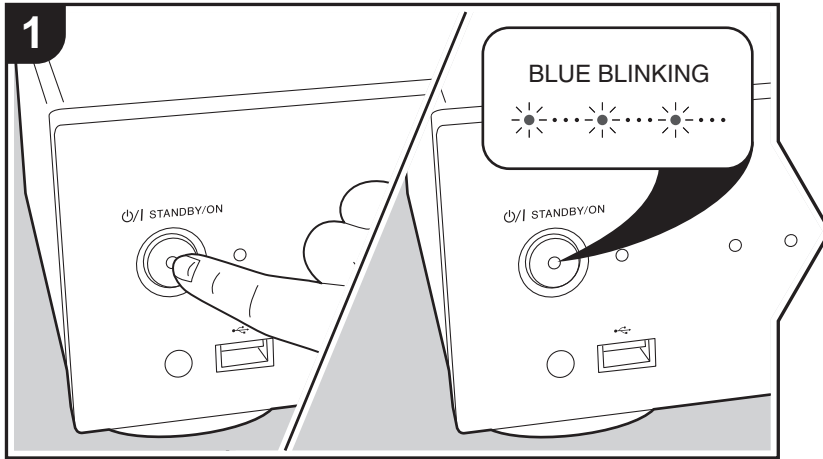

Starta: När du trycker på I/STANDBY/ON på huvudapparaten, blinkar STANDBY/ON-indikatorn i mitten av knappen långsamt blått, sedan visas "Hello" på displayen omkring 20 sekunder senare. Därefter blir displayen blank och efter att Pioneer-logon visats, kan du börja använda apparaten.

Wifi-anslutningsinställningar

När du först sätter på strömmen, visas grundinställningsskärmen automatiskt, vilket gör att du enkelt kan göra inställningarna för wifi-anslutningen.

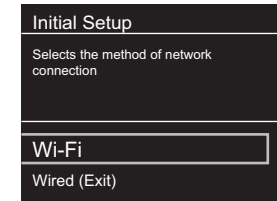

För att ställa in väljer du önskat alternativ med markörknapparna på fjärrkontrollen och trycker på ENTER för att bekräfta ditt val. Återgå till föregående display genom att trycka på RETURN.

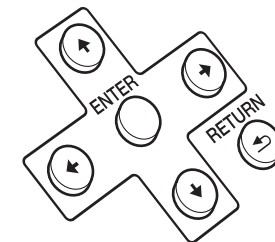

För att göra wifi-inställningarna väljer du "Wi-Fi". Om du har anslutit med en ethernet-kabel, väljer du "Wired (Exit)" och bekräftar. Om du väljer "Wi-Fi", välj inställningsmetod i

S
V



nästa skärm (till exempel "Scan Networks").

- När du ställer in nätverket, visas en fråga i skärmen om att acceptera Onkyo-gruppens sekretesspolicy och godkänna sekretesspolicyen för att kunna använda Chromecast built-in-funktionen. Välj "Accept" och tryck på ENTER för att visa att du godkänner den. Mer information om vilka inställningar som krävs för att använda Chromecast built-in-funktionen och funktionerna för att spela upp finns i det medföljande instruktionsbladet för Chromecast built-in.

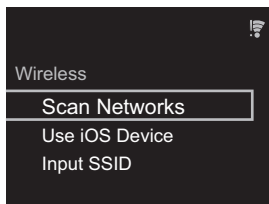

- För att göra om grundinställningarna, trycker du på SETUP på fjärrkontrollen, väljer "Wi-Fi" i "Network Setting" - "Connection", och väljer sedan "Wi-Fi Setup".

■ Scan Networks

I listan över SSID för åtkomstpunkter som trådlösa nätverksroutrar, väljer du rätt SSID och gör inställningarna.

- Välj SSID för den åtkomstpunkt som du vill ansluta och bekräfta sedan.

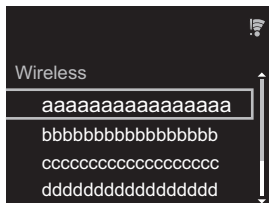

- Välj antingen "Enter Password" eller "Push Button" och

bekräfta. Om åtkomstpunkten har en knapp för automatisk inställning, kan du ansluta utan att ange ett lösenord genom att välja "Push Button".

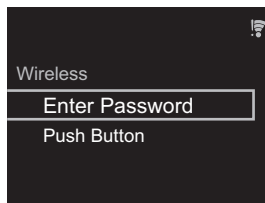

- Om du väljer "Enter Password", skriver du in åtkomstpunktens lösenord och trycker på ENTER. Mer information om hur du skriver in text finns under "Skriva in text" (→P26).

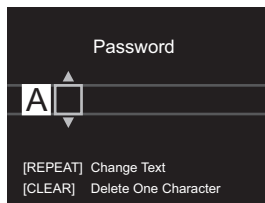

Om du väljer "Push Button", trycker du på ENTER på fjärrkontrollen, efter att ha tryckt på och hållit kvar den automatiska inställningsknappen på åtkomstpunkten under den tid som behövs.

- 📶 visas när inställningarna är klara.



■ Use iOS Device

Ställ in den genom att dela iOS-enhetens wifi-inställningar med den här apparaten.

- Anslut iOS-enheten via wifi.
- Välj den här enheten i alternativet "SET UP NEW AIRPLAY SPEAKER..." på iOS-enhetens skärm och välj "Next".
 - Den här apparaten visas som "Pioneer N-70AE XXXXXX" eller "Pioneer N-50AE XXXXXX".
- Efter att anslutningen skapats, väljer du "Done" på iOS-enhetens skärm.
- 📶 visas på apparatens skärm när inställningarna är klara.



■ Skriv in åtkomstpunktens SSID

Ställ in genom att skriva in SSID för den åtkomstpunkt som du vill ansluta.

- Skriv in SSID. Mer information om hur du skriver in text finns under "Skriva in text" (→P26).

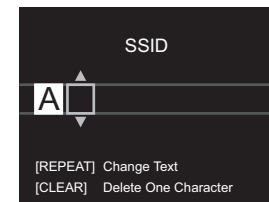

- Välj och bekräfta autentiseringsmetod.

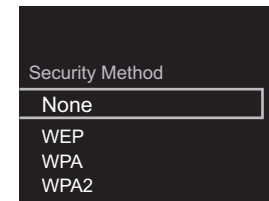



- Om du valde "None", fortsätt till steg 3. Om du valde "WEP", "WPA", eller "WPA2", skriver du in lösenordet och bekräftar.

3.  visas när inställningarna är klara.



S
V



Usb-lagringsenhet/HDD

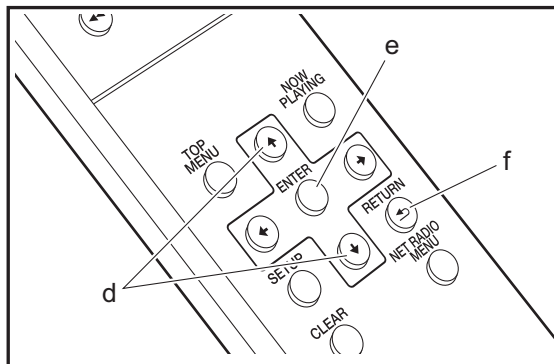
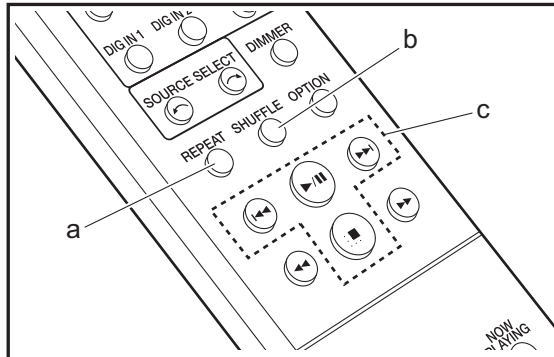
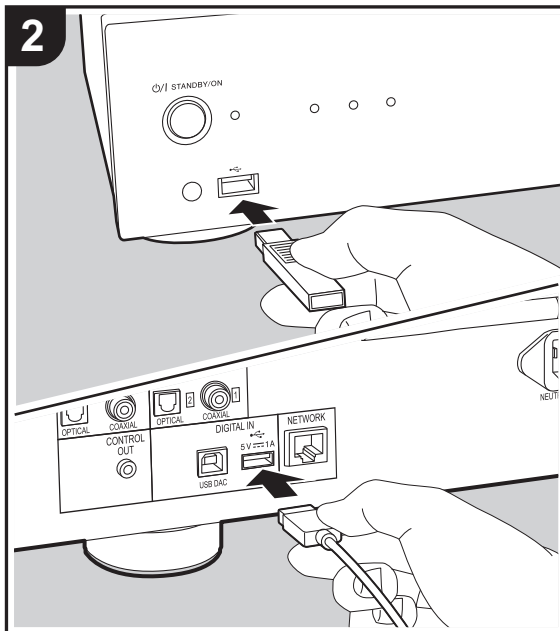
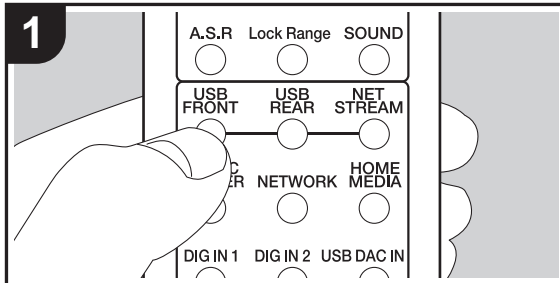

Grundläggande åtgärder

Du kan spela musikfiler genom att ansluta en usb-lagringsenhet eller en HDD (hårddisk) till USB-porten på apparatens framsida eller baksida.

- USB-porten på framsidan ger en maximal strömförsörjning på 5 V/0,5 A. Om hårddisken kräver mer än så, anslut till USB-porten på apparatens baksida (maximalt 5 V/1 A).

1. Sätt på apparaten.
2. Tryck på USB FRONT eller USB REAR.

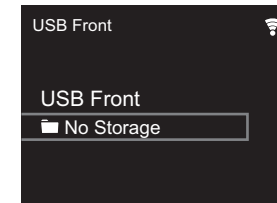

3. Sätt i din usb-lagringsenhet eller HDD i USB-porten på framsidan eller baksidan.
4. Mapparna och musikfilerna visas på displayen när laddningen är klar.

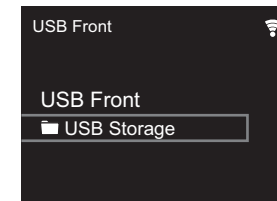

5. Välj mappen eller musikfilen med markörknapparna (d) på fjärrkontrollen och tryck på ENTER (e) för att bekräfta. Återgå till föregående display genom att trycka på RETURN (f).
6. Använd uppspelningsknapparna (c) för att stoppa uppspelningen eller för att välja spår att spela upp.

S
V



- Det finns stöd för att visa albumnamn, artistnamn och albumgrafik i musikfiler i formaten MP3/WMA/Apple Lossless/FLAC/AAC/DSD (endast DSF). Formaten för inbäddade bilder är JPEG och PNG.
- Tecken som inte kan visas på den här apparaten visas som "✳".
- USB-porten i den här enheten följer USB 2.0-standarderna. Överföringshastigheten kan vara otillräcklig för vissa innehåll som du spelar upp, vilket kan leda till ljudavbrott.

Upprepad uppspelning

1. Tryck på REPEAT (a) flera gånger under uppspelning för att visa eller på displayen.
 - : Upprepa uppspelningen av alla spår.
 - : Upprepa uppspelningen av de valda spårerna.
 Om du vill avbryta upprepad uppspelning, trycker du på REPEAT (a) flera gånger tills ikonen försvinner.

Blandad uppspelning

1. Tryck på SHUFFLE (b) flera gånger under uppspelning för att visa på displayen.
 - : Spelar spårerna i en mapp slumpmässigt.
 Om du vill avbryta blandad uppspelning, tryck på SHUFFLE (b) tills ikonen försvinner.

Krav på usb-lagringsenheten/HDD:n

- Observera att funktionen inte kan garanteras för alla usb-lagringsenheter eller HDD:ar.
- Den här enheten stöder USB-lagringsenheter som följer standarden för USB-masslagringsenheter. (Dock finns det fortfarande enheter som inte går att spela upp på den här apparaten även om de följer klasstandarderna för usb-masslagringsenheter.)
- Enheten är också kompatibel med USB-lagringsenheter som använder filsystemsformaten FAT16 eller FAT32.

- Det går inte att spela upp andra format som exFAT, NTFS och HFS på den här apparaten.
- Om USB-enheten har partitionerats behandlas varje sektion som en fristående enhet.
 - Upp till 20.000 spår per mapp kan visas, och mapparna kan ligga i upp till 16 nivåers djup.
 - USB-hubbar och USB-lagringsenheter med hub-funktioner stöds inte. Anslut inte dessa enheter till enheten.
 - Usb-lagringsenheter med säkerhetsfunktioner stöds inte på den här apparaten.
 - Om usb-lagringsenheten eller HDD:n levereras med en nätadapter, rekommenderar vi att du använder dess nätadapter för att förse den med ström.
 - Media som är isatt i en USB-kortläsare kanske inte är tillgängliga för denna funktion. Dessutom är det så att beroende på usb-lagringsenheten kanske innehållet inte kan läsas korrekt.
 - Vi tar inget som helst ansvar för förlust av eller skada på data som lagrats på en usb-lagringsenhet när den används med denna enhet. Vi rekommenderar att du säkerhetskopierar dina viktiga musikfiler i förväg.

Ljudformat som stöds

Den här apparaten stöder följande musikfilformat. Observera att ljudfiler som skyddas av upphovsrätt inte kan spelas upp på den här apparaten.

MP3 (.mp3/.MP3):

- Format som stöds: MPEG-1/MPEG-2 Audio Layer 3
- Samplingsfrekvenser som stöds: 44,1 kHz, 48 kHz
- Bithastigheter som stöds: Mellan 8 kbit/s och 320 kbit/s och VBR.

WMA (.wma/.WMA):

- Samplingsfrekvenser som stöds: 44,1 kHz, 48 kHz
- Bithastigheter som stöds: Mellan 5 kbit/s och 320 kbit/s och VBR.

- WMA Pro/Voice/WMA Lossless är format som inte stöds.

WAV (.wav/.WAV):

- WAV-filer innehåller okomprimerat PCM digitalt ljud.
- Samplingsfrekvenser som stöds: 44,1 kHz, 48 kHz, 88,2 kHz, 96 kHz, 176,4 kHz, 192 kHz
 - Kvantiseringsbit: 8 bitar, 16 bitar, 24 bitar

AIFF (.aiff/.aif/.AIFF/.AIF):

- AIFF-filer innehåller okomprimerat digitalt PCM-ljud.
- Samplingsfrekvenser som stöds: 44,1 kHz, 48 kHz, 88,2 kHz, 96 kHz, 176,4 kHz, 192 kHz
 - Kvantiseringsbit: 8 bitar, 16 bitar, 24 bitar

AAC (.aac/.m4a/.mp4/.3gp/.3g2/.AAC/.M4A/.MP4/.3GP/.3G2):

- Format som stöds: MPEG-2/MPEG-4 Audio
- Samplingsfrekvenser som stöds: 44,1 kHz, 48 kHz, 88,2 kHz, 96 kHz
- Bithastigheter som stöds: Mellan 8 kbit/s och 320 kbit/s och VBR.

FLAC (.flac/.FLAC):

- Samplingsfrekvenser som stöds: 44,1 kHz, 48 kHz, 88,2 kHz, 96 kHz, 176,4 kHz, 192 kHz
- Kvantiseringsbit: 8 bitar, 16 bitar, 24 bitar

Apple Lossless (.m4a/.mp4/.M4A/.MP4):

- Samplingsfrekvenser som stöds: 44,1 kHz, 48 kHz, 88,2 kHz, 96 kHz, 176,4 kHz, 192 kHz
- Kvantiseringsbit: 16 bitar, 24 bitar

DSD (.dsf/.dff/.DSF/.DFF):

- Format som stöds: DSF/DSDIFF
- Samplingsfrekvenser som stöds: 2,8 MHz, 5,6 MHz, 11,2 MHz



Internetradio

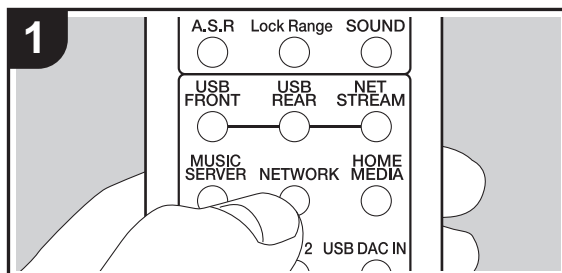

Grundläggande åtgärder

Du kan använda internetradiotjänster såsom Tuneln genom att ansluta den här enheten till ett nätverk som har internetanslutning.

Beroende på internetradiotjänsten, kan användaren behöva registrera från datorn först.

1. Sätt på apparaten.
2. Tryck på NETWORK.

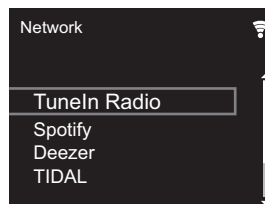

3. Välj "Tuneln Radio" med markörerna (a) på fjärrkontrollen och tryck på ENTER (b) för att bekräfta. Efter att ha växlat displayen till internetradiotjänsten, kan du välja stationer med markörknapparna (a) på fjärrkontrollen och trycka på ENTER (b) för att bekräfta. Återgå till föregående display genom att trycka på RETURN (c).

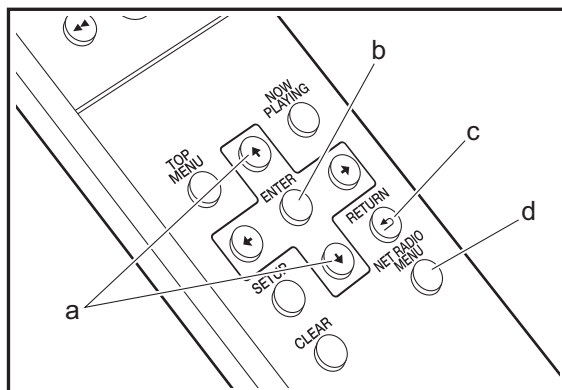

Tuneln

Du kan registrera en station du har spelat som en favorit.

1. Tryck på NET RADIO MENU (d) medan du spelar Tuneln.
2. Välj "Add to My Presets" på displayen och bekräfta.
3. För att spela en favorit väljer du, i den övre delen av skärmen i Tuneln, en registrerad station i "My Presets" och bekräftar. För att radera favoriter, trycker du på NET RADIO MENU (d) under uppspelningen, väljer "Remove from My Presets" och bekräftar.



Spotify

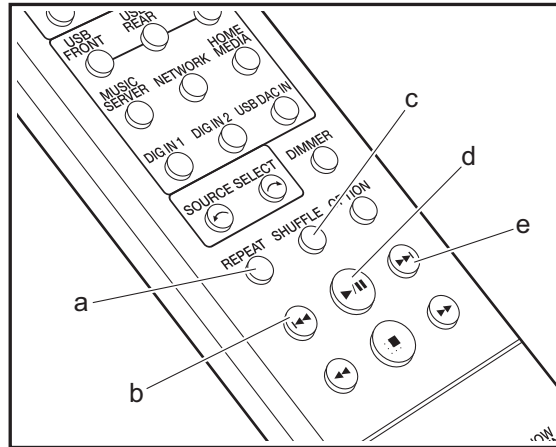
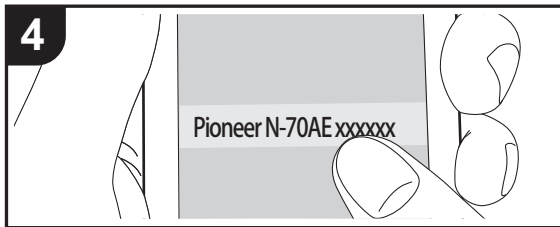
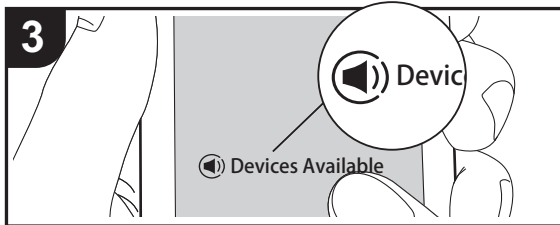
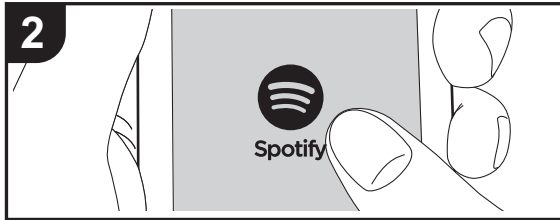
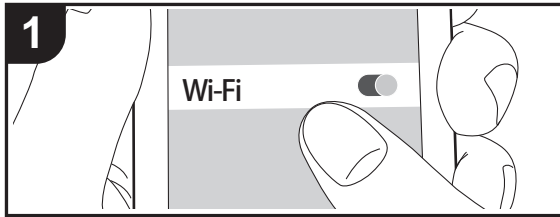

Grundläggande användning

Det går att spela upp Spotify Connect genom att ansluta den här apparaten till samma nätverk som en smarttelefon eller datorplatta. För att aktivera Spotify Connect måste du installera Spotify-applikationen på din smarttelefon eller datorplatta och skapa ett Spotify premium-konto.

1. Anslut smartmobilen till samma nätverk som den här apparaten.
2. Starta Spotify-appen.
3. Spela låten i Spotify-appen och sedan, efter att ha växlat till skärmen för att styra uppspelningen, trycker du på "Devices Available" längst ned på skärmen.
4. Välj den här apparaten.
 - Den här apparaten visas som "Pioneer N-70AE XXXXXX" eller "Pioneer N-50AE XXXXXX".
5. Den här apparatens sätts på automatiskt och ingångsväljaren ändras till Network och streamningen av Spotify startar.
 - Om "Option Setting" - "Power Off Setting" - "Network Standby" ställts in på "Off" i Setup-menyn, sätter du på apparaten manuellt och trycker sedan på NETWORK på fjärrkontrollen.
 - Här hittar du inställningarna för Spotify: www.spotify.com/connect/

Det går också att använda följande fjärrkontrollfunktioner:

- (a) Den här knappen startar upprepad uppspelning.
- (b) Den här knappen spelar föregående spår.
- (c) Den här knappen startar slumpmässig uppspelning.
- (d) Om du trycker på den här knappen under uppspelning pausar uppspelningen. Om du trycker på den vid paus, påbörjas uppspelningen igen.
- (e) Den här knappen spelar nästa låt.

S
V



AirPlay®

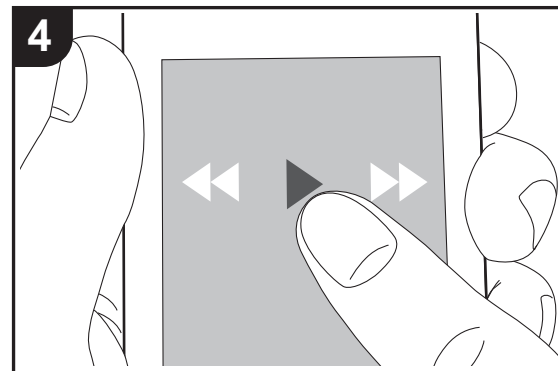
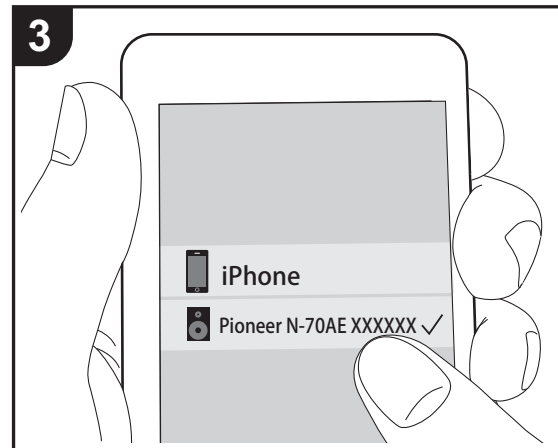
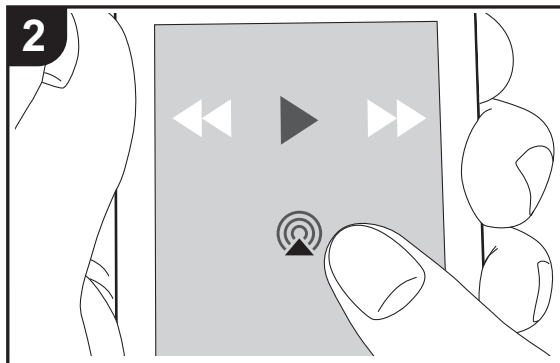
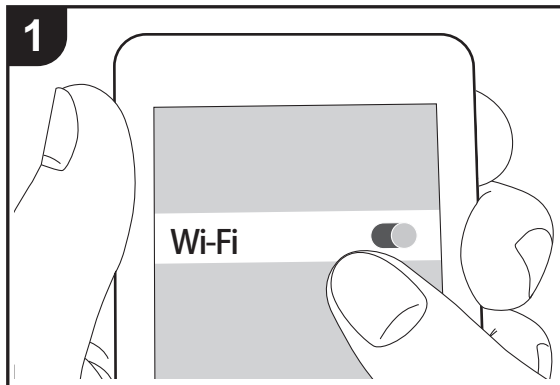

e.g., iOS 10

Grundläggande användning

Du kan njuta av musikfiler trådlöst via en iPhone®, iPod touch®, eller iPad® som är ansluten till samma åtkomstpunkt som den här enheten. Uppdatera OS-versionen i din iOS-enhet till den senaste versionen.

1. Anslut iOS-enheten till samma nätverk som den här apparaten.
2. Tryck på AirPlay-ikonen  i musikappens uppspelningsskärm på din iOS-enhet och välj den här enheten i listan över enheter som visas.
 - Den här apparaten visas som "Pioneer N-70AE XXXXXX" eller "Pioneer N-50AE XXXXXX".
 - Om ett "AirPlay Password" har lagts in i den här apparaten, skriv in lösenordet du lagt in.
3. Spela musikfilerna på iOS-enheten.
 - Vid inköpstillfället är Network Standby-funktionen inställd på On och när uppspelningen av AirPlay startar sätts strömmen till den här apparaten automatiskt på och uppspelningen startar.
 - Till följd av AirPlay-överföringsteknikens egenskaper kan det finnas en viss fördröjning innan ljudet från den här enheten spelas upp på den AirPlay-aktiverade enheten.
 - SHUFFLE och REPEAT på fjärrkontrollen fungerar inte. Använd den via iOS-enheten.

Du kan även spela upp musikfiler på datorn med iTunes (Ver. 10.2.2 eller senare). Se till att den här apparaten och datorn är anslutna till samma nätverk, klicka på AirPlay-ikonen  i iTunes, välj den här apparaten i listan över enheter som visas och börja uppspelningen av en musikfil.



Music Server

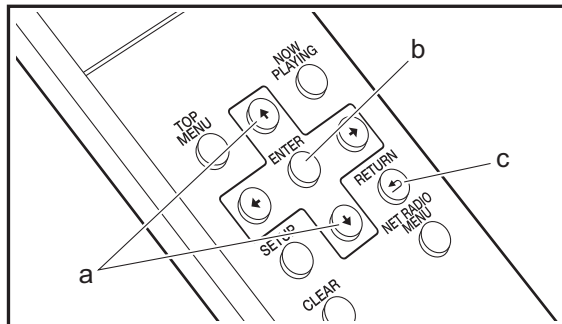
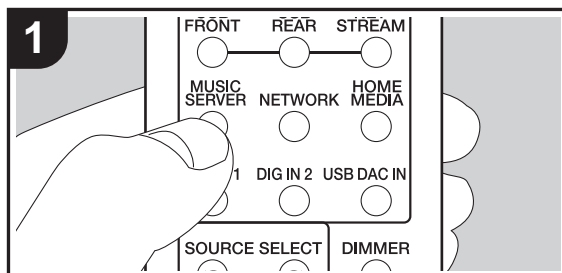

Du går att streama musikfiler som lagrats på en dator eller NAS-enhet som är ansluten till samma nätverk som den här apparaten. Den är apparatens nätverksservrar är kompatibla med samma som datorer som har spelare installerade som har en serverfunktion för Windows Media® Player 11 eller 12 eller NAS:ar som har hemnätverksfunktioner. Du kan behöva göra vissa inställningar i förväg för att använda Windows Media® Player 11 eller 12. Observera att endast musikfiler som registrerats i biblioteket hos Windows Media® Player kan spelas upp.

- Beroende på versionen på Windows Media® Player, kan namnen på alternativen du kan välja skilja sig åt.

Uppspelning

1. Sätt på apparaten.
2. Starta servern (Windows Media® Player 11, Windows Media® Player 12, eller NAS-enhet) som innehåller de musikfiler som ska spelas upp.
3. Kontrollera att datorerna och/eller NAS:arna är anslutna till samma nätverk som den här apparaten, som de ska.
4. Tryck på MUSIC SERVER.

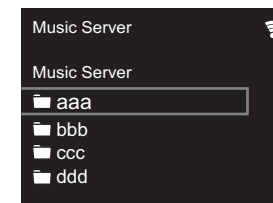

Konfigurera Windows Media® Player

■ Windows Media® Player 11

1. Slå på din PC och starta Windows Media® Player 11.
2. I "Library"-menyn väljer du "Media Sharing" för att visa en dialogruta.
3. Markera kryssrutan "Share my media" och klicka sedan på "OK" för att visa de kompatibla enheterna.
4. Välj denna enhet och klicka på "Allow".
 - När du har klickat på den markeras motsvarande ikon.
5. Klicka på "OK" för att stänga dialogrutan.
 - Beroende på versionen på Windows Media® Player, kan namnen på alternativen du kan välja skilja sig åt.

■ Windows Media® Player 12

1. Slå på din PC och starta Windows Media® Player 12.
2. I "Stream"-menyn väljer du "Turn on media streaming" för att visa en dialogruta.
 - Om direktuppspelning redan är påslaget, välj "More streaming options..." i "Stream"-menyn för att visa alla spelare i nätverket och gå sedan till steg 4.
3. Klicka på "Turn on media streaming" för att visa en lista över spelare i nätverket.
4. Välj denna enhet i "Media streaming options" och kontrollera att den är inställd på "Allow".
5. Klicka på "OK" för att stänga dialogrutan.

5. Välj servern eller musikfilen med markörerna (a) på fjärrkontrollen och tryck på ENTER (b) för att bekräfta. Återgå till föregående display genom att trycka på RETURN (c).
 - Om "No Server" visas ska du kontrollera om nätverket är korrekt anslutet.
 - Beroende på servern som används och filerna som spelas, kanske det inte går att visa den förflutna speltiden eller den kvarvarande speltiden.
 - När det gäller musikfiler på en server kan det finnas upp till 20.000 spår per mapp och mapparna kan ligga i upp till 16 olika nivåer.



Kontrollera fjärrstyrd uppspelning från en dator

Du kan använda denna enhet till att spela musikfiler lagrade på din dator genom att styra datorn i ditt hemnätverk. Enheten stöder fjärrstyrd uppspelning via Windows Media® Player 12.

1. Slå på din PC och starta Windows Media® Player 12.
 2. Öppna "Stream"-menyn och kontrollera att "Allow remote control of my Player..." är markerad. Klicka på "Turn on media streaming" för att visa en lista över spelare i nätverket.
 3. Markera och högerklicka på musikfilen som ska spelas upp med Windows Media® Player 12. För att spela musikfiler på en annan server med fjärruppspelning, öppna målservern från "Other Libraries" och välj den musikfil du vill spela.
 4. Välj den här enheten i "Play to" och öppna "Play to"-fönstret i Windows Media® Player 12 och starta uppspelningen på enheten. Om du använder Windows® 8.1 på din dator, klicka på "Play to" och välj därefter denna enhet. Om du använder Windows® 10 på din dator, klicka på "Cast to Device" och välj den här apparaten. Operationer under fjärruppspelning kan utföras från "Play to"-fönstret på datorn.
- Det går inte att använda fjärrstyrd uppspelning när du använder en nätverkstjänst eller spelar musikfiler från en usb-lagringsenhet.
 - Beroende på versionen på Windows, kan namnen på alternativen du kan välja skilja sig åt.

Ljudformat som stöds

Den här apparaten stöder följande musikfilformat.

- Observera att för uppspelning via trådlöst nätverk stöds inte samplingsfrekvensen 88,2 kHz eller högre och DSD stöds inte.
- Fjärruppspelning av FLAC och DSD stöds inte heller.

- Filer med variabel bithastighet (VBR) stöds. Men uppspelningstiderna kanske inte visas korrekt.
- Fjärruppspelning stödjer inte sömlös uppspelning.

MP3 (.mp3/.MP3):

- Format som stöds: MPEG-1/MPEG-2 Audio Layer-3
- Samplingsfrekvenser som stöds: 44,1 kHz, 48 kHz
- Bithastigheter som stöds: Mellan 8 kbit/s och 320 kbit/s och VBR

WMA (.wma/.WMA):

- Samplingsfrekvenser som stöds: 44,1 kHz, 48 kHz
- Bithastigheter som stöds: Mellan 8 kbit/s och 320 kbit/s och VBR
- WMA Pro/Voice/WMA Lossless är format som inte stöds.

WAV (.wav/.WAV):

WAV-filer innehåller okomprimerat PCM digitalt ljud.

- Samplingsfrekvenser som stöds: 44,1 kHz, 48 kHz, 88,2 kHz, 96 kHz, 176,4 kHz, 192 kHz
- Kvantiseringsbit: 8 bitar, 16 bitar, 24 bitar

AIFF (.aiff/.aif/.AIFF/.AIF):

AIFF-filer innehåller okomprimerat digitalt PCM-ljud.

- Samplingsfrekvenser som stöds: 44,1 kHz, 48 kHz, 88,2 kHz, 96 kHz, 176,4 kHz, 192 kHz
- Kvantiseringsbit: 8 bitar, 16 bitar, 24 bitar

AAC (.aac/.m4a/.mp4/.3gp/.3g2/.AAC/.M4A/.MP4/.3GP/.3G2):

- Format som stöds: MPEG-2/MPEG-4 Audio
- Samplingsfrekvenser som stöds: 44,1 kHz, 48 kHz, 88,2 kHz, 96 kHz
- Bithastigheter som stöds: Mellan 8 kbit/s och 320 kbit/s och VBR.

FLAC (.flac/.FLAC):

- Samplingsfrekvenser som stöds: 44,1 kHz, 48 kHz, 88,2 kHz, 96 kHz, 176,4 kHz, 192 kHz
- Kvantiseringsbit: 8 bitar, 16 bitar, 24 bitar

LPCM (Linear PCM):

- Samplingsfrekvenser som stöds: 44,1 kHz, 48 kHz
- Kvantiseringsbit: 16 bitar

Apple Lossless (.m4a/.mp4/.M4A/.MP4):

- Samplingsfrekvenser som stöds: 44,1 kHz, 48 kHz, 88,2 kHz, 96 kHz, 176,4 kHz, 192 kHz
- Kvantiseringsbit: 16 bitar, 24 bitar

DSD (.dsf/.dff/.DSF/.DFF):

- Format som stöds: DSF/DSDIFF
- Samplingsfrekvenser som stöds: 2,8 MHz, 5,6 MHz, 11,2 MHz



Användning av en dator för att spara och radera musik på en usb-HDD som är ansluten till den här apparaten

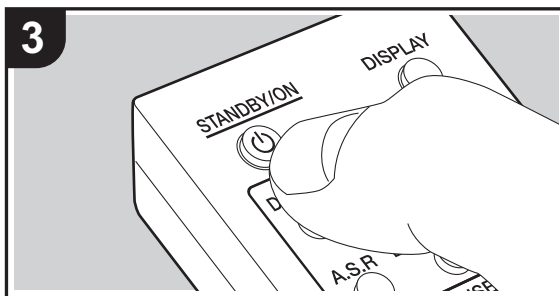
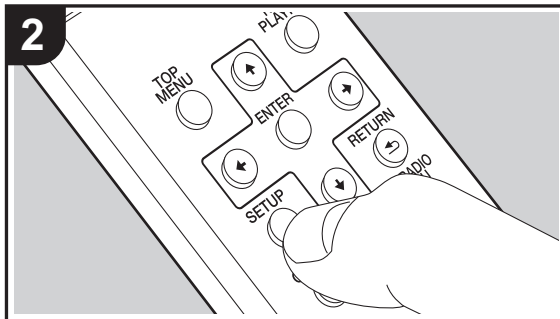
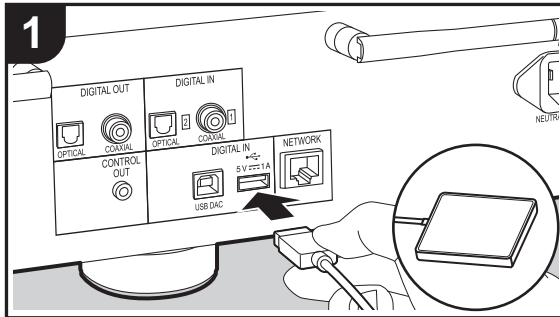

Grundläggande åtgärder

Du kan spara och radera musikfiler direkt via nätverket utan att koppla loss HDD:n (hårddisken) som är ansluten till usb-porten på baksidan av huvudapparaten och ansluta den till datorn igen.

- Sätt i din HDD i usb-porten på huvudapparaten **baksida**. Använd en HDD för Windows® när du ansluter en HDD.
 - Sätt i din HDD i usb-porten på huvudapparaten **baksida** för att använda den här funktionen.
- Formatera den anslutna HDD:n. Välj "Option Setting" - "Storage" - "Format" i den här apparatens Setup-meny, välj sedan "Start" och tryck på ENTER.
 - Du måste formatera med den här apparaten för att använda den här funktionen.
 - Sätt inte huvudapparaten i standby innan formateringen är klar.
 - När du formaterar HDD:n kommer all information på den att raderas, så du bör göra en säkerhetskopia före formatering.
 - Om du inte kan formatera med den här apparaten, prova först att formatera den med din dator och försök sedan att formatera med den här apparaten igen.
- Välj "Option Setting" - "Power Off Setting" - "Network Standby" i den här apparatens Setup-meny, välj sedan "On (USB Power)" och tryck på ENTER.

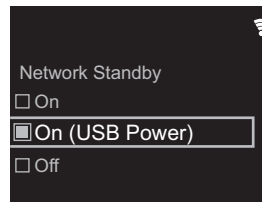

- Sätt den här apparaten i standby.
 - När den här apparaten är på, kan du inte använda en dator för att komma åt HDD:n som är ansluten till usb-

- porten på huvudapparaten baksida.
 - Det visas en lista av enheter som är anslutna till nätverket på en dator som är ansluten till samma nätverk som den här apparaten.
 - Den här apparaten visas som "Modellnamn XXXXXX". (XXXXXX är alfanumeriska tecken som identifierar varje apparat)
 - I Windows® ska du klicka på ikonen som visar apparaten som en dator och inte på ikonen som visar den som en medieenhet.
 - Du kan se innehållet för den HDD som är ansluten till usb-porten på huvudapparaten baksida i "USB Storage"-mappen i den här apparatens mapp. Använd vanliga datorkommandon för att spara eller radera filerna.
 - Vi har bekräftat att den här funktionen fungerar på följande operativsystem. (Gäller från mars 2017)
 - Windows® 7
 - Windows® 8.1
 - Windows® 10
 - macOS Sierra 10.12
 - Om den här apparaten inte visas i nätverkslistan i Windows®, ska du utföra åtgärden "Uppdatera till den senaste informationen".
 - Vi garanterar inte att det fungerar att spela upp spår etc. som sparats på en HDD som är ansluten till den här apparaten, på annan utrustning via nätverket.

S
V



Att använda den här apparaten som en D/A-omvandlare

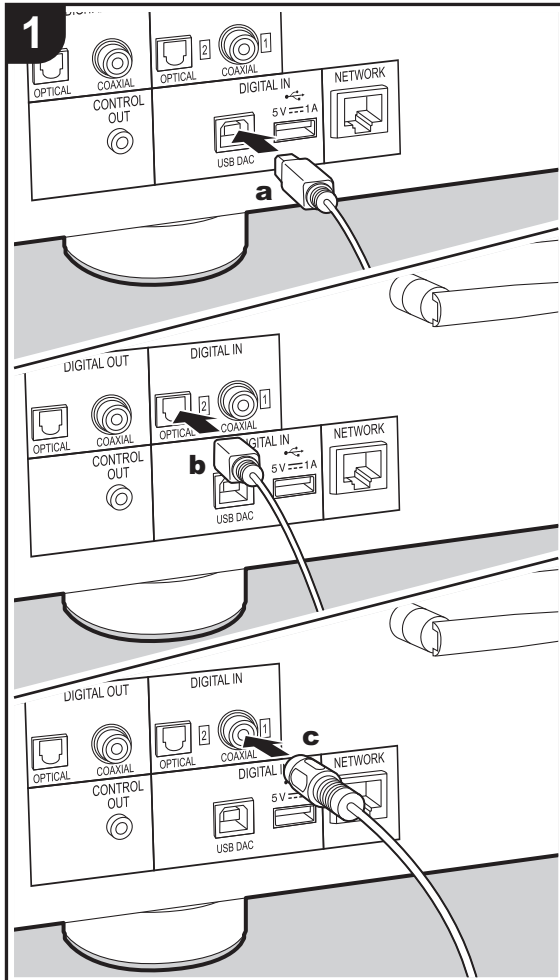

a usb-kabel, **b** Digital optisk kabel, **c** Digital koaxialkabel

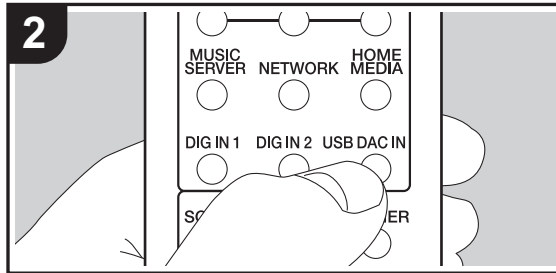

Du kan konvertera det digitala ljudet från datorer och ljudenheter som cd-spelare till analogt ljud och sedan mata ut dem från ANALOG OUT-uttagen.

Du måste installera en särskild drivrutin på din dator för att spela upp ljud från den. Ladda ned drivrutinen från vår webbplats.

<http://www.pioneer-audiovisual.eu/>

Anslutningar

Använd en usb-kabel av A—B typ för att ansluta till en dator. För att ansluta ljudenheter, som cd-spelare, använder du antingen en digital optisk kabel eller en digital koaxialkabel beroende på uttagen på enheten som ska anslutas.

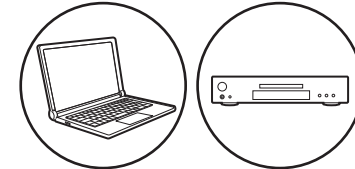

Uppspelning

1. Sätt på apparaten.
2. När du spelar upp från en dator som är ansluten till USB DAC-porten, trycker du på USB DAC IN för att ändra ingången på den här apparaten till "USB DAC In".

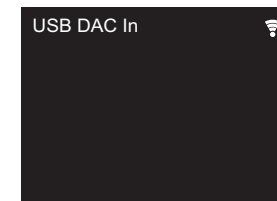



När du spelar upp från en enhet som är ansluten till DIGITAL IN OPTICAL-uttaget, trycker du på DIG IN 2 för att ändra ingången på den här apparaten till "Digital In 2".

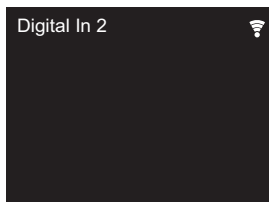

När du spelar upp från en enhet som är ansluten till DIGITAL IN COAXIAL-uttaget, trycker du på DIG IN 1 för att ändra ingången på den här apparaten till "Digital In 1".

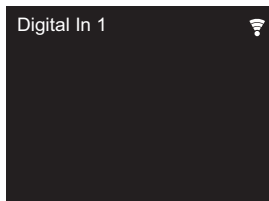

3. Starta uppspelning från spelaren.

- De digitala signaler som du kan mata in med den här apparaten är följande.
(De kanske inte fungerar beroende på den anslutna enheten eller miljön)
 - Signaler som kan matas in via USB DAC-porten:
Linjära PCM-signaler med en samplingsfrekvens och kvantiseringsbithastighet på upp till 384 kHz/32 bitar och DSD med en samplingsfrekvens på upp till 11,2 MHz.
 - Signaler som kan matas in via DIGITAL IN OPTICAL/COAXIAL-uttagen: Linjära PCM-signaler med en samplingsfrekvens och kvantiseringsbithastighet på upp till 192 kHz/24 bitar



Att justera ljudkvaliteten

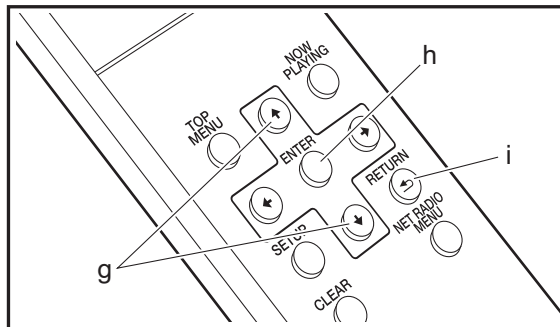
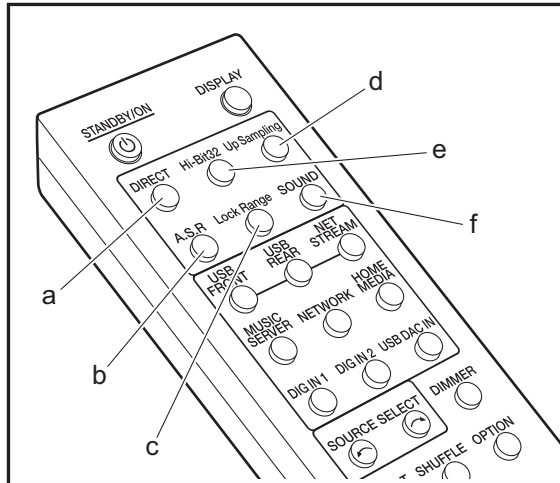

Att återge det ursprungliga ljudet verklighetstroget (DIRECT-läge)

Bearbetning som påverkar ljudkvaliteten stängs av så att ljudet som återges är närmare originalet.

- Tryck på DIRECT (a).
- DIRECT-Indikatorn på framsidan av huvudapparaten tänds när DIRECT-läget är på.
- När DIRECT-läget är på, läses Auto Sound Retriever, Hi-Bit32 och Up Sampling på av.

Att spela upp ännu bättre ljudkvalitet (SOUND-menyn)

Använd SOUND-menyn för att behandla ljudet på en mängd olika sätt så att du får ännu bättre ljudkvalitet.

- Tryck på SOUND (f).

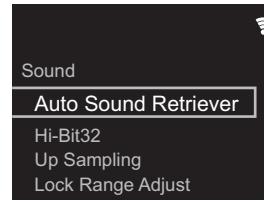

- Välj önskat alternativ eller inställningsvärde med markörerna på fjärrkontrollen (g) och tryck på ENTER (h) för att bekräfta ditt val. Återgå till föregående display genom att trycka på RETURN (i).
- Tryck på SOUND (f), för att lämna inställningarna.

■ Auto Sound Retriever

Genom att kompensera för de delar som raderas under behandlingen för att komprimera ljudet, kan apparaten berika och förbättra ljudets modulation.

- Du kan också trycka på A.S.R (b) för att sätta på och stänga av funktionen.

- Den här funktionen kan inte användas när DIRECT-läget är på.

■ Hi-Bit32

Det dynamiska omfånget utökas genom att konvertera ljud som har en kvantiseringsbithastighet mellan 16 och 24 bitar till att få en kvantiseringsbithastighet på 32 bitar. Detta ger en lenare och mer förfinad ljudåtergivning.

- Hi-Bit32-indikatorn på framsidan av huvudapparaten tänds när den här funktionen är på.
- Du kan också trycka på Hi-Bit32 (e) för att sätta på och stänga av funktionen.
- Den här funktionen kan inte användas när DIRECT-läget är på.

■ Up Sampling

Att utöka samplingsfrekvensen gör att det blir lättare att återge ljud med högre klarhet.

- Up Sampling-indikatorn på framsidan av huvudapparaten tänds när den här funktionen är på.
- Du kan också trycka på Up Sampling (d) för att sätta på och stänga av funktionen.
- Den här funktionen kan inte användas när DIRECT-läget är på.

■ Lock Range Adjust

Ljudkvaliteten förbättras genom att begränsa låsömfånget så att oförutsedda ljud minskas. Men om man begränsar låsömfånget för mycket, kan det orsaka avbrott i ljudet och brus. Justera låsömfånget samtidigt som du lyssnar på ljudet. Olika inställningar kan göras för den här inställningen för varje ingångsväljare.

"Range 7" (standardvärde) till "Range 1 (for Expert)"

- Du kan också trycka på Lock Range (c) för att visa Lock Range Adjust-inställningsskärmen.

S
V



Skriwa in text

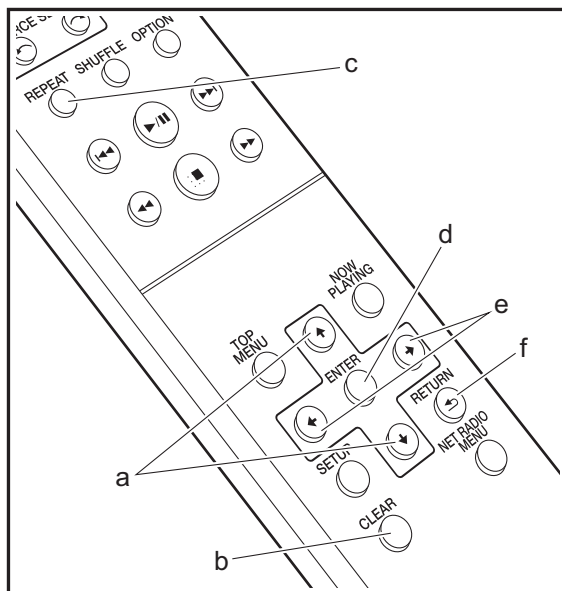

Använd följande knappar på fjärrkontrollen för att mata in text, lösenord etc.

▲/▼-knappar (a): Varje gång du trycker ändras tecknet.

CLEAR-knapp (b): Raderar tecknet vid markörens position.

REPEAT -knapp (c): Varje tryck ändrar texttypen i ordningen versaler → gemener → siffror → symboler.

ENTER -knapp (d): Bekräftar innehållet som skrivits in.

◀/▶-knappar (e): Ändrar positionen (markörpositionen) dit tecknet ska skrivas in.

RETURN-knapp (f): Avbryter skrivandet och går tillbaka till föregående display.

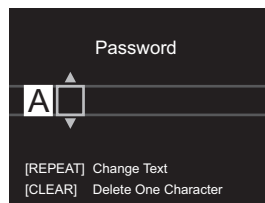



Ytterligare information om uppspelningsfunktioner

På grund av uppdateringar av det fasta programmet (systemets program) efter det att du köpt produkten eller ändringar i programvaran under produktens tillverkning, kan det finnas tillägg till eller ändringar av tillgängliga funktioner jämfört med de som finns i bruksanvisningen.

Se följande referenser för mer information om uppspelningsfunktioner som har lagts till eller ändrats.

[Ytterligare information om uppspelningsfunktioner](#)

[>>> Klicka här <<<](#)





Avancerade inställningar

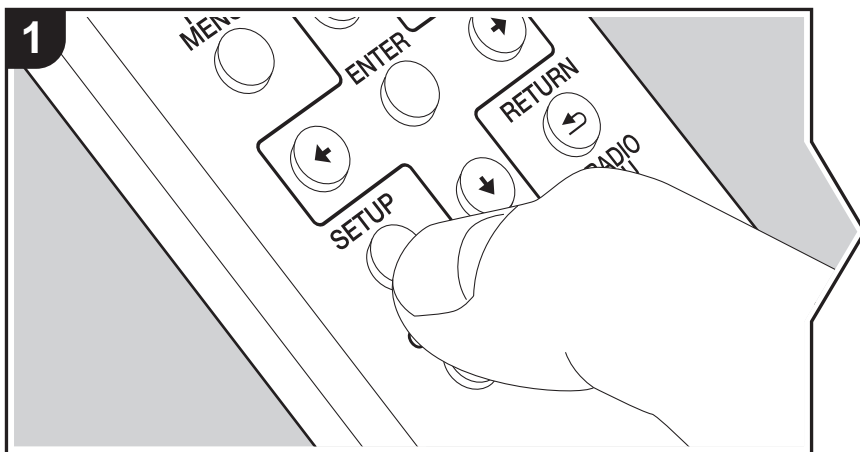

Enheten gör det möjligt för dig att konfigurera avancerade inställningar för att ge dig en ännu bättre erfarenhet.

1. Tryck på SETUP på fjärrkontrollen.

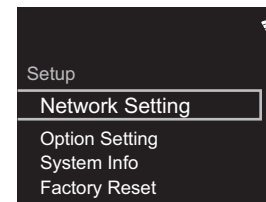

2. Efter att Setup-skärmen visats, väljer du innehållet eller inställningarna med markörknapparna på fjärrkontrollen och trycker på ENTER för att bekräfta ditt val. Återgå till föregående skärmbild genom att trycka på RETURN.
3. Tryck på SETUP, för att lämna inställningarna.

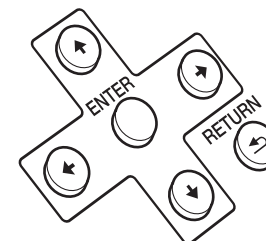

Network Setting

■ Connection

Välj nätverksanslutningstyp.

"Wi-Fi": Att ansluta via trådlöst nätverk

"Wired" (Standardvärde): Att ansluta via kabelanslutet nätverk

Utför "Wi-Fi Setup" om du har valt "Wi-Fi".

■ Wi-Fi Setup

Gör wifi-anslutningsinställningarna. (→P12)

Den kan endast ställas in när "Wi-Fi" valts i "Connection".



- Du kan göra wifi-inställningarna med en webbläsare på en dator. Mer information finns under "Web Setup" (➔P30).

■ DHCP

"On" (Standardvärde): Automatisk konfigurering med DHCP

"Off": Manuell konfigurering utan DHCP

Om du väljer "Off", måste du ställa in "IP Address", "Subnet Mask", "Gateway" och "DNS Server" manuellt.

■ IP Address

Visar/ställer in IP-adressen.

■ Subnet Mask

Visar/ställer in subnet mask.

■ Gateway

Visar/ställer in gateway.

■ DNS Server

Visar/ställer in den primära DNS-servern.

■ Proxy URL

Visar/ställer in proxyservrens URL.

■ Proxy Port

Visar/ställer in proxyservrens portnummer när du anger "Proxy URL".

■ Friendly Name

Ändra det enhetsnamn som visas för den här apparaten på andra enheter som är anslutna till nätverket, till ett som är lätt att känna igen. Du kan skriva in upp till 31 tecken. Mer information om hur du skriver in text finns under "Skriva in text" (➔P26). Efter att du skrivit klart, trycker du på ENTER.

■ AirPlay Password

Du kan ange ett lösenord på upp till 31 tecken, så att endast registrerade användare kan använda AirPlay. Mer information om hur du skriver in text finns under "Skriva in text"

(➔P26). Efter att du skrivit klart, trycker du på ENTER.

■ Network Check

Du kan kontrollera nätverksanslutningen.

Option Setting

■ Power Off Setting

Auto Standby	Denna inställning sätter automatiskt enheten i standby-läge efter 20 minuters inaktivitet utan någon ljudinmatning. "On" (Standardvärde): Enheten går automatiskt in i standby-läge. "Off": Enheten går inte automatiskt in i standby-läge.
Network Standby	När den här funktionen står på "On", kan du sätta på strömmen till apparaten via nätverket med en app som kan styra den här apparaten. <ul style="list-style-type: none"> • När du har valt "On (USB Power)" och den här apparaten är i standby, kan du använda en dator som är ansluten till samma nätverk som den här apparaten för att komma åt HDD:n som är ansluten till usb-porten på huvudapparatens baksida. • Om antingen "On" (standardinställning) eller "On (USB Power)" valts blir strömförbrukningen i standby högre än normalt. • När anslutningen till nätverket förloras, kan "Network Standby" inaktiveras för att minska energiförbrukningen.

■ Digital Filter

"Slow": Mjukt och flytande ljud

"Sharp" (Standardvärde): Ljud med mer struktur och fasthet

"Short": Ljud som startar snabbt och verkar röra sig framåt "Short"

■ Storage

Information	Filsystemet, den tillgängliga kapaciteten och den totala kapaciteten för HDD:n som är ansluten till usb-porten på huvudapparatens baksida visas.
-------------	--

S
V



Format	<p>Formatera HDD:n som är ansluten till usb-porten på huvudapparatus baksida. För att kunna använda en dator som är ansluten till samma nätverk som den här apparaten för att komma åt HDD:n som är ansluten till den här apparaten, måste HDD:n formateras med den här apparaten. När du formaterar HDD:n kommer all information på den att raderas, så du bör göra en säkerhetskopia före formatering. Välj "Start", för att formatera och tryck sedan på ENTER.</p> <ul style="list-style-type: none"> Spåren, filerna etc. på en HDD, som formaterats med den här apparaten, kan inte visas ens när du direktansluter den till en dator.
--------	---

■ Language

Välj det språk som visas på displayen.

Engelska (standardvärde), tyska, franska, spanska, italienska, holländska, svenska, ryska, kinesiska

■ Digital Out

Gör inställningarna för digital ljudutmatning.

"On" (Standardvärde), "Off"

■ Balance Out (endast N-70AE)

Du kan växla fasen för den här apparatus XLR ANALOG OUT-uttag så att den matchar XLR-uttaget på den anslutna enheten.

"2-HOT/3-COLD" (standardvärde), "2-COLD/3-HOT"

- När du ansluter en integrerad förstärkare eller en annan enhet med en analog ljudkabel, väljer du "2-HOT/3-COLD". Fasen för ljudet som skickas ut inverteras när du väljer "2-COLD/3-HOT".

System Info

Den här apparatus MAC-adress och den aktuella versionen på den inbyggda programvaran visas.

Factory Reset

Återställ apparatus inställningar till det läge de var i vid leveransen. Vi rekommenderar att du noterar de inställningar du ändrat innan du fortsätter med fabriksåterställningen. Välj "Start" och bekräfta för att gå vidare. Apparaten kommer automatiskt att sättas i standby när initialiseringen är klar.

Update

"Update" visas inte om det inte finns några uppdateringar av den inbyggda programvaran.

■ via Network

Tryck på ENTER för att välja om du vill uppdatera den fasta programvaran via nätverket.

■ via USB

Tryck på ENTER för att välja om du vill uppdatera den fasta programvaran via USB.

Web Setup

Du kan göra wifi-inställningarna med en webbläsare på en dator. Se till att din dator är ansluten trådlöst till routern.

Du inte göra den här inställningen om den här apparaten är ansluten till routern med en Ethernet-kabel.

- Sätt på apparaten.
- Tryck på SETUP på fjärrkontrollen, välj "Wi-Fi" i "Network Setting" - "Connection", och välj sedan "Wi-Fi Setup".
- Tryck på $\blacktriangle/\blacktriangledown$ för att välja "Use iOS Device" och tryck på ENTER.
- Välj den här apparatus SSID i listan med trådlösa nätverksanslutningar i din dator (softap_0009B0xxxxxx).
 - "xxxxxx" i SSID är de nedre tre byte i MAC adressen.
- Öppna webbläsaren på din dator och gå till <http://192.168.200.1>.
- "Web Setup"-menyn visas. Gör nätverksinställningarna för den här enheten.
 - Den här funktionen kanske inte fungerar beroende på utrustningen som används eller anslutningsmiljön.
 - Titta i en lämplig bruksanvisning för information om hur du använder datorn.
 - Eftersom den här sortens anslutning inte är kodad, finns en mindre säkerhetsrisk.

S
V



Uppdatering av den fasta programvaran

Den här apparatens uppdateringsfunktion.

Den här apparaten har en funktion för att kunna uppdatera den fasta programvaran (systemprogramvaran) via ett nätverk eller via usb-porten. Det gör att vi kan göra förbättringar i ett antal funktioner och lägga till funktioner.

Hur man uppdaterar

Det finns två metoder för att uppdatera den fasta programvaran: via nätverk och via usb. Uppdateringen kan ta cirka 5 minuter att slutföra med endera metoden: via nätverk eller via usb. Dessutom garanteras de befintliga inställningarna oavsett vilken metod som används för att uppdatera.

- Besök vårt företags webbplats för att få den senaste informationen om uppdateringar. Det finns inget behov att uppdatera den här apparatens fasta programvara om det inte finns någon uppdatering tillgänglig.
- När det görs via ett nätverk kan det ta ännu längre tid beroende på anslutningsstatus.
- Under uppdateringen, undvik att
 - Koppla bort och återanslut en kabel eller usb-lagringsenhet eller utför en åtgärd på komponenten, som att stänga av strömmen
 - Att ansluta till den här apparaten från en dator eller en smartmobil med en app

Ansvarsfriskrivning: Programmet och medföljande onlinedokumentation tillhandahålls till dig för användning på egen risk.

Vi tar inget ansvar för, och du får ingen gottgörelse för några som helst anspråk angående din användning av programmet eller den medföljande online-dokumentationen, oavsett rättslig princip, och oavsett om det innefattar ersättningsrätt eller kontrakt.

Vi kommer under inga omständigheter vara ansvariga inför dig eller en tredje part för några särskilda, indirekta, oavsiktliga skador eller följdskador av något slag, inklusive, men ej begränsat till, ersättning, återbetalning eller skadestånd på grund av förlust av nuvarande eller framtida vinst, förlust av data eller av några andra skäl.

Uppdatera firmware via nätverk

- Kontrollera att enheten är påslagen, och att anslutningen till internet är säkrad.
 - Stäng av kontrollkomponenten (dator, etc.) som är ansluten till nätverket.
 - Stoppa uppspelningen av internetradio, USB-lagringsenhet eller innehåll från servern.
1. Inställningskärmen visas i displayen när du trycker på SETUP på fjärrkontrollen.

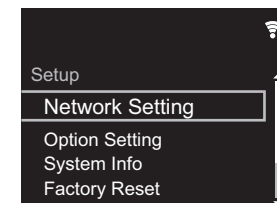

2. Tryck på ▲/▼ och ENTER för att välja "Update" - "via Network" i den ordningen.

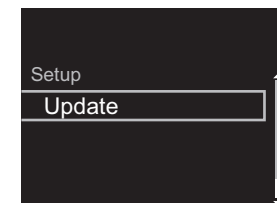

- "Update" visas inte om det inte finns några uppdateringar av den inbyggda programvaran.
3. Tryck på ENTER för att starta uppdateringen av den fasta programvaran.
 - "COMPLETE" visas när uppdateringen är slutförd.
 4. Tryck på ⏻/I STANDBY/ON på huvudapparaten för att stänga av strömmen till apparaten. Processen är klar och din firmware är uppdaterad till den senaste versionen.



Om ett felmeddelande visas: När ett fel inträffar visas "*-*-* Error!" på apparatens display. ("*" representerar ett alfanumeriskt tecken.) Kontrollera följande:

- *-01, *-10: Ethernet-kabeln hittades inte. Anslut nätverkskabeln ordentligt.
- *-02, *-03, *-04, *-05, *-06, *-11, *-13, *-14, *-16, *-17, *-18, *-20, *-21: Anslutningsfel för internet. Kontrollera följande:
 - Routern är på
 - Den här apparaten och routern är anslutna via nätverket
- Försök med att slå av och sedan på strömmen igen till enheten och routern. Detta kan lösa problemet. Om du fortfarande inte kan ansluta till internet kanske DNS-servern eller proxyservern är ur funktion tillfälligt. Kontrollera tjänstens status hos din internetleverantör.
- **Övrigt:** Dra ur och sätt sedan i nätkabeln igen, upprepa sedan från början.

Uppdatera via USB

- Förbered en usb-lagringsenhet som är 128 MB eller större (med filsystemsformaten FAT16 eller FAT32).
- Radera alla data som lagrats på USB-lagringsenheten.
- Stäng av kontrollkomponenten (dator, etc.) som är ansluten till nätverket.
- Stoppa uppspelningen av internetradio, USB-lagringsenhet eller innehåll från servern.
- Vissa USB-lagringsenheter kan ta lång tid att ladda, kanske inte laddas korrekt, eller kanske inte matas korrekt beroende på enheten eller dess innehåll.
- Vi tar inte på något sätt ansvar för eventuella förluster eller skadade data, eller lagringsfel som uppstår till följd av att usb-lagringsenheten används med den här apparaten. Tack för din förståelse.

1. Anslut USB-lagringsenheten till din dator.
2. Ladda ner filen till den fasta programvaran från vårt företags webbplats till din dator och packa upp den.

Firmwarefiler namnges på följande sätt:

PIONAP****_*****.zip
Packa upp filen på din dator. Antalet filer och mappar som packas upp varierar beroende på modellen.

3. Kopiera alla uppackade filer och kataloger till rotmappen på USB-lagringsenheten.
 - Se till att kopiera de uppackade filerna.
4. Anslut usb-lagringsenheten till den här apparatens USB-port.
 - Om du ansluter en USB-hårddisk till USB-porten på enheten rekommenderar vi att du använder dess nätadapter för att strömförsörja den.
 - Om USB-enheten har partitionerats behandlas varje sektion som en fristående enhet.
5. Setup-skärmen visas i displayen när du trycker på SETUP-knappen på fjärrkontrollen.

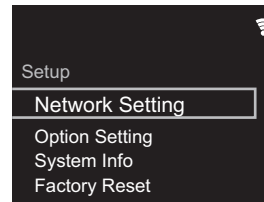

6. Tryck på \uparrow/\downarrow och ENTER för att välja "Update" - "via USB" i den ordningen.

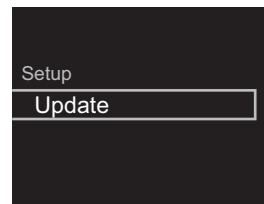

- "Update" visas inte om det inte finns några uppdateringar av den inbyggda programvaran.

7. Tryck på ENTER för att starta uppdateringen av den fasta programvaran.

- "COMPLETE" visas när uppdateringen är slutförd.

8. Tryck på O/I STANDBY/ON på huvudapparaten för att stänga av strömmen till apparaten. Processen är klar och din firmware är uppdaterad till den senaste versionen.
9. Ta bort usb-lagringsenheten från den här apparaten.

Om ett felmeddelande visas: När ett fel inträffar visas "*-*-* Error!" på apparatens display. Kontrollera följande:

- *-01, *-10: Usb-lagringsenheten hittades inte. Kontrollera om usb-lagringsenheten eller usb-kabeln sitter i korrekt i den här apparatens USB-port. Anslut USB-lagringsenheten till en extern strömkälla, om den har en egen strömförsörjning.
- *-05, *-13, *-20, *-21: Den fasta programvarufilen finns inte i rotmappen på usb-lagringsenheten, eller så är den fasta programvarufilen avsedd för en annan modell. Försök igen från nedladdningen av firmwarefilen.
- **Övrigt:** Dra ur och sätt sedan i nätkabeln igen, upprepa sedan från början.

S
V



Felsökning

Innan du startar proceduren

När en funktion är instabil, kan problemet lösas genom att helt enkelt sätta på strömmen, sätta den i standby eller dra ur/sätta i nätkabeln, hellre än att gå igenom inställningarna och funktionerna. Testa de enkla åtgärderna på både enheten och den anslutna utrustningen. Om problemet inte avhjälpas efter att ha gått igenom "Felsökning", kan en återställning av apparaten, till samma status som vid leveransen, lösa problemet. Observera att dina inställningar också kommer att initialiseras när du återställer, så vi rekommenderar att du noterar dina inställningar innan du gör följande.

Återställ den här apparaten (detta återställer apparatens inställningar till standardinställningarna)

1. Tryck på SETUP på fjärrkontrollen, välj "Factory Reset" - "Start" i Setup-skärmen och tryck på ENTER.
2. Tryck på ENTER.
3. Apparaten går över i standby och inställningarna återställs.

■ Ström

Kan inte slå på enheten

- Dra ut nätkabeln ur vägguttaget, vänta minst 2 minuter och sätt sedan in den igen.

Enheten stängs av oväntat

- Apparaten går automatiskt i standby när inställningen är "Option Setting" - "Power Off Setting" - "Auto Standby" i funktionen i Setup-menyn.

⏻/⏻ STANDBY/ON-indikatorn på huvudapparaten fortsätter att blinka blått och det går inte att använda den

- Dra ut nätkabeln ur vägguttaget, vänta minst 2 minuter och sätt sedan in den igen. Om detta inte löser problemet kan det ha uppstått ett funktionsfel. Dra ur nätkabeln ur

vägguttaget och kontakta återförsäljaren eller vår kundsupport.

■ Displayen tänds inte

- Det är möjligt att displayen har stängts av genom att man tryckt på DISPLAY. Tryck på DISPLAY för att sätta på displayen.

■ Wifi-anslutning

- Försök med att sätta i/dra ur strömförsörjningen till den här apparaten och routern och försök sedan att starta om routern.

Kan inte ansluta till åtkomstpunkten

- Kontrollera att inställningen för SSID och kryptering (WEP, etc.) är korrekt.
- Anslutning till en SSID som innehåller multibyte-tecken stöds inte. Namnge SSID för den trådlösa nätverksrouter som används med endast alfanumeriska enbytes-tecken och försök igen.
- Om den trådlösa nätverksroutern är inställd på stealth-läge (läge för att dölja SSID-nyckeln) eller om NÅGON anslutning är avstängd visas inte SSID. Ändra inställningen och försök igen.

Ansluten till en annan SSID än den SSID som valts

- En del åtkomstpunkter gör att du kan ställa in flera SSID för en apparat. Om du använder den automatiska inställningsknappen på en sådan router kan det hända att du ansluter till ett annat SSID än det SSID du vill ansluta till. Använd den anslutningsmetod som krävs för att mata in lösenordet om det händer.

Uppspelningen avbryts och kommunikationen fungerar inte

- Minska avståndet från åtkomstpunkten eller ta bort föremål som hindrar sikten och försök igen. Placera inte

enheten i närheten av mikrovågsugnar eller andra accesspunkter.

Vi rekommenderar att du placerar åtkomstpunkten och apparaten i samma rum.

- Om det finns ett metallföremål i närheten av enheten kanske trådlös nätverksanslutning inte är möjlig eftersom metall kan påverka radiovågor.
- Om andra åtkomstpunkter används i närheten av apparaten kan flera problem, som avbruten uppspelning och kommunikation, inträffa. Du kan undvika dessa problem genom att byta kanal på din åtkomstpunkt. Instruktioner om hur du byter kanal finns i bruksanvisningen som följer med din åtkomstpunkt.

■ Audio

Ljudet avbryts

- Om man begränsar låsombången för mycket med Lock Range Adjust-inställningen, kan det orsaka avbrott i ljudet och även orsaka brus. Avbrott i ljudet som orsakas av justeringen av låsombången täcks inte av vår funktionsgaranti. Lyssna på ljudet medan du justerar låsombången.

Det hörs inget digitalt ljud

- Ställ in "Option Setting" - "Digital Out" i Setup-menyn på "On".
- Det går inte att skicka ut DSD-ljud digitalt.

■ Det går inte att spela från en usb-lagringsenhet/HDD

- Kontrollera om usb-lagringsenheten eller usb-kabeln sitter i korrekt i den här apparatens USB-port.
- Ta bort USB-minnet från enheten och försök sedan ansluta det igen.
- Det är inte alltid den här apparaten känner av usb-lagringsenheter och hårddiskar som den ska. Försök att

S
V



växla den här apparaten till standby och sätt sedan på den igen.

- Beroende på typen av format kanske uppspelningen inte kan utföras normalt. Kontrollera vilka typer av filformat som stöds. (➔P16)
- Försiktighetsåtgärder som gäller usb- och HDD-enheter (➔P16)

■ Nätverksfunktion

- Om du inte kan välja en nätverkstjänst, kommer det att gå att välja den när nätverksfunktionen har startat.
- Försök med att sätta i/dra ur strömförsörjningen till den här apparaten och routern och försök sedan att starta om routern.

Kan inte komma åt internetradio

- Vissa nätverkstjänster eller innehåll tillgängligt via enheten kanske inte är tillgängligt om tjänsteleverantören avbryter tjänsten.
- Se till att ditt modem och router är korrekt anslutna, och att de båda är påslagna.
- Beroende på internetleverantören kanske en proxyserver måste ställas in.
- Se till att routern och/eller modemmet som används stöds av din internetleverantör.

Kan inte komma åt nätverksservern

- Den här enheten behöver vara ansluten till samma router som nätverksservern.
- Den här apparaten är kompatibel med Windows Media® Player 11- eller 12-nätverksservrar eller NAS som är kompatibel med hemnätverksfunktioner. När du dessutom använder en dator kan endast musikfiler som registrerats i biblioteket i Windows Media® Player spelas upp.

Uppspelningen stoppas medan du lyssnar på musikfiler på nätverksservern

- När en dator används som nätverksserver, prova med att

avsluta alla program förutom serverprogramvaran (Windows Media® Player 12, etc.).

- Om datorn laddar ner eller kopierar stora filer kan uppspelningen avbrytas.

Albumnamnen och artistnamnen från Music Server visas inte

- Metadata, som albumnamn och artistnamn, måste hittas av servern för att de ska kunna skickas till den här apparaten, så det beror på specifikationerna på den NAS eller server du använder.
- Filformatet som stöds beror på programvaran i din NAS eller server. Du kan få mer information om du kontaktar tillverkaren av din NAS eller serverprogramvara.

Ibland visas albumgrafik i Music Server men inte vid andra tillfällen

- Music Server beror på serverprogramvarans specifikationer.
- Formatet som stöds beror på programvaran i din server.
- Du kan få mer information om du kontaktar tillverkaren av serverprogramvaran.

■ Spara och radera musik på en usb-HDD som är ansluten till den här apparaten via en dator

När en HDD som formaterats med den här apparaten ansluts till en dator, visas inte filerna eller så kan de inte läsas eller skrivas av datorn

- Eftersom HDD:n formaterades med den här apparaten med ett särskilt format, kommer det inte att gå att titta på eller läsa/skriva filer även när den är ansluten till en dator (Windows eller Macintosh).

Den här apparaten visas inte i listan över anslutna nätverksenheter på datorn

- När den här apparaten är på, kan du inte använda en dator för att komma åt HDD:n som är ansluten till usb-

porten på huvudapparatens baksida. Du måste först ställa in "Network Standby" på "On (USB Power)" och sedan sätta den här apparaten i standby. I Setup-menyerna ska du välja "Option Setting" - "Power Off Setting" - "Network Standby" och sedan ska du välja "On (USB Power)" och trycka på ENTER, och till sist trycker du på  STANDBY/ON på fjärrkontrollen för att sätta den här apparaten i standby.

■ Funktioner för D/A-omvandlare

- Se till att enheterna är korrekt anslutna.
- Spela upp ljud som är kompatibelt med ingångarna på den här apparaten. (➔P24)

Kan inte spela upp ljud från datorer

- Avbryt ljudavstängningen på din dator.
- Välj den här apparaten i ljudutgångsinställningarna på din dator. Om den här apparatens inmatning är inställd på något annat än "USB DAC In", kommer datorn inte att hitta den här apparaten.
- Du måste installera en särskild drivrutin på din dator för att spela upp ljud från den. Ladda ned drivrutinen från vår webbplats.
<http://www.pioneer-audiovisual.eu/>
- Om det är flera program i gång på datorn, avslutar du de du inte använder.

Samplingsfrekvensen är alltid densamma genom USB DAC In-ingången

- Beroende på datorns inställningar, konverteras de till samma samplingsfrekvens för utmatning, även om samplingsfrekvensen för de filer som spelas upp är olika.

Andra datorljud än musiken hörs genom USB DAC In-ingången

- Beroende på datorns inställningar kan ljud som datorns startljud eller ljud vid felmeddelanden spelas upp genom den här apparaten.



Allmänna specifikationer

■ Analog ljudutmatning

Nominell utnivå och impedans

- RCA OUT: 2,2 Vrms (1 kHz, 0 dB) / 500 Ω
- XLR OUT (N-70AE): 4,2 Vrms (1 kHz, 0 dB) / 500 Ω

Frekvensgång

- 4 Hz - 90 kHz (-3 dB)

Signal-/brusförhållande

- (N-70AE) RCA OUT: 114 dB (A-vägning), XLR OUT: 117 dB (A-vägning)
- (N-50AE) RCA OUT: 112 dB (A-vägning)

Dynamiskt omfång

- 117 dB (24 bitar, 32 bitar)

THD+N

- 0,0017 %

Kanalseparation

- 110 dB (1 kHz)

■ Telefonutmatning (N-70AE)

Uteffekt

- 100 mW + 100 mW (32 Ω , 1 kHz THD 1%)

Telefonimpedans som stöds

- 16 Ω - 600 Ω

Frekvensgång

- 4 Hz - 80 kHz (-3 dB)

THD+N

- 0,01 %

■ Digital Audio-ingång

FRONT/REAR USB

- Typ A, usb 2.0 hög hastighet

- Likströmsutmatning: 5 V 1 A (bakre) / 5 V 0,5 A (främre)

USB DAC

- Typ B, usb 2.0 hög hastighet

Koaxial digitalingång

- RCA-uttag, 0,5 Vp-p / 75 Ω

Optisk digitalingång

- Optiskt uttag, -24 dBm eller mer / 660 nm

■ Digital ljudutmatning

Koaxial digitalutgång

- RCA-uttag, 0,5 Vp-p / 75 Ω

Optisk digitalutgång

- Optiskt uttag, -14 - -21 dBm / 660 nm

■ Network

Kabelanslutet LAN

- Ethernet-uttag
- 10BASE-T/100BASE-TX

Trådlöst nätverk (Wi-Fi)

- IEEE 802.11 a/b/g/n standard
- 5 GHz/2,4 GHz band

■ Övrigt

Styruddag

- \varnothing 3,5 miniuttag (mono)

■ Allmänt

Strömförsörjning

- 220 - 240 V AC, 50/60 Hz

Strömförbrukning

- N-70AE: 40,0 W
- N-50AE: 30,0 W
- 0,3 W (I standby)
- 2,0 W (I standby, Network Standby: On, Network Setting: Wired)
- 2,4 W (I standby, Network Standby: On, Network Setting: Wi-Fi)

Auto Standby

- On (20 min) / Off

Mått (B x H x D)

- N-70AE: 435 mm x 121 mm x 364 mm
- N-50AE: 435 mm x 99 mm x 340 mm

Vikt

- N-70AE: 11,4 kg
- N-50AE: 7,4 kg



Information om licens och varumärke



The Wi-Fi CERTIFIED Logo is a certification mark of Wi-Fi Alliance®.



AirPlay, iPad, iPhone, iPod, iPod classic, iPod nano and iPod touch are trademarks of Apple Inc., registered in the U.S. and other countries.

iPad Air and iPad mini are trademarks of Apple Inc.

"Made for iPod", "Made for iPhone" and "Made for iPad" mean that an electronic accessory has been designed to connect specifically to iPod, iPhone, or iPad, respectively, and has been certified by the developer to meet Apple performance standards. Apple is not responsible for the operation of this device or its compliance with safety and regulatory standards.

Please note that the use of this accessory with iPod, iPhone or iPad may affect wireless performance.

AirPlay works with iPhone, iPad, and iPod touch with iOS 4.3.3 or later, Mac with OS X Mountain Lion or later, and PC with iTunes 10.2.2 or later.

The Spotify software is subject to third party licenses found here: <https://developer.spotify.com/esdk-third-party-licenses/>

Chromecast is a trademark of Google Inc.



This Mark Certifies that this product is compliant with the BLACKFIRE ALLIANCE Standard. Please refer to WWW.BLACKFIREALLIANCE.COM for more information. BLACKFIRE™ is a Registered Trademark (No. 85,900,599) of BLACKFIRE RESEARCH CORP. All rights reserved.



FireConnect™ is technology powered by BlackFire Research.

This product is protected by certain intellectual property rights of Microsoft. Use or distribution of such technology outside of this product is prohibited without a license from Microsoft.

Windows 7, Windows Media, and the Windows logo are trademarks or registered trademarks of Microsoft Corporation in the United States and/or other countries.

macOS is a trademark of Apple Inc., registered in the U.S. and other countries.

DSD and the Direct Stream Digital logo are trademarks of Sony Corporation.

All other trademarks are the property of their respective owners. / Toutes les autres marques commerciales sont la propriété de leurs détenteurs respectifs. / El resto de marcas comerciales son propiedad de sus respectivos propietarios. / Tutti gli altri marchi di fabbrica sono di proprietà dei rispettivi proprietari. / Alle anderen Warenzeichen sind das Eigentum ihrer jeweiligen Eigentümer. / Alle andere handelsmerken zijn eigendom van de desbetreffende rechthebbenden. / Alla andra varumärken tillhör deras respektive ägare.

Pioneer

2-3-12 Yaesu, Chuo-ku, Tokyo 104-0028 JAPAN

<U.S.A.>

18 PARK WAY, UPPER SADDLE RIVER, NEW JERSEY 07458, U.S.A.

Tel: 1-201-785-2600 Tel: 1-844-679-5350

<Germany>

Hanns-Martin-Schleyer-Straße 35, 47877 Willich, Germany

Tel: +49(0)8142 4208 188 (Product Support)

<UK>

Anteros Building, Odyssey Business Park, West End Road, South Ruislip,
Middlesex, HA4 6QQ United Kingdom

Tel: +44(0)208 836 3612

<France>

6, Avenue de Marais F - 95816 Argenteuil Cedex FRANCE

Tel: +33(0)969 368 050

Корпорация О энд Пи

2-3-12, Яэсу, Чуо-ку, г. Токио, 104-0028, ЯПОНИЯ

Register your product on / Enregistrez votre produit sur / Registre su producto en /
Registrazione il proprio prodotto su / Registrieren Sie hier Ihr Produkt / Registreer uw product op / Registrera din produkt på
<http://www.pioneer.eu> (Europe / Europe / Europa / Europa / Europa / Europa / Europa)

© 2017 Onkyo & Pioneer Corporation. All rights reserved.

© 2017 Onkyo & Pioneer Corporation. Tous droits de reproduction et de traduction réservés.

Onkyo group has established its Privacy Policy, available at [<http://pioneer-audiovisual.com/privacy/>].

"Pioneer" is a trademark of Pioneer Corporation, and is used under license.

SN 29403190

F1706-0



* 2 9 4 0 3 1 9 0 *