

NT9110

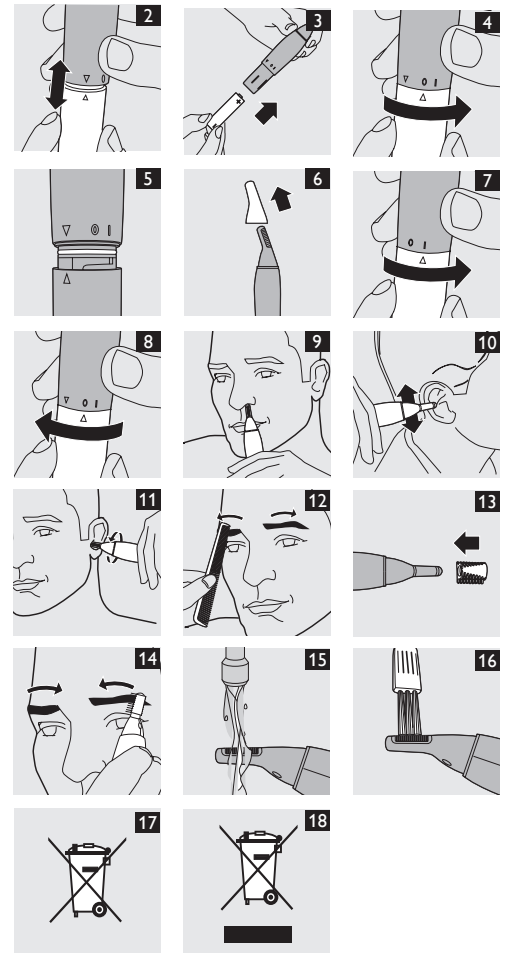

**PHILIPS**

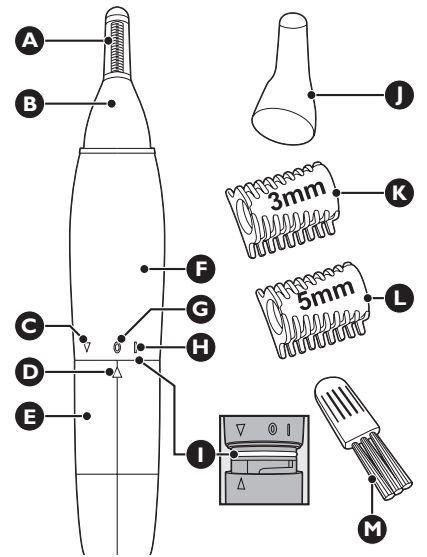

## Introduction

Congratulations on your purchase and welcome to Philips! To fully benefit from the support that Philips offers, register your product at [www.philips.com/welcome](http://www.philips.com/welcome).

## General description (Fig. 1)

- A** Cutting element
- B** Trimming head
- C** ▼ = 'Open' indication
- D** Setting indicator
- E** Battery compartment cover
- F** Motor unit
- G** 0 = 'Off' indication
- H** I = 'On' indication
- I** Sealing ring
- J** Protection cap
- K** Short eyebrow comb (3mm/0.12in) (NT9110 only)
- L** Long eyebrow comb (5mm/0.2in) (NT9110 only)
- M** Brush (NT9110 only)

## Important

Read this user manual carefully before you use the appliance and save it for future reference.

### Warning

- This appliance is not intended for use by persons (including children) with reduced physical, sensory or mental capabilities, or lack of experience and knowledge, unless they have been given supervision or instruction concerning use of the appliance by a person responsible for their safety.
- Children should be supervised to ensure that they do not play with the appliance.

### Caution

- This appliance can only be operated on a battery.
- Do not use the appliance when the cutting element or the appliance itself is damaged or broken, as this may cause injury.
- Use and store the appliance at a temperature between 15°C and 35°C.
- This appliance is only intended for trimming nose hair and ear hair. With the eyebrow combs (NT9110 only), you can also use the appliance to trim eyebrows. Do not use it for another purpose.
- Remove the battery from the appliance if you are not going to use it for some time.
- If the appliance is subjected to a major change in temperature, pressure or humidity, let the appliance acclimatise for 30 minutes before you use it.
- For hygienic reasons, the appliance should only be used by one person.

### Electromagnetic fields (EMF)

This Philips appliance complies with all standards regarding electromagnetic fields (EMF). If handled properly and according to the instructions in this user manual, the appliance is safe to use based on scientific evidence available today.

## Preparing for use

- 1** To remove the battery compartment cover, turn it to the left until the setting indicator points to the 'open' (▼) indication. Then pull the battery compartment cover off the motor unit. (Fig. 2)
- 2** Put the battery in the battery compartment (Fig. 3). Make sure the + and - poles of the battery point in the right direction.  
*Note: The appliance runs on one R6 AA 1.5-volt battery (included). Preferably use Philips alkaline batteries. A new AA alkaline battery has an operating time of up to 2 hours.*
- 3** Slide the battery compartment cover back onto the motor unit. Turn the cover to the right until the setting indicator points to the 'off' (0) indication (Fig. 4).
- 4** Make sure the sealing ring is properly placed (Fig. 5).

### To avoid damage due to battery leakage:

- do not expose the appliance to direct sunlight.
- do not expose the appliance to temperatures higher than 35°C.
- remove the battery if you are not going to use the appliance for a month or more.
- do not leave an empty battery in the appliance.

## Using the appliance

- 1** Remove the protection cap by pulling it off the appliance (Fig. 6).
- 2** To switch on the appliance, turn the battery compartment cover to the right until the setting indicator points to the 'I' indication (Fig. 7).
- 3** Before you use the trimmer for the first time, test it on a small part of your arm or leg.

If any irritation or allergic reaction occurs, discontinue use immediately. Do not use the trimmer on sensitive or irritated skin.

- 4** Use the appliance as described in the rest of this chapter.
- 5** To switch off the appliance, turn the battery compartment cover to the left until the setting indicator points to the '0' indication (Fig. 8).
- 6** Put the protection cap back onto the cutting element after use to prevent damage.

### Trimming nose hair

Make sure your nostrils are clean.

- 1** Carefully insert the cutting element into one of your nostrils.

Do not insert the cutting element more than 0.5cm into your nostrils.

- 2** Slowly move the appliance around to remove all unwanted hairs in your nostrils (Fig. 9).

### Trimming ear hair

Make sure your outer ear channels are clean and free from wax.

- 1** Slowly move the cutting element along the rim of the ear to remove hairs that stick out beyond the rim (Fig. 10).
- 2** Insert the cutting element into the outer ear channel.

Do not insert the cutting element more than 0.5cm into your ear channel, as this could damage the eardrum.

- 3** Slowly turn the appliance around to remove all unwanted hairs from your outer ear channel (Fig. 11).

### Trimming eyebrows (NT9110 only)

With the short and long eyebrow combs, you can use the appliance to trim your eyebrows to a uniform hair length.

- 1** Comb your eyebrows in the direction of hair growth (Fig. 12).
- 2** Choose the short or long comb, depending on the desired hair length. The indications 'short' and 'long' are on the combs.
  - short comb: 3mm/0.12in
  - long: 5mm/0.2in

*Tip: We advise you to start trimming with the long comb. If you think your eyebrows are still too long after this, use the short comb.*

- 3** Slide the eyebrow comb onto the cutting element.

Make sure that the eyebrow comb has been properly slid into the grooves on both sides (Fig. 13).

- 4** To switch on the appliance, turn the battery compartment cover to the right until the setting indicator points to the 'I' indication (Fig. 7).
- 5** Move the comb over the eyebrow from the outer tip of the eyebrow towards the base of the nose (against the direction of hair growth) (Fig. 14).

Never try to trim your eyelashes. Keep the appliance away from your eyes.

## Cleaning

Clean the appliance immediately after use and when a lot of hair or dirt has accumulated on the cutting unit.

Never immerse the base in water or rinse it under the tap.

Never use compressed air, scouring pads, abrasive cleaning agents or aggressive liquids such as petrol or acetone to clean the appliance.

The trimming head cannot be opened or detached.

Do not tap on the cutting element.

Do not use any sharp objects to clean the cutting element.

*Note: The appliance does not need any lubrication.*

- 1** Switch on the appliance.
- 2** Rinse the cutting element under the tap with hot water (Fig. 15).
  - NT9110 only: You can also clean the cutting element with the brush supplied. Pay extra attention to the edges of the cutting element. (Fig. 16)

*Tip: To remove all hairs, let the appliance run briefly and then clean the cutting element with the brush again.*

- 3** Switch off the appliance and let it dry.
- 4** NT9110 only: Clean the combs under the tap.

## Replacement

NT9110 only: If the eyebrow combs are damaged or worn, always replace them with original Philips eyebrow combs, which are available from authorised Philips service centres.

The cutting element cannot be replaced. If the cutting element is damaged or worn, you must discard the whole appliance (see chapter 'Environment') and replace it with a new one.

## Environment

- Batteries contain substances that may pollute the environment. Remove the battery when it is empty or when you discard the appliance. Do not throw away the battery with the normal household waste, but hand it in at an official collection point (Fig. 17).
- Do not throw away the appliance with the normal household waste at the end of its life, but hand it in at an official collection point for recycling. By doing this, you help to preserve the environment (Fig. 18).

## Guarantee and service

If you need service or information or if you have a problem, please visit the Philips website at [www.philips.com](http://www.philips.com) or contact the Philips Consumer Care Centre in your country (you find its phone number in the worldwide guarantee leaflet). If there is no Consumer Care Centre in your country, go to your local Philips dealer.

### Guarantee restrictions

The guarantee becomes invalid when the appliance is not used and/or not maintained properly or when it is damaged by dropping.

## Troubleshooting

This chapter summarises the most common problems you could encounter with the appliance. If you are unable to solve the problem with the information below, contact the Consumer Care Centre in your country.

Problem	Possible cause	Solution
The appliance becomes hot during use.	The cutting element is dirty.	Soak the cutting element of the nose trimmer in a bowl with water and some washing-up liquid for 2 minutes. Then rinse the cutting element with fresh water and let it dry. Clean the cutting element after every trimming session.
The appliance does not work.	The battery is empty.	Replace the battery by a new one (see chapter 'Preparing for use').

Problem	Possible cause	Solution
---------	----------------	----------

The cutting element is dirty.

Soak the cutting element of the nose trimmer in a bowl with water and some washing-up liquid soap for 2 minutes. Then rinse the cutting element with fresh water and let it dry. Clean the cutting element after every trimming session.

## Einführung

Herzlichen Glückwunsch zu Ihrem Kauf und willkommen bei Philips! Um die Unterstützung von Philips optimal nutzen zu können, registrieren Sie Ihr Produkt bitte unter [www.philips.com/welcome](http://www.philips.com/welcome).

## Allgemeine Beschreibung (Abb. 1)

- A** Schneideeinheit
- B** Schneidekopf
- C** ▼ = Anzeige 'Open' (Offen)
- D** Einstellungsanzeige
- E** Batteriefachabdeckung
- F** Motoreinheit
- G** 0 = Anzeige 'Off' (Aus)
- H** I = Anzeige 'On' (Ein)
- I** Dichtungsring
- J** Schutzkappe
- K** Kurzer Kammaufsatz für Augenbrauen (3 mm; nur NT9110)
- L** Langer Kammaufsatz für Augenbrauen (5 mm; nur NT9110)
- M** Bürste (nur NT9110)

## Wichtig

Lesen Sie diese Bedienungsanleitung vor dem Gebrauch des Geräts aufmerksam durch, und bewahren Sie sie für eine spätere Verwendung auf.

### Warnhinweis

- Dieses Gerät ist für Benutzer (einschl. Kinder) mit eingeschränkten physischen, sensorischen oder psychischen Fähigkeiten bzw. ohne jegliche Erfahrung oder Vorwissen nur dann geeignet, wenn eine angemessene Aufsicht oder ausführliche Anleitung zur Benutzung des Geräts durch eine verantwortliche Person sichergestellt ist.
- Achten Sie darauf, dass Kinder nicht mit dem Gerät spielen.

### Achtung

- Dieses Gerät kann nur mit einer Batterie betrieben werden.
- Um Verletzungen zu vermeiden, benutzen Sie das Gerät nicht, wenn das Schneideelement oder das Gerät selbst beschädigt oder zerbrochen ist.
- Benutzen und verwahren Sie das Gerät bei Temperaturen zwischen 15 °C und 35 °C.
- Dieses Gerät ist ausschließlich zum Schneiden von Haaren in Nase und Ohren vorgesehen. Mit den Kammaufsätzen für Augenbrauen (nur NT9110) können Sie damit auch Augenbrauen kürzen. Benutzen Sie das Gerät nicht für andere Zwecke.
- Nehmen Sie bei längerem Nichtgebrauch die Batterie aus dem Gerät.
- Wird das Gerät hohen Temperatur-, Druck- oder Feuchtigkeitsschwankungen ausgesetzt, sollten Sie es vor Gebrauch 30 Minuten an die Umgebung anpassen lassen.
- Aus hygienischen Gründen sollte das Gerät nur von einer Person verwendet werden.

### Elektromagnetische Felder

Dieses Philips Gerät erfüllt sämtliche Normen bezüglich elektromagnetischer Felder (EMF). Nach aktuellen wissenschaftlichen Erkenntnissen ist das Gerät sicher im Gebrauch, sofern es ordnungsgemäß und entsprechend den Anweisungen in dieser Bedienungsanleitung gehandhabt wird.

## Für den Gebrauch vorbereiten

- 1** Zum Abnehmen der Batteriefachabdeckung drehen Sie sie nach links, bis die Einstellungsanzeige auf OPEN (Offen, ▼) zeigt. Nehmen Sie anschließend die Batteriefachabdeckung von der Motoreinheit. (Abb. 2)
- 2** Legen Sie die Batterie in das Gerät ein (Abb. 3). Achten Sie darauf, dass die Polung (+) bzw. (-) auf der Batterie mit der Markierung im Batteriefach übereinstimmt.  
*Hinweis: Das Gerät läuft mit einer R6 AA 1,5-Volt-Batterie (mitgeliefert). Wir empfehlen Philips Alkali Batterien. Bei einer neuen AA Alkali Batterie beträgt die Betriebsdauer bis zu 2 Stunden.*
- 3** Schieben Sie die Batteriefachabdeckung zurück auf die Motoreinheit. Drehen Sie die Abdeckung

nach rechts, bis die Einstellungsanzeige auf '0' (Aus) zeigt (Abb. 4).

- 4** Der Dichtungsring muss richtig angebracht sein (Abb. 5).

### So vermeiden Sie Schäden durch auslaufende Batterien:

- Setzen Sie das Gerät keinem direkten Sonnenlicht aus.
- Setzen Sie das Gerät keinen Temperaturen über 35 °C aus.
- Nehmen Sie die Batterie heraus, wenn Sie das Gerät voraussichtlich einen Monat oder länger nicht verwenden.
- Lassen Sie keine leere Batterie im Gerät.

## Das Gerät benutzen

- 1** Ziehen Sie die Schutzkappe vom Gerät (Abb. 6).
- 2** Zum Einschalten des Geräts drehen Sie die Batteriefachabdeckung nach rechts, bis die Einstellungsanzeige auf 'I' zeigt (Abb. 7).
- 3** Testen Sie den Trimmer vor dem ersten Gebrauch an einem kleinen Bereich am Arm oder Bein.

Stellen Sie bei Hautreizungen oder allergischen Reaktionen den Gebrauch des Geräts unverzüglich ein. Benutzen Sie das Gerät nicht auf empfindlicher oder gereizter Haut.

- 4** Verwenden Sie das Gerät wie in diesem Kapitel beschrieben.

- 5** Zum Ausschalten des Geräts drehen Sie die Batteriefachabdeckung nach links, bis die Einstellungsanzeige auf '0' zeigt (Abb. 8).

- 6** Um Beschädigungen zu vermeiden, setzen Sie die Schutzkappe nach jedem Gebrauch wieder auf das Schneideelement.

### Haare in der Nase schneiden

Achten Sie darauf, dass die Nasenlöcher sauber sind.

- 1** Führen Sie das Schneideelement vorsichtig in ein Nasenloch.

Führen Sie das Schneideelement nicht weiter als 0,5 cm in die Nase ein.

- 2** Bewegen Sie das Gerät langsam kreisförmig, um alle unerwünschten Haare in der Nase zu entfernen (Abb. 9).

### Haare in den Ohren schneiden

Stellen Sie sicher, dass der äußere Gehörgang sauber und frei von Ohrschmalz ist.

- 1** Führen Sie das Schneideelement langsam entlang der Ohrmuschel, um über den Rand des Ohrs herausragende Haare zu entfernen (Abb. 10).
- 2** Führen Sie das Schneideelement in den äußeren Gehörgang ein.

Führen Sie das Schneideelement nicht weiter als 0,5 cm in den Gehörgang ein, um Beschädigungen des Trommelfells zu vermeiden.

- 3** Drehen Sie das Gerät langsam, um alle unerwünschten Haare aus Ihrem äußeren Gehörgang zu entfernen (Abb. 11).

### Augenbrauen schneiden (nur NT9110)

Mit dem Kammaufsatz für kurze und lange Augenbrauen können Sie Ihre Augenbrauen gleichmäßig kürzen.

- 1** Kämmen Sie Ihre Augenbrauen in Haarwuchsrichtung (Abb. 12).
- 2** Wählen Sie je nach gewünschter Haarlänge den kurzen oder den langen Kammaufsatz. Auf den Kämmen ist angegeben, ob es sich um den kurzen ('SHORT') oder den langen ('LONG') Kammaufsatz handelt.
  - Kammaufsatz für kurze Augenbrauen: 3 mm
  - Kammaufsatz für lange Augenbrauen: 5 mm

*Tipp: Wir empfehlen Ihnen, das Kürzen mit dem langen Kammaufsatz zu beginnen. Wenn Ihre Augenbrauen nach dem Schneiden noch zu lang sind, verwenden Sie den kurzen Kammaufsatz.*

- 3** Schieben Sie den Kammaufsatz für Augenbrauen auf das Schneideelement.

Vergewissern Sie sich, dass Sie den Kammaufsatz für Augenbrauen an beiden Seiten richtig in die Rillen geschoben haben (Abb. 13).

- 4** Zum Einschalten des Geräts drehen Sie die Batteriefachabdeckung nach rechts, bis die Einstellungsanzeige auf 'I' zeigt (Abb. 7).
- 5** Führen Sie den Kammaufsatz gegen die Haarwuchsrichtung vom äußeren Ende der Augenbraue bis zur Nasenwurzel (Abb. 14).

Versuchen Sie niemals, Ihre Wimpern mit dem Gerät zu schneiden. Führen Sie es auch nicht zu dicht an die Augen!

## Reinigung

Reinigen Sie das Gerät sofort nach dem Gebrauch, und wenn sich Härchen und Schmutz auf der Schneideeinheit angesammelt haben.

Tauchen Sie die Gerätebasis niemals in Wasser. Spülen Sie sie auch nicht unter fließendem Wasser ab.

Benutzen Sie zum Reinigen des Geräts keine Druckluft, Scheuerschwämme und -mittel oder aggressive Flüssigkeiten wie Benzin oder Azeton.

Der Schneidekopf kann nicht geöffnet oder abgenommen werden.

Klopfen Sie nicht auf das Schneideelement.

Verwenden Sie zum Reinigen des Schneideelements keine spitzen Gegenstände.

*Hinweis: Das Gerät braucht nicht geölt oder geschmiert zu werden.*

- 1** Schalten Sie das Gerät ein.
  - 2** Spülen Sie das Schneideelement unter fließendem heißen Wasser aus (Abb. 15).
    - Nur NT9110: Sie können das Schneideelement auch mit der beiliegenden Bürste reinigen. Beachten Sie dabei besonders die Schneidflächen. (Abb. 16)
- Tipp: Um alle Haare zu entfernen, lassen Sie das Gerät kurz laufen, und reinigen Sie anschließend das Schneideelement erneut mit der Bürste.*

- 3** Schalten Sie das Gerät aus, und lassen Sie es trocknen.
- 4** Nur NT9110: Reinigen Sie die Kammaufsätze unter fließendem Wasser.

## Ersatz

Nur NT9110: Wenn die Kammaufsätze für Augenbrauen beschädigt oder abgenutzt sind, dürfen sie nur durch original Philips Kammaufsätze ersetzt werden. Ersatzteile sind bei Philips Service-Centern erhältlich. Das Schneideelement kann nicht ausgetauscht werden. Wenn es beschädigt oder abgenutzt ist, muss das ganze Gerät entsorgt (siehe Kapitel "Umweltschutz") und durch ein neues ersetzt werden.

## Umweltschutz

- Batterien enthalten Substanzen, welche die Umwelt gefährden können. Entnehmen Sie die Batterie, wenn sie leer ist oder wenn Sie das Gerät entsorgen. Batterien gehören nicht in den normalen Hausmüll; geben Sie sie an einer offiziellen Sammelstelle ab (Abb. 17).
- Werfen Sie das Gerät am Ende der Lebensdauer nicht in den normalen Hausmüll. Bringen Sie es zum Recycling zu einer offiziellen Sammelstelle. Auf diese Weise helfen Sie, die Umwelt zu schonen (Abb. 18).

## Garantie und Kundendienst

Benötigen Sie weitere Informationen oder treten Probleme auf, besuchen Sie bitte die Philips Website ([www.philips.com](http://www.philips.com)), oder setzen Sie sich mit einem Philips Service-Center in Ihrem Land in Verbindung (Telefonnummer siehe internationale Garantieschrift). Sollte es in Ihrem Land kein Service-Center geben, wenden Sie sich bitte an Ihren Philips Händler.

### Garantieeinschränkungen

Die Garantie erlischt bei unsachgemäßer Verwendung oder Wartung des Geräts bzw. wenn das Gerät durch Herunterfallen beschädigt wurde.

## Fehlerbehebung

In diesem Kapitel sind die häufigsten Probleme aufgeführt, die beim Gebrauch Ihres Geräts auftreten können.

Sollten Sie ein Problem mithilfe der nachstehenden Informationen nicht beheben können, wenden Sie sich bitte an das Philips Service-Center in Ihrem Land.

Problem	Mögliche Ursache	Lösung
---------	------------------	--------

Das Gerät wird während des Gebrauchs heiß.	Das Schneideelement ist verschmutzt.	Legen Sie das Schneideelement des Nasenhaart-rimmers für ca. 2 Minuten in warmes Wasser mit etwas Spül-mittel. Spülen Sie das Schneide-element mit frischem Wasser aus, und lassen Sie es trocknen. Reinigen Sie das Schneideelement nach jedem Gebrauch.
--	--------------------------------------	---

Das Gerät funktioniert nicht.	Die Batterie ist leer.	Legen Sie eine neue Batterie ein (siehe Kapitel "Für den Gebrauch vorbereiten").
-------------------------------	------------------------	--

	Das Schneideelement ist verschmutzt.	Legen Sie das Schneideelement des Nasenhaart-rimmers für ca. 2 Minuten in warmes Wasser mit etwas Spül-mittel. Spülen Sie das Schneide-element mit frischem Wasser aus, und lassen Sie es trocknen. Reinigen Sie das Schneideelement nach jedem Gebrauch.
--	--------------------------------------	---

**Introducción**

Enhorabuena por la compra de este producto y bienvenido a Philips. Para sacar el mayor partido de la asistencia que Philips le ofrece, registre su producto en [www.philips.com/welcome](http://www.philips.com/welcome).

**Descripción general (fig. 1)**

- A Elemento de corte
- B Cabezal de corte
- C ▼ = Indicación de abierto
- D Indicador de posición
- E Cubierta del compartimento de la pila
- F Unidad motora
- G 0 = Indicación de apagado
- H I = Indicación de encendido
- I Junta
- J Tapa protectora
- K Peine-guía para cejas corto (3 mm) (sólo modelo NT9110)
- L Peine-guía para cejas largo (5 mm) (sólo modelo NT9110)
- M Cepillo (sólo modelo NT9110)

**Importante**

Antes de usar el aparato, lea atentamente este manual de usuario y consérvelo por si necesitara consultarlo en el futuro.

**Advertencia**

- Este aparato no debe ser usado por personas (adultos o niños) con su capacidad física, psíquica o sensorial reducida, ni por quienes no tengan los conocimientos y la experiencia necesarios, a menos que sean supervisados o instruidos acerca del uso del aparato por una persona responsable de su seguridad.
- Asegúrese de que los niños no jueguen con este aparato.

**Precaución**

- Este aparato sólo funciona con pilas.
- No utilice el aparato cuando el elemento de corte o el propio aparato estén dañados o rotos, ya que podrían ocasionar lesiones.
- Utilice y guarde el aparato a una temperatura de entre 15 °C y 35 °C.
- Este aparato está ideado únicamente para recortar el pelo de la nariz y las orejas. Con los peines-guía para cejas (sólo modelo NT9110), sólo puede utilizar el aparato para recortar las cejas. No lo utilice con otra finalidad.
- Quite la pila del aparato si no lo va a utilizar durante algún tiempo.
- Si el aparato sufre un cambio brusco de temperatura, presión o humedad, deje que se aclimate durante 30 minutos antes de utilizarlo.
- Por razones de higiene, el aparato debería ser usado únicamente por una persona.

**Campos electromagnéticos (CEM)**

Este aparato Philips cumple todos los estándares sobre campos electromagnéticos (CEM). Si se utiliza correctamente y de acuerdo con las instrucciones de este manual, el aparato se puede usar de forma segura según los conocimientos científicos disponibles hoy en día.

**Preparación para su uso**

- 1 Para quitar la cubierta del compartimento de la pila, gírela hacia la izquierda hasta que el indicador de posición señale la indicación de abierto (▼). Luego quite la cubierta del compartimento de la pila de la unidad motora. (fig. 2)
- 2 Coloque la pila en su compartimento (fig. 3).  
Asegúrese de que los polos + y - de la pila estén en la posición correcta.

*Nota: El aparato funciona con una pila R6 AA de 1,5 V (incluida). Utilice preferiblemente pilas alcalinas Philips. Una pila alcalina AA nueva proporciona un tiempo de funcionamiento de hasta 2 horas.*

- 3 Vuelva a colocar la cubierta del compartimento de la pila en la unidad motora. Gire la cubierta hacia la derecha hasta que el indicador de posición señale la indicación de apagado (0) (fig. 4).
- Asegúrese de que la junta esté bien colocada (fig. 5).

**Para evitar daños provocados por fugas de las pilas:**

- No exponga el aparato a la luz solar directa.
- No exponga el aparato a temperaturas superiores a 35 °C.
- Quite la pila del aparato si no lo va a utilizar durante un mes o más.
- No deje una pila descargada en el aparato.

**Uso del aparato**

- 1 Quite la tapa protectora del aparato tirando de ella (fig. 6).

- 2 Para encender el aparato, gire la cubierta del compartimento de la pila hacia la derecha hasta que el indicador de posición señale la indicación 'I' (fig. 7).
- 3 Antes de utilizar el recortador por primera vez, pruébelo en una pequeña superficie del brazo o de la pierna.

En caso de irritación o reacción alérgica, deje de utilizar el recortador inmediatamente. No lo utilice sobre piel sensible o irritada.

- 4 Utilice el aparato tal y como se describe en el resto de este capítulo.
- 5 Para apagar el aparato, gire la cubierta del compartimento de la pila hacia la izquierda hasta que el indicador de posición señale la indicación '0' (fig. 8).
- 6 Para evitar daños, vuelva a colocar la tapa protectora en el elemento de corte después de utilizarlo.

**Recorte del pelo de la nariz**

Asegúrese de que tiene limpios los orificios nasales.

- 1 Introduzca con cuidado el elemento de corte en uno de los orificios nasales.

No introduzca el elemento de corte más de 0,5 cm en los orificios nasales.

- 2 Mueva el aparato lentamente para eliminar todo el pelo no deseado de los orificios nasales (fig. 9).

**Recorte del pelo de las orejas**

Asegúrese de que tiene los orificios de los oídos externos limpios y sin cera.

- 1 Desplace lentamente el elemento de corte por el borde de la oreja para eliminar los pelos que sobresalen (fig. 10).
- 2 Introduzca el elemento de corte en el orificio del oído externo.

No introduzca el elemento de corte más de 0,5 cm en el orificio del oído, ya que podría dañar el tímpano.

- 3 Gire lentamente el aparato para eliminar el pelo no deseado del orificio del oído externo (fig. 11).

**Recorte de las cejas (sólo modelo NT9110)**

Gracias a los peines-guía para cejas de dos tamaños, podrá utilizar el aparato para recortar las cejas de manera uniforme.

- 1 Peine las cejas en la dirección del crecimiento del pelo (fig. 12).
- 2 Elija el peine-guía largo o el corto, dependiendo de la longitud de pelo deseada. Los peines-guía tienen la indicación "short" (corto) o "long" (largo).  
- Peine-guía corto: 3 mm  
- Largo: 5 mm

*Consejo: Le aconsejamos que empiece a recortar con el peine-guía largo. Si tras recortar las cejas cree que el pelo ha quedado demasiado largo, utilice el peine-guía corto.*

- 3 Coloque el peine-guía para cejas en el elemento de corte.

Asegúrese de que el peine-guía para cejas se ha deslizado correctamente por las ranuras de ambos lados (fig. 13).

- 4 Para encender el aparato, gire la cubierta del compartimento de la pila hacia la derecha hasta que el indicador de posición señale la indicación 'I' (fig. 7).
- 5 Desplace el peine-guía por la ceja desde el extremo exterior hacia la base de la nariz (en dirección contraria a la del crecimiento del pelo) (fig. 14).

No intente nunca recortar las pestañas. Mantenga el aparato alejado de los ojos.

**Limpeza**

Limpe el aparato inmediatamente después de usarlo, y cuando se haya acumulado mucho pelo o suciedad en la unidad de corte.

No sumerja nunca la base en agua ni la enjuague bajo el grifo.

No utilice nunca aire comprimido, estropajos, agentes abrasivos ni líquidos agresivos, como gasolina o acetona, para limpiar el aparato.

El cabezal de corte no se puede abrir ni desmontar.

No dé golpecitos al elemento de corte.

No utilice objetos afilados para limpiar el elemento de corte.

*Nota: El aparato no necesita lubricación.*

- 1 Encienda el aparato.

- 2 Enjuague el elemento de corte bajo el grifo con agua caliente (fig. 15).  
- Sólo modelo NT9110: también puede limpiar el elemento de corte con el cepillo que se suministra, prestando especial atención a la zona de corte. (fig. 16)

*Consejo: Para eliminar todos los pelos, deje funcionar el aparato brevemente y luego vuelva a limpiar el elemento de corte con el cepillo.*

- 3 Apague el aparato y deje que se seque.

- 4 Sólo modelo NT9110: enjuague los peines-guía bajo el grifo.

**Sustitución**

Sólo modelo NT9110: si los peines-guía para cejas están dañados o gastados, sustitúyalos siempre por cepillos para cejas originales de Philips, disponibles en los centros de servicio autorizados por Philips.

El elemento de corte no se puede sustituir, de modo que si se daña o se gasta, deberá desechar el aparato completo (consulte el capítulo "Medio ambiente") y sustituirlo por uno nuevo.

**Medio ambiente**

- Las pilas contienen sustancias que pueden contaminar el medio ambiente. Quite la pila cuando esté gastada o cuando deseche el aparato. No tire la pila gastada con la basura normal del hogar; deposítela en un punto de recogida oficial para pilas (fig. 17).
- Al final de su vida útil, no tire el aparato junto con la basura normal del hogar. Llévelo a un punto de recogida oficial para su reciclado. De esta manera ayudará a conservar el medio ambiente (fig. 18).

**Garantía y servicio**

Si necesita información o si tiene algún problema, visite la página Web de Philips en [www.philips.com](http://www.philips.com) o póngase en contacto con el Servicio de Atención al Cliente de Philips en su país (hallará el número de teléfono en el folleto de la garantía mundial). Si no hay Servicio de Atención al Cliente de Philips en su país, diríjase a su distribuidor local Philips.

**Restricciones de la garantía**

La garantía queda anulada si el aparato no se utiliza o no se mantiene adecuadamente, o bien si se daña a causa de una caída.

**Solución de problemas**

En este capítulo se resumen los problemas más frecuentes que pueden surgir. Si no puede resolver el problema con la siguiente información, póngase en contacto con el Servicio de Atención al Cliente de su país.

Problema	Posible causa	Solución
El aparato se calienta durante su uso.	El elemento de corte está sucio.	Sumerja el elemento de corte del recortador para nariz en un recipiente con agua y detergente líquido durante dos minutos. A continuación, enjuague el elemento de corte con agua fría y déjelo secar. Limpie el elemento de corte después de cada uso.
El aparato no funciona.	La batería está descargada.	Sustituya la batería por una nueva (consulte el capítulo 'Preparación para su uso').
	El elemento de corte está sucio.	Sumerja el elemento de corte del recortador para nariz en un recipiente con agua y detergente líquido durante dos minutos. A continuación, enjuague el elemento de corte con agua fría y déjelo secar. Limpie el elemento de corte después de cada uso.

## Introduction

Félicitations pour votre achat et bienvenue dans l'univers Philips ! Pour profiter pleinement de l'assistance Philips, enregistrez votre produit sur le site à l'adresse suivante : [www.philips.com/welcome](http://www.philips.com/welcome).

## Description générale (fig. 1)

- A** Éléments coupants
- B** Tête de tonte
- C** ▼ = Indicateur d'ouverture
- D** Indicateur de réglage
- E** Couvercle du compartiment à pile
- F** Bloc moteur
- G** 0 = Indicateur d'arrêt
- H** I = Indicateur de marche
- I** Bague d'étanchéité
- J** Coque de protection
- K** Petit sabot pour sourcils (3 mm) (NT9110 uniquement)
- L** Grand sabot pour sourcils (5 mm) (NT9110 uniquement)
- M** Brosse (NT9110 uniquement)

## Important

Lisez attentivement ce mode d'emploi avant d'utiliser l'appareil et conservez-le pour un usage ultérieur.

## Avertissement

- Cet appareil n'est pas destiné à être utilisé par des personnes (notamment des enfants) dont les capacités physiques, sensorielles ou intellectuelles sont réduites, ou par des personnes manquant d'expérience ou de connaissances, à moins que celles-ci ne soient sous surveillance ou qu'elles n'aient reçu des instructions quant à l'utilisation de l'appareil par une personne responsable de leur sécurité.
- Veillez à ce que les enfants ne puissent pas jouer avec l'appareil.

## Attention

- Cet appareil fonctionne uniquement avec une pile.
- Afin d'éviter tout accident, n'utilisez pas l'appareil si le bloc tondeuse ou l'appareil lui-même est endommagé ou cassé.
- Conservez l'appareil à une température comprise entre 15 °C et 35 °C.
- Cet appareil a été conçu uniquement pour couper les poils du nez et des oreilles. Grâce au sabot pour sourcils (NT9110 uniquement), vous pouvez également utiliser l'appareil pour tailler les sourcils. Ne l'utilisez jamais à d'autres fins.
- Si vous n'utilisez pas l'appareil pendant une période prolongée, retirez la pile.
- Si l'appareil devait être soumis à une forte variation de température, de pression ou d'humidité, laissez-le s'acclimater pendant 30 minutes avant de l'utiliser.
- Pour des raisons d'hygiène, l'appareil doit être utilisé par une seule personne.

## Champs électromagnétiques (CEM)

Cet appareil Philips est conforme à toutes les normes relatives aux champs électromagnétiques (CEM). Il répond aux règles de sécurité établies sur la base des connaissances scientifiques actuelles s'il est manipulé correctement et conformément aux instructions de ce mode d'emploi.

## Avant utilisation

- 1** Pour retirer le couvercle du compartiment à pile, tournez-le vers la gauche jusqu'à ce que l'indicateur de réglage pointe sur l'indicateur d'ouverture (▼). Ensuite, retirez le couvercle du compartiment à pile du bloc moteur. (fig. 2)

- 2** Insérez la pile dans le compartiment (fig. 3). Veillez à respecter la polarité de la pile.

*Remarque : L'appareil fonctionne avec une pile de type R6 AA 1,5 V (fournie). Utilisez de préférence une pile alcaline Philips. L'autonomie d'une pile de type AA neuve est de 2 heures.*

- 3** Repositionnez le couvercle du compartiment à pile sur le bloc moteur. Tournez le couvercle vers la droite jusqu'à ce que l'indicateur de réglage pointe sur l'indicateur d'arrêt (0) (fig. 4).

- Assurez-vous que la bague d'étanchéité est bien en place (fig. 5).

## Pour éviter tout dommage dû à une fuite de la pile :

- n'exposez pas l'appareil directement aux rayons du soleil ;
- n'exposez pas l'appareil à des températures supérieures à 35 °C ;
- retirez la pile si vous n'utilisez pas l'appareil pendant un mois ou plus ;
- si la pile est usée, retirez-la toujours de l'appareil.

## Utilisation de l'appareil

- 1** Retirez le capot de protection de l'appareil (fig. 6).

- 2** Pour allumer l'appareil, tournez le couvercle du compartiment à pile vers la droite jusqu'à ce que l'indicateur de réglage pointe sur l'indicateur de marche « I » (fig. 7).

- 3** Avant d'utiliser la tondeuse pour la première fois, essayez-la sur une petite zone de votre bras ou de votre jambe.

En cas d'irritation ou de réaction allergique, cessez d'utiliser l'appareil immédiatement. N'utilisez pas la tondeuse sur une peau sensible ou irritée.

- 4** Utilisez l'appareil en suivant les instructions du reste de ce chapitre.

- 5** Pour éteindre l'appareil, tournez le couvercle du compartiment à pile vers la gauche jusqu'à ce que l'indicateur de réglage pointe sur l'indicateur d'arrêt « 0 » (fig. 8).

- 6** Après utilisation, placez le capot de protection sur le bloc tondeuse pour éviter tout dommage.

## Coupe des poils du nez

Les narines doivent être propres.

- 1** Introduisez soigneusement le bloc tondeuse dans l'une de vos narines.

N'introduisez pas le bloc tondeuse sur plus de 0,5 cm dans les narines.

- 2** Déplacez lentement l'appareil pour éliminer tous les poils superflus (fig. 9).

## Coupe des poils des oreilles

Assurez-vous que vos oreilles sont propres.

- 1** Déplacez lentement le bloc tondeuse autour du pavillon de l'oreille pour couper les poils superflus (fig. 10).

- 2** Introduisez le bloc tondeuse dans l'oreille.

N'introduisez pas le bloc tondeuse sur plus de 0,5 cm dans votre oreille pour ne pas endommager le tympan.

- 3** Déplacez lentement l'appareil autour de votre oreille pour éliminer les poils superflus (fig. 11).

## Tonte des sourcils (NT9110 uniquement)

Vous pouvez utiliser le petit ou le grand sabot pour sourcils pour couper vos sourcils à la même longueur.

- 1** Peignez vos sourcils dans le sens de leur pousse (fig. 12).

- 2** Choisissez le petit ou le grand sabot, en fonction de la longueur de poil souhaitée. Les indications « short » (court) et « long » figurent sur le sabot.

- Petit sabot : 3 mm
- Grand sabot : 5 mm

*Conseil : Nous vous conseillons d'utiliser d'abord le grand sabot. Si après cela vos sourcils vous semblent trop longs, utilisez le petit sabot.*

- 3** Insérez le sabot pour sourcils dans le bloc tondeuse.

Vérifiez que le sabot pour sourcils est correctement inséré dans les rainures situées sur les deux côtés de l'appareil (fig. 13).

- 4** Pour allumer l'appareil, tournez le couvercle du compartiment à pile vers la droite jusqu'à ce que l'indicateur de réglage pointe sur l'indicateur de marche « I » (fig. 7).

- 5** Déplacez le sabot sur les sourcils de la pointe extérieure vers la base du nez (dans le sens inverse de la pousse des poils) (fig. 14).

N'essayez jamais de couper vos cils. Maintenez l'appareil à distance de vos yeux.

## Nettoyage

Nettoyez l'appareil immédiatement après utilisation ou lorsqu'une quantité importante de poils ou de poussière s'est accumulée dans le bloc tondeuse.

N'immergez jamais le socle dans l'eau et ne le rincez pas sous le robinet.

N'utilisez jamais d'air comprimé, de tampons à récurer, de produits abrasifs ou de détergents agressifs tels que de l'essence ou de l'acétone pour nettoyer l'appareil.

La tête de tonte ne peut pas s'ouvrir ni se détacher.

Ne tapez pas sur le bloc tondeuse.

N'utilisez pas d'objet pointu pour nettoyer le bloc tondeuse.

*Remarque : L'appareil n'a pas besoin d'être lubrifié.*

- 1** Allumez l'appareil.

- 2** Rincez le bloc tondeuse sous le robinet avec de l'eau chaude (fig. 15).

- NT9110 uniquement : vous pouvez également nettoyer le bloc tondeuse à l'aide de la brosse fournie. Faites particulièrement attention aux bords du bloc tondeuse. (fig. 16)

*Conseil : Pour retirer tous les poils, faites fonctionner l'appareil pendant quelques instants, puis nettoyez à nouveau le bloc tondeuse à l'aide de la brosse.*

- 3** Arrêtez l'appareil, puis laissez-le sécher.

- 4** NT9110 uniquement : nettoyez les sabots sous le robinet.

## Remplacement

NT9110 uniquement : si les sabots pour sourcils sont endommagés ou usés, remplacez-les par des sabots pour sourcils Philips, disponibles auprès d'un Centre Service Agréé Philips.

Le bloc tondeuse ne peut pas être remplacé. Si le bloc tondeuse est endommagé ou usé, vous devez mettre l'ensemble de l'appareil au rebut (reportez-vous au chapitre « Environnement »), puis achetez-en un nouveau.

## Environnement

- Les piles contiennent des substances qui peuvent nuire à l'environnement. Retirez la pile si elle est usée ou si vous mettez l'appareil au rebut. Ne jetez pas la pile avec les ordures ménagères. Déposez-la dans un endroit prévu à cet effet (fig. 17).
- Lorsqu'il ne fonctionnera plus, ne jetez pas l'appareil avec les ordures ménagères, mais déposez-le à un endroit assigné à cet effet, où il pourra être recyclé. Vous contribuerez ainsi à la protection de l'environnement (fig. 18).

## Garantie et service

Si vous souhaitez obtenir des informations supplémentaires ou faire réparer l'appareil, ou si vous rencontrez un problème, rendez-vous sur le site Web de Philips à l'adresse [www.philips.com](http://www.philips.com) ou contactez le Service Consommateurs Philips de votre pays (vous trouverez le numéro de téléphone correspondant sur le dépliant de garantie internationale). S'il n'existe pas de Service Consommateurs Philips dans votre pays, renseignez-vous auprès de votre revendeur Philips local.

## Limites de la garantie

La garantie n'est plus valable lorsque l'appareil n'est pas utilisé/entretenu conformément aux instructions ou lorsqu'il est endommagé suite à une chute.

## Dépannage

Ce chapitre présente les problèmes les plus courants que vous pouvez rencontrer avec votre appareil. Si vous ne parvenez pas à résoudre le problème à l'aide des informations ci-dessous, contactez le Service Consommateurs Philips de votre pays.

Problème	Cause possible	Solution
L'appareil devient chaud en cours d'utilisation.	Le bloc tondeuse est sale.	Plongez le bloc tondeuse de la tondeuse nez dans un bol contenant de l'eau savonneuse pendant 2 minutes. Rincez-le ensuite à l'eau claire et laissez-le sécher. Nettoyez le bloc tondeuse après chaque utilisation.
L'appareil ne fonctionne pas.	La batterie est vide.	Remplacez la batterie (voir le chapitre « Avant utilisation »).
	Le bloc tondeuse est sale.	Plongez le bloc tondeuse de la tondeuse nez dans un bol contenant de l'eau savonneuse pendant 2 minutes. Rincez-le ensuite à l'eau claire et laissez-le sécher. Nettoyez le bloc tondeuse après chaque utilisation.



**Introduzione**

Congratulazioni per l'acquisto e benvenuti in Philips! Per trarre il massimo vantaggio dall'assistenza Philips, registrate il vostro prodotto su [www.philips.com/welcome](http://www.philips.com/welcome).

**Descrizione generale (fig. 1)**

- A** Gruppo lame
- B** Testina di regolazione
- C** ▼ = indicazione "Open" (Aperto)
- D** Indicatore di impostazioni
- E** Coperchio del vano batteria
- F** Motore
- G** 0 = indicazione "Off"
- H** I = indicazione "On"
- I** Anello di tenuta
- J** Cappuccio di protezione
- K** Pettine per sopracciglia corte (3 mm) (solo NT9110)
- L** Pettine per sopracciglia lunghe (5 mm) (solo NT9110)
- M** Spazzola (solo NT9110)

**Importante**

Prima di utilizzare l'apparecchio, leggete attentamente il presente manuale e conservatelo per eventuali riferimenti futuri.

**Avvertenza**

- L'apparecchio non è destinato a persone (inclusi bambini) con capacità mentali, fisiche o sensoriali ridotte, fatti salvi i casi in cui tali persone abbiano ricevuto assistenza o formazione per l'uso dell'apparecchio da una persona responsabile della loro sicurezza.
- Adottate le dovute precauzioni per evitare che i bambini giochino con l'apparecchio.

**Attenzione**

- Questo apparecchio funziona solo a batterie.
- Non utilizzate l'apparecchio se il blocco coltelli o l'apparecchio stesso è danneggiato o rotto, onde evitare il rischio di abrasioni.
- Utilizzate e riponete l'apparecchio a una temperatura compresa tra 15 °C e 35 °C.
- Questo apparecchio è stato realizzato unicamente per tagliare i peli di naso e orecchie. Con i pettini per sopracciglia (solo NT9110), è possibile utilizzarlo anche per tagliare le sopracciglia. Non usatelo per altro scopo.
- Rimuovete la batteria dall'apparecchio nel caso decidiate di non utilizzarlo per un periodo di tempo prolungato.
- Se l'apparecchio è sottoposto a un forte sbalzo di temperatura, pressione o umidità, attendete 30 minuti prima di utilizzarlo.
- Per motivi igienici, l'apparecchio deve essere usato da una sola persona.

**Campi elettromagnetici (EMF)**

Questo apparecchio Philips è conforme a tutti gli standard relativi ai campi elettromagnetici (EMF). Se utilizzato in modo appropriato seguendo le istruzioni contenute nel presente manuale utente, l'apparecchio consente un utilizzo sicuro come confermato dai risultati scientifici attualmente disponibili.

**Predisposizione dell'apparecchio**

- 1** Per rimuovere il coperchio del vano batteria, ruotatelo verso sinistra fino a quando la freccia non coincide con l'indicazione di apertura (▼). Quindi rimuovete il coperchio del vano batteria dal gruppo motore. (fig. 2)
- 2** Inserite la batteria nell'apposito vano (fig. 3). Controllate che i poli + e - siano rivolti nella giusta direzione.

*Nota* l'apparecchio funziona con una batteria R6 AA da 1,5 volt (inclusa). Utilizzate preferibilmente batterie alcaline Philips. Una batteria alcalina AA nuova ha un'autonomia di 2 ore.

- 3** Fate nuovamente scorrere il coperchio del vano batteria sul gruppo motore. Ruotate il coperchio verso destra fino a quando la freccia non risulta allineata all'indicazione "off" (0) (fig. 4).
- Assicuratevi che l'anello di tenuta sia posizionato correttamente (fig. 5).

**Per evitare danni dovuti a eventuali perdite delle batterie:**

- Non esponete l'apparecchio ai raggi diretti del sole.
- non esponete l'apparecchio a temperature superiori a 35° C.
- Togliete la batteria se prevedete di non usare l'apparecchio per almeno un mese.
- Non lasciate la batteria scarica all'interno dell'apparecchio.

**Modalità d'uso dell'apparecchio**

- 1** Tirare il cappuccio di protezione per rimuoverlo (fig. 6).
- 2** Per accendere l'apparecchio, ruotate il coperchio del vano batteria verso destra fino a quando la freccia non risulta allineata all'indicazione "I" (fig. 7).
- 3** Prima di utilizzare il rifinitore per la prima volta, provatelo su una piccola zona del braccio o della gamba.

Se si manifestano irritazioni o reazioni allergiche, non utilizzate più l'apparecchio. Non usate il rifinitore su aree sensibili o irritate della cute.

- 4** Usate l'apparecchio come descritto nel resto di questo capitolo.
- 5** Per spegnere l'apparecchio, ruotate il coperchio del vano batteria verso sinistra fino a quando la freccia non risulta allineata all'indicazione "0" (fig. 8).
- 6** Dopo l'uso, reinserte il cappuccio di protezione sul blocco coltelli per evitare di danneggiarlo.

**Come regolare i peli del naso**

Verificate che le narici siano ben pulite.

- 1** Inserite con cautela la testina in una delle narici.
- Non inserite la testina per più di 0,5 cm all'interno delle narici.
- 2** Eseguite dei movimenti circolari lenti per rimuovere i peli superflui all'interno delle narici (fig. 9).

**Come regolare i peli delle orecchie**

Accertatevi che le orecchie siano pulite e prive di cerume.

- 1** Passate lentamente la testina lungo il bordo dell'orecchio per rimuovere i peli che fuoriescono (fig. 10).
  - 2** Inserite la testina nel padiglione auricolare.
- Non inserite la testina per più di 0,5 cm all'interno dell'orecchio onde evitare di danneggiare il timpano.
- 3** Eseguite dei movimenti circolari lenti per rimuovere i peli superflui all'interno dell'orecchio (fig. 11).

**Regolazione delle sopracciglia (solo NT9110)**

Utilizzando i due pettini per le sopracciglia potete uniformarne la lunghezza.

- 1** Pettinate le sopracciglia nella direzione di crescita (fig. 12).
- 2** Scegliete il pettine lungo o quello corto a seconda della lunghezza desiderata. Le indicazioni relative alla lunghezza sono marcate sui pettini stessi.
  - pettine corto: 3 mm
  - pettine lungo: 5 mm

*Consiglio iniziare a tagliare le sopracciglia con il pettine lungo. Se dopo questa operazione risultano ancora lunghe, usate il pettine corto.*

- 3** Inserite il pettine per le sopracciglia sulla testina facendolo scorrere.

Verificate che il pettine per le sopracciglia sia inserito correttamente nelle scanalature su entrambi i lati (fig. 13).

- 4** Per accendere l'apparecchio, ruotate il coperchio del vano batteria verso destra fino a quando la freccia non risulta allineata all'indicazione "I" (fig. 7).
- 5** Passate il pettine sulle sopracciglia procedendo dall'esterno verso la base del naso (in direzione opposta a quella di crescita) (fig. 14).

Non utilizzate l'apparecchio per regolare le ciglia ed evitate il contatto con gli occhi.

**Pulizia**

Pulite l'apparecchio immediatamente dopo l'uso e quando sul blocco lame si accumulano peli o sporcizia.

Non immergete mai la base nell'acqua e non risciacquatelo sotto l'acqua corrente.

Non usate aria compressa, prodotti o sostanze abrasive o detergenti aggressivi, come benzina o acetone, per pulire l'apparecchio.

Non è possibile aprire né smontare la testina di regolazione.

Non date colpi sulla testina.

Non pulite il blocco coltelli utilizzando oggetti appuntiti.

*Nota* L'apparecchio non necessita di lubrificazione.

- 1** Accendete l'apparecchio.
- 2** Sciacquate il blocco lame sotto acqua corrente calda (fig. 15).
  - Solo NT9110: potete anche pulire la testina con la spazzola fornita in dotazione. Prestate particolare attenzione ai bordi della testina. (fig. 16)

*Consiglio per rimuovere tutti i peli, lasciate in funzione l'apparecchio per un breve intervallo di tempo, quindi pulite nuovamente la testina con la spazzola.*

- 3** Spegnete l'apparecchio e lasciatelo asciugare.
- 4** Solo NT9110: pulite i pettini sotto il rubinetto.

**Ricambio**

Solo NT9110: quando i pettini per le sopracciglia sono danneggiati o usurati, sostituiteli sempre con pettini originali Philips, reperibili presso i centri di assistenza autorizzati Philips.

Non è possibile sostituire la testina e, se risulta danneggiata o usurata, è necessario eliminare l'apparecchio (vedere il capitolo "Tutela dell'ambiente") e sostituirlo con una nuova.

**Tutela dell'ambiente**

- Le batterie contengono sostanze che possono danneggiare l'ambiente. Togliete quindi la batteria quando è scarica o prima di smaltire l'apparecchio. Non smaltite la batteria insieme ai normali rifiuti domestici ma consegnatela a un centro di raccolta ufficiale (fig. 17).
- Per contribuire alla tutela dell'ambiente, non smaltite l'apparecchio insieme ai rifiuti domestici, ma consegnatelo a un centro di raccolta ufficiale (fig. 18).

**Garanzia e assistenza**

Per assistenza o informazioni e in caso di problemi, visitate il sito Web Philips all'indirizzo [www.philips.com](http://www.philips.com) oppure contattate il Centro Assistenza Clienti Philips del vostro paese (per conoscere il numero di telefono consultate l'opuscolo della garanzia). Se nel vostro paese non esiste un Centro Assistenza Clienti, rivolgetevi al vostro rivenditore Philips.

**Limitazioni della garanzia**

La garanzia non è valida nel caso in cui l'utilizzo e la manutenzione dell'apparecchio non siano conformi alle istruzioni o in caso di danni derivanti da cadute dell'apparecchio stesso.

**Risoluzione dei problemi**

In questo capitolo vengono riportati i problemi più ricorrenti legati all'uso dell'apparecchio. Se non riuscite a risolvere i problemi con le informazioni seguenti, vi preghiamo di contattare il Centro Assistenza Clienti Philips del vostro paese.

Problema	Possibile causa	Soluzione
Durante l'uso, l'apparecchio si surriscalda.	Il gruppo lame è sporco.	Immergete il gruppo lame del rifinitore per naso in un recipiente pieno d'acqua e con del liquido per piatti per 2 minuti. Successivamente sciacquatelo con acqua pulita e lasciatelo asciugare. Pulite il gruppo lame dopo ogni utilizzo.

Problema	Possibile causa	Soluzione
L'apparecchio non funziona.	La batteria è scarica.	Sostituire la batteria (vedere il capitolo "Predisposizione dell'apparecchio").
	Il gruppo lame è sporco.	Immergere il gruppo lame del rifinitore per naso in un recipiente pieno d'acqua e con del liquido per piatti per 2 minuti. Successivamente sciacquatelo con acqua pulita e lasciatelo asciugare. Pulite il gruppo lame dopo ogni utilizzo.

## Inleiding

Ge feliciteerd met uw aankoop en welkom bij Philips! Als u volledig wilt profiteren van de ondersteuning die Philips biedt, registreer uw product dan op [www.philips.com/welcome](http://www.philips.com/welcome).

## Algemene beschrijving (fig. 1)

- A** Knipelement
- B** Trimhoofd
- C** ▼ = 'Open'-stand
- D** Standindicator
- E** Kapje van het batterijvak
- F** Motorunit
- G** 0 = 'Uit'-stand
- H** I = 'Aan'-stand
- I** Afdichtring
- J** Beschermkap
- K** Korte wenkbrouwkam (3 mm) (alleen NT9110)
- L** Lange wenkbrouwkam (5 mm) (alleen NT9110)
- M** Borstel (alleen NT9110)

## Belangrijk

Lees deze gebruiksaanwijzing zorgvuldig door voordat u het apparaat gaat gebruiken. Bewaar de gebruiksaanwijzing om deze indien nodig te kunnen raadplegen.

### Waarschuwing

- Dit apparaat is niet bedoeld voor gebruik door personen (waaronder kinderen) met verminderde lichamelijke, zintuiglijke of geestelijke vermogens, of die gebrek aan ervaring of kennis hebben, tenzij iemand die verantwoordelijk is voor hun veiligheid toezicht op hen houdt of hen heeft uitgelegd hoe het apparaat dient te worden gebruikt.
- Houd toezicht op jonge kinderen om te voorkomen dat ze met het apparaat gaan spelen.

### Let op

- Dit apparaat werkt uitsluitend op een batterij.
- Gebruik het apparaat niet wanneer het knipelement of het apparaat zelf beschadigd of kapot is, omdat dit tot verwondingen kan leiden.
- Gebruik en bewaar het apparaat bij een temperatuur tussen 15°C en 35°C.
- Dit apparaat is uitsluitend bedoeld voor het trimmen van neushaar en oorhaar. Met de wenkbrouwkammen (alleen NT9110) kunt u het apparaat ook gebruiken om wenkbrauwen te trimmen. Gebruik het niet voor andere doeleinden.
- Verwijder de batterij als u het apparaat gedurende langere tijd niet gebruikt.
- Wanneer het apparaat wordt blootgesteld aan grote temperatuur-, druk- of vochtigheidsverschillen, dient u het apparaat 30 minuten te laten acclimatiseren voordat u het gaat gebruiken.
- Om hygiënische redenen dient het apparaat slechts door één persoon te worden gebruikt.

### Elektromagnetische velden (EMV)

Dit Philips-apparaat voldoet aan alle richtlijnen met betrekking tot elektromagnetische velden (EMV). Mits het apparaat op de juiste wijze en volgens de instructies in deze gebruiksaanwijzing wordt gebruikt, is het veilig te gebruiken volgens het nu beschikbare wetenschappelijke bewijs.

## Klaarmaken voor gebruik

- 1** Om het kapje van het batterijvak te verwijderen, draait u het kapje naar links totdat de standindicator op de 'open'-stand (▼) staat. Trek vervolgens het kapje van de motorunit af. (fig. 2)

- 2** Plaats de batterij in het batterijvak (fig. 3).

Zorg ervoor dat de + en - polen van de batterij in de juiste richting wijzen.

*Opmerking: Het apparaat werkt op één R6 1,5V AA-batterij (bijgeleverd). Gebruik bij voorkeur alkalinebatterijen van Philips. Een nieuwe AA-alkalinebatterij gaat maximaal 2 uur mee.*

- 3** Schuif het kapje van het batterijvak terug op de motorunit. Draai het kapje naar rechts totdat de standindicator op de 'uit'-stand (0) staat (fig. 4).

- Zorg ervoor dat de afdichtring goed is geplaatst (fig. 5).

## U kunt schade door lekkende batterijen als volgt voorkomen:

- stel het apparaat niet bloot aan direct zonlicht.
- stel het apparaat niet bloot aan temperaturen boven 35°C.
- verwijder de batterij als u het apparaat een maand of langer niet gaat gebruiken.
- laat nooit een lege batterij in het apparaat zitten.

## Het apparaat gebruiken

- 1** Verwijder de beschermkap door deze van het apparaat af te trekken (fig. 6).

- 2** Om het apparaat in te schakelen, draait u het kapje van het batterijvak naar rechts totdat de standindicator op de 'I'-stand staat (fig. 7).

- 3** Als u de trimmer voor de eerste keer gebruikt, probeer deze dan eerst uit op uw arm of been.

Stop gelijk met het gebruik van het apparaat bij irritatie of een allergische reactie. Gebruik de trimmer niet op gevoelige of geïrriteerde huid.

- 4** Gebruik het apparaat zoals beschreven in de rest van dit hoofdstuk.

- 5** Om het apparaat uit te schakelen, draait u het kapje van het batterijvak naar links totdat de standindicator op de '0'-stand staat (fig. 8).

- 6** Plaats de beschermkap na gebruik terug op het knipelement om beschadigingen te voorkomen.

### Neushaar trimmen

Zorg ervoor dat uw neusgaten schoon zijn.

- 1** Steek het knipelement voorzichtig in een van uw neusgaten.

Steek het knipelement niet verder dan 0,5 cm in uw neusgat.

- 2** Draai het apparaat langzaam rond om alle ongewenste haren uit uw neusgat te verwijderen (fig. 9).

### Oorhaar trimmen

Zorg ervoor dat uw buitenste gehoorkanalen schoon zijn en vrij van oorsmeer.

- 1** Beweeg het apparaat langzaam langs de rand van het oor om haren die buiten de rand uitsteken te verwijderen (fig. 10).

- 2** Steek het knipelement in het buitenste gehoorkanaal.

Steek het knipelement niet verder dan 0,5 cm in het gehoorkanaal, omdat dit tot beschadiging van het trommelvlies kan leiden.

- 3** Draai het apparaat langzaam rond om alle ongewenste haren uit uw gehoorkanaal te verwijderen (fig. 11).

### Wenkbrauwen trimmen (alleen NT9110)

Met de korte en lange wenkbrouwkammen kunt u uw wenkbrauwen op een gelijke lengte knippen.

- 1** Kam uw wenkbrauwen in de groeirichting (fig. 12).

- 2** Gebruik de korte of de lange opzetkam, afhankelijk van de gewenste haarlengte. Op de kammen staat de aanduiding 'kort' of 'lang'.

- korte kam: 3 mm
- lange kam: 5 mm

*Tip: We raden u aan te beginnen met de lange kam. Als u vindt dat uw wenkbrauwen nog steeds te lang zijn, gebruik dan de korte kam.*

- 3** Schuif de wenkbrouwkam op het knipelement.

Zorg ervoor dat de wenkbrouwkam aan beide zijden goed in de geleidegroeven is geschoven (fig. 13).

- 4** Om het apparaat in te schakelen, draait u het kapje van het batterijvak naar rechts totdat de standindicator op de 'I'-stand staat (fig. 7).

- 5** Beweeg de kam van de buitenste punt van de wenkbrouw in de richting van de neuswortel (tegen de haargroeirichting in) (fig. 14).

Probeer nooit uw wimpers te trimmen met dit apparaat. Houd het apparaat uit de buurt van de ogen.

## Schoonmaken

Maak het apparaat altijd direct na gebruik schoon en als zich veel haartjes of vuil in het knipelement hebben opgehoopt.

Dompel de voet nooit in water en spoel deze ook niet af onder de kraan.

Gebruik nooit perslucht, schuursponzen, schurende schoonmaakmiddelen of agressieve vloeistoffen zoals benzine of aceton om het apparaat schoon te maken.

Het trimhoofd kan niet worden geopend of verwijderd.

Klop niet op het knipelement.

Gebruik geen scherpe voorwerpen om het knipelement schoon te maken.

*Opmerking: Het apparaat hoeft niet te worden gesmeerd.*

- 1** Schakel het apparaat in.

- 2** Spoel het knipelement schoon onder de kraan met heet water (fig. 15).

- Alleen NT9110: u kunt het knipelement ook schoonmaken met het bijgeleverde borsteltje. Besteed extra aandacht aan de randen van het knipelement. (fig. 16)

*Tip: Om alle haren te verwijderen, schakelt u het apparaat even kort in en reinigt u daarna het knipelement nogmaals met het borsteltje.*

- 3** Schakel het apparaat uit en laat het drogen.

- 4** Alleen NT9110: maak de kammen onder de kraan schoon.

## Vervanging

Alleen NT9110: vervang beschadigde of versleten wenkbrouwkammen altijd door originele Philips-wenkbrauwkammen, die verkrijgbaar zijn bij geautoriseerde Philips-servicecentra. Het knipelement kan niet worden vervangen. Als het knipelement beschadigd of versleten is, dient u het hele apparaat af te danken (zie hoofdstuk 'Milieu') en door een nieuw exemplaar te vervangen.

## Milieu

- Batterijen bevatten stoffen die schadelijk kunnen zijn voor het milieu. Verwijder de batterij wanneer deze leeg is of wanneer u het apparaat afdankt. Gooi lege batterijen niet bij het gewone huisvuil, maar lever deze in op een officieel aangewezen inzamelpunt (fig. 17).
- Gooi het apparaat aan het einde van zijn levensduur niet weg met het normale huisvuil, maar lever het in op een door de overheid aangewezen inzamelpunt om het te laten recyclen. Op die manier levert u een bijdrage aan een schonere leefomgeving (fig. 18).

## Garantie en service

Als u service of informatie nodig hebt of als u een probleem hebt, bezoek dan de Philips-website ([www.philips.nl](http://www.philips.nl)) of neem contact op met het Philips Consumer Care Centre in uw land (u vindt het telefoonnummer in het 'worldwide guarantee'-vouwblad). Als er geen Consumer Care Centre in uw land is, ga dan naar uw Philips-dealer.

### Garantiebeperkingen

De garantie vervalt als het apparaat op onjuiste wijze is gebruikt of onderhouden, of als het door een val beschadigd is geraakt.

## Problemen oplossen

Dit hoofdstuk behandelt in het kort de problemen die u kunt tegenkomen tijdens het gebruik van het apparaat. Als u er niet in slaagt het probleem op te lossen met behulp van de onderstaande informatie, neem dan contact op met het Consumer Care Centre in uw land.

Probleem	Mogelijke oorzaak	Oplossing
Het apparaat wordt tijdens gebruik warm.	Het knipelement is vuil.	Leg het knipelement van de neustrimmer 2 minuten in een kom met water en een beetje afwasmiddel. Spoel het knipelement af met schoon water en laat het drogen. Maak het knipelement na elke trimbeurt schoon.
Het apparaat werkt niet.	De accu is leeg.	Vervang de batterij door een nieuwe (zie hoofdstuk 'Klaarmaken voor gebruik').
	Het knipelement is vuil.	Leg het knipelement van de neustrimmer 2 minuten in een kom met water en een beetje afwasmiddel. Spoel het knipelement af met schoon water en laat het opdrogen. Maak het knipelement na elke trimbeurt schoon.

## Introdução

Parabéns pela sua compra e bem-vindo à Philips! Para tirar todo o partido da assistência fornecida pela Philips, registe o seu produto em [www.philips.com/welcome](http://www.philips.com/welcome).

## Descrição geral (fig. 1)

- A** Elemento de corte
- B** Cabeça do aparador
- C** ▼ = indicação 'Aberto'
- D** Indicador de regulação
- E** Tampa do compartimento das pilhas
- F** Motor
- G** 0 = indicação 'Desligado'
- H** I = indicação 'Ligado'
- I** Anel vedante
- J** Tampa de protecção
- K** Pente pequeno para as sobrancelhas (3 mm) (apenas NT9110)
- L** Pente grande para as sobrancelhas (5 mm) (apenas NT9110)
- M** Escova (apenas NT9110)

## Importante

Leia cuidadosamente este manual do utilizador antes de utilizar o aparelho e guarde-o para consultas futuras.

### Aviso

- Este aparelho não se destina a ser utilizado por pessoas (incluindo crianças) com capacidades físicas, sensoriais ou mentais reduzidas, ou com falta de experiência e conhecimentos, salvo se tiverem recebido supervisão ou instruções sobre o uso do aparelho por alguém responsável pela sua segurança.
- As crianças devem ser supervisionadas para garantir que não brincam com o aparelho.

### Cuidado

- Este aparelho só funciona com pilhas.
- Não utilize o aparelho se o acessório de corte ou o próprio aparelho estiver danificado ou partido para evitar ferimentos.
- Utilize e guarde o aparelho a uma temperatura entre 15°C e 35°C.
- Este aparelho destina-se apenas a aparar pêlos do nariz e das orelhas. Com os pentes para as sobrancelhas (apenas NT9110), também pode utilizar o aparelho para aparar sobrancelhas. Não o utilize para outros fins.
- Retire a pilha do aparelho se não pretender utilizá-lo durante um período de tempo considerável.
- Se o aparelho for sujeito a uma mudança significativa de temperatura, pressão ou humidade, deixe o aparelho ambientar-se durante 30 minutos antes de o utilizar.
- Por questões de higiene, o aparelho só deve ser utilizado por uma pessoa.

### Campos electromagnéticos (CEM)

Este aparelho Philips cumpre com todas as normas correspondentes a campos electromagnéticos (CEM). Se manuseado correctamente e de acordo com as instruções fornecidas neste manual do utilizador, o aparelho pode ser utilizado em segurança com base em provas científicas disponíveis actualmente.

## Preparar para a utilização

- 1** Para retirar a tampa do compartimento das pilhas, rode-a para a esquerda até o indicador de regulação estar voltado para a indicação "aberto" (▼). Retire a tampa do compartimento das pilhas para fora da unidade do motor. (fig. 2)
- 2** Coloque a pilha no respectivo compartimento (fig. 3).  
Certifique-se de que os polos + e - da pilha ficam virados na direcção certa.  
*Nota: O aparelho funciona com uma pilha AAR6 de 1,5 Volts (incluída). De preferência, utilize pilhas alcalinas da Philips. Uma pilha alcalina AA nova tem uma autonomia de até 2 horas.*
- 3** Deslize para trás a tampa do compartimento das pilhas no motor. Rode a tampa para a direita até que o indicador de regulação fique voltado para a indicação de 'desligado' (0) (fig. 4).
- 4** Certifique-se de que o anel vedante foi colocado correctamente (fig. 5).

## Para evitar estragos por derrame das pilhas:

- não exponha o aparelho à luz directa do sol.
- não exponha o aparelho a temperaturas superiores a 35 °C.
- remova a pilha se não pretender utilizar o aparelho durante um mês ou mais.
- não deixe pilhas vazias no aparelho.

## Utilizar o aparelho

- 1** Remova a capa de protecção retirando-a do aparelho (fig. 6).
- 2** Para ligar o aparelho, rode a tampa do compartimento das pilhas para a direita até o indicador de regulação ficar a apontar para a indicação 'I' (fig. 7).
- 3** Antes de utilizar o aparador pela primeira vez, teste-o numa pequena área do seu braço ou perna.  
Se ocorrer irritação ou alguma reacção alérgica, deixe de utilizar o aparelho imediatamente. Não utilize o aparador sobre pele sensível ou irritada.
- 4** Utilize o aparelho conforme descrito neste capítulo.
- 5** Para desligar o aparelho, rode a tampa do compartimento das pilhas para a esquerda até o indicador de regulação ficar voltado para a indicação '0' (fig. 8).
- 6** Volte a colocar a tampa de protecção no acessório de corte após cada utilização para evitar danos.

### Cortar os pêlos do nariz

Certifique-se de que as narinas estão limpas.

- 1** Introduza cuidadosamente o acessório de corte numa das narinas.

Não introduza o acessório de corte mais do que 0,5 cm nas narinas.

- 2** Movimento lentamente o aparelho para remover os pêlos indesejados nas narinas (fig. 9).

### Cortar os pêlos dos ouvidos

Certifique-se de que os canais auditivos externos estão limpos e sem cera.

- 1** Movimento lentamente o acessório de corte ao longo do contorno da orelha para remover os pêlos em excesso (fig. 10).
- 2** Introduza o acessório de corte no canal auditivo exterior.

Não introduza o acessório de corte mais do que 0,5 cm no canal auditivo para não provocar lesões no tímpano.

- 3** Movimento lentamente o aparelho para remover todos os pêlos indesejados do canal auditivo externo (fig. 11).

### Aparar sobrancelhas (apenas NT9110)

Com os pentes pequeno e grande para as sobrancelhas, pode utilizar o aparelho para cortar as suas sobrancelhas e obter um comprimento uniforme.

- 1** Penteie as sobrancelhas na direcção do crescimento dos pêlos (fig. 12).
- 2** Escolha o pente pequeno ou o grande, dependendo do comprimento pretendido. As indicações 'curto' e 'comprido' encontram-se nos pentes.  
- pente pequeno: 3 mm / 0,12 pol.  
- pente grande: 5 mm / 0,2 pol.

*Sugestão: É aconselhável que comece a cortar com o pente grande. Se as sobrancelhas continuarem muito grandes depois de utilizar o pente grande, utilize o pente pequeno.*

- 3** Deslize o pente das sobrancelhas para o acessório de corte.

Certifique-se de que o pente para as sobrancelhas fica devidamente encaixado nas ranhuras de ambos os lados (fig. 13).

- 4** Para ligar o aparelho, rode a tampa do compartimento das pilhas para a direita até o indicador de regulação ficar voltado para a indicação 'I' (fig. 7).
- 5** Movimento o pente sobre a sobrancelha desde a parte exterior da sobrancelha até à base do nariz (no sentido oposto ao do crescimento dos pêlos) (fig. 14).

Nunca tente cortar as pestanas. Mantenha o aparelho afastado dos seus olhos.

## Limpeza

Limpe imediatamente o aparelho após a sua utilização ou quando houver acumulação de pêlos ou sujidade no acessório de corte.

Nunca mergulhe a base em água nem a enxagúe debaixo de uma torneira.

Nunca utilize ar comprimido, esfregões, agentes de limpeza abrasivos ou líquidos agressivos, tais como petróleo ou acetona, para limpar o aparelho.

A cabeça do aparador não pode ser aberta ou retirada.

Não perfure o acessório de corte.

Não utilize objectos afiados para limpar o acessório de corte.

*Nota: O aparelho não precisa de lubrificação.*

- 1** Ligue o aparelho.
- 2** Enxagúe o elemento de corte debaixo da torneira com água quente (fig. 15).  
- Apenas NT9110: Também pode limpar o acessório de corte com a escova fornecida. Preste especial atenção aos rebordos do acessório de corte. (fig. 16)

*Sugestão: Para remover todos os pêlos, deixe o aparelho trabalhar durante breves momentos e volte a limpar o acessório de corte com a escova.*

- 3** Desligue o aparelho e deixe-o secar.
- 4** Apenas NT9110: Lave os pentes em água corrente.

## Substituição

Apenas NT9110: Se os pentes para as sobrancelhas ficarem danificados ou gastos, substitua-os sempre por pentes originais da Philips, disponíveis em centros de assistência Philips autorizados.  
O acessório de corte não pode ser substituído. Se o acessório de corte estiver danificado ou gasto, deve desfazer-se de todo o aparelho (consulte o capítulo 'Ambiente') e substituí-lo por um novo.

## Meio ambiente

- As pilhas contêm substâncias que podem poluir o ambiente. Retire a pilha logo que esteja vazia ou quando se desfizer do aparelho. Não deite a pilha fora juntamente com o seu lixo doméstico normal, mas sim em ecopontos próprios (pilhões) (fig. 17).
- Não deite fora o aparelho juntamente com o lixo doméstico normal no final da sua vida útil e entregue-o num ponto de recolha autorizado para reciclagem. Ao fazê-lo, ajuda a preservar o meio ambiente (fig. 18).

## Garantia e assistência

Se precisar de assistência ou informações, ou se tiver algum problema, visite o Web site da Philips em [www.philips.pt](http://www.philips.pt) ou contacte o Centro de Assistência ao Consumidor Philips no seu país (poderá encontrar o número de telefone no folheto de garantia mundial). Se não houver um Centro de Assistência ao Consumidor no seu país, dirija-se ao representante local da Philips.

### Restrições à garantia

A garantia perde a validade quando o aparelho não for utilizado e/ou mantido correctamente ou quando estiver danificado devido a quedas.

## Resolução de problemas

Este capítulo resume os problemas mais comuns que pode ter com o aparelho. Se não conseguir resolver o problema com as informações fornecidas a seguir, contacte o Centro de Assistência ao Cliente do seu país.

Problema	Causa provável	Solução
<p>O aparelho aquece durante a utilização.</p>	<p>O acessório de corte está sujo.</p>	<p>Mergulhe o acessório de corte do aparador para o nariz numa taça com água e um pouco de detergente para a louça durante 2 minutos. Em seguida, enxagúe o acessório de corte com água limpa e deixe secar. Limpe o acessório de corte após cada sessão de utilização.</p>
<p>O aparelho não funciona.</p>	<p>A bateria está vazia.</p>	<p>Substitua a bateria por uma nova (consulte o capítulo 'Preparar para a utilização').</p>
	<p>O acessório de corte está sujo.</p>	<p>Mergulhe o acessório de corte do aparador para o nariz numa taça com água e um pouco de detergente para a louça durante 2 minutos. Em seguida, enxagúe o acessório de corte com água limpa e deixe secar. Limpe o acessório de corte após cada sessão de utilização.</p>