

# **PRINCESS®**

Nederlands	6	Dansk	40
English	11	Norsk	44
Français	16	Suomi	48
Deutsch	21	Português	52
Español	26	Ελληνικά	57
Italiano	31	عربية	66
Svenska	36		

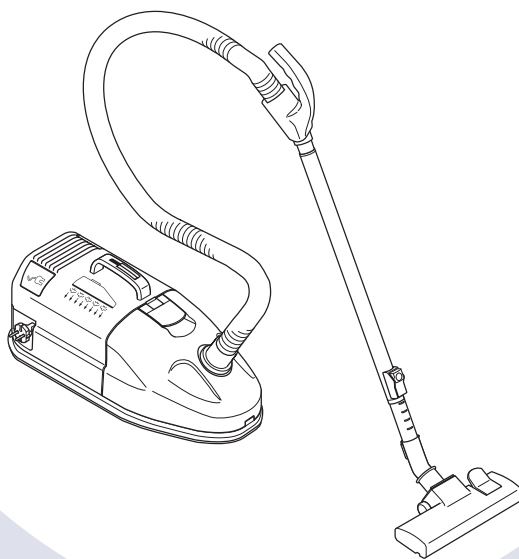

332000 Princess Royal Jet Vac  
332001 Princess Royal Jet Vac

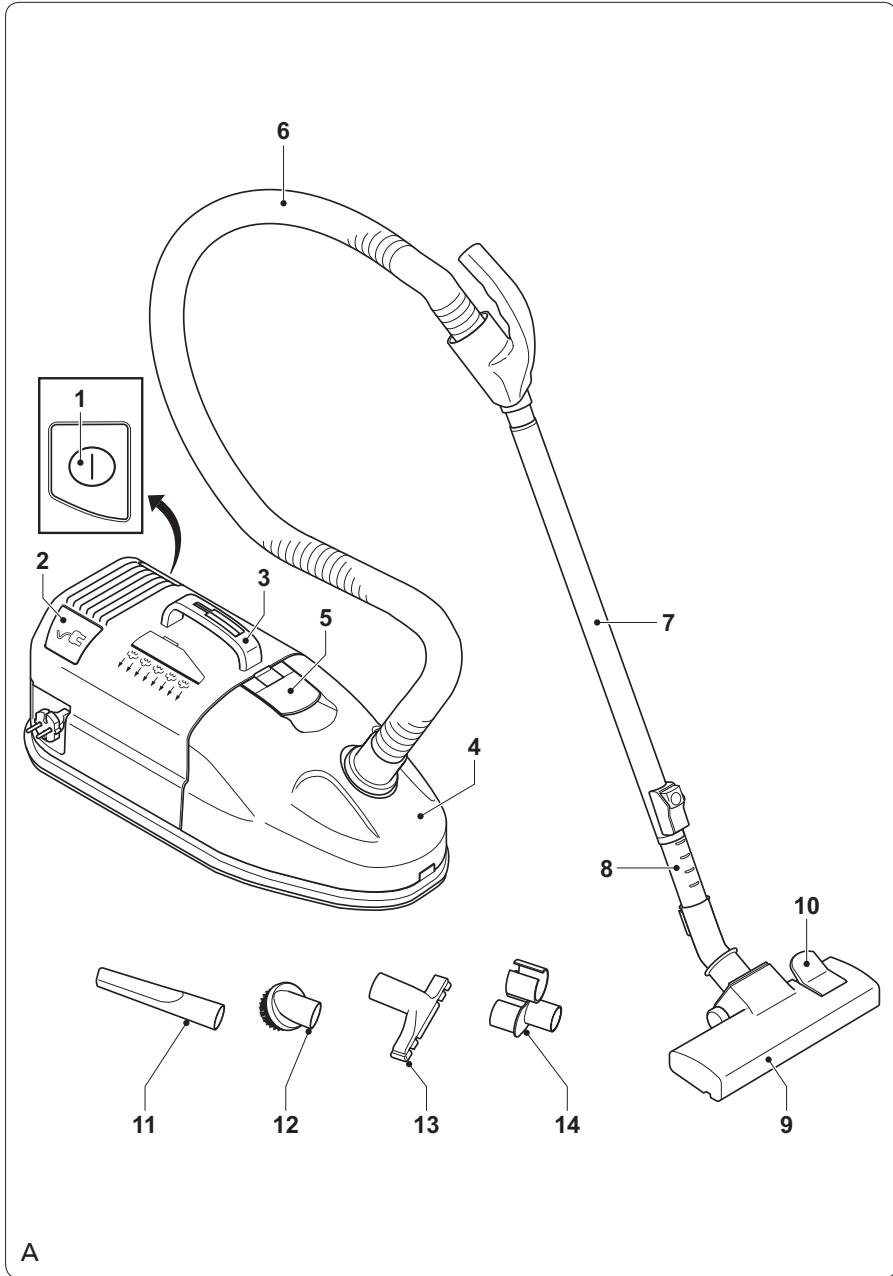

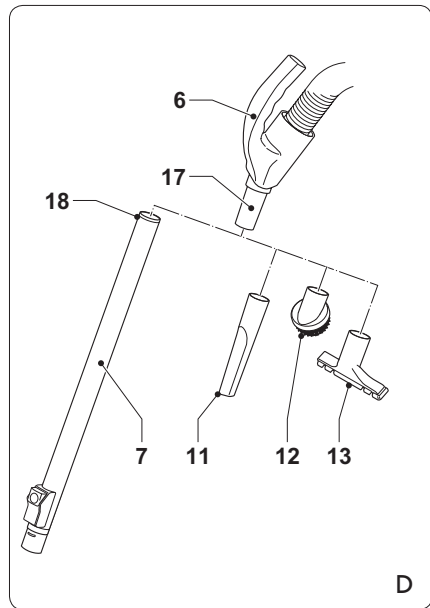
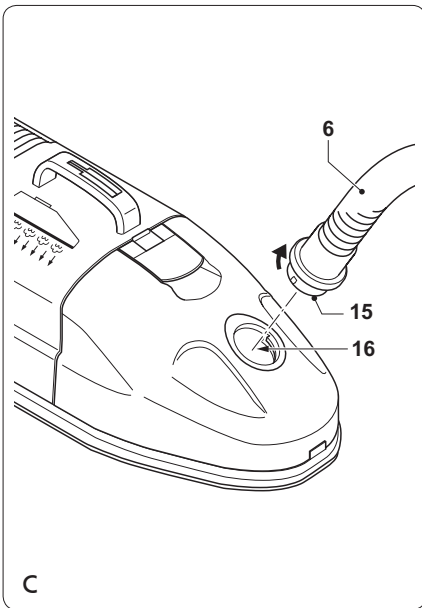
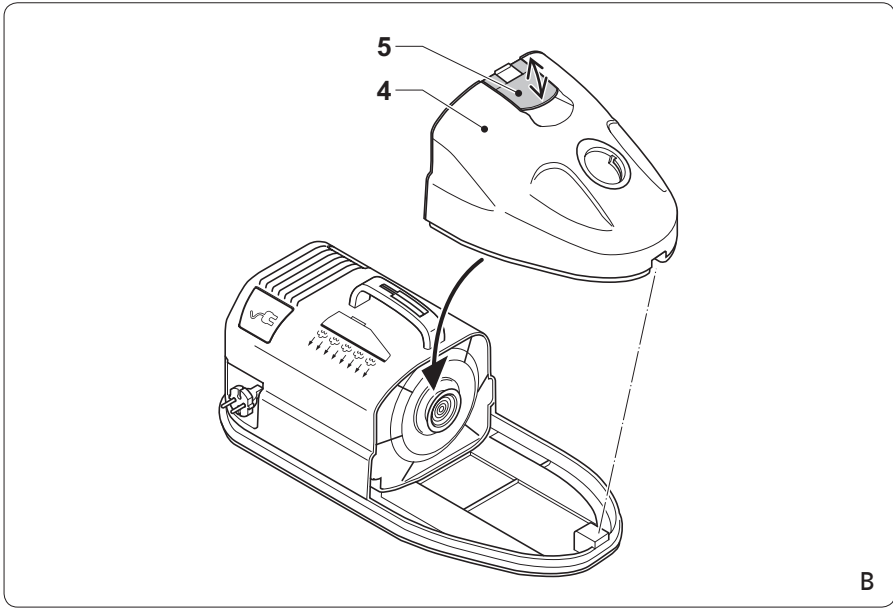

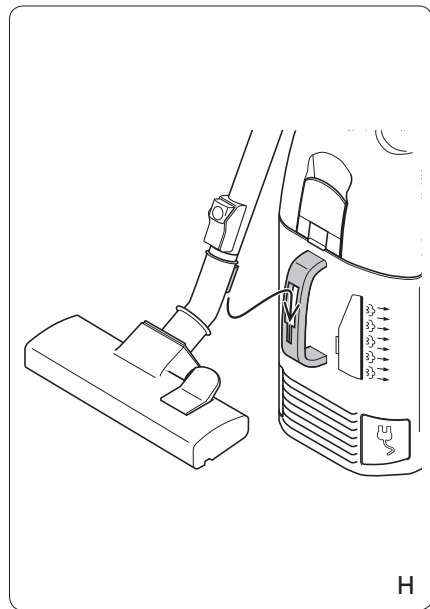
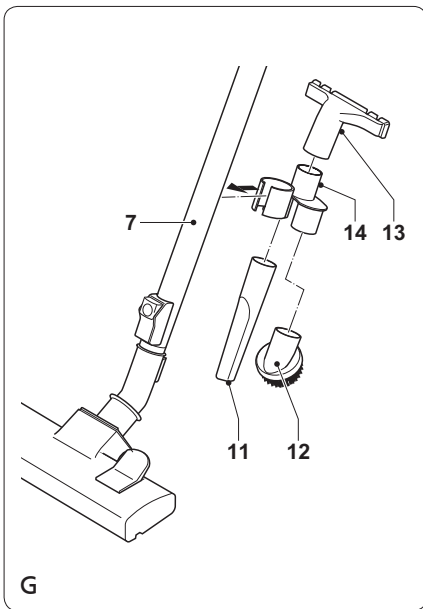
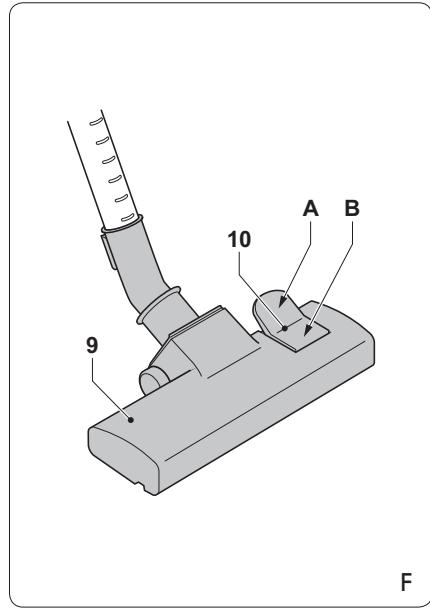
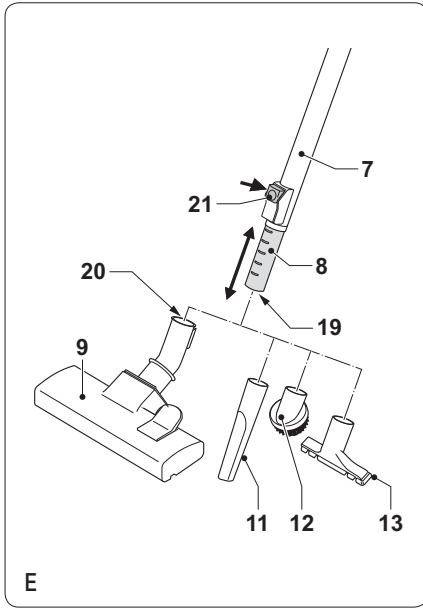

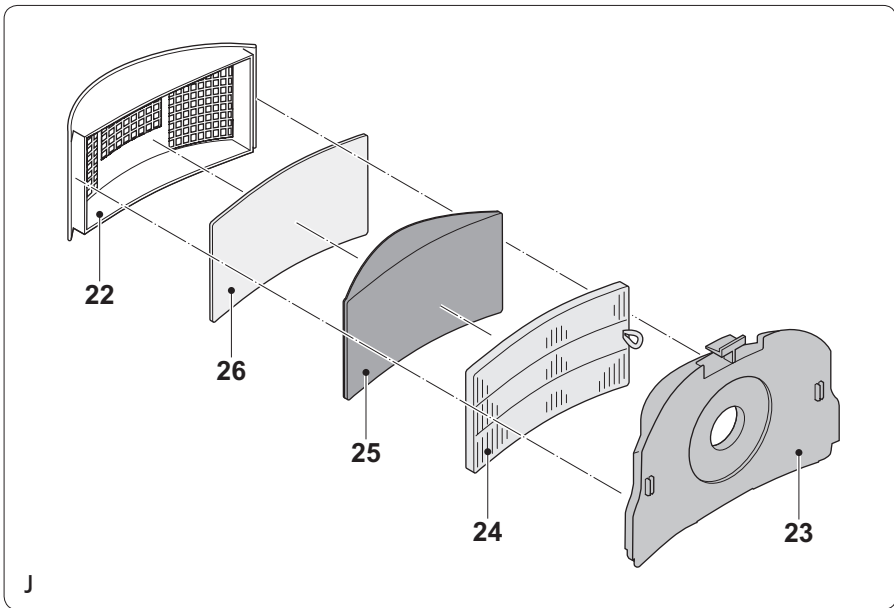
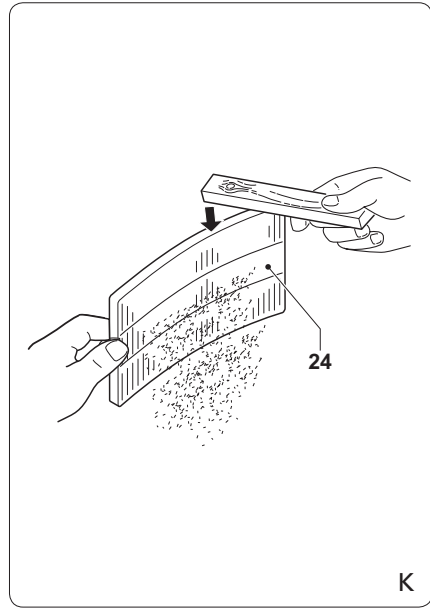
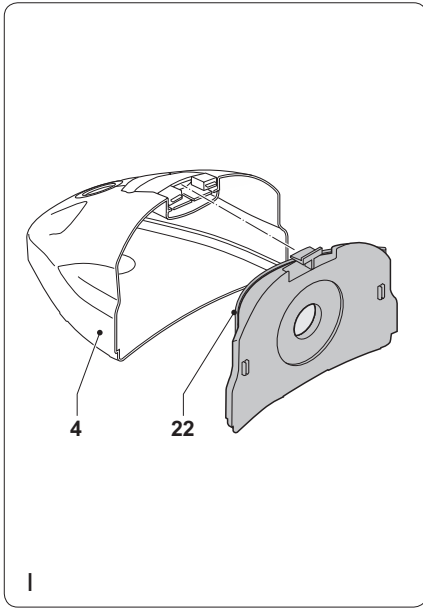

## Gefeliciteerd!

U heeft een apparaat van Princess aangeschaft. Ons doel is om kwaliteitsproducten met een smaakvol ontwerp en tegen een betaalbare prijs te bieden. We hopen dat u gedurende vele jaren plezier zult hebben van dit apparaat.

## Beschrijving (fig. A)

Uw 332000/332001 Princess stofzuiger is ontworpen voor het opzuigen van droge substanties. Het apparaat is niet geschikt voor het opzuigen van natte substanties. Het apparaat is uitsluitend geschikt voor huishoudelijk gebruik.

1. Aan/uit-knop
2. Opwindknop netsnoer
3. Handgreep
4. Stofcompartiment
5. Ontgrendelingshendel (stofcompartiment)
6. Slang
7. Buis
8. Verlengbuis
9. Zuigmondstuk
10. Keuzeschakelaar vloerooppervlak
11. Kierenmondstuk
12. Borstelmondstuk
13. Bekledingsmondstuk
14. Accessoireshouder

## Assemblage

Voordat u verdergaat, vragen wij graag uw aandacht voor de volgende punten:

- Verwijder voor assemblage altijd de netstekker uit het stopcontact.

### Monteren en verwijderen van het stofcompartiment (fig. B)

Voordat u verdergaat, willen wij graag dat u uw aandacht vestigt op de volgende punten:

- Gebruik het apparaat niet zonder het stofcompartiment.
- Zorg ervoor dat het motorfilter en het HEPA-filter in de filterhouder zijn geplaatst en de filterhouder in het stofcompartiment is geplaatst.

- Trek voor het monteren van het stofcompartiment de ontgrendelingshendel (5) omhoog en plaats het stofcompartiment (4) op het apparaat totdat het op zijn plaats klikt.
- Trek voor het verwijderen van het stofcompartiment de ontgrendelingshendel (5) omhoog en til het stofcompartiment (4) van het apparaat.

### Monteren en verwijderen van de slang (fig. C)

Voordat u verdergaat, willen wij graag dat u uw aandacht vestigt op de volgende punten:

- Zorg ervoor dat het stofcompartiment op het apparaat is geplaatst.
- Plaats voor het monteren van de slang (6) de slanguitgang (15) in de slangaansluiting (16) en draai de slanguitgang (15) zo ver mogelijk naar rechts.
- Draai voor het verwijderen van de slang (6) de slanguitgang (15) naar links en trek de slanguitgang (15) uit de slangaansluiting (16).

### Monteren en verwijderen van de buis (fig. D)

- Plaats voor het monteren van de buis (7) de slangingang (17) in de buisuitgang (18)
- Trek voor het verwijderen van de buis (7) de slangingang (17) uit de buisuitgang (18)

### Monteren en verwijderen van het zuigmondstuk (fig. E)

Het zuigmondstuk (9) kan op de verlengbuis (8) worden gemonteerd.

- Plaats voor het monteren van het zuigmondstuk (9) de buisingang (19) in de buisaansluiting (20).
- Trek voor het verwijderen van het zuigmondstuk (9) de buisingang (19) uit de buisaansluiting (20).

### Monteren en verwijderen van de accessoires (fig. D & E)

Het kierenmondstuk (11) kan worden gebruikt voor het stofzuigen op nauwe en moeilijk bereikbare plaatsen. Het borstelmondstuk (12) kan worden gebruikt voor het stofzuigen van tafels, bureaus en planken.

Het bekledingsmondstuk (13) kan worden gebruikt voor het stofzuigen van bekleding, gordijnen en andere voorwerpen van stof. De accessoires kunnen op de slang (6) of op de verlengbuis (8) worden gemonteerd.

- Plaats de slangingang (17) in het accessoire om het accessoire op de slang (6) te monteren.
- Plaats de buisingang (19) in het accessoire om het accessoire op de verlengbuis (8) te monteren.
- Trek het accessoire van de slangingang (17) of de buisingang (19) om het accessoire te verwijderen.

## Gebruik

### Afwinden en opwinden van het netsnoer (fig. A)

De opwindknop voor het netsnoer (2) kan met de hand of met de voet worden bediend.

Voordat u verdergaat, willen wij graag dat u uw aandacht vestigt op de volgende punten:

- Wind het netsnoer niet op of af terwijl het apparaat is ingeschakeld.
- Houd altijd de netstekker vast om het netsnoer af te winden. Trek niet aan het netsnoer.
- Houd voor gebruik de netstekker vast en wikkel voldoende lengte van het netsnoer af aan de achterzijde van het apparaat.
- Druk na gebruik de opwindknop voor het netsnoer (2) in om het netsnoer terug in het apparaat te winden. Geleid het netsnoer met de hand om ervoor te zorgen dat het niet terugslingert. Zorg ervoor dat de netstekker op de juiste wijze is geplaatst.

### Afstellen van de lengte van de buis (fig. E)

De verlengbuis (8) kan in 19 stappen worden afgesteld.

- Houd de vergrendelingsknop (21) ingedrukt en schuif de verlengbuis (8) naar de gewenste positie.
- Laat de vergrendelingsknop (21) los.

### Afstellen van het zuigmondstuk (fig. F)

De keuzeschakelaar voor het vloeroppervlak (10) kan worden ingesteld om het het zuigmondstuk (9) op het gewenste vloeroppervlak af te stemmen.

De keuzeschakelaar voor het vloeroppervlak (10) kan met de hand of met de voet worden bediend.

- Druk voor stofzuigen op laminaat, tegels, etc. het bijbehorende gedeelte (A) van de keuzeschakelaar voor het vloeroppervlak (10) in.
- Druk voor stofzuigen op tapijten het bijbehorende gedeelte (B) van de keuzeschakelaar voor het vloeroppervlak (10) in.

### In- en uitschakelen (fig. A)

De aan/uit-knop (1) kan met de hand of met de voet worden bediend.

- Druk op de aan/uit-knop (1) om het apparaat in te schakelen.
- Druk nogmaals op de aan/uit-knop (1) om het apparaat uit te schakelen.

### Tijdelijk opslaan van de accessoires (fig. G)

Het kierenmondstuk (11), het borstelmondstuk (12) en het bekledingsmondstuk (13) kunnen op de accessoirehouder (14) worden gemonteerd voor het eenvoudig verwisselen van de accessoires tijdens gebruik.

- Monteer de accessoirehouder (14) op de buis (7).
- Monteer het kierenmondstuk (11), het borstelmondstuk (12) en het bekledingsmondstuk (13) op de accessoirehouder (14).

### Tijdelijk parkeren van de zuigmond (fig. H)

- Gebruik de parkeerstand zoals afgebeeld om de zuigmond tijdelijk te parkeren.

## Reiniging en onderhoud

Voordat u verdergaat, vragen wij graag uw aandacht voor de volgende punten:

- Verwijder voor reiniging en onderhoud de netstekker uit het stopcontact en wacht totdat het apparaat is afgekoeld.
- Dompel het apparaat niet onder in water of andere vloeistoffen.

Voordat u verdergaat, willen wij graag dat u uw aandacht vestigt op de volgende punten:

- Gebruik geen bijtende of schurende reinigingsmiddelen om het apparaat te reinigen.
- Gebruik geen scherpe voorwerpen om het apparaat te reinigen.
- Controleer het apparaat regelmatig op mogelijke schade.
- Reinig regelmatig de ventilatiesleuven met behulp van een zachte borstel.
- Berg het apparaat op op een droge plaats, buiten bereik van kinderen.

### Ledigen van het stofcompartiment (fig. B & I)

- Verwijder het stofcompartiment (4). Zie het gedeelte „Monteren en verwijderen van het stofcompartiment“.
- Verwijder de filterhouder (22) uit het stofcompartiment (4).
- Tik het stofcompartiment (4) voorzichtig met uw hand aan om het stof te verwijderen.
- Plaats de filterhouder (22) in het stofcompartiment (4).
- Monteer het stofcompartiment (4). Zie het gedeelte „Monteren en verwijderen van het stofcompartiment“.

### Reinigen en vervangen van het HEPA-filter (fig. B, I, J & K)

Het apparaat is voorzien van een HEPA-filter. Het HEPA-filter is een speciaal luchtfilter dat ruim 99% van de stofdeeltjes verwijdert die anders weer in de lucht zouden gaan circuleren. Het HEPA-filter moet regelmatig worden gereinigd. Het HEPA-filter moet na enkele maanden worden vervangen of wanneer het versleten of beschadigd is. Vervangende HEPA-filters zijn verkrijgbaar bij ons servicestation.

Voordat u verdergaat, willen wij graag dat u uw aandacht vestigt op de volgende punten:

- Was het HEPA-filter niet en spoel het HEPA-filter niet af.
- Tik niet het HEPA-filter zelf aan om beschadiging van het filter te vermijden.
- Verwijder het stofcompartiment (4). Zie het gedeelte „Monteren en verwijderen van het stofcompartiment“.
- Verwijder de filterhouder (22) uit het stofcompartiment (4).
- Verwijder het deksel (23) van de filterhouder (22).
- Verwijder het HEPA-filter (24) uit de filterhouder (22).
- Tik de rand van het HEPA-filter (24) voorzichtig aan om de stofdeeltjes te verwijderen. Gebruik in geval van slijtage een nieuw filter.
- Plaats het HEPA-filter (24) in de filterhouder (22).
- Monteer het deksel (23) op de filterhouder (22).
- Plaats de filterhouder (22) in het stofcompartiment (4).
- Monteer het stofcompartiment (4). Zie het gedeelte „Monteren en verwijderen van het stofcompartiment“.

### Reinigen en vervangen van het voorfilter en het elektrostatische filter (fig. B, I & J)

Het voorfilter en het elektrostatische filter beperken de hoeveelheid stof die de motorunit binnendringt tot het minimum. Het voorfilter en het elektrostatische filter moeten regelmatig worden gereinigd. Het voorfilter en het elektrostatische filter moeten worden vervangen wanneer ze beschadigd zijn. Vervangende filters zijn verkrijgbaar bij ons servicestation.

Voordat u verdergaat, willen wij graag dat u uw aandacht vestigt op de volgende punten:

- Was het voorfilter en het elektrostatische filter niet. Spoel het voorfilter en het elektrostatische filter niet af.
- Verwijder het stofcompartiment (4). Zie het gedeelte „Monteren en verwijderen van het stofcompartiment“.



- Verwijder de filterhouder (22) uit het stofcompartiment (4).
- Verwijder het deksel (23) van de filterhouder (22).
- Verwijder het HEPA-filter (24) uit de filterhouder (22).
- Verwijder het voorfilter (25) en het elektrostatische filter (26) uit de filterhouder (22).
- Verwijder de stof van de filters met behulp van een zachte borstel. Gebruik in geval van beschadiging een nieuw filter.
- Plaats het voorfilter (25) en het elektrostatische filter (26) in de filterhouder (22).
- Plaats het HEPA-filter (24) in de filterhouder (22).
- Monteer het deksel (23) op de filterhouder (22).
- Plaats de filterhouder (22) in het stofcompartiment (4).
- Monteer het stofcompartiment (4). Zie het gedeelte „Monteren en verwijderen van het stofcompartiment“.
- Gebruik het apparaat niet als een onderdeel of een accessoire beschadigd of defect is. Indien een onderdeel of een accessoire beschadigd of defect is, moet het door de fabrikant of een erkend servicecentrum worden vervangen.
- Houd altijd toezicht op kinderen om te voorkomen dat ze met het apparaat spelen.
- Het gebruik van dit apparaat door kinderen of personen met een lichamelijke, zintuiglijke, geestelijke of motorische handicap of zonder de benodigde kennis en ervaring kan gevaar veroorzaken. Personen die verantwoordelijk zijn voor hun veiligheid moeten uitdrukkelijke instructies geven of toezicht houden op het gebruik van het apparaat.
- Gebruik het apparaat niet in de buurt van badkuipen, douches, wastafels of andere voorzieningen die water bevatten.
- Dompel het apparaat niet onder in water of andere vloeistoffen. Verwijder het apparaat niet met uw handen indien het apparaat is ondergedompeld in water of andere vloeistoffen. Verwijder onmiddellijk de netstekker uit het stopcontact. Gebruik het apparaat niet opnieuw indien het apparaat is ondergedompeld in water of andere vloeistoffen.

## Problemen oplossen

Zie onderstaande tabel voor het zelf oplossen van problemen. Indien u het probleem niet zelf kunt oplossen, wendt u zich dan tot het servicestation.

- Het apparaat zweeft niet.
  - Het apparaat kan moeilijk zweven wanneer er veel hoogteverschil is.
  - Het vloeroppervlak is zeer ongelijk.
  - Indien één van de filters is verstopt, vervang of reinig dan het filter.

## Veiligheidsinstructies

### Algemene veiligheid

- Lees voor gebruik de gebruiksaanwijzing zorgvuldig door. Bewaar de gebruiksaanwijzing voor toekomstig gebruik.
- Gebruik het apparaat en de accessoires uitsluitend voor hun beoogde doeleinden. Gebruik het apparaat en de accessoires niet voor andere doeleinden dan beschreven in de gebruiksaanwijzing.
- Controleer voor gebruik altijd of de netspanning overeenkomt met de spanning op het typeplaatje van het apparaat.
- Het apparaat mag niet worden bediend door middel van een externe timer of een apart afstandsbedieningssysteem.
- Zorg ervoor dat er geen water in de pluggen van de netkabel kan komen.
- Wind het netsnoer altijd volledig af.
- Gebruik uitsluitend de juiste stekker om het apparaat te bedienen.
- Zorg ervoor dat het netsnoer niet over de rand van een werkblad hangt. Zorg ervoor dat het netsnoer niet per ongeluk verstrengeld raakt of de oorzaak van een struikeling kan vormen.
- Houd het netsnoer uit de buurt van warmtebronnen, olie en scherpe randen.
- Gebruik het apparaat niet als het netsnoer of de netstekker beschadigd of defect is.

Indien het netsnoer of de netstekker beschadigd of defect is, moet het door de fabrikant of een erkend servicecentrum worden vervangen.

- Trek niet aan het netsnoer om de netstekker van de netvoeding te verwijderen.
- Verwijder de netstekker van de netvoeding wanneer het apparaat niet in gebruik is, voor montage- of demontage-werkzaamheden en voor reinigings- en onderhoudswerkzaamheden.

### **Veiligheidsinstructies voor stofzuigers**

- Gebruik het apparaat niet buitenshuis.
- Gebruik het apparaat niet in de buurt van water. Dompel het apparaat niet onder in water.
- Gebruik het apparaat niet om vloeistoffen op te zuigen.
- Gebruik het apparaat niet om brandbare materialen op te zuigen.
- Gebruik het apparaat niet zonder het stofcompartiment.
- Gebruik het apparaat niet zonder het HEPA-filter. Gebruik het apparaat niet zonder het motorfilter.
- Houd het apparaat uitsluitend bij de handgreep vast.
- Houd de motorunit uit de buurt van uw ogen en gezicht.
- Ga altijd van beneden naar boven te werk wanneer u het apparaat op een trap gebruikt.

### **Disclaimer**

Wijzigingen voorbehouden; specificaties kunnen zonder opgave van redenen worden gewijzigd.

## Congratulations!

You have purchased a Princess appliance. Our aim is to provide quality products with a tasteful design and at an affordable price. We hope that you will enjoy this appliance for many years.

## Description (fig. A)

Your 332000/332001 Princess vacuum cleaner has been designed for vacuuming dry substances. The appliance is not suitable for vacuuming wet substances. The appliance is suitable for domestic use only.

1. On/off button
2. Mains cable rewind button
3. Handgrip
4. Dust compartment
5. Release lever (dust compartment)
6. Hose
7. Tube
8. Extension tube
9. Suction nozzle
10. Floor surface selector
11. Crevice nozzle
12. Brush nozzle
13. Upholstery nozzle
14. Accessory holder

## Assembly

Before you proceed, we need you to pay attention to the following notes:

- Before assembly, always remove the mains plug from the wall socket.

## Mounting and removing the dust compartment (fig. B)

Before you proceed, we would like you to focus your attention on the following notes:

- Do not use the appliance without the dust compartment.
- Make sure that the motor filter and the HEPA filter are placed in the filter holder and the filter holder is placed in the dust compartment.
- To mount the dust compartment, pull the release lever (5) and place the dust compartment (4) onto the appliance until it clicks into place.

- To remove the dust compartment, pull the release lever (5) and lift the dust compartment (4) from the appliance.

## Mounting and removing the hose (fig. C)

Before you proceed, we would like you to focus your attention on the following notes:

- Make sure that the dust compartment is placed on the appliance.
- To mount the hose (6), insert the hose outlet (15) into the hose connection (16) and turn the hose outlet (15) clockwise as far as possible.
- To remove the hose (6), turn the hose outlet (15) counterclockwise and pull the hose outlet (15) from the hose connection (16).

## Mounting and removing the tube (fig. D)

- To mount the tube (7), insert the hose inlet (17) into the tube outlet (18).
- To remove the tube (7), pull the hose inlet (17) from the tube outlet (18).

## Mounting and removing the suction nozzle (fig. E)

The suction nozzle (9) can be mounted to the extension tube (8).

- To mount the suction nozzle (9), insert the tube inlet (19) into the tube connection (20).
- To remove the suction nozzle (9), pull the tube inlet (19) from the tube connection (20).

## Mounting and removing the accessories (fig. D & E)

The crevice nozzle (11) can be used for vacuuming in narrow and hard-to-reach places. The brush nozzle (12) can be used for vacuuming tables, desks and shelves.

The upholstery nozzle (13) can be used for vacuuming upholstery, curtains and other items made of fabric. The accessories can be mounted to the hose (6) or to the extension tube (8).

- To mount the accessory to the hose (6), insert the hose inlet (17) into the accessory.
- To mount the accessory to the extension tube (8), insert the tube inlet (19) into the accessory.

- To remove the accessory, pull the accessory from the hose inlet (17) or the tube inlet (19).

## Use

### Unwinding and rewinding the mains cable (fig. A)

The mains cable rewind button (2) can be operated by hand or foot.

Before you proceed, we would like you to focus your attention on the following notes:

- Do not unwind or rewind the mains cable while the appliance is switched on.
- Always hold the mains plug to unwind the mains cable. Do not pull the mains cable.
- Before use, hold the mains plug and unwind a sufficient length of the mains cable from the back of the appliance.
- After use, press the mains cable rewind button (2) to rewind the mains cable back into the appliance. Manually guide the mains cable to make sure that it does not swing back. Make sure that the mains plug is correctly located.

### Adjusting the length of the tube (fig. E)

The extension tube (8) can be adjusted in 19 steps.

- Keep the locking knob (21) pressed and slide the extension tube (8) to the required position.
- Release the locking knob (21).

### Adjusting the suction nozzle (fig. F)

The floor surface selector (10) can be set to adjust the suction nozzle (9) to the required floor surface. The floor surface selector (10) can be operated by hand or foot.

- For vacuuming on laminates, tiles, etc., press the corresponding part (A) of the floor surface selector (10).
- For vacuuming on carpets, press the corresponding part (B) of the floor surface selector (10).

### Switching on and off (fig. A)

The on/off button (1) can be operated by hand or foot.

- To switch on the appliance, press the on/off button (1).
- To switch off the appliance, press the on/off button (1) again.

### Temporarily storing the accessories (fig. G)

The crevice nozzle (11), the brush nozzle (12) and the upholstery nozzle (13) can be mounted to the accessory holder (14) for easily changing the accessories during use.

- Mount the accessory holder (14) to the tube (7).
- Mount the crevice nozzle (11), the brush nozzle (12) and the upholstery nozzle (13) to the accessory holder (14).

### Temporarily parking the suction nozzle (fig. H)

- To temporarily park the suction nozzle, use the park position as shown.

## Cleaning and maintenance

Before you proceed, we need you to pay attention to the following notes:

- Before cleaning or maintenance, remove the mains plug from the wall socket and wait until the appliance has cooled down.
- Do not immerse the appliance in water or any other liquids.

Before you proceed, we would like you to focus your attention on the following notes:

- Do not use aggressive or abrasive cleaning agents to clean the appliance.
- Do not use sharp objects to clean the appliance.
- Regularly check the appliance for possible damage.
- Regularly clean the ventilation slots using a soft brush.
- Store the appliance in a dry place, out of the reach of children.

### Emptying the dust compartment (fig. B & I)

- Remove the dust compartment (4). Refer to the section „Mounting and removing the dust compartment“.
- Remove the filter holder (22) from the dust compartment (4).
- Carefully tap the dust compartment (4) with your hand to remove the dust.
- Place the filter holder (22) into the dust compartment (4).
- Mount the dust compartment (4). Refer to the section „Mounting and removing the dust compartment“.

### Cleaning and replacing the HEPA filter (fig. B, I, J & K)

The appliance is equipped with a HEPA filter. The HEPA filter is a special air filter which removes more than 99% of the dust particles that otherwise would recirculate back into the air. The HEPA filter must be cleaned regularly. The HEPA filter must be replaced after several months or whenever worn or damaged. Replacement HEPA filters are available from our service station.

Before you proceed, we would like you to focus your attention on the following notes:

- Do not wash or rinse the HEPA filter.
- Do not tap the HEPA filter itself to avoid damage to the filter.
- Remove the dust compartment (4). Refer to the section „Mounting and removing the dust compartment“.
- Remove the filter holder (22) from the dust compartment (4).
- Remove the cover (23) from the filter holder (22).
- Remove the HEPA filter (24) from the filter holder (22).
- Carefully tap the edge of the HEPA filter (24) to remove the dust particles. If the filter is worn, use a new filter.
- Place the HEPA filter (24) into the filter holder (22).
- Mount the cover (23) to the filter holder (22).

- Place the filter holder (22) into the dust compartment (4).
- Mount the dust compartment (4). Refer to the section „Mounting and removing the dust compartment“.

### Cleaning and replacing the prefilter and the electrostatic filter (fig. B, I & J)

The prefilter and the electrostatic filter reduce the amount of dust entering the motor unit to a minimum. The prefilter and the electrostatic filter must be cleaned regularly. The prefilter and the electrostatic filter must be replaced whenever damaged. Replacement filters are available from our service station.

Before you proceed, we would like you to focus your attention on the following notes:

- Do not wash or rinse the prefilter and the electrostatic filter.
- Remove the dust compartment (4). Refer to the section „Mounting and removing the dust compartment“.
- Remove the filter holder (22) from the dust compartment (4).
- Remove the cover (23) from the filter holder (22).
- Remove the HEPA filter (24) from the filter holder (22).
- Remove the prefilter (25) and the electrostatic filter (26) from the filter holder (22).
- Remove the dust from the filters using a soft brush. If the filter is damaged, use a new filter.
- Place the prefilter (25) and the electrostatic filter (26) into the filter holder (22).
- Place the HEPA filter (24) into the filter holder (22).
- Mount the cover (23) to the filter holder (22).
- Place the filter holder (22) into the dust compartment (4).
- Mount the dust compartment (4). Refer to the section „Mounting and removing the dust compartment“.

## Troubleshooting

Refer to the table below to solve problems yourself. If you are not able to solve the problem yourself, contact our service station.

- The appliance does not float.
  - It is difficult for the appliance to float when there is much height difference.
  - The floor surface is very uneven.
  - If one of the filters is clogged, clean or replace the filter.

## Safety instructions

### General safety

- Read the manual carefully before use. Keep the manual for future reference.
- Only use the appliance and the accessories for their intended purposes. Do not use the appliance and the accessories for other purposes than described in the manual.
- Do not use the appliance if any part or any accessory is damaged or defective. If a part or an accessory is damaged or defective, it must be replaced by the manufacturer or an authorised repair agent.
- Children should be supervised to ensure that they do not play with the appliance.
- The use of this appliance by children or persons with a physical, sensory, mental or motorial disability, or lack of experience and knowledge can give cause to hazards. Persons responsible for their safety should give explicit instructions or supervise the use of the appliance.
- Do not use the appliance near bathtubs, showers, basins or other vessels containing water.
- Do not immerse the appliance in water or other liquids. If the appliance is immersed in water or other liquids, do not remove the appliance with your hands. Immediately remove the mains plug from the wall socket. If the appliance is immersed in water or other liquids, do not use the appliance again.

### Electrical safety

- Before use, always check that the mains voltage is the same as the voltage on the rating plate of the appliance.
- The appliance is not intended to be operated by means of an external timer or separate remote-control system.
- Make sure that water cannot enter the contact plugs of the mains cable.
- Always fully unwind the mains cable.
- Only use the appropriate connector to operate the appliance.
- Make sure that the mains cable does not hang over the edge of a worktop and cannot be caught accidentally or tripped over.
- Keep the mains cable away from heat, oil and sharp edges.
- Do not use the appliance if the mains cable or the mains plug is damaged or defective. If the mains cable or the mains plug is damaged or defective, it must be replaced by the manufacturer or an authorised repair agent.
- Do not pull the mains cable to disconnect the mains plug from the mains.
- Disconnect the mains plug from the mains when the appliance is not in use, before assembly or disassembly and before cleaning and maintenance.

### Safety instructions for vacuum cleaners

- Do not use the appliance outdoors.
- Do not use the appliance near water. Do not immerse the appliance in water.
- Do not use the appliance to vacuum liquids.
- Do not use the appliance to vacuum flammable materials.
- Do not use the appliance without the dust compartment.
- Do not use the appliance without the HEPA filter. Do not use the appliance without the motor filter.
- Only hold the appliance by the handgrip.
- Keep the motor unit away from your eyes and face.
- Always work from bottom up when using the appliance on stairs.

---

## U.K. Wiring instructions

The wires in the mains lead are coloured in accordance with the following code:

BLUE	NEUTRAL
BROWN	LIVE

As the colours of the wire in the mains lead of this appliance may not correspond with the colour markings identifying the terminals on your plug, proceed as follows:

The wire which is coloured BLUE must be connected to the terminal which is marked with the letter N or coloured black.

The wire which is coloured BROWN must be connected to the terminal which is marked with the letter L or coloured red.

If a 13Amp (BS1363) plug is used, a 13Amp (BS1362) fuse must be fitted, or if any other type of plug is used, a 13Amp fuse must be fitted, either in the plug or adaptor, or on the distribution board.

This is a double-insulated appliance and does not need an earth connection.

**Warning!** On no account should either the live or neutral wires be connected to the earth terminal.

### Disclaimer

Subject to change; specifications can be changed without further notice.

## Félicitations!

Vous avez acheté un appareil Princess. Nous souhaitons vous proposer des produits de qualité associant un design raffiné et des prix accessibles. Nous espérons que vous profiterez longtemps de cet appareil.

## Description (fig. A)

Votre aspirateur 332000/332001 Princess a été conçu pour l'aspiration des substances sèches. L'appareil n'est pas adapté à l'aspiration des substances humides. L'appareil est réservé à un usage domestique.

1. Bouton marche/arrêt
2. Bouton d'enroulement du cordon d'alimentation
3. Poignée
4. Compartiment à poussière
5. Levier de dégagement (compartiment à poussière)
6. Tuyau
7. Tube
8. Tube télescopique
9. Buse d'aspiration
10. Sélecteur de surface
11. Suceur creux
12. Suceur à brosse
13. Suceur spécial ameublement
14. Support d'accessoires

## Montage

Avant de procéder, vous devez faire attention aux remarques suivantes :

- Avant le montage, débranchez toujours la fiche secteur de la prise murale.

## Montage et démontage du compartiment à poussière (fig. B)

Avant de procéder, nous souhaiterions que vous preniez connaissance des remarques suivantes :

- N'utilisez pas l'appareil sans le compartiment à poussière.
- Assurez-vous que le filtre du moteur et le filtre HEPA sont placés dans le porte-filtre, placé à son tour dans le compartiment à poussière.

- Pour monter le compartiment à poussière, tirez le levier de dégagement (5) et placez le compartiment à poussière (4) dans l'appareil afin de l'enclencher.
- Pour retirer le compartiment à poussière, tirez le bouton de dégagement (5) et tirez le compartiment à poussière (4) hors de l'appareil.

## Branchement et retrait du tuyau (fig. C)

Avant de procéder, nous souhaiterions que vous preniez connaissance des remarques suivantes :

- Assurez-vous que le compartiment à poussière est bien placé dans l'appareil.
- Pour monter le tuyau (6), insérez la sortie de tuyau (15) dans le raccord de tuyau (16) et tournez la sortie (15) à fond dans le sens horaire.
- Pour retirer le tuyau (6), tournez la sortie de tuyau (15) dans le sens antihoraire puis tirez la sortie (15) hors du raccord de tuyau (16).

## Branchement et retrait du tube (fig. D)

- Pour brancher le tube (7), insérez l'entrée du tuyau (17) dans la sortie du tube (18).
- Pour retirer le tube (7), tirez l'entrée du tuyau (17) hors de la sortie du tube (18).

## Branchement et retrait de la buse d'aspiration (fig. E)

La buse d'aspiration (9) peut être branchée sur le tube télescopique (8).

- Pour brancher la buse d'aspiration (9), insérez l'entrée du tube (19) dans le raccord du tube (20).
- Pour retirer la buse d'aspiration (9), tirez l'entrée du tube (19) hors du raccord du tube (20).

## Montage et retrait des accessoires (fig. D & E)

Le suceur creux (11) peut être utilisé pour aspirer les endroits étroits ou difficiles à atteindre. Le suceur à brosse (12) peut servir à aspirer les tables, bureaux et étagères.



Le suceur spécial ameublement (13) peut servir à aspirer les tapisseries, rideaux et autres articles en tissu. Les accessoires peuvent être branchés sur le tuyau (6) ou le tube télescopique (8).

- Pour brancher l'accessoire sur le tuyau (6), insérez l'entrée du tuyau (17) dans l'accessoire.
- Pour brancher l'accessoire sur le tube télescopique (8), insérez l'entrée du tube (19) dans l'accessoire.
- Pour retirer l'accessoire, tirez-le hors de l'entrée du tuyau (17) ou de l'entrée du tube (19).

### Utilisation

#### Déroulement et enroulement du cordon d'alimentation (fig. A)

Le bouton d'enroulement du cordon d'alimentation (2) peut être actionné avec la main ou au pied.

Avant de procéder, nous souhaiterions que vous preniez connaissance des remarques suivantes :

- N'enroulez et ne déroulez pas le cordon d'alimentation si l'appareil est en marche.
- Tenez toujours la fiche du cordon d'alimentation pour le dérouler. Ne tirez pas sur le câble d'alimentation
- Avant utilisation, tenez la fiche du cordon d'alimentation et déroulez-le suffisamment.
- Après utilisation, appuyez sur le bouton d'enroulement du cordon d'alimentation (2) pour l'enrouler dans l'appareil. Guidez manuellement le cordon d'alimentation pour éviter qu'il ne fouette l'air. Assurez-vous que la fiche du cordon d'alimentation est correctement placée.

#### Réglage de la longueur du tube (fig. E)

Le tube télescopique (8) peut être réglé sur 19 positions.

- Appuyez sur le bouton de blocage (21) sans le relâcher et faites glisser le tube télescopique (8) à la position voulue.
- Relâchez le bouton de blocage (21).

#### Réglage de la buse d'aspiration (fig. F)

Le sélecteur de surface (10) est réglable pour ajuster la buse d'aspiration (9) à la surface requise. Le sélecteur de surface (10) peut être actionné avec la main ou au pied.

- Pour aspirer les parquets, les carrelages, etc., appuyez sur la partie correspondante (A) du sélecteur de surface (10).
- Pour aspirer les tapis et les moquettes, appuyez sur la partie correspondante (B) du sélecteur de surface (10).

#### Mise en marche et arrêt (fig. A)

Le bouton marche/arrêt (1) peut être actionné avec la main ou au pied.

- Pour mettre l'appareil en marche, appuyez sur le bouton marche/arrêt (1).
- Pour arrêter l'appareil, appuyez à nouveau sur le bouton marche/arrêt (1).

#### Rangement temporaire des accessoires (fig. G)

Le suceur creux (11), le suceur à brosse (12) et le suceur spécial ameublement (13) peuvent être montés sur le support d'accessoires (14) afin de faciliter le changement d'accessoire pendant l'utilisation.

- Montez le support d'accessoires (14) sur le tube (7).
- Montez le suceur creux (11), le suceur à brosse (12) et le suceur spécial ameublement (13) sur le support d'accessoires (14).

#### Rangement provisoire de la buse d'aspiration (fig. H)

- Pour ranger provisoirement de la buse d'aspiration, utilisez la position de rangement comme illustré.

### Nettoyage et entretien

Avant de procéder, vous devez faire attention aux remarques suivantes :

- Avant le nettoyage ou l'entretien, retirez la fiche secteur de la prise murale et attendez que l'appareil refroidisse.
- Ne plongez pas l'appareil dans l'eau ou autres liquides.

Avant de procéder, nous souhaiterions que vous preniez connaissance des remarques suivantes :

- N'utilisez pas de produits de nettoyage agressifs ou abrasifs pour nettoyer l'appareil.
- Ne nettoyez pas l'appareil avec des objets coupants.
- Contrôlez régulièrement les éventuels dommages sur l'appareil.
- Nettoyez régulièrement les fentes de ventilation avec une brosse douce.
- Rangez l'appareil dans un endroit sec, hors de portée des enfants.

### Comment vider le compartiment à poussière (fig. B & I)

- Retirez le compartiment à poussière (4). Consultez la section „Montage et retrait du compartiment à poussière“.
- Enlevez le porte-filtre (22) du compartiment à poussière (4).
- Tapotez soigneusement de la main le compartiment à poussière (4) pour retirer la poussière.
- Placez le porte-filtre (22) dans le compartiment à poussière (4).
- Montez le compartiment à poussière (4). Consultez la section „Montage et retrait du compartiment à poussière“.

### Nettoyage et remplacement du filtre HEPA (fig. B, I, J & K)

L'appareil comporte un filtre HEPA. Le filtre HEPA est un filtre à air spécial éliminant plus de 99% des particules de poussière qui seraient autrement recyclées dans l'air. Le filtre HEPA doit être nettoyé régulièrement. Le filtre HEPA doit être remplacé après quelques mois ou dès qu'il est usé voire endommagé. Des filtres HEPA de rechange sont proposés par notre station d'entretien.

Avant de procéder, nous souhaiterions que vous preniez connaissance des remarques suivantes :

- Ne nettoyez et ne rincez pas le filtre HEPA.
- Ne tapez pas sur le filtre HEPA lui-même, au risque de l'endommager.

- Retirez le compartiment à poussière (4). Consultez la section „Montage et retrait du compartiment à poussière“.
- Enlevez le porte-filtre (22) du compartiment à poussière (4).
- Retirez le cache (23) du porte-filtre (22).
- Enlevez le filtre HEPA (24) du support (22).
- Tapotez avec soin le bord du filtre HEPA (24) pour en éliminer les particules de poussière. Si le filtre est usé, remplacez-le par un neuf.
- Placez le filtre HEPA (24) dans le porte-filtre (22).
- Montez le cache (23) sur le porte-filtre (22).
- Placez le porte-filtre (22) dans le compartiment à poussière (4).
- Montez le compartiment à poussière (4). Consultez la section „Montage et retrait du compartiment à poussière“.

### Nettoyage et remplacement du préfiltre et du filtre électrostatique (fig. B, I & J)

Le préfiltre et le filtre électrostatique minimisent la quantité de poussière qui entre dans l'unité du moteur. Le préfiltre et le filtre électrostatique doivent être nettoyés régulièrement. Le préfiltre et le filtre électrostatique doivent être remplacés dès qu'ils sont endommagés. Des filtres de rechange sont proposés par notre station d'entretien.

Avant de procéder, nous souhaiterions que vous preniez connaissance des remarques suivantes :

- Ne nettoyez et ne rincez pas le préfiltre et le filtre électrostatique.
- Retirez le compartiment à poussière (4). Consultez la section „Montage et retrait du compartiment à poussière“.
- Enlevez le porte-filtre (22) du compartiment à poussière (4).
- Retirez le cache (23) du porte-filtre (22).
- Enlevez le filtre HEPA (24) du support (22).
- Retirez le préfiltre (25) et le filtre électrostatique (26) du porte-filtre (22).
- Retirez la poussière des filtres avec une brosse douce. Si le filtre est endommagé, remplacez-le par un neuf.

- Placez le préfiltre (25) et le filtre électrostatique (26) dans le porte-filtre (22).
- Placez le filtre HEPA (24) dans le porte-filtre (22).
- Montez le cache (23) sur le porte-filtre (22).
- Placez le porte-filtre (22) dans le compartiment à poussière (4).
- Montez le compartiment à poussière (4). Consultez la section „Montage et retrait du compartiment à poussière“.

## Dépannage

La table suivante vous permet de résoudre vous-même les problèmes. Si vous n'arrivez pas à résoudre vous-même les problèmes, contactez notre station d'entretien.

- L'appareil ne flotte pas.
  - L'appareil a du mal à flotter si la différence en hauteur est importante.
  - La surface du sol est très irrégulière.
  - Si l'un des filtres est bouché, nettoyez-le ou remplacez-le.

## Instructions de sécurité

### Sécurité générale

- Lisez avec soin le manuel avant utilisation. Conservez le manuel pour référence future.
- Utilisez l'appareil et ses accessoires uniquement pour leurs fins prévues. N'utilisez pas l'appareil et ses accessoires pour tout autre objet que celui exposé dans le manuel.
- N'utilisez pas l'appareil si une pièce ou un accessoire quelconque est endommagé ou défectueux. Si une pièce ou un accessoire quelconque est endommagé ou défectueux, il doit être remplacé par le fabricant ou par un réparateur agréé.
- Les enfants doivent toujours être surveillés pour s'assurer qu'ils ne jouent pas avec l'appareil.
- L'emploi de cet appareil par des enfants ou des personnes présentant un handicap physique, sensoriel, mental ou moteur voire ne disposant pas des connaissances et de l'expérience nécessaires est potentiellement dangereux.

Les personnes responsables de leur sécurité doivent leur fournir des instructions explicites voire les surveiller pour utiliser l'appareil.

- N'utilisez pas l'appareil à proximité d'une baignoire, d'une douche, d'un lavabo ou d'autres récipients contenant de l'eau.
- Ne plongez pas l'appareil dans l'eau ou autres liquides. Si l'appareil est plongé dans l'eau ou d'autres liquides, ne retirez pas l'appareil avec vos mains. Débranchez immédiatement la fiche secteur de la prise murale. Si l'appareil est plongé dans l'eau ou autre liquide, ne l'utilisez pas à nouveau.

### Sécurité électrique

- Avant toute utilisation, vérifiez que la tension du secteur correspond à celle indiquée sur la plaque signalétique de l'appareil.
- L'appareil n'est pas conçu pour être utilisé avec une minuterie externe ou un système de télécommande séparé.
- Assurez-vous que l'eau ne peut pas s'infiltrer dans les contacts de prise du cordon d'alimentation.
- Déroulez toujours complètement le cordon d'alimentation.
- Utilisez uniquement le connecteur approprié pour faire fonctionner l'appareil.
- Assurez-vous que le cordon d'alimentation ne pend pas sur le bord d'un plan de travail et ne peut pas être happé ou faire trébucher quelqu'un accidentellement.
- Maintenez le cordon d'alimentation à l'écart de la chaleur, de l'huile et des bords tranchants.
- N'utilisez pas l'appareil si le cordon d'alimentation ou la fiche secteur est endommagé ou défectueux. Si le cordon d'alimentation ou la fiche secteur est endommagé ou défectueux, il doit être remplacé par le fabricant ou par un réparateur agréé.
- Ne tirez pas sur le cordon d'alimentation pour débrancher la fiche secteur du secteur.
- Débranchez la fiche secteur du secteur lorsque l'appareil n'est pas utilisé, avant le montage ou le démontage de même qu'avant le nettoyage ou l'entretien.

---

## Instructions de sécurité pour les aspirateurs

- N'utilisez pas l'appareil à l'extérieur.
- N'utilisez pas l'appareil près de l'eau.  
N'immergez pas l'appareil dans l'eau.
- N'utilisez pas l'appareil pour aspirer des liquides.
- N'utilisez pas l'appareil pour aspirer des matériaux inflammables.
- N'utilisez pas l'appareil sans le compartiment à poussière.
- N'utilisez pas l'appareil sans le filtre HEPA.  
N'utilisez pas l'appareil sans le filtre du moteur.
- Tenez l'appareil uniquement par la poignée.
- Éloignez le visage et les yeux de l'unité motrice.
- Utilisez toujours l'appareil dans le sens de la montée des escaliers.

### Clause de non responsabilité

Sous réserve de modifications ; les spécifications peuvent être modifiées sans préavis.

## Herzlichen Glückwunsch!

Sie haben ein Princess Gerät erworben. Unser Ziel ist es, Qualitätsprodukte mit einem geschmackvollen Design zu einem erschwinglichen Preis anzubieten. Wir hoffen, dass Sie viele Jahre Gefallen an diesem Gerät finden.

## Beschreibung (Abb. A)

Ihr 332000/332001 Princess Staubsauger wurde zum Aufsaugen von trockenen Substanzen konstruiert. Das Gerät ist zum Aufsaugen von nassen Substanzen nicht geeignet. Das Gerät ist nur für den Hausgebrauch geeignet.

1. Ein-/Aus-Taste
2. Knopf für Netzkabelaufwicklung
3. Handgriff
4. Staubfach
5. Freigabehebel (Staubfach)
6. Schlauch
7. Rohr
8. Verlängerungsrohr
9. Saugdüse
10. Bodenbelagwähler
11. Fugendüse
12. Bürstendüse
13. Polsterdüse
14. Zubehöralter

## Zusammenbau

Bevor Sie fortfahren, beachten Sie bitte unbedingt die folgenden Hinweise:

- Ziehen Sie vor dem Zusammenbau immer den Netzstecker aus der Wandsteckdose.

### Anbringen und Entfernen des Staubfachs (Abb. B)

Bevor Sie fortfahren, richten Sie bitte Ihre Aufmerksamkeit auf folgende Hinweise:

- Verwenden Sie das Gerät nicht ohne das Staubfach.
- Vergewissern Sie sich, dass der Motorfilter und der HEPA-Filter im Filterhalter eingesetzt wurden und sich der Filterhalter im Staubfach befindet.

- Um das Staubfach anzubringen, ziehen Sie den Freigabehebel (5) und setzen Sie das Staubfach (4) auf das Gerät, bis es in seiner Lage einrastet.
- Um das Staubfach zu entfernen, ziehen Sie den Freigabehebel (5) und heben Sie das Staubfach (4) vom Gerät.

### Anbringen und Entfernen des Schlauchs (Abb. C)

Bevor Sie fortfahren, richten Sie bitte Ihre Aufmerksamkeit auf folgende Hinweise:

- Vergewissern Sie sich, dass das Staubfach am Gerät angebracht ist.
- Um den Schlauch (6) anzubringen, stecken Sie den Schlauchauslass (15) in die Schlauchverbindung (16) und drehen Sie den Schlauchauslass (15) so weit wie möglich im Uhrzeigersinn.
- Um den Schlauch (6) zu entfernen, drehen Sie den Schlauchauslass (15) gegen den Uhrzeigersinn und ziehen Sie den Schlauchauslass (15) von der Schlauchverbindung (16).

### Anbringen und Entfernen des Rohrs (Abb. D)

- Um das Rohr (7) anzubringen, setzen Sie den Schlaucheinlass (17) in den Rohrauslass (18) ein.
- Um das Rohr (7) zu entfernen, ziehen Sie den Schlaucheinlass (17) aus dem Rohrauslass (18) heraus.

### Anbringen und Entfernen der Saugdüse (Abb. E)

Die Saugdüse (9) kann am Verlängerungsrohr (8) angebracht werden.

- Um die Saugdüse (9) anzubringen, setzen Sie den Rohreinlass (19) in die Rohrverbindung (20) ein.
- Um die Saugdüse (9) zu entfernen, ziehen Sie den Rohreinlass (19) aus der Rohrverbindung (20) heraus.

## Anbringen und Entfernen des Zubehörs (Abb. D & E)

Die Fugendüse (11) kann verwendet werden, um an engen und schwer zugänglichen Stellen Staub zu saugen. Die Bürstendüse (12) kann zum Absaugen von Tischen, Pulten und Regalen verwendet werden. Die Polsterdüse (13) kann zum Absaugen von Polstern, Gardinen und anderen Gegenständen aus Stoff verwendet werden. Das Zubehör kann am Schlauch (6) oder am Verlängerungsrohr (8) angebracht werden.

- Um das Zubehör am Schlauch (6) anzubringen, setzen Sie den Schlaucheinlass (17) in das Zubehör ein.
- Um das Zubehör am Verlängerungsrohr (8) anzubringen, setzen Sie den Rohreinlass (19) in das Zubehör ein.
- Um das Zubehör zu entfernen, ziehen Sie es vom Schlaucheinlass (17) oder dem Rohreinlass (19) ab.

## Gebrauch

### Ab- und Aufwickeln des Netzkabels (Abb. A)

Der Knopf (2) für die Netzkabelaufwicklung kann per Hand oder per Fuß betätigt werden.

Bevor Sie fortfahren, richten Sie bitte Ihre Aufmerksamkeit auf folgende Hinweise:

- Wickeln Sie das Netzkabel weder ab noch auf, während das Gerät eingeschaltet ist.
- Halten Sie stets den Netzstecker fest, um das Netzkabel abzuwickeln. Ziehen Sie nicht am Netzkabel.
- Halten Sie vor dem Gebrauch den Netzstecker fest und wickeln Sie eine ausreichende Länge des Netzkabels aus der Rückseite des Geräts ab.
- Betätigen Sie nach dem Gebrauch den Knopf (2) für die Netzkabelaufwicklung, um das Netzkabel wieder in das Gerät zurückzuwickeln. Führen Sie das Netzkabel von Hand, um sicherzustellen, dass es nicht zurückschnellt. Vergewissern Sie sich, dass der Netzstecker richtig platziert ist.

### Einstellen der Rohrlänge (Abb. E)

Das Verlängerungsrohr (8) kann in 19 Stufen eingestellt werden.

- Halten Sie auf den Sicherungsknopf (21) gedrückt und schieben Sie das Verlängerungsrohr (8) in die erforderliche Position.
- Lassen Sie den Sicherungsknopf (21) los.

### Einstellung der Saugdüse (Abb. F)

Der Bodenbelagwähler (10) kann so eingestellt werden, dass die Saugdüse (9) für den entsprechenden Bodenbelag geeignet ist. Der Bodenbelagwähler (10) kann per Hand oder per Fuß betätigt werden.

- Um Laminat, Fliesen, usw. abzusaugen, drücken Sie auf den entsprechenden Teil (A) des Bodenbelagwählers (10).
- Um Teppich abzusaugen, drücken Sie auf den entsprechenden Teil (B) des Bodenbelagwählers (10).

### Ein- und Ausschalten (Abb. A)

Die Ein-/Aus-Taste (1) kann per Hand oder per Fuß betätigt werden.

- Um das Gerät einzuschalten, drücken Sie auf die Ein-/Aus-Taste (1).
- Um das Gerät auszuschalten, drücken Sie erneut auf die Ein-/Aus-Taste (1).

### Kurzzeitige Aufbewahrung des Zubehörs (Abb. G)

Die Fugendüse (11), die Bürstendüse (12) und die Polsterdüse (13) können am Zubehöralter (14) angebracht werden. So lässt sich das Zubehör während des Gebrauchs leicht wechseln.

- Bringen Sie den Zubehöralter (14) am Rohr (7) an.
- Bringen Sie die Fugendüse (11), die Bürstendüse (12) und die Polsterdüse (13) am Zubehöralter (14) an.

### Kurzzeitiges Parken der Saugdüse (Abb. H)

- Um die Saugdüse kurzzeitig zu parken, verwenden Sie die Parkposition wie angegeben.

## Reinigung und Wartung

Bevor Sie fortfahren, beachten Sie bitte unbedingt die folgenden Hinweise:

- Ziehen Sie vor der Reinigung und Wartung stets den Netzstecker aus der Wandsteckdose und warten Sie, bis das Gerät abgekühlt ist.
- Tauchen Sie das Gerät niemals in Wasser oder andere Flüssigkeiten ein.

Bevor Sie fortfahren, richten Sie bitte Ihre Aufmerksamkeit auf folgende Hinweise:

- Verwenden Sie keine aggressiven oder scheuernden Mittel, um das Gerät zu reinigen.
- Verwenden Sie keine scharfen Gegenstände, um das Gerät zu reinigen.
- Kontrollieren Sie das Gerät regelmäßig auf mögliche Schäden.
- Reinigen Sie regelmäßig die Belüftungsschlitze mit einer weichen Bürste.
- Bewahren Sie das Gerät bei Nichtgebrauch an einem trockenen und für Kinder unerreichen Ort auf.

### Leeren des Staubfachs (Abb. B & I)

- Entfernen Sie das Staubfach (4). Halten Sie sich an den Abschnitt „Anbringen und Entfernen des Staubfachs“.
- Nehmen Sie den Filterhalter (22) aus dem Staubfach (4).
- Klopfen Sie mit der Hand vorsichtig auf das Staubfach (4), um den Staub zu entfernen.
- Setzen Sie den Filterhalter (22) in das Staubfach (4) ein.
- Bringen Sie das Staubfach (4) an. Halten Sie sich an den Abschnitt „Anbringen und Entfernen des Staubfachs“.

### Reinigung und Erneuerung des HEPA-Filters (Abb. B, I, J & K)

Das Gerät ist mit einem HEPA-Filter ausgestattet. Beim HEPA-Filter handelt es sich um einen speziellen Luftfilter, der mehr als 99% der Staubpartikel entfernt, die andernfalls zurück in die Luft zirkuliert werden würden. Der HEPA-Filter muss regelmäßig gereinigt werden. Der HEPA-Filter muss nach mehreren Monaten oder bei Verschleiß oder Beschädigung erneuert werden. Ersatz-HEPA-Filter stehen bei Ihrer Servicestation zur Verfügung.

Bevor Sie fortfahren, richten Sie bitte Ihre Aufmerksamkeit auf folgende Hinweise:

- Waschen oder spülen Sie den HEPA-Filter nicht.
- Schlagen Sie nicht auf den HEPA-Filter selbst, um Schäden am Filter zu vermeiden.
- Entfernen Sie das Staubfach (4). Halten Sie sich an den Abschnitt „Anbringen und Entfernen des Staubfachs“.
- Nehmen Sie den Filterhalter (22) aus dem Staubfach (4).
- Entfernen Sie die Abdeckung (23) vom Filterhalter (22).
- Entfernen Sie den HEPA-Filter (24) vom Filterhalter (22).
- Klopfen Sie vorsichtig auf die Kante des HEPA-Filters (24), um die Staubpartikel zu entfernen. Wenn der Filter verschlissen ist, erneuern Sie den Filter.
- Setzen Sie den HEPA-Filter (24) in den Filterhalter (22) ein.
- Bringen Sie die Abdeckung (23) am Filterhalter (22) an.
- Setzen Sie den Filterhalter (22) in das Staubfach (4) ein.
- Bringen Sie das Staubfach (4) an. Halten Sie sich an den Abschnitt „Anbringen und Entfernen des Staubfachs“.

### Reinigung und Erneuerung des Vorfilters und des elektrostatischen Filters (Abb. B, I, & J)

Der Vorfilter und der elektrostatische Filter verringern die in die Motoreinheit gelangende Staubmenge auf ein Minimum. Der Vorfilter und der elektrostatische Filter müssen regelmäßig gereinigt werden. Der Vorfilter und der elektrostatische Filter müssen bei Beschädigung erneuert werden. Ersatzfilter stehen bei unserer Servicestation zur Verfügung.

Bevor Sie fortfahren, richten Sie bitte Ihre Aufmerksamkeit auf folgende Hinweise:

- Waschen und spülen Sie den Vorfilter und den elektrostatischen Filter nicht.
- Entfernen Sie das Staubfach (4). Halten Sie sich an den Abschnitt „Anbringen und Entfernen des Staubfachs“.
- Nehmen Sie den Filterhalter (22) aus dem Staubfach (4).

- Entfernen Sie die Abdeckung (23) vom Filterhalter (22).
- Entfernen Sie den HEPA-Filter (24) vom Filterhalter (22).
- Entfernen Sie den Vorfilter (25) und den elektrostatischen Filter (26) aus dem Filterhalter (22).
- Entfernen Sie den Staub mit einer weichen Bürste von den Filtern. Wenn der Filter beschädigt ist, muss er erneuert werden.
- Setzen Sie den Vorfilter (25) und den elektrostatischen Filter (26) in den Filterhalter (22) ein.
- Setzen Sie den HEPA-Filter (24) in den Filterhalter (22) ein.
- Bringen Sie die Abdeckung (23) am Filterhalter (22) an.
- Setzen Sie den Filterhalter (22) in das Staubfach (4) ein.
- Bringen Sie das Staubfach (4) an. Halten Sie sich an den Abschnitt „Anbringen und Entfernen des Staubfachs“.
- Verwenden Sie das Gerät nicht, wenn ein Teil oder Zubehör beschädigt oder defekt ist. Ist ein Teil oder Zubehör beschädigt oder defekt, muss es vom Hersteller oder einem autorisierten Reparaturbetrieb ausgetauscht werden.
- Kinder müssen stets beaufsichtigt werden, um sicherzustellen, dass sie nicht mit dem Gerät spielen.
- Die Benutzung des Geräts durch Kinder oder durch Personen mit eingeschränkten körperlichen, sensorischen, geistigen oder motorischen Fähigkeiten oder ohne das erforderliche Wissen und die nötige Erfahrung kann gefährlich sein! Die für die Sicherheit verantwortlichen Personen müssen klare Anweisungen geben oder den Gebrauch des Geräts beaufsichtigen.
- Verwenden Sie das Gerät nicht in der Nähe von Badewannen, Duschen, Bassins oder anderen Wasserbehältern.
- Tauchen Sie das Gerät niemals in Wasser oder andere Flüssigkeiten ein. Falls das Gerät in Wasser oder andere Flüssigkeiten eingetaucht wurde, nehmen Sie es nicht mit Ihren Händen heraus. Ziehen Sie sofort den Netzstecker aus der Wandsteckdose. Falls das Gerät in Wasser oder andere Flüssigkeiten eingetaucht wird, darf es nicht mehr verwendet werden.

### Fehlersuche

Schlagen Sie in der Tabelle unten nach, um Probleme selbst zu beheben. Falls Sie das Problem nicht selbst lösen können, wenden Sie sich an unseren Kundendienst.

- Das Gerät schwebt nicht.
  - Es ist schwierig, das Schweben des Geräts zu ermöglichen, wenn der Höhenunterschied groß ist.
  - Die Bodenoberfläche ist sehr uneben.
  - Ist einer der Filter verstopft, reinigen oder erneuern Sie den Filter.

### Sicherheitsanweisungen

#### Allgemeine Sicherheit

- Lesen Sie das Handbuch vor dem Gebrauch genau durch. Bewahren Sie das Handbuch zur künftigen Bezugnahme auf.
- Verwenden Sie das Gerät und sein Zubehör nur für den Zweck, für den es konstruiert wurde. Verwenden Sie das Gerät und sein Zubehör nicht für Zwecke, die nicht in diesem Handbuch beschrieben sind.
- Verwenden Sie das Gerät nicht, wenn ein Teil oder Zubehör beschädigt oder defekt ist. Ist ein Teil oder Zubehör beschädigt oder defekt, muss es vom Hersteller oder einem autorisierten Reparaturbetrieb ausgetauscht werden.
- Kinder müssen stets beaufsichtigt werden, um sicherzustellen, dass sie nicht mit dem Gerät spielen.
- Die Benutzung des Geräts durch Kinder oder durch Personen mit eingeschränkten körperlichen, sensorischen, geistigen oder motorischen Fähigkeiten oder ohne das erforderliche Wissen und die nötige Erfahrung kann gefährlich sein! Die für die Sicherheit verantwortlichen Personen müssen klare Anweisungen geben oder den Gebrauch des Geräts beaufsichtigen.
- Verwenden Sie das Gerät nicht in der Nähe von Badewannen, Duschen, Bassins oder anderen Wasserbehältern.
- Tauchen Sie das Gerät niemals in Wasser oder andere Flüssigkeiten ein. Falls das Gerät in Wasser oder andere Flüssigkeiten eingetaucht wurde, nehmen Sie es nicht mit Ihren Händen heraus. Ziehen Sie sofort den Netzstecker aus der Wandsteckdose. Falls das Gerät in Wasser oder andere Flüssigkeiten eingetaucht wird, darf es nicht mehr verwendet werden.

#### Elektrische Sicherheit

- Vergewissern Sie sich vor dem Gebrauch stets, dass die Netzspannung mit der Spannung auf dem Typenschild des Geräts übereinstimmt.
- Das Gerät ist nicht dafür ausgelegt, von einer externen Zeitschaltuhr oder einem Fernsteuersystem betrieben zu werden.
- Stellen Sie sicher, dass kein Wasser in die Steckerkontakte des Netzkabels eindringen kann.
- Wickeln Sie das Netzkabel immer vollständig ab.
- Verwenden Sie nur den entsprechenden Stecker, um das Gerät zu betreiben.
- Vergewissern Sie sich, dass das Netzkabel nicht an der Kante einer Arbeitsplatte hängen bleibt und nicht versehentlich daran gezogen oder darüber gestolpert wird.



- Halten Sie das Netzkabel von Hitzequellen, Öl und scharfen Kanten fern.
- Verwenden Sie das Gerät nicht, wenn das Netzkabel oder der Netzstecker beschädigt oder defekt ist. Ist das Netzkabel oder der Netzstecker beschädigt oder defekt, muss das Teil vom Hersteller oder einem autorisierten Reparaturbetrieb ausgetauscht werden.
- Ziehen Sie niemals am Netzkabel, um den Netzstecker aus der Wandsteckdose zu ziehen.
- Ziehen Sie den Netzstecker aus der Wandsteckdose, wenn das Gerät nicht gebraucht wird, sowie vor der Zerlegung bzw. dem Zusammenbau und vor der Reinigung und Wartung.

### **Sicherheitsanweisungen für Staubsauger**

- Verwenden Sie das Gerät nicht im Freien.
- Verwenden Sie das Gerät nicht in der Nähe von Wasser. Tauchen Sie das Gerät nicht in Wasser ein.
- Verwenden Sie das Gerät nicht zum Aufsaugen von Flüssigkeiten.
- Verwenden Sie das Gerät nicht zum Aufsaugen von brennbaren Materialien.
- Verwenden Sie das Gerät nicht ohne das Staubfach.
- Verwenden Sie das Gerät nicht ohne den HEPA-Filter. Verwenden Sie das Gerät nicht ohne den Motorfilter.
- Halten Sie das Gerät nur am Handgriff fest.
- Halten Sie die Motoreinheit von Ihren Augen und vom Gesicht fern.
- Arbeiten Sie stets von unten nach oben, wenn Sie das Gerät auf Treppen verwenden.

### **Haftungsausschluss**

Änderungen vorbehalten; die Daten können ohne Vorankündigung geändert werden.

## ¡Enhorabuena!

Ha adquirido un aparato Princess. Nuestro objetivo es suministrar productos de calidad con un diseño elegante a un precio asequible. Esperamos que disfrute de este aparato durante muchos años.

## Descripción (fig. A)

El aspirador 332000/332001 Princess se ha diseñado para aspirar sustancias secas. El aparato no es adecuado para aspirar sustancias húmedas. El aparato es adecuado sólo para uso doméstico.

1. Botón de encendido/apagado
2. Botón de enrollado de cable eléctrico
3. Empuñadura
4. Compartimento para el polvo
5. Palanca de desbloqueo (compartimento para el polvo)
6. Tubo flexible
7. Tubo
8. Tubo alargador
9. Boquilla de aspiración
10. Selector de superficie de suelo
11. Boquilla estrecha
12. Boquilla con cepillo
13. Boquilla para tapicería
14. Portaaccesorios

## Montaje

Antes de continuar, es necesario que preste atención a las siguientes notas:

- Antes del montaje, retire siempre el enchufe eléctrico de la toma de pared.

### Montaje y retirada del compartimento para el polvo (fig. B)

Antes de continuar, nos gustaría que centre su atención en las siguientes notas:

- No utilice el aparato sin el compartimento para el polvo.
- Asegúrese de que el filtro del motor y el filtro HEPA estén colocados en el portafiltro y que el portafiltro esté colocado en el compartimento para el polvo.

- Para montar el compartimento para el polvo, tire de la palanca de desbloqueo (5) y coloque el compartimento para el polvo (4) en el aparato hasta que encaje en su posición.
- Para retirar el compartimento para el polvo, tire de la palanca de desbloqueo (5) y levante el compartimento para el polvo (4) del aparato.

### Montaje y retirada del tubo flexible (fig. C)

Antes de continuar, nos gustaría que centre su atención en las siguientes notas:

- Asegúrese de que el compartimento para el polvo esté colocado en el aparato.
- Para montar el tubo flexible (6), introduzca la salida del tubo flexible (15) en la conexión del tubo flexible (16) y gire la salida del tubo flexible (15) en sentido horario al máximo.
- Para retirar el tubo flexible (6), gire la salida del tubo flexible (15) en sentido antihorario y saque la salida del tubo flexible (15) de la conexión del tubo flexible (16).

### Montaje y retirada del tubo (fig. D)

- Para montar el tubo (7), introduzca la entrada del tubo flexible (17) en la salida del tubo (18).
- Para retirar el tubo (7), saque la entrada del tubo flexible (17) de la salida del tubo (18).

### Montaje y retirada de la boquilla de aspiración (fig. E)

La boquilla de aspiración (9) puede montarse en el tubo alargador (8).

- Para montar la boquilla de aspiración (9), introduzca la entrada del tubo (19) en la conexión del tubo (20).
- Para retirar la boquilla de aspiración (9), saque la entrada del tubo (19) de la conexión del tubo (20).

### Montaje y retirada de los accesorios (fig. D & E)

La boquilla estrecha (11) puede utilizarse para aspirar en lugares estrechos y de difícil alcance. La boquilla con cepillo (12) puede utilizarse para aspirar mesas, escritorios y estanterías.

La boquilla para tapicería (13) puede utilizarse para aspirar tapicerías, cortinas y otros artículos hechos de tejido. Los accesorios pueden montarse en el tubo flexible (6) o en el tubo alargador (8).

- Para montar el accesorio en el tubo flexible (6), introduzca la entrada del tubo flexible (17) en el accesorio.
- Para montar el accesorio en el tubo alargador (8), introduzca la entrada del tubo (19) en el accesorio.
- Para retirar el accesorio, saque éste de la entrada del tubo flexible (17) o la entrada del tubo (19).

## Uso

### Desenrollado y enrollado del cable eléctrico (fig. A)

El botón de enrollado del cable eléctrico (2) puede accionarse con la mano o el pie.

Antes de continuar, nos gustaría que centre su atención en las siguientes notas:

- No desenrolle ni enrolle el cable eléctrico mientras el aparato esté encendido.
- Sujete siempre el enchufe eléctrico para desenrollar el cable eléctrico. No tire del cable eléctrico.
- Antes del uso, sujete el enchufe eléctrico y desenrolle una longitud suficiente del cable eléctrico de la parte posterior del aparato.
- Después del uso, pulse el botón de enrollado del cable eléctrico (2) para volver a enrollar el cable eléctrico en el aparato. Guíe manualmente el cable eléctrico para asegurarse de que no se gire. Asegúrese de que el enchufe eléctrico quede bien colocado.

### Ajuste de la longitud del tubo (fig. E)

El tubo alargador (8) puede ajustarse en 19 pasos.

- Mantenga presionado el mando de bloqueo (21) y deslice el tubo alargador (8) a la posición deseada.
- Suelte el mando de bloqueo (21).

### Ajuste de la boquilla de aspiración (fig. F)

El selector de superficie de suelo (10) puede utilizarse para ajustar la boquilla de aspiración (9) a la superficie de suelo deseada. El selector de superficie de suelo (10) puede accionarse con la mano o el pie.

- Para aspirar sobre laminados, baldosas, etc., presione la parte correspondiente (A) del selector de superficie de suelo (10).
- Para aspirar sobre alfombras, presione la parte correspondiente (B) del selector de superficie de suelo (10).

### Encendido y apagado (fig. A)

El botón de encendido/apagado (1) puede accionarse con la mano o el pie.

- Para encender el aparato, pulse el botón de encendido/apagado (1).
- Para apagar el aparato, pulse el botón de encendido/apagado (1) de nuevo.

### Almacenamiento temporal de los accesorios (fig. G)

La boquilla estrecha (11), la boquilla con cepillo (12) y la boquilla para tapicería (13) pueden montarse en el portaaccesorios (14) para cambiar fácilmente los accesorios durante el uso.

- Monte el portaaccesorios (14) en el tubo (7).
- Monte la boquilla estrecha (11), la boquilla con cepillo (12) y la boquilla para tapicería (13) en el portaaccesorios (14).

### Apoyo temporal de la boquilla de aspiración (fig. H)

- Para apoyar temporalmente la boquilla de aspiración, utilice la posición de apoyo como se muestra.

### Limpieza y mantenimiento

Antes de continuar, es necesario que preste atención a las siguientes notas:

- Antes de la limpieza o el mantenimiento, retire el enchufe eléctrico de la toma de pared y espere hasta que se haya enfriado el aparato.
- No sumerja el aparato en agua ni otros líquidos.

Antes de continuar, nos gustaría que centre su atención en las siguientes notas:

- No utilice productos de limpieza agresivos o abrasivos para limpiar el aparato.
- No utilice objetos afilados para limpiar el aparato.
- Compruebe periódicamente si el aparato presenta algún daño.
- Limpie periódicamente las ranuras de ventilación con un cepillo suave.
- Almacene el aparato en un lugar, fuera del alcance de los niños.

### Vaciado del compartimento para el polvo (fig. B & I)

- Retire el compartimento para el polvo (4). Consulte la sección „Montaje y retirada del compartimento para el polvo“.
- Retire el portafiltro (22) del compartimento para el polvo (4).
- Golpee con cuidado el compartimento para el polvo (4) con la mano para eliminar el polvo.
- Coloque el portafiltro (22) en el compartimento para el polvo (4).
- Monte el compartimento para el polvo (4). Consulte la sección „Montaje y retirada del compartimento para el polvo“.

### Limpieza y sustitución del filtro HEPA (fig. B, I, J & K)

El aparato está equipado con un filtro HEPA. El filtro HEPA es un filtro de aire especial que elimina más del 99% de las partículas de polvo que de lo contrario recircularían de nuevo al aire. El filtro HEPA debe limpiarse regularmente. El filtro HEPA debe sustituirse tras varios meses o cuando esté desgastado o dañado. Nuestro centro de servicio técnico dispone de filtros HEPA de repuesto.

Antes de continuar, nos gustaría que centre su atención en las siguientes notas:

- No lave ni aclare el filtro HEPA.
- No golpee el filtro HEPA para evitar daños en el mismo.
- Retire el compartimento para el polvo (4). Consulte la sección „Montaje y retirada del compartimento para el polvo“.

- Retire el portafiltro (22) del compartimento para el polvo (4).
- Retire la cubierta (23) del portafiltro (22).
- Retire el filtro HEPA (24) del portafiltro (22).
- Golpee con cuidado el borde del filtro HEPA (24) para eliminar las partículas de polvo. Si el filtro está desgastado, utilice un filtro nuevo.
- Coloque el filtro HEPA (24) en el portafiltro (22).
- Monte la cubierta (23) en el portafiltro (22).
- Coloque el portafiltro (22) en el compartimento para el polvo (4).
- Monte el compartimento para el polvo (4). Consulte la sección „Montaje y retirada del compartimento para el polvo“.

### Limpieza y sustitución del prefiltro y el filtro electrostático (fig. B, I & J)

El prefiltro y el filtro electrostático reducen al mínimo la cantidad de polvo que entra en la unidad del motor. El prefiltro y el filtro electrostático deben limpiarse periódicamente. El prefiltro y el filtro electrostático deben sustituirse cuando presenten daños. Nuestro centro de servicio técnico dispone de filtros de repuesto.

Antes de continuar, nos gustaría que centre su atención en las siguientes notas:

- No lave ni aclare el prefiltro y el filtro electrostático.
- Retire el compartimento para el polvo (4). Consulte la sección „Montaje y retirada del compartimento para el polvo“.
- Retire el portafiltro (22) del compartimento para el polvo (4).
- Retire la cubierta (23) del portafiltro (22).
- Retire el filtro HEPA (24) del portafiltro (22).
- Retire el prefiltro (25) y el filtro electrostático (26) del portafiltro (22).
- Elimine el polvo de los filtros con un cepillo suave. Si el filtro está dañado, utilice un filtro nuevo.
- Coloque el prefiltro (25) y el filtro electrostático (26) en el portafiltro (22).
- Coloque el filtro HEPA (24) en el portafiltro (22).
- Monte la cubierta (23) en el portafiltro (22).

- Coloque el portafiltro (22) en el compartimento para el polvo (4).
- Monte el compartimento para el polvo (4). Consulte la sección „Montaje y retirada del compartimento para el polvo“.

### Solución de problemas

Consulte la siguiente tabla para solucionar problemas usted mismo. Si no es capaz de solucionar el problema usted mismo, contacte con nuestro centro de servicio técnico.

- El aparato no flota.
  - Es difícil que el aparato flote cuando hay mucha diferencia de peso.
  - La superficie del suelo es muy irregular.
  - Si uno de los filtros está atascado, limpie o sustituya el filtro.

### Instrucciones de seguridad

#### Seguridad general

- Lea detenidamente el manual antes del uso. Conserve el manual para consultas posteriores.
- Utilice el aparato y los accesorios únicamente para sus respectivos usos previstos. No utilice el aparato ni los accesorios para otros fines que los descritos en este manual.
- No utilice el aparato si hay alguna pieza o accesorio dañado o defectuoso. Si una pieza o un accesorio está dañado o es defectuoso, éste debe ser sustituido por el fabricante o un servicio técnico autorizado.
- Supervise siempre a los niños para asegurarse de que no jueguen con el aparato.
- La utilización de este aparato por niños o personas con una discapacidad física, sensorial, mental o motora o que no tengan el conocimiento y la experiencia necesarios puede provocar riesgos. Las personas responsables de su seguridad deben ofrecer instrucciones explícitas o supervisar la utilización del aparato.
- No utilice el aparato cerca de bañeras, duchas, lavabos u otros recipientes que contengan agua.

- No sumerja el aparato en agua ni otros líquidos. Si el aparato se sumerge en agua u otros líquidos, no saque el aparato con las manos. Retire inmediatamente el enchufe eléctrico de la toma de pared. Si el aparato se sumerge en agua u otros líquidos, no vuelva a utilizarlo.

#### Seguridad eléctrica

- Antes del uso, compruebe siempre que la tensión de red sea la misma que se indica en la placa de características del aparato.
- El aparato no se ha diseñado para funcionar mediante un temporizador externo o un sistema de control remoto independiente.
- Asegúrese de que no pueda entrar agua en los enchufes de contacto del cable eléctrico.
- Desenrolle siempre totalmente el cable eléctrico.
- Utilice únicamente el conector adecuado para hacer funcionar el aparato.
- Asegúrese de que el cable eléctrico no cuelgue por encima del borde de una superficie de trabajo y pueda engancharse accidentalmente o tropezarse con él.
- Mantenga el cable eléctrico alejado del calor, del aceite y de las aristas vivas.
- No utilice el aparato si el cable eléctrico o el enchufe eléctrico está dañado o defectuoso. Si el cable eléctrico o el enchufe eléctrico está dañado o defectuoso, éste debe ser sustituido por el fabricante o un servicio técnico autorizado.
- No tire del cable eléctrico para desconectar el enchufe de la red eléctrica.
- Desconecte el enchufe de la red eléctrica cuando el aparato no esté en uso, antes del montaje o el desmontaje y antes de la limpieza y el mantenimiento.

#### Instrucciones de seguridad para aspiradores

- No utilice el aparato en el exterior.
- No utilice el aparato cerca de agua. No sumerja el aparato en agua.
- No utilice el aparato para aspirar líquidos.
- No utilice el aparato para aspirar materiales inflamables.

- 
- No utilice el aparato sin el compartimento para el polvo.
  - No utilice el aparato sin el filtro HEPA.  
No utilice el aparato sin el filtro del motor.
  - Sujete el aparato únicamente por la empuñadura.
  - Mantenga la unidad del motor lejos de los ojos y la cara.
  - Trabaje siempre de abajo arriba cuando utilice el aspirador en las escaleras.

### **Descargo de responsabilidad**

Sujeto a cambios; las especificaciones pueden modificarse sin previo aviso.

## Congratulazioni!

Avete acquistato un apparecchio Princess. Il nostro scopo è quello di fornire prodotti di qualità con un design gradevole, ad un prezzo interessante. Ci auguriamo che possiate usufruire di questo apparecchio per molti anni a venire.

## Descrizione (fig. A)

L'aspirapolvere 332000/332001 Princess è progettato per aspirare materiali asciutti. L'apparecchio non è adatto per aspirare materiali bagnati. L'apparecchio è adatto esclusivamente per uso domestico.

1. Pulsante di accensione/spengimento
2. Pulsante avvolgicavo
3. Impugnatura
4. Cassetto raccogli polvere
5. Levetta di sgancio (cassetto raccogli polvere)
6. Tubo flessibile
7. Tubo
8. Tubo telescopico
9. Spazzola
10. Selettore del tipo di superficie
11. Bocchetta per fessure
12. Bocchetta a spazzola
13. Bocchetta per tappezzeria
14. Porta-accessori

## Montaggio

Prima di procedere, è necessario porre attenzione alle seguenti note:

- Prima del montaggio, rimuovere sempre la spina di alimentazione dalla presa a parete.

### Montaggio e rimozione del cassetto raccogli polvere (fig. B)

Prima di procedere, si prega di porre attenzione alle seguenti note:

- Non utilizzare l'apparecchio senza cassetto raccogli polvere.
- Assicurarsi che il filtro del motore e il filtro HEPA siano collocati nel relativo portafiltro e che quest'ultimo sia collocato nel cassetto raccogli polvere.

- Per montare il cassetto raccogli polvere, tirare la levetta di sgancio (5) e inserire il cassetto raccogli polvere (4) nell'apparecchio finché non scatta in posizione con un clic.
- Per rimuovere il cassetto raccogli polvere, tirare la levetta di sgancio (5) ed estrarre il cassetto raccogli polvere (4) dall'apparecchio.

### Montaggio e rimozione del tubo flessibile (fig. C)

Prima di procedere, si prega di porre attenzione alle seguenti note:

- Assicurarsi che il cassetto raccogli polvere sia inserito nell'apparecchio.
- Per montare il tubo flessibile (6), inserire la bocca d'uscita del tubo flessibile (15) nell'attacco del flessibile (16), quindi ruotare la bocca d'uscita (15) in senso orario finché non si blocca.
- Per rimuovere il flessibile (6), ruotare la bocca d'uscita del tubo flessibile (15) in senso antiorario, quindi estrarre la bocca d'uscita (15) dall'attacco del flessibile (16).

### Montaggio e rimozione del tubo (fig. D)

- Per montare il tubo (7), inserire la bocca di ingresso del tubo flessibile (17) nella bocca d'uscita del tubo (18).
- Per rimuovere il tubo (7), estrarre la bocca di ingresso del tubo flessibile (17) dalla bocca d'uscita del tubo (18).

### Montaggio e rimozione della spazzola (fig. E)

La spazzola (9) può essere montata sul tubo telescopico (8).

- Per montare la spazzola (9), inserire la bocca di ingresso del tubo (19) nell'attacco del tubo (20).
- Per rimuovere la spazzola (9), estrarre la bocca di ingresso del tubo (19) dall'attacco del tubo (20).



## Montaggio e rimozione degli accessori (fig. D & E)

La bocchetta per fessure (11) può essere utilizzata per aspirare in punti stretti e difficili da raggiungere. È possibile utilizzare la bocchetta a spazzola (12) per aspirare la polvere da tavoli, scrivanie e scaffali. È possibile utilizzare la bocchetta per tappezzeria (13) per aspirare la polvere da tappezzeria, tende e altri oggetti in tessuto. Gli eventuali accessori possono essere montati sul tubo flessibile (6) oppure sul tubo telescopico (8).

- Per montare un accessorio sul tubo flessibile (6), inserire la bocca di ingresso del tubo flessibile (17) nell'accessorio.
- Per montare un accessorio sul tubo telescopico (8), inserire la bocca di ingresso del tubo (19) nell'accessorio.
- Per rimuovere l'accessorio, estrarlo dalla bocca di ingresso del tubo flessibile (17) o del tubo telescopico (19).

## Uso

### Srotolamento e riavvolgimento del cavo di alimentazione (fig. A)

Il pulsante avvolgicavo (2) può essere azionato con la mano o con il piede.

Prima di procedere, si prega di porre attenzione alle seguenti note:

- Non srotolare o riavvolgere il cavo di alimentazione mentre l'apparecchio è acceso.
- Per srotolare il cavo di alimentazione tenerlo sempre per la spina. Non tirare mai il cavo di alimentazione.
- Prima dell'uso, tenendo la spina di alimentazione srotolare dalla parte posteriore dell'apparecchio una quantità sufficiente di cavo.
- Dopo l'uso, premere il pulsante avvolgicavo (2) per riavvolgere il cavo di alimentazione nell'apparecchio. Guidare manualmente il cavo di alimentazione per verificare che non si avvolga sul retro. Verificare che la spina di alimentazione sia posizionata correttamente.

### Regolazione della lunghezza del tubo (fig. E)

Il tubo telescopico (8) può essere regolato su 19 posizioni.

- Tenere premuto il pomello di bloccaggio (21) e far scorrere il tubo telescopico (8) fino alla lunghezza necessaria.
- Rilasciare il pomello di bloccaggio (21).

### Regolazione della spazzola (fig. F)

Per regolare la spazzola (9) sul tipo di superficie richiesto, è possibile utilizzare il selettore del tipo di superficie (10). Il selettore del tipo di superficie (10) può essere azionato con la mano o con il piede.

- Per aspirare su superfici laminare, piastrelate ecc., premere la parte corrispondente (A) del selettore del tipo di superficie (10).
- Per aspirare tappeti o moquette, premere la parte corrispondente (B) del selettore del tipo di superficie (10).

### Accensione e spegnimento (fig. A)

Il pulsante di accensione/spegnimento (1) può essere azionato con la mano o con il piede.

- Per accendere l'apparecchio, premere il pulsante di accensione/spegnimento (1).
- Per spegnere l'apparecchio, premere di nuovo il pulsante di accensione/spegnimento (1).

### Stoccaggio temporaneo degli accessori (fig. G)

La bocchetta per fessure (11), la bocchetta a spazzola (12) e la bocchetta per tappezzeria (13) possono essere montate sul porta-accessori (14) in modo da poter cambiare rapidamente accessorio durante l'uso.

- Montare il porta-accessori (14) sul tubo (7).
- Montare la bocchetta per fessure (11), la bocchetta a spazzola (12) e la bocchetta per tappezzeria (13) nel porta-accessori (14).

### Riporre temporaneamente la spazzola (fig. H)

- Per appoggiare temporaneamente la spazzola, utilizzare l'apposito supporto come illustrato.



## Pulizia e manutenzione

Prima di procedere, è necessario porre attenzione alle seguenti note:

- Prima di eseguire interventi di pulizia e manutenzione, rimuovere la spina di alimentazione dalla presa a parete e attendere che l'apparecchio si raffreddi.
- Non immergere l'apparecchio in acqua o in altri liquidi.

Prima di procedere, si prega di porre attenzione alle seguenti note:

- Per pulire l'apparecchio non utilizzare detergenti aggressivi o abrasivi.
- Non utilizzare oggetti affilati per pulire l'apparecchio.
- Controllare l'apparecchio a intervalli regolari, verificando che non sia danneggiato.
- Pulire regolarmente le aperture di aerazione utilizzando una spazzola morbida.
- Riporre l'apparecchio in un luogo asciutto, fuori dalla portata dei bambini.

### Svuotamento del cassetto raccogli polvere (fig. B & I)

- Rimuovere il cassetto raccogli polvere (4). Consultare la sezione „Montaggio e rimozione del cassetto raccogli polvere“.
- Rimuovere il portafiltro (22) dal cassetto raccogli polvere (4).
- Per rimuovere la polvere picchiare con attenzione sul cassetto raccogli polvere (4) con la mano.
- Collocare il portafiltro (22) nel cassetto raccogli polvere (4).
- Montare il cassetto raccogli polvere (4). Consultare la sezione „Montaggio e rimozione del cassetto raccogli polvere“.

### Pulizia e sostituzione del filtro HEPA (fig. B, I, J & K)

L'apparecchio è dotato di un filtro HEPA. Il filtro HEPA è uno speciale filtro che consente la rimozione di oltre il 99% delle particelle di polvere che altrimenti si diffonderebbero nuovamente nell'aria. Il filtro HEPA deve essere pulito regolarmente. Il filtro HEPA deve essere sostituito dopo alcuni mesi oppure quando risulta usurato o danneggiato. I filtri HEPA di ricambio sono disponibili presso il nostro centro di assistenza.

Prima di procedere, si prega di porre attenzione alle seguenti note:

- Non lavare o sciacquare il filtro HEPA.
- Non picchiare sul filtro HEPA per evitare di danneggiare il filtro.
- Rimuovere il cassetto raccogli polvere (4). Consultare la sezione „Montaggio e rimozione del cassetto raccogli polvere“.
- Rimuovere il portafiltro (22) dal cassetto raccogli polvere (4).
- Rimuovere il coperchio (23) dal portafiltro (22).
- Rimuovere il filtro HEPA (24) dal portafiltro (22).
- Picchiare con attenzione sul bordo del filtro HEPA (24) per rimuovere le particelle di polvere. Se il filtro risulta usurato, utilizzarne uno nuovo.
- Inserire il filtro HEPA (24) nel portafiltro (22).
- Montare il coperchio (23) sul portafiltro (22).
- Collocare il portafiltro (22) nel cassetto raccogli polvere (4).
- Montare il cassetto raccogli polvere (4). Consultare la sezione „Montaggio e rimozione del cassetto raccogli polvere“.

### Pulizia e sostituzione del prefiltro e del filtro elettrostatico (fig. B, I & J)

Il prefiltro e il filtro elettrostatico consentono di ridurre al minimo la quantità di polvere che penetra nell'unità del motore. Il prefiltro e il filtro elettrostatico devono essere puliti regolarmente. È necessario provvedere a sostituire il prefiltro e il filtro elettrostatico, qualora risultassero danneggiati. Filtri di ricambio sono disponibili presso il nostro centro di assistenza.

Prima di procedere, si prega di porre attenzione alle seguenti note:

- Non lavare o sciacquare il prefiltro e il filtro elettrostatico.
- Rimuovere il cassetto raccogli polvere (4). Consultare la sezione „Montaggio e rimozione del cassetto raccogli polvere“.
- Rimuovere il portafiltro (22) dal cassetto raccogli polvere (4).
- Rimuovere il coperchio (23) dal portafiltro (22).



- Rimuovere il filtro HEPA (24) dal portafiltro (22).
- Rimuovere il prefiltro (25) e il filtro elettrostatico (26) dal portafiltro (22).
- Rimuovere la polvere dai filtri utilizzando una spazzola morbida. Se il filtro risulta danneggiato, utilizzarne uno nuovo.
- Inserire il prefiltro (25) e il filtro elettrostatico (26) nel portafiltro (22).
- Inserire il filtro HEPA (24) nel portafiltro (22).
- Montare il coperchio (23) sul portafiltro (22).
- Collocare il portafiltro (22) nel cassetto raccogli-polvere (4).
- Montare il cassetto raccogli-polvere (4). Consultare la sezione „Montaggio e rimozione del cassetto raccogli-polvere“.
- L'uso dell'apparecchio da parte di bambini o persone con ridotte capacità fisiche, sensoriali, mentali o motorie oppure senza la necessaria pratica ed esperienza può causare rischi. Le persone responsabili per la loro sicurezza devono offrire istruzioni precise oppure supervisionare l'uso dell'apparecchio.
- Non usare l'apparecchio in prossimità di vasche da bagno, docce, bacinelle o altri recipienti contenenti acqua.
- Non immergere l'apparecchio in acqua o in altri liquidi. Se l'apparecchio viene immerso in acqua o in altri liquidi, non rimuovere l'apparecchio con le mani. Rimuovere immediatamente la spina di alimentazione dalla presa a parete. Se l'apparecchio viene immerso in acqua o altri liquidi, non riutilizzare l'apparecchio.

### Risoluzione dei problemi

Per risolvere personalmente eventuali problemi, fare riferimento alla tabella riportata sotto.

Se non è possibile risolvere il problema personalmente, contattare il nostro centro di assistenza.

- L'apparecchio non si muove.
  - È difficile per l'apparecchio muoversi dove esiste una forte differenza d'altezza.
  - La superficie del pavimento è molto irregolare.
  - Se uno dei filtri è intasato, pulirlo o sostituirlo.

### Istruzioni per la sicurezza

#### Sicurezza generale

- Leggere attentamente il manuale prima dell'uso. Conservare il manuale per future consultazioni.
- Utilizzare l'apparecchio e gli accessori esclusivamente per gli scopi previsti. Non utilizzare l'apparecchio e gli accessori per scopi diversi da quelli descritti nel manuale.
- Non usare l'apparecchio se presenta parti o accessori danneggiati o difettosi. Se una parte o un accessorio sono danneggiati o difettosi, devono essere sostituiti dal fabbricante o da un centro di assistenza autorizzato.
- Controllare sempre che i bambini non giochino con l'apparecchio.
- Prima dell'uso, verificare sempre che la tensione di rete corrisponda alla tensione riportata sulla targhetta nominale dell'apparecchio.
- L'apparecchio non è previsto per essere azionato mediante timer esterno o telecomando.
- Verificare che l'acqua non penetri negli spinotti del cavo di alimentazione.
- Srotolare sempre completamente il cavo di alimentazione.
- Per azionare l'apparecchio utilizzare esclusivamente il connettore appropriato.
- Verificare che il cavo di alimentazione non rimanga impigliato nel bordo di sporgenze o ripiani e non possa costituire fonte di rischio di incidenti o cadute.
- Tenere il cavo di alimentazione lontano da fonti di calore, olio e spigoli taglienti.
- Non usare l'apparecchio se il cavo di alimentazione o la spina sono danneggiati o difettosi. Se il cavo di alimentazione o la spina sono danneggiati o difettosi, devono essere sostituiti dal fabbricante o da un centro di assistenza autorizzato.
- Per scollegare la spina di alimentazione elettrica, non tirare mai il cavo di alimentazione.

- 
- Se l'apparecchio non viene utilizzato, prima di eseguire operazioni di montaggio o smontaggio e prima di effettuare interventi di pulizia e manutenzione, scollegare sempre la spina dalla rete di alimentazione elettrica.

### **Istruzioni di sicurezza per aspirapolvere**

- Non usare l'apparecchio in ambienti esterni.
- Non usare l'apparecchio vicino all'acqua. Non immergere l'apparecchio in acqua.
- Non utilizzare l'apparecchio per aspirare liquidi.
- Non utilizzare l'apparecchio per aspirare materiali infiammabili.
- Non utilizzare l'apparecchio senza cassetto raccogli-polvere.
- Non utilizzare l'apparecchio senza filtro HEPA. Non utilizzare l'apparecchio senza filtro del motore.
- Sostenere l'apparecchio esclusivamente per l'impugnatura.
- Mantenere l'unità del motore a distanza da occhi e volto.
- Quando si utilizza l'apparecchio sulle scale, lavorare sempre dal basso verso l'alto.

### **Clausola di esclusione della responsabilità**

Soggetto a modifica; le specifiche possono subire variazioni senza preavviso.

IT

## Gratulerar!

Du har valt en apparat från Princess. Vårt mål är att kunna erbjuda kvalitetsprodukter med en smakfull design till ett överkomligt pris. Vi hoppas att du kommer att ha glädje av denna produkt i många år.

## Beskrivning (fig. A)

Din 332000/332001 Princess dammsugare har utformats för uppsugning av torra partiklar. Apparaten lämpar sig inte för uppsugning av våta partiklar. Apparaten är endast lämpad för hushållsbruk.

1. På/av-knapp
2. Knapp för upplindning av nätkabeln
3. Handtag
4. Dammbehållare
5. Frigöringsspak (dammbehållare)
6. Slang
7. Rör
8. Förlängningsrör
9. Sugmunstycke
10. Väljare för typ av golvyta
11. Munstycke för springor
12. Borstmunstycke
13. Stoppningsmunstycke
14. Tillbehörshållare

## Montering

Innan du börjar, ber vi dig att mycket noga beakta följande detaljer:

- Dra alltid ut nätkontakten från vägguttaget innan apparaten monteras.

### Montering och borttagning av dammbehållaren (fig. B)

Innan du börjar, ber vi dig att beakta följande detaljer:

- Använd inte apparaten utan dammbehållaren.
- Kontrollera att motorfiltret och HEPA-filtret är placerade i filterhållaren och att filterhållaren är placerad i dammbehållaren.
- För att montera dammbehållaren, dra i frigöringsspaken (5) och placera fast dammbehållaren (4) på apparaten tills den snäpper fast på plats.

- För att ta bort dammbehållaren, dra i frigöringsspaken (5) och lyft bort dammbehållaren (4) från apparaten.

### Montering och borttagning av slangen (fig. C)

Innan du börjar, ber vi dig att beakta följande detaljer:

- Se till att dammbehållaren är placerad på apparaten.
- Montera slangen (6) genom att sticka in slangutloppet (15) i slanganslutningen (16) och vrid slangutloppet (15) moturs så mycket som möjligt.
- Ta bort slangen (6) genom att vrida slangutloppet (15) moturs och dra bort slangutloppet (15) från slanganslutningen (16).

### Montering och borttagning av röret (fig. D)

- Montera röret (7) genom att sticka in slanginloppet (17) i rötutloppet (18).
- Ta bort röret (7) genom att dra ut slanginloppet (17) från rötutloppet (18).

### Montering och borttagning av sugmunstycket (fig. E)

Sugmunstycket (9) kan monteras på förlängningsröret (8).

- Montera sugmunstycket (9) genom att sticka in rörinloppet (19) i röranslutningen (20).
- Ta bort sugmunstycket (9) genom att dra ut rörinloppet (19) från röranslutningen (20).

### Montering och borttagning av tillbehören (fig. D & E)

Munstycket för springor (11) kan användas vid dammsugning av trånga och svåråtkomliga ställen. Borstmunstycket (12) kan användas för dammsugning av bord, bänkar och hyllor. Stoppningsmunstycket (13) kan användas för dammsugning av stoppningar, gardiner och andra föremål av tyg. Tillbehören kan monteras på slangen (6) eller på förlängningsröret (8).

- Montera tillbehöret på slangen (6) genom att sticka in slanginloppet (17) i tillbehöret.
- Montera tillbehöret på förlängningsröret (8) genom att sticka in rörinloppet (19) i tillbehöret.

- Ta bort tillbehöret genom att dra ut tillbehöret från slanginloppet (17) eller rörinloppet (19).

## Användning

### Av- och upprullning av nätkabeln (fig. A)

Knappen för upplindning av nätkabeln (2) kan manövreras med en hand eller fot.

Innan du börjar, ber vi dig att beakta följande detaljer:

- Linda inte av eller upp nätkabeln medan apparaten är i gång.
- Håll alltid i nätkontakten när du lindar av nätkabeln. Dra inte i nätkabeln.
- Före användning, håll i nätkontakten och linda av tillräcklig mängd nätkabel från apparatens baksida.
- Efter användning, tryck på knappen för upplindning av nätkabeln (2) för att rulla upp ätkabeln i apparaten. Styr nätkabeln för hand för att försäkra dig om att den inte kommer i retur. Kontrollera att nätkontakten är korrekt placerad.

### Justering av rörets längd (fig. E)

Förlängningsröret (8) kan justeras i 19 steg.

- Håll in låsknappen (21) och dra ut förlängningsröret (8) till önskad läge.
- Släpp upp låsknappen (21).

### Justering av sugmunstycket (fig. F)

Väljaren för typ av golvyta (10) kan justeras för att ställa in sugmunstycket (9) till aktuell typ av golvyta. Väljaren för typ av golvyta (10) kan manövreras med en hand eller fot.

- För dammsugning av laminat, kakel, etc., tryck in motsvarande del (A) på väljaren för typ av golvyta (10).
- För dammsugning av mattor, tryck in motsvarande del (B) på väljaren för typ av golvyta (10).

### På- och avslagning (fig. A)

På/av-knappen (1) kan manövreras med en hand eller fot.

- För att slå på apparaten, tryck på på/av-knappen (1).

- För att stänga av apparaten, tryck på på/av-knappen (1) en gång till.

### Tillfällig förvaring av tillbehören (fig. G)

Munstycket för springor (11), borstmunstycket (12) och stoppningsmunstycket (13) kan monteras på tillbehörshållaren (14) för enkelt byte av tillbehör under användning.

- Montera tillbehörshållaren (14) på röret (7).
- Montera munstycket för springor (11), borstmunstycket (12) och stoppningsmunstycket (13) på tillbehörshållaren (14).

### Tillfällig parkering av sugmunstycket (fig. H)

- Parkera sugmunstycket tillfälligt genom att använda parkeringsläget som visas.

## Rengöring och underhåll

Innan du börjar, ber vi dig att mycket noga beakta följande detaljer:

- Före rengöring eller underhåll, dra ut nätkontakten från vägguttaget och vänta tills apparaten har svalnat.
- Sänk inte ned apparaten i vatten eller någon annan vätska.

Innan du börjar, ber vi dig att beakta följande detaljer:

- Använd inte aggressiva eller slipande rengöringsmedel vid rengöring av apparaten.
- Använd inte vassa föremål vid rengöring av apparaten.
- Kontrollera apparaten regelbundet med avseende på eventuella skador.
- Rengör ventilationsöppningarna regelbundet med hjälp av en mjuk borste.
- Förvara apparaten på en torr plats, utom räckhåll för barn.

### Tömning av dammbehållaren (fig. B & I)

- Ta bort dammbehållaren (4) Se avsnittet „Montering och borttagning av dammbehållaren“.
- Ta bort filterhållaren (22) från dammbehållaren (4).

- Knacka försiktigt med handen på dammbehållaren (4) för att ta bort dammet.
- Placera filterhållaren (22) i dammbehållaren (4).
- Montera dammbehållaren (4). Se avsnittet „Montering och borttagning av dammbehållaren“.

### Rengöring och byte av HEPA-filtret (fig. B, I, J & K)

Apparaten är utrustad med ett HEPA-filter. HEPA-filtret är ett speciellt luftfilter som avlägsnar mer än 99% av dammpartiklarna som annars skulle återcirkulera till luften. HEPA-filtret måste rengöras regelbundet. HEPA-filtret måste bytas efter ett antal månader eller om det blivit nött eller skadat. HEPA-filter för utbyte kan köpas från vår serviceverkstad.

Innan du börjar, ber vi dig att beakta följande detaljer:

- Tvätta eller skölj inte HEPA-filtret.
- Knacka inte på själva HEPA-filtret för att undvika att skada det.
- Ta bort dammbehållaren (4) Se avsnittet „Montering och borttagning av dammbehållaren“.
- Ta bort filterhållaren (22) från dammbehållaren (4).
- Ta bort locket (23) från filterhållaren (22).
- Ta bort HEPA-filtret (24) från filterhållaren (22).
- Ta bort dammpartiklarna genom att knacka försiktigt på kanten av HEPA-filtret (24). Om filtret är nött, sätt in ett nytt filter.
- Placera HEPA-filtret (24) i filterhållaren (22).
- Placera locket (23) på filterhållaren (22).
- Placera filterhållaren (22) i dammbehållaren (4).
- Montera dammbehållaren (4). Se avsnittet „Montering och borttagning av dammbehållaren“.

### Rengöring och byte av förfiltret och det elektrostatiska filtret (fig. B, I & J)

Förfiltret och det elektrostatiska filtret minskar mängden damm som tränger in i motorenheten till ett minimum. Förfiltret och det elektrostatiska filtret måste rengöras regelbundet. Förfiltret och det elektrostatiska filtret måste bytas om de skadats. Utbytesfilter kan köpas från vår serviceverkstad.

Innan du börjar, ber vi dig att beakta följande detaljer:

- Tvätta eller skölj inte förfiltret och det elektrostatiska filtret.
- Ta bort dammbehållaren (4) Se avsnittet „Montering och borttagning av dammbehållaren“.
- Ta bort filterhållaren (22) från dammbehållaren (4).
- Ta bort locket (23) från filterhållaren (22).
- Ta bort HEPA-filtret (24) från filterhållaren (22).
- Ta bort förfiltret (25) och det elektrostatiska filtret (26) från filterhållaren (22).
- Ta bort dammet från filtret med hjälp av en mjuk borste. Om filtret är skadat, sätt in ett nytt filter.
- Placera förfiltret (25) och det elektrostatiska filtret (26) i filterhållaren (22).
- Placera HEPA-filtret (24) i filterhållaren (22).
- Placera locket (23) på filterhållaren (22).
- Placera filterhållaren (22) i dammbehållaren (4).
- Montera dammbehållaren (4). Se avsnittet „Montering och borttagning av dammbehållaren“.

### Felsökning

Se tabellen nedan för anvisningar om hur du själv kan lösa problemet. Om du inte kan lösa problemet själv, kontakta då närmaste servicestation.

- Apparaten flyter inte.
  - Det är svårt för apparaten att flyta om höjdskillnaden är stor.
  - Golvytan är mycket ojämn.
  - Om något av filtren är igentäppt, rengör då eller byt ut det.

## Säkerhetsanvisningar

### Allmän säkerhet

- Läs noggrant igenom handboken före användning. Behåll handboken för framtida behov.
- Använd bara apparaten och tillbehören för de avsedda ändamålen. Använd inte apparaten och tillbehören för andra syften än de som beskrivs i handboken.
- Använd inte apparaten om någon del eller tillbehör är skadat eller defekt. Om någon del eller tillbehör är skadat eller defekt, måste den bytas av tillverkaren eller behörig serviceverkstad.
- Barn bör övervakas för att säkerställa att de inte leker med apparaten.
- Om barn eller personer med fysiska, sensoriska, mentala eller motoriska problem eller personer som saknar erfarenhet och kunskap använder apparaten kan det innebära risker. Personer som ansvarar för deras säkerhet bör ge uttryckliga anvisningar eller övervaka användningen av apparaten.
- Använd inte apparaten nära badkar, duschar, bassänger eller andra kärl som innehåller vatten.
- Sänk inte ned apparaten i vatten eller någon annan vätska. Om apparaten hamnar i vatten eller någon annan vätska får inte apparaten tas bort med händerna. Dra omedelbart ut nätkontakten från vägguttaget. Om apparaten hamnar under vatten eller någon annan vätska får den inte användas igen.

### El-säkerhet

- Före användning, kontrollera alltid att spänningen i det använda nätuttaget överensstämmer med den som anges på märkplåten.
- Apparaten är inte avsedd att användas med hjälp av en yttre timer eller separat fjärrstyrningssystem.
- Kontrollera att vatten inte kan komma i kontakt med nätkabelns stickkontakter.
- Linda alltid av nätkabeln helt.
- Använd bara lämplig kontakt när apparaten ska användas.

- Kontrollera att nätkabeln inte hänger över en bordskant och att den inte kan fastna av misstag eller trampas på.
- Håll nätkabeln borta från hetta, olja och skarpa kanter.
- Använd inte apparaten om nätkabeln eller nätkontakten är skadad eller defekt. Om nätkabeln eller nätkontakten är skadad eller defekt, måste den bytas av tillverkaren eller behörig serviceverkstad.
- Dra aldrig i nätkabeln när du ska lossa nätkontakten från nätuttaget.
- Lossa nätkontakten från nätuttaget när apparaten inte används, före montering eller demontering och före rengöring och underhåll.

### Säkerhetsanvisningar för dammsugare

- Använd inte apparaten utomhus.
- Använd inte apparaten i närheten av vatten. Sänk inte ner apparaten i vatten.
- Använd inte apparaten för uppsugning av vätskor.
- Använd inte apparaten för uppsugning av lättantändliga ämnen.
- Använd inte apparaten utan dammbehållaren.
- Använd inte apparaten utan HEPA-filtret. Använd inte apparaten utan motorfiltret.
- Håll bara apparaten i handtaget.
- Håll motorenheten på säkert avstånd från ögon och ansikte.
- Arbeta alltid nerifrån och uppåt när apparaten används i trappor.

### Friskrivning

Specifikationer kan bli föremål för ändringar utan föregående meddelande.

## Tillykke!

Du har købt et Princess apparat. Vi bestræber os på at levere kvalitetsprodukter med et stilfuldt design til en overkommelig pris. Vi håber, du vil få glæde af dette apparat i mange år.

## Beskrivelse (fig. A)

Din 332000/332001 Princess støvsuger er beregnet til at støvsuge tørre materialer. Apparatet er ikke beregnet til at støvsuge våde materialer. Apparatet er kun beregnet til hjemmebrug.

1. Tænd/sluk-knap
2. Oprulleknap for netledning
3. Håndgreb
4. Støvbeholder
5. Udløserstang (støvbeholder)
6. Slange
7. Rør
8. Forlængerrør
9. Sugemundstykke
10. Overfladevælger
11. Mundstykke til smalle steder
12. Børstemundstykke
13. Klædemundstykke
14. Tilbehørholder

## Montering

Før du fortsætter, skal du være opmærksom på følgende noter:

- Fjern altid netstikket fra stikkontakten før montering.

### Montering og fjernelse af støvbeholderen (fig. B)

Før du fortsætter, vil vi gerne henlede din opmærksomhed på følgende noter:

- Brug ikke apparatet uden støvbeholder.
- Sørg for, at motorfiltret og HEPA-filtret er placeret i filterholderen, samt at filterholderen er placeret i støvbeholderen.
- For at montere støvbeholderen, træk i udløserstangen (5) og placer støvbeholderen (4) på apparatet, indtil støvbeholderen klikker på plads.

- For at fjerne støvbeholderen, træk i udløserstangen (5) og løft støvbeholderen (4) ud af apparatet.

### Montering og fjernelse af slangen (fig. C)

Før du fortsætter, vil vi gerne henlede din opmærksomhed på følgende noter:

- Sørg for, at støvbeholderen er placeret på apparatet.
- Monter slangen (6) ved at sætte slangeudgangen (15) i slangetilslutningen (16) og dreje slangeudgangen (15) med uret så langt som muligt.
- Fjern slangen (6) ved at dreje slangeudgangen (15) mod uret og trække slangeudgangen (15) ud af slangetilslutningen (16).

### Montering og fjernelse af røret (fig. D)

- For at montere røret (7), indsæt slangeindgangen (17) i rørudgangen (18).
- For at fjerne røret (7), træk slangeindgangen (17) ud af rørudgangen (18).

### Montering og fjernelse af sugemundstykket (fig. E)

Sugemundstykket (9) kan monteres på forlængerrøret (8).

- For at montere sugemundstykket (9), indsæt røringgangen (19) i rørtilslutningen (20).
- For at fjerne sugemundstykket (9), træk røringgangen (19) ud af rørtilslutningen (20).

### Montering og fjernelse af tilbehør (fig. D & E)

Mundstykket til smalle steder (11) kan bruges til støvsugning på smalle og svært tilgængelige steder. Børstemundstykket (12) kan bruges til at støvsuge borde, skriveborde og hylder. Klædemundstykket (13) kan bruges til at støvsuge møbler, gardiner og andre genstande af stof. Tilbehøret kan monteres på slangen (6) eller på forlængerrøret (8).

- For at montere tilbehøret på slangen (6), indsæt slangeindgangen (17) i tilbehøret.
- For at montere tilbehøret på forlængerrøret (8), indsæt røringgangen (19) i tilbehøret.



- For at fjerne tilbehøret, træk tilbehøret ud af slangeindgangen (17) eller rørindgangen (19).

## Anvendelse

### Ud- og oprulning af netledningen (fig. A)

Netledningens oprulleknop (2) kan udløses med hånden eller foden.

Før du fortsætter, vil vi gerne henlede sin opmærksomhed på følgende noter:

- Rul ikke netledningen ud eller op medens der er tændt for apparatet.
- Rul altid netledningen ved at trække i netstikket. Træk ikke i netledningen.
- Før brug, tag fat i netstikket og træk den nødvendige længde netledning ud af bagsiden af apparatet.
- Efter brug, tryk på netledningens oprulleknop (2) for at rulle netledningen tilbage i apparatet. Styr netledningen med hånden for at sikre at den ikke svipper tilbage. Sørg for, at netstikket er korrekt placeret.

### Justering af længden af røret (fig. E)

Forlængerrøret (8) kan indstilles i 19 stillinger.

- Hold låseknappen (21) trykket ned og skyd forlængerrøret (8) til den ønskede position.
- Slip låseknappen (21).

### Justering af sugemundstykket (fig. F)

Overfladevælgeren (10) kan indstille sugemundstykket (9) til den ønskede gulvoverflade. Overfladevælgeren (10) kan udløses med hånden eller foden.

- For støvsugning af parketgulve, fliser, etc., tryk på den tilsvarende del (A) på overfladevælgeren (10).
- For støvsugning af gulvtæpper, tryk på den tilsvarende del (B) på overfladevælgeren (10).

### Tænding og slukning (fig. A)

Tænd/sluk-knappen (1) kan udløses med hånden eller foden.

- For at tænde for apparatet, tryk på tænd/sluk-knappen (1).
- For at slukke for apparatet, tryk på tænd/sluk-knappen (1) igen.

### Midlertidig opbevaring af tilbehøret (fig. G)

Mundstykket til smalle steder (11), børstemundstykket (12) og klædemundstykket (13) kan monteres på tilbehørholderen (14), så tilbehøret let kan skiftes under brug.

- Monter tilbehørholderen (14) på røret (7).
- Monter mundstykket til smalle steder (11), børstemundstykket (12) og klædemundstykket (13) på tilbehørholderen (14).

### Midlertidig frastilning af sugemundstykket (fig. H)

- For midlertidigt at stille sugemundstykket fra sig anvendes frastilningspositionen som vist.

## Rengøring og vedligeholdelse

Før du fortsætter, skal du være opmærksom på følgende noter:

- Fjern netstikket fra stikkontakten og vent, indtil apparatet er kølet af, før rengøring og vedligeholdelse.
- Dyp ikke apparatet ned i vand eller nogen anden væske.

Før du fortsætter, vil vi gerne henlede sin opmærksomhed på følgende noter:

- Brug ikke aggressive eller slibende rengøringsmidler for at rengøre apparatet.
- Brug ikke skarpe objekter for at rengøre apparatet.
- Kontroller apparatet med jævne mellemrum for mulige skader.
- Rengør jævnligt ventilationslidsene ved hjælp af en blød børste.
- Opbevar apparatet på et tørt sted og utilgængeligt for børn.

### Tømning af støvbeholderen (fig. B & I)

- Fjern støvbeholderen (4). Se afsnittet „Montering og fjernelse af støvbeholderen“.
- Fjern filterholderen (22) fra støvbeholderen (4).
- Trum forsigtigt på støvbeholderen (4) med hånden for at fjerne støvet.
- Placer filterholderen (22) i støvbeholderen (4).

- Monter støvbeholderen (4). Se afsnittet „Montering og fjernelse af støvbeholderen“.

### Rengøring og udskiftning af HEPA-filteret (fig. B, I, J & K)

Apparatet er udstyret med et HEPA-filter. HEPA-filteret er et specielt luftfilter, som fjerner mere end 99% af støvpartiklerne, som eller ville recirkulere tilbage i luften. HEPA-filteret skal rengøres regelmæssigt. HEPA-filteret skal udskiftes efter nogle måneder, eller når det er slidt eller beskadiget. HEPA-erstatningsfiltre kan fås hos vores servicestationer.

Før du fortsætter, vil vi gerne henlede din opmærksomhed på følgende noter:

- HEPA-filteret bør ikke vaskes eller renses.
- Bank ikke med selve HEPA-filteret for at undgå at skade det.
- Fjern støvbeholderen (4). Se afsnittet „Montering og fjernelse af støvbeholderen“.
- Fjern filterholderen (22) fra støvbeholderen (4).
- Fjern dækslet (23) fra filterholderen (22).
- Fjern HEPA-filteret (24) fra filterholderen (22).
- Bank forsigtigt på kanten af HEPA-filteret (24) for at fjerne støvpartiklerne. Hvis filteret er slidt, udskiftes det med et nyt filter.
- Placer HEPA-filteret (24) i filterholderen (22).
- Monter dækslet (23) til filterholderen (22).
- Placer filterholderen (22) i støvbeholderen (4).
- Monter støvbeholderen (4). Se afsnittet „Montering og fjernelse af støvbeholderen“.

### Rengøring og udskiftning af forfilteret og det elektrostatiske filter (fig. B, I & J)

Forfilteret og det elektrostatiske filter begrænser mængden af støv i motorenheden til et minimum. Forfilteret og det elektrostatiske filter skal rengøres med mellemrum. Forfilteret og det elektrostatiske filter skal udskiftes, når det er beskadiget. Erstatningsfiltre kan fås hos vores servicestationer.

Før du fortsætter, vil vi gerne henlede din opmærksomhed på følgende noter:

- Vask eller skyl ikke forfilteret og det elektrostatiske filter.

- Fjern støvbeholderen (4). Se afsnittet „Montering og fjernelse af støvbeholderen“.
- Fjern filterholderen (22) fra støvbeholderen (4).
- Fjern dækslet (23) fra filterholderen (22).
- Fjern HEPA-filteret (24) fra filterholderen (22).
- Fjern forfilteret (25) og det elektrostatiske filter (26) fra filterholderen (22).
- Fjern støv fra filtrene ved hjælp af en blød børste. Hvis filteret er beskadiget, udskiftes det med et nyt filter.
- Placer forfilteret (25) og det elektrostatiske filter (26) i filterholderen (22).
- Placer HEPA-filteret (24) i filterholderen (22).
- Monter dækslet (23) til filterholderen (22).
- Placer filterholderen (22) i støvbeholderen (4).
- Monter støvbeholderen (4). Se afsnittet „Montering og fjernelse af støvbeholderen“.

### Fejlsøgning

Se tabellen nedenfor, for at løse problemerne selv. Hvis du ikke kan løse problemet selv, bedes du kontakte vores servicestation.

- Apparatet glider ikke.
  - Det er besværligt for apparatet at glide, hvis der er stor højdeforskel.
  - Gulvoverfladen er meget ujævn.
  - Hvis et af filtrene er stoppet til, så rengør eller udskift det.

### Sikkerhedsinstruktioner

#### Generel sikkerhed

- Læs brugsanvisningen omhyggeligt før brug. Opbevar brugsanvisningen til senere brug.
- Brug kun apparatet og tilbehøret til de tiltænkte formål. Brug ikke apparatet og tilbehøret til andre formål end de i brugsanvisningen beskrevne.
- Brug ikke apparatet, hvis nogen dele eller noget tilbehør er beskadiget eller defekt. Hvis en del eller noget tilbehør er beskadiget eller defekt, skal det udskiftes af producenten eller en autoriseret reparatør.
- Der skal være opsyn med børn for at sikre, at de ikke leger med apparatet.

- Anvendelsen af dette apparat af børn eller personer med fysiske, sansemæssige, mentale eller motoriske handicap eller med mangel på den nødvendige viden og erfaring kan forårsage ulykker. Personer, som er ansvarlige for deres sikkerhed, skal give udtrykkelige instruktioner eller overvåge anvendelsen af apparatet.
- Undlad at anvende apparatet nær badekar, brusere, vaske eller andre beholdere, som indeholder vand.
- Sænk ikke apparatet ned i vand eller andre væsker. Hvis apparatet er sænket ned i vand eller andre væsker, fjern ikke apparatet med hænderne. Tag straks netstikket ud af stikkontakten. Hvis apparatet er sænket ned i vand eller andre væsker, bør det ikke anvendes igen.

### Elektrisk sikkerhed

- Før brug skal det altid kontrolleres, at strømspændingen svarer til spændingen på apparatets typeskilt.
- Apparatet er ikke beregnet til brug med ekstern timer eller et separat fjernbetjeningssystem.
- Sørg for, at der ikke kan komme vand ind i netledningens stik.
- Rul altid netledningen helt ud.
- Brug kun en passende konektor til at betjene apparatet.
- Sørg for, at netledningen ikke hænger over kanten af bordpladen, og at den ikke sætter sig i klemme eller bliver snublet over.
- Hold netledningen væk fra varme, olie og skarpe kanter.
- Brug ikke apparatet, hvis netledningen eller netstikket er beskadiget eller defekt. Hvis netledningen eller netstikket er beskadiget eller defekt, skal det udskiftes af producenten eller en autoriseret reparatør.
- Træk ikke i netledningen for at koble netstikket fra strømforsyningen.
- Når apparatet ikke anvendes, skal netstikket tages ud af strømforsyningen, inden det monteres eller afmonteres, og inden det rengøres og vedligeholdes.

### Sikkerhedsinstruktioner for støvsugere

- Brug ikke apparatet udendørs.
- Brug ikke apparatet nær vand. Sænk ikke apparatet ned i vand.
- Brug ikke apparatet til at opsuge væsker.
- Brug ikke apparatet til at opsuge brændbare materialer.
- Brug ikke apparatet uden støvbeholder.
- Brug ikke apparatet uden HEPA-filter. Brug ikke apparatet uden motorfilter.
- Hold kun apparatet i håndgrebet.
- Hold motorenheden væk fra øjne og ansigt.
- Arbejd altid nedefra og op ved brug af apparatet på trapper.

### Ansvarsfraskrivelse

Afhængig af ændringer; specifikationerne kan ændres uden forudgående varsel.

## Gratulerer!

Du har kjøpt et Princess-apparat. Målet vårt er å produsere kvalitetsprodukter med smakfull design til en rimelig pris. Vi håper du vil glede deg over dette apparatet i mange år.

## Beskrivelse (fig. A)

Din 332000/332001 Princess støvsuger er designet for å støvsuge tørre stoffer. Apparatet er ikke egnet til støvsuging av våte stoffer. Apparatet er kun egnet for hjemmebruk.

1. På/av-knapp
2. Knapp for innspoling av nettkabel
3. Håndtak
4. Støvbeholder
5. Utløerspak (støvbeholder)
6. Slange
7. Rør
8. Forlengelsesrør
9. Sugemunnstykke
10. Velger for gulvoverflate
11. Munnstykke for sprekker
12. Børstemunnstykke
13. Møbelmunnstykke
14. Tilbehørholder

## Montering

Før du fortsetter, må du være oppmerksom på følgende:

- Før montering må du trekke støpslet ut av stikkkontakten.

### Montering og fjerning av støvbeholderen (fig. B)

Før du fortsetter, ber vi deg lese følgende nøye:

- Ikke bruk apparatet uten støvbeholderen.
- Påse at motorfilteret og HEPA-filteret plasseres i filterholderen og at filterholderen plasseres i støvbeholderen.
- For å montere støvbeholderen, trekk i utløerspaken (5) og plasser støvbeholderen (4) i apparatet til den klikker på plass.
- For å fjerne støvbeholderen, trekk i utløerspaken (5) og løfter støvbeholderen (4) ut av apparatet.

### Montering og fjerning av slangen (fig. C)

Før du fortsetter, ber vi deg lese følgende nøye:

- Påse at støvbeholderen plasseres på apparatet.
- For å montere slangen (6), sett slangeuttaket (15) inn i slangetilkoblingen (16) og drei slangeuttaket (15) med klokken så langt som mulig.
- For å fjerne slangen (6), drei slangeuttaket (15) mot klokken og trekk slangeuttaket (15) ut av slangetilkoblingen (16).

### Montering og fjerning av røret (fig. D)

- For å montere røret (7), sett slangeinntaket (17) inn i rørutttaket (18).
- For å fjerne røret (7), dra slangeinntaket (17) ut av rørutttaket (18).

### Montering og fjerning av sugemunnstykket (fig. E)

Sugemunnstykket (9) kan monteres på forlengelsesrøret (8).

- For å montere sugemunnstykket (9), sett rørintaket (19) inn i rørtilkoblingen (20).
- For å fjerne sugemunnstykket (9), dra rørintaket (19) ut av rørtilkoblingen (20).

### Montering og fjerning av tilbehør (fig. D & E)

Munnstykket for sprekker (11) kan brukes til å støvsuge på smale, vanskelig tilgjengelige steder. Børstemunnstykket (12) kan brukes til å støvsuge bord, skrivebord og hyller.

Møbelmunnstykket (13) kan brukes til å støvsuge møbeltrekk, gardiner og andre elementer av tekstil. Tilbehøret kan monteres på slangen (6) eller på forlengelsesrøret (8).

- For å montere tilbehøret på slangen (6), sett slangeinntaket (17) inn i tilbehøret.
- For å montere tilbehøret på forlengelsesrøret (8), sett rørintaket (19) inn i tilbehøret.
- For å fjerne tilbehøret, trekk tilbehøret av slangeinntaket (17) eller rørintaket (19).

## Bruk

### Utdraging og innspoling av nettkabelen (fig. A)

Knappen for innspoling av nettkabel (2) kan betjenes med en hånd eller fot.

Før du fortsetter, ber vi deg lese følgende nøye:

- Ikke dra ut eller spol inn nettkabelen mens apparatet er slått på.
- Hold alltid i støpselet for å dra ut nettkabelen. Ikke dra i nettkabelen.
- Før bruk, hold i støpselet og dra en tilstrekkelig lengde av nettkabelen ut fra baksiden av apparatet.
- Etter bruk, trykk på knappen for innspoling av nettkabel (2) for å spole nettkabelen inn igjen i apparatet. Hånder nettkabelen manuelt for å påse at den ikke svinger tilbake. Kontroller at støpselet befinner seg på riktig sted.

### Justering av rørlengden (fig. E)

Forlengelsesrøret (8) kan justeres i 19 trinn.

- Hold på låseknappen (21) nedtrykket og skyv forlengelsesrøret (8) ut til ønsket stilling.
- Slipp låseknappen (21).

### Justering av sugemunnstykket (fig. F)

Velgeren for gulvoverflate (10) kan stilles inn til å justere sugemunnstykket (9) til ønsket gulvoverflate. Velgeren for gulvoverflate (10) kan betjenes med en hånd eller fot.

- For støvsuging på laminatgulv, fliser osv., trykk på den tilsvarende delen (A) av velgeren for gulvoverflate (10).
- For støvsuging på tepper, trykk på den tilsvarende delen (B) av velgeren for gulvoverflate (10).

### Slå på og av (fig. A)

På/av-knappen (1) kan betjenes med en hånd eller fot.

- For å slå på apparatet, trykk på på/av-knappen (1).
- For å slå av apparatet, trykk på på/av-knappen (1) igjen.

### Midlertidig lagring av tilbehør (fig. G)

Munnstykket for sprekker (11), børstemunnstykket (12) og møbelmunnstykket (13) kan monteres på tilbehørholderen (14) for at det skal være lett å bytte tilbehør under bruk.

- Monter tilbehørholderen (14) på røret (7).
- Monter munnstykket for sprekker (11), børstemunnstykket (12) og møbelmunnstykket (13) på tilbehørholderen (14).

### Midlertidig parkering av sugemunnstykket (fig. H)

- For å parkere sugemunnstykket midlertidig, bruk parkeringsposisjonen som vist.

## Rengjøring og vedlikehold

Før du fortsetter, må du være oppmerksom på følgende:

- Før rengjøring eller vedlikehold må du trekke støpselet ut av stikkkontakten og vente til apparatet har kjølt seg ned.
- Ikke dypp apparatet ned i vann eller annen væske.

Før du fortsetter, ber vi deg lese følgende nøye:

- Ikke bruk aggressive eller skurende rensedmidler til å rengjøre apparatet.
- Ikke bruk skarpe objekter til å rengjøre apparatet.
- Kontroller jevnlig om det er skader på apparatet.
- Rengjør ventilasjonsåpningene regelmessig med en myk børste.
- Oppbevar apparatet tørt og unna barna.

### Tømming av støvbeholderen (fig. B & I)

- Fjern støvbeholderen (4). Se avsnittet „Montering og fjerning av støvbeholderen“.
- Fjern filterholderen (22) fra støvbeholderen (4).
- Bank forsiktig på støvbeholderen (4) med hånden for å fjerne støvet.
- Plasser filterholderen (22) i støvbeholderen (4).
- Monter støvbeholderen (4). Se avsnittet „Montering og fjerning av støvbeholderen“.

## Rengjøring og utskifting av HEPA-filteet (fig. B, I, J & K)

Apparatet er utstyrt med et HEPA-filteet.

HEPA-filteet er et spesielt luftfilter som fjerner over 99% av støvpartiklene som ellers ville resirkuleres tilbake i luften. HEPA-filteet må rengjøres regelmessig. HEPA-filteet må byttes ut etter noen måneder eller når det er slitt eller skadet. Nye HEPA-filtre er tilgjengelige fra vår servicestasjon.

Før du fortsetter, ber vi deg lese følgende nøye:

- Ikke vask eller rens HEPA-filteet.
- Ikke bank selve HEPA-filteet for å unngå å skade filteet.
- Fjern støvbeholderen (4). Se avsnittet „Montering og fjerning av støvbeholderen“.
- Fjern filterholderen (22) fra støvbeholderen (4).
- Ta lokket (23) av filterholderen (22).
- Fjern HEPA-filteet (24) fra filterholderen (22).
- Bank kanten på HEPA-filteet (24) forsiktig for å fjerne støvpartiklene. Hvis filteet er slitt, bruk et nytt filteet.
- Plasser HEPA-filteet (24) i filterholderen (22).
- Sett lokket (23) på filterholderen (22).
- Plasser filterholderen (22) i støvbeholderen (4).
- Monter støvbeholderen (4). Se avsnittet „Montering og fjerning av støvbeholderen“.

## Rengjøring og utskifting av forfilteret og det elektrostatiske filteret (fig. B, I & J)

Forfilteret og det elektrostatiske filteret reduserer støvmengden som kommer inn i motorenheten til et minimum. Forfilteret og det elektrostatiske filteret må rengjøres jevnlig. Forfilteret og det elektrostatiske filteret må skiftes ut når det er skadet. Nye filtre er tilgjengelige fra vår servicestasjon.

Før du fortsetter, ber vi deg lese følgende nøye:

- Ikke vask eller rens forfilteret og det elektrostatiske filteret.
- Fjern støvbeholderen (4). Se avsnittet „Montering og fjerning av støvbeholderen“.

- Fjern filterholderen (22) fra støvbeholderen (4).
- Ta lokket (23) av filterholderen (22).
- Fjern HEPA-filteet (24) fra filterholderen (22).
- Fjern forfilteret (25) og det elektrostatiske filteret (26) fra filterholderen (22).
- Fjern støvet fra filterene med en myk børste. Hvis filteet er skadet, bruk et nytt filteet.
- Plasser forfilteret (25) og det elektrostatiske filteret (26) i filterholderen (22).
- Plasser HEPA-filteet (24) i filterholderen (22).
- Sett lokket (23) på filterholderen (22).
- Plasser filterholderen (22) i støvbeholderen (4).
- Monter støvbeholderen (4). Se avsnittet „Montering og fjerning av støvbeholderen“.

## Feilsøking

Se tabellen nedenfor for å løse problemene selv. Hvis du ikke klarer å løse problemet, kontakt servicestasjonen.

- Apparatet flyter ikke.
  - Det er vanskelig for apparatet å flyte hvis det er store høydeforskjeller.
  - Gulvoverflaten er svært ujevn.
  - Hvis et av filterene er tilstoppet, må dette rengjøres eller skiftes.

## Sikkerhetsinstruksjoner

### Generell sikkerhet

- Les bruksanvisningen før bruk. Ta vare på bruksanvisningen for fremtidig referanse.
- Apparatet og tilbehøret må kun brukes til det de er beregnet på. Ikke bruk apparatet og tilbehøret til andre formål enn de som beskrives i bruksanvisningen.
- Bruk aldri apparatet hvis noen av delene eller tilbehøret er skadede eller defekte. Dersom en del eller et tilbehør er skadet eller defekt, må de skiftes ut av produsenten eller en autorisert reparatør.
- Pass alltid på at barna ikke leker med apparatet.

- Det kan oppstå farlige situasjoner hvis dette apparatet brukes av barn eller personer med fysisk, følelsesmessig eller motorisk funksjonshemming, eller som mangler nødvendig kunnskap eller erfaring. Personer som har ansvar for disse menneskenes sikkerhet, må gi tydelige instruksjoner eller overvåke bruken av apparatet.
- Ikke bruk apparatet i nærheten av badekar, dusj, servant eller annet som inneholder vann.
- Ikke dypp apparatet ned i vann eller annen væske. Hvis apparatet senkes i vann eller annen væske, ikke ta apparatet ut med hendene. Trekk umiddelbart støpselet ut av stikkkontakten. Hvis apparatet senkes i vann eller annen væske, må apparatet ikke brukes igjen.

### Elektrisk sikkerhet

- Før bruk, kontroller at nettspenningen er den samme som den som er oppgitt på apparatets typeskilt.
- Apparatet er ikke ment til bruk med en ekstern timer eller et separat fjernkontrollsystem.
- Påse at det ikke kommer vann på kontakter til nettkabelen.
- Dra alltid nettkabelen helt ut.
- Bruk kun en passende kontakt for å bruke apparatet.
- Påse at strømledningen ikke henger over kanten på arbeidsplaten. Påse at man kan bli hengende fast eller snuble i strømledningen.
- Hold strømledningen unna varme, olje og skarpe kanter.
- Ikke bruk apparatet dersom strømledningen eller støpselet er skadet eller defekt. Dersom strømledningen eller støpselet er skadet eller defekt, må de skiftes ut av produsenten eller en autorisert reparatør.
- Trekk aldri i strømledningen for å dra støpselet ut av stikkkontakten.
- Trekk støpselet ut av stikkkontakten når apparatet ikke er i bruk, før montering eller demontering og før rengjøring og vedlikehold.

### Sikkerhetsinstruksjoner for støvsugere

- Ikke bruk apparatet utendørs.
- Ikke bruk apparatet i nærheten av vann. Ikke senk apparatet i vann.
- Ikke bruk apparatet til å suge opp væske.
- Ikke bruk apparatet til å suge opp brennbare materialer.
- Ikke bruk apparatet uten støvbeholderen.
- Ikke bruk apparatet uten HEPA-filteret. Ikke bruk apparatet uten motorfilteret.
- Hold kun apparatet via håndtaket.
- Hold motorenheten på avstand fra øynene og ansiktet.
- Jobb deg alltid nedenfra og oppover når du bruker apparatet i en trapp.

### Ansvarsfraskrivelse

Gjenstand for endring; spesifikasjonene kan endres uten videre varsel.

## Onnittelut!

Olet hankkinut Princess-laitteen. Tavoittemme on tarjota tyylikkäästi suunniteltuja laatu tuotteita kohtuulliseen hintaan. Toivomme, että nautit laitteen käytöstä monen vuoden ajan.

## Kuvaus (kuva A)

332000/332001 Princess-pölynimuri on suunniteltu kuivien aineiden imurointiin. Laite ei sovellu märkien aineiden imurointiin. Laite sopii vain kotikäyttöön.

1. On/off-virtakytkin
2. Virtajohdon sisäänkelauspainike
3. Kädensija
4. Pölykotelon
5. Vapautusvipu (pölykotelon)
6. Letku
7. Putki
8. Putken jatke
9. Suulake
10. Lattianpinnan valitsin
11. Rakosuulake
12. Harjasuulake
13. Verhoilusuulake
14. Lisävarusteen pidike

## Kokoonpano

Kiinnitä huomiota seuraaviin kohtiin ennen jatkamista:

- Ennen kokoamista on pistoke aina irrotettava verkkovirtalähteestä.

## Pölykotelon kiinnitys ja poisto (kuva B)

Ota seuraavat seikat huomioon ennen jatkamista:

- Älä käytä laitetta ilman pölykoteloa.
- Varmista, että moottorin suodatin ja HEPA-suodatin asetetaan suodattimen pidikkeeseen ja suodattimen pidike asetetaan pölykoteloon.
- Asenna pölykotelon vetämällä vapautusvivusta (5) ja aseta pölykotelon (4) laitteeseen, kunnes se napsahtaa paikoilleen.
- Irrota pölykotelon vetämällä vapautusvivusta (5) ja nostamalla pölykotelon (4) irti laitteesta.

## Letkun kiinnitys ja irrotus (kuva C)

Ota seuraavat seikat huomioon ennen jatkamista:

- Varmista, että pölykotelon asennetaan laitteeseen.
- Asenna letku (6) asettamalla letkun ulostulon (15) letkuliitäntään (16) ja kääntämällä letkun ulostulon (15) myötäpäivään mahdollisimman kireälle.
- Poista letku (6) kääntämällä letkun ulostulon (15) vastapäivään ja vetämällä letkun ulostulo (15) irti letkuliitännästä (16).

## Putken kiinnitys ja irrotus (kuva D)

- Kiinnitä putki (7) työntämällä letkun liitin (17) putken aukkoon (18).
- Irrota putki (7) vetämällä letkun liitin (17) putken aukosta (18).

## Suulakkeen kiinnitys ja irrotus (kuva E)

Suulake (9) voidaan kiinnittää putken jatkeeseen (8).

- Kiinnitä suulake (9) työntämällä putken liitin (19) putken aukkoon (20).
- Irrota suulake (9) vetämällä putken liitin (19) ulos putken aukosta (20).

## Lisävarusteiden kiinnitys ja irrotus (kuva D & E)

Rakosuulaketta (11) voidaan käyttää kapeiden ja vaikeasti saavutettavien paikkojen imuroimiseen. Harjasuulake (12) sopii pöytien, työpöytien ja hyllyjen imuroimiseen. Verhoilusuulake (13) sopii verhoilun, verhojen ja muiden tekstiilien imuroimiseen. Lisävarusteet voidaan kiinnittää letkuun (6) tai putken jatkeeseen (8).

- Kiinnitä lisävaruste letkuun (6) työntämällä letkun liitin (17) lisävarusteeseen.
- Kiinnitä lisävaruste putken jatkeeseen (8) työntämällä letkun liitin (19) lisävarusteeseen.
- Irrota lisävaruste vetämällä lisävaruste ulos letkun liittimestä (17) tai putken liittimestä (19).



## Käyttö

### Virtajohdon kelaaminen ulos ja sisään (kuva A)

Virtajohdon sisäänkelauspainiketta (2) voidaan painaa kädellä tai jalalla.

Ota seuraavat seikat huomioon ennen jatkamista:

- Älä kelaata virtajohtoa ulos tai sisään kun laite on päällä.
- Pidä aina kiinni pistokkeesta kun kelaat virtajohdon ulos. Älä vedä virtajohdosta.
- Pidä kiinni pistokkeesta ja kelaat ulos riittävä määrä virtajohtoa laitteen takaa ennen käyttöä.
- Paina virtajohdon sisäänkelauspainiketta (2) kelataksesi virtajohdon takaisin laitteen sisään käytön jälkeen. Ohjaa virtajohtoa käsin jotta se ei heilahda takaisin. Varmista, että pistoke on oikein paikoillaan.

### Putken pituuden säätö (kuva E)

Putken jatketta (8) voidaan säätää 19 askeleessa.

- Pidä lukitusnuppia (21) painettuna ja liu'uta putken jatke (8) vaadittuun asentoon.
- Vapauta lukitusnuppi (21).

### Suulakkeen säätö (kuva F)

Lattiapinnan valitsimella (10) voidaan säätää suulake (9) haluttuun lattiapintaan. Lattiapinnan valitsinta (10) voidaan käyttää käsin tai jalalla.

- Laminaattien, laatoituksen, jne. imuroinnissa paina vastaavaa osaa (A) lattiapinnan valitsimessa (10).
- Mattojen imuroinnissa paina vastaavaa osaa (B) lattiapinnan valitsimessa (10).

### Kytkeminen päälle ja pois päältä (kuva A)

On/off-virtakytkintä (1) voidaan painaa kädellä tai jalalla.

- Kytke laite päälle painamalla on/off-virtakytkintä (1).
- Kytke laite pois päältä painamalla on/off-virtakytkintä (1) uudelleen.

### Lisävarusteiden väliaikainen säilytys (kuva G)

Rakosuulake (11), harjasuulake (12) ja verhoilusuulake (13) voidaan asentaa lisävarusteen pidikkeeseen (14) lisävarusteiden helppoa vaihtamista varten käytön aikana.

- Asenna lisävarusteen pidike (14) putkeen (7).
- Asenna rakosuulake (11), harjasuulake (12) ja verhoilusuulake (13) lisävarusteen pidikkeeseen (14).

### Suulakkeen väliaikainen kiinnitys (kuva H)

- Kiinnittäaksesi suulakkeen väliaikaisesti, käytä kuvassa näkyvää kiinnitysasentoa.

## Puhdistus ja ylläpito

Kiinnitä huomiota seuraaviin kohtiin ennen jatkamista:

- Irrota pistoke verkkovirtalähteestä ennen puhdistusta tai huoltoa ja odota, kunnes laite jäähtyy.
- Älä upota laitetta veteen tai muihin nesteisiin.

Ota seuraavat seikat huomioon ennen jatkamista:

- Älä käytä voimakkaita tai kuluttavia puhdistusaineita laitteen puhdistukseen.
- Älä käytä teräviä esineitä laitteen puhdistamiseen.
- Tarkista laite säännöllisesti mahdollisten vaurioiden varalta.
- Puhdista säännöllisesti tuuletusaukot pehmeällä harjalla.
- Säilytä laitetta kuivassa paikassa lasten ulottumattomissa.

### Pölykotelon tyhjentäminen (kuva B & I)

- Poista pölykotelo (4). Katso osio „Pölykotelon kiinnitys ja poisto“.
- Poista suodattimen pidike (22) pölykotelosta (4).
- Poista pöly pölykotelosta taputtamalla pölykoteloa (4) varoen.
- Aseta suodattimen pidike (22) pölykoteloon (4).
- Asenna pölykotelo (4). Katso osio „Pölykotelon kiinnitys ja poisto“.

## HEPA-suodattimen puhdistus ja vaihto (kuva B, I, J & K)

Laitteessa on HEPA-suodatin. HEPA-suodatin on erityinen ilmasuodatin, joka poistaa yli 99% pölyhiukkasista, jotka muutoin pääsisivät takaisin ilmaan. HEPA-suodatin on puhdistettava säännöllisesti. HEPA-suodatin tulee vaihtaa useiden kuukausien jälkeen tai jos se on kulunut tai vahingoittunut. HEPA-suodattimia on saatavissa valmistajan huollosta.

Ota seuraavat seikat huomioon ennen jatkamista:

- Älä pese tai huuhtelee HEPA-suodatinta.
- Älä koputa itse HEPA-suodatinta, muutoin suodatin voi vaurioitua.
- Poista pölykotelo (4). Katso osio „Pölykotelon kiinitys ja poisto“.
- Poista suodattimen pidike (22) pölykotelosta (4).
- Poista suoja (23) suodattimen pidikkeestä (22).
- Irrota HEPA-suodatin (24) suodattimen pidikkeestä (22).
- Koputa HEPA-suodattimen (24) reunaa kevyesti pölyhiukkasten poistamiseksi. Jos suodatin on kulunut, vaihda uusi suodatin.
- Aseta HEPA-suodatin (24) suodattimen pidikkeeseen (22).
- Asenna suoja (23) suodattimen pidikkeeseen (22).
- Aseta suodattimen pidike (22) pölykoteloon (4).
- Asenna pölykotelo (4). Katso osio „Pölykotelon kiinitys ja poisto“.

## Esisuodattimen ja elektrostaattisen suodattimen puhdistus ja vaihto (kuva B, I & J)

Esisuodatin ja elektrostaattinen suodatin vähentää moottoriin joutuvan pölyn määrän minimiin. Esisuodatin ja elektrostaattinen suodatin tulee puhdistaa säännöllisesti. Esisuodatin ja elektrostaattinen suodatin tulee vaihtaa, jos ne ovat vaurioituneet. Vaihtosuodattimia on saatavissa valmistajan huollosta.

Ota seuraavat seikat huomioon ennen jatkamista:

- Älä pese tai huuhtelee esisuodatinta tai elektrostaattista suodatinta.
- Poista pölykotelo (4). Katso osio „Pölykotelon kiinitys ja poisto“.
- Poista suodattimen pidike (22) pölykotelosta (4).
- Poista suoja (23) suodattimen pidikkeestä (22).
- Irrota HEPA-suodatin (24) suodattimen pidikkeestä (22).
- Poista esisuodatin (25) ja elektrostaattinen suodatin (26) suodattimen pidikkeestä (22).
- Poista pöly suodattimista pehmeällä harjalla. Jos suodatin on vaurioitunut, vaihda se uuteen.
- Aseta esisuodatin (25) ja elektrostaattinen suodatin (26) suodattimen pidikkeeseen (22).
- Aseta HEPA-suodatin (24) suodattimen pidikkeeseen (22).
- Asenna suoja (23) suodattimen pidikkeeseen (22).
- Aseta suodattimen pidike (22) pölykoteloon (4).
- Asenna pölykotelo (4). Katso osio „Pölykotelon kiinitys ja poisto“.

## Vianmääritys

Katso alla olevasta taulukosta ratkaisut ongelmiin. Jos et ratkaise ongelmaa, ota yhteyttä huoltopalveluun.

- Laite ei leiju.
  - Laitteen on vaikea leijua, kun korkeuseroa on huomattavasti.
  - Lattian pinta on erittäin epätasainen.
  - Jos jokin suodattimista tukkiutuu, puhdista ja vaihda suodatin.

## Turvallisuusohjeet

### Yleinen turvallisuus

- Lue käyttöohjeet huolellisesti ennen laitteen käyttöönottoa. Säilytä käyttöohjeet tulevia käyttökertoja varten.
- Käytä laitetta ja sen lisävarusteita ainoastaan niiden suunniteltuihin käyttötarkoituksiin. Älä käytä laitetta ja sen lisävarusteita muihin kuin näissä ohjeissa kuvattuihin tarkoituksiin.

- Älä käytä laitetta, mikäli jokin osa tai lisävaruste on vaurioitunut tai viallinen. Jos jokin osa tai lisävaruste on vaurioitunut tai viallinen, se tulee vaihdattaa laitteen valmistajalla tai valtuutetussa huoltopalvelussa.
- Valvo aina lapsia varmistaaksesi, etteivät he leiki laitteella.
- Vaaratilanteita voi syntyä, jos laitetta käyttävät lapset tai henkilöt, joilla on fyysisiä, aistillisia, henkisiä tai liikkumisrajoitteita tai joilla ei ole riittävästi tuntemusta tai kokemusta. Heidän turvallisuudestaan vastaavien henkilöiden on ohjattava tai valvottava heitä laitteen käytössä.
- Älä käytä laitetta kylpyammeiden, suihkujen, pesuallaiden tai muiden vettä sisältävien astioiden lähellä.
- Älä upota laitetta veteen tai muihin nesteisiin. Jos laite upotetaan veteen tai muihin nesteisiin, älä poista laitetta käsillä. Irrota pistoke välittömästi verkkovirtalähteestä. Jos laite upotetaan veteen tai muihin nesteisiin, älä käytä enää laitetta.
- Irrota pistoke verkkovirtalähteestä, kun laite ei ole käytössä, ennen kokoamista tai purkamista sekä ennen puhdistusta ja huoltoa.

### Pölynimureiden turvallisuusohjeet

- Älä käytä laitetta ulkoilmassa.
- Älä käytä laitetta veden läheisyydessä. Älä upota laitetta veden alle.
- Älä käytä laitetta nesteiden imurointiin.
- Älä käytä laitetta palavien materiaalien imurointiin.
- Älä käytä laitetta ilman pölykoteloa.
- Älä käytä laitetta ilman HEPA-suodatinta. Älä käytä laitetta ilman moottorin suodatinta.
- Pidä laitteesta kiinni vain kädensijasta.
- Pidä moottori erillään silmistä ja kasvoista.
- Siirry aina alhaalta ylös kun käytät laitetta portaissa.

### Vastuuvapauslauseke

Ominaisuuksia voidaan muuttaa ilman erillistä ilmoitusta.

### Sähköturvallisuus

- Tarkista aina ennen käyttöä, että verkkojännite vastaa laitteen tyyppikilven merkintöjä.
- Laitetta ei ole tarkoitettu käytettäväksi ulkoisella ajastimella tai erillisellä kauko-ohjausjärjestelmällä.
- Varmista, ettei virtajohton pistokkeisiin pääse vettä.
- Kelaa virtajohto aina kokonaan auki.
- Käytä laitteen kanssa ainoastaan asianmukaista liitintä.
- Varmista, ettei virtajohto roiku työtason reunaan vasten eikä siihen voi vahingossa takertua tai kompastua.
- Suojaa virtajohto kuumuudelta, öljyltä ja teräviltä reunoilta.
- Älä käytä laitetta, mikäli virtajohto tai pistoke on vaurioitunut tai viallinen. Jos virtajohto tai pistoke on vaurioitunut tai viallinen, se tulee vaihdattaa laitteen valmistajalla tai valtuutetussa huoltopalvelussa.
- Älä vedä virtajohdosta silloin, kun irrotat pistokkeen verkkovirtalähteestä.

## Parabéns!

Adquiriu um aparelho Princess. O nosso objectivo é fornecer produtos de qualidade com um design atraente e a um preço acessível. Esperamos que desfrute deste aparelho durante muitos anos.

## Descrição (fig. A)

O seu aspirador 332000/332001 Princess foi concebido para aspirar substâncias secas.

O aparelho não se destina a aspirar substâncias húmidas. O aparelho é adequado apenas para utilização doméstica.

1. Botão de ligar/desligar
2. Botão de recolha do cabo de alimentação
3. Pega
4. Compartimento do pó
5. Alavanca de libertação (compartimento do pó)
6. Tubo flexível
7. Tubo
8. Tubo de extensão
9. Bocal de sucção
10. Selector da superfície do piso
11. Bocal para ranhuras
12. Bocal com escova
13. Bocal para estofos
14. Suporte de acessórios

## Montagem

Antes de continuar, tem de ler com atenção as seguintes instruções:

- Antes de montar, retire sempre a ficha da tomada de parede.

### Montagem e remoção do compartimento do pó (fig. B)

Antes de continuar, deve ler atentamente as seguintes instruções:

- Não utilize o aparelho sem o compartimento do pó.
- Certifique-se de que o filtro do motor e o filtro HEPA são colocados no suporte do filtro e que este é colocado no compartimento do pó.
- Para montar o compartimento do pó, puxe a alavanca de libertação (5) e coloque o compartimento do pó (4) no aparelho até encaixar.

- Para retirar o compartimento do pó, puxe a alavanca de libertação (5) e levante o compartimento do pó (4) para fora do aparelho.

### Montagem e remoção do tubo flexível (fig. C)

Antes de continuar, deve ler atentamente as seguintes instruções:

- Certifique-se de que o compartimento do pó está colocado no aparelho.
- Para montar o tubo flexível (6), insira a saída do tubo flexível (15) na conexão do tubo flexível (16) e rode a saída do tubo flexível (15) o máximo possível para a direita.
- Para retirar o tubo flexível (6), rode a saída do tubo flexível (15) para a esquerda e puxe a saída do tubo flexível (15) da conexão do tubo flexível (16).

### Montagem e remoção do tubo (fig. D)

- Para montar o tubo (7), insira a entrada do tubo flexível (17) na saída do tubo (18).
- Para retirar o tubo (7), puxe a entrada do tubo flexível (17) para fora da saída do tubo (18).

### Montagem e remoção do bocal de sucção (fig. E)

O bocal de sucção (9) pode ser montado no tubo de extensão (8).

- Para montar o bocal de sucção (9), insira a entrada do tubo (19) na conexão do tubo (20).
- Para retirar o bocal de sucção (9), puxe a entrada do tubo (19) para fora da conexão do tubo (20).

### Montagem e remoção dos acessórios (fig. D & E)

O bocal para ranhuras (11) pode ser utilizado para aspirar locais estreitos e de difícil acesso. O bocal com escova (12) pode ser utilizado para aspirar mesas, secretárias e prateleiras. O bocal para estofos (13) pode ser utilizado para aspirar estofos, cortinas e outros itens em tecido. Os acessórios podem ser montados no tubo flexível (6) ou no tubo de extensão (8).

- Para montar o acessório no tubo flexível (6), insira a entrada do tubo flexível (17) no acessório.
- Para montar o acessório no tubo de extensão (8), insira a entrada do tubo de extensão (19) no acessório.
- Para retirar o acessório, puxe o acessório para fora da entrada do tubo flexível (17) ou do tubo (19).
- Para aspirar em piso laminado, tijoleira, etc., prima a parte correspondente (A) do selector da superfície do piso (10).
- Para aspirar carpetes, prima a parte correspondente (B) do selector da superfície do piso (10).

## Utilização

### Desenrolar e recolher o cabo de alimentação (fig. A)

O botão de recolha do cabo de alimentação (2) pode ser accionado com a mão ou com o pé.

Antes de continuar, deve ler atentamente as seguintes instruções:

- Não desenrole nem recolha o cabo de alimentação com o aparelho ligado.
- Para desenrolar o cabo de alimentação, segure sempre pela ficha. Não puxe pelo cabo.
- Antes de utilizar, segure a ficha e desenrole um comprimento suficiente de cabo na parte de trás do aparelho.
- Depois de utilizar, prima o botão de recolha do cabo de alimentação (2) para recolher o cabo novamente para o interior do aparelho. Oriente manualmente o cabo de alimentação para se certificar de que não retrocede. Certifique-se de a ficha fica correctamente colocada.

### Ajuste do comprimento do tubo (fig. E)

O tubo de extensão (8) pode ser ajustado em 19 passos.

- Mantenha o botão de bloqueio (21) premido e faça deslizar o tubo de extensão (8) até à posição pretendida.
- Solte o botão de bloqueio (21).

### Ajuste do bocal de sucção (fig. F)

O selector da superfície do piso (10) pode ser regulado de modo a ajustar o bocal de sucção (9) à superfície do piso onde irá ser utilizado. O selector da superfície do piso (10) pode ser accionado com a mão ou com o pé.

### Ligação e desligação (fig. A)

O botão de ligar/desligar (1) pode ser accionado com a mão ou com o pé.

- Para ligar o aparelho, prima o botão de ligar/desligar (1).
- Para desligar o aparelho, prima novamente o botão de ligar/desligar (1).

### Armazenamento temporário dos acessórios (fig. G)

O bocal para ranhuras (11), o bocal com escova (12) e o bocal para estofos (13) podem ser montados no suporte de acessórios (14) para substituir facilmente os acessórios durante a utilização.

- Monte o suporte de acessórios (14) no tubo (7).
- Monte o bocal para ranhuras (11), o bocal com escova (12) e o bocal para estofos (13) no suporte de acessórios (14).

### Apoio temporário do bocal de sucção (fig. H)

- Para apoiar temporariamente o bocal de sucção, utilize a posição de apoio ilustrada.

## Limpeza e manutenção

Antes de continuar, tem de ler com atenção as seguintes instruções:

- Antes de limpar ou proceder à manutenção, desligue sempre a ficha da tomada de parede e aguarde até o aparelho arrefecer.
- Não mergulhe o aparelho em água ou quaisquer outros líquidos.

Antes de continuar, deve ler atentamente as seguintes instruções:

- Não utilize agentes de limpeza agressivos ou abrasivos para limpar o aparelho.
- Não utilize objectos pontiagudos para limpar o aparelho.

- Verifique regularmente o aparelho quanto a possíveis danos.
- Limpe regularmente as ranhuras de ventilação com uma escova macia.
- Guarde o aparelho num local seco, longe do alcance das crianças.

### **Esvaziamento do compartimento do pó (fig. B & I)**

- Retire o compartimento do pó (4).  
Consulte a secção „Montagem e remoção do compartimento do pó“.
- Retire o suporte do filtro (22) do compartimento do pó (4).
- Bata cuidadosamente no compartimento do pó (4) com a mão para remover o pó.
- Coloque o suporte do filtro (22) no compartimento do pó (4).
- Monte o compartimento do pó (4).  
Consulte a secção „Montagem e remoção do compartimento do pó“.

### **Limpeza e substituição do filtro HEPA (fig. B, I, J & K)**

O aparelho encontra-se equipado com um filtro HEPA. O filtro HEPA é um filtro de ar especial que remove mais de 99% das partículas de pó que, de outro modo, voltariam a circular no ar. O filtro HEPA tem de ser limpo regularmente. O filtro HEPA tem de ser substituído após vários meses ou sempre que se apresente gasto ou danificado. Os filtros HEPA de substituição encontram-se disponíveis nos nossos locais de assistência.

Antes de continuar, deve ler atentamente as seguintes instruções:

- Não lave nem enxágue o filtro HEPA.
- Não bata no filtro HEPA para evitar danos no filtro.
- Retire o compartimento do pó (4).  
Consulte a secção „Montagem e remoção do compartimento do pó“.
- Retire o suporte do filtro (22) do compartimento do pó (4).
- Retire a cobertura (23) do suporte do filtro (22).
- Retire o filtro HEPA (24) do suporte do filtro (22).

- Bata cuidadosamente na extremidade do filtro HEPA (24) para remover as partículas de pó. Se o filtro estiver gasto, utilize um novo.
- Coloque o filtro HEPA (24) no suporte do filtro (22).
- Monte a cobertura (23) no suporte do filtro (22).
- Coloque o suporte do filtro (22) no compartimento do pó (4).
- Monte o compartimento do pó (4).  
Consulte a secção „Montagem e remoção do compartimento do pó“.

### **Limpeza e substituição do pré-filtro e do filtro electrostático (fig. B, I & J)**

O pré-filtro e o filtro electrostático reduzem a quantidade de pó que entra na unidade do motor para um valor mínimo. O pré-filtro e o filtro electrostático têm de ser limpos regularmente. O pré-filtro e o filtro electrostático têm de ser substituídos sempre que se encontrem danificados. Os filtros de substituição encontram-se disponíveis nos nossos locais de assistência.

Antes de continuar, deve ler atentamente as seguintes instruções:

- Não lave nem enxágue o pré-filtro nem o filtro electrostático.
- Retire o compartimento do pó (4).  
Consulte a secção „Montagem e remoção do compartimento do pó“.
- Retire o suporte do filtro (22) do compartimento do pó (4).
- Retire a cobertura (23) do suporte do filtro (22).
- Retire o filtro HEPA (24) do suporte do filtro (22).
- Retire o pré-filtro (25) e o filtro electrostático (26) do suporte do filtro (22).
- Limpe o pó dos filtros com uma escova macia. Se o filtro estiver danificado, utilize um novo.
- Coloque o pré-filtro (25) e o filtro electrostático (26) no suporte do filtro (22).
- Coloque o filtro HEPA (24) no suporte do filtro (22).
- Monte a cobertura (23) no suporte do filtro (22).

- Coloque o suporte do filtro (22) no compartimento do pó (4).
- Monte o compartimento do pó (4). Consulte a secção „Montagem e remoção do compartimento do pó“.

### Resolução de problemas

Consulte a tabela a seguir para solucionar você mesmo os problemas. Se não conseguir solucionar o problema, contacte o seu local de assistência.

- O aparelho não flutua.
  - É difícil para o aparelho flutuar caso exista uma grande diferença de alturas.
  - A superfície do piso é muito irregular.
  - Se um dos filtros estiver obstruído, limpe ou substitua-o.

### Instruções de segurança

#### Segurança geral

- Leia atentamente o manual antes de utilizar. Guarde o manual para futura referência.
- Utilize apenas o aparelho e respectivos acessórios para os fins a que se destinam. Não utilize o aparelho nem os acessórios para outros fins, diferentes dos descritos no manual.
- Não utilize o aparelho se este possuir qualquer peça ou acessório danificado ou com defeito. Se alguma peça ou acessório estiver danificado ou apresentar defeitos, deverá ser substituído pelo fabricante ou um agente autorizado.
- Vigie sempre as crianças para que não brinquem com o aparelho.
- A utilização deste aparelho por crianças ou pessoas com incapacidade física, sensorial, mental ou motora, assim como a falta dos conhecimentos e experiência necessários podem criar situações de perigo. As pessoas responsáveis pela sua segurança devem facultar instruções explícitas ou supervisionar a utilização do aparelho.
- Não utilize o aparelho próximo de banheiras, chuveiros, lavatórios ou outros recipientes que contenham água.

- Não mergulhe o aparelho em água ou outros líquidos. Se o aparelho for mergulhado em água ou outros líquidos, não retire o aparelho com as mãos. Retire imediatamente a ficha da tomada de parede. Se o aparelho for mergulhado em água ou outros líquidos, não volte a utilizá-lo.

#### Segurança eléctrica

- Antes de utilizar, assegure-se de que a voltagem de rede corresponde à indicada na placa de identificação do aparelho.
- O aparelho não permite o controlo através de um temporizador externo ou de um sistema de controlo remoto separado.
- Certifique-se de que não entra água para os pinos de contacto das fichas do cabo de alimentação.
- Desenrole sempre totalmente o cabo de alimentação.
- Utilize apenas um conector adequado para o aparelho.
- Certifique-se de que o cabo de alimentação fica pendurado na extremidade de uma bancada de trabalho e que não pode ser acidentalmente pisado ou puxado.
- Mantenha o cabo de alimentação afastado de calor, óleo e extremidades afiadas.
- Não utilize o aparelho se o cabo de alimentação ou a ficha estiverem danificados ou apresentarem defeitos. Se o cabo de alimentação ou a ficha estiverem danificados ou apresentarem defeitos, deverão ser substituídos pelo fabricante ou um agente autorizado.
- Não puxe pelo cabo para desligar a ficha da tomada.
- Desligue a ficha da tomada quando o aparelho não estiver a ser utilizado, antes de montar ou desmontar e antes de limpar e proceder à manutenção.

#### Instruções de segurança para aspiradores

- Não utilize o aparelho no exterior.
- Não utilize o aparelho próximo de água. Não mergulhe o aparelho em água.
- Não utilize o aparelho para aspirar líquidos.
- Não utilize o aparelho para aspirar materiais inflamáveis.

- 
- Não utilize o aparelho sem o compartimento do pó.
  - Não utilize o aparelho sem o filtro HEPA.  
Não utilize o aparelho sem o filtro do motor.
  - Segure o aparelho apenas pela pega.
  - Mantenha a unidade do motor afastada dos seus olhos e face.
  - Durante a utilização do aparelho em escadas, trabalhe sempre de baixo para cima.

### **Declinação de responsabilidade**

Sujeito a alterações; as especificações podem ser alteradas sem aviso prévio.



## Θεράμá συγχαρητήρια!

Έχετε αγοράσει μια συσκευή της Princess. Στόχος μας είναι να σας παρέχουμε ποιοτικά προϊόντα με ωραίο σχεδιασμό σε οικονομικές τιμές. Ελπίζουμε να απολαύσετε τη χρήση αυτής της συσκευής για πολλά χρόνια.

## Περιγραφή (εικ. Α)

Η ηλεκτρική σκούπα 332000/332001 Princess έχει σχεδιαστεί για σκούπισμα στεγνών ουσιών. Η συσκευή δεν είναι κατάλληλη για σκούπισμα υγρών ουσιών. Η συσκευή προορίζεται για οικιακή χρήση μόνο.

1. Διακόπτης on/off
2. Κουμπί επανατύλιξης καλωδίου τροφοδοσίας ρεύματος
3. Λαβή χειρός
4. Διαμέρισμα σκόνης
5. Μοχλός απελευθέρωσης (διαμέρισμα σκόνης)
6. Εύκαμπτος σωλήνας
7. Σωλήνας
8. Σωλήνας προέκτασης
9. Στόμιο αναρρόφησης
10. Επιλογέας επιφάνειας δαπέδου
11. Στόμιο για γωνίες
12. Στόμιο βούρτσας
13. Στόμιο ταπεταρίας
14. Βάση εξαρτήματος

## Συναρμολόγηση

Πριν προχωρήσετε, πρέπει να προσέξετε τις παρακάτω σημειώσεις:

- Πριν την συναρμολόγηση, αφαιρέστε πάντα το βύσμα από την πρίζα.

## Τοποθέτηση και αφαίρεση διαμερίσματος σκόνης (εικ. Β)

Πριν προχωρήσετε, πρέπει να συγκεντρώσετε την προσοχή σας στις παρακάτω σημειώσεις:

- Μην χρησιμοποιείτε τη συσκευή χωρίς το διαμέρισμα σκόνης.
- Βεβαιωθείτε ότι το φίλτρο του κινητήρα και το φίλτρο HEPA έχουν τοποθετηθεί στη βάση του φίλτρου και η βάση φίλτρου έχει τοποθετηθεί στο διαμέρισμα σκόνης.

- Για να τοποθετήσετε το διαμέρισμα σκόνης, τραβήξτε το μοχλό απελευθέρωσης (5) και τοποθετήστε το διαμέρισμα σκόνης (4) στη συσκευή μέχρι να κλειδώσει στη θέση του.
- Για να αφαιρέσετε το διαμέρισμα σκόνης, τραβήξτε το μοχλό απελευθέρωσης (5) και σηκώστε το διαμέρισμα σκόνης (4) από τη συσκευή.

## Τοποθέτηση και αφαίρεση σωλήνα (εικ. C)

Πριν προχωρήσετε, πρέπει να συγκεντρώσετε την προσοχή σας στις παρακάτω σημειώσεις:

- Βεβαιωθείτε ότι το διαμέρισμα σκόνης έχει τοποθετηθεί στη συσκευή.
- Για να τοποθετήσετε τον σωλήνα (6), εισαγάγετε την έξοδο του σωλήνα (15) στη σύνδεση του σωλήνα (16) και στρέψτε την έξοδο του σωλήνα (15) δεξιόστροφα όσο πιο πολύ γίνεται.
- Για να αφαιρέσετε τον σωλήνα (6), στρέψτε την έξοδο του σωλήνα (15) αριστερόστροφα και τραβήξτε την έξοδο του σωλήνα (15) από τη σύνδεση του σωλήνα (16).

## Τοποθέτηση και αφαίρεση σωλήνα (εικ. D)

- Για να τοποθετήσετε το σωλήνα (7), εισαγάγετε την έξοδο εύκαμπτου σωλήνα (17) στην έξοδο σωλήνα (18).
- Για να αφαιρέσετε το σωλήνα (7), τραβήξτε την έξοδο εύκαμπτου σωλήνα (17) από την έξοδο σωλήνα (18).

## Τοποθέτηση και αφαίρεση στομίου αναρρόφησης (εικ. E)

Το στόμιο αναρρόφησης (9) μπορεί να τοποθετηθεί στον σωλήνα προέκτασης (8).

- Για να τοποθετήσετε το στόμιο αναρρόφησης (9), εισαγάγετε την έξοδο του σωλήνα (19) στη σύνδεση σωλήνα (20).
- Για να αφαιρέσετε το στόμιο αναρρόφησης (9), τραβήξτε την έξοδο του σωλήνα (19) από τη σύνδεση σωλήνα (20).

## Τοποθέτηση και αφαίρεση εξαρτημάτων (εικ. D & E)

Το στόμιο για γωνίες (11) μπορεί να χρησιμοποιηθεί για σκούπισμα σε στενά μέρη ή μέρη με δύσκολη πρόσβαση. Το στόμιο βούρτσας (12) μπορεί να χρησιμοποιηθεί για σκούπισμα τραπεζιών, γραφείων και ραφιών. Το στόμιο ταπετσαρίας(13) μπορεί να χρησιμοποιηθεί για σκούπισμα ταπετσαρίας, κουρτινών και άλλων αντικείμενων από ύφασμα. Τα εξαρτήματα μπορούν να τοποθετηθούν στον σωλήνα (6) ή στον σωλήνα προέκτασης (8).

- Για να τοποθετήσετε το εξάρτημα στον σωλήνα (6), εισαγάγετε την έσοδο του σωλήνα (17) στο εξάρτημα.
- Για να τοποθετήσετε το εξάρτημα στον σωλήνα προέκτασης (8), εισαγάγετε την έσοδο του σωλήνα (19) στο εξάρτημα.
- Για να αφαιρέσετε το εξάρτημα, τραβήξτε το εξάρτημα από την έσοδο εύκαμπτου σωλήνα (17) ή την έσοδο σωλήνα (19).

## Χρήση

### Ξετύλιγμα και επανατύλιγμα καλωδίου ηλεκτρικού ρεύματος (εικ. A)

Το κουμπί επανατυλίγματος καλωδίου ηλεκτρικού ρεύματος (2) μπορεί να χρησιμοποιηθεί με το χέρι ή με το πόδι.

Πριν προχωρήσετε, πρέπει να συγκεντρώσετε την προσοχή σας στις παρακάτω σημειώσεις:

- Μην ξετυλίγετε ή επανατυλίγετε το καλώδιο ηλεκτρικού ρεύματος ενώ η συσκευή είναι σε λειτουργία.
- Να κρατάτε πάντα το βύσμα καλωδίου για να ξετυλίγεται το καλώδιο ηλεκτρικού ρεύματος. Μην τραβάτε το καλώδιο ηλεκτρικού ρεύματος.
- Πριν τη χρήση, κρατήστε το βύσμα καλωδίου και ξετυλίξτε αρκετό καλώδιο από το πίσω μέρος της συσκευής.

- Μετά τη χρήση, πατήστε το κουμπί επανατυλίγματος καλωδίου ηλεκτρικού ρεύματος (2) για να επανατυλίξετε το καλώδιο πίσω στη συσκευή. Οδηγήστε με το χέρι το καλώδιο ηλεκτρικού ρεύματος για να βεβαιωθείτε ότι δεν γυρνάει πίσω. Βεβαιωθείτε ότι το βύσμα καλωδίου ηλεκτρικού ρεύματος έχει τοποθετηθεί σωστά.

### Ρύθμιση μήκους σωλήνα (εικ. E)

Ο σωλήνας προέκτασης (8) μπορεί να ρυθμιστεί σε 19 βήματα.

- Κρατήστε το κουμπί κλειδώματος (21) πατημένο και σύρετε το σωλήνα προέκτασης (8) στην απαιτούμενη θέση.
- Απελευθερώστε το κουμπί κλειδώματος (21).

### Ρύθμιση στομίου αναρρόφησης (εικ. F)

Ο επιλογέας επιφάνειας δαπέδου (10) μπορεί να ρυθμιστεί να ρυθμίζει το στόμιο αναρρόφησης (9) στην απαιτούμενη επιφάνεια δαπέδου. Ο επιλογέας επιφάνειας δαπέδου (10) μπορεί να χρησιμοποιηθεί με το χέρι ή με το πόδι.

- Για σκούπισμα λαμινέ, πλακιδίων κλπ., πατήστε το αντίστοιχο μέρος (A) του επιλογέα επιφάνειας δαπέδου (10).
- Για σκούπισμα χαλιών, πατήστε το αντίστοιχο μέρος (B) του επιλογέα επιφάνειας δαπέδου (10).

### Ενεργοποίηση και απενεργοποίηση (εικ. A)

Το διακόπτη on/off (1) μπορεί να χρησιμοποιηθεί με το χέρι ή με το πόδι.

- Για να ενεργοποιήσετε τη συσκευή, πιέστε το διακόπτη on/off (1).
- Για να απενεργοποιήσετε τη συσκευή, πιέστε ξανά το διακόπτη on/off (1).

### Προσωρινή αποθήκευση εξαρτημάτων (εικ. G)

Το στόμιο για γωνίες (11), το στόμιο βούρτσας (12) και το στόμιο για ταπετσαρίες (13) μπορούν να τοποθετηθούν στην βάση εξαρτημάτων (14) για γρήγορη αλλαγή κατά τη διάρκεια χρήσης.

- Τοποθετήστε τη βάση εξαρτημάτων (14) στον σωλήνα (7).
- Τοποθετήστε το στόμιο για γωνίες (11), το στόμιο βούρτσα (12) και το στόμιο για ταπετσαρίες (13) στην βάση εξαρτημάτων (14).

### Προσωρινό παρκάρισμα στομίου αναρρόφησης (εικ. Η)

- Για να παρκάρετε προσωρινά το στόμιο αναρρόφησης, χρησιμοποιήστε τη θέση παρκάρισματος όπως δείχνεται.

### Καθαρισμός και συντήρηση

Πριν προχωρήσετε, πρέπει να προσέξετε τις παρακάτω σημειώσεις:

- Πριν το καθαρισμό ή τη συντήρηση, αφαιρέστε το βύσμα από τη πρίζα και περιμένετε μέχρι να κρυώσει η συσκευή.
- Μην βυθίζετε τη συσκευή σε νερό ή άλλα υγρά.

Πριν προχωρήσετε, πρέπει να συγκεντρώσετε την προσοχή σας στις παρακάτω σημειώσεις:

- Μην χρησιμοποιείτε δυνατά ή διαβρωτικά καθαριστικά για να καθορίσετε τη συσκευή.
- Μη χρησιμοποιήσετε αιχμηρά αντικείμενα για να καθαρίσετε τη συσκευή.
- Ελέγχετε τακτικά τη συσκευή για πιθανές ζημιές.
- Καθαρίστε τακτικά τις σχισμές εξαέρωσης χρησιμοποιώντας μια μαλακία βούρτσα.
- Αποθηκεύετε τη συσκευή σε ξηρό μέρος, στο οποίο δεν έχουν πρόσβαση μικρά παιδιά.

### Άδειασμα διαμερίσματος σκόνης (εικ. Β & Ι)

- Αδειάστε το διαμέρισμα σκόνης (4). Αναφερθείτε στον τομέα „Τοποθέτηση και αφαίρεση διαμερίσματος σκόνης“.
- Αφαιρέστε τη βάση φίλτρου (22) από το διαμέρισμα σκόνης (4).
- Χτυπήστε προσεκτικά τη διαμέρισμα σκόνης (4) με το χέρι σας για να αφαιρέσετε τη σκόνη.
- Τοποθετήστε τη βάση φίλτρου (22) στο διαμέρισμα σκόνης (4).

- Τοποθετήστε το διαμέρισμα σκόνης (4). Αναφερθείτε στον τομέα „Τοποθέτηση και αφαίρεση διαμερίσματος σκόνης“.

### Καθαρισμός και αντικατάσταση του φίλτρου HEPA (εικ. Β, Ι, J & Κ)

Η συσκευή διαθέτει ένα φίλτρο HEPA. Το φίλτρο HEPA είναι ένα ειδικό φίλτρο αέρα το οποίο αφαιρεί περισσότερα από 99% σωματίδια σκόνης που διαφορετικά θα επανακυκλοφορούσαν πίσω στον αέρα. Το φίλτρο HEPA πρέπει να καθαρίζεται τακτικά. Το φίλτρο HEPA πρέπει να αντικατασταθεί μετά από λίγους μήνες ή όταν έχει φθαρεί ή καταστραφεί. Τα φίλτρα HEPA για αντικατάσταση είναι διαθέσιμα από το σημείο επισκευής μας.

Πριν προχωρήσετε, πρέπει να συγκεντρώσετε την προσοχή σας στις παρακάτω σημειώσεις:

- Μην πλένετε ή ξεπλένετε το φίλτρο HEPA.
- Μην χτυπάτε το φίλτρο HEPA για να αποτρέψτε τη ζημιά στο φίλτρο.
- Αδειάστε το διαμέρισμα σκόνης (4). Αναφερθείτε στον τομέα „Τοποθέτηση και αφαίρεση διαμερίσματος σκόνης“.
- Αφαιρέστε τη βάση φίλτρου (22) από το διαμέρισμα σκόνης (4).
- Αφαιρέστε το κάλυμμα (23) από το συγκρατητήρα του φίλτρου (22).
- Αφαιρέστε το φίλτρο HEPA (24) από τη βάση φίλτρου (22).
- Χτυπήστε προσεκτικά την άκρη του φίλτρου HEPA (24) για να αφαιρέσετε τα σωματίδια σκόνης. Εάν το φίλτρο έχει φθαρεί, χρησιμοποιήστε ένα νέο φίλτρο.
- Τοποθετήστε το φίλτρο HEPA (24) στη βάση φίλτρου (22).
- Τοποθετήστε το κάλυμμα (23) στη βάση φίλτρου (22).
- Τοποθετήστε τη βάση φίλτρου (22) στο διαμέρισμα σκόνης (4).
- Τοποθετήστε το διαμέρισμα σκόνης (4). Αναφερθείτε στον τομέα „Τοποθέτηση και αφαίρεση διαμερίσματος σκόνης“.

## Καθαρισμός και αντικατάσταση προ-φίλτρου και ηλεκτροστατικού φίλτρου (εικ. Β, Ι & J)

Το προ-φίλτρο και το ηλεκτροστατικό φίλτρο μειώνουν τη ποσότητα σκόνης που μπαίνει στη μονάδα του μοτέρ στο ελάχιστο. Το προ-φίλτρο και το ηλεκτροστατικό φίλτρο πρέπει να καθαρίζονται τακτικά. Το προ-φίλτρο και το ηλεκτροστατικό φίλτρο πρέπει να αντικατασταθούν όταν υποστούν ζημιά. Τα φίλτρα αντικατάστασης είναι διαθέσιμα από το σημείο επισκευής μας.

Πριν προχωρήσετε, πρέπει να συγκεντρώσετε την προσοχή σας στις παρακάτω σημειώσεις:

- Μην πλένετε ή ξεπλένετε το προ-φίλτρο και το ηλεκτροστατικό φίλτρο.
- Αδειάστε το διαμέρισμα σκόνης (4). Αναφερθείτε στον τομέα „Τοποθέτηση και αφαίρεση διαμερίσματος σκόνης“.
- Αφαιρέστε τη βάση φίλτρου (22) από το διαμέρισμα σκόνης (4).
- Αφαιρέστε το κάλυμμα (23) από το συγκρατητήρα του φίλτρου (22).
- Αφαιρέστε το φίλτρο HEPA (24) από τη βάση φίλτρου (22).
- Αφαιρέστε το προ-φίλτρο (25) και το ηλεκτροστατικό φίλτρο (26) από τη βάση φίλτρου (22).
- Αφαιρέστε τη σκόνη από τα φίλτρα χρησιμοποιώντας μια μαλακιά βούρτσα. Εάν το φίλτρο έχει υποστεί ζημιά, χρησιμοποιήστε ένα νέο φίλτρο.
- Τοποθετήστε το προ-φίλτρο (25) και το ηλεκτροστατικό φίλτρο (26) στη βάση φίλτρου (22).
- Τοποθετήστε το φίλτρο HEPA (24) στη βάση φίλτρου (22).
- Τοποθετήστε το κάλυμμα (23) στη βάση φίλτρου (22).
- Τοποθετήστε τη βάση φίλτρου (22) στο διαμέρισμα σκόνης (4).
- Τοποθετήστε το διαμέρισμα σκόνης (4). Αναφερθείτε στον τομέα „Τοποθέτηση και αφαίρεση διαμερίσματος σκόνης“.

## Επίλυση προβλημάτων

Ανατρέξτε στον πίνακα παρακάτω για να επιλύσετε μόνοι σας κάποια προβλήματα. Αν δεν μπορέσετε να επιλύσετε μόνοι σας το πρόβλημα, επικοινωνήστε με το σημείο επισκευής.

- Η συσκευή δεν κυλάει.
  - Είναι δύσκολο για τη συσκευή να κυλάει ένα υπάρχει μεγάλη διάφορα βάρους.
  - Η επιφάνεια δαπέδου είναι πολύ άνηση.
  - Εάν ένα από τα φίλτρα έχει βουλώσει, καθαρίστε ή αντικαταστήστε το φίλτρο.

## Οδηγίες ασφαλείας

### Γενική ασφάλεια

- Διαβάστε με προσοχή το εγχειρίδιο οδηγιών πριν τη χρήση. Φυλάξτε το εγχειρίδιο για μελλοντική χρήση.
- Να χρησιμοποιείτε τη συσκευή και τα εξαρτήματα μόνο για τους λόγους για τους οποίους έχει σχεδιαστεί. Μην χρησιμοποιείτε τη συσκευή και τα εξαρτήματα για άλλους λόγους εκτός από ότι περιγράφεται στο εγχειρίδιο.
- Μην χρησιμοποιείτε τη συσκευή εάν κάποιο μέρος ή εξάρτημά της έχει πάθει ζημιά ή παρουσιάζει ελάττωμα. Εάν ένα μέρος ή εξάρτημα έχει πάθει ζημιά ή παρουσιάζει ελάττωμα, πρέπει να αντικατασταθεί από τον κατασκευαστή ή κάποιο άλλο εξουσιοδοτημένο συνεργείο επισκευής.
- Τα παιδιά πρέπει να βρίσκονται πάντα κάτω από επίβλεψη για να εξασφαλιστεί ότι δεν παίζουν με τη συσκευή.
- Η χρήση αυτής της συσκευής από παιδιά ή άτομα με μια σωματική, αισθητήρια, διανοητική ή κινητική ανικανότητα ή με έλλειψη απαραίτητης γνώσης και εμπειρίας μπορεί να προκαλέσει κίνδυνο. Τα άτομα υπεύθυνα για την ασφάλεια τους πρέπει να δώσουν λεπτομερές οδηγίες ή να παρατηρήσουν τη χρήση της συσκευής.
- Μην χρησιμοποιείτε τη συσκευή κοντά σε μπανιέρες, ντουςιέρες, νιπτήρες ή άλλα σκάφη που περιέχουν νερό.

- Μην βυθίζετε τη συσκευή σε νερό ή άλλα υγρά. Εάν η συσκευή βυθίζεται σε νερό ή άλλα υγρά, μην αφαιρείτε τη συσκευή με τα χέρια σας. Βγάλτε αμέσως το βύσμα από την πρίζα. Εάν η συσκευή είναι βυθισμένο σε νερό ή άλλα υγρά, μην τη χρησιμοποιήσετε ξανά τη συσκευή.

### **Ασφάλεια από τον ηλεκτρισμό**

- Πριν τη χρήση, ελέγξτε πάντα ότι η τάση παροχής είναι ίδια με τη τάση στην πινακίδα χαρακτηριστικών της συσκευής.
- Η συσκευή δεν έχει σχεδιαστεί για χρήση μέσω ενός εξωτερικού χρονοδιακόπτη ή ξεχωριστού τηλεχειριζόμενου συστήματος.
- Βεβαιωθείτε ότι το νερό δεν μπορεί να μπει στα βύσματα επαφής του καλωδίου παροχής.
- Να ξετυλίγετε πάντα το καλώδιο παροχής.
- Να χρησιμοποιήσετε μόνο κατάλληλο συνδετήρα για να χρησιμοποιήσετε τη συσκευή.
- Βεβαιωθείτε ότι το καλώδιο ηλεκτρικού ρεύματος δεν κρέμεται πάνω από την άκρη κάποιας επιφάνειας εργασίας ώστε να μην μπορεί να πιαστεί κατά λάθος και να μη σκοντάφτετε σε αυτό.
- Φροντίστε το καλώδιο κεντρικής παροχής να παραμένει μακριά από τη θερμότητα, τα λάδια και από αιχμηρές ακμές.
- Μη χρησιμοποιείτε τη συσκευή αν το καλώδιο παροχής ρεύματος ή το βύσμα του έχει πάθει ζημιά ή παρουσιάζει ελάττωμα. Αν το καλώδιο παροχής ρεύματος ή το βύσμα του έχει πάθει ζημιά ή παρουσιάζει ελάττωμα, πρέπει να αντικατασταθεί από τον κατασκευαστή ή κάποιο άλλο εξουσιοδοτημένο συνεργείο επισκευής.
- Μην τραβάτε το καλώδιο ρεύματος για να το αποσυνδέσετε από τη κεντρική παροχή.
- Αποσυνδέστε το βύσμα παροχής από τη παροχή όταν η συσκευή δεν είναι σε χρήση, πριν την συναρμολόγηση ή την αποσυναρμολόγηση και πριν το καθαρισμό και την συντήρηση.

### **Οδηγίες ασφαλείας για ηλεκτρικές σκούπες**

- Αποφύγετε την χρήση της συσκευής εξωτερικά.

- Αποφύγετε την χρήση της συσκευής κοντά σε νερό. Μην βυθίζετε τη συσκευή σε νερό.
- Μην χρησιμοποιείτε τη συσκευή για αναρρόφηση υγρών.
- Μην χρησιμοποιείτε τη συσκευή για αναρρόφηση εύφλεκτων υλικών.
- Μην χρησιμοποιείτε τη συσκευή χωρίς το διαμέρισμα σκόνης.
- Μην χρησιμοποιείτε τη συσκευή χωρίς το φίλτρο HEPA. Μην χρησιμοποιείτε τη συσκευή χωρίς το φίλτρο του μοτέρ.
- Να κρατάτε τη συσκευή μόνο από τη χειρολαβή.
- Κρατήστε τη μονάδα του μοτέρ μακριά από τα μάτια και το πρόσωπο σας.
- Να αρχίζετε πάντα από κάτω προς τα πάνω όταν χρησιμοποιείτε τη συσκευή σε σκαλοπάτια.

### **Αποποίηση**

Υπόκεινται σε τροποποιήσεις.

Οι προδιαγραφές μπορεί να τροποποιηθούν χωρίς προειδοποίηση.

- احرص دومًا على بسط كبل التيار الكهربائي.
- استخدم فقط الموصل المناسب لتشغيل الجهاز.
- تأكد من أن كبل التيار الكهربائي لا يتدلى على حافة الجزء المستخدم ومن أنه لن يعلق عرضًا أو يتم التعثر فيه.
- حافظ على كبل التيار الكهربائي بعيدًا عن الحرارة والزيت والحواف الحادة.
- لا تستخدم الجهاز إذا كان كبل التيار الكهربائي أو قابس التيار الكهربائي تالفًا أو معيبًا، فإن كان كبل التيار الكهربائي أو قابس التيار الكهربائي تالفًا أو معيبًا، فيجب استبداله من قبل الشركة المصنعة أو وكيل إصلاح معتمد.
- لا تقم بشد كبل التيار الكهربائي لفصل قابس التيار الكهربائي عن التيار الكهربائي.
- افصل قابس التيار الكهربائي عن التيار الكهربائي عند عدم استخدام الجهاز وقبل التجميع أو الفك وقبل التنظيف والصيانة.

#### إرشادات السلام للمكانس الكهربائية

- لا تستخدم الجهاز في الهواء الطلق.
- لا تستخدم الجهاز بالقرب من الماء، لا تغمس الجهاز في الماء.
- لا تستخدم الجهاز في شفت السوائل.
- لا تستخدم الجهاز في شفت المواد القابلة للاشتعال.
- لا تستخدم الجهاز بدون المكان المخصص لكيس الغبار.
- لا تستخدم الجهاز بدون مرشح HEPA.
- لا تستخدم الجهاز بدون مرشح المحرك.
- أمسك الجهاز من المقبض فقط.
- أبق وحدة المحرك بعيدًا عن عينيك ووجهك.
- اعمل دومًا من أسفل لأعلى عند استخدام الجهاز على الدرج.

#### إخلاء المسؤولية

تخضع للتغيير، يمكن تغيير المواصفات بدون إشعار مسبق.

## إرشادات السلامة

### السلامة العامة

- اقرأ الدليل بعناية قبل الاستخدام. احتفظ بالدليل للرجوع إليه في المستقبل.
  - لا تستخدم الجهاز والملحقات إلا في الاستخدامات المخصصة لها. لا تستخدم الجهاز والملحقات في أي استخدامات أخرى غير موصوفة في الدليل.
  - لا تستخدم الجهاز أو أيًا من الملحقات إن كان هناك أي جزء تالف أو معيب. إذا كان أحد الأجزاء أو الملحقات تالفًا أو معيبًا، فيجب استبداله من قبل الشركة المصنعة أو وكيل إصلاح معتمد.
  - ينبغي الإشراف على الأطفال للتأكد من أنهم لا يلعبون بالجهاز.
  - يمكن أن يؤدي استخدام هذا الجهاز بواسطة الأطفال أو الأشخاص المصابين بإعاقة حركية أو عقلية أو حسية أو جسدية أو الذين يفتقرون إلى الخبرة والمعرفة اللازمة إلى حدوث مخاطر. لذا يجب أن يوجه الأشخاص المسئولون عن سلامة هؤلاء الأشخاص لهم إرشادات واضحة أو يشرّفون على استخدام الجهاز.
  - لا تستخدم الجهاز بالقرب من حوض الاستحمام أو الدُش أو حمام السباحة أو الأوعية الأخرى التي تحتوي على مياه.
  - لا تغمس الجهاز في الماء أو سوائل أخرى. إذا تم غمس الجهاز في الماء أو سوائل أخرى، فلا تخرج الجهاز بيدك. افصل قابس التيار الكهربائي عن مقبس الحائط. إذا تم غمس الجهاز في الماء أو سوائل أخرى، فلا تستخدم الجهاز مرة أخرى.
- ### السلامة الكهربائية
- قبل الاستخدام، تأكد دومًا من أن فلطية التيار الكهربائي هي الفلطية نفسها على لوحة التقدير بالجهاز.
  - هذا الجهاز غير مخصص للتشغيل من خلال مؤقت خارجي أو وحدة تحكم عن بعد منفصلة.
  - تأكد من عدم دخول الماء في فتحات القابس بكبل التيار الكهربائي.

- قم بإزالة المكان المخصص للغبار (4). ارجع إلى القسم "تركيب وإزالة المكان المخصص للغبار".
- قم بإزالة حامل المرشح (22) من المكان المخصص للغبار (4).
- ارفع الغطاء (23) عن حامل الفلتر (22).
- قم بإزالة مرشح HEPA (24) من حامل المرشح (22).
- قم بإزالة المرشح الأولي (25) والمرشح الكهروستاتيكي (26) من حامل المرشح (22).
- قم بإزالة الغبار من المرشحات باستخدام فرشاة ناعمة، إذا تلف المرشح، فاستخدم مرشحًا جديدًا.
- ضع المرشح الأولي (25) والمرشح الكهروستاتيكي (26) في حامل المرشح (22).
- ضع مرشح HEPA (24) في حامل المرشح (22).
- قم بتركيب الغطاء (23) على حامل المرشح (22).
- ضع حامل المرشح (22) في المكان المخصص للغبار (4).
- قم بتركيب المكان المخصص للغبار (4). ارجع إلى القسم "تركيب وإزالة المكان المخصص للغبار".

### استكشاف الأعطال وإصلاحها

- ارجع إلى الجدول أدناه لحل المشكلات بنفسك. إذا لم تتمكن من حل المشكلة بنفسك، فاتصل بمركز الخدمة الخاص بنا.
- الجهاز لا يتحرك بسلاسة.
  - من الصعب على الجهاز أن يتحرك بسلاسة عندما يكون هناك فرق كبير في الارتفاع.
  - السطح الأرضي غير مستو للغاية.
  - إذا حدث انسداد لأحد المرشحات، قم بتنظيف واستبدال المرشح.

## التنظيف والصيانة

قبل مواصلة الخطوات، نرجو منك الانتباه للملاحظات التالية:

- قبل التنظيف أو الصيانة. افصل قابس التيار الكهربائي عن مقبس الحائط وانتظر إلى أن يبرد الجهاز.
- لا تغمس الجهاز في الماء أو غيره من السوائل الأخرى.
- قبل مواصلة الخطوات، نرجو منك تركيز انتباهك على النقاط التالية:
- لا تستخدم مواد تنظيف كاشطة أو قوية لتنظيف الجهاز.
- لا تستخدم الأشياء الحادة في تنظيف الجهاز.
- افحص الجهاز بشكل دوري بحثًا عن أي تلف يمكن.
- قم بتنظيف فتحات التهوية بانتظام باستخدام فرشاة ناعمة.
- احفظ الجهاز في مكان جاف. بعيدًا عن متناول الأطفال.

## تفريغ المكان المخصص للغبار (الشكل B و A)

- قم بإزالة المكان المخصص للغبار (4). ارجع إلى القسم "تركيب وإزالة المكان المخصص للغبار".
  - قم بإزالة حامل المرشح (22) من المكان المخصص للغبار (4).
  - ارفع الغطاء (23) عن حامل الفلتر (22).
  - قم بإزالة مرشح HEPA (24) من حامل المرشح (22).
  - اضغط برفق على حافة مرشح HEPA (24) لإزالة جزيئات الغبار. إذا بقي المرشح. فاستخدم مرشحًا جديدًا.
  - ضع مرشح HEPA (24) في حامل المرشح (22).
  - قم بتركيب الغطاء (23) على حامل المرشح (22).
  - ضع حامل المرشح (22) في المكان المخصص للغبار (4).
  - قم بتركيب المكان المخصص للغبار (4). ارجع إلى القسم "تركيب وإزالة المكان المخصص للغبار".
- تنظيف واستبدال المرشح الأولي والمرشح الكهروستاتيكي (الشكل B و A و J)
- يقال المرشح الأولي والمرشح الكهروستاتيكي من مقدار الغبار الداخل إلى وحدة المحرك إلى أدنى حد. يجب تنظيف المرشح الأولي والمرشح الكهروستاتيكي بانتظام. يجب استبدال المرشح الأولي والمرشح الكهروستاتيكي في حالة تلفهما. تتوفر المرشحات البديلة من مركز الخدمة الخاص بنا.
- قبل مواصلة الخطوات، نرجو منك تركيز انتباهك على النقاط التالية:
  - لا تغسل أو تشطف المرشح الأولي والمرشح الكهروستاتيكي.

## تنظيف واستبدال مرشح HEPA (الشكل B و A و L و K)

تم تزويد الآلة بفلتر HEPA. فلتر HEPA هو فلتر هواء خاص يزيل أكثر من 99% من جزيئات الغبار التي يمكن أن تنتشر في الهواء مرة أخرى. يجب تنظيف فلتر HEPA بانتظام. يجب استبدال مرشح HEPA بعد عدة أشهر أو عندما يبلى أو يتلف.



- ضبط طول الأنبوب (الشكل E)
- يمكن ضبط أنبوب الإطالة (8) في 19 خطوة.
- أبق مقبض القفل (21) مضغوطًا وقم بتحريك أنبوب الإطالة (8) إلى المكان المطلوب.
  - اترك مقبض القفل (21).

- ضبط فوهة الشفط (الشكل F)
- يمكن إعداد محدد السطح الأرضي (10) لضبط فوهة الشفط (9) على السطح الأرضي المطلوب. يمكن تشغيل محدد السطح الأرضي (10) باليد أو بالقدم.
- لتنظيف الرقائق المعدنية أو البلاط إلخ. اضغط على الجزء المقابل (A) من محدد السطح الأرضي (10).
  - لتنظيف السجاد، اضغط على الجزء المقابل (B) من محدد السطح الأرضي (10).

- التشغيل وإيقاف التشغيل (الشكل A)
- يمكن تشغيل زر التشغيل/إيقاف التشغيل (1) باليد أو بالقدم.
- لتشغيل الآلة، اضغط على زر التشغيل/إيقاف التشغيل (1).
  - لإيقاف الجهاز، اضغط على زر التشغيل/إيقاف التشغيل (1) مرة أخرى.

- تخزين الملحقات مؤقتاً (الشكل G)
- يمكن تركيب فوهة الشقوق (11)، وفوهة الفرشاة (12) وفوهة التنجيد (13) على حامل الملحقات (14) لسهولة تغيير الملحقات أثناء الاستخدام.
- قم بتركيب حامل الملحق (14) على الأنبوب (7).
  - قم بتركيب فوهة الشقوق (11) وفوهة الفرشاة (12) وفوهة التنجيد (13) على حامل الملحقات (14).

- إيقاف فوهة الشفط مؤقتاً (الشكل H)
- لإيقاف فوهة الشفط مؤقتاً، استخدم موضع الإيقاف كما هو موضح.

- تركيب الملحقات وإزالتها (الشكل D و E)
- يمكن استخدام فوهة الشقوق (11) للكس في الأماكن الضيقة وصعبة الوصول. يمكن استخدام فوهة الفرشاة (12) للكس على الطاولات والمكاتب والأرفف. يمكن استخدام فوهة التنجيد (13) للكس على مواد التنجيد والستائر والمواد الأخرى المصنوعة من النسيج. يمكن تركيب الملحقات على الخرطوم (6) أو على أنبوب الإطالة (8).
- لتركيب أحد الملحقات في الخرطوم (6)، أدخل مدخل الخرطوم (17) في الملحق.
  - لتركيب أحد الملحقات في أنبوب الإطالة (8)، أدخل مدخل الأنبوب (19) في الملحق.
  - لإزالة أحد الملحقات، اسحب الملحق من مدخل الخرطوم (17) أو مدخل الأنبوب (19).

#### الاستخدام

- بسط ولف كبل التيار الكهربائي (الشكل A)
- يمكن تشغيل زر لف كبل التيار الكهربائي (2) باليد أو بالقدم.

- قبل مواصلة الخطوات، نرجو منك تركيز انتباهك على النقاط التالية:
- لا تقم ببسط أو لف كبل التيار الكهربائي أثناء تشغيل الجهاز.
  - أمسك دوماً قابس التيار الكهربائي لبسط كبل التيار الكهربائي، لا تسحب كبل التيار الكهربائي أبداً.
  - قبل الاستخدام، أمسك قابس التيار الكهربائي وابتسط قدر كافٍ من كبل التيار الكهربائي من الجزء الخلفي للجهاز.
  - بعد الاستخدام، اضغط على زر لف كبل التيار الكهربائي (2) لإعادة لف كبل التيار الكهربائي في الجهاز، قم بتوجيه كبل التيار الكهربائي يدوياً للتأكد أنه لن ينقلب مرتداً، تأكد من وجود قابس التيار الكهربائي في المكان الصحيح.

## تهانينا!

لقد اشترت أحد أجهزة Princess. نحن نهدف إلى توفير منتجات عالية الجودة بتصميم حسن وبسعر اقتصادي في متناول الجميع. ونأمل أنك ستستمتع باستخدام هذا الجهاز لسنوات عديدة.

## الوصف (الشكل A)

لقد تم تصميم مكنسة 332000/332001 Princess الكهربائية لشطف المواد الجافة. والجهاز غير مناسب لشطف المواد المبللة. الجهاز مناسب للاستخدام المنزلي فقط.

1. زر التشغيل/إيقاف التشغيل
2. زر لف كبل التيار الكهربائي
3. المقبض
4. المكان المحمص للغبار
5. رافعة الفك (المكان المحمص للغبار)
6. الخرطوم
7. الأنبوب
8. أنبوب الإطالة
9. فوهة الشفط
10. محدد السطح الأرضي
11. فوهة الشقوق
12. فوهة الفرشاة
13. فوهة التنجيد
14. حامل الملحقات

## التجميع والتركييب

- قبل مواصلة الخطوات، نرجو منك الانتباه للملاحظات التالية:
- قبل التجميع، افصل قابس التيار الكهربائي دوماً عن مقبس الحائط.

## تركيب المكان المخصص للغبار وإزائه (الشكل B)

قبل مواصلة الخطوات، نرجو منك تركيز انتباهك على النقاط التالية:

- لا تستخدم الجهاز بدون المكان المحمص لكيس الغبار.
- تأكد من وضع مرشح المحرك ومرشح HEPA في حامل المرشح وتأكد كذلك من أن حامل المرشح موضوع في المكان المحمص للغبار.
- لتركييب المكان المحمص للغبار، اسحب رافعة الفك (5) وضع المكان المحمص للغبار (4) في الجهاز إلى أن تسمع صوت استقراره في مكانه.
- لإزالة المكان المحمص للغبار، اسحب رافعة الفك (5) وارفع المكان المحمص للغبار (4) من الجهاز.

## تركيب الخرطوم وإزائه (الشكل C)

قبل مواصلة الخطوات، نرجو منك تركيز انتباهك على النقاط التالية:

- تأكد أن المكان المحمص للغبار موضوع في الجهاز.
- لتركييب الخرطوم (6)، أدخل مخرج الخرطوم (15) في وصلة الخرطوم (16) وقم بتدوير مخرج الخرطوم (15) في اتجاه عقارب الساعة قدر الإمكان.
- لإزالة الخرطوم (6)، قم بتدوير مخرج الخرطوم (15) في عكس اتجاه عقارب الساعة واسحب مخرج الخرطوم (15) من وصلة الخرطوم (16).

## تركيب الأنبوب وإزائه (الشكل D)

- لتركييب الأنبوب (7)، أدخل مدخل الخرطوم (17) في مخرج الأنبوب (18).
- لفك الأنبوب (7)، اسحب مدخل الخرطوم (17) من مخرج الأنبوب (18).

## تركيب وإزالة فوهة الشفط (الشكل E)

- يمكن تركيب فوهة الشفط (9) على أنبوب الإطالة (8).
- لتركييب فوهة الشفط (9)، أدخل مدخل الأنبوب (19) في وصلة الأنبوب (20).
  - لفك فوهة الشفط (9)، اسحب مدخل الأنبوب (19) من وصلة الأنبوب (20).



