

Miele

Gebruiks- en montagehandleiding



Inbouwkoffieautomaat CVA 6431

Lees **beslist** de gebruiksaanwijzing voordat u uw apparaat plaatst, installeert en in gebruik neemt. Dat is veiliger voor uzelf en u voorkomt schade aan uw apparaat.

nl - NL

M.-Nr. 09 549 630

Een bijdrage aan de bescherming van het milieu

Het verpakkingsmateriaal

De verpakking beschermt het apparaat tegen transportschade. Het verpakkingsmateriaal is uitgekozen met het oog op een zo gering mogelijke belasting van het milieu en de mogelijkheden voor recycling.

Hergebruik van het verpakkingsmateriaal remt de afvalproductie en het gebruik van grondstoffen. Vaak neemt de leverancier de verpakking terug. Als u de verpakking zelf wegdoet, informeer dan bij de reinigingsdienst van uw gemeente waar u die kunt afgeven.

Het afdanken van het apparaat

Oude elektrische en elektronische apparaten bevatten meestal nog waardevolle materialen. Ze bevatten echter ook schadelijke stoffen die nodig zijn geweest om de apparaten goed en veilig te laten functioneren. Wanneer u uw oude apparaat bij het gewone afval doet of er op een andere manier niet goed mee omgaat, kunnen deze stoffen schadelijk zijn voor de gezondheid en het milieu.

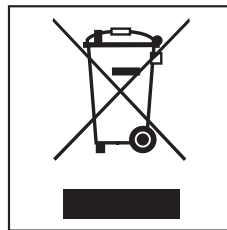

Lever het apparaat in bij een gemeentelijk inzameldepot voor elektrische en elektronische apparatuur.

Het afgedankte apparaat moet tot die tijd buiten het bereik van kinderen worden opgeslagen.

Een bijdrage aan de bescherming van het milieu	2
Algemeen	6
Accessoires	9
Veiligheidsinstructies en waarschuwingen	10
Voorbereiden en in gebruik nemen	17
Vóór het eerste gebruik	17
Als u het apparaat voor het eerst inschakelt	17
Waterhardheid	18
Bediening	20
Waterreservoir vullen	21
Koffieautomaat in- en uitschakelen	22
Bij langdurige afwezigheid	22
Vorraadhouder vullen	23
Vorraadhouder vullen	23
Capsules uit de voorraadhouder halen	24
Dranken bereiden	25
Espresso of koffie bereiden	25
Twee kopjes bereiden	25
Bereiding afbreken	25
Na de bereiding	25
Hete melk, melkschuim en cappuccino bereiden	26
Aanwijzingen voor het gebruik van de cappuccinatore	26
Melkschuim in het kopje bereiden	27
Cappuccino bereiden	28
Melkschuim in de cappuccinatore bereiden	28
Hete melk bereiden	28
Na de melkbereiding	29
Dranken van een individueel profiel bereiden	29
Koffiesoorten toewijzen ("Koffietoewijzing")	30
Koffietoewijzing oproepen	30
Soort kiezen	30
Soort invoeren	30
Soort wijzigen	31
Soort wissen	31

Inhoud

Hoeveelheid wijzigen	32
Hoeveelheid wijzigen tijdens de bereiding van een drank	32
"Hoeveelheid" oproepen in het menu "Instellingen"	33
Hoeveelheid voor verschillende profielen wijzigen	33
Profielen aanleggen	34
Profielen oproepen	34
Profiel samenstellen	34
Profiel kiezen	35
Naam wijzigen	35
Profiel wissen	35
Profiel wisselen	36
Instellingen	37
Menu "Instellingen" oproepen	37
Instellingen wijzigen en opslaan	37
Overzicht van de mogelijke instellingen	38
Taal	40
Dagtijd	40
Weergave (dagtijdweergave)	40
Tijdformaat	40
Instellen	40
Datum	40
Timer	40
Timer kiezen	41
Toewijzing weekdays	41
Timer activeren en deactiveren	42
Eco-stand	42
Verlichting	42
Lichtsterkte instellen	42
Uitschakeltijd verlichting instellen (Uitschakelen na)	42
Info (informatie weergeven)	43
Apparaat vergrendelen (Vergrendeling )	43
Vergrendeling  activeren en deactiveren	43
Vergrendeling tijdelijk deactiveren	43
Waterhardheid	43
Lichtsterkte display	43
Volume	43
Fabrieksinstelling	43
Handelaar (demo-functie)	44

Reiniging en onderhoud	45
Overzicht	45
Apparaat spoelen	46
Waterreservoir	46
Afvalbakje	47
Opvangschaal met rooster	47
Kunststof opvangplaat en metalen opvangrooster	48
Voorraadhouder en slede	49
Afdekking koffie-uitloop en opvangschaal druppels	50
Binnenkant	50
Perforator	51
Stoomventiel	51
Cappuccinatore	52
Front	53
Vervanging capsulehouder	54
Ontkalken	55
Ontkalken nadat een verzoek op het display verschijnt	55
Ontkalken zonder verzoek op het display	57
Nuttige tips	58
Service en garantie	69
Energie besparen	70
Elektrische aansluiting	71
Inbouwen	72
Inbouw- en combinatiemogelijkheden	72
Ventilatie	73
Inbouwen	73
Deurscharnieren instellen	74

Algemeen

Buitenkant

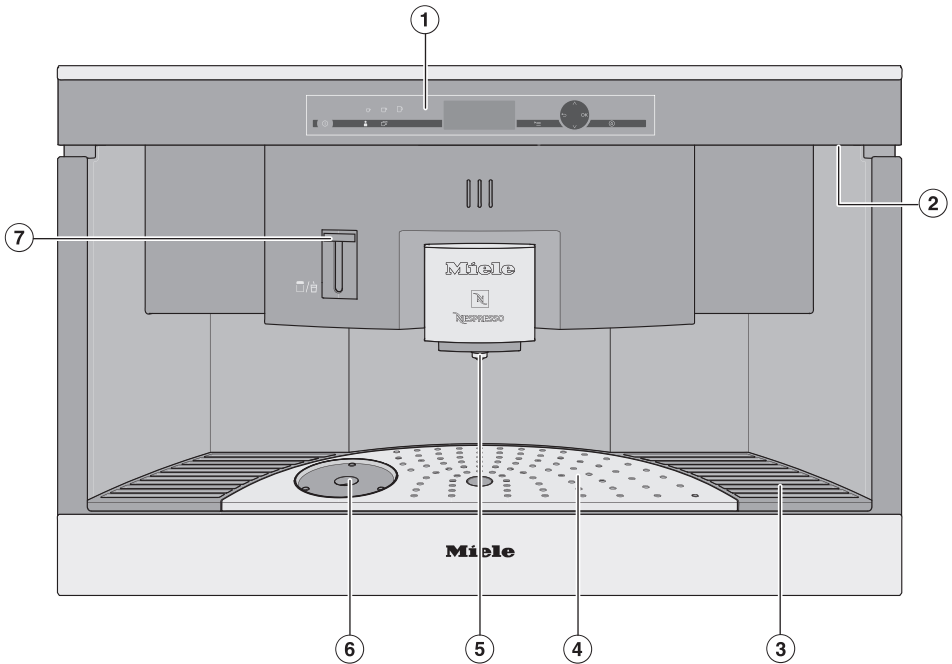

- ① Bedieningselementen en display
- ② Deurgreep
- ③ Kunststof opvangplaat.
- ④ Metalen opvangrooster
- ⑤ Koffie-uitloop
- ⑥ Uitsparing voor cappuccinatore (melkopschuimer)
- ⑦ Stoomventiel

Binnenkant

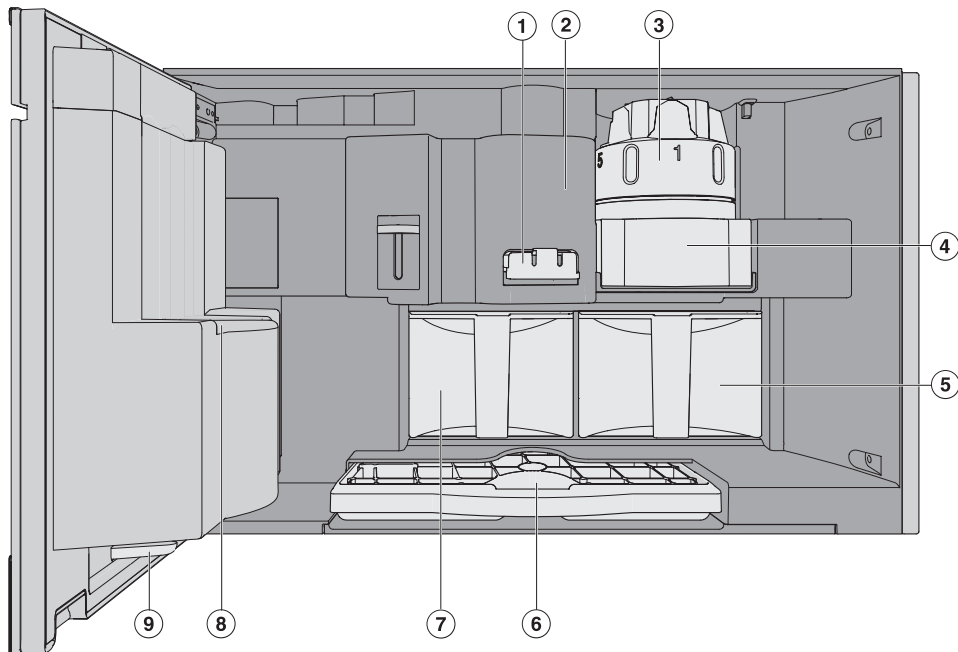

- ① Perforator
(Wordt bij het ontkalken vervangen door de ontkalkingstrechter.)
- ② Filtersysteem
- ③ Voorraadhouder
- ④ Slede
- ⑤ Waterreservoir
- ⑥ Opvangschaal met rooster
- ⑦ Afvalbakje
- ⑧ Afdekking koffie-uitloop
- ⑨ Opvangschaal voor druppels

Algemeen

Bedieningselementen en display

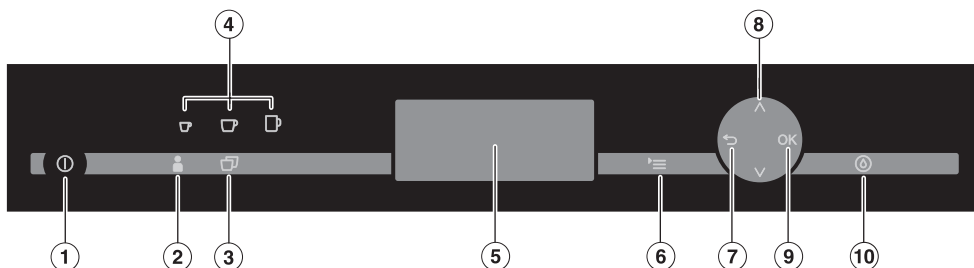

① Aan/Uit-toets ①	In- en uitschakelen
② "Profielen" ②	Profielen opslaan en beheren
③ "Twee bereidingen" ③	Er worden twee kopjes van een drank bereid
④ Koffietoetsen	Voor de bereiding van ☐ Espresso ☐ Koffie ☐ Caffè lungo
⑤ Display	Informatie over een actuele actie of over de status
⑥ "Instellingen" ⑥	Instellingen wijzigen, informatie weergeven of controleren welke instellingen op dit moment actief zijn
⑦ "Terug" ⑦	Terug naar het eerstvolgende hogere menu, een onbedoelde actie afbreken
⑧ Pijltoetsen ⑧	Meer keuzemogelijkheden op het display weergeven en een keuze markeren
⑨ OK-toets	Displaymeldingen bevestigen en instellingen opslaan
⑩ "Onderhoud" ⑩	Onderhoudsprogramma's oproepen

Bijgeleverde accessoires

- **Cappuccinatore**
Glazen kan voor de bereiding van hete melk en melkschuim
- **Ontkalkingstrechter** (rood)
Voor het ontkalken van de waterleidingen
- **Ontkalkingstabletten**
Voor het ontkalken van de waterleidingen (startset)
- **Reinigingstabletten**
Voor het ontvetten van de perforator (startset)
- **Teststrip**
Voor het bepalen van de waterhardheid
- **Onderhoudssleutel**
Voor het vervangen van de capsulehouder en voor het loshalen van het stoomventiel

Bij te bestellen accessoires

Het Miele-assortiment omvat tal van nuttige accessoires, alsmede reinigings- en onderhoudsmiddelen die speciaal op uw apparaat zijn afgestemd.

- **Universeel microvezeldoekje**
Voor het verwijderen van vingerafdrukken en lichte verontreinigingen
- **Capsulehouder**
Deze moet na ca. 15.000 capsules worden vervangen
- **Cappuccinatore**
Glazen kan voor de bereiding van hete melk en melkschuim
- **Ontkalkingstabletten**
Voor het ontkalken van de waterleidingen
- **Reinigingstabletten**
Voor het ontvetten van de perforator
- **GCEO - inzet voor afwasautomaat**
Een inzet voor de afwasautomaat waarin u de cappuccinatore kunt reinigen

U kunt deze en vele andere producten via internet, bij Miele of bij uw Miele-vakhandelaar bestellen.



www.miele-shop.com

Veiligheidsinstructies en waarschuwingen

Dit apparaat voldoet aan de geldende veiligheidsvoorschriften. Onjuist gebruik echter kan persoonlijk letsel of beschadigingen tot gevolg hebben.

Lees daarom de gebruiksaanwijzing aandachtig door, voordat u het apparaat in gebruik neemt. In de gebruiksaanwijzing vindt u belangrijke instructies met betrekking tot inbouw, veiligheid, gebruik en onderhoud.

Als de aanwijzingen niet worden opgevolgd, kan Miele niet aansprakelijk worden gesteld voor schade die daarvan het gevolg is

Bewaar de gebruiksaanwijzing en geef deze door aan een eventuele volgende eigenaar!

Verantwoord gebruik

► Dit apparaat is uitsluitend bestemd voor particulier huishoudelijk gebruik (of daarmee vergelijkbaar).

Het apparaat mag niet buiten worden gebruikt.

► De koffieautomaat is voor huishoudelijk gebruik. U kunt met de koffieautomaat koffiedranken, zoals espresso, koffie en cappuccino bereiden. Gebruik voor andere doeleinden is niet toegestaan.

► Dit apparaat mag alleen worden gebruikt door personen die in staat zijn het apparaat veilig te bedienen en die volledig op de hoogte zijn van de inhoud van de gebruiksaanwijzing! De personen die het apparaat bedienen, moeten zich bewust zijn van de gevaren van een foutieve bediening.

Kinderen

 Bij de koffie-uitloop en het stoomventiel bestaat verbrandingsgevaar!

De huid van kinderen is gevoeliger voor hoge temperaturen dan de huid van volwassenen.

Voorkom dat kinderen hete onderdelen aanraken of lichaamsdelen eronder houden.

- ▶ Plaats het apparaat buiten het bereik van kinderen.
- ▶ Houd kinderen onder acht jaar op een afstand, tenzij u voortdurend toezicht houdt.
- ▶ Kinderen vanaf acht jaar mogen het apparaat alleen zonder toezicht gebruiken als ze weten hoe ze het apparaat veilig moeten bedienen. De kinderen moeten zich bewust zijn van de gevaren van een foutieve bediening.
- ▶ Kinderen mogen het apparaat niet zonder toezicht reinigen of onderhouden
- ▶ Houd kinderen in de gaten wanneer deze zich in de buurt van het apparaat bevinden. Laat kinderen nooit met het apparaat spelen. Wij wijzen u erop dat espresso en koffie geen kinderdrankjes zijn.
- ▶ Verstikkingsgevaar! Kinderen kunnen zich tijdens het spelen in verpakkingsmateriaal wikkelen (bijvoorbeeld in folie) of het materiaal over hun hoofd trekken en stikken. Houd verpakkingsmaterialen bij kinderen vandaan.

Veiligheidsinstructies en waarschuwingen

Technische veiligheid

- ▶ Een beschadigd apparaat kan uw veiligheid in gevaar brengen. Controleer het voor de inbouw op zichtbare schade. Neem een beschadigd apparaat nooit in gebruik.
- ▶ Voordat u het apparaat aansluit, dient u de aansluitgegevens (spanning en frequentie) op het typeplaatje te vergelijken met de waarden van het elektriciteitsnet. Deze gegevens moeten beslist overeenkomen om schade aan het apparaat te voorkomen. Raadpleeg bij twijfel een elektricien.
- ▶ De elektrische veiligheid van het apparaat is uitsluitend gegarandeerd, als het wordt aangesloten op een aardingssysteem dat volgens de geldende voorschriften is geïnstalleerd. Aan deze fundamentele veiligheidsvoorwaarde moet worden voldaan. Laat de elektrische installatie bij twijfel door een vakman inspecteren.
- ▶ Het apparaat mag niet via een stekkerdoos of verlengsnoer op het elektriciteitsnet worden aangesloten. Hiermee kan een veilig gebruik van het apparaat niet worden gewaarborgd. Brandgevaar!
- ▶ Gebruik het apparaat alleen als het is ingebouwd, zodat de veiligheid gewaarborgd is.
- ▶ Bij een gecombineerde inbouw moet onder de koffieautomaat een dichte tussenbodem worden aangebracht.
- ▶ Dit apparaat mag niet op een niet-stationaire locatie (zoals een boot) worden gebruikt.
- ▶ Gebruik het apparaat alleen bij omgevingstemperaturen tussen +10 °C en +38 °C.

Veiligheidsinstructies en waarschuwingen

- ▶ Zorg voor voldoende ventilatie van de automaat. Er kan zich anders condens vormen die het apparaat of de meubels kan beschadigen.
- ▶ Gebruik een apparaat dat achter een meubel deur is ingebouwd alleen als de meubel deur geopend is. Sluit de deur niet als u het apparaat gebruikt.
- ▶ Reparaties mogen uitsluitend worden uitgevoerd door vakmensen die door Miele zijn geautoriseerd. Ondeskundig uitgevoerde werkzaamheden kunnen groot gevaar opleveren voor de gebruiker.
- ▶ De garantie vervalt als het apparaat niet wordt gerepareerd door een technicus die door Miele is geautoriseerd.
- ▶ Alleen van originele onderdelen garandeert Miele dat deze aan de veiligheidseisen voldoen. Defecte onderdelen mogen alleen door originele onderdelen worden vervangen.
- ▶ Voor reparatiewerkzaamheden moet het apparaat spanningsvrij worden gemaakt.
Het apparaat is alleen spanningsvrij:
 - als de aansluitkabel van het elektriciteitsnet is losgehaald. Trek bij apparaten met een stekker de stekker uit het stopcontact. Trek daarbij aan de stekker en niet aan de aansluitkabel.
 - als de hoofdschakelaar van de huisinstallatie is uitgeschakeld.
 - als de zekering van de huisinstallatie er geheel is uitgedraaid.
- ▶ Open nooit de ommanteling van het apparaat. Als onderdelen worden aangeraakt die onder spanning staan of als elektrische of mechanische onderdelen worden veranderd, is dit gevaarlijk voor de gebruiker. Het kan er tevens toe leiden dat het apparaat niet meer goed functioneert.

Veiligheidsinstructies en waarschuwingen

► Gebruik uitsluitend originele Miele-onderdelen. Als andere onderdelen worden gebruikt, kan geen beroep worden gedaan op bepalingen met betrekking tot de garantie en de productaansprakelijkheid.

Veilig gebruik

 Pas op! U kunt zich branden aan de koffie-uitloop en het stoomventiel! De vloeistoffen en de stoom zijn erg heet.

Let op het volgende:

- Houd geen lichaamsdelen onder de koffie-uitloop of het stoomventiel als hete vloeistoffen of stoom worden bereid.
- Raak geen hete onderdelen aan.
- Uit de openingen kan hete vloeistof of stoom spuiten.
- Ook het water in de opvangschaal kan erg heet zijn. Wees voorzichtig als u de opvangschaal leeggiet.

 **Verwondingsgevaar!**
Grijp nooit in het filtersysteem als het apparaat niet spanningsvrij is gemaakt.
Reinig niet de ruimte waarin zich de perforator bevindt.

 Kijk nooit rechtstreeks of met optische instrumenten (zoals een loep) in de verlichting.

► Reinig de koffieautomaat en de cappuccinatoren (melkopschuimer) grondig voor het eerste gebruik (zie "Reiniging en onderhoud").

Veiligheidsinstructies en waarschuwingen

- ▶ Let met betrekking tot het water op het volgende:
 - Vul het waterreservoir alleen met koud en vers drinkwater. Warm of heet water c.q. andere vloeistoffen kunnen beschadiging van het apparaat tot gevolg hebben.
 - Ververs het water dagelijks om kiemvorming tegen te gaan.
 - Gebruik geen mineraalwater. Door mineraalwater verkalkt het apparaat te veel, waardoor het beschadigd kan raken.
 - Gebruik nooit water uit installaties voor omgekeerde osmose. Het apparaat kan daardoor beschadigd raken.
- ▶ Vul de voorraadhouder uitsluitend met Nespresso-koffiecapsules. Het apparaat raakt anders beschadigd.
- ▶ De capsules mogen niet beschadigd zijn (bijvoorbeeld gescheurd of ingedeukt). De capsules kunnen anders vast komen te zitten en het apparaat beschadigen.
- ▶ Gebruik uitsluitend melk zonder toevoegingen. De veelal suikerhoudende toevoegingen leiden tot verstoppingen in de onderdelen. De automaat en de cappuccinatoren kunnen hierdoor beschadigd raken.
- ▶ Gebruik alleen gepasteuriseerde melk als u dierlijke melk gebruikt.
- ▶ Houd nooit een kopje met een brandend mengsel van alcohol en koffie onder de koffie-uitloop. De kunststof onderdelen van de automaat zouden vlam kunnen vatten en smelten!
- ▶ Oefen geen kracht uit op de geopende deur om schade aan het apparaat te voorkomen.

Veiligheidsinstructies en waarschuwingen

- ▶ Let op het volgende wat de reiniging van het apparaat betreft:
 - Reinig de koffieautomaat en de cappuccinatore dagelijks (zie "Reiniging en onderhoud").
 - Gebruik voor het reinigen van het apparaat geen stoomreiniger. De stoom kan in aanraking komen met delen die onder spanning staan en zo kortsluiting veroorzaken.
 - Ontkalk het apparaat regelmatig met Miele-ontkalkingstabletten. Houd daarbij rekening met de waterhardheid. Ontkalk het apparaat vaker als het water in uw regio veel kalk bevat. Als het apparaat niet regelmatig wordt ontkalkt, kan Miele niet aansprakelijk worden gesteld voor schade die daar het gevolg van is.
- ▶ Gebruik de koffieautomaat of de cappuccinatore niet voor het reinigen van voorwerpen.

Voor apparaten met roestvrijstalen bedieningspaneel geldt:

- ▶ Plak geen notitieblaadjes, plakband, afplaktape of andere kleefmiddelen op het roestvrije staal. De coating van het roestvrije staal wordt door kleefmiddelen aangetast en kan dan zijn beschermende werking tegen verontreinigingen verliezen.
- ▶ De coating van het roestvrijstalen bedieningspaneel is krasgevoelig. Zelfs magneten kunnen krassen veroorzaken.

Vorbereiden en in gebruik nemen

Lees de gebruiksaanwijzing aandachtig door, voordat u de koffieautomaat in gebruik neemt. Maak u vertrouwd met het apparaat en de bediening.

Vóór het eerste gebruik

- Plaats het apparaat en sluit het op de netspanning aan (zie "Elektrische aansluiting" en "Inbouwen").
- Verwijder eventueel aanwezige beschermfolies.

Reinig het apparaat grondig, voordat u de koffieautomaat met water en capsules vult (zie "Reiniging en onderhoud").

Als u het apparaat voor het eerst inschakelt

Als u het apparaat voor het eerst inschakelt, verschijnt er een welkomtscherm en moet u de volgende instellingen uitvoeren:

- Taal en land
 - Dagtijd
 - Datum
 - Weergave (dagtijdweergave)
- Tip de Aan/Uit-toets  aan.

In het display verschijnt kort in het Duits de melding "Miele - Willkommen".

Taal kiezen

- Druk op de pijltoetsen totdat de gewenste taal gemarkeerd is. Bevestig uw keuze met de OK-toets.
- Druk op de pijltoetsen totdat het gewenste land gemarkeerd is. Bevestig uw keuze met de OK-toets.

De instelling wordt opgeslagen.

Dagtijd instellen

- Druk op de pijltoetsen totdat de juiste waarde voor de uren verschijnt. Druk op de OK-toets.
- Druk op de pijltoetsen totdat de juiste waarde voor de minuten verschijnt. Druk op de OK-toets.

De instelling wordt opgeslagen.

Datum instellen

- Druk op de pijltoetsen totdat het juiste jaar verschijnt. Druk op de OK-toets.
- Druk op de pijltoetsen totdat de juiste maand verschijnt. Druk op de OK-toets.
- Druk op de pijltoetsen totdat de juiste dag verschijnt. Druk op de OK-toets.

De instelling wordt opgeslagen.

Vorbereiden en in gebruik nemen

Weergave instellen

U kunt uit de volgende mogelijkheden kiezen:

- **Aan:** De datum en de dagtijd worden weergegeven als het apparaat wordt uitgeschakeld.
 - **Uit:** De datum en de dagtijd worden niet weergegeven als het apparaat wordt uitgeschakeld.
 - **Nachtschakeling:** De datum en de dagtijd worden tussen 5:00 en 23:00 uur weergegeven.
- Druk op de pijltoetsen totdat de gewenste weergave gemarkeerd is. Bevestig uw keuze met de OK-toets.

Afhankelijk van uw keuze verbruikt uw apparaat meer of minder energie. In het display verschijnt een betreffende melding.

In het display verschijnt vervolgens de melding "Eerste ingebruikneming succesvol afgerond".

In het display verschijnt de melding "Vul het waterreservoir en plaats het terug".

- Vul het waterreservoir met vers, koud drinkwater.

Tip: Volg ook de overige aanwijzingen uit de gebruiksaanwijzing om uw apparaat individueel in te stellen en het goed te leren kennen.

Waterhardheid

De waterhardheid geeft aan hoeveel kalk het water bevat. Hoe hoger het kalkgehalte, des te harder is het water en des te vaker moet het apparaat worden ontkalkt.

Het apparaat meet de water- en stoomhoeveelheid die wordt afgenomen. Afhankelijk van de ingestelde waterhardheid mogen meer of minder dranken worden bereid, voordat u het apparaat moet ontkalken.

Stel het apparaat op de plaatselijke waterhardheid in. Alleen dan kan het apparaat correct functioneren en niet beschadigd raken en verschijnt op het juiste tijdstip het verzoek het ontkalkingsprogramma te starten.

U kunt vier standen instellen:

Waterhardheid	Hardheidsgraad (volgens waterbedrijf)	Instelling (stand)
0 - 8,4 °dH (0 - 1,5 mmol/l)	Zacht	Zacht
8,4 - 14 °dH (1,5 - 2,5 mmol/l)	Gemiddeld	Gemiddeld
14 - 21 °dH (2,5 - 3,7 mmol/l)	Hard	Hard
Meer dan 21 °dH (meer dan 3,7 mmol/l)	Hard	Zeer hard

Waterhardheid bepalen

U kunt de waterhardheid met de bijgeleverde teststrip bepalen. Maar u kunt ook contact opnemen met het waterleidingbedrijf.

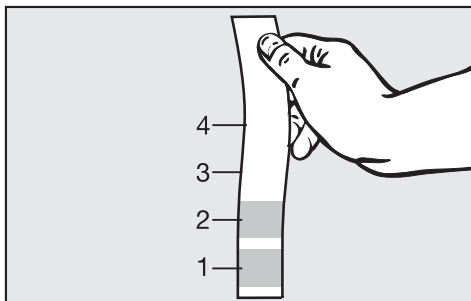

- Dompel de teststrip ca. 1 seconde in het water en schud daarna het overtollige water van de strip. Na ongeveer 1 minuut kunt u het resultaat aflezen.

U kunt nu de waterhardheid op het apparaat instellen.

Waterhardheid instellen

- Druk op .
- Druk op de pijltoetsen totdat "Waterhardheid" gemarkeerd is. Bevestig uw keuze met de OK-toets.
- Druk op de pijltoetsen totdat de gewenste stand gemarkeerd is. Bevestig uw keuze met de OK-toets.

De instelling wordt opgeslagen.

Bediening

U bedient het apparaat door de sensor-toetsen aan te tippen.

U bevindt zich in het drankenmenu, als de volgende melding in het display verschijnt:



Om een drank te bereiden, drukt u op een van de koffietoetsen.

Een menu oproepen en binnen een menu navigeren

Om een menu op te roepen, tikt u de betreffende toets aan. In het bijbehorende menu kunt u acties starten of instellingen wijzigen.

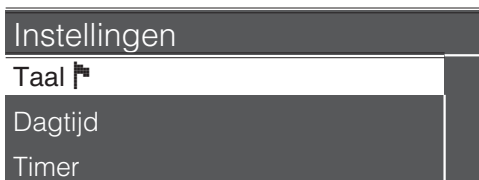

Een balkje rechts in het display geeft aan dat meer opties of meer tekst volgen. Met de pijltoetsen kunt u de opties of de tekst laten weergeven.

U ziet aan het vinkje ✓, welke instelling op dit moment gekozen is.

Als u een optie wil kiezen, drukt u op de pijltoets ∨ of ∧, totdat de gewenste optie gemarkeerd is.

Druk op de OK-toets om uw keuze te bevestigen.

Menu verlaten of actie afbreken

Om het actuele menu te verlaten, drukt u op "Terug" ↵.

Wanneer u enige tijd geen toets bedient, springt de koffieautomaat terug naar het drankenmenu.

Waterreservoir vullen

Let op! In het water kan kiemvorming optreden. Vervang het water daarom **dagelijks**.

Vul het waterreservoir uitsluitend met vers, koud drinkwater.

Warm of heet water c.q. andere vloeistoffen kunnen beschadiging van het apparaat tot gevolg hebben.

Gebruik **geen** mineraalwater. Door mineraalwater verkalkt het apparaat te veel, waardoor het beschadigd kan raken.



- Open de deur.

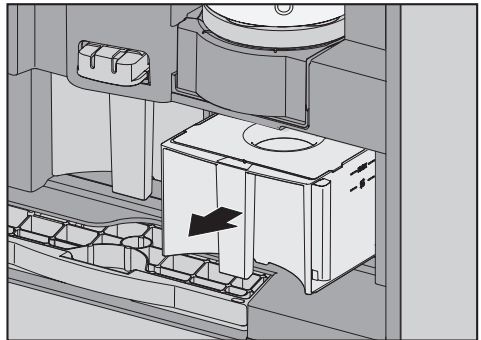

- Til het waterreservoir iets omhoog en trek het dan uit het apparaat.
- Vul het reservoir met koud, vers drinkwater tot aan de markering "max.".
- Schuif het waterreservoir helemaal in het apparaat. Het reservoir moet vastklikken. Sluit de deur.

Controleer of het plateau onder het waterreservoir verontreinigd is, als het reservoir iets uitsteekt of verhoogd staat. Het uitstroomventiel kan anders gaan lekken. Reinig zo nodig het plateau.

Koffieautomaat in- en uitschakelen

Inschakelen

- Tip de Aan/Uit-toets ① aan.

Tip: Als het spoelwater niet in de opvangschaal mag lopen, moet u een geschikt bakje onder de koffie-uitloop zetten.

In het display verschijnt eerst "Opwarmfase". Na het opwarmen spoelt het apparaat. Uit de koffie-uitloop stroomt heet water.

Het systeem wordt niet doorgespoeld als de bedrijfstemperatuur van de koffieautomaat nog hoger is dan 60 °C.

Het apparaat positioneert nu de voorraadhouder en controleert de kamers. U hoort daarbij enkele geluiden.

Als de verschillende koffiesoorten in het display verschijnen, kunt u een drank bereiden.

Uitschakelen

- Tip de Aan/Uit-toets ① aan.

Als een koffiedrank is bereid, worden de koffieleidingen voor het uitschakelen doorgespoeld.

Bij langdurige afwezigheid

Als u het apparaat lange tijd niet zult gebruiken, gaat u als volgt te werk:

- Leeg de opvangschaal, het afvalbakje en het waterreservoir.

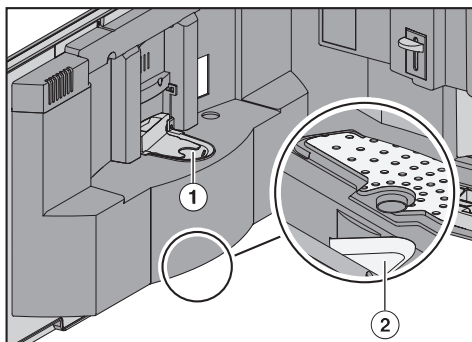

- Reinig alle onderdelen van het apparaat grondig. Ook de afdekking van de koffie-uitloop ① en de opvangschaal voor druppels ② in de deur.
- Schakel het apparaat uit.

Trek de stekker uit de contactdoos als u de deur langdurig open laat. U bespaart zo energie.

Vorraadhouder vullen

U plaatst de Nespresso-koffiecapsules in de voorraadhouder. De voorraadhouder heeft vijf kamers voor telkens vier capsules.

In die kamers kunt u vijf verschillende koffiesoorten plaatsen. Als de verschillende koffiesoorten correct zijn toegewezen, kunt u op het display de gewenste koffiesoort kiezen.

Vorraadhouder vullen

Plaats **uitsluitend** Nespresso-koffiecapsules in de voorraadhouder. Nespresso-koffiecapsules zijn exclusief verkrijgbaar bij de Nespresso Club en bij geautoriseerde dealers. De Nespresso-kwaliteit wordt alleen gegarandeerd, als Nespresso-koffiecapsules in Nespresso-apparatuur worden gebruikt.

De capsules mogen niet beschadigd, gescheurd of ingedeukt zijn. De rand mag niet omgebogen zijn. De capsules kunnen anders vast komen te zitten in het apparaat en het apparaat beschadigen.

Alleen met Nespresso-koffiecapsules kan uw Nespresso-koffieautomaat correct functioneren en is een lange levensduur gewaarborgd.

Om de juiste koffiesoort op het display te kunnen kiezen,

- moet u de kamers met de koffiesoorten vullen die aan die kamers zijn toegewezen.
- moet u bij gebruik van andere koffiesoorten de namen ervan opslaan (zie "Koffiesoorten toewijzen").

Natuurlijk kunt u ook alle kamers met dezelfde koffiesoort vullen.

- Open de deur.

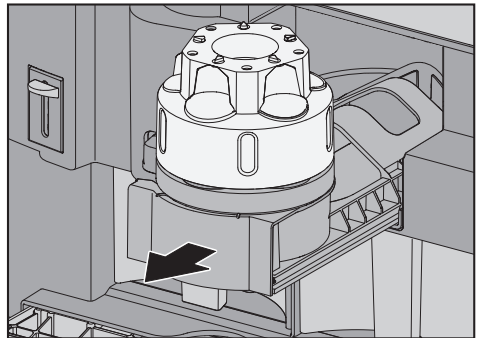

- Trek de slede tot de aanslag naar buiten.

Als de koffieautomaat ingeschakeld is en u de slede naar buiten trekt, kunt u op het display zien welke koffiesoorten aan de kamers zijn toegewezen. Zo kunt u de kamers met de juiste koffiesoorten vullen.

U kunt nu de voorraadhouder naar boven toe uitnemen of u vult de houder, terwijl deze in de slede zit.

Vorraadhouder vullen

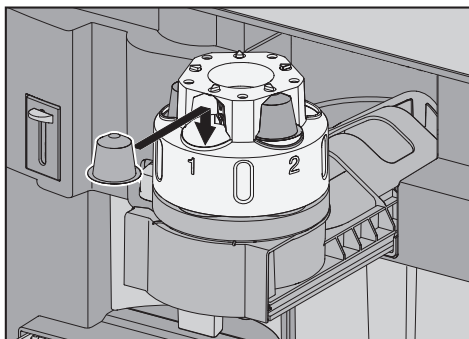

- Doe de capsules met de zilverkleurige kant naar beneden in de kamers van de voorraadhouder.

De capsules in de voorraadhouder moeten losjes in de houder zitten, zodat ze niet vastgeklemd raken.

Als u de voorraadhouder heeft verwijderd,

- plaats deze dan weer terug op de slede.
- Schuif de slede in het apparaat en sluit de deur.

Het apparaat positioneert nu de voorraadhouder en controleert de kamers. U hoort daarbij enkele geluiden.

Capsules uit de voorraadhouder halen

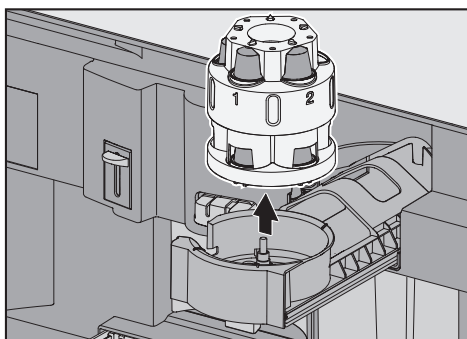

- Trek de slede eruit en verwijder de voorraadhouder.

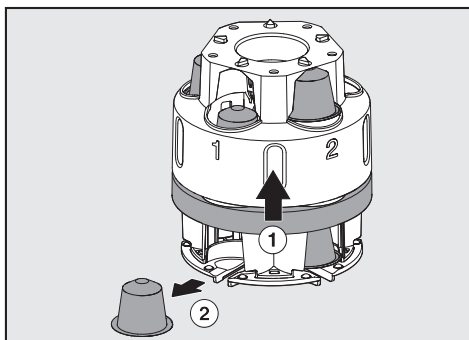

- Schuif de ring naar boven ① die zich aan de onderkant van de voorraadhouder bevindt en verwijder de koffiecapsules ②.

Espresso of koffie bereiden

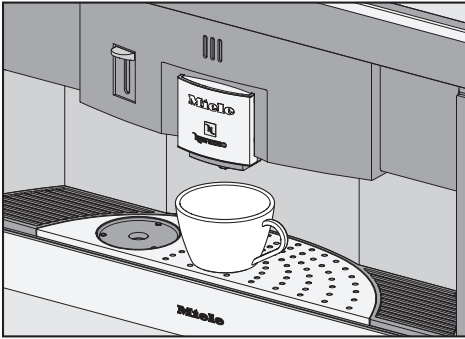

- Zet een kopje onder de koffie-uitloop.
- Druk op de pijltoetsen totdat de gewenste koffiesoort gemarkeerd is.

Kies de gewenste koffiesoort.

- Tip de toets ,  of  aan.

Uit de koffie-uitloop stroomt de drank in het kopje.

Twee kopjes bereiden

U kunt ook een dubbele hoeveelheid espresso of koffie laten maken, voor één grote kop of voor twee kopjes. Een dubbele hoeveelheid wordt **in twee stappen** bereid.

- Zet een kopje onder de koffie-uitloop.
- Druk op de pijltoetsen totdat de gewenste koffiesoort gemarkeerd is.
- Druk op .

De toets  licht op.

- Tip de toets ,  of  aan.

Uit de koffie-uitloop stroomt de gewenste drank.

Als u enige tijd geen koffietoetsen heeft bediend, wordt de instelling "Dubbele bereiding  gereset.

Bereiding afbreken

U kunt de bereiding afbreken zolang in het display "Stop" staat.

- Tip de OK-toets aan.

De automaat breekt de bereiding af.

Als u bij de bereiding van twee kopjes één keer op de OK-toets drukt, wordt alleen de bereiding van het eerste kopje afgebroken. Als u de bereiding helemaal wilt afbreken, moet u de OK-toets langer ingedrukt houden.

Na de bereiding

Als een koffiedrank is bereid, worden de koffieleidingen voor het uitschakelen doorgespoeld.

Dranken bereiden

Hete melk, melkschuim en cappuccino bereiden

 Bij het stoomventiel bestaat verbrandingsgevaar!

De stoom en het eventueel vrijkomende water zijn zeer heet. Houd geen lichaamsdelen onder het stoomventiel, als het geopend is. Raak geen hete onderdelen aan. Zorg dat het stoomventiel in de onderste stand vastklikt. Alleen dan is het ventiel goed met de cappuccinatore verbonden.

Als u het stoomventiel opent, duurt het even totdat er stoom uitkomt. Dit geldt men name als de "Eco-stand" is ingesteld, want het stoomsysteem moet dan eerst opwarmen. Tijdens de melkbereiding verschijnen geen meldingen in het display.

Aanwijzingen voor het gebruik van de cappuccinatore

Gebruik uitsluitend melk zonder toevoegingen. De veelal suikerhoudende toevoegingen leiden tot verstoppingen in de melkvoerende delen. De automaat en de cappuccinatore kunnen hierdoor beschadigd raken.

Tip: Het mooiste melkschuim maakt u met koude melk (onder 13 °C).

Bij dit apparaat hoort een cappuccinatore (melkopschuimer), waarmee u hete melk en melkschuim kunt maken.

Reinig de cappuccinatore voor het eerste gebruik grondig, bij voorkeur in de afwasautomaat (zie "Reiniging en onderhoud").

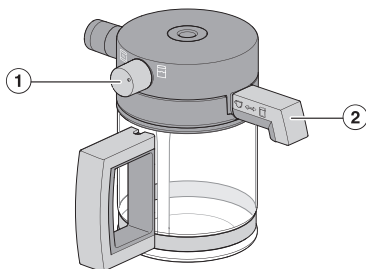

De cappuccinatore heeft boven de greep een draaiknop ① en aan de zijkant een schuimpipje ②.

De draaiknop heeft twee instelmogelijkheden:

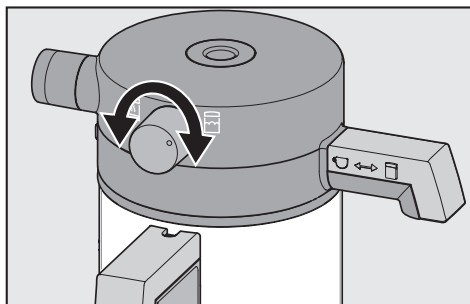

-  Hete melk (knop naar links draaien)
-  Melkschuim (knop naar rechts draaien)

Draai de knop tot aan de aanslag naar links of rechts. Bij een tussenstand spat de melk erg.

U kunt de hete melk of het melkschuim meteen in een kopje laten stromen of in het kannetje bereiden. Hiervoor moet u het schuimpijpje naar binnen duwen of uittrekken:

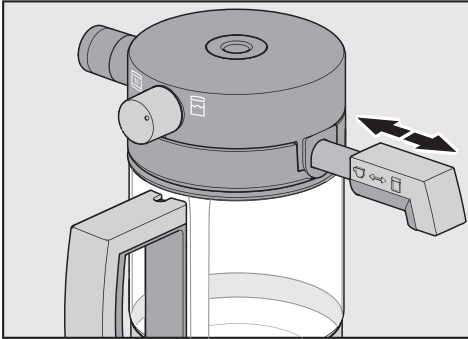

Schuimpijpje ingeschoven (☐): De melk stroomt in het kopje.

Schuimpijpje uitgetrokken (☐): De melk wordt in de cappuccinatore bereid.

Tip: Als u de melk in het kannetje verhit, wordt de melk heter.

Melkschuim in het kopje bereiden

- Druk het schuimpijpje tot de aanslag in het deksel (☐).
- Draai de knop helemaal naar rechts op het symbool ☐.
- Vul de cappuccinatore maximaal tot de **bovenste** markering met koude melk en plaats het deksel.

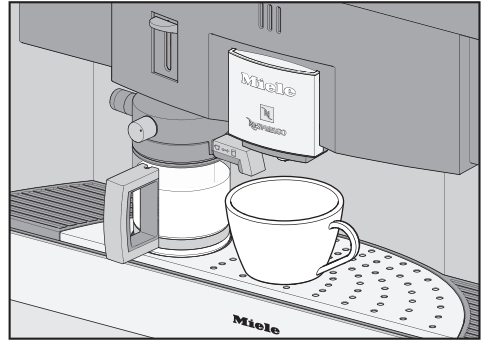

- Zet de cappuccinatore in de daarvoor bestemde uitsparing in het opvangrooster. Zet een kopje onder de koffie-uitloop.

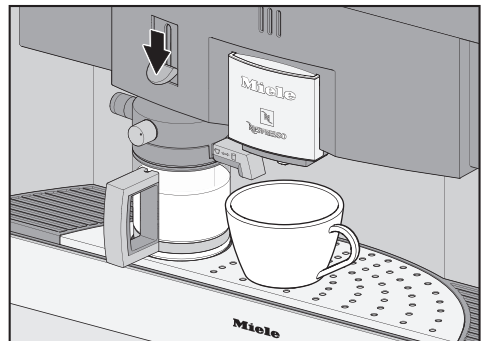

- Duw de schuifknop van het stoomventiel langzaam omlaag en "verbind" zo het ventiel met de cappuccinatore. Het ventiel moet vastklikken.
- Duw de schuifknop weer omhoog, als er genoeg schuim in het kopje zit.

Dranken bereiden



De stoomtoevoer is aan een bepaalde tijd gebonden. Mocht u nog niet voldoende melkschuim hebben en komt er geen stoom meer uit het ventiel, duw de schuifknop dan weer omhoog. Duw de knop vervolgens opnieuw omlaag.

Cappuccino bereiden

- Bereid het schuim in het kopje, zoals in het voorgaande is beschreven. Vul het kopje voor 2/3 met melkschuim.
- Druk op de pijltoetsen totdat de gewenste koffiesoort gemarkeerd is.
- Druk op de toets  om een espresso te bereiden.

Uit de koffie-uitloop stroomt de espresso en daarmee is uw cappuccino klaar!

Melkschuim in de cappuccinatore bereiden

- Trek het schuimpijpje tot de aanslag uit het deksel (.
- Draai de knop helemaal naar rechts op het symbool .
- Vul de cappuccinatore maximaal tot de **onderste** markering met koude melk en plaats het deksel.
- Zet de cappuccinatore in de daarvoor bestemde uitsparing in het opvangrooster.
- Duw de schuifknop van het stoomventiel langzaam omlaag en "verbind" zo het ventiel met de cappuccinatore. Het ventiel moet vastklikken.

- Duw de schuifknop weer omhoog als de melk voldoende opgeschuimd is.

Hete melk bereiden

- Draai de knop helemaal naar links op het symbool .
- Vul de cappuccinatore maximaal tot de **bovenste** markering met koude melk en plaats het deksel.
- Duw het schuimpijpje tot de aanslag naar binnen  (hete melk in het kopje) of trek het schuimpijpje uit  (hete melk in het kannetje). Zet de cappuccinatore in de daarvoor bestemde uitsparing in het opvangrooster.
- Duw de schuifknop van het stoomventiel langzaam omlaag en "verbind" zo het ventiel met de cappuccinatore. Het ventiel moet vastklikken.

Tip: Als u de melk in het kannetje verhit, wordt de melk heter.

Na de melkbereiding

Let op!

Melk bevat van nature kiemen (micro-organismen) die zich bij onvoldoende reiniging snel vermeerderen. Verontreinigingen in het apparaat kunnen schadelijk zijn voor de gezondheid.

Reinig de cappuccinatore en het stoomventiel regelmatig om kiemvorming tegen te gaan.

Haal het deksel van de cappuccinatore uit elkaar en spoel de onderdelen door en spoel ook het kannetje om als u al langer dan een uur geen melk heeft bereid. De cappuccinatore kan door melkresten verstopt raken.

Dranken van een individueel profiel bereiden

Via de profielen kunt u uw koffie of espresso aan uw individuele wensen aanpassen (zie "Profielen aanleggen").

Als u al een eigen profiel heeft geprogrammeerd, kies dan eerst uw profiel voordat u een drank bereidt.

- Druk op .
- Druk op de pijltoetsen totdat "Profiel kiezen" gemarkeerd is. Bevestig uw keuze met de OK-toets.
- Druk op de pijltoetsen totdat het gewenste profiel gemarkeerd is. Bevestig uw keuze met de OK-toets.



De naam van het gekozen profiel verschijnt boven in het display.

U kunt nu de gewenste drank bereiden, zoals beschreven onder "Espresso of koffie bereiden".

Koffiesoorten toewijzen ("Koffietoewijzing")

Er zijn 16 verschillende koffiesoorten van Nespresso. Daarnaast worden meermaals per jaar speciale, gelimiteerde soorten aangeboden. U kunt kiezen uit espressosoorten uit verschillende regio's of uit één regio, uit lungosoorten voor grote kopjes en uit cafeïnevrije soorten.

U kunt de koffieautomaat met vijf verschillende koffiesoorten vullen.

De voorraadhouder heeft vijf kamers die van 1 tot 5 genummerd zijn.

Af fabriek zijn al aan de kamers koffiesoorten toegewezen.

Koffietoewijzing oproepen

- Druk op .
- Druk op de pijltoetsen totdat "Koffietoewijzing" gemarkeerd is. Bevestig uw keuze met de OK-toets.
- Druk op de pijltoetsen totdat de gewenste kamer gemarkeerd is. Bevestig uw keuze met de OK-toets.

U kunt nu voor deze kamer

- een **Soort kiezen** uit de koffiesoorten die al in het apparaat staan.
- een **Soort invoeren**, als u een nieuwe koffiesoort wilt invoeren.

Als u al koffiesoorten heeft ingevoerd, kunt u

- de **Soort wijzigen** als u de soortnaam wilt veranderen of
- de **Soort wissen** als u de soort helemaal wilt verwijderen.

Soort kiezen

- Druk op de pijltoetsen totdat "Soort kiezen" gemarkeerd is. Bevestig uw keuze met de OK-toets.

U ziet aan het vinkje ✓, welke koffiesoort op dit moment aan de kamer is toegewezen.

- Druk op de pijltoetsen totdat de gewenste koffiesoort gemarkeerd is. Bevestig uw keuze met de OK-toets.

De instelling wordt opgeslagen.

Soort invoeren

- Druk op de pijltoetsen totdat "Soort invoeren" gemarkeerd is. Bevestig uw keuze met de OK-toets.

In het display verschijnen letters die u met de pijltoetsen kunt kiezen. Cijfers, hoofdletters en kleine letters kunt u ook met de pijltoetsen kiezen.

- Druk op de pijltoetsen om het gewenste teken te kiezen. Bevestig uw keuze met de OK-toets.

Het teken verschijnt in de regel erboven.

- Herhaal deze stappen totdat de gewenste soortnaam in de displayregel erboven staat.

Tip: Met  kunt u het laatst ingevoerde teken wissen.

Koffiesoorten toewijzen ("Koffietoewijzing")

Als u klaar bent met het invoeren van de tekens en de naam wilt **opslaan**,

- drukt u op de pijltoetsen, totdat het vinkje ✓ gemarkeerd is. Bevestig uw keuze met de OK-toets.

Als u de invoer **niet wilt opslaan**,

- drukt u zo lang op ↵ totdat alle tekens gewist zijn en de elektronica terugspringt naar het vorige menu.

Soort wijzigen

U kunt alleen die soorten wijzigen die u naast de reeds aanwezige soorten heeft ingevoerd.

- Druk op de pijltoetsen totdat "Soort wijzigen" gemarkeerd is. Bevestig uw keuze met de OK-toets.

Ga verder te werk zoals beschreven onder "Soort invoeren":

- Kies voor het wissen van een teken ↵.
- Om een nieuw teken in te voeren, kiest u het gewenste teken en bevestigt u uw keuze met OK.
- Om de gewijzigde naam op te slaan, kiest u ✓ en drukt u op de OK-toets.

Soort wissen

U kunt alleen die soorten wissen die u naast de reeds aanwezige soorten heeft ingevoerd.

- Druk op de pijltoetsen totdat "Soort wissen" gemarkeerd is. Bevestig uw keuze met de OK-toets.
- Kies met de pijltoetsen de te wissen soort.
- Druk op de OK-toets.

Achter de soort verschijnt een vinkje ✓ en na korte tijd wordt de soort gewist.

Hoeveelheid wijzigen

De smaak van de koffie hangt niet alleen van de koffiesoort af, maar ook van de waterhoeveelheid.

U kunt de hoeveelheden die de koffieautomaat bereidt, aanpassen aan de inhoud van uw kopjes en aan de door u gebruikte koffiesoort. U stelt hiervoor de waterhoeveelheid in die het apparaat voor het bereiden van koffiedranken moet gebruiken.

De nieuw ingestelde hoeveelheid geldt alleen voor de gekozen koffiedrank. De instelling geldt niet voor een van de koffiesoorten of een van de kamers.

Voor elke drank kunt u de maximale hoeveelheid programmeren. Als de maximale hoeveelheid is bereikt, stopt de bereiding. Voor de betreffende drank wordt dan de maximale hoeveelheid opgeslagen.



De gewijzigde hoeveelheid wordt altijd in het actuele profiel opgeslagen. De naam van het actuele profiel staat links boven in het display.

U kunt op twee manieren de programmering van de hoeveelheden oproepen:

- Met de koffietoets als u een koffiedrank bereidt of
- door de functie "Hoeveelheid" op te roepen in het menu "Instellingen".

Als het waterreservoir tijdens de bereiding leegraakt, breekt de automaat de hoeveelheidsprogrammering af. De hoeveelheid van dat moment wordt **niet** opgeslagen.

Hoeveelheid wijzigen tijdens de bereiding van een drank

Als u minimaal 3 seconden op de koffietoets ,  of  drukt, start de programmeerfunctie voor de hoeveelheid.

- Plaats het gewenste kopje onder de koffie-uitloop.
- Druk zo lang op de toets van de gewenste drank totdat in het display "Wijzigen" verschijnt.

De drank wordt bereid en in het display verschijnt "Opslaan".

- Druk op de OK-toets als het kopje vol genoeg is.

Vanaf nu wordt van deze drank de ingestelde hoeveelheid bereid.

Tip: U kunt de programmering afbreken zolang in het display "Stop" staat.

"Hoeveelheid" oproepen in het menu "Instellingen"

- Druk op .
- Druk op de pijltoetsen totdat "Hoeveelheid" gemarkeerd is. Bevestig uw keuze met de OK-toets.
- Druk op de pijltoetsen totdat de gewenste koffiedrank gemarkeerd is. Bevestig uw keuze met de OK-toets.

Vanaf nu is de werkwijze gelijk aan het programmeren van de hoeveelheid tijdens de bereiding van een drank.

Hoeveelheid voor verschillende profielen wijzigen

U kunt voor elk profiel de individuele hoeveelheid instellen voor espresso, koffie en caffè lungo.

- Druk op .
- Kies het gewenste profiel.

De naam van het actuele profiel verschijnt links boven in het display.

U kunt nu, zoals hiervoor beschreven, de functie "Hoeveelheid" oproepen in het menu "Instellingen" of de instelling tijdens de bereiding wijzigen.

Profielen aanleggen

Als u het apparaat samen met anderen gebruikt en iedereen heeft een eigen smaak en eigen voorkeuren, dan kunt u 7 individuele profielen invoeren, waarbij u voor elke drank individuele hoeveelheden kunt instellen (zie "Hoeveelheid wijzigen").



De naam van het actuele profiel verschijnt links boven in het display.

Profielen oproepen



- Druk op .

De toets  licht op.

U kunt nu een "Profiel samenstellen".

Als u naast het Miele-standaardprofiel zelf al een profiel heeft aangelegd, heeft u ook de volgende mogelijkheden:

- **Profiel kiezen:** Met deze functie kunt u kiezen uit de profielen die al in het apparaat staan.
- **Naam wijzigen**, als u de naam van een profiel wilt veranderen.
- **Profiel wissen**, als u een profiel wilt wissen.
- **Profiel wisselen:** Met deze functie kunt u instellen of de koffieautomaat automatisch moet terugschakelen naar het Miele-standaardprofiel of dat het apparaat bij het laatst gekozen profiel blijft.

Tip: Als u op de toets  of  drukt, gaat u terug naar het hoofdmenu.

Profiel samenstellen

- Druk op de pijltoetsen totdat "Profiel samenstellen" gemarkeerd is. Bevestig uw keuze met de OK-toets.

In het display verschijnen letters die u met de pijltoetsen kunt kiezen. Ook cijfers, hoofdletters en kleine letters kunt u met de pijltoetsen kiezen.

- Druk op de pijltoetsen om het gewenste teken te kiezen. Bevestig uw keuze met de OK-toets.

Het teken verschijnt in de regel erboven.

- Herhaal deze stappen totdat de gewenste naam in de displayregel erboven staat.

Tip: Met  kunt u het laatst ingevoerde teken wissen.

Als u klaar bent met het invoeren van de tekens en de naam wilt **opslaan**,

- drukt u op de pijltoetsen, totdat het vinkje  gemarkeerd is. Bevestig uw keuze met de OK-toets.

Als u de invoer **niet wilt opslaan**,

- drukt u zo lang op ↵ totdat alle tekens gewist zijn en de elektronica terugspringt naar het vorige menu.

Het laatst gekozen profiel is als actueel profiel geselecteerd.

Profiel kiezen

Deze keuzemogelijkheid is alleen beschikbaar als u naast het Miele-standaardprofiel al een eigen profiel heeft aangelegd.

- Druk op de pijltoetsen totdat "Profiel kiezen" gemarkeerd is. Bevestig uw keuze met de OK-toets.
- Druk op de pijltoetsen totdat het gewenste profiel gemarkeerd is. Bevestig uw keuze met de OK-toets.

Onder "Maak uw keuze" wordt de naam van het actuele profiel boven in het display weergegeven.

Naam wijzigen

Deze keuzemogelijkheid is alleen beschikbaar als u naast het Miele-standaardprofiel al een eigen profiel heeft aangelegd.

- Druk op de pijltoetsen totdat "Naam wijzigen" gemarkeerd is. Bevestig uw keuze met de OK-toets.

Ga verder te werk zoals beschreven onder "Profiel samenstellen":

- Kies voor het wissen van een teken ↵.

- Om een nieuw teken in te voeren, kiest u het gewenste teken en bevestigt u uw keuze met OK.
- Om de gewijzigde naam op te slaan, kiest u ✓ en drukt u op de OK-toets.

Profiel wissen

Deze keuzemogelijkheid is alleen beschikbaar als u naast het Miele-standaardprofiel al een eigen profiel heeft aangelegd.

- Druk op de pijltoetsen totdat "Profiel wissen" gemarkeerd is. Bevestig uw keuze met de OK-toets.
- Kies met de pijltoetsen het te wissen profiel.
- Druk op de OK-toets.

Achter het profiel verschijnt een vinkje ✓ en na korte tijd wordt het profiel gewist.

Profielen aanleggen

Profiel wisselen

U kunt het apparaat zo instellen dat het na elke bereiding of na het inschakelen automatisch weer terugschakelt naar het Miele-standaardprofiel of dat het bij het laatst gekozen profiel blijft.

Deze keuzemogelijkheid is alleen beschikbaar als u naast het Miele-standaardprofiel al een eigen profiel heeft aangelegd.

- Druk op de pijltoetsen totdat "Profiel wisselen" gemarkeerd is. Bevestig uw keuze met de OK-toets.

U heeft nu de volgende mogelijkheden:

- **Handmatig:** Het profiel blijft actief, totdat u een ander profiel kiest.
 - **Na elke bereiding:** Na elke bereiding wisselt het apparaat automatisch naar het Miele-standaardprofiel.
 - **Na elk inschakelen:** Telkens als u het apparaat inschakelt, wordt automatisch het Miele-standaardprofiel gekozen, ongeacht welk profiel voor het laatste uitschakelen ingesteld was.
- Druk op de pijltoetsen totdat de gewenste optie gemarkeerd is. Bevestig uw keuze met de OK-toets.

Via het menu "Instellingen" kunt u de automaat aan uw eigen wensen aanpassen.

Menu "Instellingen" oproepen

- Druk op '≡.

U kunt nu de instellingen controleren of wijzigen.

Aan het vinkje ✓ achter een instelling ziet u welke instelling op dit moment actief is.

Als u op ↵ drukt, gaat u terug naar het eerstvolgende hogere menu.
Als u op '≡ drukt, gaat u terug naar "Maak uw keuze".

Tip: Als u de dagtijdweergave heeft ingeschakeld of de "**Nachtschakeling**" heeft ingesteld, kunt u instellingen wijzigen, **zonder** de koffieautomaat in te schakelen.
Druk op '≡.

Instellingen wijzigen en opslaan

- Druk op '≡.
- Selecteer met de pijltoetsen de betreffende instelling en druk op de OK-toets.
- Druk op de pijltoetsen totdat de gewenste instelling gemarkeerd is.
- Druk op de OK-toets.

De instelling wordt opgeslagen.

Instellingen

Overzicht van de mogelijke instellingen

De fabrieksinstelling van het betreffende menupunt is **vet** weergegeven.

Menupunt	Mogelijke instellingen
Taal	Duits , Nederlands, andere talen Land
Datum instellen	Jaar/Maand/Dag
Dagtijd	Weergave Uit / Aan / Nachtschakeling Tijdformaat 12 h / 24 h Instellen
Timer	Timer 1 Instellen Inschakelen om / Uitschakelen na (1:00) / Uitschakelen om Toewijzing weekdays Maandag / Dinsdag / Woensdag / Donderdag / Vrijdag / Zaterdag / Zondag / Overnemen Activeren Inschakelen om (Ja / Nee) / Uitschakelen om (Ja / Nee) Timer 2 Instellen Inschakelen om / Uitschakelen om Toewijzing weekdays Maandag / Dinsdag / Woensdag / Donderdag / Vrijdag / Zaterdag / Zondag / Overnemen Activeren Inschakelen om (Ja / Nee) / Uitschakelen om (Ja / Nee)
Koffietoewijzing	Kamer 1 Soort kiezen / Soort invoeren / Soort wijzigen* / Soort wissen* Kamer 2 Soort kiezen / Soort invoeren / Soort wijzigen* / Soort wissen* Kamer 3 Soort kiezen / Soort invoeren / Soort wijzigen* / Soort wissen* Kamer 4 Soort kiezen / Soort invoeren / Soort wijzigen* / Soort wissen* Kamer 5 Soort kiezen / Soort invoeren / Soort wijzigen* / Soort wissen*
Hoeveelheid	Espresso Koffie Caffè lungo
Eco-stand	Aan / Uit

Instellingen

Menupunt	Mogelijke instellingen
Verlichting	Lichtsterkte Apparaat ingeschakeld / Apparaat uitgeschakeld Uitschakelen na
Info	Bereidingen Bereidingen totaal / Espresso / Koffie / Caffè lungo / Stoom Aantal bereidingen tot ontkalken
Vergrendeling	Aan / Uit
Waterhardheid	Zacht Gemiddeld Hard Zeer hard
Lichtsterkte display	
Volume	Geluidssignalen Toetssignaal
Handelaar	Demo-functie Aan / Uit
Fabrieksinstellingen	Niet resetten Resetten

* Verschijnt alleen als een extra koffiesoort is aangelegd.

Instellingen

Taal

Voor de teksten in het display kunt u uw eigen taal en land kiezen.

Tip: Als u per ongeluk een verkeerde taal kiest, kunt u het menupunt "Taal" gemakkelijk terugvinden met behulp van het vlaggetje .

Dagtijd

U kunt de weergave van de dagtijd, het tijdformaat en de dagtijd instellen.

Weergave (dagtijdweergave)

U kunt uit de volgende mogelijkheden kiezen:

- **Aan:** De dagtijd wordt weergegeven als het apparaat uitgeschakeld wordt.
- **Uit:** De dagtijd wordt niet weergegeven als het apparaat uitgeschakeld wordt.
- **Nachtschakeling:** De dagtijd wordt alleen overdag weergegeven.

Afhankelijk van uw keuze verbruikt uw apparaat meer of minder energie. In het display verschijnt een betreffende melding.

Tijdformaat

U kunt kiezen uit:

- 24-uurs-weergave (24 uur)
- 12-uurs-weergave (12 uur)

Instellen

Met de pijltoetsen stelt u de uren en de minuten in.

Datum

Met de pijltoetsen stelt u het jaar, de maand en de dag in.

Timer

Het apparaat heeft twee timers die u als volgt kunt gebruiken:

Om de automaat

- op een bepaalde tijd in te schakelen, bijvoorbeeld voor het ontbijt ("Inschakelen om").
- op een bepaalde tijd uit te schakelen ("Uitschakelen om").
- na een bepaalde tijd uit te schakelen, als geen toets is ingedrukt of geen drank is bereid ("Uitschakelen na"; alleen bij "Timer 1").

De timerfuncties kunt u aan afzonderlijke weekdays toewijzen.

Voor "Inschakelen om" en "Uitschakelen om" moet de timer zijn **geactiveerd** en moet er **minstens** een weekday zijn toegewezen.

Timer kiezen

U kunt kiezen uit:

- Timer 1:
"Inschakelen om", "Uitschakelen om",
"Uitschakelen na".
- Timer 2:
"Inschakelen om", "Uitschakelen om".

Inschakelen om

Als de vergrendeling actief is, wordt de koffieautomaat **niet** op het ingestelde tijdstip ingeschakeld.

Met de pijltoetsen stelt u de uren en de minuten in.

Als het apparaat **3 keer** wordt ingeschakeld (via de timerfunctie "Inschakelen om"), maar u gebruikt het niet, dan wordt het apparaat daarna niet meer automatisch ingeschakeld. Zo wordt voorkomen dat het apparaat elke dag wordt ingeschakeld, terwijl u niet aanwezig bent (bijvoorbeeld in de vakantie).

De geprogrammeerde tijden blijven wel in het geheugen staan en worden weer geactiveerd, zodra u het apparaat handmatig inschakelt.

Uitschakelen om

Met de pijltoetsen stelt u de uren en de minuten in.

Bij langdurige afwezigheid worden de opgeslagen tijden weer geactiveerd, zodra u het apparaat handmatig inschakelt (zie "Inschakelen om").

Uitschakelen na

De timerfunctie "Uitschakelen na" is alleen voor "Timer 1" beschikbaar.

Als geen toets wordt bediend c.q. geen drank wordt bereid, wordt de automaat na 30 minuten uitgeschakeld. Zo bespaart u energie.

U kunt deze standaardinstelling met de pijltoetsen wijzigen en een tijd instellen tussen 15 minuten en 9 uur.

Toewijzing weekdays

Kies de gewenste weekday. De gekozen weekday is met gemarkeerd.

Als alle gewenste dagen gemarkeerd zijn,

- drukt u zo vaak op de pijltoets \vee tot dat "Overnemen" gemarkeerd is. Druk op de OK-toets.

Instellingen

Timer activeren en deactiveren

Als de timer voor "Inschakelen om" geactiveerd is, verschijnt 23:59 uur eerder het symbool ⊕ in het display en de gewenste inschakeltijd, voor zover voor de dagtijdweergave "Aan" of "Nachtschakeling" is gekozen.

Als de vergrendeling geactiveerd is, kan de timerfunctie "Inschakelen om" niet worden gekozen.

Kies de gewenste timerfunctie. De gekozen functie is met gemarkeerd.

- Druk zo vaak op de pijltoets ∨ totdat "Overnemen" gemarkeerd is.
Druk op de OK-toets.

Eco-stand

De "Eco-stand" is een energiebesparende functie. Pas wanneer u een drank of stoom voor hete melk of melkschuim gaat bereiden, wordt het stoomsysteem opgewarmd.

Als u de "Eco-stand" uitschakelt, kunt u melkschuim / hete melk en koffie / espresso meteen na elkaar bereiden. Het stoomsysteem blijft dan op temperatuur. Bij deze instelling is het energieverbruik aanzienlijk hoger.

De koffieautomaat attendeert u op het gewijzigde energieverbruik.

Verlichting

U heeft de volgende mogelijkheden:

- U kunt de lichtsterkte instellen voor als het apparaat ingeschakeld is.
- U kunt de lichtsterkte instellen voor als het apparaat uitgeschakeld is.
- U kunt aangeven, wanneer de verlichting moet uitgaan ("Uitschakelen na").

Lichtsterkte instellen

Kies eerst:

- Apparaat ingeschakeld
- Apparaat uitgeschakeld

Met de pijltoetsen wijzigt u de lichtsterkte.

Om de verlichting uit te schakelen, gaat u als volgt te werk:

- Druk op de pijltoets ∨ totdat geen enkel segment meer gevuld is en "Uitgeschakeld" verschijnt.

Uitschakeltijd verlichting instellen (Uitschakelen na)

U kunt instellen, hoe lang de automaat na het uitschakelen verlicht moet blijven.

Als de automaat is ingeschakeld, wordt het apparaat na de laatste bediening nog 10 minuten verlicht. Deze tijd kunt u niet veranderen.

Met de pijltoetsen stelt u de uren en de minuten in.

Info (informatie weergeven)

Via het menupunt "Info" kunt u het aantal bereidingen van de afzonderlijke dranken laten weergeven.

Ook kunt u zien of u tot het volgende ontkalken nog meer dan 50 dranken kunt bereiden ("Aantal bereidingen tot ontkalken").

Om terug te gaan naar de vorige displayweergave,

- drukt u op de OK-toets.

Apparaat vergrendelen (Vergrendeling)

Met de vergrendelingsfunctie kunt u de automaat tegen ongewenst gebruik beveiligen (kinderen, onbevoegde personen).

Vergrendeling activeren en deactiveren

Als de vergrendeling geactiveerd is, is de timerfunctie "Inschakelen om" uitgeschakeld.

Vergrendeling tijdelijk deactiveren

Zo lang in het display de melding "Druk 6 seconden op de OK-toets om te ontgrendelen" te zien is,

- kunt u de vergrendeling deactiveren door 6 seconden op de toets OK te drukken.

Zodra u het apparaat uitschakelt, is het weer vergrendeld.

Waterhardheid

Informatie over de waterhardheid vindt u in het hoofdstuk "Vorbereiden en in gebruik nemen".

Lichtsterkte display

Met de pijltoetsen wijzigt u de lichtsterkte van het display.

Volume

U kunt het volume van de geluidssignalen en de toetssignalen met de pijltoetsen instellen.

Als u de signalen wilt uitschakelen, gaat u als volgt te werk:

- Druk op de pijltoets ∇ totdat geen enkel segment meer gevuld is en "Uitgeschakeld" verschijnt.

Fabrieksinstelling

Via "Fabrieksinstelling" kunt u de instellingen van de automaat weer op de instellingen bij aflevering zetten (resetten).

De fabrieksinstellingen vindt u in het "Overzicht van de mogelijke instellingen".

De volgende instellingen worden **niet** gereset:

- Taal
- Dagtijd
- Aantal bereidingen
- Profielen
- Hoeveelheid

Instellingen

Handelaar (demo-functie)

Voor particulier gebruik is deze functie niet relevant.

De automaat kan met de functie "Handelaar" in de handel en in showrooms worden gepresenteerd. Daarbij wordt het apparaat verlicht, maar er kunnen geen dranken worden bereid of acties worden uitgevoerd.

Als u de demo-functie activeert, kunt u de automaat niet met de Aan/Uit-toets  uitschakelen.

Overzicht

Reinig het apparaat regelmatig om kiemvorming tegen te gaan.

Aanbevolen interval	Wat moet ik doen?
Na elke melkbereiding als meer dan 1 uur tussen de bereidingen ligt	Het deksel van de cappuccinatore doorspoelen
Dagelijks (uiterlijk aan het einde van de dag, voordat u het apparaat uitschakelt)	Cappuccinatore reinigen
	Waterreservoir reinigen
	Afvalbakje reinigen
	Opvangschaal reinigen
	Kunststof opvangplaat en metalen opvangrooster reinigen
1 x per week of indien nodig	Afdekking koffie-uitloop reinigen
	Vorraadhouder en slede reinigen
	Opvangschaaltje binnenkant deur reinigen
	Binnenkant reinigen
	Stoomventiel reinigen
	Front reinigen (met name meteen na het ontkalken)
1 x maandelijks	Perforator reinigen (met reinigingstablet)
Na ca. 15.000 bereidingen	Capsulehouder vervangen
Afhankelijk van de waterhardheid	Apparaat ontkalken

Sommige onderdelen van de automaat zijn geschikt voor reiniging in de afwasautomaat. Bij veelvuldig reinigen in de afwasautomaat kunnen deze delen door resten van voedingsmiddelen (zoals tomaten) verkleuren of aangetast worden.

U kunt alle uitneembare delen in de afwasautomaat reinigen, **behalve:**

- de perforator.
- de kunststof opvangplaat.
- de voorraadhouder en de slede.

Reiniging en onderhoud



Verbrandingsgevaar!

Laat het apparaat afkoelen voordat u het reinigt. Het water in de opvangschaal kan zeer heet zijn.

Schakel het apparaat uit als u de binnenruimte wilt reinigen

Reinig **niet** de ruimte waarin zich de perforator bevindt.

Gebruik voor het reinigen van het apparaat geen stoomreiniger. De stoom kan in aanraking komen met delen die onder spanning staan en zo kortsluiting veroorzaken.

Om beschadigingen aan de oppervlakken te voorkomen, mogen de volgende middelen niet worden gebruikt:

- soda-, ammoniak-, zuur- en chloridehoudende reinigingsmiddelen.
- oplosmiddelhoudende reinigingsmiddelen.
- kalkoplossende reinigingsmiddelen.
- reinigingsmiddelen voor roestvrij staal.
- reinigingsmiddelen voor afwasautomaten.
- ovenreinigers.
- schurende reinigingsmiddelen, zoals schuurpoeder, vloeibaar schuurmiddel en reinigungssteen.
- schurende sponsjes, zoals pannensponsjes of borstels en gebruikte sponsjes die nog resten schuurmiddel bevatten.

- vlekkenponsjes.
- scherpe metalen schrapers.

Apparaat spoelen

Als u een koffiedrank heeft bereid, spoelt de automaat de leidingen door als u het apparaat uitschakelt. Zo worden eventuele koffieresten verwijderd.

U kunt de leidingen ook handmatig doorspoelen.

- Druk op .
- Druk op de pijltoetsen totdat "Apparaat spoelen" gemarkeerd is. Bevestig uw keuze met de OK-toets.

Het apparaat wordt doorgespoeld.

Waterreservoir

Ververs het water dagelijks om kiemvorming tegen te gaan.

- Reinig het waterreservoir in de afwasautomaat of handmatig met warm water en afwasmiddel. Droog het reservoir daarna af.
- Reinig de ruimte voor het waterreservoir grondig, vooral de inkepingen. Maak alles daarna goed droog.

Het ventiel, de onderkant van het waterreservoir en de ruimte waarin het reservoir staat, moeten schoon zijn. Alleen dan kunt u het reservoir correct in het apparaat plaatsen.

Afvalbakje

Reinig het afvalbakje **dagelijks** om geur- en schimmelvorming te voorkomen.

In het afvalbakje bevindt zich vaak ook restwater van het spoelen.

- Til het bakje iets omhoog en trek het uit het apparaat.
- Reinig het afvalbakje in de afwasautomaat of handmatig met warm water en afwasmiddel. Droog het bakje daarna af.
- Reinig ook de ruimte waarin het afvalbakje wordt geplaatst.

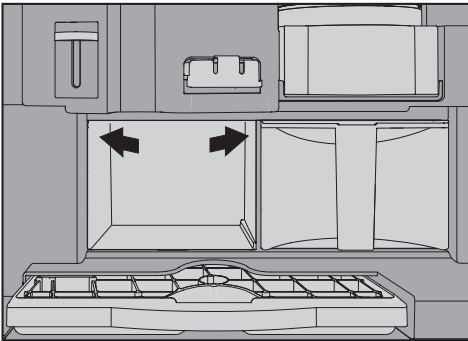

Controleer of de ruimte rechts en links boven (zie de pijlen) schoon is. Alleen dan functioneert het systeem dat het afvalbakje herkent en dat controleert of het bakje moet worden geleegd.

- Schuif het afvalbakje weer in het apparaat.

Opvangschaal met rooster

Reinig de opvangschaal **dagelijks** om geur- en schimmelvorming te voorkomen.

In het display verschijnt een melding als de opvangschaal vol is en moet worden geleegd. Uiterlijk dan moet u de schaal legen.



Verbrandingsgevaar!

Als het apparaat zojuist is doorgespoeld, wacht dan even voordat u de opvangschaal uit het apparaat haalt. Er loopt misschien nog water uit.

Het water in de opvangschaal kan erg heet zijn. Wees voorzichtig als u de opvangschaal leeggiet.

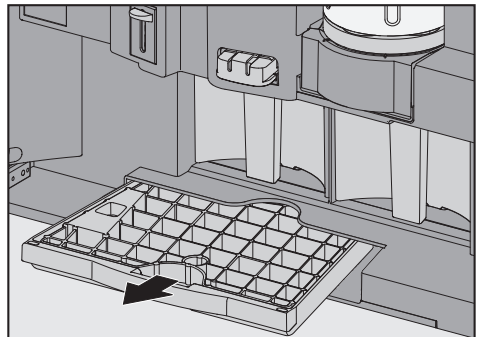

- Open de deur en haal de opvangschaal voorzichtig uit het apparaat.

In de opvangschaal bevindt zich een rooster. Dit rooster helpt te voorkomen dat u water morst als u met de volle schaal loopt.

Reiniging en onderhoud

- Reinig de opvangschaal en het rooster in de afwasautomaat of handmatig met warm water en afwasmiddel. Droog de delen daarna af.

De metalen plaatjes (contacten) op de opvangschaal moeten schoon en droog zijn. Alleen dan herkent de elektronica of de opvangschaal vol is.

- Reinig de ruimte onder de opvangschaal.
- Schuif de opvangschaal in de koffieautomaat.

Schuif de opvangschaal tot de aanslag in het apparaat.

Kunststof opvangplaat en metalen opvangrooster

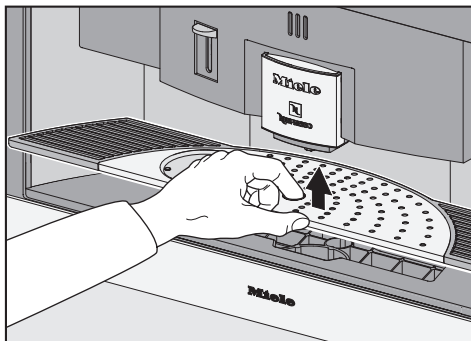

- Verwijder het opvangrooster en de opvangplaat.
- Reinig de opvangplaat **handmatig** met warm water en afwasmiddel.
- Reinig het rooster in de afwasautomaat of handmatig met warm water en afwasmiddel.
- Droog de delen af en plaats ze weer terug.

Vorraadhouder en slede

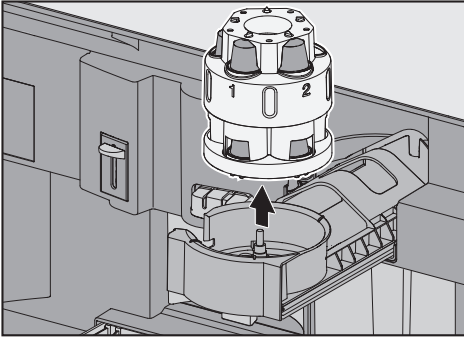

- Open de deur. Trek de slede tot de aanslag naar buiten en verwijder de voorraadhouder.

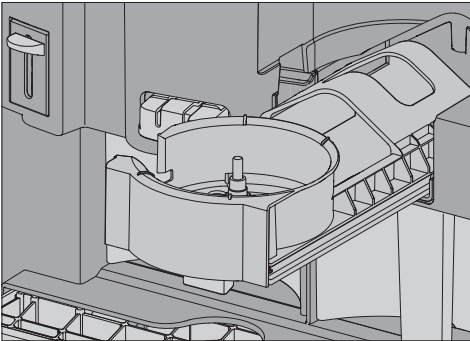

- Til de slede aan de voorkant iets omhoog en trek het onderdeel er vervolgens helemaal uit.
- Reinig de voorraadhouder en de slede **handmatig** met warm water en afwasmiddel. Droog de delen af en plaats ze weer terug.

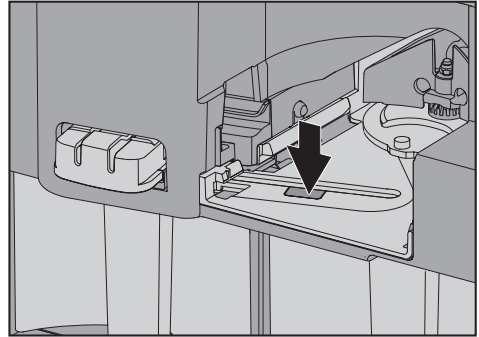

- Reinig ook de ruimte onder de slede.

Het venster van de sensor die de kamers herkent, moet goed schoon zijn. Hetzelfde geldt voor de gleuf ernaast.

- Wrijf alles daarna met een zachte doek droog.
- Plaats de slede op de rails.
- Plaats de voorraadhouder.
- Schuif de slede met de voorraadhouder helemaal naar achteren.

Reiniging en onderhoud

Afdekking koffie-uitloop en opvangschaal druppels

- Open de deur.

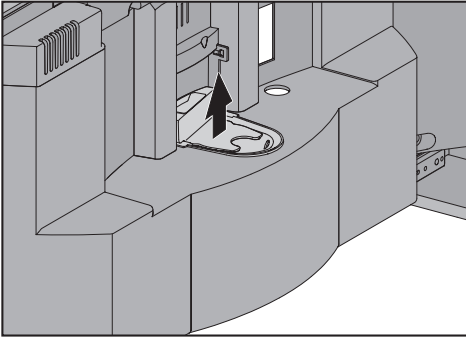

- Schuif de afdekking in het midden van de deur omhoog en verwijder deze.
- Reinig de afdekking in de afwasauto-maat of handmatig met warm water en afwasmiddel.

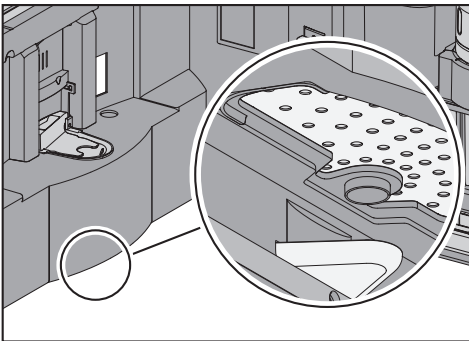

Onder bij de deur (binnenkant) bevindt zich een klein opvangschaaltje voor druppels.

- Reinig ook dit schaal-tje met warm water en afwasmiddel.
- Droog alle delen weer af.

- Schuif de afdekking weer op de koffie-uitloop.

Binnenkant

Verwijder eerst alle delen die u uit het apparaat kunt halen, vervolgens

- reinigt u de binnenkant met warm water en afwasmiddel.
- wrijft u de binnenkant met een zachte doek droog.
- plaatst u alle onderdelen terug in het apparaat.

Perforator

Afhankelijk van het vetgehalte van de gebruikte koffiesoort zal de perforator meer of minder snel vervuild raken.

Reinig de perforator daarom eens per maand met de bijgeleverde reinigingstabletten, maar uiterlijk als het apparaat moet worden ontkalkt.

De reinigingstabletten voor het ontvetten van de perforator zijn speciaal voor het apparaat ontwikkeld. De tabletten zijn verkrijgbaar bij de Miele-vakhandel, bij Miele en via de Miele-webshop.

- Open de deur.

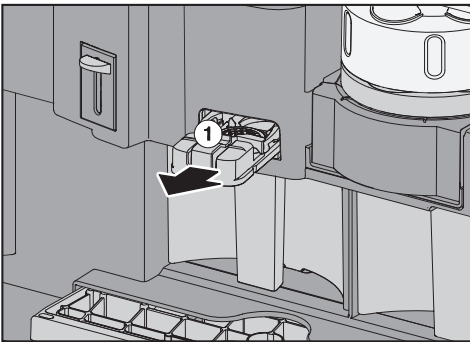

- Druk op de greep ① en trek de perforator eruit.
- Vul een bakje met heet water en los daarin een reinigingstablet op.
- Leg de perforator ca. 1 uur in het bakje.
- Als alle koffieresten verwijderd zijn, spoelt u de perforator met schoon water af. Droog het onderdeel af.
- Schuif de perforator weer in het apparaat. De perforator moet hoorbaar vastklikken.

Stoomventiel

De kleine rubberen huls die het stoomventiel met de cappuccinatore verbindt, kunt u er voor reinigingsdoeleinden aftrekken. Eronder bevindt zich de punt van het stoomventiel.

Reinig het rubberen hulsje regelmatig, evenals de punt van het stoomventiel.

⚠ Verbrandingsgevaar!

Ook als de koffieautomaat uitgeschakeld is, kunnen hete stoom en hete vloeistoffen vrijkomen.

Wacht nog even als u de schuifknop van het stoomventiel naar beneden heeft gedrukt, voordat u de rubberen huls verwijdert en het stoomventiel reinigt.

- Open de deur.

Reiniging en onderhoud

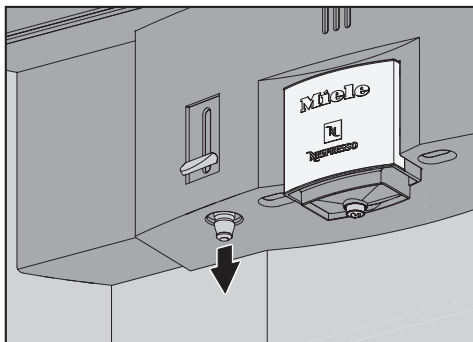

- Duw de schuifknop omlaag en trek de rubberen huls eraf.
- Reinig de huls en de punt van het ventiel met warm water en afwasmiddel.
- Schuif de huls weer op de punt van het stoomventiel. Zorg dat de huls stevig op het ventiel zit.
- Duw de schuifknop omhoog.

Als u de deur sluit, terwijl de schuifknop omlaaggeduwd is, kan het ventiel afbreken.

Cappuccinatore

Reinig de cappuccinatore regelmatig. Bij voorkeur dagelijks na gebruik. Het deksel van de cappuccinatore kunt u voor het reinigen uit elkaar halen. Reinig alle onderdelen - deksel en glazen kannetje - bij voorkeur in de afwasautomaat.

- Haal het deksel van de cappuccinatore uit elkaar. Trek het pijpje en de draaiknop eruit.

De draaiknop kunt u er alleen uittrekken als zich de punt op de knop midden tussen de symbolen voor "Hete melk"  en "Melkschuim"  bevindt.

- Reinig alle dekselonderdelen en het glazen kannetje in de afwasautomaat of handmatig met warm water en afwasmiddel.

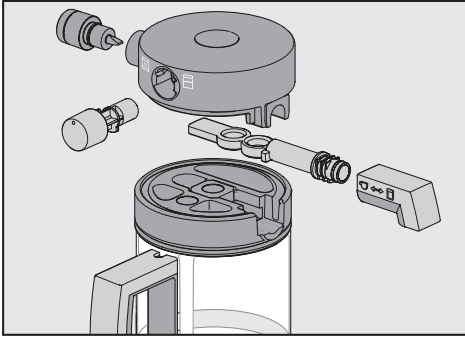

- Zet het deksel weer in elkaar zoals op de afbeelding te zien is.

Controleer of de cappuccinatore correct in elkaar is gezet.

- Er mag geen spleet te zien zijn tussen de beide delen van het deksel.
- Het deksel moet goed op het kannaetje zitten. De draaiknop moet zich boven de greep van het kannaetje bevinden.

Front

De oppervlakken kunnen verkleuren of aangetast worden als verontreinigingen lang inwerken. Verwijder verontreinigingen daarom meteen

Er mag geen vocht achter het display komen.

Alle oppervlakken zijn krasgevoelig. Bij glazen oppervlakken kunnen krassen ook glasbreuk tot gevolg hebben. Alle oppervlakken kunnen verkleuren als deze met ongeschikte reinigingsmiddelen in aanraking komen.

Spatten van het ontkalken moeten meteen worden verwijderd.

- Schakel het apparaat met de Aan/Uit-toets  uit.
- Reinig de behuizing met een schoon, zacht sponsdoekje, warm water en afwasmiddel. Wrijf alles daarna met een zachte doek droog.

Tip: U kunt het front ook met een Miele-microvezeldoekje reinigen.

Reiniging en onderhoud

Vervanging capsulehouder

Nadat u ca. 15.000 kopjes koffie heeft bereid, moet u de capsulehouder in het filtersysteem vervangen. Een nieuwe capsulehouder is verkrijgbaar bij de Miele-vakhandel, bij Miele en via de Miele-webshop.

- Druk op .
- Druk op de pijltoetsen totdat "Onderhoud" gemarkeerd is. Bevestig uw keuze met de OK-toets.

Het apparaat transporteert de capsulehouder omlaag. In het display verschijnt de melding: "Verwijder de perforator en vervang de capsulehouder".

- Open de deur.
- Trek de perforator eruit.

 **Verwondingsgevaar!**
Grijp nooit in de openingen van het filtersysteem.

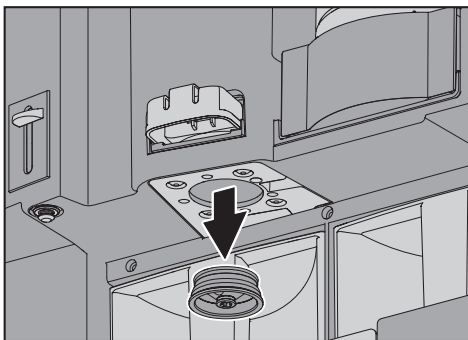

- Verwijder het rubberen verbindingselement.

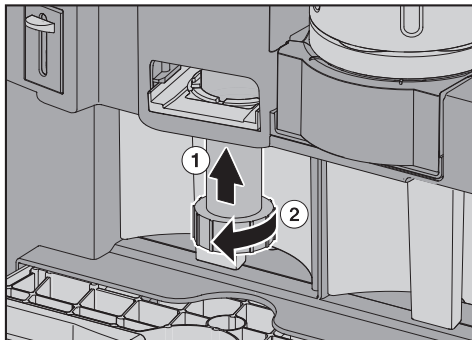

- Steek de speciale sleutel voor het verwijderen van de capsulehouder van onderen in het filtersysteem ① en draai de houder eruit (naar links draaien) ②.

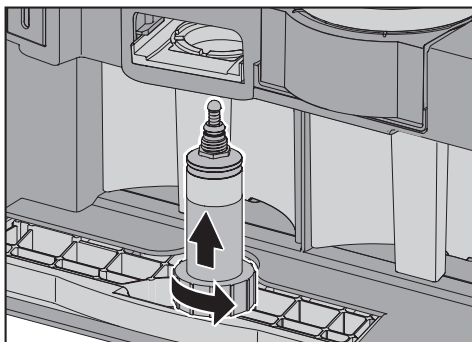

- Draai de nieuwe capsulehouder stevig in het filtersysteem. De veer met de kogel moet zo in de capsulehouder zitten dat de kogel zich aan de bovenkant bevindt.
- Plaats het rubberen verbindingselement terug.
- Schuif de perforator terug in het apparaat en sluit de deur.

Let op! Kwetsbare oppervlakken en natuurfloeren kunnen beschadigd raken!

Spatten van de ontkalkingsvloeistof kunnen op oppervlakken eromheen terecht komen.

Bescherm deze oppervlakken door ze af te dekken of leg tijdens het ontkalken een theedoek over het afvalbakje.

Spatten van het ontkalken moeten meteen worden verwijderd.

Het apparaat verkalkt na verloop van tijd. Hoe snel het apparaat verkalkt, hangt af van de hardheid van het gebruikte water. De kalkafzettingen moeten regelmatig worden verwijderd.

Het apparaat begeleidt u door het ont-kalkingsprogramma. In het display verschijnen de uit te voeren handelingen, zoals de opvangschaal leeggieten en het waterreservoir vullen.

Het apparaat **moet** worden ontkalkt. Het ont-kalkingsprogramma duurt ca. 12 minuten.

Tijdens het ont-kalkingsprogramma stroomt water met ont-kalkingsmiddel uit de koffie-uitloop en het stoomventiel. Er volgt een inwerktijd, waarna opnieuw water met ont-kalkingsmiddel uitstroomt, etc.

Er verschijnt een melding op het display als u het apparaat moet ontkalken. In het display verschijnt "Aantal bereidingen tot ontkalken: 50". Het apparaat geeft bij elk volgend gebruik aan hoeveel bereidingen nog mogelijk zijn.

- Druk op de OK-toets om de melding te bevestigen.

Als het aantal resterende bereidingen 0 is, wordt het apparaat geblokkeerd. In het display verschijnt "Ontkalken starten?".

Als u op dat moment geen tijd heeft om het apparaat te ontkalken, kunt u het apparaat uitschakelen. U kunt pas weer dranken bereiden als het apparaat is ontkalkt.

Deze accessoires zijn nodig als u het apparaat ontkalkt:

- de rode ont-kalkingstrechter.
- Miele-ont-kalkingstabletten.

Ontkalken nadat een verzoek op het display verschijnt

- Druk op de OK-toets om het ont-kalkingsprogramma meteen te starten.

Het programma kan niet worden onderbroken. Het moet volledig worden uitgevoerd.

Oplossing met ont-kalkingsmiddel maken

De bijgevoegde ont-kalkingstabletten zijn speciaal voor het apparaat ontwikkeld. De tabletten zijn verkrijgbaar bij de Miele-vakhandel en bij Miele.

Voor het ont-kalkingsprogramma moet u **twee** tabletten gebruiken.

Ontkalken

Gebruik uitsluitend Miele-ontkalkingstabletten. Andere ontcalcingsmiddelen kunnen de automaat beschadigen en de smaak van de koffie beïnvloeden.

- Volg de aanwijzingen op het display.
- Vul het waterreservoir tot aan de markering  met lauw water.
- Doe **2** ontcalcingsstabletten in het water.

Houdt u zich aan de mengverhouding die voor het ontcalcingsmiddel geldt. Doe niet minder of meer water in het reservoir, anders wordt het ontcalcingsprogramma voortijdig afgebroken en moet worden herhaald.

- Plaats het waterreservoir terug.

Als in het display "Verwijder de perforator. Plaats de ontcalcingsstrechter. Sluit de deur" verschijnt,

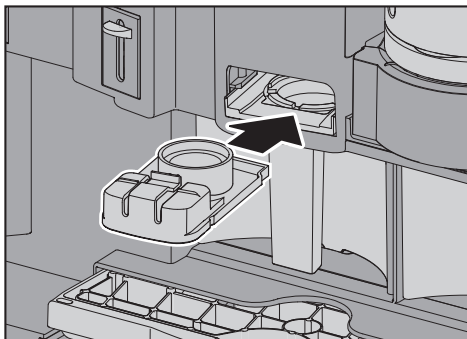

- verwijdert u de perforator en plaatst u de rode ontcalcingsstrechter.

In het display verschijnen diverse meldingen.

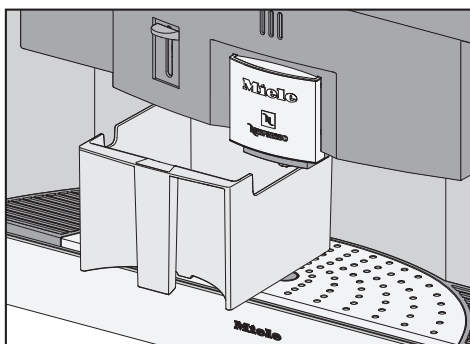

Tip: Plaats het afvalbakje onder de koffie-uitloop en het stoomventiel.

Als in het display de tekst "Spoel het waterreservoir om en vul het tot de ontkalkingsmarkering  met vers water" verschijnt,

- spoelt u het waterreservoir grondig met schoon water om. Er mogen geen resten ontkalkingsmiddel in het waterreservoir achterblijven. Leeg ook het afvalbakje.

Het ontkalken is beëindigd, als in het display de tekst "Giet de opvangschaal leeg en reinig de contacten. Programma afgerond" verschijnt.

- Druk op de OK-toets.

Het apparaat is ontkalkt en u kunt weer dranken bereiden.

Verwijder spatten van het ontkalken meteen. De oppervlakken kunnen anders worden aangetast.

Ontkalken zonder verzoek op het display

- Druk op .
- Druk op de pijltoetsen totdat "Ontkalken" gemarkeerd is.

Het programma kan niet worden onderbroken. Het moet volledig worden uitgevoerd.

- Druk op de OK-toets.

Het ontkalkingsprogramma wordt gestart.

Nuttige tips

De meeste storingen en fouten die bij gebruik kunnen optreden, kunt u zelf oplossen. Het volgende overzicht helpt u de oorzaken van een probleem te vinden en het probleem te verhelpen. Let daarbij wel op het volgende:

 Open nooit de ommanteling van het apparaat!
Reparaties mogen uitsluitend worden uitgevoerd door vakmensen die door Miele zijn geautoriseerd. Ondeskundig uitgevoerde reparaties kunnen groot gevaar opleveren voor de gebruiker.

Neem contact op met Miele als u de oorzaak van een probleem niet kunt vinden of het probleem niet kunt verhelpen.

Meldingen in het display

- Volg de aanwijzingen in het display om het probleem te verhelpen.

Melding	Oorzaak en oplossing
Fout 1 tot fout 4 Fout 80 tot fout 83	Er is sprake van een interne storing. ■ Schakel het apparaat met de Aan/Uit-toets  uit. Wacht 1 uur voordat u het weer inschakelt. Neem contact op met Miele als de foutmelding opnieuw in het display verschijnt.
Fout 71	De voorraadhouder zit klem en kan niet meer goed draaien. ■ Open de deur. ■ Trek de slede eruit en controleer of bijvoorbeeld een koffiecapsule verkeerd in de voorraadhouder zit. ■ Schuif de slede weer in het apparaat als alle capsules goed zitten. ■ Sluit de deur van het apparaat. Neem contact op met Miele als de foutmelding opnieuw in het display verschijnt.

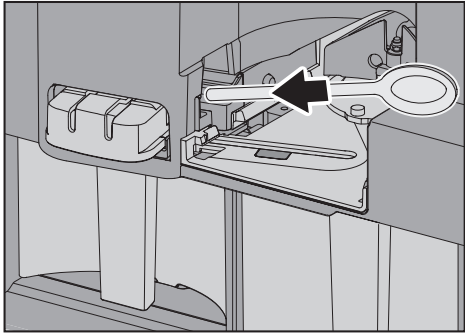

Melding	Oorzaak en oplossing
Fout 72	<p>Een capsule zit klem tussen de voorraadhouder en de perforator.</p> <ul style="list-style-type: none">■ Probeer de perforator uit het apparaat te trekken.■ Kijk in de filterruimte of u een vastzittende capsule ziet en probeer de capsule te verwijderen. Gooi de capsule weg (die waarschijnlijk beschadigd is), zodat de capsule niet opnieuw klem komt te zitten.■ Schuif de perforator terug in het apparaat en sluit de deur. <p>Als de foutmelding daarna opnieuw in het display verschijnt of als u de capsule niet kunt verwijderen, neem dan contact op met Miele.</p>
Fout 73 Fout 76	<p>De koffiecapsule is niet goed op de perforator geschoven en is mogelijk beschadigd.</p> <ul style="list-style-type: none">■ Open de deur van het apparaat, verwijder het afvalbakje, de voorraadhouder en de slede.  <ul style="list-style-type: none">■ Rechts naast de inschuifopening voor de perforator bevindt zich een opening. Controleer of daar een koffiecapsule klem zit. <p>Als zich een capsule op de perforator bevindt, gaat u als volgt te werk:</p> <ul style="list-style-type: none">■ Schuif de capsule met de steel van een lepel of iets dergelijks naar achteren in het afvalbakje.■ Plaats alles weer terug en sluit de deur.

Nuttige tips

Melding	Oorzaak en oplossing
Fout 73 Fout 76	<p>Op de perforator is geen koffiecapsule te zien. Waarschijnlijk zit de capsule in het filtersysteem vast.</p> <div data-bbox="314 300 1044 427" style="border: 1px solid black; padding: 5px;"><p> Verwondingsgevaar! Grijp nooit in het filtersysteem! Gebruik uitsluitend de steel van een lepel of iets dergelijks.</p></div> <div data-bbox="333 459 797 794"></div> <ul style="list-style-type: none">■ Probeer de koffiecapsule boven in het filtersysteem met een lepel of iets dergelijks te verwijderen.■ Plaats alles weer terug en sluit de deur. <p>Als de foutmelding daarna opnieuw in het display verschijnt of als u de capsule niet kunt verwijderen, neem dan contact op met Miele.</p>

Melding	Oorzaak en oplossing
Fout 75	<p>De sensoren voor het afvalbakje zijn verontreinigd.</p> <ul style="list-style-type: none">■ Verwijder het afvalbakje en reinig de ruimte voor het afvalbakje. Controleer of de ruimte rechts en links boven schoon is.■ Schuif het afvalbakje tot de aanslag in het apparaat. Sluit de deur.
	<p>De koffiecapsule is niet op de perforator geschoven.</p> <ul style="list-style-type: none">■ Open de deur van het apparaat, verwijder de voorraadhouder en de slede.■ Reinig de ruimte onder de slede. Het venster van de sensor die de kamers herkent, moet goed schoon zijn. Hetzelfde geldt voor de gleuf ernaast. Wrijf vervolgens alle delen weer droog met een zachte doek.■ Plaats alles weer terug en sluit de deur.
	<p>De koffiecapsule is niet goed op de perforator geschoven en is mogelijk beschadigd.</p> <ul style="list-style-type: none">■ Open de deur van het apparaat, verwijder de voorraadhouder en de slede.  <ul style="list-style-type: none">■ Rechts naast de inschuifopening voor de perforator bevindt zich een opening. Controleer of op de perforator een capsule ligt.

Nuttige tips

Melding	Oorzaak en oplossing
Fout 75	<ul style="list-style-type: none">■ Schuif de capsule met de steel van een lepel of iets dergelijks naar achteren in het afvalbakje.■ Sluit de deur van het apparaat. <p>Als de foutmelding daarna opnieuw in het display verschijnt of als u de capsule niet kunt verwijderen, neem dan contact op met Miele.</p>
"Schuif het waterreservoir goed in het apparaat. Het reservoir moet vastklikken"	<p>Het waterreservoir is niet correct geplaatst.</p> <ul style="list-style-type: none">■ Haal het waterreservoir uit het apparaat en plaats het daarna weer terug. <p>Als het waterreservoir bij het ontkalken niet correct gevuld en geplaatst is, verschijnt deze foutmelding eveneens.</p> <ul style="list-style-type: none">■ Vul het reservoir tot aan de ontkalkingsmarkering  en start het ontkalkingsprogramma opnieuw. <p>Neem contact op met Miele als de foutmelding opnieuw in het display verschijnt.</p>
Hoewel u de opvangschaal heeft geleegd, verschijnt in het display: "Giet de opvangschaal leeg".	<p>De opvangschaal is niet correct geplaatst.</p> <ul style="list-style-type: none">■ Schuif de opvangschaal helemaal in het apparaat. <p>De sensor voor de opvangschaal functioneert niet goed.</p> <ul style="list-style-type: none">■ Schakel het apparaat met de Aan/Uit-toets  uit. <p>De contacten zijn verontreinigd.</p> <ul style="list-style-type: none">■ Reinig de contacten en droog ze goed af (zie "Reiniging en onderhoud – Opvangschaal"). <p>Neem contact op met Miele als de foutmelding opnieuw in het display verschijnt.</p>

De koffieautomaat reageert vreemd

Storing	Oorzaak en oplossing
Na het inschakelen van de automaat blijft de verlichting uit.	De verlichting is uitgeschakeld. ■ Schakel de verlichting in (zie "Instellingen – Verlichting").
	De verlichting is defect. ■ Neem contact op met Miele.
Het display blijft donker als u de automaat met de Aan/Uit-toets ① inschakelt.	U heeft de Aan/Uit-toets ① te kort aangeraakt. ■ Houd uw vinger minimaal 2 seconden op de Aan/Uit-toets ①.
	De stekker zit niet goed in de contactdoos. ■ Steek de stekker goed in de contactdoos.
	De zekering van de huisinstallatie is doorgeslagen, omdat de koffieautomaat, een ander apparaat of de huisinstallatie defect is. ■ Trek de stekker van het apparaat uit de contactdoos. ■ Neem zo nodig contact op met een elektricien of met Miele.
De koffieautomaat wordt plotseling uitgeschakeld.	De in de timer ingestelde uitschakeltijd is bereikt. ■ Stel eventueel een andere uitschakeltijd in (zie "Instellingen - Timer").
	De stekker zit niet goed in de contactdoos. ■ Steek de stekker goed in de contactdoos.
De verlichting gaat plotseling uit.	Als het apparaat niet wordt gebruikt, wordt de verlichting na 10 minuten automatisch uitgeschakeld.
De sensortoetsen reageren niet. Het apparaat kan niet meer worden bediend.	Er is sprake van een interne storing. ■ Open de deur. Een actieve functie wordt afgebroken. ■ Onderbreek de stroomtoevoer door de stekker van de automaat uit de contactdoos te trekken of door de zekering van de huisinstallatie uit te schakelen.

Nuttige tips

Storing	Oorzaak en oplossing
<p>Het apparaat wordt niet ingeschakeld, hoewel de timerinstelling "Inschakelen om" is geactiveerd.</p>	<p>De vergrendeling is ingeschakeld.</p> <ul style="list-style-type: none"> ■ Schakel de vergrendeling uit (zie "Instellingen – Vergrendeling").
	<p>Er zijn geen weekdagen gekozen.</p> <ul style="list-style-type: none"> ■ Controleer de timerinstellingen en wijzig deze eventueel (zie "Instellingen – Timer").
	<p>Het apparaat is drie keer achtereen na het automatische inschakelen niet bediend (vakantiestand).</p> <ul style="list-style-type: none"> ■ Schakel het apparaat in en bereid een drank.
<p>Het display is niet goed af te lezen.</p>	<p>De lichtsterkte is te laag ingesteld.</p> <ul style="list-style-type: none"> ■ Wijzig de instelling (zie "Instellingen – Lichtsterkte display").
<p>De deur kan niet worden geopend of gesloten.</p>	<p>Het stoomventiel is niet gesloten. De schuifknop bevindt zich niet in de bovenste positie.</p> <ul style="list-style-type: none"> ■ Duw de schuifknop helemaal omlaag en vervolgens tot de aanslag omhoog.
	<p>De deurscharnieren zijn niet goed ingesteld.</p> <ul style="list-style-type: none"> ■ Stel de scharnieren (zie "Inbouwen – Deurscharnieren instellen").
<p>Na het inschakelen spoelt het apparaat niet.</p>	<p>Het systeem wordt niet doorgespoeld als de bedrijfstemperatuur van de koffieautomaat nog hoger is dan 60 °C.</p>
<p>De datum en de dagtijd moeten opnieuw worden ingesteld.</p>	<p>Als de automaat spanningsvrij is geweest, worden de datum en de dagtijd gedurende minimaal 3 dagen opgeslagen. Daarna moeten de datum en dagtijd opnieuw worden ingesteld.</p> <p>De timerinstellingen gaan niet verloren.</p>

Storing	Oorzaak en oplossing
De bereiding van koffiedranken wordt afgebroken.	<p>U heeft voor een dubbele bereiding gekozen.</p> <p>Voor een dubbele hoeveelheid gebruikt het apparaat twee capsules. Bevat de betreffende kamer nog maar één capsule, dan wordt de bereiding na de eerste capsule afgebroken.</p> <ul style="list-style-type: none"> ■ Vul de voorraadhouder met capsules.
Er wordt geen drank bereid, hoewel zich koffiecapsules in de voorraadhouder bevinden en er genoeg water in het reservoir zit.	<p>Het waterreservoir is niet correct geplaatst.</p> <ul style="list-style-type: none"> ■ Haal het waterreservoir uit het apparaat en plaats het daarna weer terug.
	<p>In de voorraadhouder zit een capsule klem.</p> <ul style="list-style-type: none"> ■ Open de deur. ■ Trek de slede eruit, verwijder de voorraadhouder (omhoog tillen) en maak de vastzittende capsules los. Alle capsules moeten los zitten. ■ Plaats de voorraadhouder in de slede en schuif de slede tot de aanslag in het apparaat. Sluit de deur.
Terwijl u de instelling van de hoeveelheid wijzigt (programmering hoeveelheid), stopt de bereiding.	<p>De maximale waterhoeveelheid is bereikt. De bereiding stopt en voor de betreffende drank wordt de maximale hoeveelheid opgeslagen.</p>
	<p>In het waterreservoir bevond zich te weinig water. De programmering van de hoeveelheid wordt afgebroken en de hoeveelheid wordt niet opgeslagen.</p> <ul style="list-style-type: none"> ■ Vul het waterreservoir en wijzig de hoeveelheid opnieuw.
U heeft per ongeluk de ontkalkingsfunctie gestart.	<p>Zodra de OK-toets is ingedrukt, kunt u het ontkalkingsprogramma niet meer afbreken.</p> <p>Het programma moet nu volledig worden uitgevoerd. Dit is een veiligheidsinstelling die waarborgt dat het apparaat volledig wordt ontkalkt. Het ontkalken is erg belangrijk voor de levensduur en de correcte werking van het apparaat.</p> <ul style="list-style-type: none"> ■ Ontkalk het apparaat (zie "Ontkalken").

Nuttige tips

Storing	Oorzaak en oplossing
U kunt melk (stoom) en espresso / koffie niet tegelijk bereiden.	<p>De energiebesparende functie "Eco-stand" is ingeschakeld. Hierbij moet het stoomsysteem voor de bereiding van hete melk en melkschuim eerst worden opgewarmd. Na de bereiding koelt het stoomsysteem weer af.</p> <p>Als u zonder extra wachttijd melk wilt bereiden, schakel dan</p> <ul style="list-style-type: none">■ in het menu "Instellingen" de "Eco-stand" uit. <p>Het stoomsysteem blijft dan op temperatuur en melk kan zonder opwarmfase worden bereid. Bij deze instelling is het energieverbruik aanzienlijk hoger.</p>
De "Eco-stand" is ingeschakeld. Toch kunnen melk (stoom) en espresso / koffie tegelijk worden bereid.	<p>Zolang het stoomsysteem nog warm is, kunnen melk (stoom) en espresso / koffie tegelijk worden bereid. Zodra het stoomsysteem afgekoeld is, kunt u melk en espresso / koffie alleen nog na elkaar bereiden.</p>
De schuifknop van het stoomventiel is omlaag gedruwd en met de cappuccinatore verbonden, maar er komt geen stoom uit. De melk wordt niet verwarmd of opgeschuimd.	<p>Als u het stoomventiel opent, duurt het even totdat er stoom uitkomt. Het stoomsysteem moet eerst opwarmen. Er verschijnen geen meldingen in het display.</p> <p>Als u zonder extra wachttijd melk wilt bereiden, schakel dan</p> <ul style="list-style-type: none">■ in het menu "Instellingen" de "Eco-stand" uit. <p>Het stoomsysteem blijft dan op temperatuur en melk kan zonder opwarmfase worden bereid. Bij deze instelling is het energieverbruik aanzienlijk hoger.</p> <hr/> <p>Het stoomventiel is niet goed verbonden met de cappuccinatore.</p> <ul style="list-style-type: none">■ Duw de schuifknop omhoog. Duw de knop vervolgens weer omlaag, totdat u een duidelijke klik hoort.

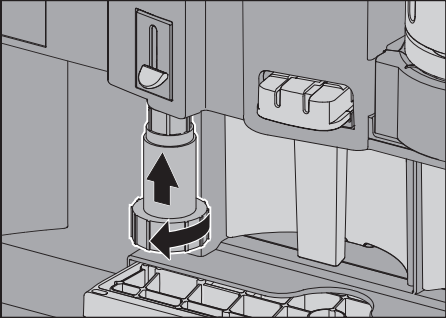
Storing	Oorzaak en oplossing
<p>De schuifknop van het stoomventiel is omlaag gedruwd en met de cappuccinatore verbonden, maar er komt geen stoom uit. De melk wordt niet verwarmd of opgeschuimd.</p>	<p>Het stoomventiel is verstopt.</p> <ul style="list-style-type: none"> ■ Open de deur. ■ Duw de schuifknop omlaag en trek de rubberen huls eraf.  <ul style="list-style-type: none"> ■ Draai met de afgebeelde kant van de sleutel voor het verwijderen van de capsulehouder de punt van het stoomventiel eruit (linksom draaien). ■ Reinig de punt grondig en draai de punt er weer in.
<p>Uit de cappuccinatore stroomt geen melkschuim.</p>	<p>Het pijpje in het deksel is uitgetrokken (☐). Het melkschuim wordt in het kannetje bereid.</p> <ul style="list-style-type: none"> ■ Schuif het pijpje naar binnen (☐). <p>Het deksel van de cappuccinatore is niet correct in elkaar gezet.</p> <ul style="list-style-type: none"> ■ Volg de aanwijzingen uit "Reiniging en onderhoud – Cappuccinatore". <p>De melkvoerende delen van de cappuccinatore zijn verstopt.</p> <ul style="list-style-type: none"> ■ Reinig de cappuccinatore (zie "Reiniging en onderhoud – Cappuccinatore").

Nuttige tips

Onbevredigend resultaat

Storing	Oorzaak en oplossing
In het kopje bevindt zich koffiedik.	De perforator is verontreinigd. ■ Reinig de perforator (zie "Reiniging en onderhoud").
De koffiedrank is niet heet genoeg.	Het kopje was niet voorverwarmd. Verwarm het kopje voor, bijvoorbeeld met heet water. Hoe kleiner en dikwandiger het kopje, des te belangrijker is het voorverwarmen.
De koffie is slap.	De opgeslagen waterhoeveelheid is te groot voor de gebruikte koffiesoort. ■ Wijzig de hoeveelheid (zie "Hoeveelheid wijzigen").
De bereidingstijd en de kleur van de koffie variëren.	Afhankelijk van de koffiesoort en de gekozen drank (espresso, koffie of caffè lungo) kunnen de bereidingstijd, de kleur van de koffie en de smaak variëren. Dit is geen storing. ■ Houdt u zich aan de aanwijzingen voor de verschillende koffiesoorten (zie verpakking).
In het afvalbakje bevindt zich koffiewater.	Het water is afkomstig van het bereiden en spoelen. Dit is geen storing.
De opwarmtijd wordt langer, de waterdoorvoer wordt minder en de prestaties van het apparaat nemen af.	Het apparaat is verkalkt. ■ Ontkalk het apparaat (zie "Ontkalken").

Voor storingen die u niet zelf kunt verhelpen, waarschuwt u

– uw Miele-vakhandelaar

of

– de service-organisatie van Miele.

De gegevens van Miele vindt u op de achterkant van deze gebruiksaanwijzing.

Voor een goede en vlotte afhandeling moet Miele weten welk type apparaat u heeft en wat het fabricagenummer is. Beide nummers vindt u op het typeplaatje dat zich in het apparaat bevindt.

Voor informatie over het Miele-Service-Verzekering-Certificaat kunt u zich wenden tot uw Miele-vakhandelaar of de bijgaande folder raadplegen.

Garantie en garantievoorwaarden

De garantietermijn voor dit apparaat bedraagt 2 jaar.

Voor meer informatie zie de bijgevoegde garantievoorwaarden.

Energie besparen

Als u de fabrieksinstellingen van de volgende functies verandert, neemt het energieverbruik van de automaat toe:

- Eco-stand
- Verlichting
- Dagtijdweergave
- Timer

Als u een van de instellingen wijzigt, verschijnt de melding "Deze instelling leidt tot een hoger energieverbruik".

Het apparaat wordt standaard geleverd met een aansluitkabel en een stekker, geschikt voor aansluiting op wisselstroom 50 Hz, 230 V.

De zekering dient te geschieden met minimaal 10 A.

Het apparaat mag uitsluitend worden aangesloten op een contactdoos met randaarde en op een huisinstallatie die aan alle voorschriften voldoet (zoals NEN 1010).

De contactdoos moet goed toegankelijk zijn. Als de gebruiker na de inbouw niet meer bij de contactdoos kan komen, moet het apparaat via een schakelaar met alle polen van de netspanning kunnen worden losgekoppeld. De contactopening in uitgeschakelde toestand moet minimaal 3 mm bedragen. Geschikte schakelaars zijn zelfuitschakelaars, zekeringen en relais (EN 60335).

De van toepassing zijnde aansluitgegevens staan op het typeplaatje dat zich in het apparaat bevindt.

Controleer of deze gegevens overeenkomen met de spanning en de frequentie van uw elektriciteitsnet.

Het apparaat mag niet op wisselrichters worden aangesloten die bij autonome stroomvoorzieningen worden toegepast, zoals bij **zonne-energie**. Als het apparaat wordt ingeschakeld, kan het bij spanningspieken om veiligheidsredenen worden uitgeschakeld. De elektronica kan daarbij beschadigd raken!

Ook mag het apparaat niet in combinatie met zogenaamde **spaarstekkers** worden gebruikt. Dergelijke stekkers verminderen de energietoevoer, waardoor het apparaat te warm wordt.

Inbouwen

Inbouw- en combinatiemogelijkheden

Het apparaat kan in een hoge kast worden ingebouwd

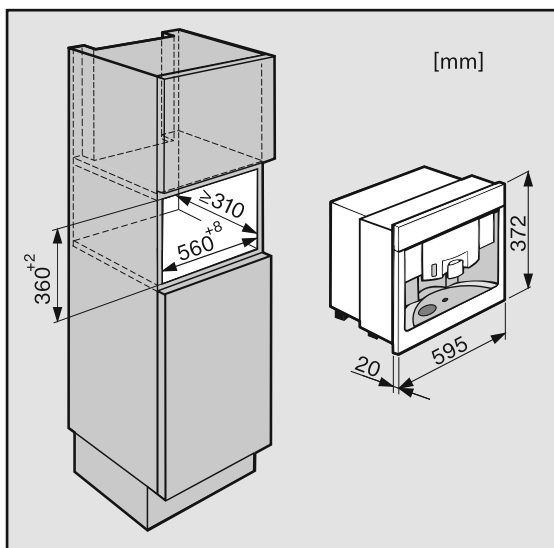

en in een bovenkast.

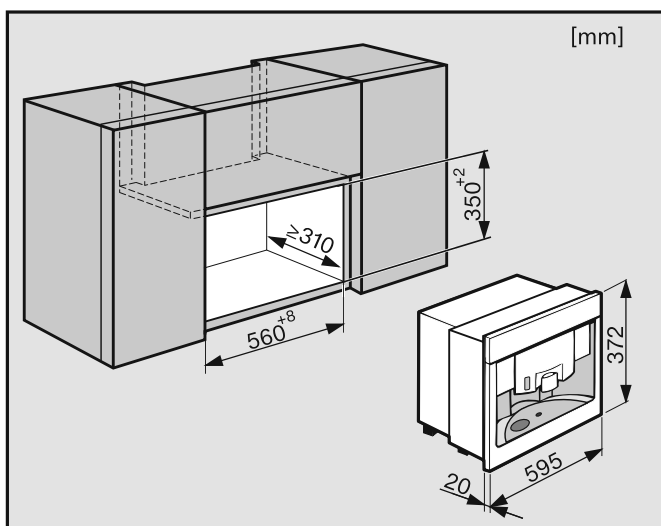

De koffieautomaat kan met andere Miele-inbouwapparatuur worden gecombineerd. Daarbij moet onder het apparaat wel een dichte tussenbodem worden aangebracht.

Ventilatie

De achterkant van de koffieautomaat moet voldoende worden geventileerd. De afvoer van stoom en warme lucht mag niet worden belemmerd.

Er kan zich anders condens vormen die het apparaat of de meubels kan beschadigen.

Inbouwen

Haal voordat u het apparaat inbouwt eerst de spanning van de contactdoos. Doe dit ook als u het apparaat weer uit de kast haalt.

Het apparaat mag alleen ingebouwd worden gebruikt, bij een omgevingstemperatuur tussen +15 °C tot +38 °C.

Voor de inbouw heeft u twee inbussleutels nodig (maat 3 en 5).

Tip: Als u de koffieautomaat op nishoogte kunt neerzetten, kunt u het apparaat gemakkelijker elektrisch aansluiten.

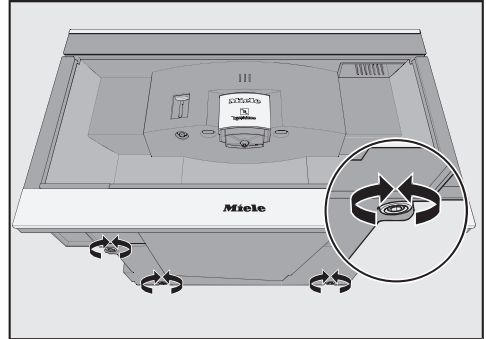

- Draai de 4 voetjes aan de onderkant van het apparaat er ca. 2 mm uit (met de grote inbussleutel).

U kunt de voetjes er ca. 10 mm uitdraaien.

Als u een kast heeft met 19 mm dikke zijwanden, moet u aan de binnenkant vier gaatjes voorboren voor de bevestiging van het apparaat.

Om de boorgaten te markeren, gaat u als volgt te werk:

- Zorg dat het apparaat goed in de nis staat. Draai vervolgens de inbusschroeven (aan de zijkant) naar buiten tegen het hout aan, zodat er een afdruk op achterblijft. Draai de schroeven daarna weer los.
- Haal het apparaat weer uit de nis en boor op de gemarkeerde plaatsen ca. 2 mm diepe gaatjes (Ø 4,5 mm).

Inbouwen

- Sluit het apparaat op de netspanning aan.
- Schuif de automaat tot aan de aanslag in de inbouwnis.

Als u het apparaat in de nis schuift, mag de elektrische aansluiting niet beschadigd raken.

- Open de deur van het apparaat en draai de schroeven aan de zijkant er losjes in.

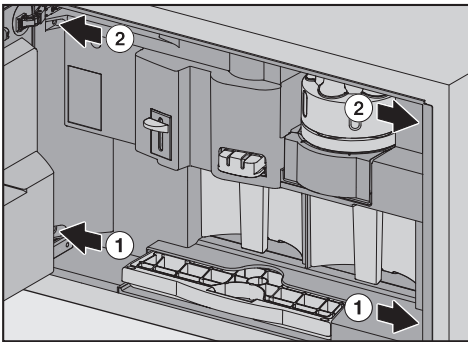

- Stel het apparaat door voorzichtig aan de onderste inbusschroeven ① te draaien. Zorg dat de automaat midden in de inbouwnis komt te staan.
- Om het apparaat in de kast vast te zetten, draait u de twee bovenste inbusschroeven ② handvast.

Deurscharnieren instellen

Als u de deur na het inbouwen alleen met moeite kunt openen of sluiten, moet u de deur stellen.

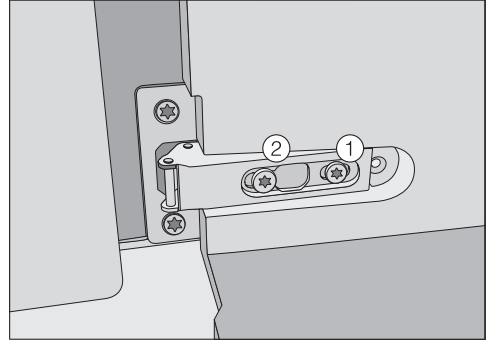

- Om de deur strak op het front van de kast te laten aansluiten, draait u aan schroef ①.
- Om de deur horizontaal en verticaal te stellen, draait u aan schroef ②.



**Plan nu zelf een serviceafspraak via www.miele.nl.
Snel en gemakkelijk.**

Bezoek op www.miele.nl ook de Miele Shop voor een compleet overzicht van alle accessoires, toebehoren en reinigings- en onderhoudsproducten voor uw Miele-apparaat.

U kunt ook bellen met onze afdeling Klantcontacten, bereikbaar via telefoonnummer (0347) 37 88 88.

**Miele Nederland B.V.
Postbus 166
4130 ED VIANEN
(0347) 37 88 88**

**Bezoek het Miele Inspirience Centre:
De Limiet 2
4131 NR VIANEN**

Duitsland - Miele & Cie. KG, Carl-Miele-Straße 29, 33332 Gütersloh
