

**BOSE**<sup>®</sup>

# CINEMATE<sup>®</sup> SERIES II

## CINEMATE<sup>®</sup> GS SERIES II

DIGITAL HOME THEATER SPEAKER SYSTEM

Owner's Guide  
Guía de usuario  
Notice d'utilisation  
Guia dos proprietários





# SAFETY INFORMATION

## Please read this guide



Please take the time to follow the instructions in this guide carefully. It will help you set up and operate your system properly and enjoy all of its advanced features. Please save this guide for future reference.

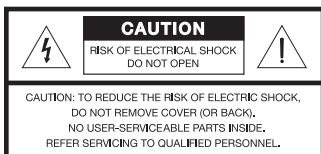

The interface module is to be used only with the Acoustimass® module in the CineMate® system.

-  **WARNING:** To reduce the risk of fire or electrical shock, do not expose the product to rain or moisture.
-  **WARNING:** Do not expose this apparatus to dripping or splashing, and do not place objects filled with liquids, such as vases, on or near the apparatus. As with any electronic products, use care not to spill liquids into any part of the system. Liquids can cause a failure and/or a fire hazard.



### WARNING:

-  The lightning flash with arrowhead symbol within an equilateral triangle alerts the user to the presence of uninsulated, dangerous voltage within the system enclosure that may be of sufficient magnitude to constitute a risk of electrical shock.
-  The exclamation point within an equilateral triangle, as marked on the system, is intended to alert the user to the presence of important operating and maintenance instructions in this owner's guide.

-  **CAUTION:** Make no modifications to the system or accessories. Unauthorized alterations may compromise safety, regulatory compliance, and system performance.
-  **WARNING:** Keep the remote control battery away from children. It may cause a fire or chemical burn if mishandled. Do not recharge, disassemble, heat above 100°C (212°F), or incinerate. Dispose of used batteries promptly. Replace only with a battery of the correct type and model number.
-  **WARNING:** Danger of explosion if battery is incorrectly replaced. CineMate series II remote—Replace only with Duracell, Eveready, Energizer, Maxell, Toshiba, or Shun Wo CR2032 or DL2032 3-volt lithium battery.



**Please dispose of used batteries properly**, following any local regulations. Do not incinerate.



**WARNING:** Do not place any naked flame sources, such as lighted candles, on or near the apparatus.



This product conforms to the EMC Directive 2004/108/EC and to the Low Voltage Directive 2006/95/EC. The complete Declaration of Conformity can be found at [www.Bose.com/static/compliance/index.html](http://www.Bose.com/static/compliance/index.html).

**Note:** Where the mains plug is used as the disconnect device, such disconnect device shall remain readily operable.

**Note:** This product must be used indoors. It is neither designed or tested for use outdoors, in recreation vehicles, or on boats.

## Additional Safety Information

See the additional instructions on the *Important Safety Instructions* sheet (North America only) enclosed in the shipping carton.

## For your records

The serial number is located on the rear of the Acoustimass module.

Serial number: \_\_\_\_\_

Dealer name: \_\_\_\_\_

Dealer phone: \_\_\_\_\_

Purchase date: \_\_\_\_\_

We suggest you keep your sales receipt and product registration card together with this owner's guide.

©2009 Bose Corporation. No part of this work may be reproduced, modified, distributed, or otherwise used without prior written permission.

# CONTENTS

<b>INTRODUCTION</b>	<b>2</b>	CineMate® GS series II remote control . . . . .	17
Before you begin . . . . .	2	Using the remote to control the CineMate® system . . . . .	18
Unpacking . . . . .	3	Setting the remote for your TV and other devices . . . . .	18
<b>SYSTEM SETUP</b>	<b>4</b>	To control a combination device . . . . .	19
<b>1</b> Placing the system components . . . . .	4	Using the remote to watch TV . . . . .	19
<b>2</b> Connecting the speakers to the Acoustimass® module . . . . .	7	Using the remote to watch a DVD . . . . .	20
<b>3</b> Connecting the interface module . . . . .	9	Selecting the TV input . . . . .	20
<b>4</b> Connecting the TV audio to the interface module	10	Switching control from one device to another . . . . .	20
Connecting optical audio . . . . .	10	Using the CineMate® GS series II remote control . . . . .	21
Connecting analog audio . . . . .	11		
Turning off the TV internal speakers . . . . .	11		
<b>5</b> Connecting to a power outlet . . . . .	12		
<b>6</b> Inserting the CineMate® GS remote batteries . .	14		
<b>CONTROLS AND INDICATORS</b>	<b>15</b>	<b>CARE AND MAINTENANCE</b>	<b>25</b>
Acoustimass® module bass control . . . . .	15	Replacing the CineMate® series II remote battery . . . . .	25
CineMate® series II remote control . . . . .	16	Replacing the CineMate® GS series II remote batteries . . . . .	26
Using the remote to control the CineMate system . . . . .	16	Cleaning your speaker system . . . . .	26
		Troubleshooting . . . . .	27
		Customer service . . . . .	28
		<b>REFERENCE</b>	<b>29</b>

# INTRODUCTION

---

## Before you begin

---

Thank you for purchasing the Bose® CineMate® system, which delivers the superb acoustic performance needed to enjoy the full audio impact of DVDs and other exciting home entertainment.

The CineMate system comes in two configurations:

- CineMate series II – includes the standard CineMate speakers and a simple remote control.
- CineMate GS series II – includes the smaller Gemstone® speakers and a universal remote control.

Both configurations include an attractive floor-standing Acoustimass® module for deep bass sound and an interface module that provides simple audio connections to your TV.

Using our TrueSpace® signal processing technology, the CineMate system speakers provide improved spaciousness for bold 3-D effects and movie-like realism from surround encoded DVDs and other entertainment sources. In fact, they provide much of the performance of premium five-speaker systems from a modest array of equipment.

---

### Setup help

*The CineMate system easily connects to your TV and other home theater equipment. To help you set up your CineMate system, the following items are provided:*

- *Quick Setup Guide*
  - *Setup DVD*
  - *Detailed instructions in the Setup section of this owner's guide*
-



## Unpacking

Carefully unpack your CineMate® system. Save all packing materials, which provide the safest way to transport your system. If any part of the system appears damaged, do not try to use it. Notify Bose or your authorized Bose dealer immediately. For Bose® contact information, refer to the address sheet included in the carton.

**WARNING:** To avoid danger of suffocation, keep the plastic bags out of the reach of children.

As you identify them, you may want to place a check mark in the box next to the name of each part.

**Note:** Now is a good time to find the serial number on the rear of the Acoustimass® module. Copy that number in the space provided on page ii for easy reference when registering your system.



- CineMate series II speakers

OR

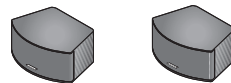

- CineMate GS series II Gemstone® speakers



- Acoustimass module



- Small rubber feet



- Large rubber feet



- CineMate series II remote

OR



- CineMate GS series II remote

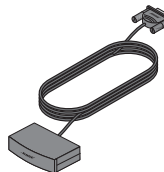

- Interface module



- Speaker cable



- Power cord



- Stereo cable



- Optical cable

## SYSTEM SETUP

# 1 Placing the system components

What you need to use:

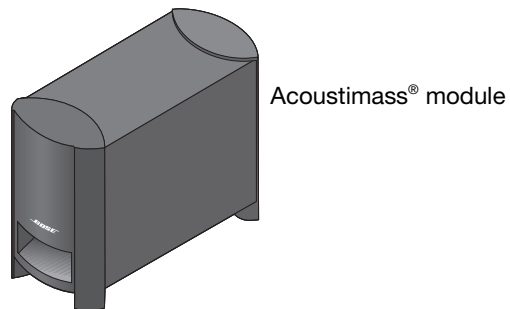
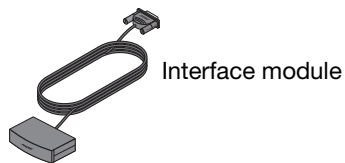
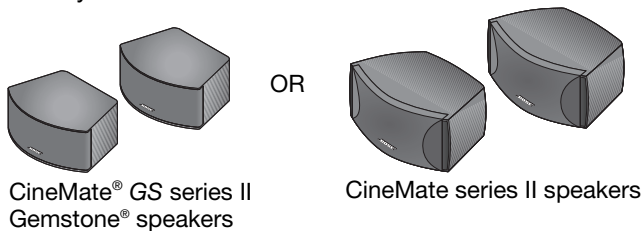

The image below shows one of the many ways you can position your system.

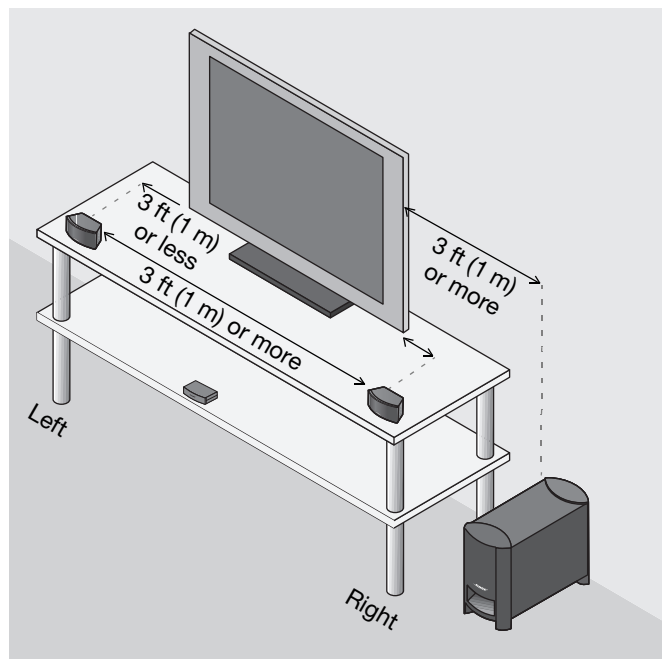

See Steps 1-5 for details.

1. On the bottom of each speaker, attach one set of small rubber feet.

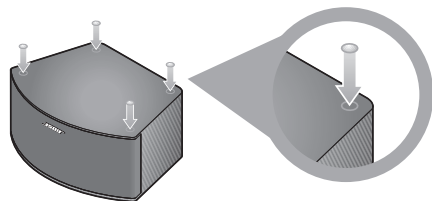

2. Place the left and right speakers:
  - at least 3 feet (1 meter) apart
  - within 3 feet (1 meter) of the TV screen
  - near the front edge of any shelf
  - aimed straight ahead (not angled) to face the listening area.
3. On the legs of the Acoustimass® module, attach the large rubber feet.

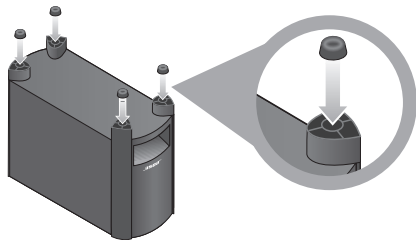

4. Place the Acoustimass module:
  - at the same end of the room as the speakers and your TV
  - at least 3 feet (1 meter) from the TV to prevent interference with the screen
  - at least 2.5 feet (.8 meters) from audio or video tapes to prevent magnetic damage to them
  - within reach of the cable from the interface module and an AC (mains) power outlet
  - with the front port aimed out from or along a wall for balanced performance
  - hidden under a table, behind a sofa or chair, or behind drapes as preferred
  - NOT in an enclosure, on a bed, on a sofa, or on a surface that can block the ventilation openings.

---

**CAUTION:** Do not block ventilation openings on the bottom and rear of the module.

---

---

**Note:** Keep in mind that the Acoustimass module is the only part of this system that connects to a power outlet.

---

## SYSTEM SETUP

---

The interface module receives commands from the remote control and provides audio input connections for the CineMate® system. The remote control commands allow you to turn the speakers on, change the volume, and mute or turn off the speaker system.

### 5. Place the interface module:

- on a flat surface near the TV and other home theater equipment
- within 15 feet (4.6 meters) of the Acoustimass® module
- NOT in direct sunlight

If you position the interface module on a shelf, make sure the front edge of the module is flush with the front edge of the shelf. If on a high shelf, make sure the front edge of the module extends slightly past the front of the shelf, so the shelf does not block signals from the remote control.

Peel the protective film off the lens on the front of the interface module.

---

**Note:** *The remote should have a clear line of sight to the interface module, the TV, and any other equipment it will control.*

---

---

**CAUTION:** *When positioning the interface module, avoid blocking any ventilation openings on the TV or other electronic equipment.*

---

Continue with **2** on the next page.

# 2

## Connecting the speakers to the Acoustimass® module

What you need to use:

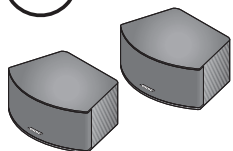

CineMate® GS series II  
Gemstone® speakers

OR

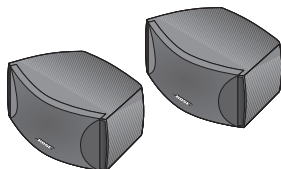

CineMate series II speakers



Acoustimass module

1. Notice the two plugs at one end of the speaker cable.

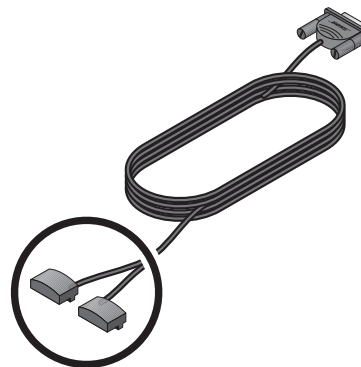

2. Separate the two plugs so each one reaches a speaker.

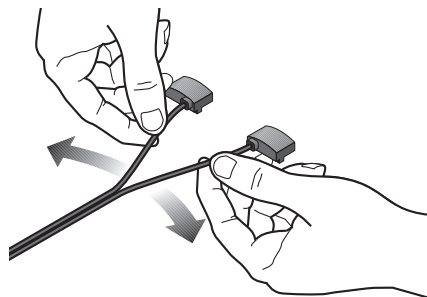

## SYSTEM SETUP

3. Insert each plug into the connector on the proper speaker.

The plug marked RIGHT goes into the speaker placed to the right of your TV (facing toward the TV).

(Refer to **1** for placement guidelines.)

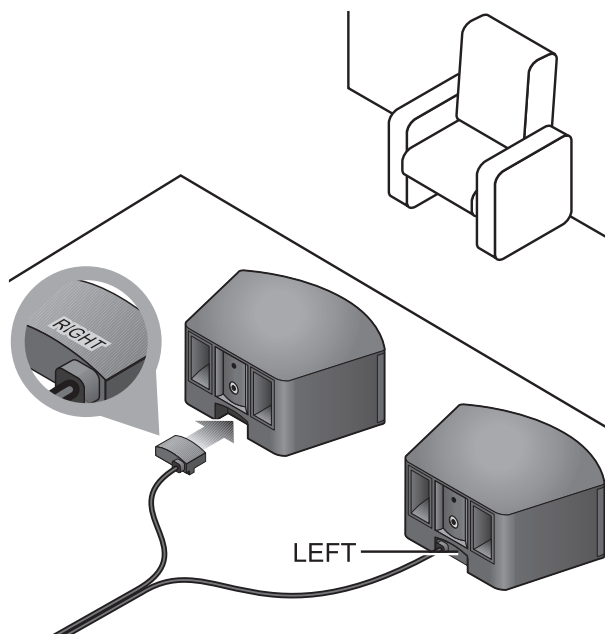

4. Insert the single plug at the other end of the speaker cable into the connector labeled SPEAKERS on the back of the Acoustimass® module.

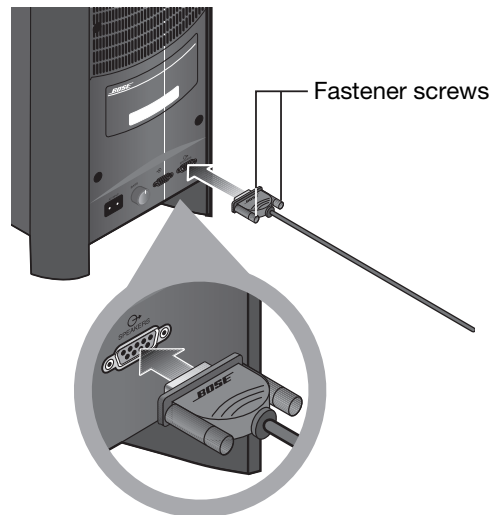

5. Tighten each fastener screw by hand to secure the plug.

**CAUTION:** Do not plug the Acoustimass module into an AC power (mains) outlet until all other components are connected.

6. Continue with **3** on the next page.

# 3 Connecting the interface module

What you need to use:

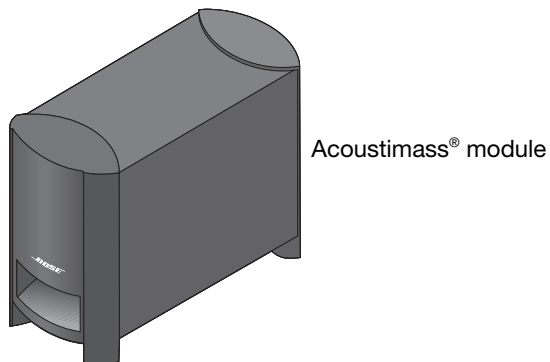
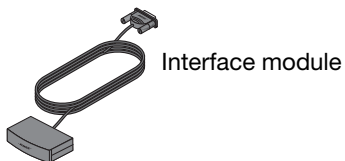

1. Insert the plug from the interface module into the input connector on the back of the Acoustimass module.

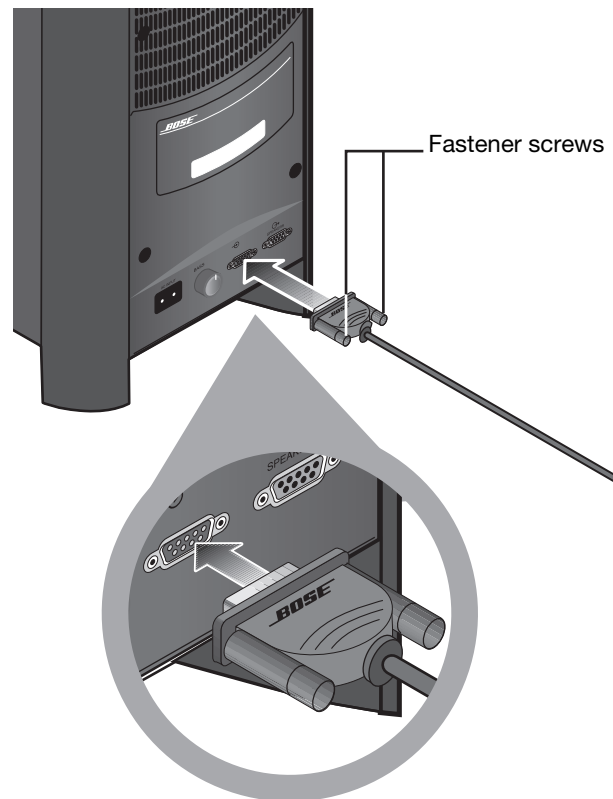

2. Continue with **4** on the next page.

## SYSTEM SETUP

# 4 Connecting the TV audio to the interface module

What you need to use:

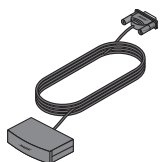

Interface module



Optical audio cable

OR



Stereo audio cable

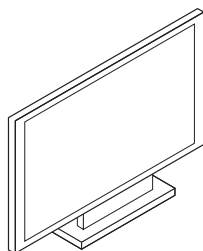

TV

If your TV has audio output connectors, you can connect them to the CineMate® system. Your TV may have an optical connector, analog RCA connectors, or both. If your TV has both types of output connectors, you should use the optical connector. Using the optical connection gives you the highest-quality digital sound.

**Note:** To receive the highest-quality digital sound from the sources connected to your TV, connect those devices to your TV using an HDMI cable.

## Connecting optical audio

Connect the supplied optical audio cable from the optical audio out connector on your TV to the interface module OPTICAL IN connector. (The optical out connector on your TV may also be marked “Digital Audio.”)

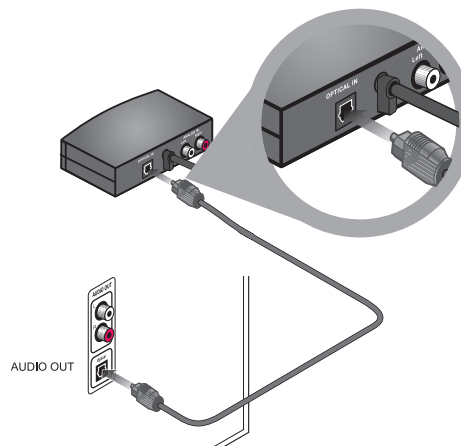



---

**Note:** The interface module has both optical and analog connectors to accommodate a variety of TVs. When your TV is connected to the optical input on the interface module, the analog input cannot be used as a second audio input.

---

## Connecting analog audio

If your TV is not equipped with an optical connector, use the supplied stereo audio cable to connect from your TV audio out connectors to the interface module ANALOG IN connectors.

The stereo audio cable has two RCA connectors at each end, one red and one white. It connects to left (L) and right (R) audio outputs on the rear panel of your TV and the interface module.

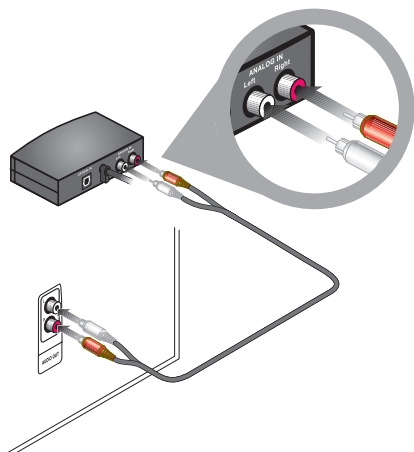

If your TV provides both fixed (FIX) and variable (VAR) audio output connectors, use the fixed connectors for higher sound quality. Be sure to select Fixed in the setup menu of your TV.

To enjoy the full benefit of hearing TV audio through the CineMate® system, the internal speakers in your TV should be turned off. Your TV may have an onscreen audio menu that includes an option for turning the TV speakers on or off.

## Turning off the TV internal speakers

Newer TVs normally have a setup menu item for turning off speakers. Older TVs may have a speaker on/off switch on the rear panel near the audio output connectors.

### Using a TV setup menu

1. Use your TV remote to display the audio menu on your TV screen.
2. Locate the menu item to turn your speakers on or off and select **Off**.

If your TV does not have a menu setting for turning off the internal speakers, exit the audio menu and reduce the TV volume to its lowest setting.

### Using a speaker on/off switch

If the rear panel of your TV has a **SPEAKER ON/OFF** switch, set it to the **OFF** position and adjust the TV volume to about 80% of the highest volume.

## SYSTEM SETUP

# 5 Connecting to a power outlet

What you need to use:



Acoustimass module

1. Insert the large plug on the power cable into the power connector marked  $\sim$  on the Acoustimass module.

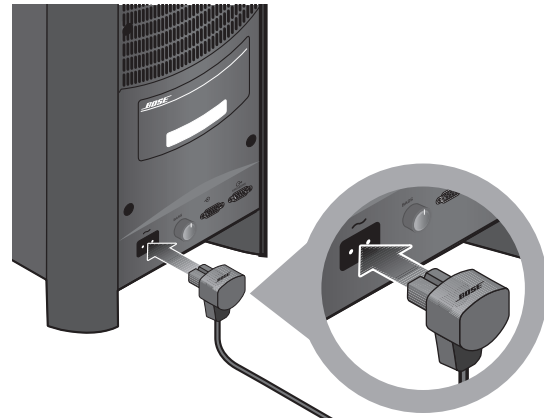

2. Plug the other cable end into the AC (mains) power.

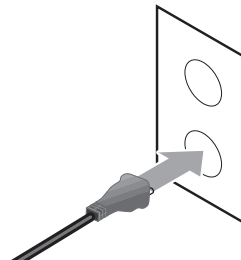

When you connect the CineMate® system to a power source, the green LED on the front of the interface module flashes for 10 seconds, then extinguishes, indicating that the system has been connected to power.

When you press the remote control On-Off, Volume Up/Down, or Mute button, the green LED on the interface module flashes.

---

**CAUTION:** *Bose recommends using a safety agency-approved surge protector on all electronic equipment. Voltage variations and spikes can damage electronic components in any system.*

---

Continue with **6** on the next page.

## SYSTEM SETUP

# 6

## Inserting the CineMate® GS remote batteries

The CineMate® GS series II remote control requires two AA batteries (supplied). The batteries go into the compartment on the back of the remote. To insert the batteries:

1. Slide the battery compartment cover off.

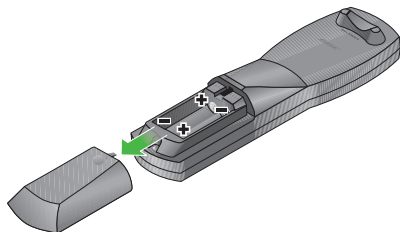

Symbols inside the compartment show how to match the – and + symbols on the batteries.

2. Insert the two batteries, making sure to match the – and + symbols.

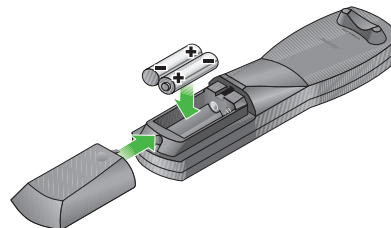

3. Slide the cover back on until it clicks into place.

## Acoustimass® module bass control

---

The bass control knob located on the rear of the Acoustimass module allows you to change the bass level of the system. The bass control knob is set at the factory to the middle position. To change the preset bass level:

1. Turn the bass control knob to the left to decrease the bass output of the Acoustimass module.
2. Turn the bass control knob to the right to increase the bass output.

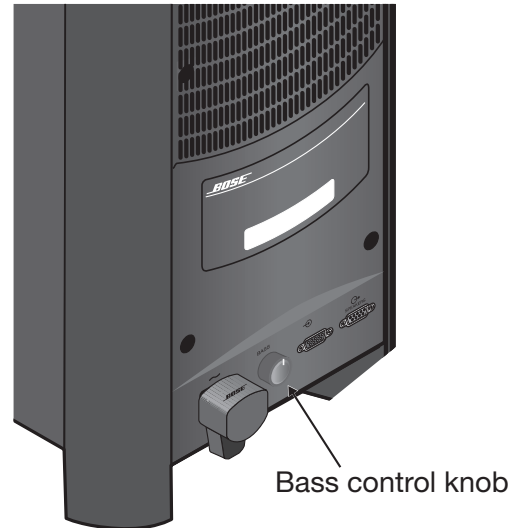

## CONTROLS AND INDICATORS

## CineMate® series II remote control

---

The CineMate series II remote control turns the power to your system on and off. It also controls the audio volume.

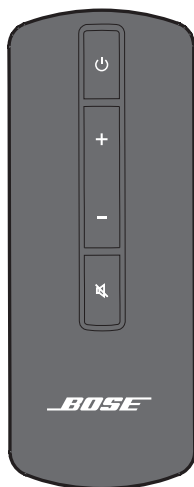

---

**Note:** The CineMate series II remote control only operates your CineMate series II system.

---

### Using the remote to control the CineMate system

When you point the remote control at the interface module and press a button, the green LED on the interface module flashes.



Press **On-Off** to turn on the CineMate system. Press again to turn the system off.



Press **Volume Up** to raise the volume. When maximum volume is reached, the green LED on the interface module flashes twice.



Press **Volume Down** to reduce the volume. When the minimum volume is reached, the green LED on the interface module flashes twice.



Press **Mute** to silence the audio. Press **Mute** again to restore the audio. When the system is muted, the green LED flashes until audio is restored.

## CineMate® GS series II remote control

The remote control provided with the CineMate GS series II system can be programmed to control your TV, DVD or Blu-ray disc player, cable/satellite box, VCR, and Digital Video Recorder (DVR). With the CineMate GS series II system universal remote, you can enjoy the convenience of using only one remote control for all your home theater equipment.

Once your universal remote control has been set up correctly, you can use it to control your TV, DVD player, and other audio/video sources.



CineMate GS series II remote control

## CONTROLS AND INDICATORS

### Using the remote to control the CineMate® system

When you point the remote control at the interface module and press the On-Off, Volume, or Mute button, the green LED on the interface module flashes.



Press **On-Off** to turn on the CineMate speaker system. Press again to turn the system off.



Volume

Press **Volume Up** to raise the volume. When maximum volume is reached, the green LED on the interface module flashes twice.

Press **Volume Down** to reduce the volume. When the minimum volume is reached, the green LED on the interface module flashes twice.



Press **Mute** to silence the audio. Press again to restore the audio. When the system is muted, the green LED on the interface module flashes until audio is restored.

The universal remote can also be programmed to control up to five audio/video devices and will control the functions of one device at a time.

### Setting the remote for your TV and other devices

To use the remote with your TV, you must set the remote for the proper TV device code.

1. Locate the TV section in the *Universal Remote Device Codes* book.
2. Locate the device code(s) for your brand of TV and start with the first one.
3. Press and hold **Setup** on the remote until all five source buttons light up.
4. Press the **TV** source button. Only the **TV** source button will remain lit.
5. On the remote keypad, enter the first device code for your brand of TV.
6. Check that the TV source button blinks twice and turns off after the code is entered.
7. Point the remote at your TV and press **TV On-Off**. If your TV does not respond, go back to Step 1 and try another code.

---

**Note:** During programming, the five source buttons will flash rapidly three times if you press an invalid key or enter an unavailable device code. If this happens, go back to Step 1 and start over.

---



Follow the same procedure for each of your other devices, using the appropriate device code and source button for each one.

### To control a combination device

- If you are programming the remote to control a combination device that has more than one source, such as a VCR/DVD unit, you can program the combination code into either remote control source. You may find it convenient to program the code twice – once for the VCR and once for the DVD.
- To find the right device code, first search the “COMBINATION” listings in the universal remote device codes book. If you cannot find a valid code there, then search the listings for individual device types (TV, CBL, VCR, DVD, etc.).

### Using the remote to watch TV

**Note:** In order to control your TV and other audio/video devices using the remote control, you must first program the remote with a device code for each device.

1. Press **TV On-Off** to turn on your TV and the CineMate® speaker system. The green LED on the front of the interface module will light.
2. Press the **TV** source button. The button will flash to indicate that the remote control is in TV mode. The diagram shows a rectangular button with a rounded top. The top half is labeled 'TV' and the bottom half is labeled 'On Off'. A line connects the text 'TV source button' to the top half of the button.
3. Use the remote to select a channel and navigate menus. See “Using the CineMate® GS series II remote control” on page 21 for a complete description of the remote’s buttons. In addition to controlling TV functions, the remote will control the basic CineMate speaker functions, such as turning on the speaker system, changing the volume, and muting or turning off the speaker system.

## CONTROLS AND INDICATORS

### Using the remote to watch a DVD

**Note:** In order to control your TV and other audio/video devices using the remote control, you must first program the remote with a device code for each device.

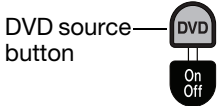
1. Press **TV On-Off** to turn on your TV and the CineMate® speaker system. The green LED on the front of the interface module will light.
2. Press **DVD On-Off** to turn on your DVD player.  DVD source button
3. Press the **DVD** source button. The button will flash to indicate that the remote control is in DVD mode.
4. Use the remote to control play options and navigate DVD menus. See “Using the CineMate® GS series II remote control” on page 21 for a complete description of the remote buttons. In addition to controlling DVD functions, the remote will always control the basic CineMate speaker functions, such as turning on the speaker system, changing the volume, and muting or turning off the speaker system.

### Selecting the TV input

Press **TV•Video** to select the correct TV input for the source you want to watch. These inputs are commonly labeled TV, Video 1, Video 2, and AUX on the back of the TV. If you have multiple inputs connected to your TV, you may need to press this button several times to find the correct input. 

### Switching control from one device to another

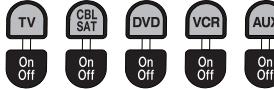

The source buttons light up when selected to indicate which source the remote is currently controlling.





You can easily switch control from one device to another by pressing the source button that corresponds with the source you want to control. In addition to controlling the selected source, the remote will always control the basic CineMate speaker functions (on/off, volume, mute). 

## Using the CineMate® GS series II remote control

**Note:** In order to control your TV and other audio/video devices using the remote control, you must first program the remote with a device code for each device.

### Source and input selection

- **TV•Video:** Selects the correct TV input for the source you want to watch. These inputs are commonly labeled TV, Video 1, Video 2, and AUX. If you have multiple inputs connected to your TV, you may need to press this button several times to find the correct input. 
- **TV:** Selects the TV source. When the TV source is selected, the remote will control your TV's functions, such as channel selection and menu navigation. 
- **On-Off:** Turns TV on or off.

- **CBL-SAT:** Selects the CBL-SAT source. When the CBL-SAT source is selected, the remote will control cable/satellite box functions, such as channel selection and Electronic Program Guide navigation. If your cable/satellite box includes a Digital Video Recorder (DVR), the remote will control both cable/satellite and DVR functions when CBL-SAT source is selected. 
- **On-Off:** Turns cable/satellite on or off.
- **DVD:** Selects the DVD or CD source. When the DVD source is selected, the remote will control DVD functions, such as play options and menu navigation. 
- **On-Off:** Turns DVD on or off.
- **VCR:** Selects the VCR source. When the VCR source is selected, the remote will control VCR functions, such as play options and menu navigation. 
- **On-Off:** Turns VCR on or off.
- **AUX:** Selects the AUX source. When the AUX source is selected, the remote will control the functions of the source designated as AUX. 
- **On-Off:** Turns AUX source on or off.

## CONTROLS AND INDICATORS

### Menu and program selection

**Note:** The menu and program selection buttons will control only one source at a time, depending on which source is selected on your remote (TV, CBL-SAT, DVD, VCR, or AUX).

- Exits the Setup mode.
- Exits the menu or Electronic Program Guide of the currently selected source (if supported).
- Skips ahead one page in the Electronic Program Guide (if supported).  
CBL-SAT source must be selected.



- Skips back one page in the Electronic Program Guide (if supported).  
CBL-SAT source must be selected.
- Displays the menu for the selected source.
- Displays details of items in Electronic Program Guide (if supported).
- Displays the Electronic Program Guide (if supported).  
CBL-SAT source must be selected.
- Confirms a menu selection or introduces the next level of menu options.
- Moves up, down, left, or right in onscreen menus.

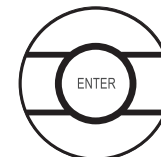

## Play options

**Note:** The functionality of the play options buttons may vary depending on the brand of your device(s). Some features may not be supported by your brand. See your owner's guide(s) for more information.

- Skips to the next or previous channel, CD track, or DVD chapter.
- Raises or lowers the volume of the current source.
- Pressing **+** restores muted sound from the current source.
- Pressing **-** lowers the volume of the current source, but does not restore muted sound.
- Stops the CD, DVD, VCR, or DVR program.
- Pauses a currently playing CD, DVD, VCR, or DVR program.
- Starts the CD, DVD, VCR, or DVR program.

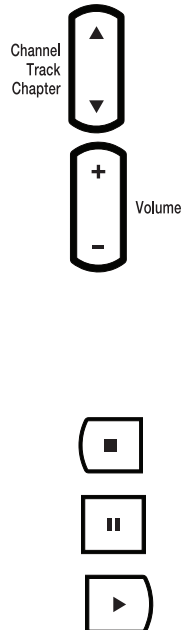

- Rewinds or forwards the CD, DVD, VCR, or DVR.
- Starts instant replay for DVR (if supported).
- Initiates the record function. The source that will record a program (VCR or DVR) must be selected. Press firmly to initiate.
- Initiates *Quick Skip* for DVR (if supported).
- Initiates *Return to Live* for DVR (if supported).
- Enters device codes.
- Selects a channel, CD track, DVD chapter, or numbered menu item (if supported).
- Enters Setup mode (for entering device codes into the remote). Press and hold for 3 seconds to enter Setup mode.
- Returns to previously selected channel.

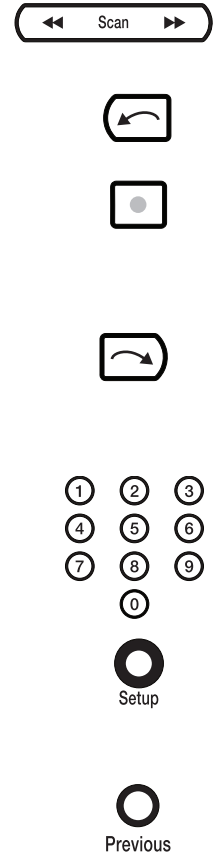

## CONTROLS AND INDICATORS

- Switches between VCR and TV as the current video input source on your VCR or VCR combination device.
- Switches between widescreen options and normal TV display (if supported).
- Displays the list of DVR recorded programs (if supported).
- Displays cable/satellite program information (if supported).



### Cable-specific buttons

These buttons operate cable-specific functions (if supported).



### TeleText buttons (Europe only)



Turns on the TeleText feature (if supported).



Turns off the TeleText feature (if supported).



Expands TeleText (top). Press again to expand TeleText (bottom). Press a third time to return to normal (if supported).



## Replacing the CineMate® series II remote battery

Replace the battery when the remote control stops operating or its range seems reduced. Insert a CR2032 or DL2032 battery into the compartment on the back of the remote control.

1. Using a coin, turn the battery cover slightly counterclockwise.

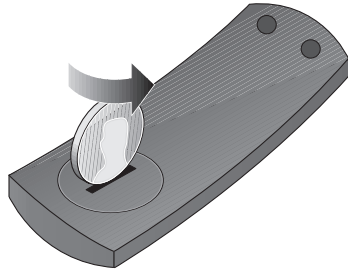

2. Remove the used battery and replace with a new battery (CR2032 or DL2032). Refer to page ii for battery safety instructions. Be sure the battery is flat side up, with the + symbol in view.

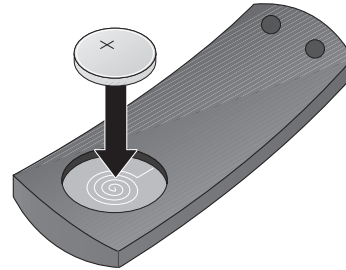

3. Re-seat the cover and turn it clockwise until it locks into place.

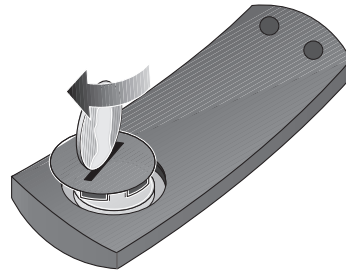

**CARE AND MAINTENANCE**

## Replacing the CineMate® GS series II remote batteries

Replace both batteries when the remote control stops operating or its range seems reduced. Alkaline batteries are recommended.

1. Slide open the battery compartment cover on the back of the remote.
2. Remove both batteries.  
Be sure to dispose of the batteries according to the regulations in your area.
3. Insert two AA (IEC-R6) 1.5V batteries, or the equivalent. Match the + and – symbols on the batteries with the + and – markings inside the compartment.
4. Slide the battery compartment cover back into place.

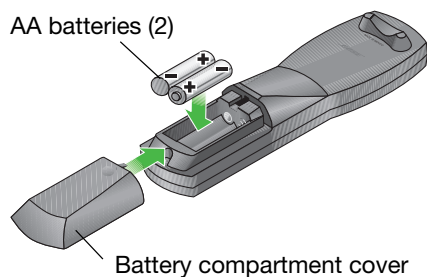

## Cleaning your speaker system

- You can clean the surface of your speakers, Acoustimass® module, and interface module with a soft, damp cloth. You can use an ammonia-free window cleaner on a soft cloth to maintain the finish.
- Do not use any sprays near the speakers. Do not use any solvents, chemicals, or cleaning solutions containing alcohol, ammonia, or abrasives.
- Do not allow liquids to spill into any openings.
- The speaker grilles require no special care, although you may vacuum them carefully, if necessary.



## Troubleshooting

Problem	What to do
No power	<ul style="list-style-type: none"> <li>• Unplug the Acoustimass® module power cord from the AC wall outlet for one minute.</li> <li>• Make sure the power cord is inserted securely into the Acoustimass module.</li> <li>• Reconnect the power cord firmly into an operating AC wall outlet. The green LED should flash 10 times, then extinguish (the system will then be in standby).</li> <li>• Make sure the interface module is plugged into the Acoustimass module properly.</li> <li>• Make sure you use the remote control to power on the system.</li> </ul>
No sound	<ul style="list-style-type: none"> <li>• Make sure the CineMate® system is turned on. The green LED on the front of the interface module should be lit when the system is on.</li> <li>• Increase the volume.</li> <li>• If your system is a CineMate GS series II, make sure you pressed the remote button for the source you want to hear.</li> <li>• Check to see if the TV is muted. If so, press the TV remote control Mute button to unmute it.</li> <li>• Make sure the interface module and speaker cables are both firmly connected to the Acoustimass module.</li> <li>• Check the connections on the back of the speakers.</li> <li>• Check that the correct TV Video input has been selected. See “Selecting the TV input” on page 20.</li> <li>• Check the connections from the interface module to the TV or other source.</li> <li>• Check that the TV’s audio output is enabled. See your TV owner’s guide for information.</li> <li>• If the TV’s audio output is VARIABLE (VAR), make sure the TV’s internal speakers are turned off and the TV volume is turned up.</li> <li>• If using a sound source other than the TV, check to ensure that the device is playing source material.</li> </ul>

## CARE AND MAINTENANCE

Problem	What to do
Sound but no picture	<ul style="list-style-type: none"> <li>• Make sure the TV is turned on.</li> <li>• Check that the correct TV/Video input is selected. See “Selecting the TV input” on page 20.</li> </ul>
Remote control is inconsistent or does not work	<ul style="list-style-type: none"> <li>• Check the battery to be sure it is installed properly.</li> <li>• Point the remote control at the interface module.</li> <li>• Relocate the interface module, making sure it is in a clear line of sight to the remote and there are no obstructions.</li> <li>• Make sure the protective film is removed from the lens on the front of the interface module.</li> <li>• Check that the source button on the CineMate® GS series II remote flashes when a button is pressed.</li> <li>• Check that the green LED on the interface module flashes when a remote power, volume, or mute button is pressed.</li> <li>• There may be more than one device code for your brand of device. Find your device and brand in the <i>Universal Device Codes</i> book. Try programming another code, then check the device for improved functionality.</li> </ul>
Sound is distorted	<ul style="list-style-type: none"> <li>• Make sure speaker cables are not damaged and the connections are secure.</li> <li>• Reduce the audio output level from the TV connected to the interface module.</li> </ul>
Sound is coming from the TV	<ul style="list-style-type: none"> <li>• Turn off your TV's internal speakers. See “Turning off the TV internal speakers” on page 11.</li> <li>• Turn down the TV volume.</li> </ul>

## Customer service

For additional help in solving problems, contact Bose® Customer Service. Refer to the address sheet included with the CineMate system.

## Limited warranty

---

Your CineMate® system is covered by a limited transferable warranty. Details of the limited warranty are provided on the product registration card that is included in the carton. Please refer to the card for instructions on how to register. Failure to register will not affect your limited warranty rights.

### What you must do to obtain Limited Warranty Service:

Return product, with proof of purchase from an authorized Bose dealer, using the following procedures:

1. Contact the Bose organization in your country/region (visit **Global.Bose.com** for Bose contact information in your country/region) for specific return and shipping instructions;
2. Label and ship the product, freight prepaid, to the address provided by the Bose organization in your country; and
3. Place any necessary return authorization number prominently on the outside of the carton. Cartons not bearing a return authorization number, where required, will be refused.

## Copyright and licenses

---

©2009 Bose Corporation. No part of this work may be reproduced, modified, distributed, or otherwise used without prior written permission.

Manufactured under license from Dolby Laboratories. “Dolby” and the double-D symbol are trademarks of Dolby Laboratories. Confidential Unpublished Works. ©1992-1997 Dolby Laboratories. All rights reserved.



This product contains one or more programs protected under international and U.S. copyright laws as unpublished works. They are confidential and proprietary to Dolby Laboratories. Their reproduction or disclosure, in whole or in part, or the production of derivative works therefrom without the express permission of Dolby Laboratories is prohibited. ©1992-1996 by Dolby Laboratories, Inc. All rights reserved.

MPEG Layer-3 audio compression technology licensed by Fraunhofer IIS and THOMSON multimedia.



Designed with UEI Technology™ Under License from Universal Electronics Inc. ©UEI 2000-2002.



# INFORMACIÓN DE SEGURIDAD

## Lea esta guía del usuario

Dedique el tiempo que sea necesario para seguir atentamente las instrucciones de esta guía, que le ayudará a instalar y utilizar correctamente el sistema y a disfrutar de todas sus funciones avanzadas. Guarde esta guía para utilizarla como material de referencia en el futuro.



El módulo de interfaz sólo deberá utilizarse con el módulo Acoustimass® en el sistema CineMate®.

-  **ADVERTENCIA:** Con el fin de reducir el riesgo de descargas eléctricas, no exponga el producto a la lluvia o la humedad.
-  **ADVERTENCIA:** No exponga este aparato a salpicaduras o goteo. No coloque encima o cerca del aparato objetos que contengan líquidos, como jarrones. Al igual que con cualquier producto electrónico, evite que se derramen líquidos en los componentes del sistema, ya que podrían producirse fallos o fuego.

	<b>CAUTION</b> RISK OF ELECTRICAL SHOCK DO NOT OPEN	
CAUTION: TO REDUCE THE RISK OF ELECTRICAL SHOCK, DO NOT REMOVE COVER (OR BACK). NO USER-SERVICEABLE PARTS INSIDE. REFER SERVICING TO QUALIFIED PERSONNEL.		

	<b>PRECAUCIÓN</b> RIESGO DE DESCARGA ELÉCTRICA ABSTÉNGASE DE ABRIR	
PRECAUCIÓN: PARA REDUCIR EL RIESGO DE SUFRIR DESCARGAS ELÉCTRICAS, ABSTÉNGASE DE ABRIR LA TAPA (O LA PARTE POSTERIOR), EL INTERIOR NO CONTIENE PIEZAS DE UTILIDAD PARA EL USUARIO. ENCARGUE TODO SERVICIO AL PERSONAL CUALIFICADO.		

### ADVERTENCIA:

-  El símbolo de relámpago con una flecha dentro de un triángulo equilátero indica al usuario que la caja del sistema puede contener una tensión sin aislar de magnitud suficiente para constituir un riesgo de descarga eléctrica.
-  El signo de exclamación dentro de un triángulo equilátero, tal como aparece marcado en el sistema, avisa al usuario de que existen instrucciones de operación y mantenimiento importantes en esta guía del usuario.

-  **PRECAUCIÓN:** No realice modificaciones en el sistema o los accesorios. Las alteraciones no autorizadas pueden comprometer aspectos de seguridad, cumplimiento normativo y rendimiento del sistema.

-  **ADVERTENCIA:** Mantenga la pila del mando a distancia fuera del alcance de los niños. Si no se manipula correctamente, puede provocar un incendio o una combustión química. No se debe recargar, desmontar, calentar por encima de los 100° C ni incinerar. Deseche cuanto antes las pilas usadas. Sustituya únicamente por pilas del tipo y del modelo correctos.

-  **ADVERTENCIA:** Existe riesgo de explosión si no se reemplaza la pila correctamente. Mando a distancia de CineMate serie II—Cámbiela únicamente por pilas de litio de 3 voltios Duracell, Eveready, Energizer, Maxell, Toshiba o Shun Wo CR2032 o DL2032.



**Deseche correctamente las pilas usadas, siguiendo las disposiciones locales.** No las queme.



**ADVERTENCIA:** No coloque sobre el aparato o cerca de éste llamas vivas, por ejemplo, velas.



Este producto cumple la Directiva sobre compatibilidad electromagnética (EMC) 2004/108/EC y la Directiva sobre límites de tensión 2006/95/EC. Encontrará la declaración de conformidad completa en [www.Bose.com/static/compliance/index.html](http://www.Bose.com/static/compliance/index.html).

**Nota:** Si se utiliza la clavija de red como dispositivo de desconexión, deberá poder accionarse fácilmente.

**Nota:** Este producto debe utilizarse en espacios interiores. No está diseñado ni ha sido probado para uso al aire libre, en vehículos de recreo o en embarcaciones.

## Información de seguridad adicional

Consulte las instrucciones adicionales de la hoja *Instrucciones de seguridad importantes* (sólo Norteamérica) que se incluyen en el embalaje de envío.

## Para conservar como referencia

El número de serie está situado en la parte posterior del módulo Acoustimass.

Número de serie: \_\_\_\_\_

Nombre del distribuidor: \_\_\_\_\_

Teléfono del distribuidor: \_\_\_\_\_

Fecha de compra: \_\_\_\_\_

Se recomienda conservar el recibo de compra y la tarjeta de registro del producto junto con esta guía del usuario.

©2009 Bose Corporation. Ninguna parte de este trabajo podrá reproducirse, modificarse, distribuirse o usarse de ninguna otra manera sin permiso previo y por escrito.

**INTRODUCCIÓN 2**

Antes de comenzar .....	2
Desembalaje .....	3

**INSTALAR EL SISTEMA 4**

<b>1</b> Ubicación de los componentes del sistema .....	4
<b>2</b> Conectar los altavoces al módulo Acoustimass® .....	7
<b>3</b> Conectar el módulo de interfaz .....	9
<b>4</b> Conectar el audio del televisor al módulo de interfaz .....	10
Conectar audio óptico .....	10
Conectar audio analógico .....	11
Apagar los altavoces internos del televisor ...	11
<b>5</b> Conectar a una toma de alimentación .....	12
<b>6</b> Insertar las pilas del mando a distancia CineMate® GS .....	14

**CONTROLES E INDICADORES 15**

Control de graves del módulo Acoustimass® .....	15
Mando a distancia CineMate® serie II .....	16
Utilizar el mando a distancia para controlar el sistema CineMate .....	16

Mando a distancia CineMate® GS serie II ...	17
Utilizar el mando a distancia para controlar el sistema CineMate® .....	18
Configurar el mando a distancia para controlar el televisor y otros dispositivos .....	18
Para controlar un dispositivo combinado .....	19
Utilizar el mando a distancia para ver la televisión .....	19
Utilizar el mando a distancia para ver un DVD .....	20
Seleccionar la entrada de televisión .....	20
Cambiar el control de un dispositivo a otro ...	20
Utilizar el mando a distancia CineMate® GS serie II .....	21

**CUIDADO Y MANTENIMIENTO 25**

Cambiar la pila del mando a distancia CineMate® serie II .....	25
Cambiar las pilas del mando a distancia CineMate® GS serie II .....	26
Limpieza del sistema de altavoces .....	26
Resolución de problemas .....	27
Atención al cliente .....	28

**REFERENCIA 29**

# INTRODUCCIÓN

---

## Antes de comenzar

---

Gracias por adquirir el sistema Bose® CineMate®, que proporciona el excelente rendimiento acústico que necesita para disfrutar plenamente de los DVD y otros interesantes productos de entretenimiento para el hogar.

El sistema CineMate se entrega con dos configuraciones:

- CineMate serie II – incluye los altavoces estándar CineMate y un mando a distancia sencillo.
- CineMate GS serie II – incluye los altavoces Gemstone®, de menor tamaño, y un mando a distancia universal.

Ambas configuraciones incluyen un atractivo módulo Acoustimass® con apoyo en el suelo para conseguir graves profundos y un módulo de interfaz que proporciona conexiones de audio sencillas para el televisor.

Gracias a nuestra tecnología de procesamiento de señales TrueSpace®, los altavoces del sistema CineMate ofrecen una mayor amplitud para atrevidos efectos tridimensionales y realismo cinematográfico con DVD codificados con sonido envolvente y otras fuentes de entretenimiento. En la práctica se trata de un equipo sencillo que ofrece casi el mismo rendimiento que los sistemas de alta calidad de cinco altavoces.

---

### **Ayuda para la instalación**

*El sistema CineMate se conecta fácilmente al televisor y a otros equipos de cine en casa. Para ayudarle a configurar el sistema CineMate se suministran los elementos siguientes:*

- *Guía de instalación rápida*
  - *DVD de instalación*
  - *Instrucciones detalladas en la sección Configuración de la guía del usuario*
-

## Desembalaje

Desembale con cuidado el sistema CineMate®. Conserve todo el material de embalaje, ya que le permitirá transportar el sistema de la forma más segura cuando sea necesario. Si alguna pieza del sistema parece estar dañada, no la utilice. Informe inmediatamente a Bose o a su distribuidor Bose autorizado. Encontrará la información de contacto de Bose en la página de direcciones incluida con la caja.

**ADVERTENCIA:** Mantenga las bolsas de plástico fuera del alcance de los niños, para evitar el peligro de asfixia.

A medida que los identifica puede escribir una marca en la casilla correspondiente al nombre de cada pieza.

**Nota:** Éste es un buen momento para buscar el número de serie en la parte posterior del módulo Acoustimass®. Copie ese número en el espacio suministrado en la página ii para localizarlo fácilmente cuando registre el sistema.



- o Altavoces CineMate serie II
- O BIEN



- o Altavoces CineMate GS serie II Gemstone®

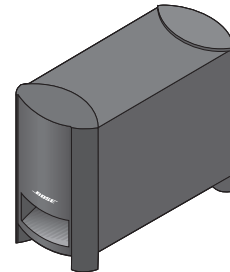

- o Módulo Acoustimass



- o Patas de goma pequeñas



- o Patas de goma grandes



- o Mando a distancia de CineMate serie II

O BIEN

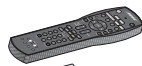

- o Mando a distancia CineMate GS serie II

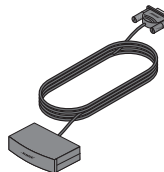

- o Módulo de interfaz



- o Cable de altavoz

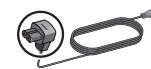

- o Cable de alimentación



- o Cable estéreo



- o Cable óptico

## INSTALAR EL SISTEMA

# 1 Ubicación de los componentes del sistema

Necesitará lo siguiente:

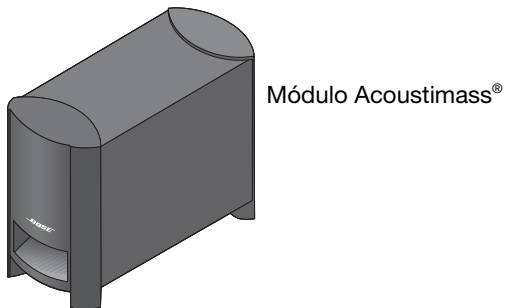
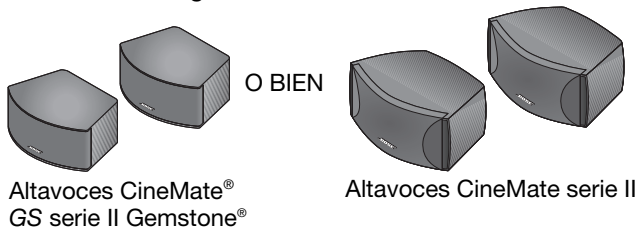

La imagen de abajo muestra una de las formas en las que puede colocar el sistema.

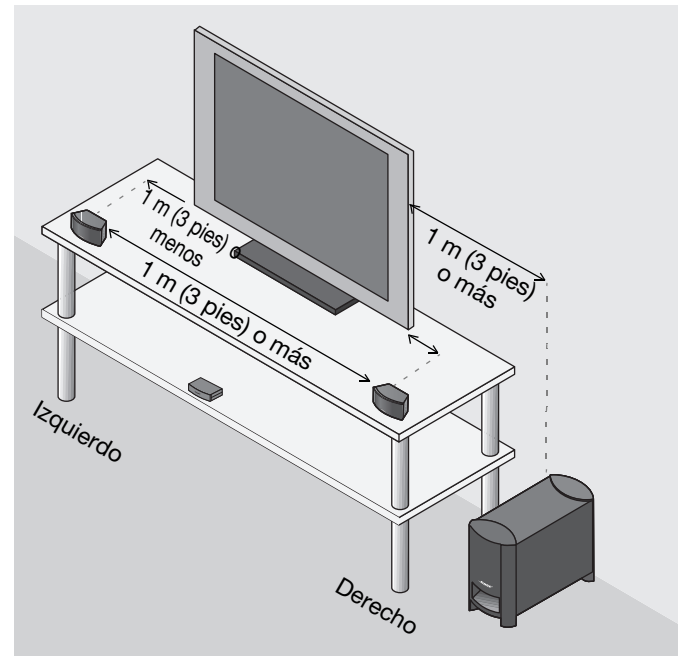

Consulte los pasos 1-5 para más información.



1. En la parte inferior de cada altavoz, coloque un juego de patas de goma pequeñas.

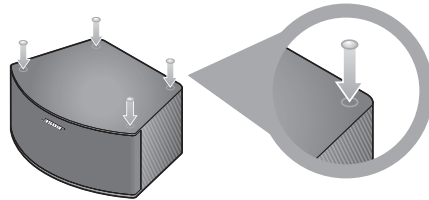

2. Coloque los altavoces izquierdo y derecho:
  - separados por una distancia mínima de 1 m (3 pies)
  - a un mínimo de 1 m (3 pies) de la pantalla de televisión
  - cerca del borde frontal de cualquier estantería
  - apuntando hacia delante (no en ángulo) para mirar al área de escucha.
3. En las patas del módulo Acoustimass®, coloque las patas de goma grandes.

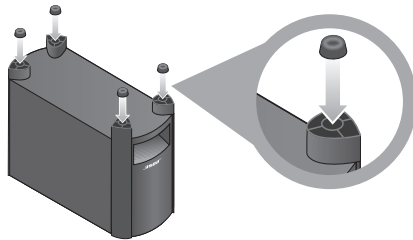

4. Coloque el módulo Acoustimass:
  - en el mismo punto de la habitación que los altavoces y el televisor
  - a un mínimo de 1 m (3 pies) del televisor para evitar interferencias con la pantalla
  - a una distancia mínima de 0,8 m (2,5 pies) de cintas de vídeo o audio para evitar que se produzcan daños magnéticos en ellas
  - al alcance del cable del módulo de interfaz y de una toma de corriente alterna de la red eléctrica
  - con el puerto frontal apuntando fuera o a lo largo de la pared para obtener un rendimiento equilibrado
  - oculto bajo una mesa, detrás de un sofá o un sillón u oculto por las cortinas, según sus preferencias
  - NO dentro de un recinto, sobre una cama, sofá o una superficie que pueda bloquear las aberturas de ventilación.

---

**PRECAUCIÓN:** No bloquee las aberturas de ventilación de la parte inferior y posterior del módulo.

---



---

**Nota:** Recuerde que el módulo Acoustimass es la única parte del sistema que se conecta a una toma de corriente.

---

## INSTALAR EL SISTEMA

---

El módulo de interfaz recibe órdenes del mando a distancia y proporciona conexiones de entrada de audio para el sistema de altavoces CineMate. Las órdenes del mando a distancia permiten encender los altavoces, cambiar el volumen y silenciar o apagar el sistema de altavoces.

### 5. Coloque el módulo de interfaz:

- sobre una superficie plana cerca del televisor u otro equipo de cine en casa
- a un máximo de 4,6 m (15 pies) del módulo Acoustimass®
- NO bajo la luz solar directa

Si coloca el módulo de interfaz en una estantería, procure que el borde delantero del módulo no sobresalga del borde delantero de la estantería.

Si lo coloca en una estantería elevada, procure que el borde delantero del módulo sobresalga ligeramente para evitar que la estantería bloquee las señales del mando a distancia.

Retire la película protectora de la lente de la parte delantera del módulo de interfaz.

---

**Nota:** El mando a distancia deberá tener línea de visión directa con el módulo de interfaz, el televisor y cualquier otro equipo que vaya a controlar.

---

---

**PRECAUCIÓN:** Al colocar el módulo de interfaz, evite bloquear las aberturas de ventilación del televisor o de otros equipos electrónicos.

---

Continúe con **2** en la página siguiente.

## 2

## Conectar los altavoces al módulo Acoustimass®

Necesitará lo siguiente:

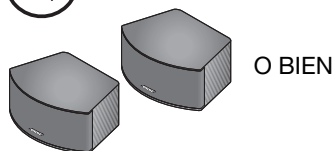
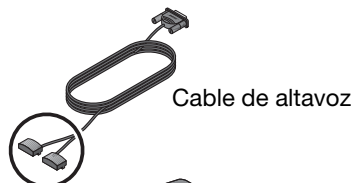

Altavoces CineMate® GS serie II Gemstone®

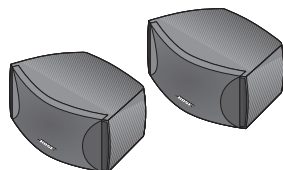

Altavoces CineMate serie II



Módulo Acoustimass

1. Observe las dos clavijas que se encuentran en un extremo del cable de altavoz.

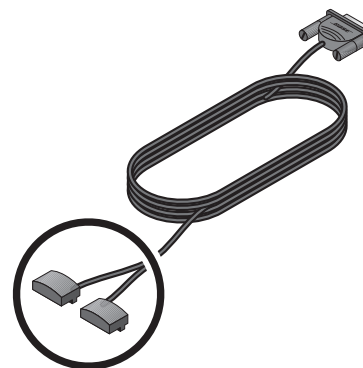

2. Separe las dos clavijas para cada una llegue a un altavoz.

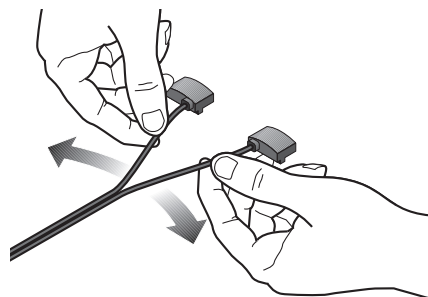

## INSTALAR EL SISTEMA

3. Inserte cada clavija en el conector del altavoz correspondiente.

La clavija marcada como RIGHT corresponde al altavoz situado a la derecha del televisor (mirando hacia el televisor).

(Consulte en **1** las directrices de ubicación.)

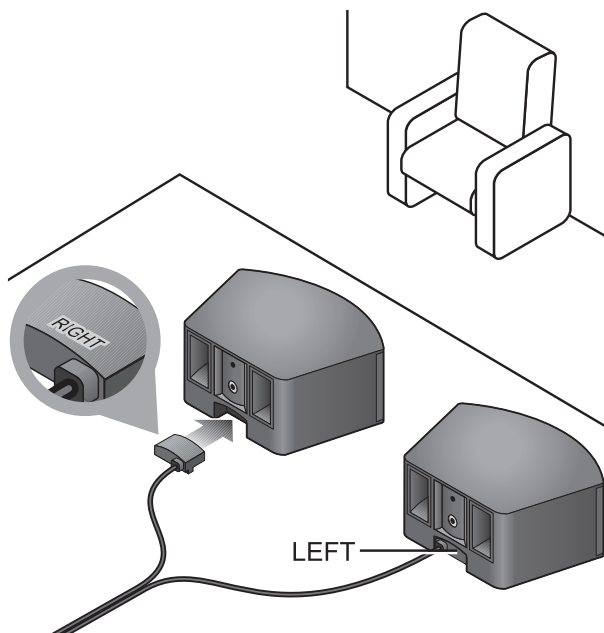

4. Inserte la clavija individual del otro extremo del cable de altavoz en el conector que lleva la etiqueta SPEAKERS en la parte posterior del módulo Acoustimass®.

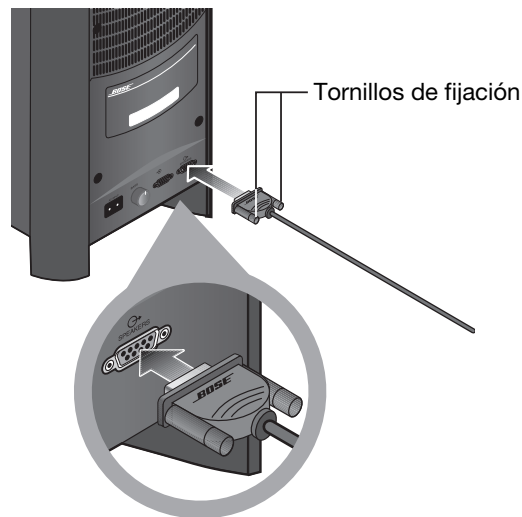

5. Apriete cada tornillo de fijación con los dedos para asegurar la clavija.

**PRECAUCIÓN:** No enchufe el módulo Acoustimass a una toma de red de CA hasta conectar todos los demás componentes.

6. Continúe con **3** en la página siguiente.

## 3

## Conectar el módulo de interfaz

Necesitará lo siguiente:

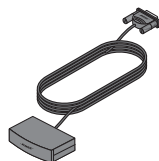

Módulo de interfaz



Módulo Acoustimass®

1. Inserte la clavija del módulo de interfaz en el conector de entrada de la parte posterior del módulo Acoustimass.

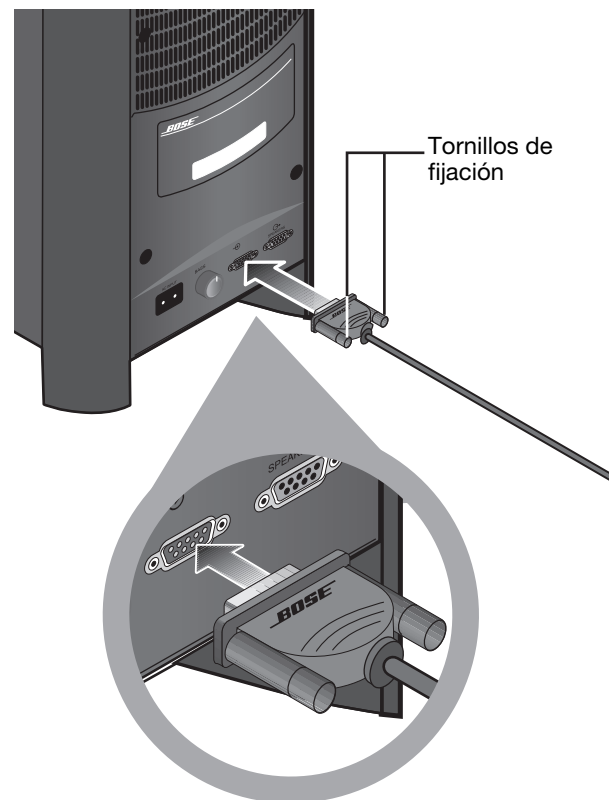

2. Continúe con **4** en la página siguiente.

## INSTALAR EL SISTEMA

## 4

## Conectar el audio del televisor al módulo de interfaz

Necesitará lo siguiente:

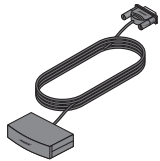

Módulo de interfaz



Cable óptico de audio

O BIEN



Cable de audio estéreo

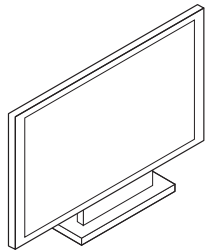

TV

Si el televisor cuenta con conectores de salida de audio, puede conectarlos al sistema CineMate®. El televisor puede tener un conector óptico, conectores RCA analógicos o ambos. Si tiene ambos tipos de conectores de salida, deberá emplear el conector óptico. La conexión óptica brinda la más alta calidad de sonido digital.

**Nota:** Para recibir sonido digital de máxima calidad de las fuentes conectadas a televisor, conecte los dispositivos al televisor mediante un cable HDMI.

### Conectar audio óptico

Conecte el cable de audio óptico suministrado desde la salida de audio óptico del televisor al conector OPTICAL IN del módulo de interfaz. (La salida óptica del televisor también puede aparecer marcada como "Digital Audio.")

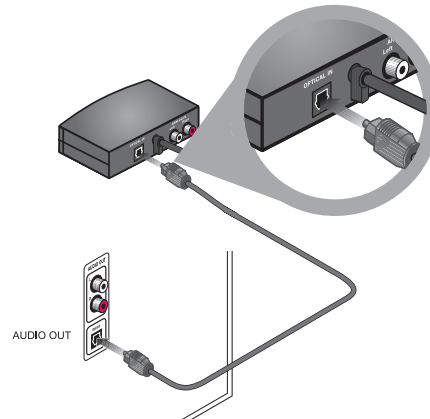

**Nota:** El módulo de interfaz tiene conectores ópticos y analógicos que permiten conectar distintos televisores. Cuando el televisor está conectado a la entrada óptica del módulo de interfaz no se puede utilizar la entrada analógica como segunda entrada de audio.

## Conectar audio analógico

Si el televisor no dispone de conector óptico, utilice el cable de audio estéreo suministrado para conectar desde las salidas de audio del televisor hasta los conectores ANALOG IN del módulo de interfaz.

El cable de audio estéreo tiene dos conectores RCA en cada extremo, uno rojo y otro blanco. Conecta con las salidas de audio izquierda (L) y derecha (R) del panel posterior del televisor y del módulo de interfaz.

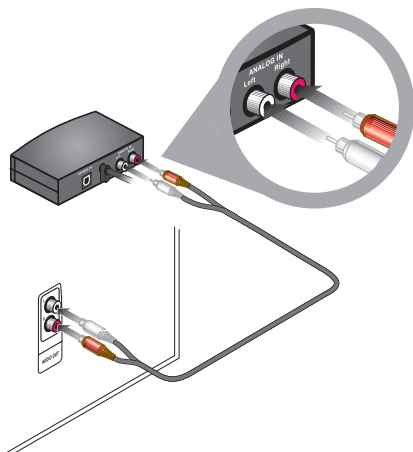

Si el televisor dispone de salidas de audio fijas (FIX) y variables (VAR), utilice las salidas fijas para obtener mayor calidad. No olvide seleccionar Fijas en el menú de configuración del televisor.

Para disfrutar plenamente del sonido de la televisión a través del sistema CineMate® deberá apagar los altavoces internos del televisor. Es posible que el televisor cuente con un menú de audio en la pantalla con una opción para encender o apagar los altavoces del televisor.

## Apagar los altavoces internos del televisor

Los televisores modernos suelen disponer de un elemento en el menú de configuración para apagar los altavoces. Los televisores más antiguos pueden incluir un interruptor de encendido/apagado de los altavoces en el panel posterior, cerca de las salidas de audio.

### Utilizar el menú de configuración del televisor

1. Con el mando a distancia del televisor, muestre el menú de audio en la pantalla del televisor.
2. Busque el elemento de menú que enciende y apaga los altavoces y seleccione apagado (**Off**).

Si el televisor no dispone de un elemento de menú para apagar los altavoces internos, salga del menú de audio y baje al mínimo el volumen del televisor.

### Uso de un interruptor de encendido/apagado de los altavoces

Si el panel posterior del televisor dispone de un interruptor de **ENCENDIDO/APAGADO DE LOS ALTAVOCES**, déjelo en posición **OFF** (apagado) y ajuste el volumen del televisor al 80% aproximadamente del volumen máximo.

## INSTALAR EL SISTEMA

# 5 Conectar a una toma de alimentación

Necesitará lo siguiente:

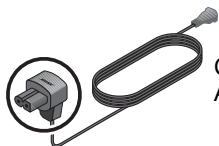

Cable de alimentación del módulo Acoustimass®



Módulo Acoustimass

1. Inserte la clavija grande del cable de alimentación en el conector de alimentación marcado como  $\sim$  en el módulo Acoustimass.

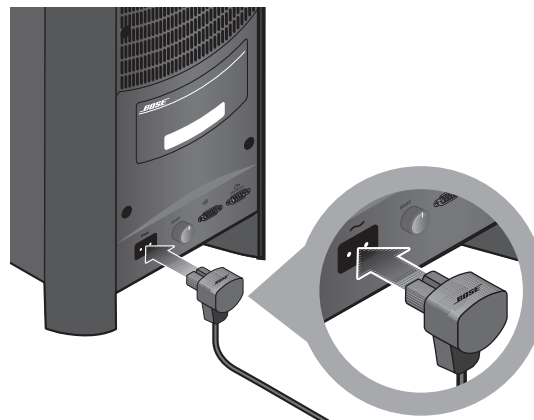

2. Enchufe el otro extremo del cable a una toma de red de CA.

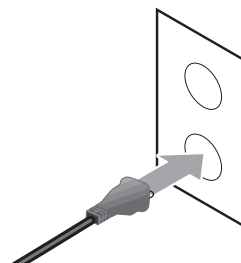



Cuando conecte el sistema CineMate® a una fuente de alimentación, parpadeará durante 10 segundos el LED verde de la parte delantera del módulo de interfaz, lo que indica que el sistema se encuentra en modo de espera.

Cuando pulse los botones On-Off, Volume Up/Down o Mute del mando a distancia, parpadeará el LED verde del módulo de interfaz.

---

**PRECAUCIÓN:** Bose recomienda utilizar supresores de sobretensiones homologados por organismos de seguridad en todos los equipos electrónicos. Las variaciones y picos de tensión pueden dañar los componentes electrónicos de cualquier sistema.

---

Continúe con **6** en la página siguiente.

## INSTALAR EL SISTEMA

## 6

## Insertar las pilas del mando a distancia CineMate® GS

El mando a distancia del sistema CineMate® GS serie II requiere dos pilas AA (suministradas). Las pilas se colocan en el compartimento de la parte posterior del mando a distancia. Para insertar las pilas:

1. Retire la tapa del compartimento de pilas deslizándola.

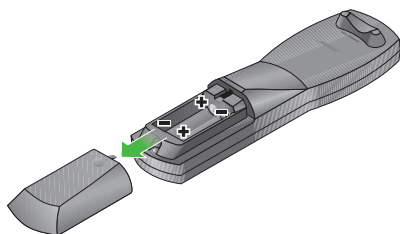

Los símbolos del interior del compartimento indican cómo emparejar los símbolos - y + de las pilas.

2. Inserte las dos pilas, asegurándose de que coinciden las marcas - y +.

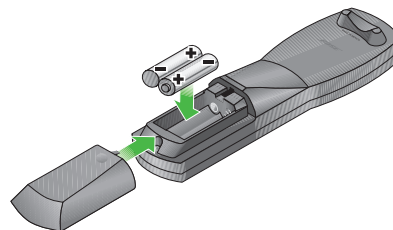

3. Coloque de nuevo la tapa deslizándola hasta que quede ajustada.

## Control de graves del módulo Acoustimass®

---

El mando de control de graves situado en la parte posterior del módulo Acoustimass permite cambiar el nivel de graves del sistema. El mando de control de graves se ajusta de fábrica en una posición intermedia. Para cambiar el nivel de graves predefinido:

1. Gire el mando de control de graves hacia la izquierda para reducir la salida de graves del módulo Acoustimass.
2. Gire el mando de control de graves hacia la derecha para aumentar la salida de graves.

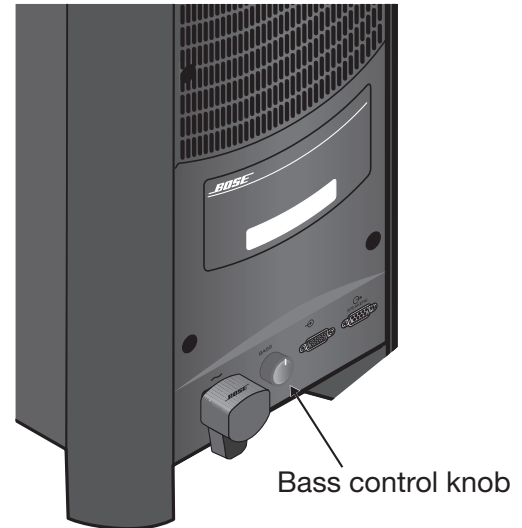

## Mando a distancia CineMate® serie II

El mando a distancia CineMate serie II sirve para encender y apagar el sistema. También controla el volumen de audio.

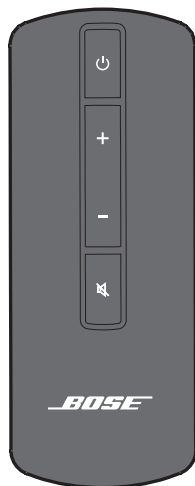

**Nota:** El mando a distancia CineMate serie II sólo funciona con el sistema CineMate serie II.

### Utilizar el mando a distancia para controlar el sistema CineMate

Si apunta con el mando a distancia al módulo de interfaz y pulsa un botón, el LED verde del módulo de interfaz empezará a parpadear.



Pulse **On-Off** para encender el sistema CineMate. Vuelva a pulsarlo para apagar el sistema.



Pulse **Volume Up** para subir el volumen. Cuando llegue al volumen máximo, el LED verde del módulo de interfaz parpadeará dos veces.



Pulse **Volume Down** para bajar el volumen. Cuando llegue al volumen mínimo, el LED verde del módulo de interfaz parpadeará dos veces.



Pulse **Mute** para silenciar el audio. Pulse **Mute** otra vez para restablecer el audio. Cuando el sistema está silenciado, el LED verde parpadea hasta que se restablece el audio.

## Mando a distancia CineMate® GS serie II

El mando a distancia suministrado con el sistema CineMate GS serie II puede programarse para controlar un televisor, reproductor de DVD o Blu-ray, receptor de cable/satélite, reproductor de vídeo y grabador de vídeo digital (DVR). Con el mando a distancia universal CineMate GS serie II podrá disfrutar de la comodidad de usar un solo mando para todos sus equipos de cine en casa.

Después de configurar correctamente el mando a distancia universal, podrá utilizarlo con el televisor, el reproductor de DVD y otras fuentes de audio/vídeo.



Mando a distancia CineMate GS serie II

## CONTROLES E INDICADORES

### Utilizar el mando a distancia para controlar el sistema CineMate®

Si apunta con el mando a distancia al módulo de interfaz y pulsa el botón On-Off, Volume o Mute, empezará a parpadear el LED verde del módulo de interfaz.



Pulse **On-Off** para encender el sistema de altavoces CineMate. Púlselo otra vez para apagar el sistema.

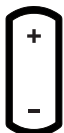

Volume

Pulse **Volume Up** para subir el volumen. Cuando llegue al volumen máximo, el LED verde del módulo de interfaz parpadeará dos veces.

Pulse **Volume Down** para bajar el volumen. Cuando llegue al volumen mínimo, el LED verde del módulo de interfaz parpadeará dos veces.



Pulse **Mute** para silenciar el audio. Vuelva a pulsarlo para restaurar el sonido. Cuando el sistema está silenciado, el LED verde del módulo de interfaz parpadea hasta que se restablece el audio.

El mando a distancia universal también puede programarse para controlar hasta cinco dispositivos de audio/vídeo y controlará las funciones de un dispositivo en cada momento.

### Configurar el mando a distancia para controlar el televisor y otros dispositivos

Para utilizar el mando a distancia con el televisor deberá configurarlo para el código de dispositivo de televisión adecuado.

1. Consulte la sección de televisión en el libro *Códigos de dispositivos del mando a distancia universal*.
2. Busque el código o códigos de dispositivo correspondiente a la marca de televisión que utiliza y comience con el primero.
3. Mantenga pulsado **Setup** en el mando a distancia hasta que se iluminen los cinco botones de fuente.
4. Pulse el botón de fuente **TV**. Sólo permanecerá iluminado el botón de fuente **TV**.
5. Introduzca en el teclado del mando a distancia el primer código de dispositivo para la marca del televisor.
6. Compruebe que el botón de fuente TV parpadea dos veces y se apaga después de introducir el código.
7. Apunte con el mando a distancia hacia el televisor y pulse **TV On-Off** (Encender/apagar TV). Si el televisor no responde, vuelva al paso 1 y pruebe otro código.

**Nota:** Durante la programación, los cinco botones de fuente parpadearán rápidamente tres veces si pulsa una tecla no válida o introduce un código de dispositivo no disponible. Si ocurre esto, vuelva al paso 1 y comience de nuevo.

Siga le mismo procedimiento para cada uno de los dispositivos, empleando el código de dispositivo correspondiente y botón de cada dispositivo.

### Para controlar un dispositivo combinado

- Si desea programar el mando a distancia para un dispositivo combinación que tiene varias fuentes, como una unidad de vídeo/DVD, puede programar el código combinado en una de las dos fuentes del mando a distancia. Puede resultar conveniente programar el código dos veces: una para el reproductor de vídeo y otra para el reproductor de DVD.
- Para buscar el código de dispositivo correcto, busque en primer lugar la lista “DISPOSITIVOS COMBINADOS” en el libro de códigos de dispositivo de CineMate. Si no encuentra un código válido, busque en la lista de dispositivos individuales (televisor, CBL, reproductor de vídeo, DVD, etc.).

### Utilizar el mando a distancia para ver la televisión

**Nota:** Si desea utilizar el mando a distancia con el televisor y otros dispositivos de audio o vídeo deberá programarlo con un código de dispositivo para cada dispositivo.

1. Pulse **TV On-Off** para encender el televisor y el sistema de altavoces CineMate®. Se iluminará el LED verde de la parte delantera del módulo de interfaz.
2. Pulse el botón de fuente **TV**. El botón parpadeará para indicar que el mando a distancia se encuentra en modo de televisión.

Botón de fuente TV



3. Utilice el mando a distancia para seleccionar un canal y navegar por los menús. Consulte “Utilizar el mando a distancia CineMate® GS serie II” en la página 21 si desea una descripción completa de los botones del mando a distancia. Además de controlar las funciones del televisor, el mando a distancia gestiona las funciones básicas de los altavoces CineMate, por ejemplo, encender el sistema de altavoces, cambiar el volumen y silenciar o apagar el sistema de altavoces.

## CONTROLES E INDICADORES

### Utilizar el mando a distancia para ver un DVD

**Nota:** Si desea utilizar el mando a distancia con el televisor y otros dispositivos de audio o vídeo deberá programarlo con un código de dispositivo para cada dispositivo.

1. Pulse **TV On-Off** para encender el televisor y el sistema de altavoces CineMate®. Se iluminará el LED verde de la parte delantera del módulo de interfaz.
2. Pulse **DVD On-Off** para encender el reproductor de DVD.
3. Pulse el botón de fuente **DVD**. El botón parpadeará para indicar que el mando a distancia se encuentra en modo de DVD.
4. Utilice el mando a distancia para seleccionar las opciones de reproducción y navegar por los menús del DVD. Consulte "Utilizar el mando a distancia CineMate® GS serie II" en la página 21 si desea una descripción completa de los botones del mando a distancia. Además de controlar las funciones del DVD, el mando a distancia gestiona siempre las funciones básicas de los altavoces CineMate, por ejemplo, encender el sistema de altavoces, cambiar el volumen y silenciar o apagar el sistema de altavoces.

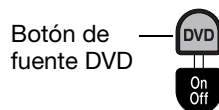

### Seleccionar la entrada de televisión

Pulse **TV•Video** para seleccionar la entrada de TV correcta para la fuente que desea ver. Estas entradas suelen estar indicadas por las etiquetas TV, Video 1, Video 2 y AUX en la parte posterior del televisor. Si tiene varias entradas conectadas al televisor quizá deba pulsar este botón varias veces hasta dar con la entrada correcta.

### Cambiar el control de un dispositivo a otro

Los botones de fuente se iluminan cuando se seleccionan para indicar qué fuente está gestionando actualmente el mando a distancia.

Puede cambiar fácilmente de un dispositivo a otro pulsando el botón de fuente correspondiente. Además de controlar la fuente seleccionada, el mando a distancia controla las funciones básicas de los altavoces CineMate (encendido/apagado, volumen, silenciar).











## Utilizar el mando a distancia CineMate® GS serie II

**Nota:** Si desea utilizar el mando a distancia con el televisor y otros dispositivos de audio o vídeo deberá programarlo con un código de dispositivo para cada dispositivo.

### Selección de la fuente y la entrada

- **TV•Video:** Selecciona la entrada de televisión correcta para la fuente que desea ver. Estas entradas suelen estar indicadas por las etiquetas TV, Video 1, Video 2 y AUX. Si tiene varias entradas conectadas al televisor quizá deba pulsar este botón varias veces hasta dar con la entrada correcta. 
- **TV:** Selecciona la fuente TV. Cuando seleccione la fuente TV, el mando a distancia controlará las funciones del televisor, como la selección de canales y la navegación por los menús. 
- **On-Off:** Enciende y apaga el televisor.

- **CBL-SAT:** Selecciona la fuente CBL-SAT. Cuando seleccione la fuente CBL-SAT, el mando a distancia controlará las funciones del receptor de cable/satélite, como la selección de canales y la navegación por la guía electrónica de programas. Si el receptor de cable/satélite incluye un grabador de vídeo digital (DVR), el mando a distancia asumirá las funciones del receptor de cable/satélite y del DVR cuando seleccione la fuente CBL-SAT. 
- **On-Off:** Enciende o apaga el receptor del cable/satélite.
- **DVD:** Selecciona la fuente DVD o CD. Cuando seleccione la fuente DVD, el mando a distancia se encargará de las funciones de DVD, como las opciones de reproducción y la navegación por los menús. 
- **On-Off:** Enciende o apaga el DVD.
- **VCR:** Selecciona la fuente VCR. Cuando seleccione la fuente VCR, el mando a distancia controlará las funciones del reproductor de vídeo (VCR), como las opciones de reproducción y la navegación por los menús. 
- **On-Off:** Enciende o apaga el reproductor de vídeo.
- **AUX:** Selecciona la fuente AUX. Cuando seleccione la fuente AUX, el mando a distancia controlará las funciones de la fuente designada como AUX. 
- **On-Off:** Enciende o apaga la fuente AUX.

## CONTROLES E INDICADORES

### Selección de menús y programas

**Nota:** Los botones de selección de menús y programas sólo controlan una fuente en cada momento, según cuál sea la fuente seleccionada en el mando a distancia (TV, CBL-SAT, DVD, VCR o AUX).

- Sale del modo de configuración.
- Sale del menú o de la guía electrónica de programas de la fuente seleccionada actualmente (si dispone de esta función).
- Avanza una página de la guía electrónica de programas (si dispone de esta función). Deberá estar seleccionada la fuente CBL-SAT.



- Retrocede una página de la guía electrónica de programas (si dispone de esta función). Deberá estar seleccionada la fuente CBL-SAT.
- Muestra el menú de la fuente seleccionada.
- Muestra detalles de elementos de la guía electrónica de programas (si dispone de esta función).
- Muestra la guía electrónica de programas (si dispone de esta función). Deberá estar seleccionada la fuente CBL-SAT.
- Confirma la selección de menú o introduce el siguiente nivel en las opciones del menú.
- Se desplaza hacia arriba, abajo, a la izquierda o a la derecha en los menús de la pantalla.

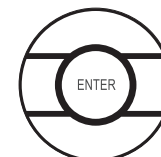

## Opciones de reproducción

**Nota:** Las funciones de los botones de opciones de reproducción pueden variar según la marca del dispositivo o los dispositivos. Es posible que una marca no admita determinadas funciones. Para obtener información, consulte la guía del usuario.

- Pasa al canal, la pista de CD o el capítulo de DVD siguiente o anterior.
- Sube o baja el volumen de la fuente actual.
- Al pulsar + se restablece la opción silenciada de la fuente actual.
- Al pulsar – se baja el volumen de la fuente actual, pero no se restablece el sonido silenciado.
- Detiene el programa del CD, DVD, VCR o DVR.
- Realiza una pausa en el programa de CD, DVD, VCR o DVR que se está reproduciendo.
- Inicia el programa de CD, DVD, VCR o DVR.

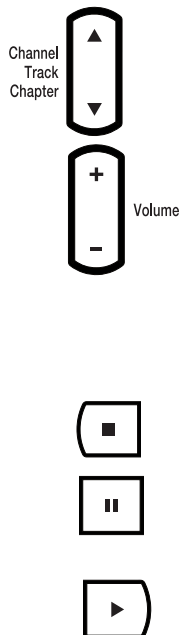

- Rebobina o avanza el CD, DVD, VCR o DVR.
- Inicia la repetición instantánea para DVR (si dispone de esta función).
- Inicia la función de grabación. Deberá seleccionar la fuente que grabará un programa (reproductor de vídeo o DVR). Pulse firmemente para iniciar.
- Inicia *Salto rápido* para DVR (si dispone de esta función).
- Inicia *Regreso a directo* para DVR (si dispone de esta función).
- Introduce códigos de dispositivo.
- Selecciona un canal, una pista del CD, un capítulo de DVD o un elemento numerado del número (si dispone de esta función).
- Accede al modo de configuración (para introducir códigos de dispositivo en el mando a distancia). Mantenga pulsado durante tres segundos para acceder al modo de configuración.
- Vuelve al canal seleccionado anteriormente.

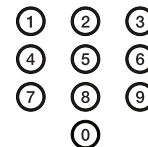

## CONTROLES E INDICADORES

- Alterna entre el reproductor de vídeo y la televisión como fuente de entrada de vídeo en el reproductor de vídeo o el dispositivo combinado con reproductor de vídeo.
- Alterna entre las opciones de pantalla ancha y pantalla normal de televisión (si dispone de esta función).
- Muestra la lista de programas de DVR grabados (si dispone de esta función).
- Muestra información sobre programas de cable o satélite (si dispone de esta función).



VCR-TV



Widescreen



List

## Botones específicos de televisión por cable

Estos botones controlan funciones específicas de televisión por cable (si dispone de esta función).



## Botones de teletexto (sólo en Europa)



Activa la función de teletexto (si dispone de ella).



Desactiva la función de teletexto (si dispone de ella).



Expande el teletexto (parte superior). Pulse otra vez para expandir el teletexto (parte inferior). Pulse una tercera vez para volver a normal (si dispone de esta función).



## Cambiar la pila del mando a distancia CineMate® serie II

Cambie la pila cuando el mando a distancia deje de funcionar o tenga la impresión de que se ha reducido su alcance. Inserte una pila CR2032 o DL2032 en el compartimiento de la parte posterior del mando a distancia.

1. Empleando una moneda, gire la tapa de la pila ligeramente en el sentido contrario al de las agujas del reloj.

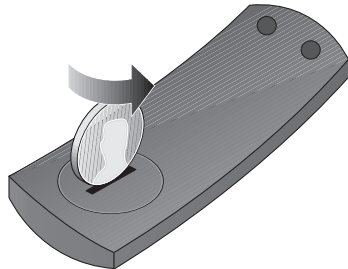

2. Retire la pila usada y sustitúyala por una nueva (CR2032 o DL2032). Si desea instrucciones de seguridad, consulte la página ii. Compruebe que la pila se sitúa con la cara plana hacia arriba, con el símbolo + a la vista.

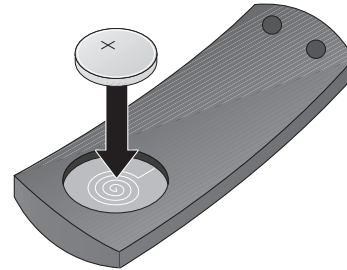

3. Vuelva a ajustar la tapa y gírela en sentido horario hasta que encaje.

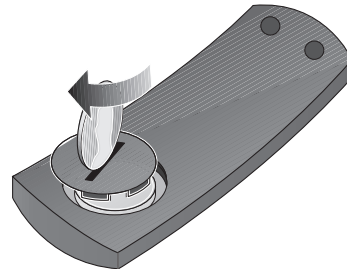

## CUIDADO Y MANTENIMIENTO

## Cambiar las pilas del mando a distancia CineMate® GS serie II

Cambie las pilas cuando el mando a distancia deje de funcionar o se haya reducido su alcance. Se recomienda utilizar pilas alcalinas.

1. Deslice la tapa del compartimento de pilas situado en la parte posterior del mando a distancia.
2. Retire las dos pilas.  
Deseche las pilas de acuerdo con las normas vigentes en su área.
3. Inserte dos pilas AA (IEC-R6) de 1,5 V o equivalentes. Haga coincidir los signos + y - de las pilas con las marcas + y - del interior del compartimento.
4. Vuelva a colocar la tapa del compartimento de pilas.

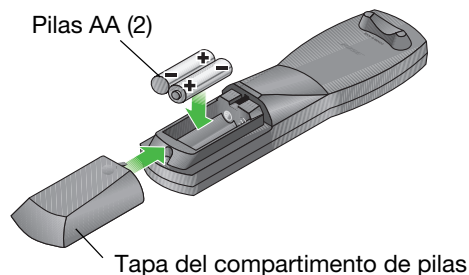

## Limpieza del sistema de altavoces

- Puede limpiar la superficie de los altavoces, el módulo Acoustimass® y el módulo de interfaz con una bayeta suave y húmeda. Puede utilizar una bayeta suave humedecida con limpiacristales sin amoníaco para conservar el acabado.
- No use aerosoles cerca de los altavoces. No use disolventes, sustancias químicas ni detergentes que contengan alcohol, amoníaco o abrasivos.
- No permita la entrada de líquidos por ninguna abertura.
- Los paneles de la rejilla del altavoz no requieren cuidados especiales; no obstante, puede pasarles el aspirador con cuidado, si es necesario.

## Resolución de problemas

Problema	Solución
No hay suministro eléctrico	<ul style="list-style-type: none"> <li>• Desenchufe el cable de alimentación del módulo Acoustimass® de la toma eléctrica durante un minuto y, a continuación, vuelva a conectarlo.</li> <li>• Asegúrese de que el cable de alimentación está bien insertado en el módulo Acoustimass.</li> <li>• Vuelva a conectar el cable de alimentación firmemente en una toma de pared que funcione. El LED verde debe parpadear 10 veces y luego apagarse (el sistema pasará a modo de reserva).</li> <li>• Compruebe que el módulo de interfaz está conectado correctamente al módulo Acoustimass.</li> <li>• No olvide utilizar el mando a distancia para encender el sistema.</li> </ul>
No hay sonido	<ul style="list-style-type: none"> <li>• Confirme que el sistema CineMate® está encendido. El LED verde de la parte delantera del módulo de interfaz debe estar iluminado cuando el sistema está encendido.</li> <li>• Suba el volumen.</li> <li>• Si el sistema es CineMate GS serie II, compruebe que ha pulsado el botón del mando a distancia correspondiente a la fuente que desea escuchar.</li> <li>• Compruebe si el televisor está silenciado. Si es así, pulse el botón Mute del mando a distancia del televisor para devolver el sonido.</li> <li>• Compruebe que el módulo de interfaz y los cables de los altavoces están conectados firmemente a las tomas del módulo Acoustimass.</li> <li>• Compruebe las conexiones de la parte posterior de los altavoces.</li> <li>• Compruebe que ha seleccionado la entrada de televisión correcta. Consulte “Seleccionar la entrada de televisión” en la página 20.</li> <li>• Compruebe las conexiones del módulo de interfaz con el televisor u otra fuente.</li> <li>• Compruebe que la salida de audio de televisión está activada. Para obtener información, consulte la guía del usuario del televisor.</li> <li>• Si la salida de audio del televisor es VARIABLE (VAR), compruebe que los altavoces internos del televisor están apagados y que el volumen del televisor es alto.</li> <li>• Si utiliza una fuente distinta de TV, compruebe que el dispositivo está reproduciendo el material de la fuente.</li> </ul>

## CUIDADO Y MANTENIMIENTO

Problema	Solución
Emite sonido pero no imágenes	<ul style="list-style-type: none"> <li>• Asegúrese de que el televisor está encendido.</li> <li>• Compruebe que ha seleccionado la entrada de televisión/vídeo correcta. Consulte “Seleccionar la entrada de televisión” en la página 20.</li> </ul>
El mando a distancia no funciona bien o no funciona en absoluto	<ul style="list-style-type: none"> <li>• Compruebe que la batería está correctamente instalada.</li> <li>• Apunte con el mando a distancia al módulo de interfaz.</li> <li>• Cambie la ubicación del módulo de interfaz, asegurándose de que se encuentra en una línea de visión directa y sin obstrucciones.</li> <li>• No olvide retirar la película protectora de la lente de la parte delantera del módulo de interfaz.</li> <li>• Compruebe que el botón de fuente del mando a distancia CineMate® GS serie II parpadea cuando se pulsa un botón.</li> <li>• Compruebe que el LED verde del módulo de interfaz parpadea cuando se pulsa un botón del mando a distancia, volumen o silenciar.</li> <li>• Puede haber varios códigos de dispositivo para una misma marca de dispositivo. Busque su dispositivo y su marca en el libro <i>Códigos de dispositivos universales</i>. Programe otro código y, a continuación, compruebe si ha mejorado el funcionamiento del dispositivo.</li> </ul>
El sonido está distorsionado	<ul style="list-style-type: none"> <li>• Compruebe que los cables de los altavoces no están dañados y las conexiones son correctas.</li> <li>• Reduzca el nivel de salida de audio del televisor conectado al módulo de interfaz.</li> </ul>
El sonido procede del televisor	<ul style="list-style-type: none"> <li>• Apague los altavoces internos del televisor. Consulte “Apagar los altavoces internos del televisor” en la página 11.</li> <li>• Baje el volumen del televisor.</li> </ul>

## Atención al cliente

Para obtener ayuda adicional sobre la resolución de problemas, póngase en contacto con el Servicio de atención al cliente de Bose®. Consulte la hoja de direcciones incluida con el sistema CineMate.



## Garantía limitada

El sistema CineMate® está cubierto por una garantía transferible limitada. Los detalles sobre la garantía se encuentran en la tarjeta de registro del producto que se incluye en el embalaje. Consulte en la tarjeta las instrucciones para registrarse. En caso de no registrarse, la garantía limitada no se verá afectada.

### Qué debe hacer para obtener servicio de garantía limitada:

Devuelva el producto, acompañado del comprobante de compra de un distribuidor autorizado de Bose, utilizando el procedimiento siguiente:

1. Póngase en contacto con las oficinas de Bose en su país/región (visite **Global.Bose.com** si necesita información de contacto de Bose) para obtener instrucciones específicas sobre devolución y transporte;
2. Etiquete y envíe el producto con franqueo pagado a la dirección que haya proporcionado la organización Bose del país, y
3. Consigne visiblemente en el exterior de la caja el número de autorización de devolución. Se rechazarán las cajas que no tengan el debido número de autorización de devolución.

## Copyright y licencias

©2009 Bose Corporation. Ninguna parte de este trabajo podrá reproducirse, modificarse, distribuirse o usarse de ninguna otra manera sin permiso previo y por escrito.

Fabricado con licencia de Dolby Laboratories. “Dolby” y el símbolo de las dos D son marcas comerciales de Dolby Laboratories. Obras confidenciales no publicadas. ©1992-1997 Dolby Laboratories. Todos los derechos reservados.



Este producto contiene uno o más programas protegidos como obras inéditas por las leyes estadounidenses e internacionales de propiedad intelectual. Dichos programas confidenciales y propiedad de Dolby Laboratories. Queda prohibida la reproducción o publicación total o parcial, así como la producción de obras derivadas sin la autorización expresa de Dolby Laboratories. ©1992-1996 Dolby Laboratories, Inc. Reservados todos los derechos.

La licencia de la tecnología de compresión de audio MPEG Layer-3 la otorgan Fraunhofer IIS y THOMSON multimedia.

Diseñado con UEI Technology™ bajo licencia de Universal Electronics Inc. © UEI 2000-2002.

# INFORMATIONS RELATIVES À LA SÉCURITÉ



## Veillez lire ce guide



Prenez le temps de lire attentivement les instructions de cette notice d'utilisation. Elles vous seront précieuses pour installer et utiliser correctement votre système et vous aideront à tirer le meilleur parti de sa technologie. Conservez cette notice d'utilisation pour référence ultérieure.

Le module d'interface doit être utilisé uniquement avec le module Acoustimass® du système CineMate®.

**AVERTISSEMENT :** Pour limiter les risques d'incendie ou d'électrocution, ne pas exposer l'appareil à la pluie ou à l'humidité.

**AVERTISSEMENT :** Protéger l'appareil de tout risque de ruissellement ou d'éclaboussure. Ne pas placer d'objets contenant des liquides, tels que des vases, sur l'appareil. Comme avec tout appareil électronique, veillez à ne pas renverser de liquides sur aucune partie de l'appareil. Les liquides peuvent provoquer des pannes et/ou un risque d'incendie.

	<b>CAUTION</b>	
RISK OF ELECTRICAL SHOCK DO NOT OPEN		
CAUTION: TO REDUCE THE RISK OF ELECTRIC SHOCK, DO NOT REMOVE COVER (OR BACK). NO USER-SERVICABLE PARTS INSIDE. REFER SERVICING TO QUALIFIED PERSONNEL.		

	<b>AVIS</b>	
RISQUE DE CHOC ELECTRIQUE NE PAS OUVRIR		
ATTENTION : POUR RÉDUIRE LE RISQUE DE DÉCHARGE ÉLECTRIQUE, NE RETIREZ PAS LE COUVERCLE (OU L'ARRIÈRE). IL NE SE TROUVE À L'INTÉRIEUR AUCUNE PIÈCE POUVANT ÊTRE RÉPARÉE PAR L'USAGER. S'ADRESSER À UN RÉPARATEUR COMPÉTENT.		

### AVERTISSEMENT :

 Le symbole représentant un éclair avec une flèche à l'intérieur d'un triangle équilatéral est utilisé pour prévenir l'utilisateur de la présence d'une tension électrique dangereuse non isolée à l'intérieur de l'appareil. Cette tension est d'un niveau suffisamment élevé pour représenter un risque d'électrocution.

 Le symbole représentant un point d'exclamation à l'intérieur d'un triangle équilatéral, tel qu'il figure sur le système, signale à l'utilisateur la présence d'instructions importantes relatives au fonctionnement et à l'entretien de l'appareil dans cette notice d'installation.

**ATTENTION :** N'apportez aucune modification au système ou aux accessoires. Toute modification non autorisée peut compromettre votre sécurité, le respect des réglementations et les performances.

**AVERTISSEMENT :** Conservez la pile de la télécommande hors de portée des enfants. En cas de manipulation inappropriée, elle risque de provoquer un incendie ou des brûlures chimiques. Ne la rechargez pas, ne la démontez pas, ne la portez pas à une température supérieure à 100 °C et ne l'incinérerez pas. Pour jeter la pile usagée, respectez la manière appropriée définie par la réglementation locale. Remplacez la pile uniquement par une pile de même type, portant la même référence.

**AVERTISSEMENT :** La pile risque d'exploser lorsqu'elle est remplacée par une pile inappropriée. Télécommande CineMate série II : utilisez uniquement une pile au lithium de 3 volts Duracell, Eveready, Energizer, Maxell, Toshiba ou Shun Wo, de type CR2032 ou DL2032.



Veillez à vous débarrasser de vos piles usagées conformément aux réglementations locales. Ne l'incinérerez pas.

**AVERTISSEMENT :** Ne jamais placer d'objets enflammés, tels que des bougies allumées, sur l'appareil.



Ce produit est conforme à la directive sur les ondes électromagnétiques 2004/108/EC et à la directive sur les basses tensions 2006/95/EC. L'attestation complète de conformité est disponible à l'adresse [www.Bose.com/static/compliance/index.html](http://www.Bose.com/static/compliance/index.html).

**Remarque :** Lorsque la fiche d'alimentation est utilisée comme dispositif de débarrasement de l'appareil, elle doit rester facilement accessible.

**Remarque :** Ce produit doit être utilisé à l'intérieur. Il n'a pas été conçu ni testé pour une utilisation en extérieur, dans des véhicules ou sur des bateaux.

## Informations de sécurité complémentaires

Vous trouverez des instructions complémentaires dans le document intitulé *Instructions importantes relatives à la sécurité* (Amérique du Nord uniquement) joint au carton d'expédition.

## Renseignements à conserver

Le numéro de série figure à l'arrière du module Acoustimass.

Numéro de série : \_\_\_\_\_

Nom du revendeur : \_\_\_\_\_

Téléphone du revendeur : \_\_\_\_\_

Date d'achat : \_\_\_\_\_

Nous vous conseillons de conserver votre reçu et votre carte d'enregistrement avec cette notice d'utilisation.

©2009 Bose Corporation. Toute reproduction, modification, distribution ou autre utilisation, même partielle, de ce document est interdite sans autorisation écrite préalable.

# TABLE DES MATIÈRES

<b>INTRODUCTION</b>	<b>2</b>	Télécommande du CineMate® GS série II ...	17
Avant de commencer .....	2	Utilisation de la télécommande pour contrôler le CineMate® .....	18
Déballage .....	3	Réglage de la télécommande pour contrôler le téléviseur et d'autres appareils ...	18
<b>CONFIGURATION</b>	<b>4</b>	Pour contrôler un appareil combiné .....	19
<b>1</b> Mise en place des composants .....	4	Utilisation de la télécommande pour regarder la TV .....	19
<b>2</b> Connexion des enceintes au module Acoustimass® .....	7	Utilisation de la télécommande pour regarder un DVD .....	20
<b>3</b> Branchement du module d'interface .....	9	Sélection de la source TV .....	20
<b>4</b> Raccordement du son de la TV au module d'interface .....	10	Passage d'un appareil à un autre .....	20
Raccordement du signal audio optique .....	10	Utilisation de la télécommande du CineMate® GS série II .....	21
Raccordement du signal audio analogique ...	11		
Désactivation des enceintes internes du téléviseur .....	11		
<b>5</b> Connexion au secteur .....	12		
<b>6</b> Insertion des piles de la télécommande du CineMate® GS .....	14		
<b>COMMANDES ET INDICATEURS</b>	<b>15</b>	<b>ENTRETIEN</b>	<b>25</b>
Réglage des graves du module Acoustimass® .....	15	Remplacement de la pile de la télécommande du CineMate® série II .....	25
Télécommande du CineMate® série II .....	16	Remplacement des piles de la télécommande du CineMate® GS série II ...	26
Utilisation de la télécommande pour contrôler le CineMate .....	16	Nettoyage des enceintes .....	26
		Dépannage .....	27
		Service client .....	28
		<b>RÉFÉRENCE</b>	<b>29</b>

# INTRODUCTION

---

## Avant de commencer

---

Nous vous remercions d'avoir acquis le système d'enceintes Bose® Cinemate® qui offre les performances acoustiques optimales pour vous permettre de profiter pleinement de la qualité sonore des DVD et des autres systèmes hi-fi et vidéo présents chez vous.

Le système CineMate est disponible en deux configurations :

- CineMate série II : composé des enceintes CineMate standard et d'une télécommande simple.
- CineMate GS série II : composé des enceintes miniaturisées Gemstone® et d'une télécommande universelle.

Ces deux configurations sont également dotées d'un module Acoustimass® (caisson de basses à poser au sol) et d'un module d'interface simplifiant les connexions audio avec votre téléviseur.

Grâce à notre technologie exclusive de traitement du signal TrueSpace®, les enceintes CineMate améliorent le rendu spatial des effets 3D et le réalisme sonore des DVD et autres sources codées en son Surround. En fait, leurs performances avoisinent celles des systèmes à cinq enceintes de meilleure qualité, tout en utilisant un équipement peu encombrant.

---

### **Installation**

*Le système CineMate est facile à connecter à votre téléviseur et à vos autres appareils Home Cinéma. Les éléments suivants vous aideront à installer et configurer votre système CineMate :*

- *Guide d'installation rapide*
  - *DVD de configuration*
  - *Instructions d'installation détaillées dans la section Installation de ce guide*
-

## Déballage

Déballiez votre CineMate® avec précaution. Conservez tous les emballages, car ils constituent, en cas de besoin, la façon la plus sûre de transporter le système. Si vous remarquez que l'un des composants du système semble endommagé, n'essayez pas de l'utiliser. Avertissez immédiatement Bose ou un revendeur Bose® agréé. Pour savoir comment contacter Bose®, consultez la liste d'adresses incluse dans le carton d'emballage.

**AVERTISSEMENT :** *Pour éviter tout risque d'étouffement, gardez les sacs plastiques hors de portée des enfants.*

Identifiez les composants et cochez la case correspondante face au nom de chacun.

**Remarque :** *C'est le moment de trouver le numéro de série situé à l'arrière du module Acoustimass®. Copiez ce numéro dans l'espace prévu à cet effet en page ii. Vous pourrez ainsi vous y référer lors de l'enregistrement de votre système.*



Enceintes CineMate série II  
OU



Enceintes CineMate GS série II Gemstone®



Pieds en caoutchouc (petits)



Télécommande du CineMate série II

OU



Télécommande du CineMate GS série II

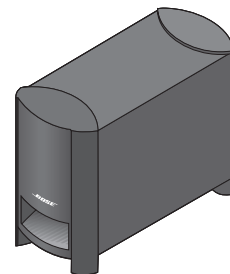

Module Acoustimass



Pieds en caoutchouc (grands)

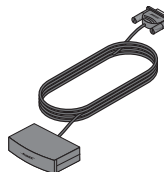

Module d'interface



Câble d'enceintes



Cordon d'alimentation



Câble stéréo



Câble optique

# CONFIGURATION

## 1 Mise en place des composants

Composants nécessaires :

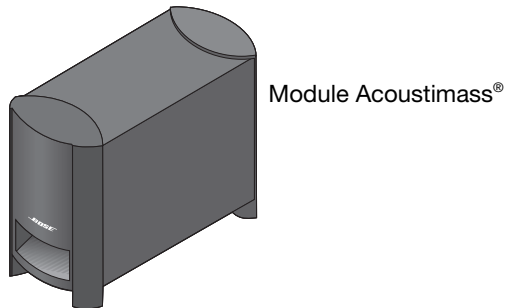
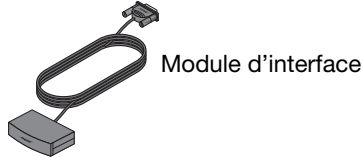
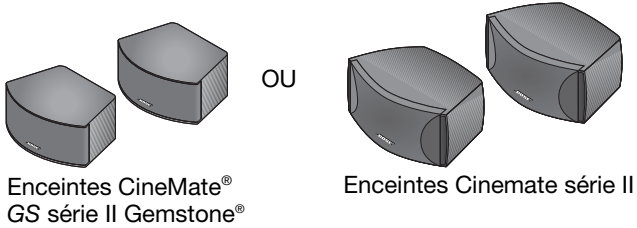

L'image ci-dessous illustre l'une des nombreuses façons de positionner votre système.

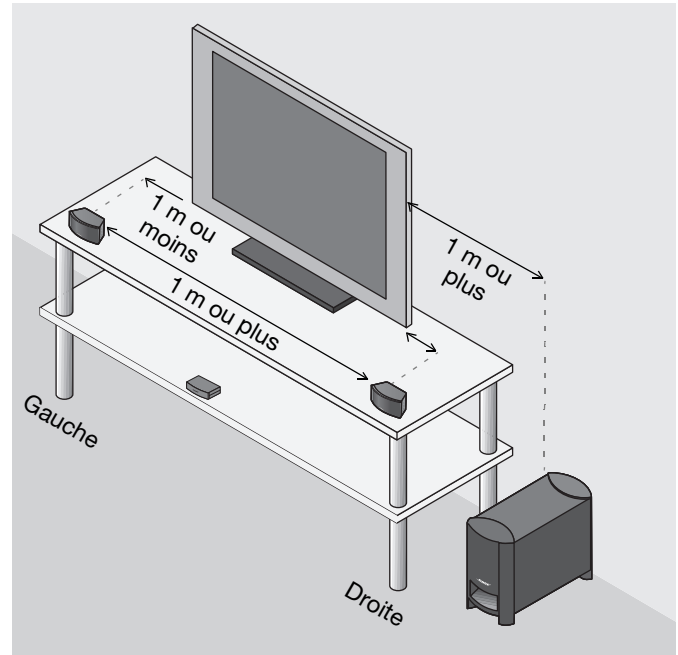

Voir les étapes 1 à 5 pour plus de détails.

1. Fixez un jeu de pieds en caoutchouc à la base de chaque enceinte.

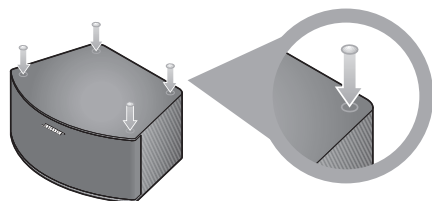

2. Mettez en place les enceintes gauche et droite :
  - distantes d'au moins 1 m
  - à moins de 1 m de l'écran du téléviseur
  - si elles sont posées sur une étagère, à l'avant de celle-ci
  - orientées directement face à la zone d'écoute.
3. Fixez le jeu de grands pieds en caoutchouc à la base du module Acoustimass®.

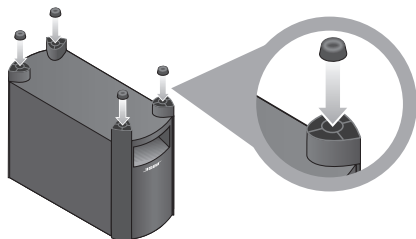

4. Placez le module Acoustimass® :
  - du même côté de la pièce que le téléviseur et les enceintes
  - à plus de 1 m du téléviseur pour éviter les interférences
  - à plus de 0,8 mètres de vos cassettes audio ou vidéo pour leur éviter d'être endommagées par le champ magnétique
  - à proximité du câble du module d'interface et d'une prise électrique
  - l'ouverture non orientée vers un mur pour préserver les performances
  - dissimulé sous une table, derrière un canapé ou derrière une tenture, selon vos préférences
  - PAS dans un meuble fermé, posé sur un lit ou un canapé ou sur toute surface qui bloquerait les ouvertures de ventilation.

---

**ATTENTION :** Ne masquez pas les grilles d'aération situées à la base et à l'arrière du module.

---



---

**Remarque :** N'oubliez pas que le module Acoustimass est la seule partie du système qui doit être connectée directement à une prise électrique.

---

## CONFIGURATION

---

Le module d'interface reçoit les signaux de la télécommande et assure les connexions d'entrée audio du système CineMate®. La télécommande permet de mettre les enceintes sous tension, de modifier le volume et de couper ou éteindre le système d'enceintes.

**5.** Placez le module d'interface :

- sur une surface plane, à proximité du téléviseur et de vos autres appareils
- à moins de 4,6 mètres du module Acoustimass®
- à l'abri du soleil direct

Si vous placez le module d'interface sur une étagère, positionnez sa face avant au ras du bord de cette étagère. Si vous placez le module d'interface sur une étagère élevée, veillez à ce que sa face avant dépasse légèrement du bord de l'étagère, faute de quoi l'étagère risquerait de bloquer les signaux de la télécommande.

Décolliez le film transparent qui protège l'optique de réception des signaux à l'avant du module d'interface.

---

**Remarque :** Il ne doit exister aucun obstacle entre le module d'interface, le téléviseur et tout autre appareil devant être contrôlé par la télécommande.

---

---

**ATTENTION :** Lors du positionnement du module d'interface, évitez d'obstruer les orifices d'aération du téléviseur ou de tout autre appareil électronique.

---

Continuez par la section **2** en page suivante.



## 2

## Connexion des enceintes au module Acoustimass®

Composants nécessaires :

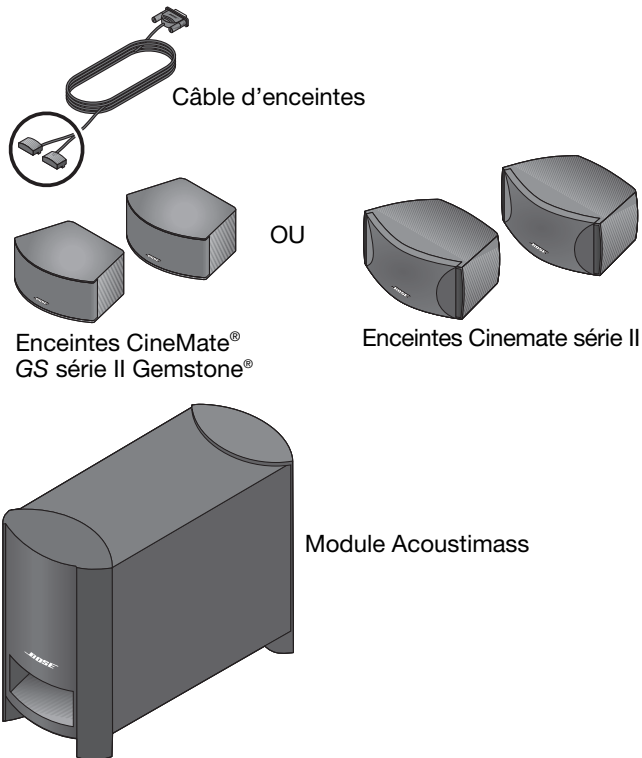

1. Notez les deux fiches à l'une des extrémités du câble des enceintes.

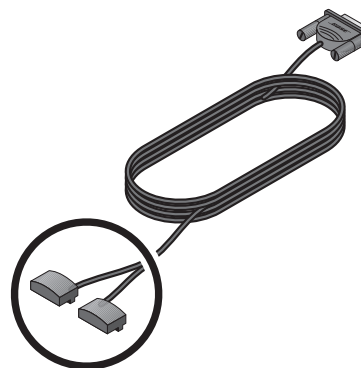

2. Séparez-les afin de pouvoir raccorder chacune d'elles à une enceinte.

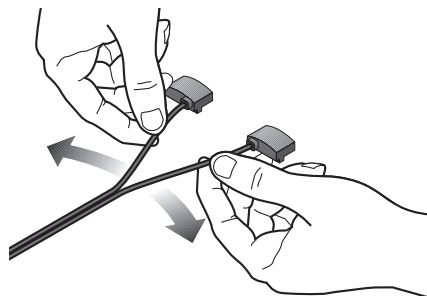

## CONFIGURATION

3. Insérez entièrement la fiche dans le connecteur situé à l'arrière de l'enceinte appropriée.

La fiche marquée RIGHT doit être raccordée à l'enceinte placée à droite du téléviseur (lorsque vous êtes face à celui-ci).

(Reportez-vous à la section 1 pour tous conseils de mise en place.)

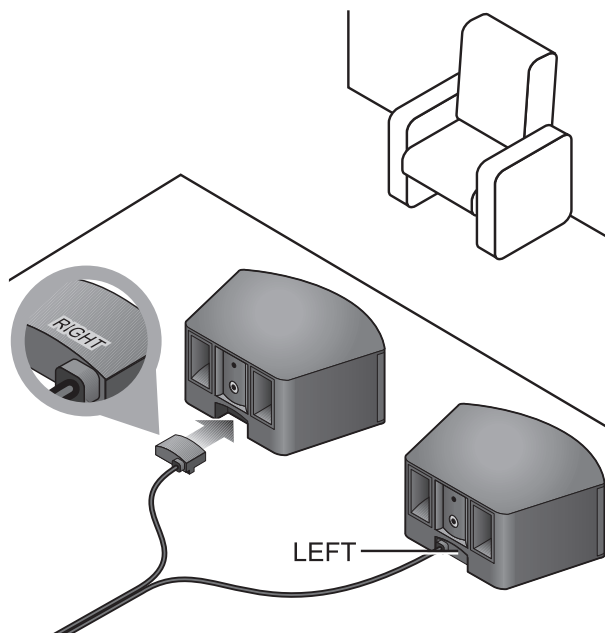

4. Insérez le connecteur isolé qui se trouve à l'autre extrémité du câble dans la prise identifiée SPEAKERS à l'arrière du module Acoustimass®.

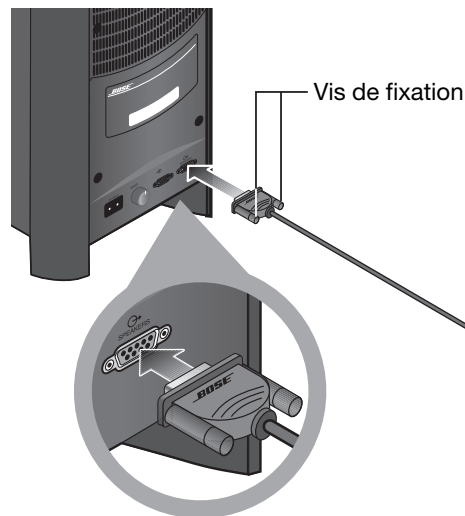

5. Serrez à la main toutes les vis de fixation pour bloquer la fiche en place.

**ATTENTION :** Ne branchez pas le module Acoustimass à la prise de courant avant d'avoir connecté tous les composants.

6. Continuez par la section 3 en page suivante.

# 3 Branchement du module d'interface

Composants nécessaires :

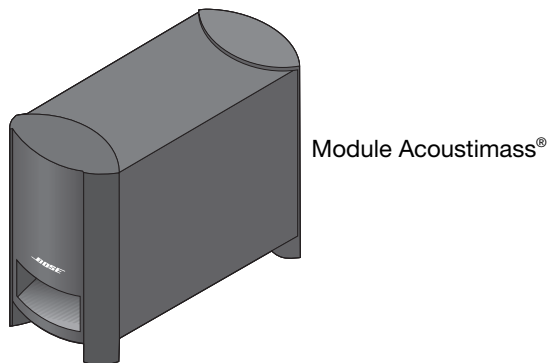

1. Insérez la fiche du module d'interface dans le connecteur d'entrée à l'arrière du module Acoustimass.

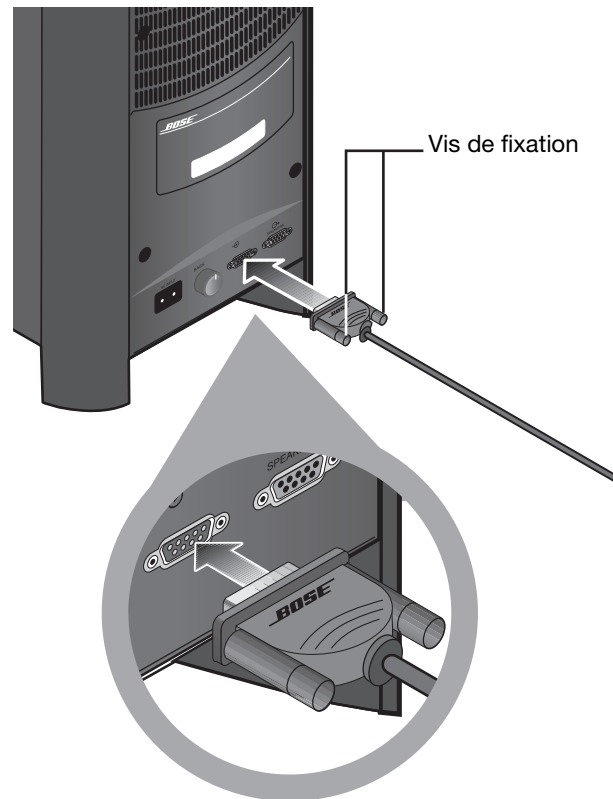

2. Continuez par la section **4** en page suivante.

## CONFIGURATION

## 4

## Raccordement du son de la TV au module d'interface

Composants nécessaires :

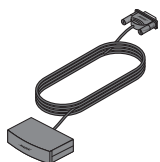

Module d'interface



Câble audio optique

OU



Câble audio stéréo

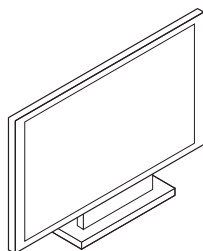

TV

Si votre téléviseur est doté de connecteurs de sortie audio, vous pouvez les raccorder au système CineMate®. Le téléviseur peut comporter un connecteur optique, des connecteurs analogiques RCA ou les deux à la fois. S'il est équipé des deux types de sortie, utilisez le connecteur optique. Celui-ci vous offrira un son numérique de bien meilleure qualité.

**Remarque :** Pour bénéficier d'un son numérique de la plus haute qualité provenant des sources connectées à votre téléviseur, connectez ces appareils à celui-ci à l'aide d'un câble HDMI.

### Raccordement du signal audio optique

Raccordez le câble audio optique fourni au connecteur de sortie audio optique du téléviseur et au connecteur OPTICAL IN du module d'interface. (Le connecteur de sortie audio optique du téléviseur est probablement identifié "Digital Audio.")

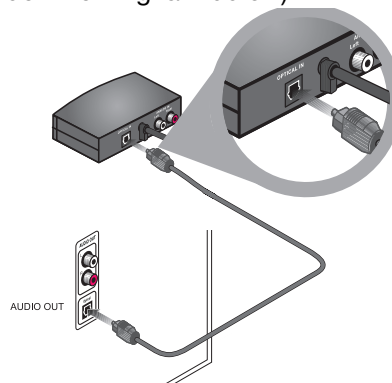

**Remarque :** Le module d'interface est doté de connecteurs optiques et analogiques qui lui permettent d'être raccordé à tous les types de téléviseur. Si le téléviseur est connecté à l'entrée optique du module d'interface, il est impossible d'utiliser l'entrée analogique comme seconde entrée audio.

## Raccordement du signal audio analogique

Si votre téléviseur n'est pas équipé d'un connecteur optique, utilisez le câble audio stéréo fourni pour raccorder les connecteurs de sortie audio du téléviseur aux connecteurs ANALOG IN du module d'interface.

Le câble audio stéréo est doté de deux connecteurs RCA à chaque extrémité, un rouge et un blanc. Il doit être raccordé aux sorties audio gauche (L) et droite (R) en face arrière du téléviseur d'une part, et au module d'interface d'autre part.

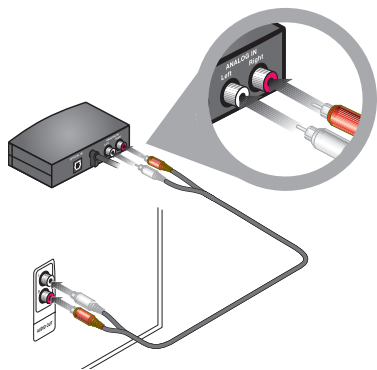

Si votre téléviseur dispose de sorties audio fixe (FIX) et variable (VAR), utilisez la sortie audio fixe, qui offre une

meilleure qualité. N'oubliez pas de sélectionner la sortie de niveau fixe dans le menu de paramétrage de votre téléviseur.

Pour bénéficier pleinement de l'écoute du son de votre téléviseur à l'aide du système CineMate®, pensez à couper le son des enceintes internes du téléviseur. Celui-ci comporte probablement un menu audio affiché à l'écran, avec une option pour activer ou désactiver les enceintes internes.

## Désactivation des enceintes internes du téléviseur

Les téléviseurs récents comportent en général une option permettant d'activer ou désactiver les enceintes internes. Les modèles anciens sont fréquemment équipés d'un interrupteur en face arrière, près des connecteurs de sortie audio.

### Utilisation du menu de paramétrage du téléviseur:

1. Utilisez la télécommande du téléviseur pour afficher le menu audio à l'écran.
2. Localisez l'entrée de menu qui permet d'activer ou désactiver les enceintes internes, et désactivez celles-ci **Off**.

Si votre téléviseur ne comporte ni commutateur, ni option de menu permettant de désactiver les enceintes internes, baissez son volume au minimum.

### Utilisation d'un commutateur d'enceintes

Si un commutateur **SPEAKER ON/OFF** figure en face arrière de votre téléviseur, placez-le en position **OFF** et réglez le son du téléviseur à environ 80% du niveau maximum.

## CONFIGURATION

# 5 Connexion au secteur

Composants nécessaires :

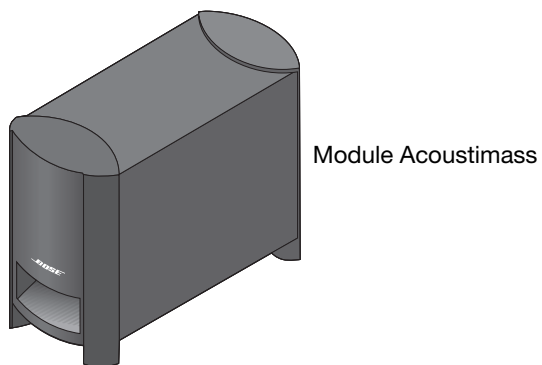
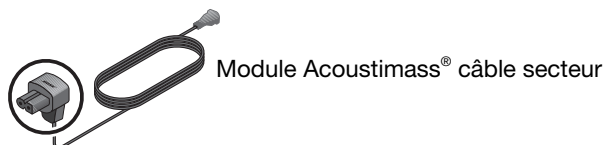

1. Insérez le connecteur approprié du cordon d'alimentation dans la prise du module Acoustimass marquée  $\sim$ .

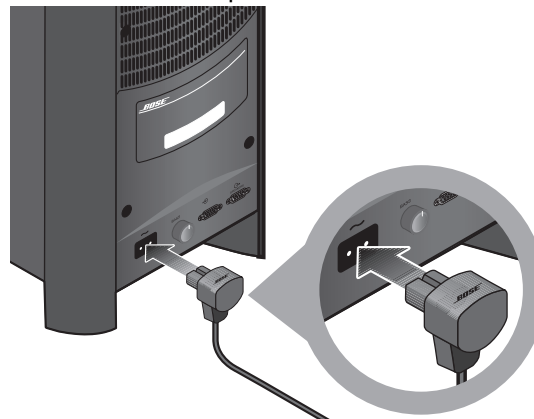

2. Branchez l'autre extrémité de ce cordon à une prise secteur.

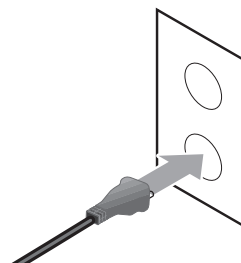

Lorsque vous connectez le CineMate® à une source d'alimentation, la diode verte en face avant du module d'interface clignote durant 10 secondes puis s'éteint, indiquant ainsi que le système est connecté au secteur.

Si vous appuyez sur l'une des touches On-Off, Volume haut/bas ou Mute de la télécommande, la diode verte du module d'interface clignote.

---

**ATTENTION :** *Bose recommande de protéger tous les équipements électroniques par un dispositif de protection contre les surtensions. Les variations de tension et les surcharges transitoires peuvent endommager les composants de n'importe quel système.*

---

Continuez par la section **6** en page suivante.

## CONFIGURATION

## 6

## Insertion des piles de la télécommande du CineMate® GS

La télécommande du système CineMate® GS série II nécessite deux piles AA (fournies). Les piles doivent être insérées dans le compartiment situé à l'arrière de la télécommande. Pour insérer les piles :

1. Faites coulisser le couvercle du compartiment à piles.

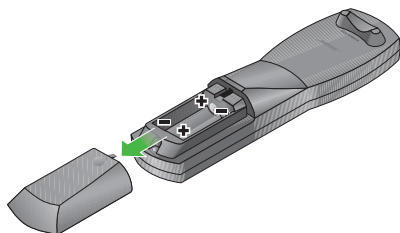

Dans ce compartiment, des symboles de polarité (- et +) indiquent le sens d'insertion des piles.

2. Insérez les deux piles en veillant à respecter la polarité (symboles - et +).

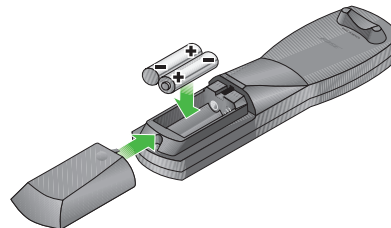

3. Remettez le couvercle en place.



## Réglage des graves du module Acoustimass®

Situé à l'arrière du module Acoustimass, le bouton de réglage des graves permet de modifier le niveau de basses du système. Ce bouton est préréglé en usine en position médiane. Pour modifier le niveau des graves :

1. Tournez le bouton de contrôle des graves vers la gauche pour réduire le niveau de basses du module Acoustimass.
2. Tournez le bouton de contrôle des graves vers la droite pour augmenter le niveau de basses.

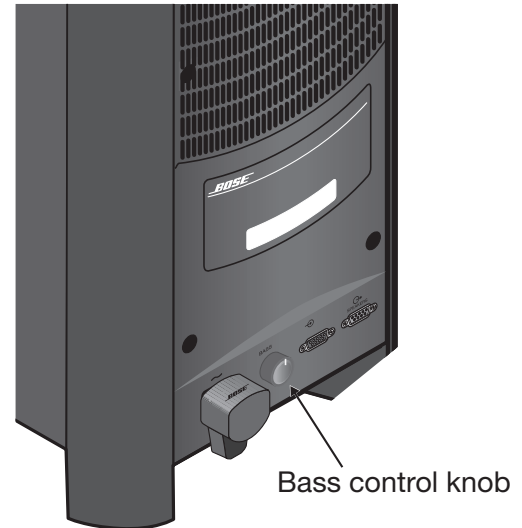

## COMMANDES ET INDICATEURS

## Télécommande du CineMate® série II

La télécommande du CineMate série II permet de mettre celui-ci sous tension ou hors tension. Elle contrôle également le volume sonore.

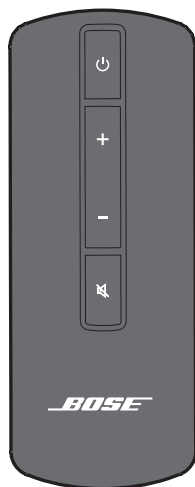

**Remarque :** La télécommande du CineMate série II ne permet de contrôler que le système CineMate.

### Utilisation de la télécommande pour contrôler le CineMate

Si vous pointez la télécommande vers le module d'interface et appuyez sur l'une des touches, la diode verte du module d'interface clignote.



Appuyez sur la touche **On-Off** pour mettre le CineMate sous tension. Appuyez à nouveau sur cette touche pour éteindre le système.



Appuyez sur la touche **Volume Up** pour monter le son. Lorsque le volume maximum est atteint, la diode verte du module d'interface clignote deux fois.



Appuyez sur la touche **Volume Down** pour réduire le son. Lorsque le volume minimum est atteint, la diode verte du module d'interface clignote deux fois.



Appuyez sur la touche **MUTE** pour couper provisoirement le son. Appuyez à nouveau sur la touche **MUTE** pour restaurer le son. Lorsque le son est coupé, la diode verte clignote jusqu'au rétablissement du son.

## Télécommande du CineMate® GS série II

La télécommande livrée avec le CineMate GS série II peut être programmée pour contrôler le téléviseur, le lecteur DVD ou Blu-ray, le récepteur câble/satellite, le magnétoscope et l'enregistreur vidéo numérique (DVR). La télécommande du CineMate GS série II est de type universel : elle permet donc de contrôler à elle seule tous vos appareils audiovisuels.

Après avoir configuré correctement votre télécommande universelle, vous pouvez l'utiliser pour contrôler votre téléviseur, lecteur de DVD ou autre source audiovisuelle.



Télécommande du CineMate® GS série II

## COMMANDES ET INDICATEURS

## Utilisation de la télécommande pour contrôler le CineMate®

Si vous pointez la télécommande vers le module d'interface et appuyez sur l'une des touches On-Off, Volume haut/bas ou Mute, la diode verte du module d'interface clignote.



Appuyez sur la touche **On-Off** pour mettre le CineMate sous tension. Appuyez à nouveau sur cette touche pour éteindre le système.

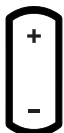

Volume

Appuyez sur la touche **Volume Up** pour monter le son. Lorsque le volume maximum est atteint, la diode verte du module d'interface clignote deux fois.

Appuyez sur la touche **Volume Down** pour réduire le son. Lorsque le volume minimum est atteint, la diode verte du module d'interface clignote deux fois.



Appuyez sur la touche **MUTE** pour couper provisoirement le son. Appuyez à nouveau sur cette touche pour rétablir le son. Lorsque le son est coupé, la diode verte du module d'interface clignote jusqu'au rétablissement du son.

Il est possible de programmer la télécommande pour contrôler jusqu'à cinq appareils audiovisuels (un seul appareil à la fois).

## Réglage de la télécommande pour contrôler le téléviseur et d'autres appareils

Pour utiliser la télécommande avec votre téléviseur, vous devez d'abord la configurer en lui indiquant le code de celui-ci.

1. Recherchez la section TV dans le guide *Codes d'appareils pour la télécommande universelle*.
2. Cherchez le ou les code(s) de la marque de votre téléviseur et commencez par le premier.
3. Maintenez enfoncée la touche **Setup** de la télécommande jusqu'à ce que les cinq touches de sources s'illuminent.
4. Appuyez sur la touche de source **TV**. Seule la touche de source **TV** reste allumée.
5. Sur le pavé numérique de la télécommande, saisissez le code à quatre chiffres correspondant à la marque de votre téléviseur.
6. Vérifiez que la touche de source TV clignote deux fois puis s'éteint une fois le code saisi.
7. Dirigez la télécommande vers votre téléviseur et appuyez sur la touche **TV On-Off**. Si votre téléviseur ne répond pas, recommencez à partir de l'étape 1 et essayez un autre code.

---

**Remarque :** *Durant cette programmation, les cinq diodes de la télécommande clignotent rapidement trois fois si vous appuyez sur une touche non valide ou si vous saisissez un code d'appareil non disponible. Dans ce cas, revenez à l'étape 1 et recommencez.*

---

Suivez cette procédure pour chacun de vos autres appareils, en utilisant la touche de source et le code d'appareil appropriés.

### Pour contrôler un appareil combiné

- Si vous programmez la télécommande pour contrôler un appareil combiné comportant plusieurs sources, par exemple un combiné magnétoscope/lecteur de DVD, vous pouvez programmer le code combiné avec l'une ou l'autre des touches de source appropriées. Il est toutefois pratique de programmer le code à deux reprises, une fois pour le magnétoscope et une fois pour le lecteur de DVD.
- Pour trouver le code d'appareil approprié, recherchez d'abord la liste "COMBINÉS" dans le guide des codes d'appareils pour la télécommande universelle. Si vous n'y trouvez pas de code convenable, cherchez dans les listes des types d'appareil individuels (TV, Récepteur câble, Magnétoscope, Lecteur de DVD, etc.)

### Utilisation de la télécommande pour regarder la TV

**Remarque :** Pour être en mesure de contrôler votre téléviseur et vos autres appareils audiovisuels à l'aide de la télécommande, vous devez d'abord programmer celle-ci avec un code pour chaque appareil.

1. Appuyez sur la touche **TV On-Off** pour mettre le téléviseur et le CineMate® sous tension. La diode verte en face avant du module d'interface s'allume.
2. Appuyez sur la touche de source **TV**. La touche clignote pour indiquer que la télécommande est en mode TV.
3. Utilisez la télécommande pour sélectionner une chaîne et parcourir les menus. Vous trouverez dans la section « Utilisation de la télécommande du CineMate® GS série II » à la page 21 une description complète des fonctions de la télécommande. Outre les fonctions du téléviseur, la télécommande permet aussi de contrôler les fonctions de base du système CineMate (mise sous tension, modification du volume, coupure du son et extinction du système).

Touche  
source TV



## COMMANDES ET INDICATEURS

## Utilisation de la télécommande pour regarder un DVD

**Remarque :** Pour être en mesure de contrôler votre téléviseur et vos autres appareils audiovisuels à l'aide de la télécommande, vous devez d'abord programmer celle-ci avec un code pour chaque appareil.

1. Appuyez sur la touche **TV On-Off** pour mettre le téléviseur et le CineMate® sous tension. La diode verte en face avant du module d'interface s'allume.
2. Appuyez sur la touche **DVD On-Off** pour activer le lecteur de DVD.
3. Appuyez sur la touche de source **DVD**. La touche clignote pour indiquer que la télécommande est en mode DVD.
4. Utilisez la télécommande pour contrôler la lecture et parcourir les menus. Vous trouverez dans la section « Utilisation de la télécommande du CineMate® GS série II » à la page 21 une description complète des fonctions de la télécommande. Outre les fonctions du lecteur de DVD, la télécommande permet aussi de contrôler en permanence les fonctions de base du système CineMate (mise sous tension, modification du volume, coupure du son et extinction du système).

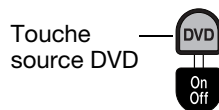

## Sélection de la source TV

Appuyer sur **TV•Video** Pour sélectionner l'entrée correcte du téléviseur pour la source que vous souhaitez regarder.

Ces entrées sont généralement identifiées TV, Video 1, Video 2 et AUX à l'arrière du téléviseur. Si plusieurs sources sont connectées à votre téléviseur, il peut être nécessaire d'appuyer sur cette touche à plusieurs reprises pour activer l'entrée correcte.

## Passage d'un appareil à un autre

Lorsque vous appuyez sur l'une des touches de source, elle s'illumine pour indiquer la source désormais contrôlée par la télécommande.



Pour basculer le contrôle d'un appareil à un autre, appuyez sur la touche de source qui correspond à la source désirée. Outre la source sélectionnée, la télécommande permet aussi de contrôler en permanence les fonctions de base du système CineMate (mise sous tension, volume, coupure/restauration du son).





# Utilisation de la télécommande du CineMate® GS série II

**Remarque :** Pour être en mesure de contrôler votre téléviseur et vos autres appareils audiovisuels à l'aide de la télécommande, vous devez d'abord programmer celle-ci avec un code pour chaque appareil.

## Sélection de la source

- **TV•Video :** sélection de l'entrée TV correcte pour la source que vous souhaitez regarder. Ces entrées sont généralement identifiées TV, Video 1, Video 2 et AUX. Si plusieurs sources sont connectées à votre téléviseur, il peut être nécessaire d'appuyer sur cette touche à plusieurs reprises pour activer l'entrée correcte. 
- **TV :** sélection de la source TV. Lorsque la source TV est sélectionnée, la télécommande contrôle toutes les fonctions du téléviseur, par exemple la sélection des chaînes et la navigation dans les menus. 
- **On-Off :** mise sous tension/hors tension du téléviseur.

- **CBL-SAT :** sélection de la source CBL-SAT. Lorsque la source CBL-SAT est sélectionnée, la télécommande contrôle toutes les fonctions du récepteur câble/satellite, par exemple la sélection des chaînes et la navigation dans le guide des programmes. Si votre récepteur câble/satellite comporte un enregistreur numérique (DVR), la télécommande contrôle à la fois le récepteur et l'enregistreur lorsque la source CBL-SAT est sélectionnée. 
- **On-Off :** mise sous tension/hors tension du récepteur câble/satellite.
- **DVD :** sélection de la source Lecteur de DVD ou de CD. Lorsque la source DVD est sélectionnée, la télécommande contrôle toutes les fonctions du lecteur, par exemple les options de lecture et la navigation dans les menus. 
- **On-Off :** mise sous tension/hors tension du lecteur de DVD.
- **VCR:** sélection de la source magnétoscope (VCR). Lorsque la source VCR est sélectionnée, la télécommande contrôle toutes les fonctions du magnétoscope, par exemple les options de lecture et la navigation dans les menus. 
- **On-Off :** mise sous tension/hors tension du magnétoscope.

## COMMANDES ET INDICATEURS

- **AUX:** sélection de la source AUX. Lorsque la source AUX est sélectionnée, la télécommande contrôle les fonctions de la source désignée comme AUX.
- **On-Off :** mise sous tension/hors tension de la source AUX.



## Menus et sélection des programmes

**Remarque :** Le menu et les touches de sélection des programmes ne contrôlent qu'une source à la fois, celle qui est sélectionnée sur la télécommande (TV, CBL-SAT, DVD, VCR ou AUX).

- Sortie du mode de configuration.
- Sortie du menu ou du Guide électronique des programmes pour la source sélectionnée (si cette possibilité existe).
- Passage à la page suivante du Guide électronique des programmes si cette fonctionnalité est prise en charge. La source CBL-SAT doit être sélectionnée.



- Passage à la page précédente du Guide électronique des programmes si cette fonctionnalité est prise en charge. La source CBL-SAT doit être sélectionnée.
- Affichage du menu pour la source active.
- Affichage des détails du Guide électronique des programmes (si cette fonctionnalité est prise en charge).
- Permet d'afficher le Guide électronique des programmes de télévision (si cette fonctionnalité est prise en charge). La source CBL-SAT doit être sélectionnée.
- Confirme la sélection d'un menu ou affiche le niveau suivant des options de menu.
- Déplace le curseur vers le haut, le bas, la gauche ou la droite dans les menus affichés à l'écran.

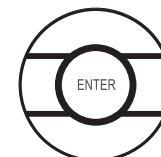



## Options de lecture

**Remarque :** La fonctionnalité exacte des touches des options de lecture peut varier selon la marque de l'appareil. Certaines fonctions peuvent ne pas être prises en charge par la marque de votre appareil. Reportez-vous à la notice d'utilisation de votre appareil pour plus d'informations.

- Parcours en avant ou en arrière des pistes d'un CD, des chapitres d'un DVD ou des chaînes de télévision.
- Augmente ou diminue le volume de la source active.
- La touche + permet de restaurer le son de la source active lorsque celui-ci a été coupé.
- La touche - permet de diminuer le volume de la source active, mais ne restaure pas le son lorsqu'il a été coupé.
- Arrêt du lecteur de CD ou DVD, du magnétoscope ou de l'enregistreur numérique.
- Mise en pause du lecteur de CD ou DVD, du magnétoscope ou de l'enregistreur numérique.

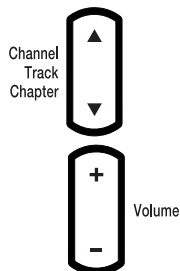

- Démarrage du lecteur de CD ou DVD, du magnétoscope ou de l'enregistreur numérique.
- Mise en marche avant ou arrière rapide du lecteur de CD ou DVD, du magnétoscope ou de l'enregistreur numérique.
- Démarrage de la répétition instantanée pour les DVR qui prennent en charge cette fonction.
- Déclenchement de la fonction d'enregistrement. L'appareil chargé de l'enregistrement (magnétoscope ou enregistreur numérique) doit être sélectionné. Appuyez fermement sur cette touche pour démarrer.
- Démarrage de la fonction *Saut rapide* pour les DVR qui prennent en charge cette fonction.
- Démarrage de la fonction *Retour au direct* pour les DVR qui prennent en charge cette fonction.
- Saisie des codes des appareils.
- Sélection d'une chaîne, d'une piste du CD, d'un chapitre du DVD ou d'un élément numéroté du menu (si cette fonction est prise en charge).

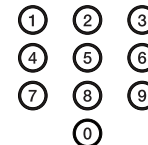

## COMMANDES ET INDICATEURS

- Passage en mode de configuration (pour la saisie des codes des appareils dans la télécommande). Maintenez cette touche enfoncée pendant trois secondes pour activer le mode de configuration.



Setup

- Retour à la chaîne précédemment sélectionnée.



Previous

- Bascule de la source entre les entrées VCR (magnétoscope) et TV (pour un appareil combiné).



VCR-TV

- Bascule de l'affichage du téléviseur entre les modes Écran large et Normal (si cette fonction est prise en charge).



Widescreen

- Affichage de la liste des programmes enregistrés avec le DVR (si cette option est prise en charge).



List

- Affichage du Guide électronique des programmes de télévision (si cette fonctionnalité est prise en charge).

## Touches spécifiques pour le récepteur câble

Ces touches permettent d'activer des fonctions spécifiques au récepteur câble (si ces fonctions sont prises en charge).



## Touches du Télétexte (Europe uniquement)



Activation de la fonctionnalité Télétexte (si elle est prise en charge).



Désactivation de la fonctionnalité Télétexte (si elle est prise en charge).



Développement du texte Télétexte (haut). Un second appui permet de développer ce texte en bas. Un troisième appui restaure l'affichage normal (s'il est pris en charge).



## Remplacement de la pile de la télécommande du CineMate® série II

Remplacez la pile dès que la télécommande cesse de fonctionner ou que sa portée semble avoir diminué. Insérez une pile CR2032 ou DL2032 dans le compartiment situé à l'arrière de la télécommande.

1. Utilisez une pièce de monnaie pour faire tourner le couvercle de la pile dans le sens inverse des aiguilles d'une montre.

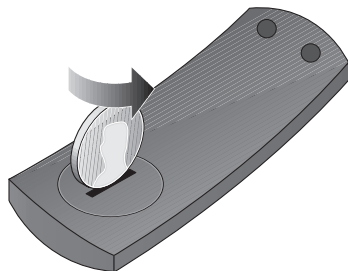

2. Lorsque la pile est usagée, remplacez-la par une pile neuve (CR2032 ou DL2032). Les informations et instructions de sécurité sur la pile figurent en page ii. Veillez à présenter la nouvelle pile côté plat vers le haut, avec le symbole + apparent.

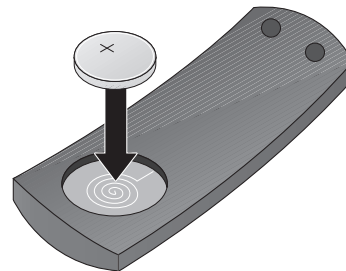

3. Remettez le couvercle en place et tournez-le dans le sens horaire pour le verrouiller.

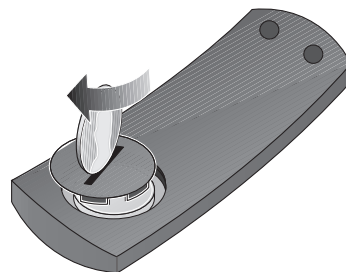

## ENTRETIEN

## Remplacement des piles de la télécommande du CineMate® GS série II

Remplacez les deux piles dès que la télécommande cesse de fonctionner ou que sa portée semble avoir diminué. Nous vous conseillons d'utiliser des piles alcalines.

1. Ouvrez le compartiment à piles situé à l'arrière de la télécommande en le faisant glisser.
2. Retirez les deux piles.  
Jetez ces piles en respectant la réglementation locale.
3. Insérez deux piles AA (IEC-R6) 1,5 ou des piles équivalentes. Faites correspondre les symboles + et - des piles avec les repères + et - situés à l'intérieur du compartiment.
4. Remettez le couvercle en place.

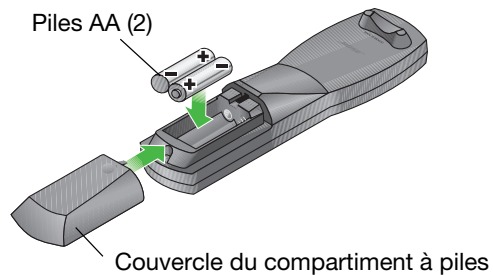

## Nettoyage des enceintes

- Pour nettoyer la surface des enceintes, du module Acoustimass® et du module d'interface, utilisez un chiffon doux. Vous pouvez utiliser un produit à vitres sans ammoniac sur un chiffon doux pour la finition.
- N'utilisez pas d'aérosols à proximité des enceintes. N'utilisez pas de solvants, de produits chimiques, ni de liquides de nettoyage contenant de l'alcool, de l'ammoniac ou des substances abrasives.
- Veillez à ce qu'aucun liquide ne pénètre dans les ouvertures.
- Les grilles des enceintes ne nécessitent aucun entretien spécifique. Vous pouvez cependant passer l'aspirateur dessus, avec précaution, si nécessaire.

## Dépannage

Problème	Mesure corrective
Pas de tension	<ul style="list-style-type: none"> <li>• Débranchez le cordon d'alimentation du module Acoustimass® de la prise secteur pendant une minute.</li> <li>• Vérifiez que le cordon d'alimentation est entièrement inséré dans le module Acoustimass.</li> <li>• Reconnectez le cordon d'alimentation à la prise secteur, après avoir vérifié que celle-ci est alimentée. La diode verte doit clignoter dix fois, puis s'éteindre (le système est alors en veille).</li> <li>• Vérifiez que le module d'interface est correctement raccordé au module Acoustimass.</li> <li>• Veillez à utiliser la télécommande pour mettre le système sous tension.</li> </ul>
Aucun son n'est émis.	<ul style="list-style-type: none"> <li>• Vérifiez que le système CineMate® est sous tension. La diode verte en face avant du module d'interface doit être allumée lorsque le système est sous tension.</li> <li>• Augmentez le volume.</li> <li>• Si votre système est un CineMate GS série II, vérifiez que vous avez bien appuyé sur la touche de la télécommande correspondant à la source que vous souhaitez écouter.</li> <li>• Vérifiez que le son du téléviseur n'est pas coupé. Pour le rétablir, appuyez sur le bouton Mute (Silence) de la télécommande.</li> <li>• Assurez-vous que les câbles du module d'interface et des enceintes sont correctement insérés dans les prises du module Acoustimass.</li> <li>• Vérifiez les connexions à l'arrière des enceintes.</li> <li>• Vérifiez que vous avez bien sélectionné l'entrée vidéo correcte. Voir « Sélection de la source TV » à la page 20.</li> <li>• Vérifiez les connexions entre le module d'interface et le téléviseur ou l'autre source.</li> <li>• Vérifiez que la sortie audio du téléviseur n'est pas désactivée. Reportez-vous à la notice d'utilisation de votre téléviseur pour plus d'informations.</li> <li>• Si la sortie audio du téléviseur est réglée sur VARIABLE (VAR), vérifiez que les haut-parleurs internes du téléviseur sont désactivés et que le volume n'est pas au minimum.</li> <li>• Dans le cas d'une source différente du téléviseur, vérifiez que l'appareil concerné est bien en lecture.</li> </ul>

## ENTRETIEN

Problème	Mesure corrective
Du son mais pas d'image	<ul style="list-style-type: none"> <li>• Vérifiez que le téléviseur est allumé.</li> <li>• Vérifiez que vous avez bien sélectionné l'entrée TV/vidéo correcte. Voir « Sélection de la source TV » à la page 20.</li> </ul>
La télécommande fonctionne mal ou pas du tout.	<ul style="list-style-type: none"> <li>• Vérifiez que la pile est correctement installée.</li> <li>• Pointez la télécommande vers le module d'interface.</li> <li>• Déplacez le module d'interface en veillant à ce qu'il n'y ait aucun obstacle entre celui-ci et la télécommande.</li> <li>• Vérifiez que le film transparent qui protège l'optique de réception des signaux à l'avant du module d'interface a bien été décollé.</li> <li>• Vérifiez que la touche de source du CineMate® GS série II clignote lorsque vous appuyez sur cette touche.</li> <li>• Vérifiez que la diode verte du module d'interface clignote lorsque vous appuyez sur l'une des touches de mise sous tension, de volume ou de coupure du son.</li> <li>• Il est possible qu'il existe plusieurs codes pour la marque de votre appareil. Recherchez la marque et le modèle dans le <i>Guide des codes d'appareils</i>. Essayez un autre code, puis vérifiez si l'appareil répond mieux à la télécommande.</li> </ul>
Le son est mauvais	<ul style="list-style-type: none"> <li>• Vérifiez que les câbles des enceintes ne sont pas endommagés et que les connexions sont correctes.</li> <li>• Diminuez le niveau de sortie du téléviseur connecté au module d'interface.</li> </ul>
Le son provient du téléviseur	<ul style="list-style-type: none"> <li>• Coupez le son des haut-parleurs internes du téléviseur. Reportez-vous à la section « Désactivation des enceintes internes du téléviseur » à la page 11.</li> <li>• Baissez le volume du téléviseur.</li> </ul>

## Service client

---

Pour obtenir une aide supplémentaire afin de résoudre vos problèmes, contactez le service client de Bose®. Consultez la liste d'adresses fournie avec le système CineMate.

## Garantie limitée

Votre système d'enceintes CineMate® est couvert par une garantie limitée transférable. Les conditions détaillées de la garantie limitée sont indiquées sur la carte d'enregistrement qui accompagne votre système. Consultez la carte pour toutes instructions sur l'enregistrement. En cas d'oubli, les droits que vous confère cette garantie limitée ne s'en trouveront pas affectés.

### Obligations de votre part pour bénéficiaire du service de garantie :

Renvoyer le produit avec la preuve de son achat auprès d'un revendeur Bose agréé, en procédant comme ci-dessous :

1. Contactez la filiale Bose de votre pays ou zone géographique (consultez la page **Global.Bose.com** pour trouver cette information) pour obtenir les instructions nécessaires pour l'expédition ;
2. Procédez à l'étiquetage et à l'expédition, en port payé, à l'adresse fournie par la société Bose de votre pays ;
3. Indiquez clairement sur l'emballage extérieur tout numéro d'autorisation de retour. (Les colis ne portant pas de numéro d'autorisation de retour, si ce dernier a été communiqué, seront refusés.

## Copyright et licences

©2009 Bose Corporation. Toute reproduction, modification, distribution ou autre utilisation, même partielle, de ce document est interdite sans autorisation écrite préalable.

Fabriqué sous licence de Dolby Laboratories. Dolby et le symbole du double D sont des marques déposées de Dolby Laboratories. Travaux non publiés à caractère confidentiel. ©1992-1997 Dolby Laboratories. Tous droits réservés.



Ce produit contient des programmes protégés par les lois internationales et étasuniennes de protection des droits d'auteurs en tant que travaux non publiés. Ils sont confidentiels et sont la propriété de Dolby Laboratories. Leur reproduction ou divulgation, en tout ou en partie, ou la production de programmes dérivés sans l'autorisation expresse de Dolby Laboratories est interdite. ©1992-1996, Dolby Laboratories, Inc. Tous droits réservés.

La technologie de compression audio MPEG Layer-3 est sous licence de Fraunhofer IIS et THOMSON Multimedia.



Conçu avec la technologie UEI™ sous licence de Universal Electronics Inc. © UEI 2000-2002.

# INFORMAÇÕES SOBRE SEGURANÇA

## Leia este manual



Dedique um pouco de seu tempo para seguir as instruções deste manual com atenção. Este documento irá ajudá-lo a instalar e operar seu sistema corretamente e aproveitar todos os benefícios de seus recursos avançados. Guarde este manual para referência futura.

O módulo de interface deve ser utilizado somente com o módulo Acoustimass® instalado no sistema CineMate®.

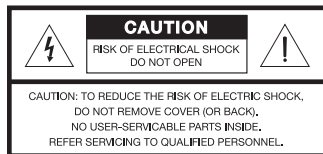
-  **ADVERTÊNCIA:** Para reduzir o risco de incêndio ou choque elétrico, não exponha o produto à chuva ou umidade.
-  **ADVERTÊNCIA:** Não exponha este equipamento a goteiras ou respingos, nem coloque objetos de conteúdo líquido, como vasos, sobre ou próximo ao equipamento. Assim como qualquer produto eletrônico, tenha cuidado para não derramar líquido em qualquer componente do sistema. Líquidos podem provocar falhas e/ou perigo de incêndio.



### ADVERTÊNCIA:

-  O símbolo de raio com ponta de flecha dentro de um triângulo equilátero alerta o usuário para a presença de tensão não isolada e perigosa no compartimento do sistema cuja magnitude é suficiente para constituir risco de choque elétrico.
-  O ponto de exclamação dentro de um triângulo equilátero, marcado no sistema, tem a finalidade de alertar o usuário para a presença de instruções importantes de operação e manutenção neste manual do proprietário.

-  **CUIDADO:** Não faça qualquer modificação no sistema ou nos acessórios. Alterações não autorizadas podem comprometer a segurança, a conformidade com as normas e o desempenho do sistema.

-  **ADVERTÊNCIA:** Mantenha as pilhas/baterias do controle remoto longe do alcance de crianças. Elas podem provocar incêndio ou queimadura química quando manuseadas incorretamente. Não as recarregue, desmonte, aqueça acima de 100°C ou incinere. Descarte as pilhas/baterias usadas imediatamente. Substitua as pilhas/baterias por outras do mesmo tipo e número de modelo.

-  **ADVERTÊNCIA:** Existe o risco de explosão se as pilhas/baterias forem substituídas incorretamente. Controle remoto CineMate série II — Substitua-as somente por baterias de lítio de 3 volts das marcas Duracell, Eveready, Energizer, Maxell, Toshiba ou Shun Wo CR2032 ou DL2032.



Descarte as pilhas/baterias usadas corretamente, seguindo as normas locais. Não as incinere.



**ADVERTÊNCIA:** Não coloque qualquer fonte de chama aberta, como velas acesas, sobre ou próximo do equipamento.



Este produto está em conformidade com a Diretiva 2004/108/EC da EMC e com a Diretiva 2006/95/EC para equipamentos de baixa tensão. A declaração de conformidade completa está disponível no site [www.Bose.com/static/compliance/index.html](http://www.Bose.com/static/compliance/index.html).

**Observação:** Quando o plugue do cabo de força for utilizado como dispositivo de conexão, tal dispositivo deverá permanecer prontamente operável.

**Observação:** Este produto deve ser utilizado em ambientes internos. Ele não foi projetado nem testado para uso em ambientes externos, em veículos de recreação ou em barcos.

## Informações adicionais sobre segurança

Consulte as instruções adicionais da folha *Instruções importantes sobre segurança* (somente América do Norte) fornecida na embalagem do produto.

## Para seu registro

O número de série está localizado na parte traseira do módulo Acoustimass.

Número de série: \_\_\_\_\_

Nome do revendedor: \_\_\_\_\_

Telefone do revendedor: \_\_\_\_\_

Data da compra: \_\_\_\_\_

É recomendável guardar seu comprovante de compra e o cartão de registro do produto juntamente com este manual do proprietário.

©2009 Bose Corporation. Nenhuma parte deste documento pode ser reproduzida, modificada, distribuída ou utilizada de qualquer outra forma sem a prévia autorização por escrito.



**INTRODUÇÃO 2**

Antes de começar .....	2
Conteúdo da embalagem .....	3

**INSTALAÇÃO DO SISTEMA 4**

<b>1</b> Posicionamento dos componentes do sistema ...	4
<b>2</b> Conexão dos alto-falantes ao módulo Acoustimass® .....	7
<b>3</b> Conexão do módulo de interface .....	9
<b>4</b> Conexão do áudio da TV ao módulo de interface .....	10
Conexão do cabo de áudio óptico .....	10
Conexão do cabo de áudio analógico .....	11
Desligando os alto-falantes internos da TV ...	11
<b>5</b> Conexão a uma tomada de força .....	12
<b>6</b> Inserção das pilhas do controle remoto CineMate® GS .....	14

**CONTROLES E INDICADORES 15**

Controle de som grave do módulo Acoustimass® .....	15
Controle remoto CineMate® série II .....	16
Usando o controle remoto para controlar o sistema CineMate .....	16

Controle remoto CineMate® GS série II .....	17
Usando o controle remoto para controlar o sistema CineMate® .....	18
Ajustando o controle remoto para sua TV e outros dispositivos .....	18
Para controlar um dispositivo de combinação ..	19
Usando o controle remoto para assistir à TV ...	19
Usando o controle remoto para assistir ao DVD ..	20
Selecionando a entrada da TV .....	20
Alternando o controle de um dispositivo para outro .....	20
Usando o controle remoto CineMate® GS série II .....	21

**CUIDADOS E MANUTENÇÃO 25**

Substituição da bateria do controle remoto CineMate® série II .....	25
Substituição das pilhas do controle remoto CineMate® GS série II .....	26
Limpando os alto-falantes do sistema .....	26
Solução de problemas .....	27
Suporte ao cliente .....	28

**REFERÊNCIA 29**

# INTRODUÇÃO

---

## Antes de começar

---

Obrigado por adquirir o sistema Bose® CineMate®, que oferece o desempenho acústico excelente necessário para desfrutar do pleno impacto de áudio dos DVDs e outras atrações de entretenimento doméstico.

O sistema CineMate é fornecido em duas configurações:

- CineMate série II – inclui os alto-falantes CineMate padrão e um controle remoto simples.
- CineMate GS série II – inclui os alto-falantes Gemstone® menores e um controle remoto universal.

Ambas as configurações incluem um atraente módulo Acoustimass® para chão para desfrutar do áudio grave profundo e um módulo de interface que fornece conexões de áudio simples para a sua TV.

Com a nossa tecnologia de processamento de sinais TrueSpace®, os alto-falantes do sistema CineMate fornecem maior amplitude para efeitos em 3 D arrojados e realismo de cinema de DVDs com codificação surround e outras fontes de entretenimento. Na verdade, eles fornecem um desempenho semelhante ao de sistemas de primeira classe de cinco alto-falantes de uma modesta linha de equipamentos.

---

### **Ajuda para instalação**

*O sistema CineMate conecta-se facilmente à sua TV e a outros equipamentos de home theater. Para ajudá-lo instalar seu sistema CineMate, são fornecidos os seguintes itens:*

- *Guia de instalação rápida*
  - *DVD de instalação*
  - *Instruções detalhadas na seção Instalação deste manual do proprietário*
-

## Conteúdo da embalagem

Retire seu sistema CineMate® da embalagem com cuidado. Guarde todos os materiais de embalagem, pois são a maneira mais segura de transportar seu sistema. Se qualquer componente do sistema parecer danificado, não tente utilizá-lo. Notifique a Bose ou o revendedor Bose autorizado imediatamente. Para obter informações para entrar em contato com a Bose®, consulte a folha de endereços incluída no encarte.

**ADVERTÊNCIA:** Para evitar o perigo de asfixia, mantenha os sacos plásticos fora do alcance de crianças.

À medida que identificá-los, você pode colocar uma marca de verificação na caixa ao lado do nome de cada componente.

**Observação:** Agora é um bom momento para localizar o número de série na parte traseira do módulo Acoustimass®. Copie esse número no espaço fornecido na página ii para facilitar a referência quando for registrar seu sistema.



- o Alto-falantes Cinemate série II
- OU

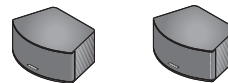

- o Alto-falantes CineMate GS série II Gemstone®

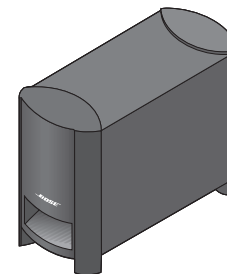

- o Módulo Acoustimass



- o Pés de borracha pequenos



- o Pés de borracha grandes



- o Controle remoto CineMate série II
- OU

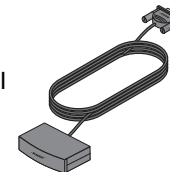

- o Módulo de interface



- o Controle remoto CineMate GS série II



- o Cabo dos alto-falantes



- o Cabo de força



- o Cabo estéreo



- o Cabo óptico

# INSTALAÇÃO DO SISTEMA

## 1

## Posicionamento dos componentes do sistema

Material necessário:

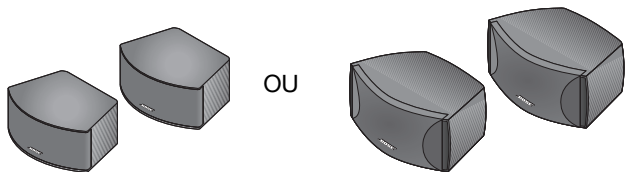

OU

Alto-falantes CineMate® GS  
série II Gemstone®

Alto-falantes  
CineMate série II

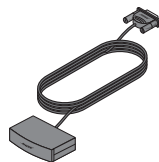

Módulo de interface



Módulo Acoustimass®

A imagem abaixo ilustra uma das diversas formas de posicionamento do seu sistema.

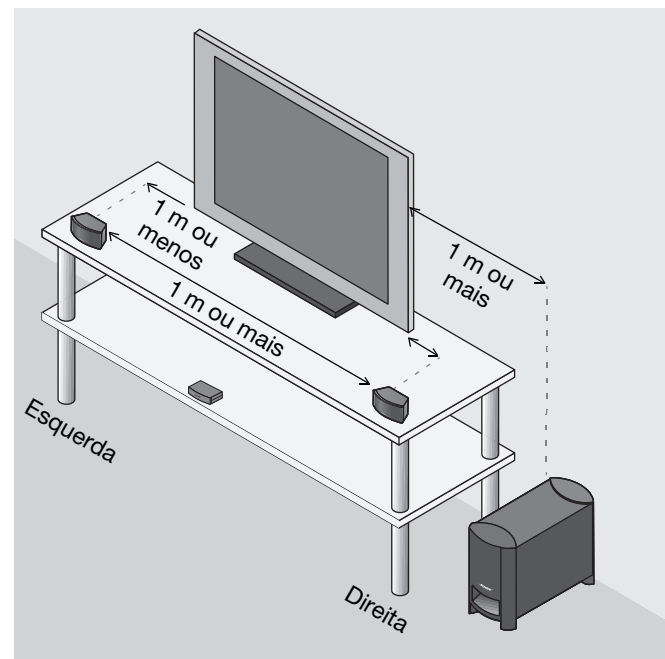

Consulte as etapas 1-5 para obter os detalhes.

1. Na parte inferior de cada alto-falante, fixe um conjunto de pés de borracha pequenos.

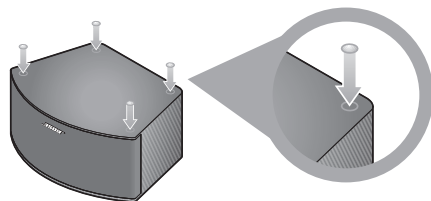

2. Posicione os alto-falantes da esquerda e da direita:

- separados a no mínimo 1 m de distância um do outro
- dentro de 1 m de distância da tela da TV
- próximos à borda frontal de qualquer prateleira
- posicionados para frente em ângulo reto (não inclinados), voltados para a área de escuta.

3. Na parte inferior do módulo Acoustimass®, fixe os pés de borracha grande.

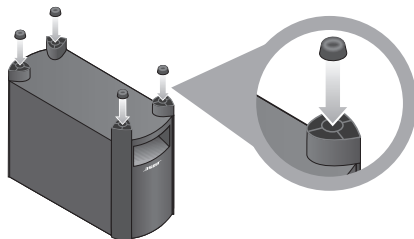

4. Posicione o módulo Acoustimass:

- no mesmo lado da sala em que se encontram os alto-falantes e a TV
- a no mínimo 1 metro de distância da TV para evitar interferência com a tela
- a no mínimo 80 cm das fitas de áudio ou vídeo para evitar danos magnéticos a elas
- dentro do alcance do cabo do módulo de interface e de uma tomada de força
- com a porta frontal virada para fora ou no meio da parede para garantir um desempenho equilibrado
- oculto sob uma mesa, atrás de um sofá ou poltrona, ou atrás das cortinas se preferir
- NÃO em um gabinete, sobre a cama, sobre o sofá ou em uma superfície que possa bloquear as aberturas de ventilação.

---

**CUIDADO:** Não bloqueie as aberturas de ventilação das partes inferior e traseira do módulo.

---



---

**Observação:** Tenha em mente que o módulo Acoustimass é o único componente deste sistema que se conecta a uma tomada de força.

---

## INSTALAÇÃO DO SISTEMA

---

O módulo de interface recebe comandos do controle remoto e fornece conexões de entrada de áudio para o sistema CineMate®. Os comandos do controle remoto permitem ligar os alto-falantes, mudar o volume, silenciar ou desligar o sistema de alto-falantes.

### 5. Posicione o módulo de interface:

- em uma superfície plana próximo à TV e outros equipamentos de home theater
- dentro de 4,6 metros do módulo Acoustimass®
- NÃO sob a luz solar direta

Quando posicionar o módulo de interface em uma prateleira, certifique-se de que a borda frontal do módulo fique rente à borda frontal da prateleira. Se a prateleira for alta, certifique-se de que a borda frontal do módulo fique um pouco afastado da borda frontal da prateleira para que ela não bloqueie os sinais do controle remoto.

Retire o filme protetor das lentes frontais do módulo de interface.

---

**Observação:** O controle remoto deve ter uma linha de visão limpa em direção ao módulo de interface, TV e qualquer outro equipamento que irá controlar.

---

---

**CUIDADO:** Quando estiver posicionando o módulo de interface, evite bloquear as aberturas de ventilação da TV ou de qualquer outro equipamento eletrônico.

---

Continue a etapa **2** na próxima página.

## 2

## Conexão dos alto-falantes ao módulo Acoustimass®

Material necessário:

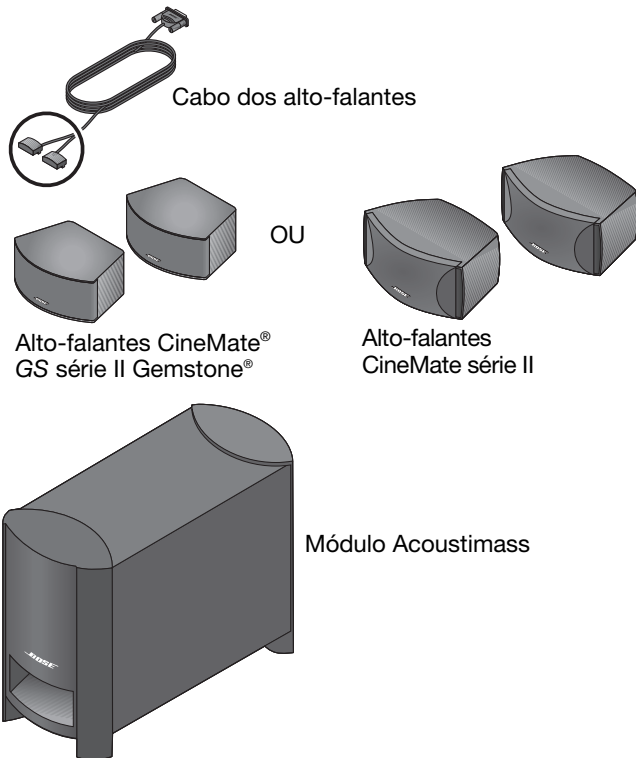

1. Observe os dois plugues em uma extremidade do cabo dos alto-falantes.

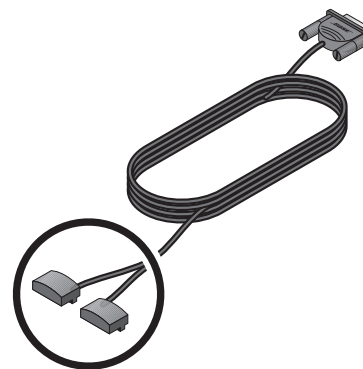

2. Separe os dois plugues de forma que cada um alcance um alto-falante.

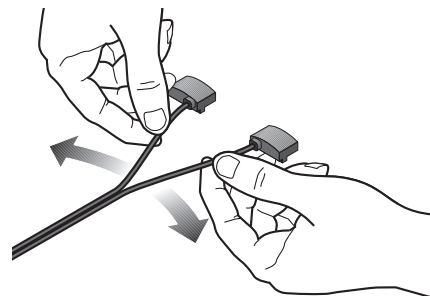

## INSTALAÇÃO DO SISTEMA

- 3.** Insira cada plugue no conector do alto-falante adequado.

O plugue com a marcação RIGHT deve ser conectado ao alto-falante posicionado à direita da sua TV (voltado para a TV).

(Consulte as diretrizes de posicionamento em **1**.)

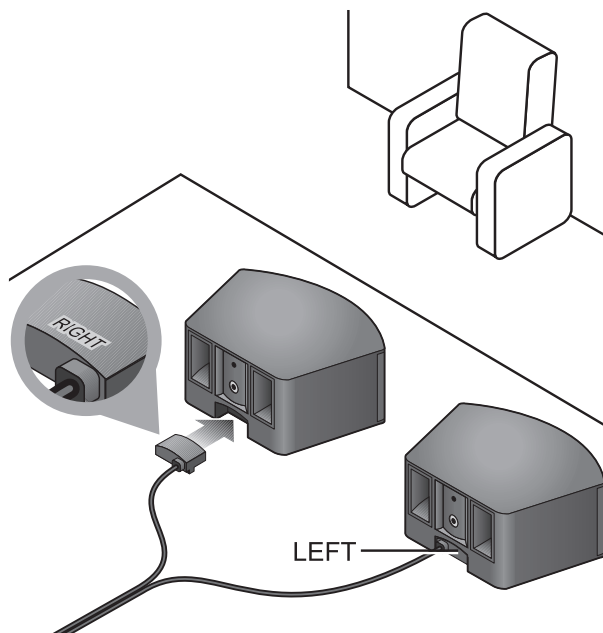

- 4.** Insira o plugue individual da outra extremidade do cabo dos alto-falantes no conector com a marcação SPEAKERS, localizado na parte traseira do módulo Acoustimass®.

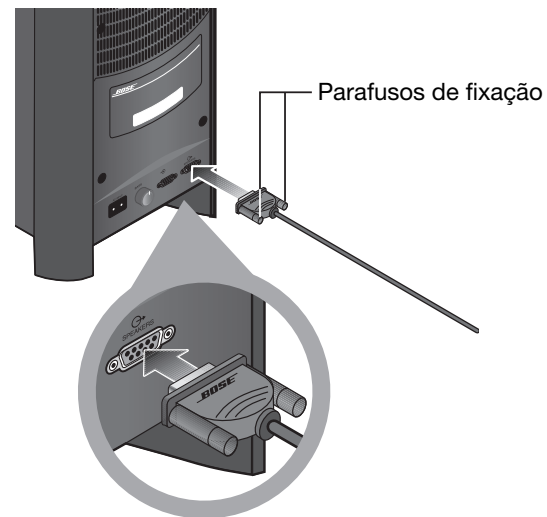

- 5.** Aperte os parafusos de fixação com a mão para prender o plugue.

**CUIDADO:** Não conecte o módulo Acoustimass à tomada de força até que todos os outros componentes estejam conectados.

- 6.** Continue a etapa **3** na próxima página.



# 3

## Conexão do módulo de interface

Material necessário:



1. Insira o plugue do módulo de interface no conector de entrada localizado na parte traseira do módulo Acoustimass.

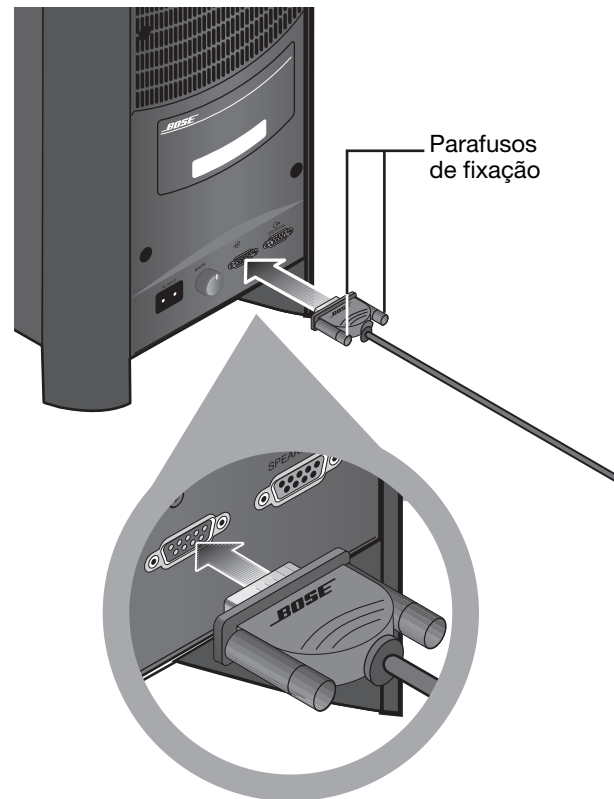

2. Continue a etapa **4** na próxima página.

## INSTALAÇÃO DO SISTEMA

## 4

## Conexão do áudio da TV ao módulo de interface

Material necessário:

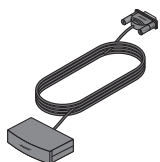

Módulo de interface



Cabo de áudio óptico

OU



Cabo de áudio estéreo

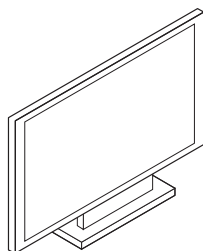

TV

Se a sua TV possui conectores de saída de áudio, você pode conectá-los ao sistema CineMate®. Sua TV pode ter um conector óptico, conectores RCA analógicos, ou ambos. Se a sua TV possui ambos os tipos de conectores de saída, use o conector óptico. Usar a conexão óptica garante a mais alta qualidade do som digital.

**Observação:** Para receber a mais alta qualidade do som digital das fontes conectadas à sua TV, conecte esses dispositivos à sua TV usando um cabo HDMI.

### Conexão do cabo de áudio óptico

Conecte o cabo de áudio óptico do conector de saída de áudio óptico da sua TV ao conector OPTICAL IN do módulo de interface. (O conector de saída óptico da sua TV também pode estar identificado como “Digital Audio”).

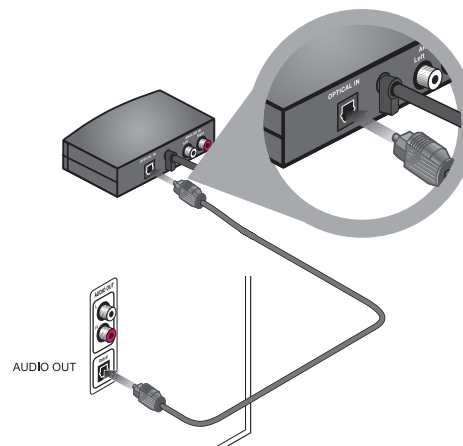

**Observação:** O módulo de interface possui ambos os conectores óptico e analógico para acomodar uma variedade de TVs. Quando sua TV estiver conectada à entrada óptica do módulo de interface, a entrada analógica não poderá ser usada como segunda entrada de áudio.

## Conexão do cabo de áudio analógico

Se a sua TV não estiver equipada com um conector óptico, use o cabo de áudio estéreo fornecido para conectar os conectores da saída de áudio da TV aos conectores ANALOG IN do módulo de interface.

O cabo de áudio estéreo possui dois conectores RCA em cada extremidade, um vermelho e outro branco. Eles são conectados às saídas de áudio da esquerda (L) e da direita (R) do painel traseiro da TV e do módulo de interface.

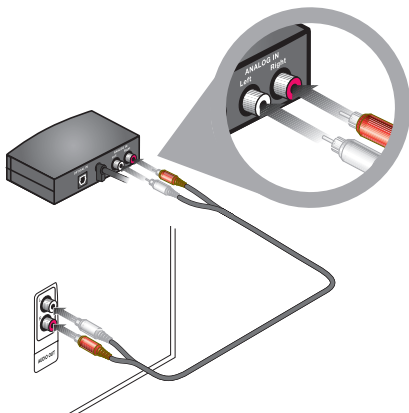

Se a sua TV possui ambos os conectores de saída de áudio fixo (FIX) e variável (VAR), use os conectores fixos para obter a melhor qualidade de som. Certifique-se de selecionar Fixo no menu de instalação da sua TV.

Para usufruir de todos os benefícios do áudio da TV transmitido pelo sistema CineMate®, os alto-falantes da TV devem ser desligados. Sua TV pode ter um menu de áudio na tela que inclui uma opção para ligar e desligar os alto-falantes da TV.

## Desligando os alto-falantes internos da TV

As TVs mais modernas normalmente possuem um item no menu de instalação para desligar os alto-falantes. As TVs mais antigas podem ter um botão para ligar/desligar os alto-falantes no painel traseiro, próximo aos conectores de saída de áudio.

### Usando o menu de instalação da TV

1. Use o controle remoto da sua TV para visualizar o menu de áudio na tela.
2. Localize o item de menu para ligar ou desligar os alto-falantes e selecione **Desligar**.

Se a sua TV não possui uma opção de menu para desligar os alto-falantes internos, saia do menu de áudio e reduza o volume da TV o máximo que puder.

### Usando um botão para ligar/desligar os alto-falantes

Se o painel traseiro da sua TV possui um botão **SPEAKER ON/OFF**, coloque-o na posição **OFF** e ajuste o volume da TV em cerca de 80% do volume máximo.

## INSTALAÇÃO DO SISTEMA

## 5

**Conexão a uma tomada de força**

Material necessário:

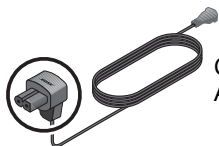

Cabo de força do módulo Acoustimass®



Módulo Acoustimass

1. Insira o plugue maior do cabo de força no conector de energia com a marcação  $\sim$  no módulo Acoustimass.

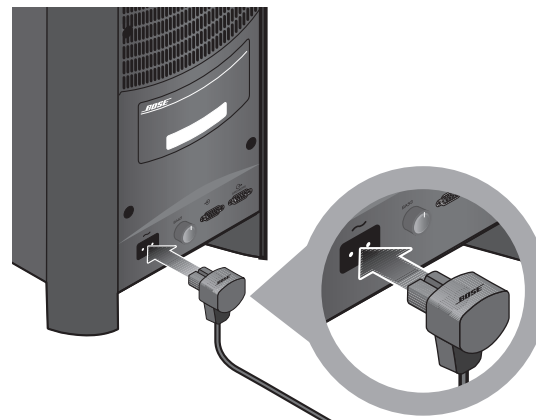

2. Conecte a outra extremidade do cabo na tomada de força.

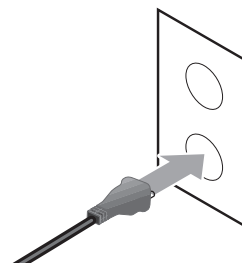

Ao conectar o sistema CineMate® à fonte de alimentação, LED verde do painel frontal do módulo de interface piscará por 10 segundos e depois se apagará, indicando que o sistema está conectado à energia.

Ao pressionar o botão de liga/desliga, de controle do volume ou Mudo do controle remoto, LED verde do módulo de interface piscará.

---

**CUIDADO:** A Bose recomenda o uso de um protetor contra surtos de energia aprovados por uma instituição de segurança em todos os equipamentos eletrônicos. As variações de tensão e surtos podem danificar os componentes eletrônicos de qualquer sistema.

---

Continue a etapa **6** na próxima página.

## INSTALAÇÃO DO SISTEMA

## 6

## Inserção das pilhas do controle remoto CineMate® GS

O controle remoto CineMate® GS série II requer duas pilhas AA (fornecidas). As pilhas devem ser inseridas no compartimento traseiro do controle remoto. Para inserir as pilhas:

1. Deslize a tampa do compartimento de pilhas para fora.

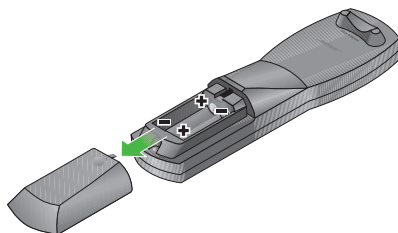

Os símbolos no interior do compartimento mostram como posicionar as pilhas de acordo com os sinais - e +.

2. Insira as duas pilhas, respeitando as polaridades indicadas pelos símbolos - e +.

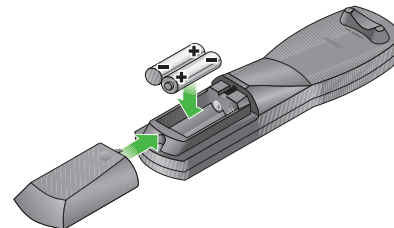

3. Deslize a tampa até encaixá-la no lugar.

## Controle de som grave do módulo Acoustimass®

---

O botão de controle de sons graves, localizado na parte traseira do módulo Acoustimass, permite alterar o nível de som grave do sistema. O botão de controle de sons graves é ajustado na posição intermediária de fábrica. Para alterar o nível de som grave predefinido:

1. Gire o botão de controle de sons graves para a esquerda para reduzir a saída de som grave do módulo Acoustimass.
2. Gire o botão de controle de sons graves para a direita para aumentar a saída de som grave.

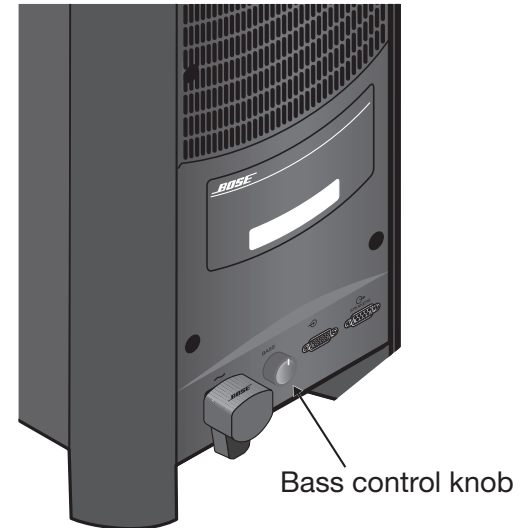

## Controle remoto CineMate® série II

O controle remoto CineMate série II liga e desliga o seu sistema. Também controle o volume do áudio.

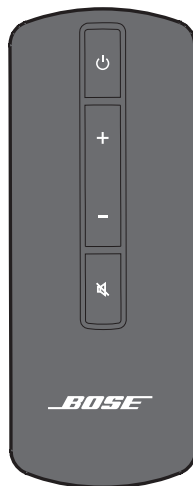

**Observação:** O controle remoto CineMate série II opera somente o sistema CineMate série II.

### Usando o controle remoto para controlar o sistema CineMate

Ao apontar o controle remoto para o módulo de interface e pressionar um botão, o LED verde do módulo de interface pisca.



Pressione o botão **Liga-Desliga** para ligar o sistema CineMate. Pressione-o novamente para desligar o sistema.



Pressione o botão de **volume +** para aumentar o volume. Ao atingir o volume máximo, o LED verde do módulo de interface piscará duas vezes.



Pressione o botão de **volume -** para reduzir o volume. Ao atingir o volume mínimo, o LED verde do módulo de interface piscará duas vezes.



Pressione **Mudo** para silenciar o áudio. Pressione **Mudo** novamente para restaurar o áudio. Quando o áudio do sistema estiver mudo, o LED verde piscará até que o áudio seja restaurado.



## Controle remoto CineMate® GS série II

O controle remoto fornecido com o sistema CineMate GS série II pode ser programado para controlar sua TV, o DVD ou Blu-ray player, o decodificador de canais a cabo/satélite, o videocassete e o gravador de vídeo digital (DVR). Quando o controle remoto universal do sistema CineMate GS série II, é possível desfrutar da comodidade do uso de apenas um controle remoto para controlar todo o seu equipamento de home theater.

Depois de ajustar seu controle remoto universal corretamente, você poderá usá-lo para controlar sua TV, o DVD player e outras fontes de áudio/vídeo.



Controle remoto CineMate GS série II

## CONTROLES E INDICADORES

## Usando o controle remoto para controlar o sistema CineMate®

Ao apontar o controle remoto para o módulo de interface e pressionar um botão Liga-Desliga, de controle de volume ou Mudo, o LED verde do módulo de interface pisca.



Pressione o botão **Liga-Desliga** para ligar o sistema de alto-falantes do CineMate. Pressione-o novamente para desligar o sistema.

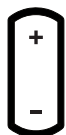

Volume

Pressione o botão de **volume +** para aumentar o volume. Ao atingir o volume máximo, o LED verde do módulo de interface piscará duas vezes.

Pressione o botão de **volume -** para reduzir o volume. Ao atingir o volume mínimo, o LED verde do módulo de interface piscará duas vezes.



Pressione **Mudo** para silenciar o áudio. Pressione-o novamente para restaurar o áudio. Quando o áudio do sistema estiver mudo, o LED verde piscará até que o áudio seja restaurado.

O controle remoto universal também pode ser programado para controlar até cinco dispositivos de áudio/vídeo, podendo controlar as funções de um dispositivo por vez.

## Ajustando o controle remoto para sua TV e outros dispositivos

Para usar o controle remoto com a TV, é preciso ajustar o controle com o código de dispositivo adequado à TV.

1. Localize a seção **TV** no livro *Universal Remote Device Codes* (Códigos de dispositivo do controle remoto universal).
2. Localize o(s) código(s) de dispositivo correspondente à marca da TV e comece com o primeiro.
3. Pressione o botão **Setup** do controle remoto por alguns segundos até que os cinco botões de fonte se acendam.
4. Pressione o botão **TV**. Somente o botão **TV** permanecerá aceso.
5. No teclado do controle remoto, digite o primeiro código de dispositivo correspondente à marca da TV.
6. Verifique se o botão TV pisca duas vezes e se apaga depois que o código for digitado.
7. Aponte o controle remoto para a TV e pressione **On-Off** logo abaixo do botão TV. Se a TV não responder aos comandos, retorne à etapa 1 e tente outro código.

---

**Observação:** Durante a programação, os cinco botões de fonte piscarão rapidamente por três vezes se você pressionar uma tecla inválida ou digitar um código de dispositivo indisponível. Caso isso aconteça, retorne à etapa 1 e reinicie o processo.

---

Siga o mesmo procedimento para os demais dispositivos, usando o código de dispositivo e o botão de fonte apropriados para cada um deles.

## Para controlar um dispositivo de combinação

- Se estiver programando o controle remoto para controlar um dispositivo de combinação que contém mais de uma fonte, como um videocassete/DVD, você pode programar o código de combinação em uma das fontes do controle remoto. Você pode achar interessante programar o código duas vezes – uma para o videocassete e outra para o DVD.
- Para localizar o código de dispositivo correto, procure-o primeiramente na lista “COMBINATION” (combinação) do livro de códigos de dispositivo do controle remoto universal. Caso não encontre um código válido nessa lista, procure-o nas listas de dispositivos individuais (TV, CBL, VCR, DVD, etc.).

## Usando o controle remoto para assistir à TV

**Observação:** Para controlar a TV e outros dispositivos de áudio/vídeo usando o controle remoto, é preciso programar primeiramente o controle remoto com um código para cada dispositivo.

1. Pressione **On-Off** abaixo do botão TV para ligar a TV e o sistema de alto-falantes CineMate®. O LED verde dianteiro do módulo de interface se acenderá.
2. Pressione o botão **TV**. O botão piscará para indicar que o controle remoto está no modo de TV.
 

Botão para TV

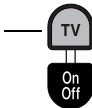

3. Use o controle remoto para selecionar canais e navegar pelos menus. Consulte a descrição completa dos botões do controle remoto em “Usando o controle remoto CineMate® GS série II” na página 21. Além de controlar as funções da TV, o controle remoto controlará as funções básicas dos alto-falantes do CineMate, como ligar e desligar o sistema de alto-falantes, alterar ou silenciar o volume.

## CONTROLES E INDICADORES

## Usando o controle remoto para assistir ao DVD

**Observação:** Para controlar a TV e outros dispositivos de áudio/vídeo usando o controle remoto, é preciso programar primeiramente o controle remoto com um código para cada dispositivo.

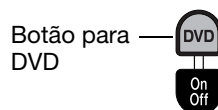
1. Pressione **On-Off** abaixo do botão TV para ligar a TV e o sistema de alto-falantes CineMate®. O LED verde dianteiro do módulo de interface se acenderá.
2. Pressione **On-Off** abaixo do botão DVD para ligar o DVD.
3. Pressione o botão **DVD**. O botão piscará para indicar que o controle remoto está no modo de DVD.
4. Use o controle remoto para controlar as opções de reprodução e navegar pelos menus do DVD. Consulte a descrição completa dos botões do controle remoto em “Usando o controle remoto CineMate® GS série II” na página 21. Além de controlar as funções do DVD, o controle remoto controlará as funções básicas dos alto-falantes do CineMate, como ligar e desligar o sistema de alto-falantes, alterar ou silenciar o volume.



## Selecionando a entrada da TV

Pressione **TV•Video** para selecionar a entrada de TV correspondente à fonte que deseja assistir. Essas entradas são normalmente identificadas como TV, Video 1, Video 2 e AUX na parte traseira da TV. Se houver várias entradas conectadas à TV, talvez seja necessário pressionar este botão várias vezes para localizar a entrada correta.

Um botão retangular arredondado com o texto "TV-Video" no interior.

## Alternando o controle de um dispositivo para outro

Os botões de fonte se acendem quando selecionados para indicar a fonte que o controle remoto está controlando no momento.

É possível alternar facilmente o controle de um dispositivo para outro pressionando o botão da fonte que deseja controlar.









Além de controlar a fonte selecionada, o controle remoto sempre controlará as funções básicas dos alto-falantes do CineMate (liga/desliga, volume, mudo).

## Usando o controle remoto CineMate® GS série II

**Observação:** Para controlar a TV e outros dispositivos de áudio/vídeo usando o controle remoto, é preciso programar primeiramente o controle remoto com um código para cada dispositivo.

### Seleção de fontes e entradas

- **TV•Video:** Seleciona a entrada de TV adequada à fonte que deseja assistir. Essas entradas são comumente identificadas como TV, Video 1, Video 2 e AUX. Se houver várias entradas conectadas à TV, talvez seja necessário pressionar este botão várias vezes para localizar a entrada correta. 
- **TV:** Seleciona a fonte TV. Quando a fonte TV for selecionada, o controle remoto controlará as funções da sua TV, como seleção de canais e navegação pelos menus. 
- **On-Off:** Liga ou desliga a TV.

- **CBL-SAT:** Seleciona a fonte CBL-SAT. Quando a fonte CBL-SAT for selecionada, o controle remoto controlará as funções do decodificador de canais a cabo/satélite, como seleção de canais e navegação pelo guia eletrônico de programas. Se o seu decodificador de canais a cabo/satélite incluir um gravador de vídeo digital (DVR), o controle remoto controlará tanto as funções de TV a cabo/satélite quanto as de DVR quando a fonte CBL-SAT for selecionada. 
- **On-Off:** Liga ou desliga a TV a cabo/satélite.
- **DVD:** Seleciona a fonte DVD ou CD. Quando a fonte DVD for selecionada, o controle remoto controlará as funções do DVD, como opções de reprodução e navegação pelos menus. 
- **On-Off:** Liga ou desliga o DVD.
- **VCR:** Seleciona a fonte VCR. Quando a fonte VCR for selecionada, o controle remoto controlará as funções do videocassete, como opções de reprodução e navegação pelos menus. 
- **On-Off:** Liga ou desliga o videocassete.
- **AUX:** Seleciona a fonte AUX. Quando a fonte AUX for selecionada, o controle remoto controlará as funções da fonte designada como AUX. 
- **On-Off:** Liga ou desliga a fonte AUX.

## CONTROLES E INDICADORES

## Seleção de menus e programas

**Observação:** Os botões de seleção de menus e programas controlam apenas uma fonte por vez, dependendo de que fonte estiver selecionada no controle remoto (TV, CBL-SAT, DVD, VCR ou AUX).

- Sai do modo de ajuste.
- Sai do menu ou do guia eletrônico de programas da fonte atualmente selecionada (se admitido).
- Avança uma página no guia eletrônico de programas (se admitido). A fonte CBL-SAT deve estar selecionada.



- Retorna uma página no guia eletrônico de programas (se admitido). A fonte CBL-SAT deve estar selecionada.
- Exibe o menu da fonte selecionada.
- Exibe os detalhes dos itens do guia eletrônico de programas (se admitido).
- Exibe o guia eletrônico de programas (se admitido). A fonte CBL-SAT deve estar selecionada.
- Confirma uma seleção de menu ou apresenta o próximo grupo de opções de menu.

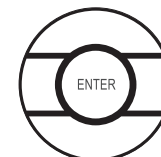

- Move para cima, para baixo, para a esquerda ou direita nos menus da tela.

## Opções de reprodução

**Observação:** A funcionalidade dos botões de opções de reprodução pode variar de acordo com a marca dos dispositivos. Algumas funções podem não ser admitidas pela marca do seu dispositivo. Consulte o manual do proprietário do dispositivo para obter mais informações.

- Segue para o canal, faixa de CD ou capítulo de DVD anterior ou seguinte.
- Aumenta ou diminui o volume da fonte atual.
- Pressionar + restaura o áudio silenciado da fonte atual.
- Pressionar – diminui o volume da fonte atual, mas não restaura o áudio silenciado.
- Interrompe o programa do CD, DVD, videocassete ou DVR.
- Pausa o programa atualmente em reprodução do CD, DVD, videocassete ou DVR.
- Inicia o programa do CD, DVD, videocassete ou DVR.

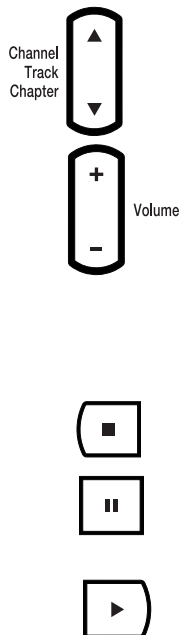

- Retrocede ou avança o CD, DVD, videocassete ou DVR.
- Inicia a repetição instantânea no DVR (se admitido).
- Inicia a função de gravação. A fonte que gravará o programa (VCR ou DVR) deve ser selecionada. Pressione firmemente para iniciar.
- Inicia o avanço rápido no DVR (se admitido).
- Inicia o retorno ao modo ao vivo no DVR (se admitido).
- Insere códigos de dispositivo.
- Selecione um canal, faixa de CD, capítulo de DVD ou um item de menu numerado (se admitido).
- Entra no modo de ajuste (para digitar códigos de dispositivo no controle remoto). Pressione por três segundos para entrar no modo de ajuste.
- Retorna ao canal selecionado anteriormente.

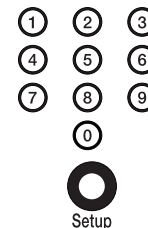

Previous

## CONTROLES E INDICADORES

- Alterna entre o videocassete e a TV como fonte de entrada de vídeo atual no seu videocassete ou dispositivo de combinação com videocassete.
- Alterna entre as opções de exibição em tela ampla e normal da TV (se admitido).
- Exibe a lista de programas gravados no DVR (de admitido).
- Exibe as informações de programação dos canais a cabo/satélite (se admitido).



VCR-TV



Widescreen



List

## Botões específicos da TV a cabo

Estes botões executam funções específicas da TV a cabo (se admitido).



## Botões de teletexto (somente para a Europa)



Ativa a função de teletexto (se admitido).



Desativa a função de teletexto (se admitido).



Expande o teletexto (para cima). Pressione novamente para expandir o teletexto (para baixo). Pressione uma terceira vez para retornar ao modo normal (se admitido).





## Substituição da bateria do controle remoto CineMate® série II

Substitua a bateria quando o controle remoto parar de funcionar ou seu alcance parecer reduzido. Insira a bateria CR2032 ou DL2032 no compartimento da parte traseira do controle remoto.

1. Usando uma moeda, gire a tampa do compartimento de bateria levemente em sentido anti-horário.

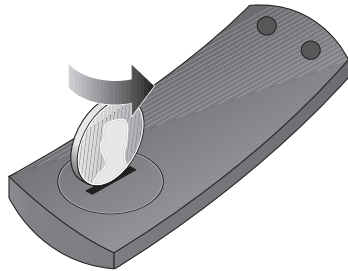

2. Retire a bateria usada e substitua-a por uma bateria nova (CR2032 ou DL2032). Consulte as instruções de segurança sobre baterias/pilhas na página ii. Certifique-se de que a bateria fique reta e voltada para cima, com o símbolo + visível.

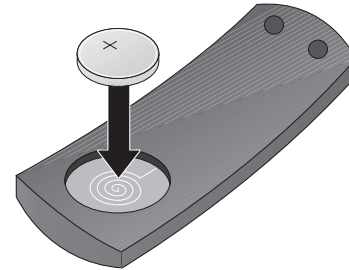

3. Recoloque a tampa e gire-a em sentido horário até encaixá-la no lugar.

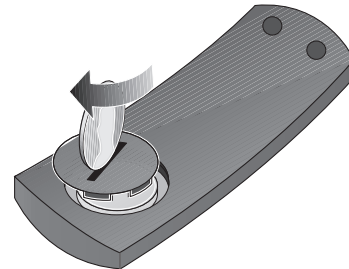

## CUIDADOS E MANUTENÇÃO

## Substituição das pilhas do controle remoto CineMate® GS série II

Substitua as pilhas quando o controle remoto parar de funcionar ou seu alcance parecer reduzido. Recomendamos o uso de pilhas alcalinas.

1. Deslize a tampa do compartimento de pilhas, na parte traseira do controle remoto.
2. Retire as pilhas.  
Descarte as pilhas de acordo com as leis da sua região.
3. Insira duas pilhas AA (IEC-R6) de 1,5 V ou equivalentes. Coloque as pilhas obedecendo os símbolos de polaridade + e - no interior do compartimento.
4. Encaixe novamente a tampa do compartimento de pilhas.

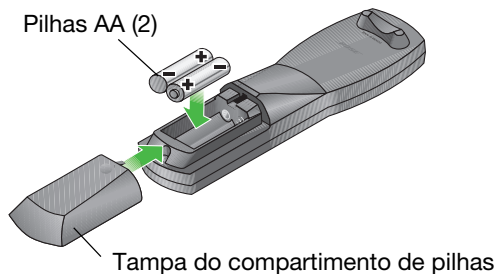

## Limpendo os alto-falantes do sistema

- Você pode limpar a superfície dos alto-falantes, o módulo Acoustimass® e o módulo de interface com um pano macio umedecido. Use um limpador de vidros sem amônia com um pano macio para manter o acabamento.
- Não use sprays perto dos alto-falantes. Não use solventes, produtos químicos ou soluções de limpeza que contenham álcool, amônia ou abrasivos.
- Não derrame líquidos nas aberturas do equipamento.
- As grades dos alto-falantes não exigem qualquer cuidado especial, embora você possa aspirar o pó deles com cautela, se necessário.

## Solução de problemas

Problema	O que fazer
O equipamento não liga	<ul style="list-style-type: none"> <li>• Desconecte o cabo de força do módulo Acoustimass® da tomada de força da parede por um minuto.</li> <li>• Verifique se o cabo de força foi inserido firmemente no módulo Acoustimass.</li> <li>• Reconecte o cabo de força firmemente a uma tomada de força da parede que esteja funcionando. O LED verde deve piscar 10 vezes e se apagar em seguida (o sistema entrará no modo de espera).</li> <li>• Verifique se o módulo de interface está conectado ao módulo Acoustimass corretamente.</li> <li>• Certifique-se de usar o controle remoto para ligar o sistema.</li> </ul>
Sem áudio	<ul style="list-style-type: none"> <li>• Verifique se o sistema CineMate® está ligado. O LED verde da parte frontal do módulo de interface deve estar aceso quando o sistema estiver ligado.</li> <li>• Aumente o volume.</li> <li>• Se o seu sistema for um CineMate GS série II, certifique-se de pressionar o botão da fonte que deseja ouvir no controle remoto.</li> <li>• Verifique se o áudio da TV está mudo. Se estiver, pressione o botão Mudo do controle remoto da TV para restaurá-lo.</li> <li>• Verifique se os cabos do módulo de interface e dos alto-falantes estão conectados firmemente ao módulo Acoustimass.</li> <li>• Verifique as conexões na parte traseira dos alto-falantes.</li> <li>• Verifique se a entrada de vídeo foi selecionada corretamente na TV. Consulte “Selecionando a entrada da TV” na página 20.</li> <li>• Verifique as conexões do módulo de interface com a TV ou outra fonte.</li> <li>• Verifique se a saída de áudio da TV está habilitada. Consulte o manual do proprietário da sua TV para obter mais informações.</li> <li>• Se a saída de áudio da TV for VARIÁVEL (VAR), verifique se os alto-falantes internos da TV estão desligados e se o volume da TV está alto.</li> <li>• Se estiver usando uma fonte de áudio que não seja a TV, verifique se o dispositivo está reproduzindo o material original.</li> </ul>

## CUIDADOS E MANUTENÇÃO

Problema	O que fazer
Som sem exibição de imagem	<ul style="list-style-type: none"> <li>• Verifique se a TV está ligada.</li> <li>• Verifique se a entrada de TV/vídeo foi selecionada corretamente. Consulte “Selecionando a entrada da TV” na página 20.</li> </ul>
Controle remoto inconsistente ou não funcionando	<ul style="list-style-type: none"> <li>• Verifique se as pilhas/bateria foram instaladas corretamente.</li> <li>• Aponte o controle remoto para o módulo de interface.</li> <li>• Repositione o módulo de interface, certificando-se de que fique na linha de visão limpa do controle remoto e que não haja obstruções.</li> <li>• Verifique se o filme protetor foi removido das lentes da parte frontal do módulo de interface.</li> <li>• Verifique se o botão da fonte no controle remoto CineMate® GS série II pisca ao ser pressionado.</li> <li>• Verifique se o LED verde do módulo de interface pisca quando um botão de liga/desliga, volume ou mudo é pressionado.</li> <li>• Pode haver mais de um código de dispositivo para a marca do seu dispositivo. Localize o dispositivo e a marca correspondente no livro <i>decódigos de dispositivo do controle universal</i>. Tente programar outro código e depois verifique se a funcionalidade melhorou.</li> </ul>
Som distorcido	<ul style="list-style-type: none"> <li>• Verifique se os cabos dos alto-falantes não estão danificados e se as conexões estão firmes.</li> <li>• Reduza o nível de saída de áudio da TV conectada ao módulo de interface.</li> </ul>
Áudio transmitido pela TV	<ul style="list-style-type: none"> <li>• Desligue os alto-falantes internos da TV. Consulte “Desligando os alto-falantes internos da TV” na página 11.</li> <li>• Diminua o volume da TV.</li> </ul>

## Suporte ao cliente

Para obter mais auxílio na solução de problemas, entre em contato com o suporte ao cliente da Bose®. Consulte a folha de endereços fornecida com o sistema CineMate.

## Garantia limitada

---

Seu sistema CineMate® é coberto por uma garantia limitada transferível. Os detalhes sobre a garantia limitada são fornecidos no cartão de registro do produto incluído na embalagem. Consulte as instruções de registro do produto no cartão. O não-registro do produto não afeta seus direitos concedidos pela garantia.

### O que você deve fazer para obter o serviço da garantia limitada:

Devolva o produto, com o comprovante de compra de um revendedor autorizado da Bose, executando os seguintes procedimentos:

1. Entre em contato com o escritório da Bose em seu país/região (visite **Global.Bose.com** para obter informações de contato da Bose em seu país/região) para obter instruções específicas de devolução e transporte do produto;
2. Identifique e envie o produto, com frete pré-pago, para o endereço fornecido pelo escritório da Bose do seu país; e
3. Indique o número de autorização de devolução necessário em um local de destaque, na parte externa da embalagem. Embalagens sem um número de autorização de devolução, onde necessário, serão recusadas.

## Direitos autorais e licenças

---

©2009 Bose Corporation. Nenhuma parte deste documento pode ser reproduzida, modificada, distribuída ou utilizada de qualquer outra forma sem a prévia autorização por escrito.

Fabricado sob licença da Dolby Laboratories. “Dolby” e o símbolo de D duplo são marcas comerciais da Dolby Laboratories. Trabalhos confidenciais não publicados. ©1992-1997 Dolby Laboratories. Todos os direitos reservados.



Este produto contém um ou mais programas protegidos por leis de direitos autorais dos EUA e de outros países como trabalhos não publicados. Eles são confidenciais e pertencem à Dolby Laboratories. É proibida sua reprodução ou divulgação, total ou parcial, ou a produção de trabalhos derivados destes sem permissão expressa da Dolby Laboratories. ©1992-1996 by Dolby Laboratories, Inc. Todos os direitos reservados.

A tecnologia de compactação de áudio MPEG Layer-3 é licenciada pela Fraunhofer IIS e pela THOMSON Multimedia.

Desenvolvido com UEI Technology™ sob licença da Universal Electronics Inc. ©UEI 2000-2002.







323023-0010

***BOSE***<sup>®</sup>  
*Better sound through research*<sup>®</sup>

©2009 Bose Corporation, The Mountain,  
Framingham, MA 01701-9168 USA  
AM323023 Rev.00