

INVENTUM

maakt 't moment

BULLET BLENDER • STANDMIXER • BLENDER BULLET

bulletblender

NB230RS



- gebruiksaanwijzing
- instruction manual
- gebrauchsanleitung
- mode d'emploi

2 JAAR
INVENTUM
GARANTIE

OMRUIL
SERVICE

OER
HOLLANDS
SINDS 1908

Nederlands

1. veiligheidsvoorschriften	pagina 3
2. product omschrijving	pagina 5
3. voor het eerste gebruik	pagina 5
4. de blender gebruiken	pagina 6
5. de functies van de blender	pagina 7
6. reiniging & onderhoud	pagina 7
<i>Algemene service- en garantievoorwaarden</i>	<i>pagina 24</i>

English

1. safety instructions	page 8
2. appliance description	page 10
3. before first use	page 10
4. using the blender	page 11
5. the blender functions	page 12
6. cleaning & maintenance	page 12
<i>General terms and conditions of service and warranty</i>	<i>page 25</i>

Deutsch

1. Sicherheitshinweise	Seite 13
2. Produktbeschreibung	Seite 15
3. Vor dem ersten Gebrauch	Seite 15
4. Standmixer benützen	Seite 16
5. Funktionen des Mixers	Seite 17
6. Reinigung & Wartung	Seite 17
<i>Allgemeine Service- und Garantiebedingungen</i>	<i>Seite 26</i>

Français

1. consignes de sécurité	page 18
2. description du produit	page 21
3. avant la toute première utilisation	page 21
4. utiliser le blender	page 22
5. les fonctions du blender	page 23
6. nettoyage & entretien	page 23
<i>Conditions générales de garantie et de service après-vente</i>	<i>page 27</i>

1 veiligheidsvoorschriften

- **Lees eerst de gebruiksaanwijzing aandachtig en geheel door voordat u het apparaat gaat gebruiken en bewaar deze zorgvuldig voor latere raadpleging.**
- Gebruik dit apparaat uitsluitend voor de in de gebruiksaanwijzing beschreven doeleinden.
- Sluit het apparaat alleen aan op wisselstroom, op een randgeaarde wandcontactdoos, met een netspanning overeenkomstig met de informatie aangegeven op het typeplaatje van het apparaat.
- Het netsnoer nooit scherp buigen.
- Wikkel het snoer geheel af om oververhitting van het snoer te voorkomen.
- Plaats het apparaat nooit in de buurt van apparaten die warmte afgeven zoals ovens, gasfornuizen, kookplaten, etc. Het apparaat op afstand houden van muren of andere objecten die vlam kunnen vatten zoals gordijnen, handdoeken (katoen of papier etc.).
- Zorg er altijd voor dat het apparaat op een stevige, vlakke ondergrond staat en gebruik het uitsluitend binnenshuis.
- Laat het apparaat niet onbeheerd achter indien het apparaat in werking is.
- Indien u het apparaat wilt verplaatsen, dient u ervoor te zorgen dat het apparaat uitgeschakeld is. U dient bij het verplaatsen van het apparaat beide handen te gebruiken.
- Gebruik het apparaat niet wanneer de stekker, het snoer of het apparaat beschadigd is, of wanneer het apparaat niet meer naar behoren functioneert of wanneer het gevallen of op een andere manier beschadigd is. Raadpleeg dan de winkelier of onze klantenservice. In geen geval de stekker of het snoer zelf vervangen.
- Reparaties aan elektrische apparaten dienen uitsluitend door vakmensen uitgevoerd te worden. Verkeerd uitgevoerde reparaties kunnen aanzienlijke gevaren voor de gebruiker tot gevolg hebben.
- Het apparaat nooit gebruiken met onderdelen die niet door de fabrikant zijn aanbevolen of geleverd.
- Niet aan het snoer c.q. het apparaat trekken om de stekker uit de wandcontactdoos te halen. Het apparaat nooit met natte of vochtige handen aanraken.
- Het apparaat buiten bereik van kinderen houden. Kinderen beseffen de gevaren niet, die kunnen ontstaan bij het omgaan met elektrische apparaten. Laat kinderen daarom nooit zonder toezicht met

elektrische apparaten werken. Houd het apparaat en het snoer buiten bereik van kinderen jonger dan 8 jaar.

- Het apparaat kan worden gebruikt door kinderen van 8 jaar en ouder en door personen met beperkte fysieke, zintuiglijke of mentale vermogens of gebrek aan ervaring of kennis, wanneer zij het apparaat onder toezicht gebruiken of zijn geïnstrueerd over het veilige gebruik ervan en zij de daaruit voortkomende gevaren begrijpen.
- Kinderen mogen niet met het apparaat spelen.
- Het apparaat mag niet door kinderen worden gereinigd of onderhouden, tenzij dit onder toezicht gebeurt.
- Indien het apparaat niet gebruikt of gereinigd wordt, zet het apparaat geheel uit en verwijder de stekker uit het stopcontact.
- Let op: de messen zijn zeer scherp.
- Gebruik alleen etenswaren om te blenden en geen non-food producten.
- Laat geen lepels of vorken in de mengbeker achter. Bij het gebruik van het apparaat kan dit schade veroorzaken aan de messen en het apparaat.
- Let bij het maken van mengsels op basis van olie, zoals pindakaas, op dat het mengsel niet te heet wordt door te lang blenden.
- Als u besluit het apparaat, vanwege een defect, niet langer te gebruiken, adviseren wij u, nadat u de stekker uit de wandcontactdoos heeft verwijderd, het snoer af te knippen. Breng het apparaat naar de betreffende afvalverwerkingsafdeling van uw gemeente.
- Indien het apparaat na het inschakelen niet functioneert, dan kan de zekering of de aardlekschakelaar in de elektra verdeelkast zijn aangesproken. De groep kan te zwaar zijn belast of een aardlekstroom kan zijn opgetreden.
- Ga bij storing nooit zelf repareren; het doorslaan van de beveiliging in het apparaat kan duiden op een defect, dat niet wordt verholpen door verwijdering of vervanging van deze beveiliging. Het is noodzakelijk dat er uitsluitend originele onderdelen gebruikt worden.
- **Dompel het apparaat, het snoer of de stekker nooit onder in water.**
- Dit apparaat is uitsluitend geschikt voor huishoudelijk gebruik. Wanneer het apparaat oneigenlijk gebruikt wordt, kan er bij eventuele defecten geen aanspraak op schadevergoeding worden gemaakt en vervalt het recht op garantie.
-  Klein huishoudelijke apparaten horen niet in de vuilnisbak. Breng ze naar de betreffende afvalverwerkingsafdeling van uw gemeente.

2 product omschrijving

1. Deksel
2. Mengbeker (inhoud 300 ml)
3. Mengbeker (inhoud 700 ml)
4. Messenset
5. Basis (motorbehuizing)
6. Bediening
7. Zuignap voetjes
8. Deksel met drinktuit
9. Mengbeker (inhoud 700 ml)

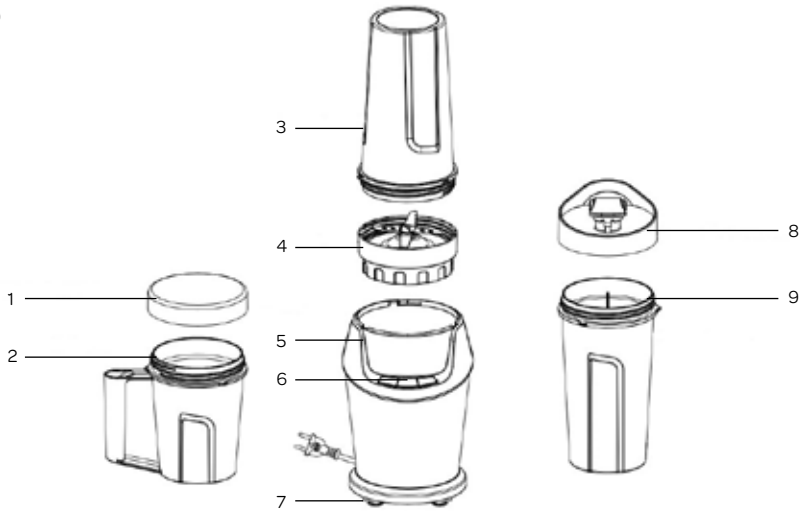

3 voor het eerste gebruik

Voordat u de blender voor de eerste maal in gebruik neemt, dient u als volgt te werk te gaan: pak de blender voorzichtig uit en verwijder al het verpakkingsmateriaal. De verpakking (plastic zakken en karton) buiten het bereik van kinderen houden. Controleer na het uitpakken het apparaat zorgvuldig op uiterlijke schade, mogelijk ontstaan tijdens transport. Plaats de blender op een stevige vlakke ondergrond. Was alle losse onderdelen - twee mengbekers (inhoud 700 ml), een mengbeker (inhoud 300 ml), een messenset, een deksel en een deksel met drinktuit - met warm water en een mild reinigingsmiddel af en droog ze daarna goed.

Wrijf het motorhuis met een licht vochtige doek schoon.

Wikkel het snoer altijd volledig af.

4 de blender gebruiken

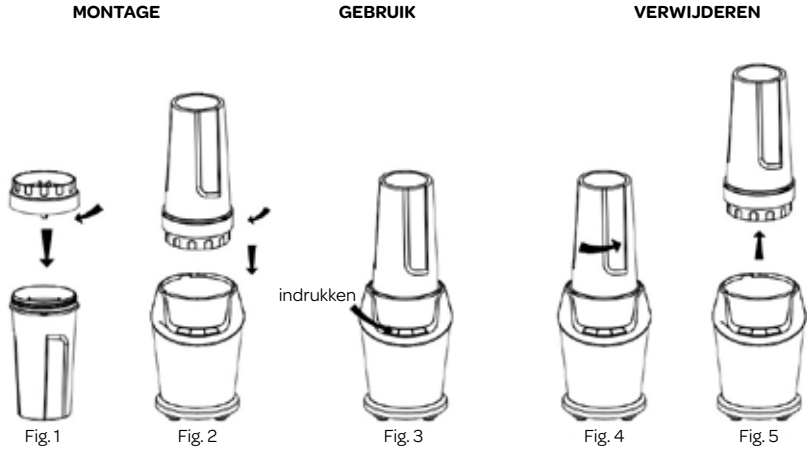

Controleer of het voltage op het typeplaatje van het apparaat overeenkomt met het voltage dat gebruikt wordt in uw regio. Plaats de basis op een schoon, vlak en droog oppervlak.

1. Steek de stekker in het stopcontact.
2. Doe alle ingrediënten in een mengbeker. **Let op:** doe de mengbeker niet te vol. De ingrediënten mogen niet boven de maximum vullijn uitkomen.
3. Draai de messenset op de mengbeker en zorg dat deze goed vast zit om lekkage te voorkomen - figuur 1. **Let op: de messen zijn erg scherp.**
4. Keer de mengbeker om en plaats deze op de basis. Zorg ervoor dat de uitstekende puntjes in de uitsparing in de basis vallen. Druk de mengbeker naar beneden en draai vast met de klok mee totdat u een "klik" hoort - figuur 2. **Let op: de blender zal niet functioneren als de mengbeker niet goed op de basis bevestigd is.**
5. Druk op een van de knoppen om de blender te activeren - figuur 3.
6. Zorg ervoor dat de motor niet meer draait voordat de mengbeker verwijderd wordt. Draai de mengbeker tegen de klok in los - figuur 4 - en til de mengbeker omhoog - figuur 5.
7. Keer de mengbeker om en draai de messenset los. Bevestig de messenset op een van de ongebruikte mengbekers om deze veilig te bewaren.
8. Draai de deksel met drinktuit op de mengbeker om het drankje mee te kunnen nemen. Druk de fliptop dop stevig op de drinktuit zodat deze niet kan gaan lekken. Klaar om te gaan!
9. Verwijder de stekker uit het stopcontact wanneer de blender niet gebruikt wordt.



START / STOP

Druk op de knop **start stop** om de blender in te schakelen. Druk nogmaals op de knop **start stop** om de blender te stoppen. De blender stopt automatisch na 60 seconden als deze nog niet uitgeschakeld is.

AUTO BLEND

Met het gebruik van de knop **auto blend** pulseert, blendt en stopt de blender afwisselend. Met deze functie krijgt u bij het gebruik van verse of zachte ingrediënten een goed resultaat zonder dat u steeds de mengbeker moet schudden. Is de consistentie van uw drankje goed dan kunt u de blender uitschakelen door nogmaals op de knop **auto blend** te drukken.

Bedrijfscyclus: 3 seconden blenden, 2 seconden rust. In totaal 10 cycli daarna stopt de blender automatisch.

PULSE

De blender functioneert zolang de **pulse** knop ingedrukt wordt. Laat u de knop los dan stopt de blender.

5 de functies van de blender

BLENDEN

1. Plaats de blender op een schoon en droog oppervlak.
2. Snijd de groenten, bijvoorbeeld wortelen, in grove stukken. Vul een mengbeker met de stukken wortel. Om de blender een goede smoothie te laten maken, moet er altijd vocht bij de groenten. Een goede verhouding is 2 : 3. Twee delen wortel op drie delen water.
Let op: doe de mengbeker niet te vol. De ingrediënten mogen niet boven de maximum vullijn uitkomen.
3. Draai de messenset op de mengbeker en zorg dat deze goed vast zit om lekkage te voorkomen.
4. Keer de mengbeker om en plaats deze op de basis. Zorg ervoor dat de uitstekende puntjes in de uitsparing in de basis vallen. Druk de mengbeker naar beneden en draai vast met de klok mee totdat u een "klik" hoort.
5. Steek de stekker in het stopcontact en druk op de **start stop** knop om de blender te activeren.
6. De blender stopt automatisch na 60 seconden of druk nogmaals op de **start stop** knop om de blender te stoppen.

Aanwijzing: Gebruik de blender bij voorkeur 1 minuut per keer en laat de blender daarna 10 minuten uit staan. Schakel de blender niet constant in, dit kan problemen aan de motor veroorzaken.

ICE CRUSHEN

1. Plaats de blender op een schoon en droog oppervlak.
2. Doe de ijsblokjes (maximaal 10 stuks) in een grote mengbeker (700 ml).
Let op: doe de mengbeker niet te vol. De ingrediënten mogen niet boven de maximum vullijn uitkomen.
3. Draai de messenset op de mengbeker en zorg dat deze goed vast zit om lekkage te voorkomen.
4. Keer de mengbeker om en plaats deze op de basis. Zorg ervoor dat de uitstekende puntjes in de uitsparing in de basis vallen. Druk de mengbeker naar beneden en draai vast met de klok mee totdat u een "klik" hoort.
5. Steek de stekker in het stopcontact en druk op de **start stop** knop om de blender te activeren of gebruik de **pulse** knop.
6. Het duurt ongeveer 30 seconden voordat het ijs gecrusht is.

Aanwijzing: Gebruik de blender bij voorkeur 1 minuut per keer en laat de blender daarna 10 minuten uit staan. Schakel de blender niet constant in, dit kan problemen aan de motor veroorzaken.

MALEN

1. Plaats de blender op een schoon en droog oppervlak.
2. Weeg 100 gram koffiebonen af en doe de koffiebonen in een mengbeker.
Let op: de maximale hoeveelheid om te malen in de blender is 100 gram.
3. Draai de messenset op de mengbeker en zorg dat deze goed vast zit.
4. Keer de mengbeker om en plaats deze op de basis. Zorg ervoor dat de uitstekende puntjes in de uitsparing in de basis vallen. Druk de mengbeker naar beneden en draai vast met de klok mee totdat u een "klik" hoort.
5. Steek de stekker in het stopcontact en druk op de **start stop** knop om de blender te activeren of gebruik de **pulse** knop.
6. Het duurt ongeveer 30 seconden voordat de koffiebonen gemalen zijn.

Aanwijzing: Gebruik de blender bij voorkeur 1 minuut per keer en laat de blender daarna 10 minuten uit staan. Schakel de blender niet constant in, dit kan problemen aan de motor veroorzaken.

6 reiniging & onderhoud

Verwijder altijd de stekker uit de wandcontactdoos voordat u de blender gaat reinigen.

- Spoel na gebruik de mengbeker om onder de kraan.
- De buitenkant van de basis kan met een licht vochtige doek afgenomen worden. Gebruik geen agressieve schoonmaakmiddelen. Deze kunnen de behuizing aantasten.
- **Dompel de basis nooit onder in water of andere vloeistoffen.**
- Alle losse onderdelen - behalve de basis - zijn vaatwasbestendig. De losse onderdelen - behalve de basis - mogen ook in warm water met wat afwasmiddel gereinigd worden.
- **Waarschuwing:** de messen zijn zeer scherp. De messen als één geheel schoonmaken en niet proberen van elkaar te halen. **Let op:** gebruik geen schuursponsen of andere agressieve schoonmaakmiddelen.
- Droog alle onderdelen goed af en zet alles weer in elkaar. Let op: draai de afsluitdeksel niet helemaal om te voorkomen dat de mengbeker gaat ruiken.

De onderdelen die in de vaatwasmachine gereinigd mogen worden: deksel, mengbeker (300 ml), 2 x mengbeker (700 ml), messenset en deksel met drinktuit.

1 safety instructions

- **Please read these instructions before operating the appliance and retain for future use.**
- The appliance is intended solely for domestic use within the home.
- The appliance is not intended to be operated by means of an external timer or separate remote-control system.
- Before plugging into a socket, check whether the voltage in your home corresponds with the voltage printed at the bottom of the appliance.
- Never let the power cord of the appliance hang over the edge of a table or counter, touch hot surfaces or become knotted.
- Never place this appliance on or near a hot gas or electric burner or in such a place where it could touch a heated oven or microwave. Do not allow this appliance to come in contact with curtains, wall coverings, clothing, dishtowels or other flammable materials during use.
- Always use the appliance on a secure, dry, level surface.
- Never leave the appliance unattended when in use.
- Always carry out regular checks of the power cord to ensure no damage is evident. Should there be any signs of damage to the power cord in the slightest degree, the entire appliance should be returned to the Customer Service Department.
- For your own safety, only use the accessories and spare parts from the manufacturer which are suitable for the appliance.
- Always return the appliance after a malfunction, or if it has been damaged in any manner to the Customer Service Department for examination, repair or adjustment as special purpose tools are required.
- Never unplug it from the socket by pulling the cable.
- Always ensure that your hands are dry before handling the plug or power cord.
- An electrical appliance is not a toy and should therefore always be placed outside of the reach of children. Children are not always able to understand potential risks. Keep the appliance and its cord out of reach of children less than 8 years.
- This appliance may be used by children over the age of 8 and by people with reduced physical, sensory or mental skills or a lack of experience or knowledge, provided that they are supervised or have been instructed on how to use the appliance safely, and are fully aware of the consequent risks of use.
- Children must not play with the appliance.

- Cleaning and user maintenance must not be performed by children unless supervised.
- Unplug the appliance as soon as you have finished using it and when you are cleaning it.
- **Attention:** the knives are very sharp.
- Never put non-food items into the jug to blend.
- Do not leave foreign objects, such as spoons, forks or knives in the jug as this will damage the blades and other components when starting the appliance and may cause injury.
- When making nut butters or oil based foods, do not process for more than one minute after the mixture starts circulating. Over-processing can cause dangerous overheating.
- The accessories are not heat resistant and must not be heated in a microwave.
- Should you decide not to use the appliance anymore, make it inoperative by cutting the power cord after removing the plug from the socket. We also recommend making all potentially dangerous parts of the appliance harmless, particularly for children who might be tempted to play with them.
- Never use the appliance if it is not working properly, or if it has been damaged. Any intervention other than cleaning and normal maintenance by the customer must be carried out by an approved Service Centre.
- **Never immerse any part of the main body, power cord and plug into water or any other liquid to protect yourself against electrical hazards.**
- When the appliance is used for other purposes than intended, or is when it is not handled in accordance with the instruction manual, the full responsibility for any consequences will rest with the user. Any damages to the product or other things are not covered by the warranty.
-  Legislation requires that all electrical and electronic equipment must be collected for reuse and recycling. Electrical and electronic equipment marked with the symbol indicating separate collection of such equipment must be returned to a municipal waste collection point.

2 appliance description

1. Lid
2. Jug (capacity 300 ml)
3. Jug (capacity 700 ml)
4. Blade assembly
5. Base (motor unit)
6. Controls
7. Rubber suction feet
8. Lid with drinking spout
9. Jug (capacity 700 ml)

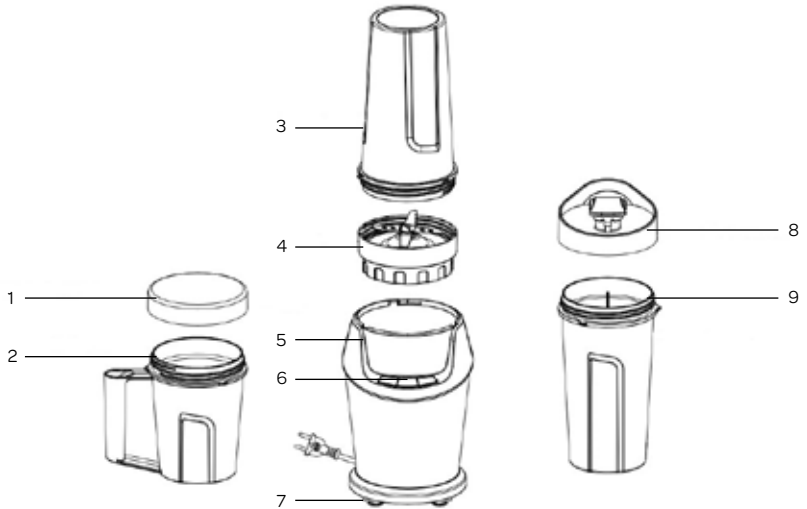

3 before first use

Before you use the appliance for the first time, please do as follows: Carefully unpack the appliance and remove all the packaging material. Keep the material (plastic bags and cardboard) out of reach of children. Check the appliance after unpacking for any damage, possible from transportation. Place the blender on a flat and stable surface. Rinse all the accessories - two jugs (capacity 700 ml), one jug (capacity 300 ml), a blade set, a lid and a lid with drinking spout - with warm soapy water and dry them thoroughly. Wipe the base with a damp cloth. Always roll out the cord completely.

4 using the blender

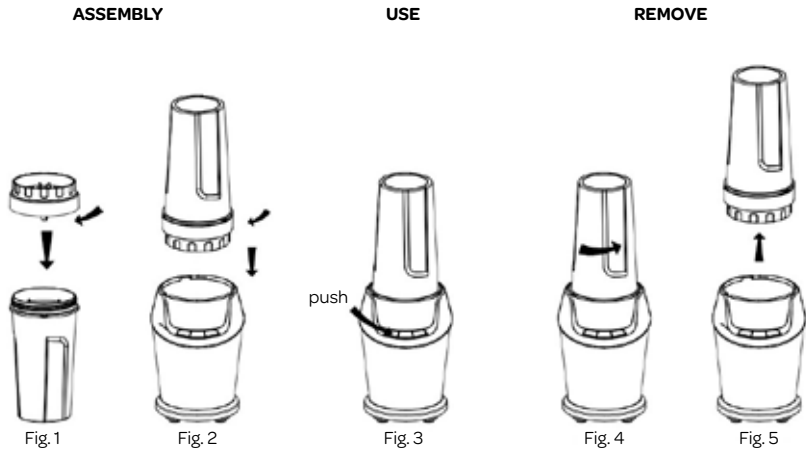

Before plugging into a socket, check that the voltage in your home corresponds with the voltage printed on the bottom of the appliance. Place the blender on a flat, clean and dry surface.

1. Insert the plug into a power supply socket.
2. Put all the ingredients in a jug. **Note:** do not overfill! To avoid spilling, do not add ingredients past the maximum - MAX - fill line.
3. Place the blade assembly onto the jug and twist it on tightly until you have a good seal - figure 1.

Caution: the knives are very sharp.

4. Turn the jug upside down and place it onto the base, aligning the tabs on the jug with the base. Push the jug down and turn it clockwise, until you feel it click into place - figure 2.

Note: the appliance will not function if the jug is not assembled onto the base properly.

5. Press one of the buttons to activate the blender - figure 3.
6. Ensure the motor has stopped running before removing the jug. Turn the jug counter clockwise - figure 4 - and pull it straight up to remove - figure 5.
7. Turn the jug upright and remove the blade assembly by twisting the blade assembly counter clockwise. Be sure to store the blade assembly attached to an empty jug when not in use.
8. Twist the lid with the drinking spout onto the jug to enjoy your drink on the go. Press the flip top cap firmly into the opening to get the best seal. Ready to go!
9. Make sure the base is unplugged when not in use.



START / STOP

Press the **start stop** button to activate the blender. Press the **start stop** button again to stop the blender. The blender will stop automatically after 60 seconds when it has not been stopped yet.

AUTO BLEND

When using the button **auto blend** the blender pulses, blends and stops alternately. When using this function with fresh and softer ingredients, you will get a soft and smoother result without having to shake the jug. Do you find the consistency of your drink is okay then switch off the blender by pressing the button **auto blend** again.

Operation mode: blend for 3 seconds, stop for 2 seconds. In total 10 cycles before the blender stops automatically.

PULSE

The blender will blend as long as you hold down the **pulse** button. When releasing the button, the blender stops.

5 the blender functions

BLEND

1. Place the blender on a flat, clean and dry surface.
2. Cut the vegetables, for example carrots, into large pieces. Fill the jug with the pieces of carrot. In order to allow the blender to make a good smoothie, always add a liquid with the vegetables. A good ratio is 2 : 3. Two parts carrot on three parts water.
Note: do not overfill! To avoid spilling, do not add ingredients past the maximum - MAX - fill line.
3. Place the blade assembly onto the jug and twist it on tightly until you have a good seal.
4. Turn the jug upside down and place it onto the base, aligning the tabs on the jug with the base. Push the jug down and turn it clockwise, until you feel it click into place.
5. Plug the appliance in and press the **start stop** button to activate the blender.
6. The blender will stop automatically after 60 seconds or press the **start stop** button again to stop the blender.

Note: Do not activate the blender constantly, this can cause engine problems. Do not use the blender for more than 1 minute continuously, wait 10 minutes before you operate it again.

CRUSH ICE

1. Place the blender on a flat, clean and dry surface.
2. Put the ice cubes (max. 10 pieces) in a large jug (700 ml).
Note: do not overfill! To avoid spilling, do not add ingredients past the maximum - MAX - fill line.
3. Place the blade assembly onto the jug and twist it on tightly until you have a good seal.
4. Turn the jug upside down and place it onto the base, aligning the tabs on the jug with the base. Push the jug down and turn it clockwise, until you feel it click into place.
5. Plug the appliance in and press the **start stop** button to activate the blender or use the **pulse** button.
6. It takes about 30 seconds to crush the ice.

Note: Do not activate the blender constantly, this can cause engine problems. Do not use the blender for more than 1 minute continuously, wait 10 minutes before you operate it again.

GRIND

1. Place the blender on a flat, clean and dry surface.
2. Measure 100 grams of roasted coffee beans and put it into a jug.
Note: the maximum capacity to grind is 100 grams.
3. Place the blade assembly onto the jug and twist it on tightly until you have a good seal.
4. Turn the jug upside down and place it onto the base, aligning the tabs on the jug with the base. Push the jug down and turn it clockwise, until you feel it click into place.
5. Plug the appliance in and press the **start stop** button to activate the blender or use the **pulse** button.
6. It takes about 30 seconds to grind the coffee beans.

Note: Do not activate the blender constantly, this can cause engine problems. Do not use the blender for more than 1 minute continuously, wait 10 minutes before you operate it again.

6 cleaning & maintenance

Always unplug the cord from the socket before cleaning the appliance.

- Rinse the jugs after every use under running water.
- Wipe the base with a damp cloth. Do not use any abrasive or strong detergents.
- **Never place the appliance, the power cable or the plug in water or any other liquid.**
- All the accessories - except the base - are dishwasher safe. The accessories - except the base - may also be cleaned with warm soapy water.
- **Attention:** the blade assembly is extremely sharp. Clean the blade sets as a whole do not try to take them apart. **Attention:** do not use any abrasive or strong detergents.
- Dry all the accessories thoroughly and reassemble them again. **Note:** do not store a jug with the lid completely closed to allow air to circulate and prevent odors inside the jug.

The following accessories may be cleaned in a dishwasher: lid, jug (300 ml), 2 x jug (700 ml), blade assembly and lid with drinking spout.

1 Sicherheitshinweise

- **Lesen Sie diese Gebrauchsanweisung sorgfältig durch, bevor Sie das Gerät in Betrieb nehmen und heben Sie diese für den späteren Gebrauch auf.**
- Benutzen Sie dieses Gerät nur zu dem in dieser Gebrauchsanleitung beschriebenen Zweck.
- Die Spannung der Stromquelle muss mit den Angaben auf den Typenschild übereinstimmen.
- Das Kabel nicht über scharfe Kanten ziehen, einklemmen oder herunterhängen lassen. Kabel vor Hitze und Feuchtigkeit schützen!
- Rollen Sie das Netzkabel immer ganz aus.
- Stellen Sie das Gerät weder auf/ noch in der Nähe eines heißen Gas- oder Elektroherdes. Stellen Sie das Gerät nicht neben brennbares Material, z.B einem Rollo oder einen Vorhang.
- Stellen Sie das Gerät so auf, dass es auf einer ebenen und stabilen Fläche steht.
- Lassen Sie das Gerät während des Betriebs nicht unbeaufsichtigt.
- Wenn Sie das Gerät verschieben möchten, achten Sie drauf dass, das Gerät ausgeschaltet ist. Sie sollten das Gerät nur mit beiden Händen verschieben.
- Wenn das Gerät oder das Netzkabel defekt oder beschädigt ist, muss es von einer autorisierten Werkstatt ersetzt werden, da für die Reparatur Spezialwerkzeuge und/oder spezielle Teile benötigt werden. Wenden Sie sich an Ihren Händler oder an den Inventum Kundendienst.
- Den Netzstecker nicht an der Leitung, mit dem Gerät oder mit nassen Händen aus der Steckdose ziehen.
- Halten Sie Kinder von dem Gerät fern. Kinder verstehen die Gefahren nicht, die beim Betrieb von elektrischen Geräten entstehen können. Lassen Sie deshalb Kinder nie unbeaufsichtigt in der Nähe von elektrischen Geräten. Achten Sie darauf, dass Sie elektrische Geräte immer außerhalb der Reichweite von Kindern unten 8 Jahren aufstellen.
- Das Gerät kann von Kindern ab 8 Jahren und darüber sowie von Personen mit verringerten physischen, sensorischen oder mentalen Fähigkeiten oder Mangel an Erfahrung und Wissen benutzt werden, wenn Sie beaufsichtigt werden und bezüglich des sicheren Gebrauchs des Geräts unterwiesen wurden und die daraus resultierenden Gefahren verstehen.

- Kinder dürfen nicht mit das Gerät spielen.
- Reinigung und Benutzer-Wartung dürfen nicht von Kindern ohne Beaufsichtigung durchgeführt werden.
- Ziehen Sie den Stecker aus der Steckdose, wenn das Gerät nicht benutzt oder gereinigt wird.
- **Achtung:** Die Messer sind sehr scharf.
- Verwenden Sie ausschließlich Nahrungsmittel zum Mixen, keine Non-Food-Produkte.
- Lassen Sie keine Löffel oder Gabeln im Mischbecher zurück. Hierdurch könnten die Messer beim Gebrauch des Standmixers beschädigt werden.
- Achten Sie bei der Herstellung von Mischungen auf der Basis von Öl, wie Erdnussbutter, darauf, dass die Mischung nicht zu heiß wird, indem Sie diese zu lange mixen.
- Das Zubehör ist nicht hitzebeständig und darf nicht in der Mikrowelle erhitzt werden.
- Bei der Entsorgung eines derartigen Gerätes wird empfohlen, es funktionsuntüchtig zu machen, indem man das Versorgungskabel durchschneidet nachdem der Netzstecker vom Stromnetz getrennt wurde. Bringen Sie Ihr Gerät zur entsprechenden Müllentsorgungsstelle Ihrer Gemeinde.
- Wenn das Gerät nach der Inbetriebnahme nicht funktioniert, kann dies auf die Sicherung oder den Leitungsschutzschalter im elektr. Verteilerschrank zurückzuführen sein. Vielleicht ist der Stromkreis überlastet, oder es gab einen Fehlerstrom.
- Im Falle einer Störung oder eines Defekts, versuchen Sie nie, das Gerät selbst zu reparieren; wenn die Sicherung des Gerätes ausgelöst wurde, kann dies auf einen Defekt im Heizsystem zurückzuführen sein, welcher nicht durch das Herausnehmen oder Ersetzen der Sicherung behoben werden kann. Es dürfen ausschliesslich Original-Ersatzteile verwendet werden.
- **Tauchen Sie das Gerät, das Netzkabel oder den Stecker niemals in Wasser ein.**
- Dieses Gerät ist nur für den häuslichen Gebrauch bestimmt. Wird es nicht ordnungsgemäß, (halb)professionel oder entgegen den Anweisungen dieser Anleitung verwendet, erlischt die Garantie und Inventum übernimmt keine Haftung für eingetretene Schäden.
-  Elektro Haushaltsgeräte gehören nicht in den Hausmüll. Entsorgen Sie diese über Ihren Elektrofachhändler oder Ihrer örtlichen Wertstoffsammelstelle.

2 Produktbeschreibung

1. Deckel
2. Mischbecher (Inhalt 300 ml)
3. Mischbecher (Inhalt 700 ml)
4. Messerset
5. Basis (Motorgehäuse)
6. Bedienung
7. Saugnäpfe
8. Deckel mit Trinköffnung
9. Mischbecher (Inhalt 700 ml)

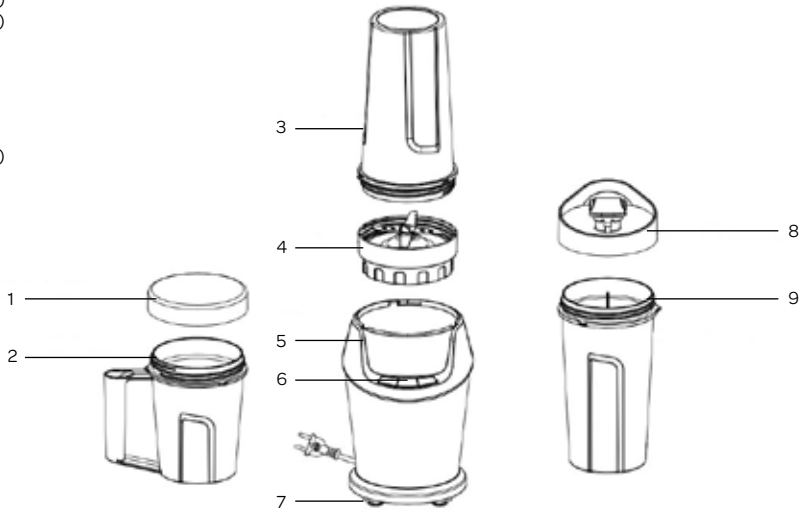

3 Vor dem ersten Gebrauch

Bevor Sie den Standmixer zum ersten Mal benutzen, nehmen Sie den Mixer vorsichtig aus der Verpackung und entfernen Sie jegliches Verpackungsmaterial. Das Verpackungsmaterial (Plastik und Karton) außerhalb der Reichweite von Kindern halten. Kontrollieren Sie den Mixer, nachdem Sie ihn aus der Verpackung genommen haben, auf sichtbare Schäden, die eventuell durch den Transport entstanden sein können.

Stellen Sie den Standmixer auf einen flachen und ebenen Untergrund. Reinigen Sie alle losen Teile – zwei Mischbecher (Inhalt 700 ml), ein Mischbecher (Inhalt 300 ml), ein Messerset, ein Deckel und ein Deckel mit Trinköffnung – mit warmem Wasser und einem milden Reinigungsmittel und trocknen Sie sie anschließend gut ab.

Wischen Sie das Motorgehäuse mit einem leicht angefeuchteten Tuch ab.

Rollen Sie das Stromkabel immer vollständig auf.

4 Standmixer benutzen

MONTAGE



Abb. 1



Abb. 2

Eindrücken

GEBRAUCH



Abb. 3

ENTFERNEN



Abb. 4



Abb. 5

Kontrollieren Sie, ob die Spannung auf dem Typenschild des Mixers mit der Netzspannung in Ihrer Region übereinstimmt. Stellen Sie die Basis auf eine saubere, flache und trockene Oberfläche.

1. Schließen Sie das Gerät an.
2. Geben Sie alle Zutaten in den Mischbecher. **Achtung:** Füllen Sie den Mischbecher nicht zu voll. Die Zutaten dürfen die maximale Füllhöhe - MAX - nicht überschreiten.
3. Schrauben Sie das Messerset auf den Mischbecher und achten Sie darauf, dass es gut fest sitzt, um ein Auslaufen zu verhindern – Abb. 1. **Achtung: Die Messer sind sehr scharf.**
4. Drehen Sie den Mischbecher um und setzen Sie ihn auf die Basis. Achten Sie darauf, die herausstehenden Spitzen in die Aussparungen der Basis zu platzieren. Drücken Sie den Mischbecher nach unten und drehen Sie diesen im Uhrzeigersinn fest, bis Sie ein Klickgeräusch hören – Abb. 2.
Achtung: Der Mixer wird nicht funktionieren, wenn der Mischbecher nicht korrekt auf die Basis aufgesetzt wird.
5. Drücken Sie auf eine der Tasten, um den Mixer einzuschalten – Abb. 3.
6. Achten Sie darauf, dass sich der Motor nicht mehr dreht, bevor Sie den Mischbecher von der Basis nehmen. Drehen Sie den Mischbecher gegen den Uhrzeigersinn – Abb. 4 – und heben Sie ihn von der Basis – Abb. 5.
7. Drehen Sie den Mischbecher um und lösen Sie das Messerset. Befestigen Sie das Messerset auf einem der ungenutzten Mischbecher, um es sicher aufzubewahren.
8. Schrauben Sie den Deckel mit der Trinköffnung auf den Mischbecher, um daraus zu trinken. Drücken Sie den Deckel der Trinköffnung fest auf die Öffnung, um ein Auslaufen zu verhindern. Fertig!
9. Ziehen Sie den Netzstecker, wenn Sie den Mixer nicht benutzen.



START/STOP

Drücken Sie die **START/STOP** Taste, um den Mixer einzuschalten. Drücken Sie die **START/STOP** Taste erneut, um den Mixer auszuschalten. Der Mixer stoppt automatisch nach 60 Sekunden, wenn er noch nicht ausgeschaltet wurde.

AUTO BLEND

Mit dieser **Taste** pulsiert, mixt und stoppt der Mixer abwechselnd. Mit dieser Funktion erhalten Sie bei der Verwendung frischer oder weicher Zutaten ein gutes Ergebnis, ohne den Mischbecher ständig schütteln zu müssen. Wenn Ihr Smoothie die richtige Konsistenz hat, können Sie den Blender ausschalten, indem Sie erneut auf die **AUTO BLEND**-Taste drücken.

Betriebszyklus: 3 Sekunden mixen, 2 Sekunden ruhen. Insgesamt 10 Zyklen, anschließend stoppt der Mixer automatisch.

PULSE

Der Mixer funktioniert, solange die **PULSE**-Taste gedrückt wird. Wenn Sie die Taste loslassen, stoppt der Mixer.

5 Funktionen des Mixers

MIXEN

1. Stellen Sie die Basis auf eine saubere, flache und trockene Oberfläche.
2. Schneiden Sie Gemüse, beispielsweise Karotten, in große Stücke und geben Sie diese in den Mischbecher. Um mit dem Mixer einen guten Smoothie zuzubereiten, muss immer Flüssigkeit zum Gemüse gegeben werden. Ein gutes Verhältnis ist 2: 3 (zwei Teile Karotten und drei Teile Wasser).
- Achtung:** Füllen Sie den Mischbecher nicht zu voll. Die Zutaten dürfen die maximale Füllhöhe nicht überschreiten.
3. Schrauben Sie das Messerset auf den Mischbecher und achten Sie darauf, dass es gut fest sitzt, um ein Auslaufen zu verhindern.
4. Drehen Sie den Mischbecher um und setzen Sie ihn auf die Basis. Achten Sie darauf, die herausstehenden Spitzen in die Aussparungen der Basis zu platzieren. Drücken Sie den Mischbecher nach unten und drehen Sie diesen im Uhrzeigersinn fest, bis Sie ein Klickgeräusch hören.
5. Schließen Sie den Mixer an und drücken Sie die **START/STOP**-Taste.
6. Der Mixer stoppt automatisch nach 60 Sekunden. Sie können auch erneut die **START/STOP**-Taste drücken, um den Mixer auszuschalten.

Hinweis: Verwenden Sie den Mixer jeweils für 60 Sekunden und lassen Sie ihn anschließend 10 Minuten ruhen. Schalten Sie den Mixer nicht dauerhaft ein. Dies kann Probleme am Motor verursachen.

EIS CRUSHEN

1. Stellen Sie die Basis auf eine saubere, flache und trockene Oberfläche.
2. Geben Sie die Eiswürfel (max. 10 Stück) in einen großen Mischbecher (700 ml).
- Achtung:** Füllen Sie den Mischbecher nicht zu voll. Die Zutaten dürfen die maximale Füllhöhe nicht überschreiten.
3. Schrauben Sie das Messerset auf den Mischbecher und achten Sie darauf, dass es gut fest sitzt, um ein Auslaufen zu verhindern.
4. Drehen Sie den Mischbecher um und setzen Sie ihn auf die Basis. Achten Sie darauf, die herausstehenden Spitzen in die Aussparungen der Basis zu platzieren. Drücken Sie den Mischbecher nach unten und drehen Sie diesen im Uhrzeigersinn fest, bis Sie ein Klickgeräusch hören.
5. Schließen Sie den Mixer an und drücken Sie die **START/STOP**-Taste, um den Mixer zu aktivieren, oder verwenden Sie die **PULSE**-Taste.
6. Es dauert ungefähr 30 Sekunden, bis das Eis zerkleinert ist.

Hinweis: Verwenden Sie den Mixer jeweils für 60 Sekunden und lassen Sie ihn anschließend 10 Minuten ruhen. Schalten Sie den Mixer nicht dauerhaft ein. Dies kann Probleme am Motor verursachen.

MAHLEN

1. Stellen Sie die Basis auf eine saubere, flache und trockene Oberfläche.
2. Wiegen Sie 100 g Kaffeebohnen ab und geben Sie diese in den Mischbecher.
- Achtung:** Die maximale Mahlmenge sind 100 g.
3. Schrauben Sie das Messerset auf den Mischbecher und achten Sie darauf, dass es gut fest sitzt.
4. Drehen Sie den Mischbecher um und setzen Sie ihn auf die Basis. Achten Sie darauf, die herausstehenden Spitzen in die Aussparungen der Basis zu platzieren. Drücken Sie den Mischbecher nach unten und drehen Sie diesen im Uhrzeigersinn fest, bis Sie ein Klickgeräusch hören.
5. Schließen Sie den Mixer an und drücken Sie die **START/STOP**-Taste, um den Mixer zu aktivieren, oder verwenden Sie die **PULSE**-Taste.
6. Es dauert ungefähr 30 Sekunden, bis der Kaffee gemahlen ist.

Hinweis: Verwenden Sie den Mixer jeweils für 60 Sekunden und lassen Sie ihn anschließend 10 Minuten ruhen. Schalten Sie den Mixer nicht dauerhaft ein. Dies kann Probleme am Motor verursachen.

6 Reinigung & Wartung

Ziehen Sie immer den Netzstecker, bevor Sie den Mixer reinigen.

- Spülen Sie den Mischbecher unter fließendem Wasser aus.
- Die Außenseite der Basis kann mit einem leicht angefeuchteten Tuch abgewischt werden. Verwenden Sie keine aggressiven Reinigungsmittel. Diese können das Gehäuse beschädigen.
- **Tauchen Sie die Basis nicht in Wasser oder andere Flüssigkeiten.**
- Alle losen Teile – mit Ausnahme der Basis – sind spülmaschinenfest. Die losen Teile – mit Ausnahme der Basis – können auch in warmem Wasser mit Spülmittel gereinigt werden.
- **Warnung:** Die Messer sind sehr scharf. Reinigen Sie den kompletten Messerblock und versuchen Sie nicht, die Messer auseinander zu nehmen. **Achtung:** Verwenden Sie keine Scheuerschwämme oder andere aggressiven Reinigungsmittel.
- Trocknen Sie alle Teile gut ab und setzen Sie den Mixer wieder zusammen. **Achtung:** Drehen Sie den Deckel nicht ganz fest, um zu verhindern, dass der Mischbecher zu riechen beginnt.

Teile, die in der Spülmaschine gereinigt werden können: Deckel, Mischbecher (300 ml), 2 x Mischbecher (700 ml), Messerset und Deckel mit Trinköffnung.

1 consignes de sécurité

- **Lisez ce mode d'emploi très attentivement avant d'utiliser votre appareil et conservez-le précieusement pour le consulter éventuellement plus tard.**
- Utilisez uniquement cet appareil pour les usages décrits dans ce mode d'emploi.
- Les appareils ne sont pas destinés à être actionnés au moyen d'une minuterie externe ou un système de télécommande séparée.
- Branchez l'appareil uniquement sur du courant alternatif, sur une prise de terre murale, ayant un voltage correspondant à celui qui est indiqué sur la plaque technique de l'appareil.
- Ne pliez jamais le cordon électrique d'une manière trop serrée et ne le laissez pas pendre au-dessus d'éléments brûlants.
- Déroulez totalement le cordon électrique afin d'éviter tout risque de surchauffe du cordon.
- Ne posez jamais l'appareil à proximité d'appareils qui diffusent de la chaleur, tels que fours, cuisinières à gaz, plaques de cuisson, etc. Maintenir l'appareil à une certaine distance des murs ou autres objets qui pourraient facilement prendre feu tels que rideaux, serviettes (coton ou papier), etc.
- Veillez à ce que l'appareil soit toujours posé sur une surface stable et plane.
- Ne laissez pas votre appareil sans surveillance si celui-ci est bien marche.
- N'utilisez pas l'appareil si la fiche de l'appareil, le cordon électrique ou l'appareil lui-même sont endommagés, ou bien si l'appareil ne fonctionne plus comme il se doit, ou bien s'il est tombé ou alors encore s'il a été endommagé d'une autre manière. Consultez alors votre commerçant ou notre service technique. Ne changez en aucun cas vous-même la fiche de l'appareil ou le cordon électrique. Les réparations effectuées sur des appareils électriques doivent être exclusivement faites par des réparateurs qualifiés. Des réparations qui ne seraient pas correctement effectuées pourraient présenter de graves dangers pour l'utilisateur. N'utilisez jamais l'appareil avec des pièces qui ne soient pas recommandées ou livrées par le fabricant.
- Si vous n'utilisez pas votre appareil ou si vous devez le nettoyer, éteignez totalement l'appareil et retirez la fiche de l'appareil de la prise de contact.

- Ne pas tirer sur le cordon électrique ni sur l'appareil lui-même pour retirer la fiche de la prise de courant murale. Ne jamais toucher l'appareil avec les mains mouillées ou humides.
- Ne jamais laisser l'appareil à la portée des enfants. Les enfants ne sont pas conscients des dangers qui peuvent exister lors de l'utilisation d'appareils électriques. C'est pourquoi vous ne devez jamais laisser un enfant se servir de cet appareil sans surveillance. Veillez à ce que l'appareil soit toujours rangé de telle sorte que les enfants ne puissent pas y accéder.
- L'appareil peut être utilisé par les enfants de plus de 8 ans ainsi que par les déficients physiques, sensoriels ou mentaux et les personnes ayant peu de connaissances ou d'expérience à la condition qu'ils soient surveillés ou sachent comment l'utiliser en toute sécurité et en comprennent les risques.
- Les enfants ne doivent pas jouer avec l'appareil.
- Le nettoyage et l'entretien ne doivent pas être effectués par des enfants sans surveillance.
- **Attention :** les lames sont très tranchantes.
- Utiliser le blender uniquement pour mixer des aliments et non pas pour des produits non alimentaires.
- Ne pas laisser de cuillères ni de fourchettes dans le bol mélangeur. Ces ustensiles pourraient endommager les lames et l'appareil.
- Si vous utilisez des mélanges à base d'huile, par exemple du beurre de cacahuètes, attention de ne pas surchauffer le mélange si vous le mixez trop longtemps.
- Les accessoires ne sont pas résistants à la chaleur et ne doivent pas être chauffés dans un four à micro-ondes.
- Si vous décidez de ne plus utiliser l'appareil en raison d'une panne ou d'une défectuosité, nous vous conseillons alors, une fois après avoir retiré la fiche de la prise de courant murale, de couper le cordon électrique. Emportez l'appareil au service correspondant de votre commune.
- Si l'appareil, une fois mis en marche, ne fonctionne pas, il se peut alors que cela vienne du fusible ou du disjoncteur miniature dans la boîte de répartition électrique. Le groupe est peut-être trop chargé ou bien il y a eu du courant de fuite de terre.
- En cas de perturbation ou de panne, n'essayez jamais de réparer vous-même l'appareil; si la sécurité de l'appareil a sauté, cela peut vouloir indiquer une défectuosité, et ceci ne peut pas se réparer en enlevant ou en remplaçant cette sécurité. Il est indispensable d'utiliser exclusivement des pièces détachées d'origine.

- **Ne plongez jamais l'appareil, le cordon électrique ou la fiche de l'appareil dans de l'eau ou dans tout autre liquide.**
- Ce appareil a été conçu uniquement pour un usage domestique. Si cet appareil a été utilisé d'une manière abusive, il ne pourra être question de dommages et intérêts en cas de panne, et tout droit de garantie sera annulé.
-  Les petits appareils domestiques être mis au rebut dans des conteneurs spéciaux ou aux points de collecte réservés à cet usage.

2 description du produit

1. Couvercle
2. Bol mélangeur (contenu 300 ml)
3. Bol mélangeur (contenu 700 ml)
4. Bloc couteau
5. Base (compartiment moteur)
6. Utilisation
7. Pieds à ventouses
8. Couvercle avec bec verseur
9. Bol mélangeur (contenu 700 ml)

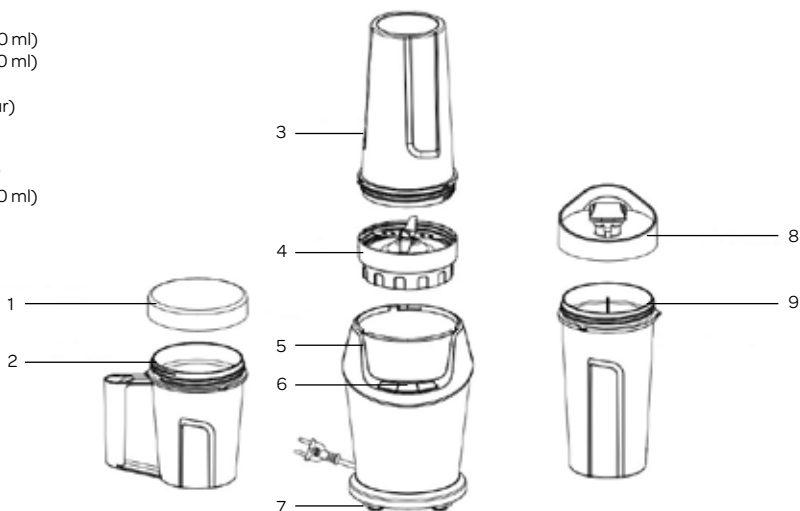

3 avant la toute première utilisation

Avant d'utiliser le blender pour la première fois, vous devez suivre les instructions suivantes : déballez le blender soigneusement et enlevez tout matériel d'emballage. Conservez le matériel d'emballage (sacs en plastique et cartons) hors de portée des enfants. Après l'avoir déballé, vérifiez scrupuleusement si l'appareil n'a pas été endommagé (dommages apparents) pendant le transport. Placez le blender sur une surface plane et solide. Lavez toutes les pièces - deux bols mélangeurs (contenu 700 ml), un bol mélangeur (contenu 300 ml), un bloc couteau, un couvercle et un couvercle avec bec verseur - avec un détergent doux et séchez-les bien. Essuyez le compartiment moteur avec un chiffon légèrement humide. Déroulez toujours le fil dans sa totalité.

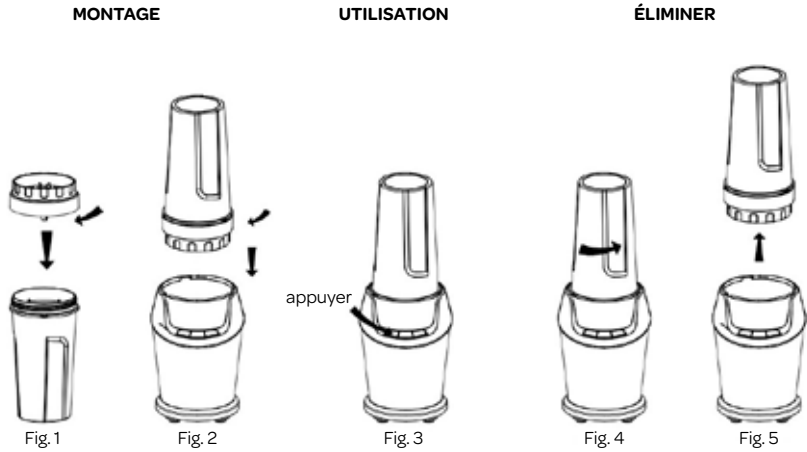

Vérifiez si la tension sur la plaque signalétique de l'appareil correspond à la tension utilisée dans votre région. Placez la base sur une surface plane, propre et sèche.

1. Branchez la prise.
2. Mettez tous les ingrédients dans un bol. **Attention** : ne remplissez pas trop le bol. Les ingrédients ne doivent pas dépasser le niveau maximum de remplissage.
3. Vissez le bloc couteau sur le bol et assurez-vous qu'il soit bien fixé afin d'éviter les fuites - figure 1. **Attention : les lames sont très tranchantes.**
4. Retournez le bol et placez-le sur la base. Assurez-vous que les piques s'enfoncent bien dans les cavités de la base. Appuyez sur le bol vers le bas et tournez-le dans le sens horaire jusqu'à que vous entendiez un « clic » - figure 2. **Attention : le blender ne fonctionnera pas si le bol n'est pas correctement fixé sur la base.**
5. Appuyez sur un des boutons pour activer le blender - figure 3.
6. Assurez-vous que le moteur ne tourne plus avant d'enlever le bol. Dévissez le bol en le tournant dans le sens inverse - figure 4 - et soulevez-le - figure 5.
7. Retournez le bol et dévissez le bloc couteau. Fixez le bloc couteau sur un des bols non utilisés pour le conserver en sécurité.
8. Vissez le couvercle avec le bec verseur sur le bol si vous souhaitez emporter la boisson. Appuyez le bouchon « fliptop » fermement sur le bec verseur pour éviter qu'il ne fuit. C'est prêt !
9. Débranchez l'appareil quand il n'est pas utilisé.

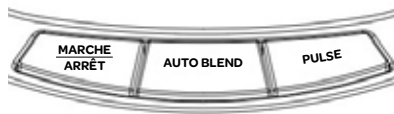

MARCHE / ARRÊT

Appuyez sur le bouton **marche arrêt** pour allumer le blender. Appuyez de nouveau sur le bouton **marche arrêt** pour arrêter le blender.

Le blender s'arrête automatiquement après 60 secondes s'il ne s'est pas déjà arrêté.

AUTO BLEND

À l'aide du bouton **auto blend**, le blender pulse, mixe et s'arrête alternativement. Cette fonction est pratique pour obtenir un bon résultat avec des ingrédients frais ou mous sans avoir à secouer le bol. Une fois vous avez obtenu la consistance souhaitée pour votre boisson, vous pouvez arrêter le blender en appuyant encore une fois sur le bouton **auto blend**.

Cycle de fonctionnement : Mixer pendant 3 secondes, puis 2 secondes d'arrêt. Soit au total 10 cycles, après quoi le blender s'arrête automatiquement.

PULSE

Le blender fonctionne tant que vous appuyez sur le bouton **pulse**. Quand vous relâchez le bouton, le blender s'arrête.

5 les fonctions du blender

MIXER

1. Placez le blender sur une surface plane, propre et sèche.
2. Coupez les légumes, par exemple des carottes, en gros morceaux. Remplissez le bol avec les morceaux de carottes. Rajoutez toujours du liquide pour faire un bon smoothie. Un bon rapport est 2 : 3. Deux portions de carottes pour trois portions d'eau.
Attention : ne remplissez pas trop le bol. Les ingrédients ne doivent pas dépasser le niveau maximum de remplissage.
3. Vissez le bloc couteau sur le bol et assurez-vous qu'il soit bien fixé afin d'éviter les fuites.
4. Retournez le bol et placez-le sur la base. Assurez-vous que les piques s'enfoncent bien dans les cavités de la base. Appuyez sur le bol et tournez-le dans le sens horaire jusqu'à que vous entendiez un « clic ».
5. Branchez l'appareil sur le secteur et appuyez sur le bouton **marche arrêt** pour allumer le blender.
6. Le blender s'arrête automatiquement après 60 secondes ou appuyez encore une fois sur le bouton **marche arrêt** pour arrêter le blender.

Conseil : Utilisez le blender de préférence par tranche de 1 minute et laissez-le reposer 10 minutes après l'utilisation. Ne pas allumer le blender en continu, ceci pourrait endommager le moteur.

FAIRE DE LA GLACE PILÉE

1. Placez le blender sur une surface plane, propre et sèche.
2. Mettez les glaçons (10 maximum) dans un grand bol (700 ml).
Attention : ne remplissez pas trop le bol. Les ingrédients ne doivent pas dépasser le niveau maximum de remplissage.
3. Vissez le bloc couteau sur le bol et assurez-vous qu'il soit bien fixé afin d'éviter les fuites.
4. Retournez le bol et placez-le sur la base. Assurez-vous que les piques s'enfoncent bien dans les cavités de la base. Appuyez sur le bol et tournez-le dans le sens horaire jusqu'à que vous entendiez un « clic ».
5. Branchez l'appareil sur le secteur et appuyez sur le bouton **marche arrêt** pour allumer le blender ou utilisez le bouton **pulse**.
6. Faire de la glace pilée prend environ 30 secondes.

Conseil : Utilisez le blender de préférence par tranche de 1 minute et laissez-le reposer 10 minutes après l'utilisation. Ne pas allumer le blender en continu, ceci pourrait endommager le moteur.

MOUDRE

1. Placez le blender sur une surface plane, propre et sèche.
2. Pesez 100 g de grains de café et mettez-les dans un bol.
Attention : la quantité maximale à moudre dans le blender est 100 g.
3. Vissez le bloc couteau sur le bol et assurez-vous qu'il soit bien fixé.
4. Retournez le bol et placez-le sur la base. Assurez-vous que les piques s'enfoncent bien dans les cavités de la base. Appuyez sur le bol et tournez-le dans le sens horaire jusqu'à que vous entendiez un « clic ».
5. Branchez l'appareil sur le secteur et appuyez sur le bouton **marche arrêt** pour allumer le blender ou utilisez le bouton **pulse**.
6. Moudre des grains de café prend environ 30 secondes.

Conseil : Utilisez le blender de préférence par tranche de 1 minute et laissez-le reposer 10 minutes après l'utilisation. Ne pas allumer le blender en continu, ceci pourrait endommager le moteur.

6 nettoyage & entretien

Débranchez toujours l'appareil avant de le nettoyer.

- Rincez le bol après utilisation sous l'eau courante.
- L'extérieur de la base peut être essuyé avec un chiffon légèrement humide. Ne pas utiliser de détergents agressifs. Ils pourraient endommager le boîtier.
- **Ne jamais immerger la base dans l'eau ou d'autres liquides.**
- Toutes les pièces - sauf la base - peuvent aller au lave-vaisselle. Les pièces - sauf la base - peuvent être nettoyées dans de l'eau chaude avec un peu de liquide-vaisselle.
- **Avertissement** : les lames sont très tranchantes. Nettoyez tout le bloc couteau et n'essayez pas de démonter les pièces.
- **Attention** : ne jamais nettoyer l'appareil avec un détergent agressif ou une éponge abrasive.
- Séchez soigneusement toutes les pièces et remontez l'ensemble. Attention : ne pas visser complètement le couvercle sur le bol pour éviter les mauvaises odeurs.

Éléments pouvant être nettoyés au lave-vaisselle : couvercle, bol (300 ml); 2 bols (700 ml), bloc couteau et couvercle avec bec verseur.

algemene service- en garantievoorwaarden

Hoe belangrijk service is, hoeven we je niet te vertellen. We ontwikkelen onze producten zodat je er jarenlang onbezorgd plezier van kan hebben. Ontstaat er toch een probleem, dan vinden we dat je direct een oplossing mag verwachten. Daarom bieden we je op onze producten een omruilservice, bovenop de rechten en vorderingen die je op grond van de wet toekomt. Door een product of onderdeel om te ruilen, besparen we je tijd, moeite en kosten.

2 jaar volledige fabrieksgarantie

1. Op alle producten van Inventum krijg je als consument standaard 2 jaar volledige fabrieksgarantie. Binnen deze periode wordt een defect product of onderdeel altijd gratis omgeruild voor een nieuw exemplaar. Om aanspraak te maken op de 2 jaar volledige fabrieksgarantie, kun je teruggaan naar de winkel waar je het product hebt gekocht of contact opnemen met de consumentenservice van Inventum via het contactformulier op www.inventum.eu/service-aanvraag.
2. De garantieperiode van 2 jaar begint te lopen op de datum van aankoop van het product.
3. Voor het recht op garantie dien je een kopie van het originele aankoopbewijs te kunnen overleggen.
4. De garantie geldt uitsluitend bij normaal huishoudelijk gebruik van de Inventum producten binnen Nederland.

Storingen of defecten buiten de garantieperiode

1. In geval van storingen of defecten aan klein huishoudelijke apparatuur of groot huishoudelijke apparatuur buiten de garantieperiode, kan hiervan melding worden gemaakt bij de consumentenservice via het contactformulier www.inventum.eu/service-aanvraag of door te bellen met de consumentenservice.
2. De consumentenservice kan je vragen het product voor onderzoek of reparatie op te sturen. De kosten van verzending zijn voor jouw rekening.
3. Aan het onderzoek naar de mogelijkheid tot repareren zijn kosten verbonden. Je moet hier vooraf toestemming voor geven.
4. Bij groot huishoudelijke apparatuur kan Inventum op jouw verzoek een witgoedmonteur sturen. De voorrijkosten, onderdeel- en materiaalkosten en arbeidsloon worden dan aan je in rekening gebracht.
5. In geval van opdracht tot reparatie moeten de reparatiekosten vooraf worden voldaan. Bij reparatie door een witgoedmonteur, dienen de kosten van de reparatie ter plaatse bij de monteur, bij voorkeur via pinbetaling, te worden afgerekend.

Uitgesloten van garantie

1. De hiervoor genoemde garanties gelden niet in geval van:
 - normale slijtage;
 - onoordeelkundig of oneigenlijk gebruik;
 - onvoldoende onderhoud;
 - het niet in acht nemen van de bedienings- en onderhoudsvorschriften;
 - ondeskundige montage of reparatie door derden of door de consument zelf;
 - door de consument toegepaste niet originele onderdelen;
 - zakelijk of bedrijfsmatig gebruik;
 - het serienummer en/of rating-label is verwijderd.
2. Tevens geldt de garantie niet voor normale verbruiksartikelen, zoals:
 - kneedhaken, bakblikken, (koolstof)filters, etc.;
 - batterijen, lampjes, koolstoffilters, vetfilters enz.;
 - externe verbindingskabels;
 - glazen accessoires en glazen delen zoals ovendeuren;
 - en soortgelijke zaken.
3. Buiten de garantie vallen transportschades, voor zover deze niet door Inventum zijn veroorzaakt. Controleer daarom je nieuwe apparatuur voordat je deze in gebruik neemt. Als je beschadigingen aantreft, dien je deze binnen 5 werkdagen na aankoop te melden bij de winkel waar je het product hebt gekocht, of bij de consumentenservice van Inventum via het contactformulier op de website www.inventum.eu/service-aanvraag. Indien transportschades niet binnen deze termijn worden gemeld, aanvaardt Inventum geen enkele aansprakelijkheid ter zake.
4. Van garantie en/of vervanging zijn uitgesloten: defecten aan, verlies en beschadiging aan het apparaat als gevolg van een gebeurtenis die gewoonlijk verzekerd is onder de inboedelverzekering.

Van belang om te weten

1. Vervanging of herstel van een defect product of een onderdeel daarvan leidt niet tot verlenging van de oorspronkelijke garantietermijn.
2. Indien een klacht ongegrond is, komen alle kosten die daardoor zijn ontstaan voor rekening van de consument.
3. Na verloop van de garantietermijn worden alle kosten voor herstel of vervanging, inclusief administratie-, verzend- en voorrijkosten aan de consument in rekening gebracht.
4. Inventum is niet aansprakelijk voor schade veroorzaakt door van buiten het apparaat ontstane oorzaken, tenzij deze aansprakelijkheid voortvloeit uit dwingendrechtelijke bepalingen.
5. Op deze garantie- en servicevoorwaarden is Nederlands recht van toepassing. Geschillen zullen uitsluitend worden berecht door de bevoegde Nederlandse rechter.

general terms and conditions of service and warranty

We do not need to remind you of the importance of service. After all, we develop our products to a standard so that you can enjoy them for many years, without any concerns. If, nevertheless, there is a problem, we believe you are entitled to a solution straight away. Hence our products come with an exchange service, on top of the rights and claims you are entitled to by law. By exchanging a product or part, we save you time, effort and costs.

2-year full manufacturer's warranty

1. Customers enjoy a 2-year full manufacturer's warranty on all Inventum products. Within this period, a faulty product or part will always be exchanged for a new model, free of charge. In order to claim under the 2-year full manufacturer's warranty, you can either return the product to the shop you bought it from or contact the Inventum customer service department via the form at www.inventum.eu/service-aanvraag.
2. The 2-year warranty period starts from the date the product is bought.
3. In order to claim under the warranty, you must produce a copy of the original receipt.
4. The warranty applies only to normal domestic use of Inventum products within the Netherlands.

Breakdowns or faults outside the warranty period

1. Breakdowns or faults in small or large domestic appliances outside the warranty period, can be reported to the customer services department via the form at www.inventum.eu/service-aanvraag or by calling the customer services department.
2. The customer services department may ask you to send the product for inspection or repair. The costs of dispatch will be at your expense.
3. The inspection to establish whether repair is possible involves a charge. You need to grant your permission for this, in advance.
4. In the event of a large domestic appliance, Inventum, at your request, can send out a service engineer. In that case, you will be charged the call-out costs, as well as parts and labour.
5. In the event of an instruction to repair, the repair costs must be paid in advance. In the event of a repair by a service engineer, the costs of the repair must be settled with the engineer onsite, preferably by means of PIN payment.

Warranty exclusions

1. The following is excluded from the aforesaid warranties:
 - normal wear and tear;
 - improper use or misuse;
 - insufficient maintenance;
 - failure to comply with the operating and maintenance instructions;
 - unprofessional installation or repairs by third parties or the customer himself;
 - non-original parts used by the customer;
 - use for commercial or business purposes;
 - removal of the serial number and/or rating label.
2. In addition, the warranty does not apply to normal consumer goods, such as:
 - dough hooks, baking tins, (carbon) filters, etc.;
 - batteries, bulbs, carbon filters, fat filters etc.;
 - external connection cables;
 - glass accessories and glass parts such as oven doors;
 - and similar items.
3. Transport damage not caused by Inventum is also excluded. Therefore, inspect your new device before starting to use it. If you detect any damage, you must report this to the store where you purchased the product within 5 working days, or to the Inventum customer service department via the form at www.inventum.eu/service-aanvraag. If transport damage is not reported within this period, Inventum does not accept any liability in this respect.
4. The following are excluded from warranty and/or replacement: faults, loss of and damage to the device as a result of an event that is normally insured under the home contents insurance.

Important to know

1. The replacement or repair of a faulty product, or a part thereof, does not lead to an extension of the original warranty period.
2. If a complaint is unfounded, all costs arising from it will be at the customer's expense.
3. Following expiry of the warranty period, all costs of repair or replacement, including administration costs, dispatch and call-out charges, will be charged to the customer.
4. Inventum cannot be held liable for damage caused by external events, unless this liability arises from mandatory statutory provisions.
5. These warranty and service provisions are governed by Dutch law. Disputes will be settled exclusively by the competent Dutch court.

allgemeine service- und garantieberingungen

Wie wichtig Kundenservice ist, brauchen wir Ihnen nicht zu sagen. Wir entwickeln unsere Produkte so, dass Sie jahrelang unbeschwert Freude daran erleben können. Sollte dennoch ein Problem auftreten, dann dürfen Sie unseres Erachtens sofort eine Lösung erwarten. Darum bieten wir Ihnen auf all unsere Produkte einen Umtauschservice an, zusätzlich zu den Rechten und Ansprüchen, die Ihnen gesetzlich zustehen. Durch den Umtausch eines Produktes oder Geräteteils ersparen wir Ihnen Zeit, Mühe und Kosten.

Zwei Jahre volle Werksgarantie

1. Auf alle Produkte von Inventum erhalten Sie als Konsument standardmäßig zwei Jahre volle Werksgarantie. Innerhalb dieses Zeitraums wird ein defektes Produkt oder Geräteteil in jedem Fall gratis gegen ein neues Exemplar umgetauscht. Um Ihren Anspruch auf die zweijährige volle Werksgarantie geltend zu machen, wenden Sie sich an das Geschäft, bei dem Sie das Produkt gekauft haben, oder kontaktieren Sie den Kundenservice von Inventum mittels des Formulars auf der Seite www.inventum.eu/service-aanvraag.
2. Die Garantiezeit von zwei Jahren beginnt am Datum des Ankaufs des Produktes.
3. Zur Geltendmachung des Garantieanspruches ist eine Kopie des Originalkaufbeleges vorzulegen.
4. Die Garantie gilt ausschließlich bei normalem Hausgebrauch der Inventum Produkte innerhalb der Niederlande.

Störungen oder Defekte außerhalb der Garantiezeit

1. Im Falle von Störungen oder Defekten an kleinen oder großen Haushaltsgeräten außerhalb der Garantiezeit kann dies beim Kundenservice mittels des Formulars www.inventum.eu/service-aanvraag oder durch einen Anruf beim Kundenservice gemeldet werden.
2. Der Kundenservice bittet Sie möglicherweise, das Produkt für eine Überprüfung oder Reparatur einzusenden. Die Versandkosten gehen auf Ihre Rechnung.
3. Mit der Überprüfung, ob eine Reparatur möglich ist, sind Kosten verbunden, zu denen Sie im Voraus Ihre Zustimmung geben müssen.
4. Bei großen Haushaltsgeräten kann Inventum auf Ihr Ersuchen hin einen Haushaltsgerätemonteur beauftragen. Die Kosten für die Anfahrt, die Ersatzteile und das Material sowie der Arbeitslohn werden Ihnen dann in Rechnung gestellt.
5. Im Falle eines Reparaturauftrages müssen die Reparaturkosten vorab bezahlt werden. Bei einer Reparatur durch einen Haushaltsgerätemonteur müssen die Kosten der Reparatur vor Ort beim Monteur, vorzugsweise durch elektronische Zahlung, beglichen werden.

Garantieausschluss

1. Die oben genannten Garantien gelten nicht im Falle von:
 - normalem Verschleiß;
 - unsachgemäßem oder zweckwidrigem Gebrauch;
 - unzureichender Wartung;
 - Nichtbeachtung der Bedienungs- und Wartungsvorschriften;
 - unfachmännischer Montage oder Reparatur durch Dritte oder den Konsumenten selbst;
 - Verwendung von Nichtoriginalteilen durch den Konsumenten;
 - geschäftlicher oder gewerblicher Nutzung;
 - Entfernung der Seriennummer und/oder des Typenschildes.
2. Gleichzeitig gilt die Garantie nicht für normale Konsumartikel wie z.B.:
 - Kneten, Backbleche, (Kohlenstoff-)Filter u.Ä.;
 - Batterien, Glühbirnen, Kohlenstofffilter, Fettfilter usw.;
 - externe Verbindungskabel;
 - Glaszubehör und Glasteile wie z.B. Ofentüren;
 - sowie ähnliche Artikel.
3. Nicht von der Garantie abgedeckt sind Transportschäden, sofern diese nicht von Inventum verursacht wurden. Kontrollieren Sie darum Ihr neues Gerät, bevor Sie es in Gebrauch nehmen. Sollten Sie Beschädigungen feststellen, sind diese innerhalb von fünf Werktagen nach Ankauf beim Geschäft zu melden, bei dem Sie das Produkt gekauft haben, oder beim Kundenservice von Inventum mittels des Formulars auf der Seite www.inventum.eu/service-aanvraag. Falls Transportschäden nicht innerhalb dieser Frist gemeldet werden, übernimmt Inventum diesbezüglich keinerlei Haftung.
4. Von der Garantie und/oder einem Ersatz ausgeschlossen sind: Defekte, Verlust oder Beschädigung des Gerätes infolge eines Vorfalls, der normalerweise von der Hausratversicherung abgedeckt ist.

Wichtige Informationen

1. Der Ersatz oder die Ausbesserung eines defekten Produktes oder eines seiner Geräteteile hat nicht eine Verlängerung der ursprünglichen Garantiefrist zur Folge.
2. Falls eine Reklamation unbegründet ist, gehen alle Kosten, die dadurch entstanden sind, auf Rechnung des Konsumenten.
3. Nach Ablauf der Garantiefrist werden alle Kosten für die Ausbesserung oder den Ersatz, einschließlich der Verwaltungs-, Versand- und Anfahrtskosten, dem Konsumenten in Rechnung gestellt.
4. Inventum übernimmt auch keine Haftung für Schäden aus außerhalb des Gerätes entstandenen Ursachen, es sei denn, dass sich diese Haftung aus zwingenden Rechtsvorschriften ergibt.
5. Auf diese Garantie- und Servicebedingungen ist niederländisches Recht anwendbar. Rechtsstreitigkeiten unterliegen ausschließlich dem Urteil des zuständigen niederländischen Richters.

conditions générales de garantie et de service après-vente

Plus besoin de vous dire à quel point le service après-vente est important. Nous développons nos produits pour que vous puissiez en profiter sans souci et avec plaisir pendant de longues années. Si, toutefois, un produit pose des problèmes, nous y remédions immédiatement. C'est pourquoi nous vous offrons un service d'échange pour nos produits, sans oublier les droits et réclamations qui vous reviennent en vertu de la loi. L'échange d'un produit ou d'une pièce vous fait économiser du temps, des efforts et de l'argent.

2 ans de garantie complète de fabrication

1. Une garantie complète de fabrication de 2 ans est accordée au consommateur pour tous les produits d'Inventum. Pendant cette période, un produit défectueux ou une pièce défectueuse peut toujours être échangé(e) gratuitement contre un nouvel exemplaire. Pour pouvoir revendiquer la garantie complète de fabrication de 2 ans, vous pouvez retourner au magasin où vous avez acheté le produit ou contacter le service des consommateurs d'Inventum par le biais du formulaire sur www.inventum.eu/service-aanvraag.
2. La période de garantie de 2 ans commence à courir à partir de la date d'achat du produit.
3. Pour avoir droit à la garantie, il faut remettre une copie du bon d'achat original.
4. La garantie s'applique seulement à un usage ménager normal des produits Inventum aux Pays-Bas.

Pannes ou défauts en dehors de la période de garantie

1. Le signalement de pannes ou de défauts des petits appareils ménagers ou de gros appareils ménagers en dehors de la période de garantie pourra être fait auprès du service des consommateurs par le biais du formulaire www.inventum.eu/service-aanvraag ou en appelant le service des consommateurs.
2. Le service des consommateurs peut vous demander d'envoyer le produit pour examen ou réparation. Les frais d'envoi seront portés à votre compte.
3. Des frais sont liés à l'examen des possibilités de réparation. Il faut en demander l'autorisation préalable.
4. À votre demande, Inventum peut envoyer un monteur en électroménager en cas de gros appareils ménagers. Les frais de déplacement, les frais de la pièce et de matériel et les frais de salaire seront portés à votre compte.
5. En cas de demande de réparation, les frais de réparation devront être payés au préalable. En cas de réparation par un monteur en électroménager, les frais de la réparation sur place par le monteur devront être payés de préférence par paiement PIN.

Sont exclus de la garantie

1. Les garanties précitées ne s'appliquent pas aux cas suivants :
 - L'usure normale ;
 - Une utilisation inappropriée ou abusive ;
 - Un entretien insuffisant ;
 - Un non-respect des prescriptions de commande et d'entretien ;
 - Un montage ou une réparation incompétent(e) effectué(e) par des tiers ou par le consommateur en personne ;
 - Des pièces non originales utilisées par le consommateur ;
 - Un usage commercial ou professionnel ;
 - Le numéro de série et/ou la plaque signalétique est retiré(e).
2. De plus, la garantie ne s'applique pas aux articles de consommation normaux, tels que :
 - Des crochets pétrisseurs, des plaques à pâtisserie, des filtres(carbone), etc. ;
 - Des piles, des lampes, des filtres carbone, des filtres graisse, etc. ;
 - Des câbles de liaison externes ;
 - Des accessoires en verre et des pièces en verre comme les portes de fours ;
 - Et des articles similaires.
3. Les dommages causés par le transport ne sont pas couverts par la garantie, dans la mesure où ils n'ont pas été causés par Inventum. Contrôlez donc votre nouvel appareil avant de l'utiliser. Si le produit est endommagé, il faudra signaler ces dommages dans les 5 jours ouvrables suivant l'achat auprès du magasin où vous avez acheté le produit ou auprès du service des consommateurs par le biais du formulaire sur www.inventum.eu/service-aanvraag. Inventum n'assurera aucune responsabilité, si les dommages causés par le transport ne sont pas signalés dans ce délai.
4. Sont exclus de la garantie et/ou du remplacement : les défauts, la perte et les dommages subis par l'appareil à la suite d'un événement habituellement assuré par l'assurance du mobilier.

Important à savoir

1. Le remplacement ou la réparation d'un produit défectueux ou d'une pièce défectueuse n'entraîne pas un prolongement du délai de garantie initial.
2. Si une réclamation n'est pas fondée, tous les frais occasionnés à cet effet seront portés au compte du consommateur.
3. Une fois que le délai de garantie aura expiré, tous les frais liés à la réparation ou au remplacement, y compris, les frais administratifs, les frais d'envoi et de déplacement, seront portés au compte du consommateur.
4. Inventum n'est pas responsable des dommages causés par des facteurs externes à l'appareil, à moins que cette responsabilité découle de dispositions à caractère impératif.
5. Le droit néerlandais s'applique à ces conditions de garantie et de service après-vente. Les litiges seront exclusivement tranchés par le juge néerlandais compétent.



klein huishoudelijk



witgoed vrijstaand



witgoed inbouw



persoonlijke verzorging

**Inventum Huishoudelijke
Apparaten B.V.**

Meander 861
6825 MH Arnhem
T 0800 -4583688

info@inventum.eu
www.inventum.eu

twitter.com/inventum1908
facebook.com/inventum1908
youtube.com/inventum1908

