

# CARMEN®



Model C5020

---

**Gebruiksaanwijzing**  
**Mode d'emploi**  
**Gebrauchsanweisung**  
**Manual**

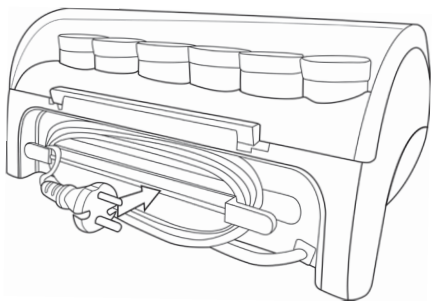

- Extra lang snoer met opbergstelsysteem
- Fil électrique extra long
- Extra lange Schnurr mit Handliche Kabelaufbewahrung
- Extra long cord with easy cord storage

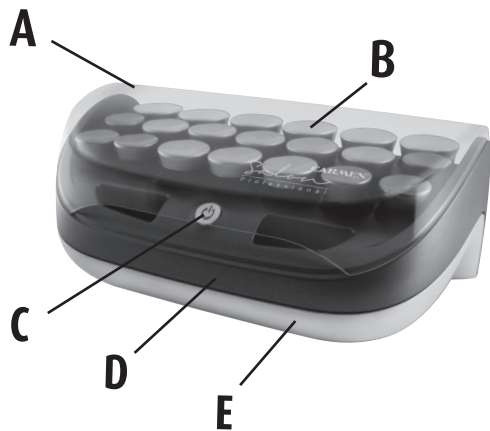

- A - Deksel, Couvercle, Deckel, Lid
- B - Rollers, Rouleau, Roller, Roller
- C - ON/ READY knopje, Interrupteur, Schalter, Switch
- D - Roller behuizing, Boitier porte-bigoudis, Wicklergehäuse, Curler housing
- E - Onderstel behuizing, Base, Basis, Base

## > Voor uw veiligheid

In de gebruiksaanwijzing treft u de veiligheidsinstructies en belangrijke informatie aan voor een goede werking van het apparaat. Lees en bewaar de gebruiksaanwijzing en geef deze, indien van toepassing, mee aan de volgende eigenaar. Alle veiligheidsadviezen zijn ook in uw eigen belang.



## > Belangrijke veiligheidsinstructies

- Het apparaat kan alleen gebruikt worden op het juiste voltage (220-240 volt wisselstroom (AC)).
- De maximale temperatuur kan hoger dan 100°C zijn. Het gebruik van handschoenen kan brandwonden voorkomen.

- **WAARSCHUWING!** Gebruik dit apparaat niet in de buurt van een bad, douche, wastafel of andere vaten met water.
- Er bestaat altijd een risico wanneer het apparaat wordt gebruikt in de buurt van water, ook al staat het apparaat niet aan. Daarom, moet na gebruik van het apparaat in de badkamer altijd de stekker uit het stopcontact worden gehaald. Een aardlekschakelaar met een nominale afschakelstroom van niet meer dan 30 mA op de schakelkast in de badkamer biedt extra bescherming. Laat u zich hierover adviseren door een elektricien.
- Voordat het apparaat wordt gebruikt, dient zowel het apparaat zelf als de bijgeleverde onderdelen grondig te worden nagekeken op eventuele defecten. Wanneer bijvoorbeeld het apparaat is gevallen op een harde ondergrond, dient

het niet meer te worden: zelfs onzichtbare schade kan schadelijke effecten hebben op de operationele veiligheid.

- Het snoer moet regelmatig nagekeken worden op enige vorm van schade. In het geval dergelijke schade wordt gevonden, mag het apparaat niet langer gebruikt worden.
- Gebruik het apparaat niet wanneer buitensporig geweld heeft plaatsgevonden op het snoer.
- Schade kan niet altijd aan de buitenkant van het apparaat opgemerkt worden: het gehele apparaat moet daarom door een gekwalificeerde technicus worden nagekeken voordat het weer gebruikt mag worden.
- Trek de stekker uit het stopcontact:
  - na ieder gebruik
  - wanneer zich tijdens gebruik storingen

voordoën

- voordat u het apparaat schoonmaakt
  - Trek niet aan het snoer als u de stekker uit het stopcontact haalt: houdt altijd de stekker vast.
  - Als het snoer beschadigd is, mag dit uitsluitend door een door de fabrikant aanbevolen reparateur worden vervangen om risico's te voorkomen!
  - De rollers worden erg warm tijdens het gebruik: pak ze alleen vast bij de kunststof uiteindes. Raak niet de binnenkant van de roller aan of de metalen oppervlaktes van de verwarmingselementen.
- Waarschuwing:** er is een gevaar voor brandwonden.
- Dit apparaat kan door kinderen vanaf 8 jaar en ouder en door personen met fysieke, sensorische of mentale beperkingen of met een gebrek aan

ervaring en/of kennis worden gebruikt als zij onder toezicht staan of als zij geïnstrueerd zijn over hoe ze het apparaat veilig kunnen gebruiken, en als zij de potentiële gevaren hebben begrepen. Kinderen mogen niet met dit apparaat spelen. Kinderen mogen het apparaat niet zonder toezicht reinigen of onderhouden.

- **Waarschuwing:** houd alle verpakkingsmaterialen goed weg van kinderen: er bestaat een gevaar van verstikking.
- Verantwoordelijkheid wordt niet aanvaard wanneer schade afkomstig is van onjuist gebruik, of wanneer deze instructies niet worden nageleefd.
- Dit apparaat is alleen bedoeld voor persoonlijk gebruik en niet voor commercieel gebruik. Om te voldoen aan de veiligheidsvoorschriften en om te voorkomen dat gevaren, reparaties

van elektrische apparaten moet worden uitgevoerd door gekwalificeerd personeel, inclusief het vervangen van het snoer. Wanneer reparaties moeten worden uitgevoerd, kunt u het apparaat sturen naar één van onze afdelingen klantenservice. Het adres vindt u op onze website.

## Gebruik

Droog na het wassen uw haar met een handdoek. Kam het haar goed door en gebruik geen haarlak of andere vlambare chemische haarverzorgingsproducten.

De rollers worden verwarmd op de basis. Gebruik de rollers op schoon, droog of handdoekdroog haar. Sterkte van de krullen is afhankelijk van de tijdsduur van inhouden van de krullers en de conditie van uw haar.

## > Carmen Salon Professional

Hartelijk dank voor uw aankoop van de Carmen Salon Professional. Lees deze instructies zorgvuldig door voordat u het apparaat gaat gebruiken en bewaar deze om later na te kunnen slaan.

## > Het apparaat (Krulset)

Naam: Carmen Salon Professional

Model: C5020

Voltage: 220- 240 V- 50Hz

## > Onderdelen van het apparaat

- 6 Jumbo, 8 medium en 6 kleine met fluweel beklede rollers
- ON/READY knopje (soft touch)
- Extra lang snoer met opbergsysteem
- Tourmaline (Negatieve Ionen<sup>®</sup> en Infrarood warmte<sup>®</sup>)
- Indicatie lampje – (rollers snel klaar voor gebruik)
- 20 Clips om de rollers vast te zetten

### \*NEGATIEVE IONEN

Negatieve ionen zorgen bij deze voor een anti-kroes effect in het haar, behoudt de natuurlijke vochtbalans van het haar en sluit de haarschubben

waardoor het haar gezond, glad en zijdeachtig aanvoelt.

### \*INFRAROOD WARMTE

Minder intens dan traditionele warmtebronnen, de golflengte van het infrarood licht dringen direct door in het haar waardoor de buitenste laag van het haar onbeschadigd blijft. Dit maakt het stylen makkelijker en sneller en zorgt voor een gladder, gezonder en meer glanzende look.

## > Gebruiksaanwijzing

- Plaats de Carmen Salon Professional op een harde, hittebestendige ondergrond.
- Aansluiten op het lichtnet. Deksel van de set erop laten totdat het indicatie lampje aangeeft dat de rollers klaar zijn voor gebruik. Het deksel openen.
- Neem een haarlok niet breder dan de lengte van de roller en trek deze rechtstandig van de hoofdhuid.
- Breng de uiteinden van de haarlok op de roller en rol nu, terwijl u de haarlok strak en rechtstandig van de hoofdhuid houdt, naar de hoofdhuid toe. Hoe strakker de roller tegen de hoofdhuid gezet wordt, des te beter het resultaat.
- Neem de bijpassende clip en steek deze dwars over de roller zodat deze stevig op zijn plaats blijft zitten.
- Gebruik de dunne rollers voor kleinere krullen de dikke rollers voor grotere krullen en slagen.
- Haal de stekker uit het stopcontact als alle rollers gebruikt zijn.
- Het is aan te bevelen met een haarlok uit te testen hoe lang de roller in het haar moet blijven voor het gewenste effect. Als uw haar makkelijk

krult kunt u met een korte tijd volstaan. Krult uw haar echter moeilijk dan is het aan te bevelen de rollers in het haar te laten totdat deze zijn afgekoeld. Wanneer het haar nog handdoekdroog is als u de rollers indraait, kunt u nadat alle rollers zijn ingedraaid, het haar met een haardroger nog droog blazen. Dit zorgt voor een optimaal effect.

- Voor extra lange houdbaarheid van de krullen, kunt u voor het indraaien van de rollers een lichte versteviging in het haar aanbrengen.
- Verwijder de rollers door deze voorzichtig tussen duim en wijsvinger aan de uiteinden vast te pakken en zo uit het haar te rollen. Zet de krul met de vingers nu terug in het gemaakte model en laat deze even afkoelen. Dit zorgt voor een optimaal resultaat. Nadat het haar is afgekoeld kunt u het haar met een grove borstel of kam en/of met de vingers in het gewenste model brengen.

## Belangrijk!

Laat het deksel op de set tot de rollers op temperatuur zijn gekomen en gereed voor gebruik. De rollers zijn heet, voorkom aanraking met de huid. Zorg ervoor dat er op alle staafjes een roller staat tijdens het opwarmen. Pas op dat u de staafjes en de bodemplaat niet aanraakt als apparaat aanstaat, deze worden heet.

## > Reiniging en onderhoud

Trek voordat u het apparaat schoonmaakt de stekker uit het stopcontact. Dompel het apparaat nooit onder in water. Zorg ervoor dat het apparaat niet vuil wordt. Neem het apparaat met een vochtige doek af en droog het met een zachte doek. Om haren tussen de staafjes te verwijderen raden wij een dun borsteltje aan. Na

gebruik het deksel weer op de set plaatsen om deze stofvrij weg te bergen.

## > Garantie

De garantietermijn bedraagt 2 jaar, losse onderdelen uitgezonderd. De garantietermijn loopt vanaf de datum van aankoop. Als van de garantieregeling gebruik wordt gemaakt, wordt de garantietermijn daardoor niet verlengd. De garantie geldt voor fabricagefouten en materiaalfouten van de originele onderdelen. Deze garantie geldt niet ten aanzien van normale slijtage en van beschadigingen aan het product ten gevolge van een ongeluk of verkeerd gebruik, misbruik, gevolgen van aan het product aangebrachte wijzigingen of het niet in acht nemen van de gebruiksaanwijzingen, of vereiste technische instructies en/of veiligheidsinstructies.

Deze garantie dekt geen slijtage, of breekbare artikelen zoals glazen of keramische onderdelen. Deze garantie heeft geen invloed op uw wettelijke rechten, noch op uw wettelijke rechten die u als consument heeft onder de toepasselijke wetgeving inzake de aankoop van goederen.

Indien het apparaat gerepareerd moet worden, moet er contact opgenomen worden met de gespecialiseerde dealer.

Gooi uw apparaat nooit weg in de vuilnis. Raadpleeg de geldende gemeentelijke regels of breng het terug naar de handelaar.

Bewaar uw aankoopbon als garantiebewijs. Carmen streeft ernaar om de kwaliteit en het design continu te verbeteren. Daarom behoudt Carmen het recht specificaties van haar producten te wijzigen.



## > Pour votre sécurité

Le mode d'emploi vous donne des consignes de sécurité et des informations importantes, nécessaires au parfait fonctionnement de l'appareil. Lire entièrement le mode d'emploi, le conserver et le cas échéant le transmettre au propriétaire suivant. Toutes les consignes de sécurité sont aussi destinées à votre sécurité personnelle.



## > Important: Consignes de sécurité

- Ne branchez l'appareil que sur le voltage indiqué: courant alternatif 220-240 volt (AC)
- La température peut monter au delà de 100°C. Nous vous conseillons d'utiliser des gants pour éviter des brûlures.

- **AVERTISSEMENT!** Ne pas utiliser cet appareil à proximité d'une baignoire, d'une douche ou d'autres récipients contenant de l'eau.
- Il existe toujours un risque lorsque l'appareil est utilisé à proximité de l'eau, même lorsqu'il est hors tension. Par conséquent, si l'appareil est utilisé dans une salle de bains, retirez toujours la fiche de la prise murale après utilisation. Une protection additionnelle est offerte en montant un interrupteur différentiel avec un courant de déclenchement nominal ne dépassant pas 30 mA, dans l'installation de votre salle de bains. Veuillez consulter un électricien qualifié.
- Avant d'utiliser l'appareil, le corps de l'appareil ainsi que tous les accessoires fixés doivent être contrôlés minutieusement, afin de détecter tout défaut. Par exemple, si l'appareil a chuté



- sur une surface dure, il ne doit plus être utilisé : les dommages même invisibles peuvent avoir des effets négatifs sur la sécurité de fonctionnement de l'appareil.
- Le cordon d'alimentation doit être examiné régulièrement, pour détecter tout défaut. En cas de détection d'un tel défaut/ dommage, l'appareil ne doit plus être utilisé.
  - N'utilisez pas l'appareil si une force excessive a été exercée en tirant sur le cordon d'alimentation.
  - Les dommages ne peuvent pas toujours être détectés de l'extérieur ; par conséquent, l'ensemble de l'unité doit être contrôlé par un technicien qualifié avant d'être à nouveau utilisé.
  - Retirez toujours la fiche de la prise murale
    - après l'utilisation,
    - en cas de dysfonctionnement, et
  - avant de nettoyer l'appareil.
  - Lorsque vous retirez la fiche de la prise murale, ne tirez jamais sur le cordon d'alimentation, mais saisissez la fiche elle-même.
  - En cas d'endommagement du cordon d'alimentation, le faire impérativement remplacer par un centre de réparation agréé par le fabricant afin de prévenir tout danger!
  - Les bigoudis deviennent très chauds durant leur utilisation; manipulez-les uniquement par leurs embouts en plastique, ne touchez pas l'intérieur du bigoudi ou les surfaces métalliques sur les éléments chauffants.  
**Attention:** il existe un risque de brûlure.
  - Cet appareil peut être utilisé par des enfants à partir de 8 ans et des personnes souffrant de troubles moteurs, sensoriels ou mentaux et dénuées d'expérience et/

ou du savoir-faire en la matière s'ils sont sous surveillance ou agissent selon les instructions données quant à l'utilisation de l'appareil et s'ils ont compris les dangers qui en résultent. Il est interdit aux enfants de jouer avec l'appareil. Le nettoyage et l'entretien ne peuvent pas être effectués par des enfants non surveillés.

- Les enfants doivent être surveillés afin de s'assurer qu'ils ne jouent pas avec l'appareil.
- **Attention:** maintenez tout matériau d'emballage hors de portée des enfants : il existe un risque de suffocation.
- Aucune responsabilité n'est acceptée en cas de dommage résultant d'une utilisation inappropriée, ou si ces instructions ne sont pas respectées.
- Cet appareil est conçu pour un usage domestique uniquement, et non pour des

applications commerciales.

Afin de respecter les consignes de sécurité et d'éviter les risques, les réparations d'appareils électriques doivent être effectuées par un personnel qualifié, y compris le remplacement du cordon d'alimentation. Si des réparations sont nécessaires, veuillez envoyer l'appareil à l'un de nos départements de service clientèle. Vous trouverez l'adresse à l'annexe de ce manuel.

### Indications

Après avoir lavé les cheveux, frictionnez-les avec une serviette. Démêlez soigneusement vos cheveux n'utilisez pas de laque ou autres produits de soin capillaire chimiques qui sont légèrement inflammables.

## > Carmen Salon Professional

Nous vous remercions d'avoir acheté notre nouveau Carmen Salon Professional. Veuillez lire ces instructions soigneusement avant l'emploi et les conserver dans un endroit sûr pour être consulté ultérieurement.

## > Caractéristiques de l'appareil (set à bigoudis)

Désignation: Carmen Salon Professional

Modèle: CS020

Tension: 220- 240 V- 50Hz

## > Éléments de l'appareil

- 6 Jumbo, 8 moyennes et 6 petits rouleaux chauffants recouverts de velours
- Indicateur ON/ READY - CHALEUR RAPIDE - les rouleaux sont rapidement prêts pour l'utilisation
- Fil électrique extra long
- Tourmaline (Ions négatifs\* et Chaleur infrarouge\*)
- Indicateur prêt à utiliser
- 20 pinces

### \*IONS NÉGATIFS

Les ions négatifs apportent aux cheveux un effet anti-frisottis, maintiennent l'équilibre d'hydratation naturel des cheveux et referment les cuticules pour des cheveux sains, lisses et soyeux.

### \*CHALEUR INFRAROUGE

Moins intenses que les sources de chaleur traditionnelles, les ondes de la lumière infrarouge pénètrent directement dans les cheveux, sans endommager leur couche externe. Résultat: des cheveux qui se coiffent plus facilement et plus vite, avec un look plus lisse, sain et brillant.

## > Mode d'emploi

- Placez le set sur une surface solide et résistante à la chaleur (donc pas sur un lit).
- Branchez l'appareil dans une prise de courant. Laissez le couvercle sur le set jusqu'à ce que les rouleaux soient bien chauds.
- Brossez bien vos cheveux en enlevant les noeuds éventuels. Ne prenez pas une mèche de cheveux plus large que le rouleau; tirez la mèche bien à la verticale par rapport au cuir chevelu.
- Enroulez les pointes de la mèche autour du rouleau et roulez en tirant sur bien les cheveux; roulez en direction du cuir chevelu et perpendiculairement à celui-ci. Plus le rouleau est bien fixé contre le cuir chevelu meilleur sera le résultat.
- Prenez les épingles correspondantes en piquez-les dans le rouleau de façon à bien le fixer.
- Utilisez les petits rouleaux pour des petites boucles et les gros rouleaux

pour des grosses boucles ou des ondulations.

- Débranchez le set lorsque tous les rouleaux sont utilisés.
- Il est préférable de faire d'abord un test afin de savoir combien de temps les rouleaux doivent rester en place pour obtenir le résultat souhaité. Si vos cheveux bouclent facilement, il vous suffira de quelques minutes dans le cas contraire il vaut mieux laisser les rouleaux jusqu'à ce qu'ils refroidissent. Si vos cheveux sont encore un peu humides lors de l'enroulement, vous pouvez (après avoir mis tous les bigoudis) les sécher avec un sèchecheveux. Le résultat en sera optimal.
- Pour maintenir votre coiffure plus longtemps, vous pouvez, avant d'enrouler les cheveux, utiliser un léger fixateur.
- Pour enlever les rouleaux, prenez entre le pouce et l'index les côtés du rouleau et tournez avec précaution celui-ci de façon à ce que la mèche se déroule. Laissez la boucle tomber et attendez qu'elle refroidisse (ceci est important pour maintenir les boucles plus longtemps). Dès que vos cheveux sont secs, vous pouvez les brosser avec une grosse brosse, un peigne ou vos doigts en fonction du modèle désiré.

## Important!

Laissez le couvercle jusqu'à ce que les rouleaux soient à la température désirée et prêts à l'emploi.

Les rouleaux étant brûlants, évitez le contact avec le cuir chevelu; éventuellement mettre du coton sous les rouleaux si ces derniers sont trop chauds.

Pendant que les rouleaux chauffent, prenez soin à ce que sur tous les bâtonnets soit déposé un rouleau.

Faites attention également de pas toucher le plateau et les bâtonnets du set lors du réchauffement car ils sont brûlants.

## > Nettoyage et entretien

Débranchez le set. Ne jamais plonger l'appareil et lesrouleaux entier dans l'eau. Prenez-soin que l'appareil ne devienne pas sale. Nettoyez l'appareil et les bigoudis avec un chiffon humide et essuyez avec un chiffon doux. Pour enlever les cheveux déposés sur les bâtonnets, nous vous conseillons d'utiliser une petite brosse.

## > Garantie

Deux ans de garantie, sauf pièces détachées. Le droit à la garantie commence le jour de l'achat. Une prestation de garantie n'entraîne pas la prolongation de la période de garantie. La garantie est valable pour les pièces d'origine en cas de défaut de fabrication ou de matériaux. Cette garantie n'inclut pas de même que l'usure normale et les dégâts causés à l'appareil suite à un accident, une mauvaise utilisation, une utilisation abusive, une modification du produit ou une utilisation ne respectant pas les consignes techniques et/ou de sécurité.

Cette garantie ne couvre naturellement pas l'usure par la détérioration naturelle, ni les éléments cassables, tels que les articles en verre ou en céramique, les ampoules, etc. Cette garantie n'affecte pas vos droits statutaires, ni tout droit légal que vous pourriez avoir en tant que consommateur dans le cadre de la législation nationale en vigueur régissant l'achat de biens.

Si des réparations sont nécessaires, veuillez contacter votre magasin spécialisé.

Consultez la réglementation municipale en vigueur ou rapportez l'appareil chez le vendeur. Conservez le bon d'achat comme preuve pour la garantie. Carmen s'efforce d'améliorer en permanence la qualité et la conception de ses produits. Carmen se réserve par conséquent le droit de modifier les caractéristiques de ses produits.



## > Für Ihre Sicherheit

Die Bedienungsanleitung vermittelt Ihnen wichtige Sicherheitshinweise und Informationen, die zum einwandfreien Betrieb des Gerätes erforderlich sind. Die Anleitung vollständig lesen, aufbewahren und ggf. an Nachbesitzer weitergeben. Alle Sicherheitshinweise dienen stets auch Ihrer persönlichen Sicherheit.



## > Wichtige Sicherheitshinweise

- Das Gerät nur an Wechselstrom 220/240 Volt anschließen.
- Die maximale Temperatur höher als 100°C sein. Die Verwendung von Handschuhen ist eine gute Wahl für die Prävention von Verbrennungen.

- **WARNUNG!** Dieses Gerät nicht in der Nähe von Badewannen, Duschwannen oder anderen Gefäßen benutzen, die Wasser enthalten.
- Bei der Verwendung in der Nähe von Wasser besteht immer ein Gefährdungsrisiko, auch wenn das Produkt ausgeschaltet ist. Wenn das Produkt daher in einem Badezimmer verwendet wird, ziehen Sie nach Gebrauch immer den Netzstecker aus der Steckdose. Weiterer Schutz wird mit einem Fehlerstromschutzschalter mit einem Bemessungsdifferenzstrom unter 30 mA im Badezimmer erreicht. Bitten wenden Sie sich dazu an einen Elektriker.
- Vor Verwendung des Produkts, sollten das Hauptgehäuse und alle weiteren Teile gründlich nach Beschädigungen untersucht werden. Wenn das Gerät beispielsweise auf einen harten Untergrund gefallen ist, darf

es nicht mehr verwendet werden: auch unsichtbare Schäden wirken sich nachteilig auf die Betriebssicherheit aus.

- Das Stromkabel sollte regelmäßig auf Schäden hin überprüft werden. Wenn eine Beschädigung entdeckt wird, darf das Gerät nicht mehr benutzt werden.
- Verwenden Sie das Gerät nicht, wenn am Stromkabel einmal mit zu viel Gewalt gezogen wurde.
- Schäden sind nicht immer von außen erkennbar; das gesamte Gerät sollte daher von einem geschulten Techniker überprüft werden, bevor es wieder verwendet wird.
- Ziehen Sie immer den Netzstecker aus der Steckdose
  - nach Verwendung
  - nach Verwendung
  - vor der Reinigung des Geräts.
- Wenn der Netzstecker aus der Steckdose

gezogen wird, ziehen Sie niemals an der Schnur, sondern greifen immer den Stecker selbst.

- Bei Beschädigung des Netzkabels darf dieses nur durch eine vom Hersteller benannte Reparaturwerkstatt ersetzt werden, um eine Gefährdung zu vermeiden!
- Die Wickler werden im Betrieb sehr heiß. Fassen Sie sie nur an den Kunststoffrändern an und berühren Sie nicht die Innenseite der Wickler oder die Metalloberflächen der Heizelemente.
 

**Achtung:** Es besteht Verbrennungsgefahr.
- Dieses Gerät kann von Kindern ab 8 Jahren und darüber und von Personen mit reduzierten physischen, sensorischen oder mentalen Fähigkeiten oder Mangel an Erfahrung und/oder Wissen benutzt werden, wenn sie überwacht oder unterwiesen wurden, bezüglich des sicheren Gebrauchs

des Gerätes und die darausresultierenden Gefahren verstanden haben. Kinder dürfen nicht mit dem Gerät spielen. Reinigung und Benutzerwartung dürfen nicht durch Kinder ohne Überwachung durchgeführt werden.

- Kinder sollten beaufsichtigt werden, damit sie nicht mit dem Gerät spielen.
- **Achtung:** Bewahren Sie das Verpackungsmaterial außerhalb der Reichweite von Kindern auf: es besteht Erstickungsgefahr.
- Bei Schäden, die sich aus nicht sachgemäßer Bedienung oder der Nichteinhaltung dieser Anweisungen ergeben, kann keine Verantwortung übernommen werden.
- Dieses Gerät eignet sich nur für den häuslichen Gebrauch und nicht für die kommerzielle Verwendung.

Um den Sicherheitsbestimmungen zu entsprechen und Risiken zu vermeiden,

müssen Reparaturen an elektrischen Geräten, auch der Austausch des Stromkabels, von geschultem Personal durchgeführt werden. Wenn Reparaturen notwendig sind, schicken Sie das Gerät bitte an eine unserer Kundendienstabteilungen. Die Adresse befindet sich im Anhang dieses Handbuchs.

### Gebrauchsanweisung

Nach dem Waschen zuerst die Haare gut abtrottieren. Kammern Sie Ihr Haar gründlich durch, benutzen Sie kein Haarspray oder andere chemische Haarpflegeprodukte die leicht entflammbar sind.

Die Lockenwickler werden auf der Basis aufgeheizt. Verwenden Sie sie auf sauberem, trockenem oder handtuchtrockenem Haar. Die Form der Locken hängt von der Anwendungsdauer des Lockenwicklers und dem Zustand der Haare ab.



## > Carmen Salon Professional

Vielen Dank, dass Sie sich die neue Carmen Salon Professional. angeschafft haben. Lesen Sie diese Hinweise vor Gebrauch sorgfältig durch und heben Sie sie für später zum Nachlesen auf.

## > Das Gerät (Kruset)

Bezeichnung: Carmen Salon Professional

Modell: C5020

Spannung: 220- 240 V- 50Hz

## > Geräteelemente

- 6 große, 8 mittlere und 6 kleine, mit Samt verkleidete Lockenwickler
- ON/READY-Anzeigelampe – FAST HEAT – schnelles Aufheizen der Wickler
- Extra lange Schnurr mit Handliche Kabelaufbewahrung
- Tourmaline (Negative Ionen<sup>®</sup> und Infrarotwärme<sup>™</sup>)
- Zeigt an wenn bereit
- 20 Metallnadeln

### <sup>™</sup>NEGATIVE IONEN

Negative Ionen sorgen für einen Antikräuseleffekt im Haar, gleichzeitig behält die Feuchtigkeit des Haars ihr natürliches Gleichgewicht und werden Schuppen vermieden. So fühlt sich das Haar gesund und seidig glatt an.

### <sup>™</sup>INFRAROTWÄRME

Weniger intensiv als traditionelle Wärmequellen. Die Wellenlängen des Infrarotlichts dringen sofort zum gesamten Haar durch, daher bleibt die äußerste Haarschicht unbeschädigt. So wird das Stylen einfacher und schneller und entsteht ein glatter, gesunder und glänzender Look.

## > Hinweise zur Bedienung

- Stellen sie den Carmen Salon Professional auf festem, hitzebeständigem Untergrund auf.
- Ans Stromnetz anschließen. Den Deckel des Sets geschlossen lassen, bis die Anzeigelampe die Einsatzbereitschaft kundtut. Den Deckel öffnen.
- Nehmen Sie eine Haarlocke, nicht breiter als der Wickler, und ziehen Sie diese senkrecht von der Kopfhaut.
- Bringen Sie die Enden der Haarlocke auf den Wickler und wickeln Sie jetzt, während Sie die Haarlocke gestrafft und senkrecht von der Kopfhaut halten, in Richtung der Kopfhaut.  
Je straffer der Wickler gegen die Kopfhaut gesetzt wird, desto besser wird das Ergebnis.
- Nehmen Sie den passenden Clip und stecken Sie diesen quer über den Wickler, sodaß dieser fest an seinem Platz bleibt. Metallnadeln dienen als zusätzliche Befestigung um die Wickler.
- Verwenden Sie die dünnen Wickler für kleinere Locken und die dicken Wickler für größere Locken und Wellungen.
- Ziehen Sie, wenn alle Wickler aufgebraucht sind, den Stecker aus der Steckdose.
- Es empfiehlt sich, an einer Haarlocke zu testen, wie lange der Wickler im

Haar verbleiben muß, um den gewünschten Effekt zu erzielen. Wenn sich Ihr Haar leicht lockt, genügt eine kürzere Zeit. Läßt sich Ihr Haar jedoch schwer in Lockenform bringen, dann ist es ratsam, die Lockenwickler so lange im Haar zu lassen, bis diese abgekühlt sind. War das Haar noch handtuchtrocken, als Sie die Wickler hineinrollten, dann können Sie nach Einrollen aller Wickler die Haare mit einem Fön trocknen. Auf diese Weise ergibt sich ein optimaler Effekt.

- Zum Erzielen einer extra langen Haltbarkeit der Locken können Sie vor dem Einrollen der Wickler eine leichte Verstärkung in das Haar geben.
- Entfernen Sie die Wickler, indem Sie diese vorsichtig zwischen Daumen und Zeigefinger an den Enden ergreifen und so aus dem Haar rollen. Bringen Sie nun mit den Fingern die Locke in die hergestellte Form und lassen Sie es abkühlen. Dies sorgt für ein optimales Ergebnis. Nachdem das Haar abgekühlt ist, können Sie es mit einer groben Bürste oder Kamm und/oder mit den Fingern in die gewünschte Form bringen.

## Wichtig!

Öffnen Sie den Deckel des Sets erst, wenn die Wickler die Betriebstemperatur erreicht haben und einsatzbereit sind.

Die Wickler sind heiß – vermeiden Sie jegliche Berührung. Achten Sie darauf, daß beim Aufheizen auf allen Stäben ein Wickler sitzt. Passen Sie auf, daß Sie die Stäbe und die Bodenplatte nicht berühren, wenn das Gerät angeschaltet ist – sie werden heiß.

## > Reinigung und Wartung

Ziehen Sie vor jeder Reinigung den Stecker aus der Steckdose. Tauchen

Sie das Gerät nie ins Wasser. Sorgen Sie dafür, daß das Gerät nicht verschmutzt. Wischen Sie es mit einem feuchten und danach mit einem trockenen, weichen Tuch ab. Zum Entfernen von Haaren aus den Stäben empfehlen wir die Verwendung einer dünnen Bürste. Nach der Nutzung schließen Sie wieder den Deckel des Sets, um es staubgeschützt wegstellen zu können.

## > Garantie

Die Garantiefrist beträgt 2 Jahre, gilt jedoch nicht für lose Einzelteile. Der Garantieanspruch beginnt mit dem Tage des Kaufes. Eine Garantieleistung bewirkt keine Verlängerung der Garantiefrist. Die Garantie gilt auf Originalteile für Fabrikations- oder Materialfehler. Die Garantie erstreckt sich nicht auf normale Abnutzung oder Schäden am Produkt, die auf Unfälle oder fehlerhafte Verwendung, Missbrauch, Änderungen am Produkt oder unsachgemäßen Gebrauch entgegen den technischen oder Sicherheitshinweisen zurückzuführen sind. Bei notwendigen Reparaturen setzen Sie sich bitte mit Ihrem Fachgeschäft in Verbindung. Diese Garantie erstreckt selbstverständlich nicht auf Verschleiß und Abnutzung, aber auch nicht auf empfindliche Teile wie Glas, Keramik, Leuchten usw. Diese Garantie berührt nicht Ihre gesetzlichen Rechte oder andere Rechte als Verbraucher in Bezug auf den Verkauf von Verbraucherprodukten. Werfen Sie das Gerät nie weg. Wenden Sie sich diesbezüglich an die für die Müllabfuhr zuständige kommunale Anstalt oder geben Sie es Ihrem Händler zurück. Heben Sie den Kassenzettel als Garantieschein sorgfältig auf. Carmen strebt nach einer kontinuierlichen Verbesserung von Qualität und Design. Darum behält sich Carmen das Recht auf Änderung der Spezifikationen ihrer Produkte vor.



## > For your safety

The instructions include safety guidelines and other information important for the proper functioning of the appliance. Please read the instructions carefully and keep them in a safe place. If the appliance changes hands, be sure to give the instructions to the new owner. It is in your own interests to follow all safety guideline



## > Important safety instructions

- The appliance may only be used with the correct voltage (220-240 volt alternating current (AC))
- The max temperature can be over 100°C. Gloves are good choice in using in order to avoid getting scalded.

- **Caution!** Do not use the appliance in the vicinity of a bath, shower or swimmingpool, over a washbasin filled with water or any other receptacle containing water. Protect the appliance from moisture and splashing water and do not operate it with wet hands.
- There is always a risk when the appliance is operated near water even when it is switched off. Therefore, if the appliance is being used in a bathroom always remove the plug from the wall socket after use. Additional protection is offered by fitting an earth-leakage circuitbreaker with a rated tripping current not exceeding 30mA into your bathroom installation. Please consult a qualified electrician.
- Before the appliance is used, the main body as well as any attachments fitted should be checked thoroughly for any

defects. If the appliance, for instance, has been dropped onto a hard surface, it must no longer be used: even invisible damage may have adverse effects on its operational safety.

- The power cord should be regularly examined for any signs of damage. In the event of such damage being found, the appliance must no longer be used.
- Do not operate the appliance if excessive force has been used to pull the power cord. Damage cannot always be detected from the outside; the entire unit should therefore be checked by a qualified technician before it is used again.
- Always remove the plug from the wall socket
  - after use,
  - in case of any malfunction, and
  - before cleaning the appliance.

- When removing the plug from the wall socket, never pull on the power cord; always grip the plug itself. If the connecting cable is damaged, it should only be replaced by a service agent recommended by the manufacturer in order to prevent any danger! The curlers get very hot during operation; handle them only by their plastic rims, and do not touch the inside of the curler or the metal surfaces on the heating elements.  
**Caution:** there is a danger of burns.
- This appliance can be used by children from the age of 8 up as well as by persons with reduced physical, sensory or mental abilities or with lacking experience and/ or knowledge, if these persons are supervised or have been instructed how to use the appliance in a safe way and have understood the hazards which could

arise from using it. Children must not play with the appliance. Cleaning and user maintenance must not be carried out by children unless they are supervised.

- Children should be supervised to ensure that they do not play with the appliance.
- **WARNING!** Do not use this appliance near bathtubs, showers, basins or other vessels containing water.
- No responsibility is accepted if damage results from improper use, or if these instructions are not complied with.
- This appliance is intended for domestic use only and not for commercial applications. In order to comply with safety regulations and to avoid hazards, repairs of electrical appliances must be carried out by qualified personnel, including the replacement of the power cord. If repairs are needed, please send

the appliance to one of our customer service departments. The address can be found in the appendix to this manual.

### Instructions

Dry your hair using a towel after washing. Comb your hair thoroughly and do not use any hair spray or other flammable chemical hair care products.

The rollers are heated on the base. Use the rollers on clean, dry or towel dried hair. The strength of the curls will depend on the time that the curlers have been kept in and the condition of your hair.

## > Carmen Salon Professional

Thank you for purchasing the Carmen Salon Professional. Please read these instructions carefully before using the product and keep them in a safe place for future reference.

## > The product (Hair setter)

Name: Carmen Salon Professional

Model: C5020

Voltage: 220- 240 V- 50Hz

## > Part of the appliance

- 6 jumbo, 8 medium and 6 small rollers covered in velvet
- ON/ READY indication light – FAST HEAT – rollers ready for use quickly
- Extra long cord with easy cord storage
- Tourmaline (Negative Ions\* and Infrared heat\*)
- Indicates when ready
- 20 standard clips

### \*NEGATIVE IONS

Negative ions ensure an anti-frizz effect in the hair, retain the natural moisture balance of the hair and seal the hair cuticles, making the hair feel healthy, smooth and silky.

### \*INFRARED HEAT

Less intense than traditional heat sources, the wavelength of the infrared light penetrates straight into the hair as a result of which the outer layer of the hair remains undamaged. This makes styling easier and faster and ensures a smoother, healthier and shinier look.

## > Instructions for use

- Place the Carmen Salon Professional on a hard, heat-resistant base.
- Connection to the electric mains. Leave the cover of the set on it until the indication light indicates that the rollers are ready for use. Open the cover.
- Take a lock of hair that is no wider than the length of the roller and pull it perpendicular to your scalp.
- Put the ends of the lock of hair on the roller and now roll towards the scalp while holding the lock of hair tight and perpendicular to the scalp. The tighter the roller is put against the scalp, the better the result.
- Take the matching clip and stick it straight over the roller so that it stays firmly in its place.
- Use the thin rollers for smaller curls and the thick rollers for larger curls and loops.
- Remove the plug from the socket once all the rollers have been used.
- We recommend testing how long the roller should stay in the hair for the required effect using a lock of hair. If your hair curls easily, a short period of time will be enough. If, however, your hair does not curl easily, we recommend leaving the rollers in your hair until they have cooled down. When your hair is still towel dry when you wrap your hair around the

rollers, you can blow dry your hair with a hair drier when all your hair has been rolled around the rollers. This will give the best effect.

- To ensure that the curls stay in for an extra long time you can apply a light hair strengthening product in your hair before you roll your hair around the rollers.
- Remove the rollers by carefully holding the ends between your thumb and forefinger and rolling them like this out of your hair. Next, put the curl back in the created hair style using your fingers and allow it to cool down for a few seconds. This will give the best result. Once your hair has cooled down, you can set your hair in the hair style you want using a brush or comb and/or your fingers.

#### **Important!**

Do not remove the cover from the set until the rollers are at the correct temperature and ready for use. The rollers are hot and, therefore, avoid having your skin come in contact with them. Ensure that that there is one roller on all of the posts when the rollers are being heated. Ensure you do not touch the posts and the bottom plate when the appliance is switched on since they become hot.

## > **Cleaning and maintenance**

Remove the plug from the socket before you clean the appliance. Never submerge the appliance in water. Ensure that the appliance does not become dirty. Wipe the appliance using a moist cloth and dry it with a soft cloth. We recommend using a thin brush to remove hair from between the posts. Again place the cover on the set after use to store it dust-free.

## > **Guarantee**

The guarantee covers this product for a period of 2 years, with the exception of individual parts, beginning on the date of original purchase. Use of the guarantee does not result in extension of the guarantee period. The guarantee covers manufacturing faults and material faults in original parts. This guarantee does not include normal wear and tear and damage to the product by accident or misuse, abuse, alteration to the product or use inconsistent with the technical and/or safety instructions required. If your product requires repair, you should contact an authorized service dealer. Never dispose of your appliance with the regular household waste. Follow the waste disposal regulations for your locality or return your appliance to the retailer. Retain the retailer's receipt as proof of purchase. Never dispose of your appliance with the regular household waste. Follow the waste disposal regulations for your locality or return your appliance to the retailer. Retain the retailer's receipt as proof of purchase. Carmen has a policy of continuous improvement in product quality and design. Carmen therefore reserves the right to change the specifications of its products at any time.



# CARMEN®

Carmen Salon Professional  
model C5020

---

## **Glen Dimplex BV**

Saturnus 8  
8448 CC Heerenveen  
Nederland

**NL**

Tel: +31 (0)513 78 98 40  
Fax: +31 (0)513 78 98 41  
Service: +31 (0)513 78 98 58  
[www.carmen.nl](http://www.carmen.nl)  
[info@glendimplex.nl](mailto:info@glendimplex.nl)

**B**

[www.carmen-personalcare.be](http://www.carmen-personalcare.be)  
[info@glendimplex.be](mailto:info@glendimplex.be)