

# LivingColors

Generation2

Led Lamp

69175\*\*\*/\*\*

69176\*\*\*/\*\*



# PHILIPS



## Content

EN.....19	ES.....44	HU.....71	SL.....97
FR.....22	PT.....47	LV.....74	MK.....100
DE.....25	IT.....51	LT.....77	BG.....104
NL.....29	EL.....54	ET.....80	HR.....107
NO.....32	TR.....58	RU.....83	SR.....110
DA.....35	PL.....61	UK.....87	AR.....114
SV.....38	CS.....64	KK.....90	
FI.....41	SK.....67	RO.....94	

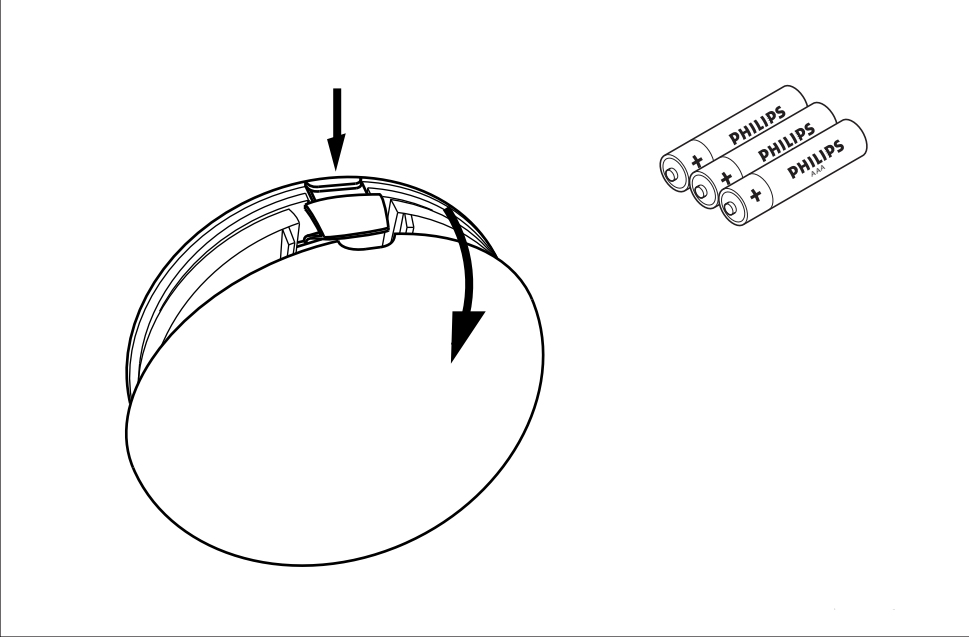
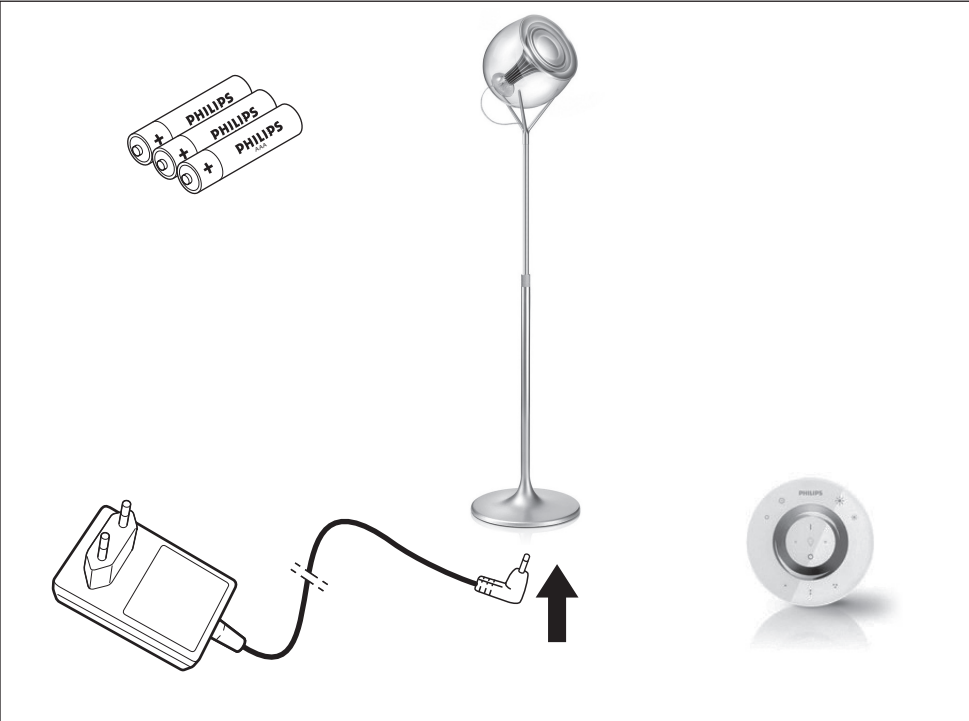

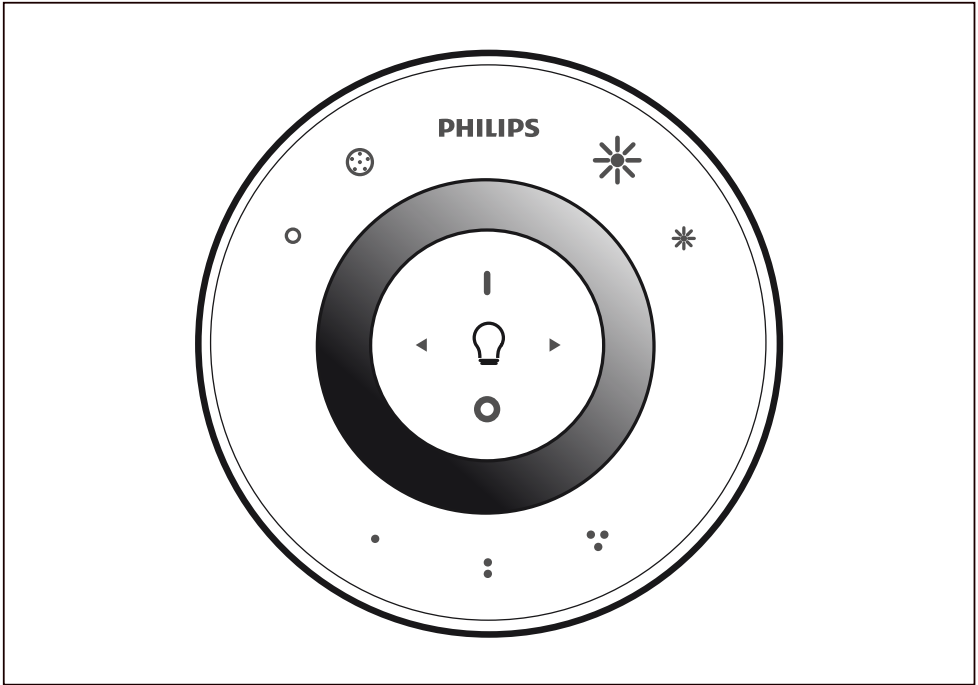

EN	Remote Control
	Light Selection
	Light Selection Indicator
	Off/On
	Colour selection
	Saturation Up Saturation Down
	Dim Up Dim Down
	Scene Buttons

FR	Télécommande
	Sélection lampe
	Témoin de sélection de lampe
	Off/On
	Sélection couleur
	Saturation + / Saturation -
	Luminosité + Luminosité - (gradation)
	Boutons d'ambiance

DE	Fernbedienung
	Lichtauswahl
	Anzeige für die Lichtauswahl
	Aus/Ein
	Farbauswahl
	Sättigung erhöhen Sättigung verringern
	Hochdimmen Herunterdimmen
	Moditasten

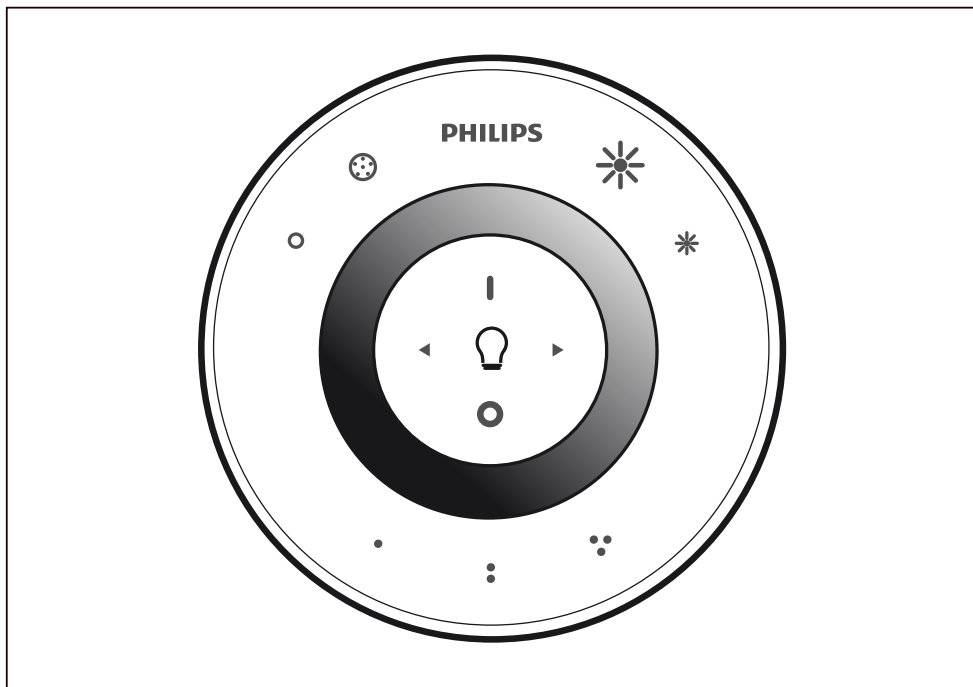

NL	Remote Control
	Lichtselectie
	Lampselectie-indicator
	Uit / Aan
	Kleurselectie
	Minder wit Meer wit
	Hogere lichtintensiteit Lagere lichtintensiteit
	Scèneknoppen

NO	Fjernkontroll
	Valg av lys
	Lysvelgerindikator
	Av/på
	Valg av farge
	Mer metning Mindre metning
	Sterkere dimming Svakere dimming
	Sceneknapper

DA	Fjernbetjening
	Valg af pære
	Indikator for valg af pære
	Fra/Til
	Farvevalg
	Mætning op Mætning ned
	Blænd op Blænd ned
	Sceneknapper

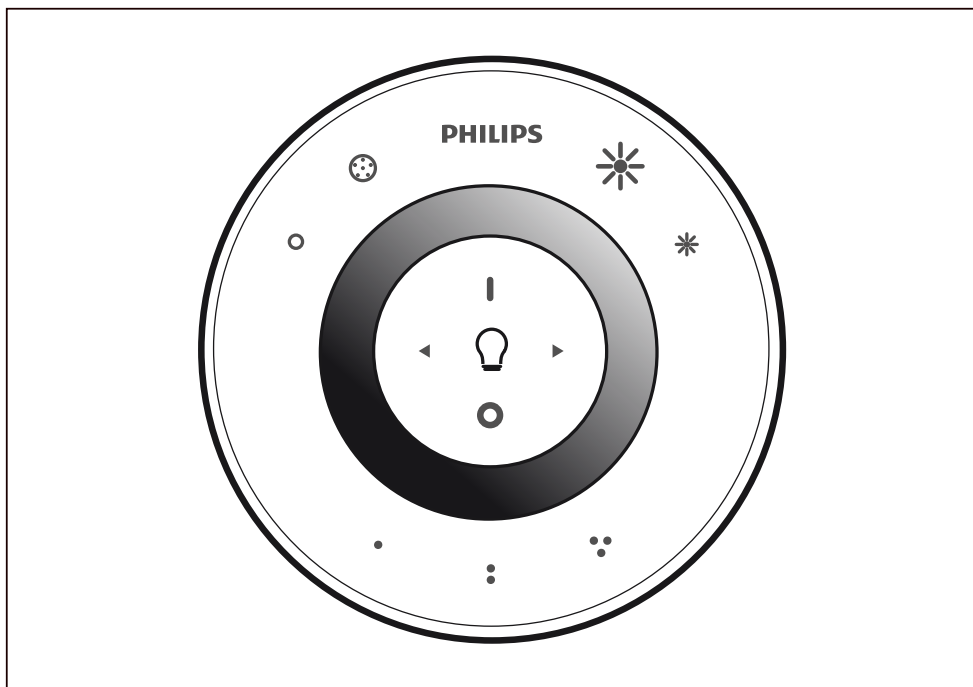

SV	Fjärrkontroll
	Belysningsalternativ
	Light Selection Indicator
	Av / På
	Färgalternativ
	Mer färgmättad Mindre färgmättad
	Dimma upp Dimma ned
	Knappar för belysningseffekt

FI	Kaukosäädin
	Valon valinta
	Valon valinnan merkkivalo
	Pois/Käytössä
	Värin valinta
	Lisää/vähemmän värikylläisyyttä
	Lisää/vähemmän voimakkuutta
	Valaistuspainikkeet

ES	Fernbedienung
	Selección de luz
	Anzeige für die Lichtauswahl
	Encendido / apagado
	Selección de color
	Aumento de saturación Disminución de saturación
	Aumento de intensidad Disminución de intensidad
	Botones para crear ambiente

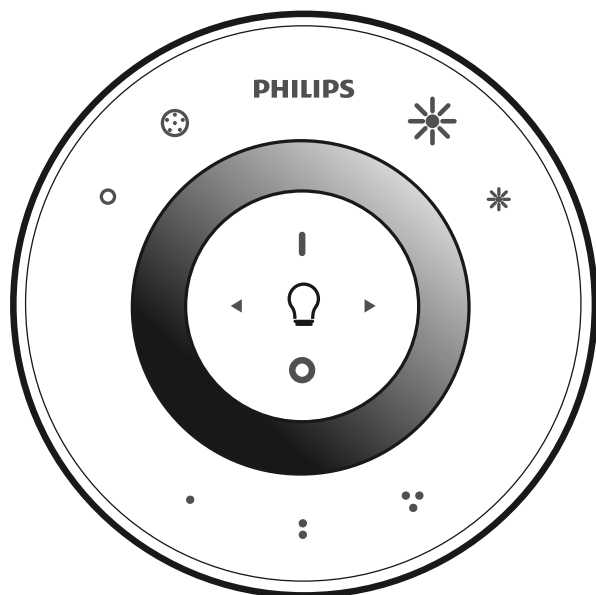

PT	Telecomando
	Seleção de luz
	Indicador de seleção da luz
	Desligar/ Ligar
	Seleção de cor
	Aumentar a saturação Diminuir a saturação
	Aumentar a intensidade da luz Diminuir a intensidade da luz
	Botões de efeitos de luz

IT	Telecomando
	Seleziona luce
	Indicatore di scelta della luce
	Off/On
	Seleziona colore
	Aumento/ diminuzione saturazione
	Aumento/ diminuzione intensità luminosa
	Pulsanti combinazioni luminose

EL	Τηλεχειριστήριο
	Επιλογή φωτός
	Ενδεικτική λυχνία επιλογής φωτός
	Off/On
	Επιλογή χρώματος
	Αύξηση / μείωση κορεσμού
	Αύξηση / μείωση έντασης φωτός
	Κουμπιά σκηνής

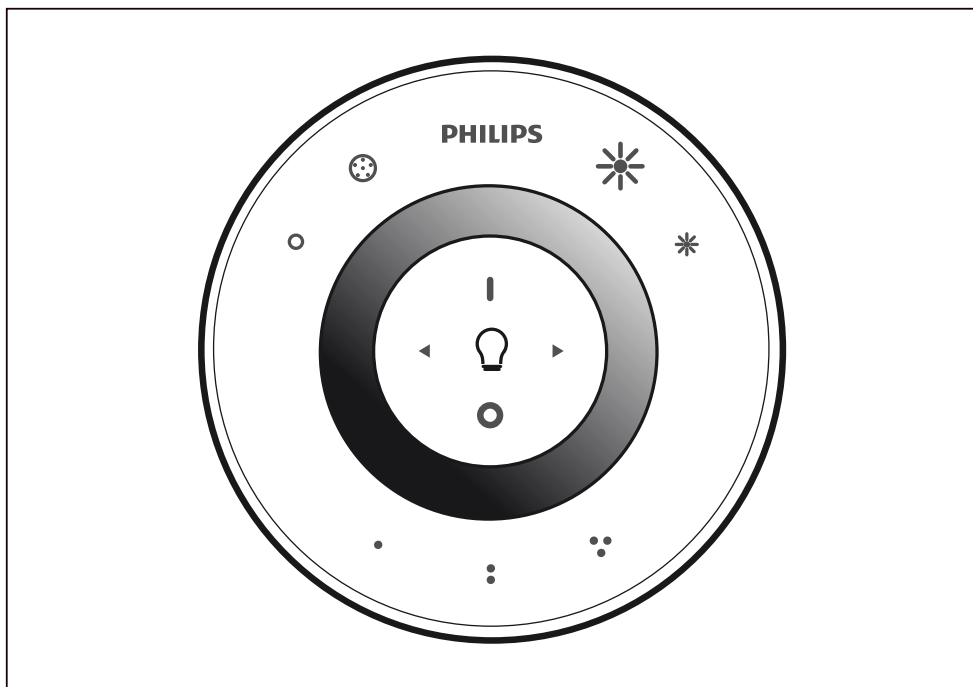

TR	Uzaktan kumanda
	Işık seçimi
	Işık seçimi göstergesi
	Kapalı / Açık
	Renk seçimi
	Doğunluk artırma Doğunluk azaltma
	Işık açma Işık kısma
	Sahne düğmeleri

PL	Pilot zdalnego sterowania
	Wybór światła
	Wskaźnik wyboru światła
	Wyt. / Wł.
	Wybór koloru
	Zwiększenie nasycenia Zmniejszenie nasycenia
	Jaśniejsze światło Ciemniejsze światło
	Przyciski efektów

CS	Dálkový ovladač
	Výběr světla
	Indikátor výběru světla
	Off/On
	Výběr barvy
	Zvýšení sytosti Snížení sytosti
	Větší ztlumení Menší ztlumení
	Tlačítka scény



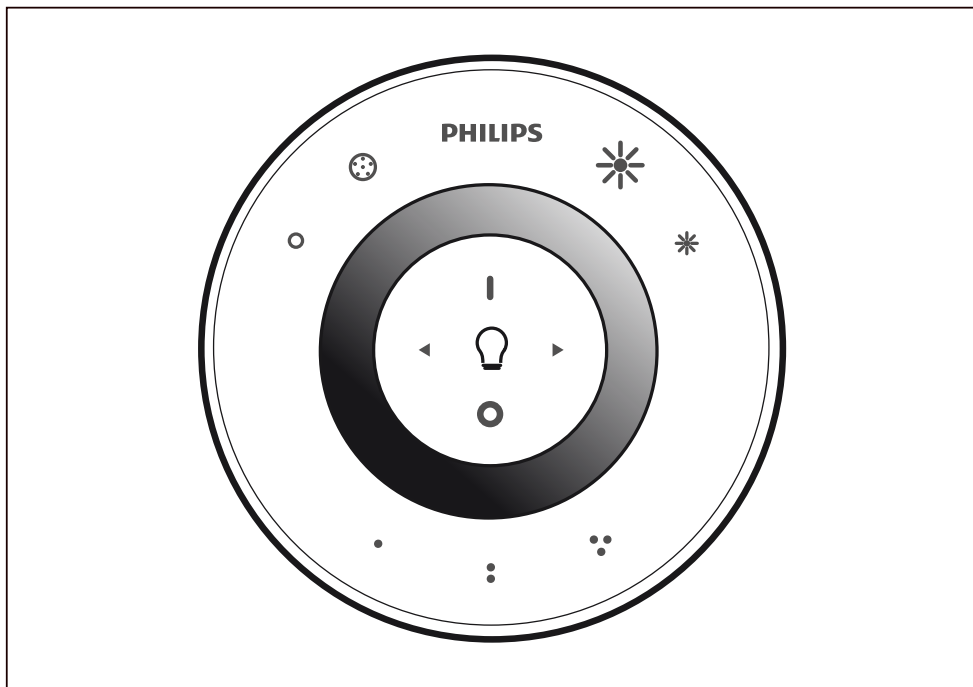

SK	Dialkové ovládanie
	Výber svetla
	Indikátor výberu zdroja svetla
	Vyp./Zap.
	Výber farby
	Zvýšenie sýtosti/ Zníženie sýtosti
	Zosilnenie Stlmenie
	Tlačidlá scény

HU	Távvezérlő
	Fényválasztó
	Fényforrásválasztó gomb
	Off / On (ki/be)
	Színválasztó
	Telítettség növelése Telítettség csökkentése
	Fényintenzitás növelése Fényintenzitás csökkentése
	Fénybeállítás- választó gombok

LV	Tālvadības pults
	Gaismas atlasīšana
	Anzeige für die Lichtauswahl
	Ieslēgt/Izslēgt
	Krāsas atlasīšana
	Palielināt piesātinājumu Samazināt iesātinājumu
	Gaišāka/tumšāka
	Ainas pogas

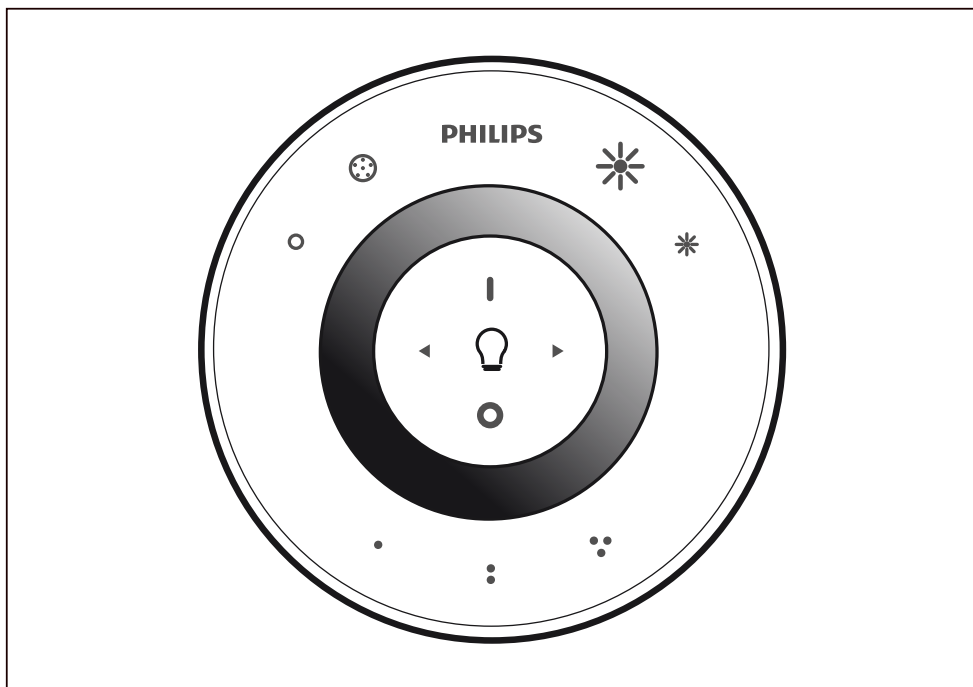

LT	Nuotolinis valdymas
	Šviesos pasirinkimas
	Šviesos pasirinkimo indikatorius
	Išjungti / Įjungti
	Spalvų pasirinkimas
	Soties padidinimas / sumažinimas
	Pritemdyti / pašviesinti
	Scenų mygtukai

ET	Kaugjuhtimispuult
	Valguse valik
	Valguse valiku indikaator
	Väljas / sees
	Värvi valik
	Küllastatust juurde / Küllastatust vähemaks
	Hämarust juurde / Hämarust vähemaks
	Stseeninupud

RU	Пульт ДУ
	Выбор лампы
	Индикатор выбора светильника
	Выкл / Вкл
	Выбор цвета
	Насыщенность вкл. / насыщенность выкл.
	Затемнение вкл. / затемнение выкл.
	Кнопки переключения режима

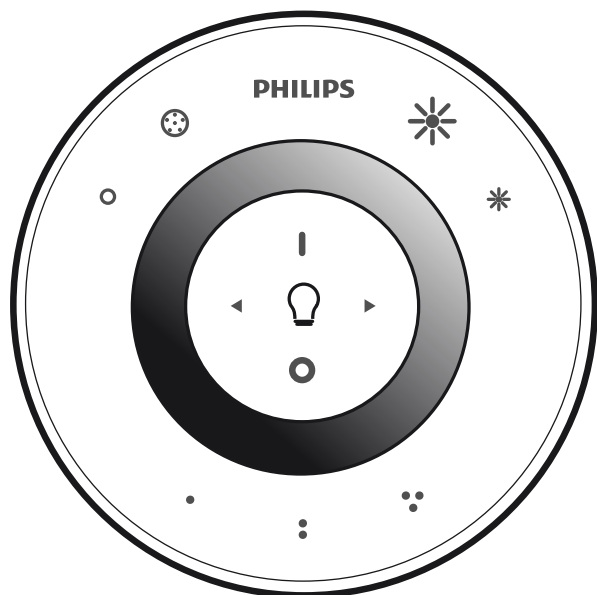

**UK** Пульт дистанційного керування

	<b>Вибір світла</b>
	<b>Індикатор вибору світла</b>
	<b>Увімк./вимк.</b>
	<b>Вибір кольору</b>
	<b>Збільшення/зменшення насичення</b>
	<b>Збільшення/зменшення яскравості</b>
	<b>Кнопки ефекту освітлення</b>

**KK** Қашықтан басқару құралы

	<b>Жарықты таңдау</b>
	<b>Шам таңдау көрсеткіші</b>
	<b>Өшіру / қосу</b>
	<b>Түсті таңдау</b>
	<b>Түс қанықтығын арттыру / түс қанықтығын азайту</b>
	<b>Жарықтығын арттыру / жарықтығын азайту</b>
	<b>Реңк түймелері</b>

**RO** Telecomandă

	<b>Selectare lumină</b>
	<b>Indicator de selectare a luminii</b>
	<b>Oprit / Pornit</b>
	<b>Selectare culoare</b>
	<b>Creșterea/reducerea saturației</b>
	<b>Creșterea/reducerea intensității luminii</b>
	<b>Butoane pentru scenă</b>

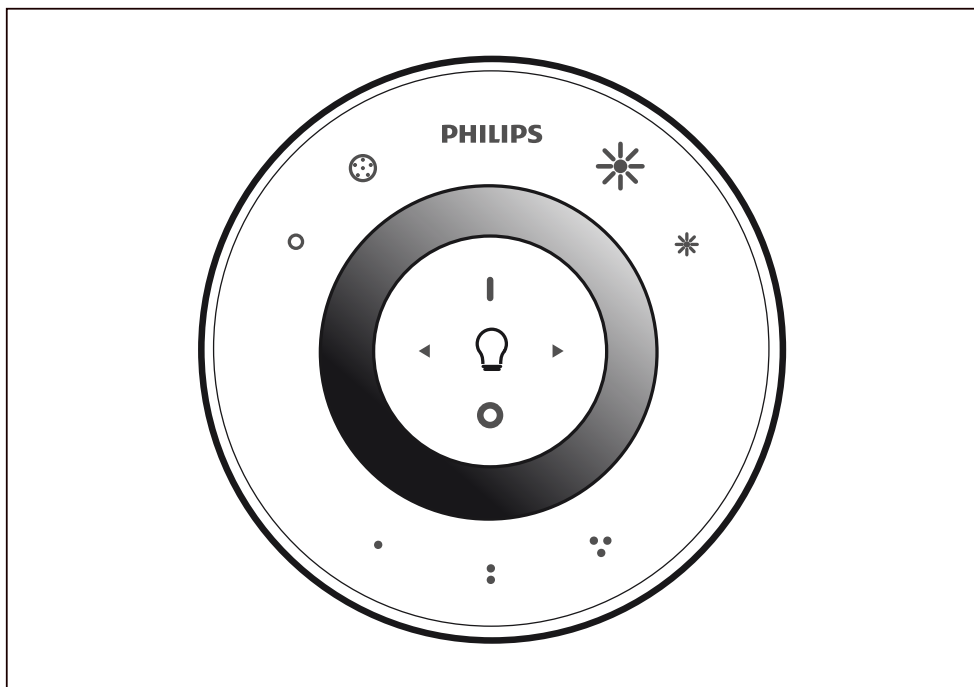

SL	Daljinski upravljalnik
	Izbira svetlobe
	Indikator izbire svetlobe
	Vklop/izklop
	Izbira barve
	Več nasičenosti /manj nasičenosti
	Bolj zatemnjeno /manj zatemnjeno
	Gumbi za prizore

МК	Далечински управувач
	Избор на светилка
	Индикатор за избор на светилка
	Исклучување / Вклучување
	Избор на боја
	Зголемување / намалување на заситеност
	Зголемување / намалување на придушување
	Копчиња за сцена

BG	Дистанционно управление
	Избор на светлина
	Anzeige für die Lichtauswahl
	Изкл. / Вкл.
	Избор на цвят
	Увеличаване на наситеноста / Намалюване на наситеноста
	Увеличаване на затъмняването / Намалюване на затъмняването
	Бутони за сцени

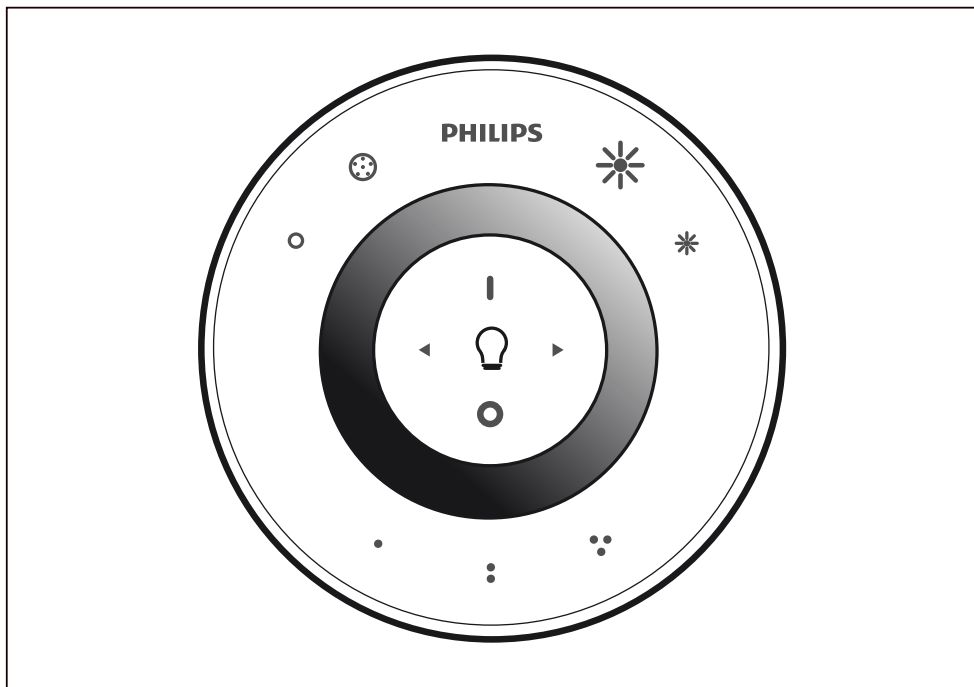

HR	Daljinski upravljač
	Odabir svjetla
	Indikator za odabir svjetla
	Isključeno / Uključeno
	Odabir boje
	Povećanje / smanjenje zasićenosti
	Povećanje / smanjenje prigušenja
	Gumbi za odabir scene

SR	Daljinski upravljač
	Izbor svetla
	Indikator za izbor svetla
	Isključeno / Uključeno
	Izbor boje
	Povećanje/ smanjivanje zasićenosti
	Povećanje/ smanjivanje zatamnjenosti
	Dugmad za izbor scene

AR	جهاز التحكم عن بعد
	تحديد الضوء
	مؤشر تحديد الضوء
	تشغيل / إيقاف التشغيل
	تحديد اللون
	زيادة التشبع / تخفيف التشبع
	زيادة التخفيف / تخفيف التخفيف
	أزرار المشهد

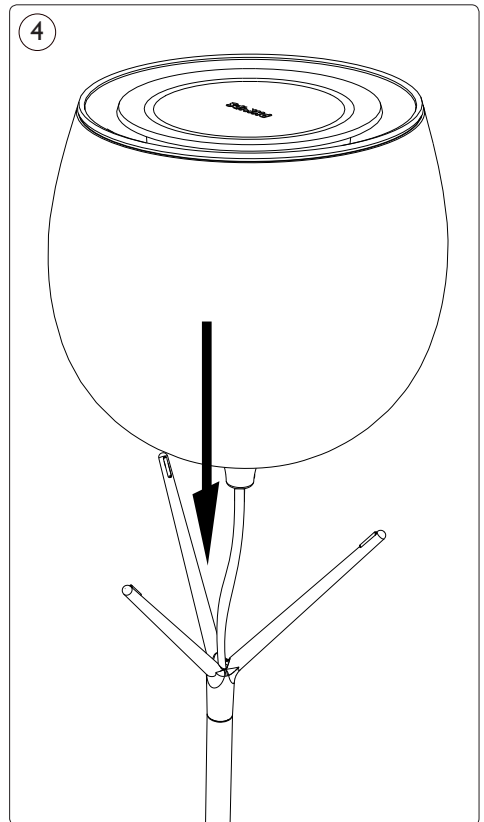
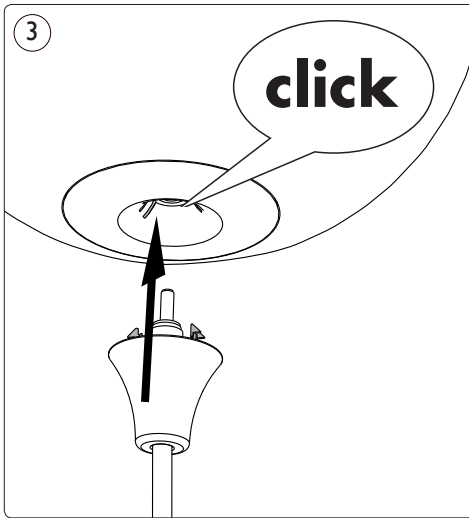
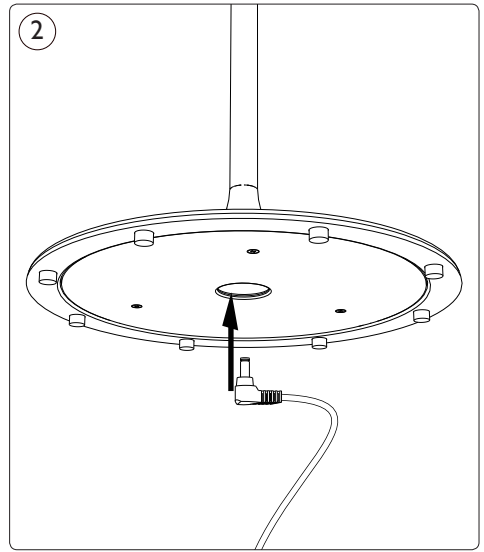
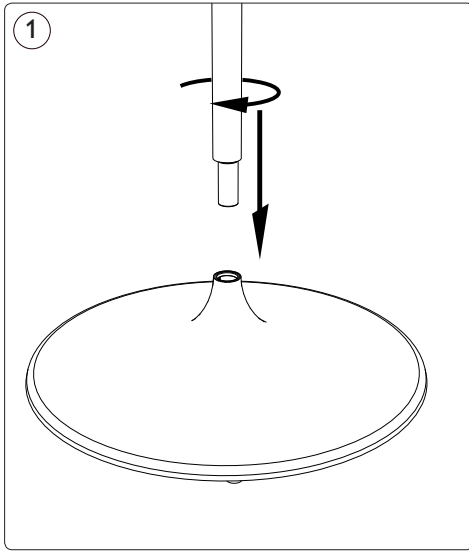

5

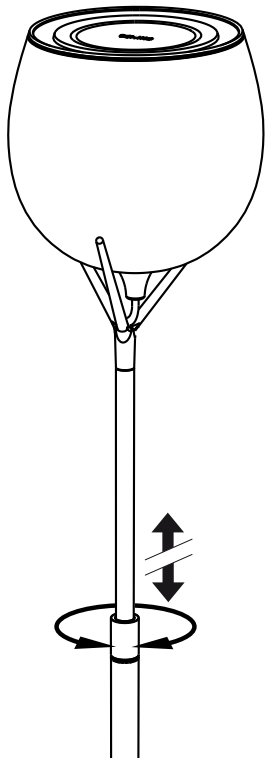

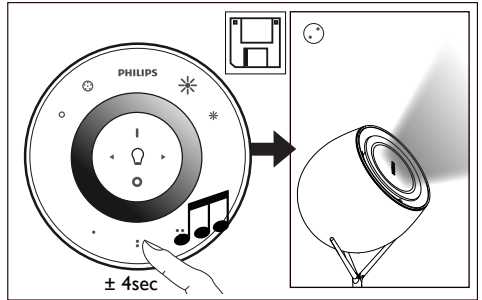
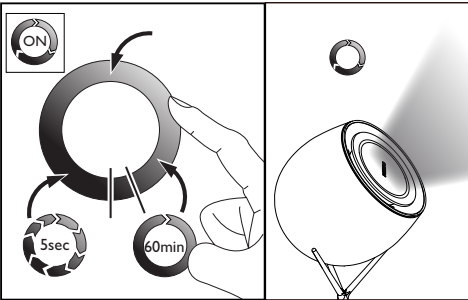
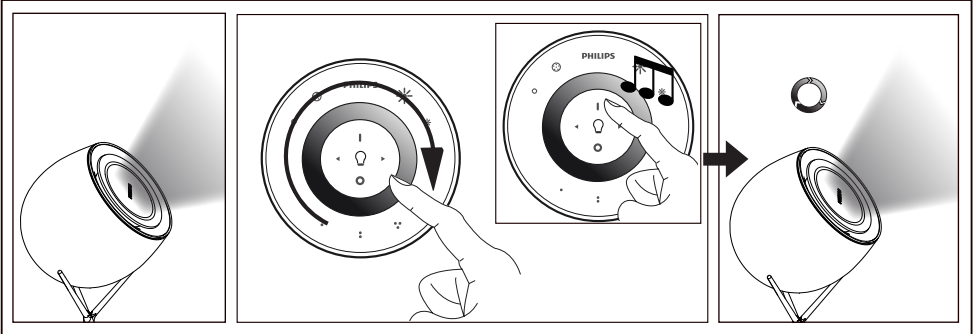
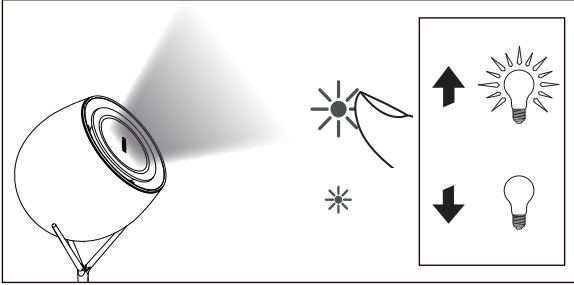
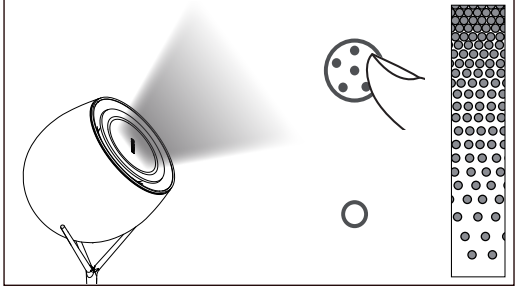
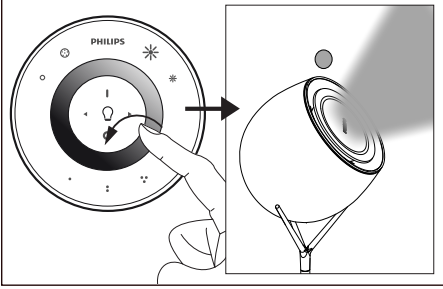



### 3.1

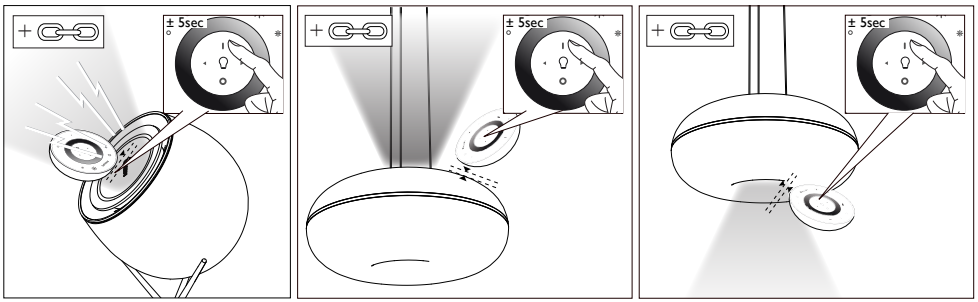

### 3.3

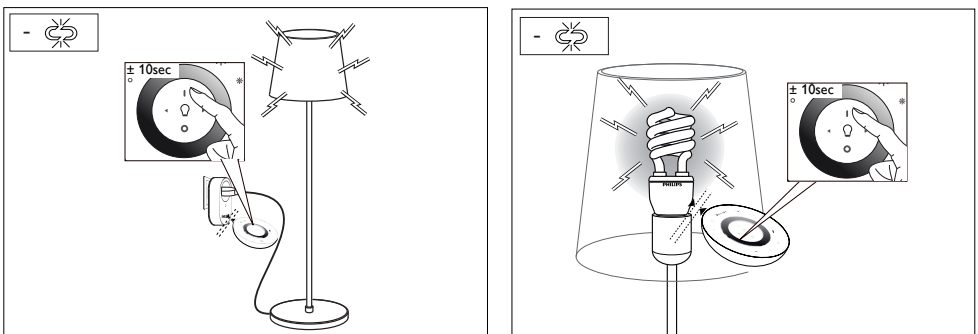
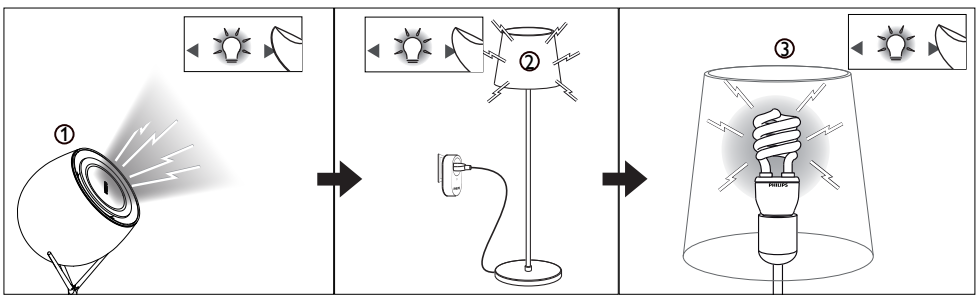
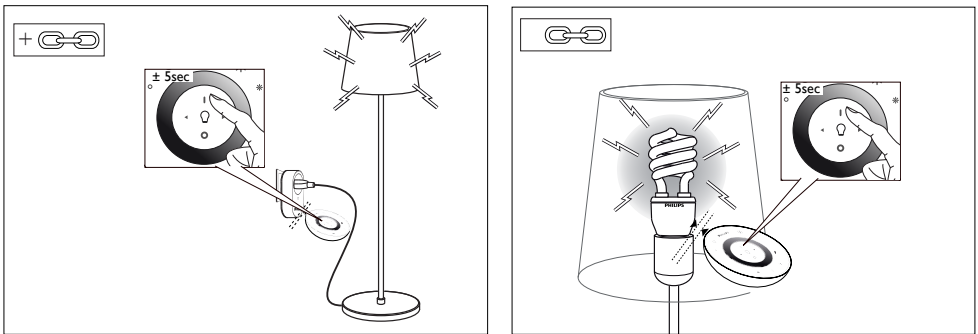

### 3.3

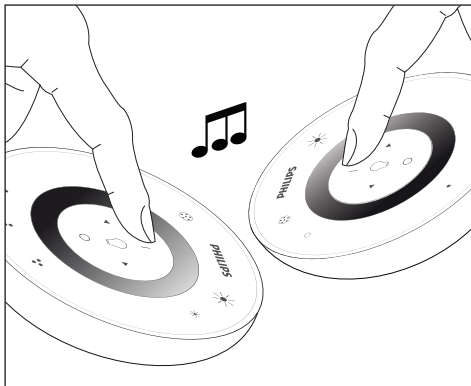
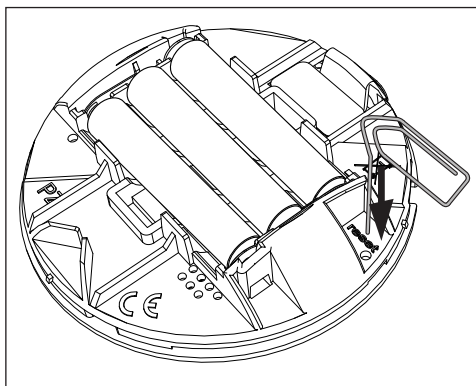

### 3.4

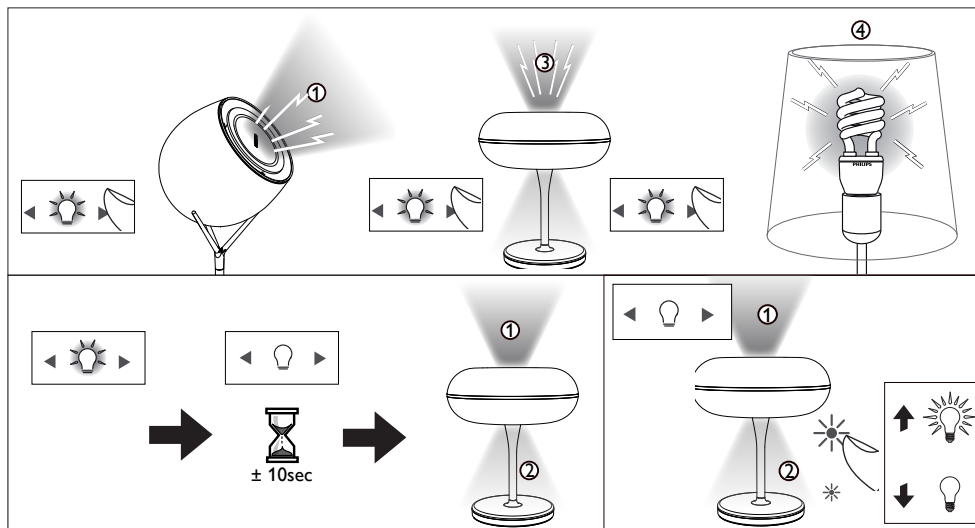

Thank you for buying the Philips LivingColors floor lamp!

LivingColors has been especially designed to create your own ambience at home, through colour and light. When using LivingColors for the first time, please read these instructions carefully and save them for future reference. By following our guidelines, you will enjoy the full functionality of Philips LivingColors.

Register your product at [www.philips.com/welcome](http://www.philips.com/welcome) to stay up to date about new Philips LivingAmbiance products

This manual will help you to...

1. Get started
2. Create your own ambience with LivingColors
3. Connect LivingColors to other Philips LivingAmbiance products
4. Answer frequently asked questions
5. Get additional support

## 1. Getting started

- Insert the pole into the foot, and then turn the pole clockwise until you cannot turn it any more.
- Insert the connection plug into the opening under the foot of the lamp and plug its other end into the wall socket.
- Insert the connection plug on top of the stand into the lamp – make sure you hear a click.
- Position the lamp on the stand and direct LivingColors towards the wall (the optimal distance is 50 cm). You can adjust the height of the luminaire by turning the ring in the middle of the stand, pulling the top part of the stand to the desired height, then turning the ring back to fix the position.
- Open the battery compartment of the remote control by sliding the button at the back. Insert 3 AAA batteries (+ and – as indicated).

## 2. Create your own ambience by

- Touching the desired **colour** on the colour wheel. You can move your finger over the colour wheel to refine the colour.
- Changing the **colour saturation** (adding more white to the current colour). Press the *saturation up* button for a deep colour or the *saturation down* button for a more pastel colour. If you keep pressing the *saturation down* button, you will ultimately reach white.
- **Dimming**. Increase or decrease the light intensity via the *dimming buttons*.

- Letting **colours change automatically**. Sweep your finger around the colour wheel (one full circle) and briefly press "I" ("On"); LivingColors will switch to the automatic colour-changing mode and the lamp will start changing colours automatically.

You can adjust the speed at which colours change. Speed can be adjusted clockwise, from fast (dark blue colour on the colour wheel) to slow (purple). You can tap anywhere on the colour wheel. While in the automatic colour-changing mode, you can also adjust the saturation and brightness of the colours.

To switch back to static colour mode, sweep around the colour wheel again and then press "0". Alternatively, you can switch LivingColors off ("0") and on ("I") again.

- If you like a particular light setting (for example, red slightly dimmed), you can **store this scene** for easy recall: press and hold one of the *Scene buttons* until the remote control makes a beeping sound. Your scene is now stored under the *Scene button* you have pressed. You can also store a certain speed of automatic colour-changing mode in this way.

You can continue adjusting the lights as you wish. Whenever you want to go back to your stored scene, just press the *Scene button* you pressed when storing it. That *Scene button* will light up briefly to show that the scene is selected, and the LivingColors will go to your stored settings. You can store up to **3 scenes** (one for each *Scene button*).

Switch off LivingColors by pressing the "0" (off) button briefly. LivingColors will remember your last setting for the next time you use it. To switch it on again, press "I" (on).

## 3. Connect LivingColors to other Philips LivingAmbiance products

You can connect different products from the Philips LivingAmbiance range to the remote control of your LivingColors. This way, you will be able to adjust all the connected products together or each of them individually – all with the same remote control.

1. You can connect other **Philips LivingColors lamps** to your remote control. Most Philips LivingColors will work with this remote: just check if there is a SmartLink logo on the LivingColors you would like to link. All products with a SmartLink logo can be connected to your remote control.

To add a Philips LivingColors lamp to the remote control, bring the remote close to the lamp, then press and hold the "I" button. The lamp will flash 3 times. Hold the "I" button until you hear a beep from the remote; the lamp will shortly flash in green. It is now connected to the remote control and will turn to its last "on" setting.

For a LivingAmbiance lamp, please make sure that you also connect the white light. You can do this in the same way as LivingWhites products described in point 2.

If you would like to disconnect a LivingColors lamp from the remote, bring the remote close to the lamp, then press and hold the "O" button. The lamp will flash 3 times. Hold the "O" button until you hear a beep from the remote. The lamp will now slowly fade to off.

2. You can also connect **Philips LivingWhites products** (plugs, energy savers and luminaires) to your remote control. To add a Philips LivingWhites product, bring the remote close to it, then press and hold the "I" button. The lamp will flash 3 times. Hold the "I" button until you hear a beep from the remote; the lamp will rapidly flash twice. It is now connected to the remote control and will turn to its last "on" setting.

If you would like to disconnect a LivingWhites product from the remote, bring the remote close to the product, then press and hold the "O" button. The lamp will flash 3 times. Hold the "O" button until you hear a beep from the remote. The lamp will now slowly fade to off.

3. You can also connect your remote control to another **remote control** from the **Philips LivingAmbiance** range. Any LivingColors or LivingWhites remote with a SmartLink logo on it can be connected to your remote control. Connecting another remote control will allow you to control the same lamps with two different remotes. You could, for example, create 6 different lighting scenes—3 on one remote and 3 on the other—with the same lamps. To add an extra LivingColors or LivingWhites remote control, do the following:
  - a. Reset the remote control you would like to add: open its battery compartment and press the RESET button for a few seconds (e.g. with a paper clip). Make sure that the batteries are in. The remote will play a sound to show it has been reset.
  - b. Hold the remote you have reset close to your current remote. Press the "I" button on both

remotes until the remotes play a sound. The remotes are now connected – this means that you can now connect the same lamps to the new remote control and control all lamps with either of the remotes.

- c. If the remote you are adding is round, you can now also copy it: you can immediately have it connected to the same lamps your original remote is connected to. In order to copy the remote, repeat the procedure described in point b.

Once you have connected one or more lamps to your Philips LivingColors remote control, you can control all of these lamps together or each one individually.

To control a single lamp, you need to **select** it (please note that for LivingColors coloured and white light, coloured and white light need to be selected separately). You can do this using one of the *light selection buttons*. When you press and hold one of the *light selection buttons*, the selected lamp will start blinking. If this is not the lamp you would like to adjust, release the button and press it again; another lamp will start blinking. When a lamp is selected, the *light selection indicator* on the remote control (light bulb) will light up. This means you can now adjust the selected lamp only.

When no light is selected (*light selection indicator* is off), all your adjustments will apply to all lights connected to the remote control (for example, you can dim all lights in the room).

If you like a particular combination of light settings of different luminaires, you can also store it as a scene in the same way as described in section 2 of this manual.

#### 4. **Frequently asked questions**

What to do if...

- o **The LivingColors is not providing light**
  - o Check the connections of the cord to the lamp. Check that the plug is correctly placed in the wall socket.
  - o Remove the power cord and put it back. If the LivingColors changes several colours and then goes off, use the remote control to switch it back on.
- o **The LivingColors is not responding to the remote control**
  - o Check the batteries in the remote control. The batteries should be correctly inserted (+ and -) and should be charged. If the remote control is still not working, try replacing the batteries.

- o Link the remote to the LivingColors by following the procedure described in section 3.1 of this manual.
- o **Buttons are flashing after I have used the remote control**
  - o This means that the batteries in the remote control are (almost) empty and need to be replaced.
- o **I cannot start the automatic colour-changing mode**
  - o It could be that the remote control did not understand your "sweep" movement. Please try again, making sure that your finger is on the colour wheel during the full circle movement
- o **I would like to connect the LivingColors to a timer. Is this possible?**
  - o Yes. You can use Philips LivingColors with a timer (not included). When switched on with a timer, the LivingColors will show your last setting (static colour or automatic colour-changing mode). Please make sure that your last setting is not "off".
- o **I cannot connect additional lamps to the LivingColors remote control**
  - o Please make sure that the product you are trying to connect has a SmartLink logo on it. Only products with a SmartLink logo can be connected to this remote control.
  - o Try repeating the procedure described in section 3 of this manual. Make sure you do hear the sounds and see the flashes as described there.
- o **My question is not listed here**
  - o Please contact Philips for assistance (see section 5 "Additional support").

## 5. Additional support

For information and in the event of any problem, please visit the Philips website at [www.philips.com](http://www.philips.com) or contact the Philips Lighting Contact Centre free of charge in the U.S.: 00800-PHILIPSL or 00800-74454775

### Warranty:

The Philips two-year warranty is valid if the product is used in accordance with the instructions and for its intended purpose. Claims will only be accepted on submission of the original proof of purchase (invoice, sales slip or receipt) stating the purchase date, the name of the dealer and a description of the product.

The Philips warranty lapses if:

- Anything has been changed, crossed out, deleted or rendered illegible on the purchase docket or product description.
- The failure is caused by damage, faulty connections or abuse.
- A defect is caused by extreme circumstances not inherent to the LivingColors, for example, lightning, flooding, fire, incorrect use or negligence.
- The LivingColors has been opened or disassembled.

### Cleaning and maintenance:

Remove the plug from the wall socket. To avoid scratching, the LivingColors lamp, remote control and adapter should only be cleaned with a soft dry cloth. Do not use cleaning agents.

### Safety instructions:

- Keep the plug and LivingColors away from liquids and humidity.
- LivingColors is for indoor use only. Do not use in wet locations, e.g. bathrooms or outdoors.
- LivingColors is not a toy designed to be played with by children.
- Do not place on hot surfaces
- For safety reasons and under the terms of the warranty, the LivingColors and plug must not be opened.
- Only use the adapter supplied: using a different adapter can damage your LivingColors.

### Environment:

If you discard the appliance in due course, dispose of it in accordance with the instructions of the local authority. Remove the batteries when you discard the remote control. Do not throw the batteries away with normal household waste. They must be handed in at an official collection point or at a Philips Dealer, both of which will dispose of the batteries in an environmentally friendly way.

### Plug specification:

#### AC adapter

**Model:** EADP-10EB C (EU type)  
EADP-10EB D (UK type + Singapore)  
EADP-10EB E (Australia type)

**Input:** 220-240 V ~ 0.3 A 50 Hz

**Output:** 18.5 V  0.83 A

Power consumption of the luminaire: up to 15.4 W

### Remote Control:

Batteries: 3 x Philips Powerlife Alkaline AAA LR03, 1.5 V.

## Wireless specification:

Wireless RF mode frequency band: 2405–2475 MHz

Wireless communications protocol: IEEE 802.15.4)

Operating channels: channels 11, 15, 20 or 25

## Environmental specification:

Temperature (operation): 0...40 °C

Temperature (Storage): -25...60 °C

Relative humidity: 5...95 % non condensing

## FR Instructions d'utilisation

Merci d'avoir acheté ce lampadaire LivingColors Philips.

LivingColors a été spécialement conçu pour vous permettre de créer, chez vous, une ambiance de lumière et de couleurs. Avant la première utilisation de LivingColors, veuillez lire ces instructions attentivement et les conserver pour une consultation ultérieure. Suivez les instructions pour profiter au maximum des fonctionnalités du LivingColors de Philips.

Enregistrez votre produit sur [www.philips.com/welcome](http://www.philips.com/welcome) pour recevoir des informations sur les nouveaux produits Philips LivingAmbiance.

Ce manuel vous aidera à...

1. Mettre en route votre produit Philips
2. Créer votre propre ambiance avec LivingColors
3. Connecter LivingColors à d'autres produits Philips LivingAmbiance
4. Consulter la foire aux questions
5. Bénéficier d'une assistance supplémentaire

### 1. Mise en route :

- Insérez le poteau dans le pied, puis tournez le poteau dans le sens des aiguilles d'une montre jusqu'à ce qu'il se bloque.
- Insérez le connecteur dans l'orifice situé sous le pied du lampadaire et l'autre extrémité dans la prise secteur.
- Insérez le connecteur situé à l'extrémité supérieure du pied dans le lampadaire, jusqu'à ce que vous entendiez un clic.
- Placez la lampe sur le pied et orientez LivingColors vers le mur (distance optimale : 50 cm). Vous pouvez régler la hauteur du luminaire en tournant l'anneau situé au milieu du pied et en étirant la partie supérieure jusqu'à la hauteur souhaitée. Tournez ensuite l'anneau dans l'autre sens pour remettre le lampadaire en place.
- Ouvrez le compartiment à piles de la télécommande en faisant glisser le bouton situé à l'arrière. Insérez 3 piles AAA (en respectant la polarité + et - comme indiqué).

### 2. Créez votre propre ambiance de la manière suivante :

- Sélectionnez la **couleur** souhaitée d'un simple contact avec la roue des couleurs. Déplacez votre

doigt sur la roue pour affiner la couleur.

- Modifiez la **saturation des couleurs** (ajoutez plus de blanc à la couleur actuelle). Appuyez sur le bouton *saturation* + pour obtenir des couleurs intenses ou sur le bouton *saturation* - pour des couleurs pastel. Si vous continuez à appuyer sur le bouton *saturation* -, vous finirez par atteindre la couleur blanche.
- **Créez des gradations.** Augmentez ou diminuez l'intensité de la lumière à l'aide du bouton de *gradation*.
- Changez **automatiquement de couleurs.** Déplacez votre doigt autour de la roue des couleurs (effectuez un tour complet) et appuyez brièvement sur « 1 » (marche). LivingColors passe alors en mode de changement de couleur automatique : la lampe se met à changer de couleur automatiquement.

Vous pouvez régler la vitesse de changement des couleurs. Vous pouvez régler la vitesse dans le sens des aiguilles d'une montre, de la plus rapide (bleu foncé sur la roue des couleurs) à la plus lente (violet). Vous pouvez appuyer n'importe où sur la roue des couleurs. En mode de changement de couleur automatique, vous pouvez également régler la saturation et la luminosité des couleurs.

Pour revenir au mode de couleur statique, sélectionnez à nouveau une couleur sur la roue, puis appuyez sur « 0 ». Vous pouvez également éteindre « 0 » et rallumer « 1 » LivingColors.

- Si vous appréciez un réglage particulier de lumière (par exemple rouge légèrement tamisé), vous pouvez **mémoriser** cette **ambiance** pour y accéder facilement : maintenez enfoncé l'un des *boutons d'ambiance*, jusqu'à ce que la télécommande émette un bip sonore. Votre ambiance est maintenant mémorisée et associée au bouton *d'ambiance* que vous venez de choisir. Cette méthode vous permet aussi de mémoriser un certain mode de changement automatique de couleur.

Vous pouvez continuer à régler l'éclairage à votre gré. Lorsque vous souhaitez revenir à votre ambiance mémorisée, il vous suffit d'appuyer sur le bouton *d'ambiance* qui y est associé. Ce bouton

d'ambiance s'allume brièvement pour indiquer que l'ambiance est sélectionnée ; LivingColors applique alors vos réglages d'éclairage.

Vous pouvez mémoriser jusqu'à **3 ambiances** (une par bouton d'ambiance).

Appuyez brièvement sur « 0 » (arrêt) pour éteindre LivingColors. LivingColors gardera en mémoire le dernier réglage sélectionné pour la prochaine utilisation. Pour rallumer LivingColors, appuyez sur « 1 » (marche).

### 3. **Connecter LivingColors à d'autres produits Philips LivingAmbiance**

Vous pouvez connecter différents produits de la gamme LivingAmbiance de Philips à la télécommande de votre LivingColors. Ainsi, vous pourrez régler tous les produits connectés, ensemble ou séparément, avec la même télécommande.

#### 1. Vous pouvez connecter d'autres **lampes LivingColors de Philips** à votre télécommande.

La plupart des lampes LivingColors de Philips fonctionne avec cette télécommande : il vous suffit de vérifier que le logo « SmartLink » figure bien sur la lampe LivingColors que vous souhaitez connecter. Tous les produits sur lesquels figure le logo « SmartLink » peuvent être connectés à votre télécommande.

Pour ajouter une lampe LivingColors Philips à une télécommande, approchez la télécommande de la lampe ; puis maintenez enfoncé le bouton « 1 ». La lampe clignote 3 fois. Maintenez le bouton « 1 » enfoncé jusqu'à ce que vous entendiez le bip sonore émis par la télécommande ; la lampe clignote alors rapidement en vert. Elle est à présent connectée à la télécommande et applique le dernier réglage « on » (marche) sélectionné.

Pour une lampe LivingAmbiance, veillez à également connecter la lampe blanche. Vous pouvez la connecter de la même façon que les produits LivingWhites décrits à la section 2.

Si vous souhaitez déconnecter une lampe LivingColors de la télécommande, approchez la télécommande de la lampe, puis maintenez enfoncé le bouton « 0 ». La lampe clignote 3 fois. Maintenez le bouton « 0 » enfoncé jusqu'à ce que la télécommande émette un bip sonore. La lampe s'éteindra alors progressivement.

#### 2. Vous pouvez également connecter **des produits LivingWhites de Philips** (prises, lampes à économie d'énergie et luminaires) à votre télécommande. Pour ajouter un

produit LivingWhites de Philips, rapprochez la télécommande de l'appareil, puis maintenez enfoncé le bouton « 1 ». La lampe clignote 3 fois. Maintenez le bouton « 1 » enfoncé jusqu'à ce que la télécommande émette un bip sonore ; la lampe clignote alors 2 fois rapidement. Elle est à présent connectée à la télécommande et applique le dernier réglage « on » (marche) sélectionné.

Si vous souhaitez déconnecter un produit LivingWhites de la télécommande, approchez la télécommande du produit, puis maintenez enfoncé le bouton « 0 ». La lampe clignote 3 fois. Maintenez le bouton « 0 » enfoncé jusqu'à ce que la télécommande émette un bip sonore. La lampe s'éteindra alors progressivement.

#### 3. Vous pouvez également connecter votre télécommande à une autre **télécommande** de la gamme **LivingAmbiance de Philips**. Vous pouvez connecter à votre télécommande toutes les télécommandes LivingColors ou LivingWhites sur lesquelles figure le logo « SmartLink ». Si vous connectez une autre télécommande, vous pourrez ainsi contrôler les mêmes lampes avec deux télécommandes différentes. Vous pourrez, par exemple, créer 6 ambiances d'éclairage différentes, 3 sur une télécommande et 3 sur l'autre, avec les mêmes lampes. Pour ajouter une télécommande LivingColors ou LivingWhites supplémentaire, procédez comme suit :

- Réinitialisez la télécommande que vous souhaitez ajouter : ouvrez son compartiment à piles et appuyez sur le bouton RESET pendant quelques secondes (par exemple, à l'aide d'un trombone). Vérifiez que les piles sont bien en place. La télécommande émet alors un son pour indiquer qu'elle a été réinitialisée.
- Approchez la télécommande que vous venez de réinitialiser de votre télécommande actuelle. Appuyez sur le bouton « 1 » des deux télécommandes jusqu'à ce qu'elles émettent un son. Les télécommandes sont à présent connectées. Vous pouvez donc connecter les mêmes lampes à la nouvelle télécommande et contrôler toutes les lampes avec l'une ou l'autre des télécommandes.
- Si la télécommande que vous essayez d'ajouter est ronde, vous pouvez également la copier : vous pouvez immédiatement la connecter aux mêmes lampes que celles connectées à votre télécommande d'origine. Pour copier la télécommande, répétez la procédure décrite à la section b.

Une fois que vous avez connecté une ou plusieurs lampes à votre LivingColors de Philips, vous pouvez contrôler toutes les lampes ensemble ou séparément.

Pour contrôler une seule lampe, vous devez la **sélectionner** (notez que pour les LivingColors double éclairage blanc/couleurs, les couleurs et le blanc doivent être sélectionnés séparément). Pour ce faire, vous pouvez utiliser les *boutons de sélection de lampe*. Lorsque vous maintenez l'un des *boutons de sélection de lampe enfoncé*, la lampe sélectionnée commence à clignoter. Si ce n'est pas la lampe que vous souhaitez régler, relâcher le bouton et appuyez à nouveau dessus. Une autre lampe se met alors à clignoter. Lorsqu'une lampe est sélectionnée, le *témoin de sélection de lampe* de la télécommande (ampoule) s'allume. Vous pouvez alors régler la lampe sélectionnée uniquement.

Si vous ne sélectionnez aucune lampe (*témoin de sélection de lampe* éteint), tous vos réglages s'appliquent à l'ensemble des lampes connectées à la télécommande (par exemple, vous pouvez diminuer la luminosité des lampes de la pièce).

Si vous désirez une combinaison particulière de réglages de lumière des différents luminaires, vous pouvez également les mémoriser comme ambiance, tel que décrit dans la section 2 de ce manuel.

#### 4. **Questions/Réponses**

Que faire si...

- o **Ma lampe LivingColors ne s'allume pas.**
  - o Vérifiez les connexions du cordon d'alimentation avec la lampe. Vérifiez que le cordon d'alimentation est correctement inséré dans la prise secteur.
  - o Débranchez le cordon d'alimentation et rebranchez-le. Si le luminaire LivingColors change plusieurs fois de couleur avant de s'éteindre, utilisez la télécommande pour le rallumer.
- o **Mon LivingColors ne répond pas à la télécommande.**
  - o Vérifiez les piles de la télécommande. Les piles doivent être positionnées en respectant la polarité (+ et -) et doivent être chargées. Si la télécommande ne fonctionne toujours pas, remplacez les piles.
  - o Connectez la télécommande à LivingColors en suivant la procédure décrite à la section 3.1 du présent manuel.
- o **Les boutons clignotent alors que je n'utilise plus la télécommande.**
  - o Cela signifie que les piles de la télécommande sont (presque) épuisées et qu'elles doivent être remplacées.
- o **Je n'arrive pas à lancer le mode de changement de couleur automatique.**

- o Il est possible que la télécommande n'ait pas reconnu le mouvement que vous avez effectué sur la roue des couleurs. Recommencez l'opération, en veillant à ce que votre doigt reste bien en contact avec la roue des couleurs lorsque vous effectuez le tour complet.

- o **J'aimerais connecter LivingColors à une minuterie. Est-ce possible ?**

- o Oui. Vous pouvez utiliser LivingColors Philips avec une minuterie (non fournie). Dans ce cas, LivingColors applique le dernier réglage sélectionné (couleur statique ou mode de changement de couleur automatique). Assurez-vous que le dernier réglage sélectionné n'est pas « arrêt ».

- o **Je ne parviens pas à connecter de lampes supplémentaires à la télécommande LivingColors.**

- o Assurez-vous que le produit que vous essayez de connecter porte le logo « SmartLink ». Seuls les produits sur lesquels figure le logo « SmartLink » peuvent être connectés à cette télécommande.
- o Essayez de reproduire la procédure décrite à la section 3 du présent manuel. Assurez-vous de bien entendre les sons et de voir les clignotements qui y sont décrits.

- o **Ma question n'est pas répertoriée ici.**

- o Veuillez contacter Philips pour obtenir de l'aide (voir section 5 « Assistance supplémentaire »).

#### 5. **Assistance supplémentaire**

Pour plus d'informations ou en cas de problème, veuillez consulter le site Web Philips à l'adresse : [www.philips.com](http://www.philips.com) ou contactez le service clientèle de Philips Lighting au numéro : 00800-PHILIPSL ou au numéro 00800-74454775 (numéros gratuits).

#### **Garantie :**

La garantie Philips de deux ans est valable si le produit est utilisé conformément aux instructions et uniquement dans le but pour lequel il a été créé. Les réclamations sont acceptées sur présentation de la preuve d'achat d'origine (facture, ticket de caisse ou reçu) indiquant la date de l'achat, le nom du revendeur et une description du produit.

La garantie Philips n'est pas valable si :

- des informations de la preuve d'achat ou de la description du produit ont été modifiées, rayées, effacées ou rendues illisibles ;



- l'appareil a été endommagé, n'a pas été correctement connecté ou a été utilisé de manière abusive ;
- un défaut non inhérent à LivingColors a été causé dans des circonstances extrêmes (éclairage, inondation, incendie, utilisation inappropriée ou négligence, par exemple) ;
- LivingColors a été ouvert ou désassemblé.

### Nettoyage et entretien :

Retirez l'adaptateur de la prise murale. Pour éviter de rayer la lampe LivingColors, la télécommande et l'adaptateur, nettoyez-les exclusivement à l'aide d'un chiffon doux et sec. N'utilisez pas de produits de nettoyage.

### Instructions de sécurité :

- Conservez le cordon d'alimentation et LivingColors à l'abri de l'humidité et de tout liquide.
- LivingColors est conçu pour un usage domestique uniquement. Évitez d'utiliser LivingColors dans des pièces humides telles que la salle de bain ou à l'extérieur.
- LivingColors n'est pas un jouet et doit être conservé hors de portée des enfants.
- Évitez tout contact avec des surfaces chaudes.
- Pour des raisons de sécurité et conformément aux termes de la garantie, LivingColors et le cordon d'alimentation ne doivent pas être ouverts.
- Utilisez uniquement l'adaptateur fourni : l'utilisation d'un autre adaptateur risque d'endommager votre LivingColors.

### Environnement :

Si vous souhaitez mettre au rebut l'appareil usagé, respectez la réglementation locale. Retirez les piles lorsque vous mettez la télécommande au rebut. Ne jetez pas les piles avec les déchets ménagers normaux. Déposez-les dans un point de collecte officiel ou auprès de votre revendeur Philips. Les piles seront alors mises au rebut dans le respect de l'environnement.

### Caractéristiques de la prise :

#### Adaptateur CA

**Modèle :** EADP-10EB C (type UE)  
EADP-10EB D (type Royaume-Uni + Singapour)  
EADP-10EB E (type Australie)

**Entrée :** 220 - 240 V ~ 0,3 A 50 Hz

**Sortie :** 18,5 V  0,83 A

Consommation d'énergie du luminaire : jusqu'à 15,4 W

### Télécommande :

Piles : 3 piles alcalines AAA Philips Powerlife LR03 ; 1,5 V.

### Caractéristiques sans fil :

Bande de fréquence RF sans fil : 2 405~2 475 MHz  
Protocole de communication sans fil : IEEE 802.15.4  
Canaux disponibles : canaux 11, 15, 20 ou 25

### Caractéristiques de l'environnement :

Température de fonctionnement : 0...40 °C  
Température de stockage : -25...60 °C  
Humidité relative : 5...95 % non-condensée

## DE Bedienungsanleitung

Vielen Dank, dass Sie sich für die Philips LivingColors Standleuchte entschieden haben.

LivingColors wurde speziell entwickelt, damit Sie sich durch Licht und Farbe zu Hause Ihr eigenes Ambiente schaffen können. Lesen Sie diese Anleitung sorgfältig durch, bevor Sie LivingColors das erste Mal verwenden, und bewahren Sie sie auf. Wenn Sie unsere Hinweise befolgen, werden Sie Philips LivingColors in seiner ganzen Funktionsfähigkeit genießen können.

Registrieren Sie Ihr Produkt unter [www.philips.com/welcome](http://www.philips.com/welcome), und erhalten Sie immer brandaktuelle Informationen zu neuen LivingAmbiance Produkten.

In dieser Anleitung finden Sie folgende Hinweise:

1. Erste Schritte
2. Erzeugen Sie Ihr eigenes Ambiente mit LivingColors
3. Schließen Sie LivingColors an weitere Philips LivingAmbiance Produkte an
4. Antworten auf FAQs
5. Weitere Unterstützung

### 1. Erste Schritte:

- Schieben Sie die Stange in den Fuß, und drehen Sie sie im Uhrzeigersinn, bis sie sich nicht mehr weiter drehen lässt.
- Verbinden Sie den Stecker mit dem Anschluss an der Unterseite des Leuchtenfußes, und stecken Sie den Stecker in die Steckdose.
- Verbinden Sie den Stecker am oberen Ende der Stange mit der Leuchte, und achten Sie darauf, dass er hörbar einrastet.
- Setzen Sie die Leuchte dann auf die Halterung, und richten Sie LivingColors zur Wand aus (der optimale Abstand beträgt 50 cm). Sie können die Höhe der Leuchte anpassen, indem Sie den Ring in der Mitte der Halterung drehen, den oberen Teil der Halterung bis zur gewünschten Länge herausziehen und anschließend den Ring wieder festdrehen.
- Öffnen Sie die Batterieabdeckung der Fernbedienung, indem Sie die Abdeckung auf der Rückseite zurückschieben. Legen Sie 3 AAA-Batterien ein (+ und - wie angezeigt).

## 2. Erzeugen Sie Ihr eigenes Ambiente:

- Berühren Sie die gewünschte **Farbe** auf dem Farbrad, und bewegen Sie Ihren Finger über das Farbrad, um die Farbe genau einzustellen.
- Ändern Sie die **Farbsättigung** (der aktuellen Farbe wird mehr Weiß hinzugefügt). Drücken Sie die Taste *Sättigung erhöhen* für einen intensiveren Farbton oder die Taste *Sättigung verringern* für einen dezenteren pastellfarbenen Ton. Wenn Sie die Taste *Sättigung verringern* gedrückt halten, erreichen Sie letztendlich einen weißen Farbton.
- **Dimmen.** Erhöhen oder verringern Sie die Lichtintensität über die *Dimmertasten*.
- Nutzen Sie den **automatischen Farbänderungsmodus**. Bewegen Sie einmal den Finger ganz über das Farbrad (ein vollständiger Kreis), und drücken Sie kurz auf "I" (Ein). Dadurch wechselt die LivingColors in den automatischen Farbänderungsmodus: Die Leuchte ändert automatisch die Farbe.

Sie können festlegen, in welcher Geschwindigkeit die Farbe geändert werden soll. Die Geschwindigkeit kann im Uhrzeigersinn angepasst werden, von schnell (dunkelblau auf dem Farbrad) bis langsam (lila). Sie können das Farbrad an einer beliebigen Stelle berühren. Im automatischen Farbänderungsmodus können Sie auch die Sättigung und Helligkeit der Farben anpassen.

Um zurück zum statischen Farbmodus zu wechseln, bewegen Sie Ihren Finger erneut über das Farbrad, und drücken Sie anschließend die Taste "0". Sie können stattdessen die LivingColors auch aus- ("0") und wieder einschalten ("I").

- Wenn Sie eine bestimmte Lichteinstellung wünschen (z. B. leicht gedimmtes, rotes Licht), können Sie diesen **Modus speichern**, um ihn auf einfache Weise erneut aufrufen zu können: Halten Sie eine der *Modustasten* gedrückt, bis die Fernbedienung ein akustisches Signal ausgibt. Der Modus ist nun unter der von Ihnen gedrückten *Modustaste* gespeichert. Auf diese Weise können Sie auch eine bestimmte Geschwindigkeit des automatischen Farbwechsels speichern.

Sie können mit der Einstellung der Lichtquellen wie gewünscht fortfahren. Wenn Sie zum gespeicherten Modus zurückkehren möchten, drücken Sie einfach die *Modustaste*, die Sie beim Speichern des Modus verwendet haben. Die entsprechende *Modustaste* leuchtet kurz auf, um anzuzeigen, dass der Modus ausgewählt wurde,

und die LivingColors ändert sich gemäß der von Ihnen gespeicherten Einstellung.

Sie können **bis zu 3 Modi** speichern (einen pro *Modustaste*).

Schalten Sie die LivingColors aus, indem Sie kurz auf "0" (Aus) drücken. Die LivingColors speichert die letzte Einstellung für die nächste Verwendung. Um die LivingColors wieder einzuschalten, drücken Sie auf "I" (Ein).

## 3. Schließen Sie LivingColors an weitere Philips LivingAmbiance Produkte an.

Sie können verschiedene Philips LivingAmbiance Produkte an die Fernbedienung der LivingColors anschließen. So haben Sie die Möglichkeit, alle Produkte zusammen oder einzeln einzustellen – alles mit derselben Fernbedienung.

1. Sie können an die Fernbedienung auch weitere **Philips LivingColors Leuchten** anschließen. Die meisten Philips LivingColors Leuchten funktionieren mit dieser Fernbedienung. Sehen Sie nach, ob die LivingColors Leuchte, die Sie anschließen möchten, über ein SmartLink-Logo verfügt. Alle Produkte mit einem SmartLink-Logo lassen sich über die Fernbedienung einstellen.

So fügen Sie Philips LivingColors Leuchten zur Fernbedienung hinzu: Halten Sie die Fernbedienung dicht an die Leuchte. Drücken Sie auf "I", und halten Sie die Taste so lange gedrückt, bis die Leuchte dreimal aufleuchtet. Halten Sie die Taste "I" so lange gedrückt, bis die Fernbedienung einen Signalton ausgibt und die Leuchte kurz grün aufleuchtet. Die Leuchte ist jetzt mit der Fernbedienung verbunden und kehrt zur letzten "Ein"-Einstellung zurück.

Bei einer LivingAmbiance Leuchte müssen Sie auch die weiße Lichtquelle verbinden. Gehen Sie dazu wie bei den in Punkt 2 beschriebenen LivingWhites Produkten vor.

Wenn Sie eine LivingColors Leuchte von der Fernbedienung trennen möchten, halten Sie die Fernbedienung dicht an die Leuchte, drücken Sie auf "0", und halten Sie die Taste gedrückt. Die Leuchte leuchtet dreimal auf. Halten Sie die "0"-Taste so lange gedrückt, bis die Fernbedienung einen Signalton ausgibt. Die Leuchte wird langsam heruntergedimmt.

2. Sie können der Fernbedienung auch **Philips LivingWhites Produkte** hinzufügen (Stecker, Energiesparlampen und Leuchten). Um ein Philips LivingWhites Produkt zur Fernbedienung hinzuzufügen, halten Sie diese

dicht an die Leuchte. Drücken Sie auf "I", und halten Sie die Taste so lange gedrückt, bis sie dreimal aufleuchtet. Halten Sie die "I"-Taste so lange gedrückt, bis die Fernbedienung einen Signalton ausgibt und die Leuchte zweimal schnell aufleuchtet. Die Leuchte ist jetzt mit der Fernbedienung verbunden und kehrt zur letzten "Ein"-Einstellung zurück.

Wenn Sie ein LivingWhites Produkt von der Fernbedienung trennen möchten, halten Sie die Fernbedienung dicht an das Produkt. Drücken Sie auf "0", und halten Sie die Taste so lange gedrückt, bis sie dreimal aufleuchtet. Halten Sie die "0"-Taste so lange gedrückt, bis die Fernbedienung einen Signalton ausgibt. Die Leuchte wird langsam heruntergedimmt.

3. Sie können Ihre Fernbedienung auch mit einer weiteren **Fernbedienung** aus der **Philips LivingAmbiance** Reihe verbinden. Jede Fernbedienung für LivingColors oder LivingWhites Produkte, das mit dem SmartLink-Logo gekennzeichnet ist, kann mit Ihrer Fernbedienung verbunden werden. Das Verbinden einer weiteren Fernbedienung ermöglicht die Steuerung von Leuchten mit zwei verschiedenen Fernbedienungen. Sie könnten beispielsweise 6 verschiedene Beleuchtungsmodi für ein und dieselbe Leuchte erstellen – 3 auf der einen und 3 auf der anderen Fernbedienung. So fügen Sie eine zusätzliche LivingColors oder LivingWhites Fernbedienung hinzu:
  - a. Setzen Sie die Fernbedienung zurück, die Sie hinzufügen möchten. Öffnen Sie dazu die Batterieabdeckung, und drücken Sie die Rückstelltaste (RESET) ein paar Sekunden lang (z. B. mit einer Büroklammer). Achten Sie darauf, dass Batterien eingesetzt sind. Die Fernbedienung gibt ein akustisches Signal aus, wenn sie zurückgesetzt wurde.
  - b. Halten Sie die zurückgesetzte Fernbedienung nahe an die aktuelle Fernbedienung. Drücken Sie auf beiden Fernbedienungen die Taste "I", bis eine der beiden Fernbedienungen einen Ton ausgibt. Die Fernbedienungen sind jetzt verbunden. Sie können die Leuchten jetzt also auch mit der neuen Fernbedienung verbinden und alle Leuchten mit beiden Fernbedienungen steuern.
  - c. Wenn die Fernbedienung, die Sie anschließen, rund ist, handelt es sich um ein Modell, mit dem Sie auch Funktionen kopieren können. Sie können sie direkt mit den Leuchten verbinden, mit denen Ihre ursprüngliche Fernbedienung verbunden war. Wiederholen Sie zum Kopieren der Fernbedienungsfunktionen die Schritte aus Punkt b.

Wenn Sie eine oder mehrere Leuchten mit der Philips LivingColors Fernbedienung verbunden haben, können Sie alle diese Leuchten zusammen oder einzeln steuern.

Um eine einzelne Leuchte zu steuern, müssen Sie sie **auswählen** (achten Sie darauf, dass Sie bei LivingColors Leuchten mit farbigem und weißem Licht, das farbige und weiße Licht gesondert auswählen müssen). Das können Sie über die *Tasten der Lichtauswahl* tun. Wenn Sie eine der *Tasten der Lichtauswahl* gedrückt halten, beginnt die ausgewählte Leuchte zu blinken. Wenn das nicht die Leuchte ist, die Sie einstellen möchten, lassen Sie die Taste los, und drücken Sie die Taste erneut. Daraufhin beginnt eine andere Leuchte zu blinken. Bei einer ausgewählten Leuchte leuchtet die *Anzeige für die Lichtauswahl* auf der Fernbedienung (Lampe) auf. Das bedeutet, dass Sie jetzt nur die ausgewählte Leuchte einstellen können.

Sind keine Lichtquellen ausgewählt (*die Anzeige für die Lichtauswahl* ist ausgeschaltet), werden Ihre Einstellungen auf alle Lichtquellen angewendet, die mit der Fernbedienung verbunden sind (so können Sie beispielsweise alle Lichtquellen im Zimmer gleichzeitig dimmen).

Wenn Sie eine bestimmte Kombination von Lichteinstellungen verschiedener Leuchten wünschen, können Sie diese Kombination als Modus speichern. Gehen Sie dazu wie in Abschnitt 2 dieser Bedienungsanleitung vor.

#### 4. Häufig gestellte Fragen (FAQ)

Wie gehe ich bei den folgenden Störungen vor?

- **Die LivingColors spendet kein Licht.**
  - Überprüfen Sie die Kabelverbindung der Leuchte. Überprüfen Sie, ob der Stecker richtig in die Steckdose eingesteckt ist.
  - Ziehen Sie das Netzkabel aus der Steckdose, und stecken Sie es wieder in die Steckdose. Wenn die LivingColors verschiedene Farben durchläuft und sich dann ausschaltet, schalten Sie sie mit der Fernbedienung wieder ein.
- **Die LivingColors reagiert nicht auf die Fernbedienung.**
  - Überprüfen Sie die Batterien in der Fernbedienung. Sie sollten richtig eingelegt ("+" und "-") und geladen sein. Wenn die Fernbedienung noch immer nicht funktioniert, ersetzen Sie die Batterien.
  - Verbinden Sie die Fernbedienung mit der LivingColors, indem Sie die in dieser Anleitung im Abschnitt 3.1 beschriebenen Schritte ausführen.

- **Die Tasten blinken, nachdem ich die Fernbedienung betätigt habe.**
  - Das bedeutet, dass die Batterien der Fernbedienung (fast) leer sind und ersetzt werden müssen.
- **Ich kann den automatischen Farbänderungsmodus nicht starten.**
  - Es könnte sein, dass die Fernbedienung Ihre Bewegung nicht richtig erfasst hat. Bitte versuchen Sie es erneut, und stellen Sie sicher, dass sich Ihr Finger während der gesamten Kreisbewegung auf dem Farbrad befindet.
- **Ich möchte die LivingColors mit einer Zeitschaltuhr verbinden. Ist das möglich?**
  - Ja. Sie können die Philips LivingColors mit einer Zeitschaltuhr (nicht im Lieferumfang enthalten) verwenden. Wenn die LivingColors zusammen mit einer Zeitschaltuhr eingeschaltet wird, wird Ihre letzte Einstellung wiedergegeben (statischer Farbmodus oder automatischer Farbänderungsmodus). Stellen Sie sicher, dass die letzte Einstellung nicht auf "Aus" gesetzt ist.
- **Ich kann keine weiteren Leuchten zur LivingColors Fernbedienung hinzufügen.**
  - Achten Sie darauf, dass das Produkt, das Sie verbinden möchten, mit einem SmartLink-Logo gekennzeichnet ist. Nur Produkte mit dem SmartLink-Logo können an diese Fernbedienung angeschlossen werden.
  - Wiederholen Sie die Schritte aus Abschnitt 3 dieser Bedienungsanleitung. Achten Sie darauf, dass Sie die dort beschriebenen Signaltöne hören und das Aufleuchten sehen.
- **Meine Frage ist hier nicht aufgelistet.**
  - Um weitere Unterstützung zu erhalten, wenden Sie sich an Philips (siehe Abschnitt 5 "Weitere Unterstützung").

## 5. Weitere Unterstützung

Für weitere Informationen und falls Probleme auftreten, besuchen Sie die Philips Website unter [www.philips.com](http://www.philips.com) oder wenden Sie sich unter der gebührenfreien Hotline 00800-PHILIPSL oder 00800-74454775 an das Philips Lighting Contact Center.

### Garantie:

Die von Philips gewährleistete zweijährige Garantie ist nur gültig, wenn das Produkt vorschriftsmäßig und für den vorgesehenen Zweck verwendet wird. Garantieansprüche können nur unter Vorlage des Original-Kaufbelegs (Rechnung, Kassenbeleg), der das Kaufdatum, den Namen des Händlers und eine

Produktbeschreibung aufweist, geltend gemacht werden.

Die Philips Garantie erlischt, wenn:

- Teile des Kaufbelegs oder der Produktbeschreibung verändert, durchgestrichen oder unkenntlich gemacht wurden.
- Schäden durch falsche Anschlüsse oder Missbrauch verursacht wurden.
- bei Schäden durch extreme Einflüsse, die nicht in die Garantie von LivingColors eingeschlossen sind, z. B. Blitzschlag, Flut, Feuer, unsachgemäße Handhabung oder Fahrlässigkeit.
- LivingColors geöffnet oder zerlegt wurde.

### Pflege und Wartung:

Ziehen Sie den Stecker aus der Steckdose.

Um Kratzer zu vermeiden, sollten die LivingColors und der zugehörige Stecker mit einem trockenen Tuch gereinigt werden.

Verwenden Sie keine Reinigungsmittel.

### Sicherheitshinweise:

- Schützen Sie den Stecker und LivingColors vor Flüssigkeiten und Feuchtigkeit.
- LivingColors ist nur für die Verwendung in Räumen geeignet. Verwenden Sie es nicht an feuchten Orten, wie z. B. im Badezimmer, oder im Freien.
- LivingColors ist kein Spielzeug und daher nicht für Kinder geeignet.
- Stellen Sie LivingColors nicht auf heiße Flächen.
- Aus Sicherheits- und Garantiegründen dürfen die LivingColors und der zugehörige Stecker nicht geöffnet werden.
- Es darf nur das mitgelieferte Netzteil verwendet werden. Die Nutzung eines anderen Netzteils kann zu Schäden an der LivingColors führen.

### Umwelt:

Wenn Sie das Gerät am Ende seiner Lebensdauer entsorgen, achten Sie auf die Vorschriften Ihrer lokalen Behörde. Entfernen Sie die Batterien vor der Entsorgung der Fernbedienung. Werfen Sie die Batterien nicht in den normalen Hausmüll. Geben Sie sie bei einer offiziellen Sammelstelle oder beim Philips Händler ab, wo die Batterien auf umweltfreundliche Weise entsorgt werden.

### Stecker – Technische Daten:

#### Netzteil

**Modell:** EADP-10EB C (Europäischer Typ)  
EADP-10EB D (UK-Typ + Singapur)  
EADP-10EB E (Australischer Typ)

**Eingangsleistung:** 220 - 240 V ~ 0,3 A 50 Hz

**Ausgangsleistung:** 18,5 V  0,83 A

Stromverbrauch der Leuchte: bis zu 15,4 W

## Fernbediening:

Batterien: 3 Philips Powerlife Alkaline AAA LR03, 1,5 V.

## Wireless-Specificatie:

Frequenzband des drahtloos RF-Modus:

2405 ~ 2475 MHz

Wireless-Kommunikationsprotokoll: IEEE 802.15.4

Betriebskanäle: Kanäle 11, 15, 20 oder 25

## Umgebungsbedingungen:

Temperatur (Betrieb): 0 - 40 °C

Temperatur (Lagerung): -25 - 60 °C

Relative Luftfeuchtigkeit: 5 - 95 %, nicht kondensierend

## NL Gebruiksaanwijzing LivingColors

Bedankt voor uw aanschaf van de Philips LivingColors-vloerlamp!

LivingColors is speciaal ontworpen om met kleur en licht een persoonlijke sfeer in uw huis te creëren. Lees de instructies aandachtig door als u LivingColors voor de eerste keer gebruikt en bewaar de instructies zodat u deze later nog eens kunt nalezen. Als u de aanwijzingen opvolgt, zult u optimaal genieten van Philips LivingColors.

Registreer uw product via [www.philips.com/welcome](http://www.philips.com/welcome) om op de hoogte te blijven van nieuwe Philips LivingAmbiance-producten

In deze handleiding vindt u de volgende onderwerpen...

1. Aan de slag
2. Uw eigen sfeer creëren met LivingColors
3. De LivingColors op andere Philips LivingAmbiance-producten aansluiten
4. Veelgestelde vragen
5. Aanvullende ondersteuning

### 1. De LivingColors Mini aansluiten en instellen:

- Plaats de staander in de voet en draai deze rechtsom totdat u niet verder kunt draaien.
- Steek het snoer in de opening aan de onderzijde van de lampvoet en sluit het andere uiteinde van het snoer aan op het stopcontact.
- Sluit het snoer aan de bovenzijde van de standaard aan op de lamp – zorg ervoor dat u een klik hoort.
- Plaats de lamp op de standaard en richt de LivingColors naar de muur (de optimale afstand is 50 cm). U past de hoogte van de armatuur aan door de ring in het midden van de standaard los te draaien, het bovenste gedeelte van de standaard te verschuiven totdat de gewenste hoogte is bereikt en vervolgens de ring weer vast te draaien.
- Open het batterijvakje van de afstandsbediening door de knop op de achterzijde los te schuiven. Plaats drie AAA-batterijen (+ en - zoals aangegeven).

### 2. Creëer uw eigen sfeer door:

- De gewenste **kleur** op de kleurenring aan te raken. Beweeg uw vinger over de kleurenring om de kleur nauwkeurig in te stellen.
- De **kleurbalans** te wijzigen (meer wit toe te voegen aan de huidige kleur). Druk op de knop voor *minder wit* voor een diepere kleur of op de knop voor *meer wit* voor een lichtere kleur. Als u de knop voor *meer wit* lang genoeg ingedrukt houdt, wordt de kleur uiteindelijk wit.
- **Te dimmen.** Verhoog of verlaag de lichtintensiteit met behulp van de *dimknoppen*.
- **Kleuren automatisch te laten veranderen.** Beweeg uw vinger rond over de kleurenring (één hele cirkel) en druk kort op "I" (aan). LivingColors schakelt over op de automatische kleurenloop: de kleuren van de lamp veranderen automatisch.

Het tempo van het kleurverloop aan te passen.

De snelheid kan met de klok mee worden gewijzigd van snel (donkerblauwe kleur op de kleurenring) naar langzaam (paars). U kunt overal op de kleurenring tikken. U kunt ook de kleurbalans en helderheid van de kleuren aanpassen in de automatische kleurenloop. Om terug te keren naar de modus voor statische kleur, beweegt u uw vinger nogmaals langs de kleurenring en drukt u op "0". U kunt de LivingColors ook uitschakelen en weer inschakelen (door op "0" en vervolgens op "I" te drukken).

- Als een bepaalde instelling uw voorkeur heeft (bijvoorbeeld enigszins gedimd rood licht), kunt u deze instelling **opslaan** als een **scène** die u op een later tijdstip eenvoudig kunt oproepen: houd een van de *scèneknoppen* ingedrukt totdat de afstandsbediening een piep laat horen. De scène is nu opgeslagen onder de *scèneknop* die u hebt ingedrukt. Op dezelfde wijze kunt u ook een specifieke snelheid voor de automatische kleurenloop instellen.

U kunt vervolgens doorgaan met het naar eigen wens aanpassen van de verlichting. Als u wilt terugkeren naar een opgeslagen scène, hoeft u alleen maar op de *scèneknop* te drukken waaronder de desbetreffende instelling is opgeslagen. De *scèneknop* licht kort op om aan te geven dat de scène is geselecteerd, waarna de opgeslagen instelling wordt geactiveerd op de LivingColors.

U kunt maximaal **drie scènes** opslaan (één onder elke *scèneknop*).

Schakel de LivingColors uit door op de knop "0" (uit) te drukken. De LivingColors onthoudt de laatst gekozen instelling. Druk op "1" (aan) om de LivingColors weer in te schakelen.

### 3. De LivingColors op andere Philips LivingAmbiance-producten aansluiten

U kunt diverse producten uit de serie Philips LivingAmbiance aansluiten op de afstandsbediening van uw LivingColors. Zo kunt u alle aangesloten producten zowel gezamenlijk als afzonderlijk aanpassen, en dat alles met een en dezelfde afstandsbediening.

1. U kunt ook andere **Philips LivingColors-lampen** aan uw afstandsbediening koppelen. De meeste Philips LivingColors zijn geschikt voor deze afstandsbediening; de enige voorwaarde is dat er een SmartLink-logo staat op de LivingColors die u wilt toevoegen. Alle producten met een SmartLink-logo kunnen aan uw afstandsbediening worden gekoppeld.

Om een Philips LivingColors-lamp aan de afstandsbediening toe te voegen, houdt u de afstandsbediening met de knop "1" ingedrukt in de buurt van de desbetreffende lamp. De lamp knippert drie keer. Houd "1" ingedrukt totdat de afstandsbediening een piep laat horen. De lamp knippert kort groen om aan te geven dat deze aan de afstandsbediening is gekoppeld en schakelt vervolgens over naar de laatstgekozen instelling in ingeschakelde toestand.

Zorg er bij een LivingAmbiance voor dat u ook de witte lamp koppelt. Dit doet u op dezelfde manier als beschreven voor LivingWhites-producten bij punt 2.

Als u de koppeling van een LivingColors-lamp met de afstandsbediening ongedaan wilt maken, houdt u de afstandsbediening dicht bij de lamp en houdt u de knop "0" ingedrukt. De lamp knippert drie keer. Houd de knop "0" ingedrukt totdat de afstandsbediening een piep laat horen. De lamp wordt langzaam gedimd totdat deze is uitgeschakeld.

2. U kunt ook **Philips LivingWhites-producten** (stekkers, spaarlampen en armaturen) aan uw afstandsbediening koppelen. Om een Philips LivingWhites-product te koppelen, houdt u de afstandsbediening in de buurt van het desbetreffende product. Houd vervolgens de knop "1" ingedrukt. De lamp knippert drie keer. Houd "1" ingedrukt totdat de afstandsbediening een piep laat horen. De lamp knippert twee keer kort om aan te geven dat deze aan de afstandsbediening is gekoppeld en schakelt vervolgens over naar de laatstgekozen instelling in ingeschakelde toestand.

Als u de koppeling van een LivingWhites-product met de afstandsbediening ongedaan wilt maken, houdt u de afstandsbediening dicht bij het product en houdt u de knop "0" ingedrukt. De lamp knippert drie keer. Houd de knop "0" ingedrukt totdat de afstandsbediening een piep laat horen. De lamp wordt langzaam gedimd totdat deze is uitgeschakeld.

3. U kunt uw afstandsbediening ook aan een andere **afstandsbediening** uit de **Philips LivingAmbiance**-collectie koppelen. Alle LivingColors- of LivingWhites-afstandsbedieningen met een SmartLink-logo kunnen aan uw afstandsbediening worden gekoppeld. Door het toevoegen van een afstandsbediening kunt u dezelfde lampen met twee verschillende afstandsbedieningen bedienen. U zou voor dezelfde reeks lampen bijvoorbeeld zes verschillende lichtscènes kunnen opslaan: drie op de ene afstandsbediening en drie op de andere. Om een extra LivingColors- of LivingWhites-afstandsbediening toe te voegen, gaat u als volgt te werk:
  - a. Reset de afstandsbediening die u wilt toevoegen: open het batterijvak en houd de resetknop een paar seconden ingedrukt (bijv. met een paperclip). De batterijen dienen in het batterijvak te zitten. De afstandsbediening laat een geluid horen wanneer deze is gereset.
  - b. Houd de geresette afstandsbediening dicht bij de afstandsbediening die u momenteel gebruikt. Druk op de knop "1" op beide afstandsbedieningen totdat ze een geluid laten horen. De afstandsbedieningen zijn nu gekoppeld. Dit houdt in dat u nu met beide afstandsbedieningen dezelfde lampen kunt bedienen.
  - c. Als de extra afstandsbediening eenmaal is toegevoegd, kunt u de instellingen van de oorspronkelijke afstandsbediening kopiëren en met de extra afstandsbediening direct dezelfde lampen bedienen. Om een afstandsbediening te kopiëren, herhaalt u de stappen bij punt b.

Zodra u een of meerdere lampen aan uw Philips LivingColors-afstandsbediening hebt gekoppeld, kunt u deze lampen zowel gezamenlijk als afzonderlijk bedienen.

Om een lamp afzonderlijk te bedienen, moet u deze eerst **selecteren** (houd er rekening mee dat bij LivingColors Colored & White de gekleurde en witte lamp afzonderlijk moeten worden geselecteerd). Dit doet u met een van de *lichtselectieknoppen*. Als u een van de *lichtselectieknoppen* ingedrukt houdt, gaat de geselecteerde lamp knipperen. Als dit niet de gewenste lamp is, laat u de knop los en drukt u deze opnieuw in, waarop een andere lamp gaat knipperen. Als een lamp is geselecteerd, gaat de *lichtselectie-indicator* (het lampje in de vorm van een peertje) op de afstandsbediening branden. Dit houdt in dat u nu alleen de geselecteerde lamp kunt aanpassen.

Als er geen lamp is geselecteerd (de *lichtselectie-indicator* brandt niet), worden uw aanpassingen toegepast op alle lampen die aan de afstandsbediening zijn gekoppeld (zo kunt u bijvoorbeeld alle lampen in de kamer tegelijkertijd dimmen).

Als een bepaalde combinatie van lichtinstellingen op meerdere armaturen u bevat, kunt u deze combinatie ook opslaan als een scène. Volg hiervoor de stappen in sectie 2 van deze handleiding.

#### 4. **Veelgestelde vragen**

Wat doe ik in de volgende gevallen?

- o **De LivingColors geeft geen licht**
  - o Controleer of het snoer juist op de lamp is aangesloten en of de stekker goed in het stopcontact zit.
  - o Haal het snoer los en sluit dit weer aan. Als de LivingColors een aantal keer van kleur verandert en vervolgens uitgaat, gebruikt u de afstandsbediening om deze weer in te schakelen.
- o **De LivingColors reageert niet op de afstandsbediening**
  - o Controleer de batterijen van de afstandsbediening. De batterijen dienen op de juiste manier te zijn geplaatst (+ en -) en mogen niet leeg zijn. Vervang de batterijen als de afstandsbediening nog steeds niet werkt.
  - o Koppel de afstandsbediening aan de LivingColors volgens de stappen in sectie 3.1 van deze handleiding.
- o **De knoppen knipperen als ik de afstandsbediening heb gebruikt**
  - o Dit wil zeggen dat de batterijen in de afstandsbediening (bijna) leeg zijn en moeten worden vervangen.

- o **Ik kan de automatische kleurenloop niet inschakelen**
  - o Mogelijk heeft de afstandsbediening uw inschakelbeweging niet juist geïnterpreteerd. Probeer het opnieuw en zorg ervoor dat uw vinger de kleurenring gedurende de volledige cirkelbeweging aanraakt.
- o **Ik wil de LivingColors op een timer aansluiten. Kan dit?**
  - o Ja. U kunt de Philips LivingColors gebruiken in combinatie met een timer (niet meegeleverd). Als de LivingColors wordt ingeschakeld via een timer, wordt de laatstgekozen instelling toegepast (statische kleur of automatisch kleurenloop). Zorg ervoor dat deze instelling niet "uit" is.
- o **Ik kan geen extra lampen aan de LivingColors-afstandsbediening koppelen**
  - o Controleer of het product dat u wilt koppelen een SmartLink-logo heeft. Alleen producten met een SmartLink-logo kunnen aan deze afstandsbediening worden gekoppeld.
  - o Herhaal de stappen in sectie 3 van deze handleiding. Controleer of u de geluiden hoort en het knipperen ziet zoals in deze sectie wordt beschreven.
- o **Mijn vraag staat niet in deze lijst**
  - o Neem contact op met Philips voor ondersteuning (zie sectie 5: "Aanvullende ondersteuning").

#### 5. **Aanvullende ondersteuning**

Bezoek voor meer informatie of bij problemen de website van Philips op [www.philips.com](http://www.philips.com) of neem gratis contact op met het Philips Lighting Contact Centre via: 00800-PHILIPSL of 00800-74454775

#### **Garantie:**

De garantie van Philips is twee jaar geldig als u het product volgens de instructies en met het beoogde doel gebruikt. Vergoedingsaanvragen worden alleen geaccepteerd na ontvangst van het originele aankoopbewijs (factuur of kassabon) met daarop de aankoopdatum, de naam van de dealer en een beschrijving van het product.

De Philips-garantie komt te vervallen indien:

- er iets gewijzigd, doorgehaald, verwijderd of onleesbaar gemaakt is op het aankoopbewijs;
- het apparaat niet functioneert als gevolg van schade, onjuiste aansluiting of misbruik;
- een defect is ontstaan als gevolg van extreme omstandigheden waarvoor LivingColors niet bedoeld is, zoals onweer, overstroming, brand, onjuist gebruik of nalatigheid;

- LivingColors is geopend of gedemonteerd.

### Reiniging en onderhoud:

Haal de stekker uit het stopcontact. Voorkom krassen en reinig de LivingColors-lamp, de afstandsbediening en de adapter alleen met een zachte, droge doek. Gebruik geen schoonmaakmiddelen.

### Veiligheidsinstructies:

- Houd de stekker en LivingColors vrij van vocht.
- LivingColors is alleen bestemd voor gebruik binnenshuis en in een droge omgeving (dus niet in de badkamer of buitenshuis).
- De LivingColors is geen speelgoed.
- Plaats de lamp niet op hete oppervlakken.
- Voor uw eigen veiligheid en het behoud van de garantie dient u de LivingColors en de stekker niet te openen.
- Gebruik alleen de meegeleverde adapter. Als u een andere adapter gebruikt, kan uw LivingColors beschadigd raken.

### Milieu:

Als u het apparaat aan het einde van de levensduur weggooit, dient u dit te doen in overeenstemming met de lokale regelgeving. Verwijder de batterijen als u de afstandsbediening weggooit. Gooi de batterijen niet

weg met het normaal huishoudelijk afval, maar lever ze in op een officieel verzamelpunt of bij een Philips-dealer. Daar worden ze op een verantwoorde manier vernietigd.

### Specificaties stekker:

#### AC-adapter

**Model:** EADP-10EB C (EU)  
EADP-10EB D (VK + Singapore)  
EADP-10EB E (Australië)

**Invoer:** 220 - 240V ~ 0,3 A 50 Hz

**Uitvoer:** 18,5V  0,83 A

Stroomverbruik van de armatuur: max. 15,4 W

### Afstandsbediening:

Batterijen: 3 x Philips Powerlife Alkaline AAA LR03, 1,5 V.

### Draadloze specificatie:

Draadloze RF-frequentieband: 2405~2475 MHz  
Draadloos communicatieprotocol: IEEE 802.15.4  
Bedieningskanalen: kanaal 11, 15, 20 of 25

### Omgevingsvereisten:

Temperatuur (bedrijf): 0...40 °C

Temperatuur (opslag): -25...60 °C

Relatieve vochtigheid: 5...95% niet-condenserend

## NO LivingColors Brukerveiledning

Takk for at du kjøpte Philips LivingColors-gulvlampen.

LivingColors er spesielt utformet for at du skal kunne skape din egen atmosfære i hjemmet ved hjelp av farge og lys. Les disse retningslinjene nøye før du tar i bruk LivingColors for første gang, og ta vare på dem til en senere anledning. Ved å følge disse instruksjonene kan du glede deg over alle funksjonene ved Philips LivingColors.

Registrer produktet ditt på [www.philips.com/welcome](http://www.philips.com/welcome) for å holde deg oppdatert om nye LivingAmbiance-produkter

Denne håndboken vil hjelpe deg å ...

1. Komme i gang
2. Lage din egen stemning med LivingColors
3. Koble LivingColors til andre Philips LivingAmbiance-produkter
4. Få svar på vanlige spørsmål
5. Få ytterligere brukerstøtte

### 1. Komme i gang:

- Plasser stangen i foten, og vri deretter stangen med klokken til du ikke klarer å vri lenger.
- Sett koblingskontakten i åpningen under lampefoten, og koble den andre enden inn i

stikkontaktene.

- Sett koblingskontakten øverst på stativet inn i lampen – pass på at du hører et klikk.
  - Plasser lampen på stativet og rett LivingColors-enheten mot veggen (den optimale avstanden er 50 cm). Du kan justere høyden på belysningen ved å vri på ringen i midten av stativet, trekke den øvre delen av stativet ut til ønsket høyde, og deretter vri ringen tilbake for å feste posisjonen.
  - Åpne batterirommet på fjernkontrollen ved å skyve på knappen på baksiden. Sett inn 3 AAA-batterier (+ og – som vist).
- ### 2. Skap din egen stemning ved å gjøre følgende:
- Berør ønsket **farge** på fargehjulet. Du kan bevege fingeren over fargehjulet for å finjustere fargen.
  - Endre **fargemetningen** (legge mer hvitt til den gjeldende fargen). Trykk på knappen for *mer metning* hvis du vil ha en dypere farge, eller på knappen for *mindre metning* hvis du vil ha en lysere fargetone. Hvis du holder nede knappen for *mindre metning*, får du til slutt hvitt lys.
  - **Dimme.** Øk eller reduser lysintensiteten ved



hjelpe av *dimmeknappene*.

- La **fargene endres automatisk**. Dra fingeren rundt på fargehjulet, (én fullstendig sirkel), og trykk kort på I (på). LivingColors går da inn i modus for automatisk fargeendring, og lampen begynner å endre fargene automatisk.

Du kan justere hastigheten for fargeendringene. Hastigheten kan justeres med klokken, fra raskt (mørk blå farge på fargehjulet) til langsomt (lilla). Du kan trykke hvor som helst på fargehjulet. I modus for automatisk fargeendring kan du også justere fargenes metning og lysstyrke.

Du bytter tilbake til statisk fargemodus ved å dra fingeren rundt på fargehjulet nok en gang og deretter trykke på 0. Eller du kan slå LivingColors av (0) og på (I) igjen.

- Hvis du liker en bestemt lysinnstilling (for eksempel rødt som er litt dimmet), kan du **lagre** denne **scenen** slik at du enkelt kan hente den frem igjen: trykk på og hold nede én av *sceneknappene*, til fjernkontrollen piper. Scenen er nå lagret under den *sceneknappen* du trykket på. På denne måten kan du også lagre en bestemt hastighet for modusen for automatisk fargeendring.

Du kan fortsette å justere lysene slik du ønsker. Når du vil gå tilbake til den lagrede scenen, trykker du bare på den *sceneknappen* du trykket på da du lagret den. Den aktuelle *sceneknappen* lyser et kort øyeblikk for å vise at scenen er valgt, og LivingColors vil gå til de lagrede innstillingene. Du kan lagre opptil **tre scener** (én for hver *sceneknapp*).

Slå av LivingColors ved å trykke kort på 0-knappen (av). LivingColors husker den siste innstillingen din til neste gang du skal bruke den. Du slår den på igjen ved å trykke på I (på).

### 3. **Koble LivingColors til andre Philips LivingAmbiance-produkter**

Du kan koble forskjellige produkter fra Philips LivingAmbiance-serien til fjernkontrollen til LivingColors. Dermed kan du justere alle tilkoblede produkter sammen eller hver for seg – alt med en og samme fjernkontroll.

1. Du kan koble andre **Philips LivingColors-lamper** til fjernkontrollen. De fleste Philips LivingColors-enheter fungerer med denne fjernkontrollen: bare kontrollør om det er en SmartLink-logo på LivingColor-enheten som du vil koble til. Alle produkter med en SmartLink-logo kan kobles til fjernkontrollen. Hvis du vil legge en Philips LivingColors-lampe til fjernkontrollen, må du holde fjernkontrollen tett inntil lampen, deretter trykker du på og

holder nede I-knappen. Lampen blinker tre ganger. Hold nede I-knappen til du hører en pipelyd fra fjernkontrollen – lampen blinker kort grønt. Den er nå koblet til fjernkontrollen og går til den siste på-innstillingen.

For LivingAmbiance-lamper må du sørge for at du også kobler til det hvite lyset – du gjør det på samme måte som for LivingWhites-produkter beskrevet i punkt 2.

Hvis du vil koble en LivingColors-lampe fra fjernkontrollen, må du holde fjernkontrollen tett inntil lampen. Trykk deretter på og hold nede 0-knappen. Lampen blinker tre ganger. Hold nede 0-knappen til du hører en pipelyd fra fjernkontrollen. Lampen slås nå sakte av.

2. Du kan også koble **Philips LivingWhites-produkter** (støpsler, sparepærer og belysning) til fjernkontrollen. Hvis du vil legge til et LivingWhites-produkt, må du holde fjernkontrollen tett inntil det og deretter trykke på og holde nede I-knappen. Lampen blinker tre ganger. Hold nede I-knappen til du hører en pipelyd fra fjernkontrollen – lampen blinker raskt to ganger. Den er nå koblet til fjernkontrollen og går til den siste på-innstillingen.

Hvis du vil koble et LivingWhites-produkt fra fjernkontrollen, må du holde fjernkontrollen tett inntil produktet og deretter trykke på og holde nede 0-knappen. Lampen blinker tre ganger. Hold nede 0-knappen til du hører en pipelyd fra fjernkontrollen. Lampen slås nå sakte av.

3. Du kan også koble fjernkontrollen til en annen **fjernkontroll** fra **Philips LivingAmbiance**-serien. Alle LivingColors- eller LivingWhites-fjernkontroller med en SmartLink-logo kan kobles til fjernkontrollen. Når du kobler til en annen fjernkontroll, kan du kontrollere de samme lampene med to forskjellige fjernkontroller. Du kan for eksempel lage seks forskjellige lysscener – tre på den ene fjernkontrollen og tre på den andre – med de samme lampene. Hvis du vil legge til en ekstra LivingColors- eller LivingWhites-fjernkontroll, må du gjøre følgende:
  - a. Tilbakestill den fjernkontrollen du vil legge til: Åpne batterirommet og hold RESET-knappen inne noen få sekunder (f.eks. med en binders). Påse at batteriene er satt i. Fjernkontrollen gir fra seg en lyd som indikerer at den er blitt tilbakestilt.
  - b. Hold fjernkontrollen du har tilbakestilt, tett inntil den gjeldende fjernkontrollen. Trykk på I-knappen på begge fjernkontrollene til fjernkontrollene gir fra seg en lyd. Fjernkontrollene er nå koblet sammen – det betyr at du nå kan koble de samme lampene til den nye fjernkontrollen og kontrollere alle lampene med den ene eller den andre

- fjernkontrollen.
- c. Hvis det er en rund fjernkontroll som du skal legge til, kan du nå også kopiere den – du kan umiddelbart koble den til de samme lampene som den opprinnelige fjernkontrollen er koblet til. Følg fremgangsmåten beskrevet i punkt b for å kopiere fjernkontrollen.

Når du har koblet til én eller flere lamper til Philips LivingColors-fjernkontrollen, kan du kontrollere alle disse lampene sammen eller hver for seg.

Hvis du vil kontrollere én enkelt lampe, må du **velge** den (vær oppmerksom på at for LivingColors farget eller hvit lys, må du velge farget og hvitt lys hver for seg). Du kan gjøre det ved å bruke en av *knappene for valg av lys*. Når du trykker på og holder nede en av *knappene for valg av lys*, begynner den valgte lampen å blinke. Hvis dette ikke er den lampen du vil justere, slipper du knappen og trykker på den igjen – en annen lampe begynner å blinke. Når en lampe er valgt, lyser *lyselgerindikatoren* på fjernkontrollen (lyspære). Dette betyr at du nå kan justere kun den valgte lampen.

Når ingen av lyspærene er valgt (*lyselgerindikatoren* er slått av), vil alle justeringer du foretar gjelde alle lamper som er koblet til fjernkontrollen (du kan for eksempel dimme alle lysene i rommet).

Hvis du liker en bestemt kombinasjon av lysinnstillinger for forskjellig belysningsenheter, kan du også lagre dem som en scene – på samme måte som beskrevet i avsnitt 2 i denne håndboken.

#### 4. Vanlige spørsmål

Hva skal jeg gjøre hvis ...

- o **LivingColors ikke lyser**
  - o Kontroller koblingene for ledningen til lampen. Kontroller om støpselet er satt inn i kontakten på riktig måte.
  - o Trekk ut støpselet og sett det inn på nytt. Hvis LivingColors endrer farge flere ganger før den slukkes, kan du bruke fjernkontrollen til å slå den på igjen.
- o **LivingColors ikke reagerer på fjernkontrollen**
  - o Kontroller batteriene i fjernkontrollen. Batteriene skal være plassert på riktig måte (+ og -), og de skal være ladet opp. Hvis fjernkontrollen fremdeles ikke fungerer, kan du prøve å bytte ut batteriene.
  - o Koble fjernkontrollen til LivingColors ved å følge fremgangsmåten i avsnitt 3.1 i denne håndboken.
- o **Det er knapper som blinker etter at jeg har brukt fjernkontrollen**
  - o Dette betyr at batteriene i fjernkontrollen er

(nesten) oppbrukte og må byttes ut.

- o **Jeg får ikke startet modus for automatisk fargeendring**
  - o Det er mulig at fjernkontrollen ikke oppfattet dra-bevegelsen din. Prøv igjen, og pass på at du har fingeren på fargehjulet hele veien rundt
- o **Jeg vil gjerne koble LivingColors til en timer. Lar det seg gjøre?**
  - o Ja. Du kan bruke en timer sammen med Philips LivingColors (ikke inkludert). Når LivingColors er slått på med en timer, viser enheten deg den sist brukte innstillingen (modus for statisk farge eller automatisk fargeendring). Påse at den sist brukte innstillingen ikke er "av".
- o **Jeg kan ikke koble til flere lamper på LivingColors-fjernkontrollen**
  - o Kontroller at produktet du prøver å koble til, har en SmartLink-logo. Kun produkter med en SmartLink-logo kan kobles til denne fjernkontrollen.
  - o Prøv å gjenta fremgangsmåten beskrevet i avsnitt 3 i denne brukerhåndboken. Kontroller at du hører lydene og ser at det blinker som det blir beskrevet.
- o **Jeg har et spørsmål som ikke står her**
  - o Kontakt Philips for å få hjelp (se avsnitt 5 Ytterligere brukerstøtte).

#### 5. Ytterligere brukerstøtte

Hvis du vil vite mer eller hvis du har problemer, kan du gå til Philips' webområde på [www.philips.com](http://www.philips.com), eller ta kontakt med servicesenteret for Philips-belysning på gratisnummeret 00800-PHILIPSL eller 00800-74454775

#### Garanti:

Philips' to års garanti er gyldig såfremt produktet brukes i henhold til instruksjonene og til beregnet formål. Krav aksepteres kun mot fremlegg av opprinnelig kjøpsbevis (faktura, salgsnota eller kvittering) hvor kjøpsdatoen, navnet på forhandleren og en produktbeskrivelse klart fremgår.

Philips-garantien blir ugyldig hvis:

- Noe har blitt endret, overstrøket, fjernet eller skrevet med uleselig skrift på kjøpsbeviset eller i produktbeskrivelsen.
- Feil som skyldes skadeverktøy, feilkoblinger eller ureglementert bruk.
- En defekt er forårsaket av ekstreme forhold som ikke skyldes LivingColors-enheten, for eksempel lynnedslag, flom, brann, feil bruk eller uaktsomhet.

- LivingColors-enheten har blitt åpnet eller skrudd fra hverandre.

### Rengjøring og vedlikehold:

Ta ut støpselet fra vegguttaket.

For å unngå riping bør LivingColors-lampen, fjernkontrollen og adapteren bare rengjøres med en myk tørr klut.

Ikke bruk rengjøringsmidler.

### Sikkerhetsinstruksjoner:

- Ikke utsett LivingColors-enheten eller -støpselet for væske eller fuktighet.
- LivingColors er bare beregnet til innendørs bruk. Ikke bruk den på våte steder, f.eks. på badet eller utendørs.
- LivingColors er ikke et leketøy for barn.
- Ikke plasser enheten på varme overflater
- Av sikkerhetsgrunner og i henhold til betingelsene i garantien må ikke LivingColors-enheten eller -støpselet åpnes.
- Bruk bare den adapteren som følger med: bruk av en annen adapter kan skade LivingColors-enheten.

-

### Miljø:

Hvis du avhender apparatet etter hvert, må du avhende det i samsvar med instruksjonene fra lokale myndigheter. Fjern batteriene når du avhender fjernkontrollen. Ikke kast batteriene i restavfallet. De

må leveres inn på et offentlig innsamlingssted eller hos en Philips-forhandler. Der vil batteriene bli avhendet på en miljøvennlig måte.

### Støpselsesifikasjon:

#### Vekselstrømsadapter

**Modell:** EADP-10EB C (EU-type)

EADP-10EB D (britisk type + Singapore)

EADP-10EB E (australsk type)

**Inngang:** 220–240 V ~ 0,3 A 50 Hz

**Utgang:** 18,5 V  $\overline{\text{---}}$  0,83 A

Strømforbruk for belysningen: opptil 15,4 W

### Fjernkontroll:

Batterier: 3 x Philips Powerlife alkaliske AAA-batterier LR03, 1,5 V.

### Trådløs spesifikasjon:

Frekvensbånd for trådløs RF-modus: 2405–2475 MHz

Trådløs kommunikasjonsprotokoll: IEEE 802.15.4)

Driftskanaler: kanaler 11, 15, 20 eller 25

### Miljøspesifikasjon:

Temperatur (drift): 0...40 °C

Temperatur (lagring): -25...60 °C

Relativ fuktighet: 5...95 % ikke-kondenserende

## DA LivingColors Brugsvejledning

Tak for dit køb af en Philips LivingColors-gulvlampe!

LivingColors er spesielt designet til via farve og lys at skape en helt personlig stemning i dit hjem. Før du bruker LivingColors første gang, skal du læse disse instruksjoner omhyggelig og gemme dem, så du har dem til senere bruk. Ved at følge disse retningslinjer vil du få det fulde utbytte af Philips LivingColors.

Registrer dit produkt på [www.philips.com/welcome](http://www.philips.com/welcome) for at holde dig oppdatert omkring Philips LivingAmbiance-produkter:

Denne vejledning indeholder følgende emner:

1. Kom godt i gang
2. Skab din egen atmosfære med LivingColors
3. Tilslut LivingColors til andre Philips LivingAmbiance-produkter
4. Få svar på ofte stillede spørsmål
5. Få yderligere support

### 1. Kom i gang:

- Sæt stangen i foden, og drej stangen mod uret, indtil den ikke kan komme længere.
- Isæt tilslutningsstikket i åbningen under

lampefoden, og slut den anden ende til stikkontakten.

- Isæt tilslutningsstikket øverst på standen i lampen – kontroller, at du hører et klik.
- Placer lampen på standen, og ret LivingColors mod væggen (den optimale afstand er 50 cm). Du kan justere højden af lyskilden ved at dreje på ringen på midten af standen, trække den øverste del af standen til den ønskede længde og derefter skruer ringen fast for at fastgøre positionen.
- Åbn batterirummet på fjernbetjeningen ved at skubbe på knappen bagpå. Indsæt 3 AAA-batterier (+ og – som vist).

### 2. Sådan skaber du din helt egen særlige atmosfære:

- Tryk på den ønskede **farve** på farvehjulet. Du kan bevæge din finger henover farvehjulet for at finjustere farven.
- Juster **farvemætningen** (tilføj mere hvidt til den aktuelle farve). Tryk på knappen *Mætning op* for at få en dybere farve eller på knappen *Mætning ned* for at få en mere afdæmpet farve. Hvis du bliver

ved med at trykke på knappen *Mætning ned*, ender farven med at være hvid.

- **Dæmpning.** Øg eller reducer lysintensiteten vha. *dæmpningsknapperne*.
- Lad **farverne skifte automatisk.** Stryk med fingeren rundt om farvehjulet (en hel omgang), og tryk kortvarigt på "I" ("tændt"). LivingColors skifter derefter til automatisk farveskift: Lampen begynder at skifte farve automatisk.

Du kan justere den hastighed, som farverne skifter med. Hastigheden kan justeres i urets retning, fra hurtigt (den mørkeblå farve på farvehjulet) til langsom (lilla). Du kan trykke overalt på farvehjulet. I tilstanden automatisk farveskift kan du også justere mætningen og lysstyrken for farverne.

Hvis du vil skifte tilbage til statisk farvetilstand, skal du stryge med fingeren rundt om farvehjulet igen og derefter trykke på "0". Du kan også slukke for LivingColors på "0" og tænde igen på "I".

- Hvis du foretrækker en bestemt lysindstilling (f.eks. rødt lettere dæmpet), kan du **gemme** denne **scene**, så den er nem at finde: Hold en af *sceneknapperne* nede, indtil der høres en biplyd fra fjernbetjeningen. Din scene bliver nu lagret på den *sceneknap*, du har trykket på. Du kan også lagre en bestemt tilstand for farveskift på denne måde.

Du kan fortsætte med at justere pærerne, som det passer dig. Når du vil vende tilbage til den lagrede scene, skal du bare trykke på den *sceneknap*, du trykkede på, da du lagrede den. *Sceneknappen* lyser kortvarigt for at vise, at scenen er blevet valgt. Herefter skifter LivingColors til den lagrede indstilling. Du kan lagre op til **3 scener** (en for hver *sceneknap*).

Sluk LivingColors ved at trykke på knappen "0" (fra). LivingColors husker din sidste indstilling til næste brug. Tryk på "I" (til) for at tænde igen.

### **3. Tilslut LivingColors til andre Philips LivingAmbiance-produkter**

Du kan tilslutte forskellige produkter fra Philips LivingAmbiance-serien til LivingColors-fjernbetjeningen. Derved kan du justere alle tilsluttede produkter samtidig eller hver for sig - alt sammen med den samme fjernbetjening.

1. Du kan tilslutte andre **Philips LivingColors-lamper** til fjernbetjeningen. De fleste Philips LivingColors fungerer med denne fjernbetjeningen: Du skal blot kontrollere

SmartLink-logoet på den LivingColors-lampe, du ønsker at tilslutte. Alle produkter med et SmartLink-logo kan tilsluttes til fjernbetjeningen.

Hvis du vil tilføje en Philips LivingColors-lampe til en fjernbetjening, skal du holde den tæt på lampen og derefter holde knappen "I" nede. Lampen blinker tre gange. Hold "I"-knappen nede, indtil du hører et bip fra fjernbetjeningen. Lampen blinker derefter kortvarigt grønt. Den er nu tilsluttet til fjernbetjeningen og vender tilbage til den seneste "til"-indstilling.

Du skal sørge for også at tilslutte den hvide pære for en LivingAmbiance-lampe- du kan gøre dette på samme måde som for LivingWhites-produkter, der er beskrevet i punkt 2.

Hvis du gerne vil frakoble en LivingColors-lampe fra fjernbetjeningen, skal du holde den tæt på lampen og derefter holde knappen "0" nede. Lampen blinker 3 gange. Hold "I"-knappen nede, indtil du hører et bip fra fjernbetjeningen. Lampen slukkes langsomt.

2. Du kan også tilslutte **Philips LivingWhites-produkter** (lamper, stik, energispareenheder) til din fjernbetjening. Hvis du vil tilføje et Philips LivingWhites-produkt, skal du holde fjernbetjeningen tæt på produktet, og derefter holde knappen "I" nede. Lampen blinker tre gange. Hold "I"-knappen nede, indtil du hører et bip fra fjernbetjeningen. Lampen blinker hurtigt to gange. Den er nu tilsluttet til fjernbetjeningen og vender tilbage til den seneste "til"-indstilling.

Hvis du gerne vil frakoble en LivingWhites-lampe fra fjernbetjeningen, skal du holde den tæt på produktet og derefter holde knappen "0" nede. Lampen blinker 3 gange. Hold "I"-knappen nede, indtil du hører et bip fra fjernbetjeningen. Lampen slukkes langsomt.

3. Du kan tilslutte fjernbetjeningen til en anden **fjernbetjening fra Philips LivingAmbiance-serien.** Alle LivingColors- eller LivingWhites-fjernbetjeninger med et SmartLink-logo kan tilsluttes til fjernbetjeningen. Hvis du tilslutter en anden fjernbetjening, kan du styre de samme lamper med to forskellige fjernbetjeninger. Du kunne f.eks. oprette 6 forskellige lysindstillinger - 3 på den ene fjernbetjening og 3 på den anden, med de samme lamper. Du kan tilføje en ekstra fjernbetjening til LivingColors eller LivingWhites på følgende måder:
  - a. Nulstil den fjernbetjening, du gerne vil tilføje: Åbn batterirummet, og tryk på RESET-knappen i et par sekunder (f.eks. med en papirclip). Sørg for, at batterierne er i. Fjernbetjeningen afspiller en lyd for at vise, at den er blevet nulstillet.

- b. Hold den nulstillede fjernbetjening tæt på den nuværende fjernbetjening. Tryk på knappen "I" på begge fjernbetjeninge, indtil en af dem afspiller en lyd. Fjernbetjeningerne er nu tilsluttet - dette betyder, at du nu kan tilslutte de samme lamper til den nye fjernbetjening og styre alle lamperne med begge fjernbetjeningerne.
- c. Hvis den fjernbetjening, du tilføjer, er rund, kan du nu også kopiere den: du kan med det samme tilslutte den til de samme lamper, som den oprindelige fjernbetjening er sluttet til. Hvis du vil kopiere fjernbetjeningen, skal du gentage den fremgangsmåde, der er beskrevet i punkt b.

Når du har tilsluttet en eller flere lamper til Philips LivingColors-fjernbetjeningen, kan du styre alle disse lamper samtidig eller hver for sig.

For at styre en enkelt lampe skal du **vælge** den (bemærk, at for LivingColors skal farvet og hvidt lys vælges separat). Det kan du gøre med *knapperne til valg af pære*. Når du holder en af *knapperne til valg af pære* nede, begynder den valgte lampe at blinke. Hvis det ikke er den lampe, du ønsker at justere, skal du slippe knappen og trykke på den igen - en anden lampe begynder at blinke. Når en lampe er valgt, lyser *indikatoren for valg af pære* på fjernbetjeningen (lyspæren) op. Dette betyder, at du nu udelukkende kan justere den valgte lampe.

Når der ikke er valgt en pære (*indikatoren for valg af pære* er slukket), gælder alle justeringer for alle de lamper, der er sluttet til fjernbetjeningen (du kan f.eks. dæmpe alt lys i rummet).

Hvis du foretrækker en bestemt kombination af lysindstillinger for forskellige lamper, kan du også gemme den som en scene - på samme måde som beskrevet i afsnit 2 i denne vejledning.

#### 4. Ofte stillede spørgsmål

Løsninger...

- o **LivingColors lyser ikke**
  - o Kontroller forbindelsen mellem lampen og ledningen. Kontroller, om stikket sidder korrekt i stikkontakten.
  - o Fjern netledningen, og sæt den i igen. Hvis LivingColors skifter farve flere gange og slukker, skal du bruge fjernbetjeningen til at tænde den igen.
- o **LivingColors reagerer ikke på fjernbetjeningen**
  - o Kontroller batterierne i fjernbetjeningen. Batterierne skal placeres korrekt (+ og -) og være opladede. Hvis fjernbetjeningen stadig ikke virker, skal du prøve at udskifte batterierne.
  - o Tilslut fjernbetjeningen til LivingColors-enheden ved at følge proceduren, der er

beskrevet i afsnit 3.1 i denne vejledning.

- o **Knapperne blinker, efter at jeg har brugt fjernbetjeningen**
  - o Dette betyder, at batterierne i fjernbetjeningen (næsten) er tomme og skal udskiftes.
- o **Jeg kan ikke starte det automatiske farveskift**
  - o Det kan være, at fjernbetjeningen ikke opfattede din bevægelse. Prøv igen, og sørg for, at din finger berører farvehjulet, når du laver cirkelbevægelsen
- o **Jeg vil gerne tilslutte LivingColors til en timer. Er det muligt?**
  - o Ja. Du kan bruge Philips LivingColors med farvet og hvidt lys med en timer (medfølger ikke). Når LivingColors-enheden tændes med en tilkoblet timer, bruges den seneste indstilling (statisk farve eller automatisk farveskift). Sørg for, at din sidste indstilling ikke er "slukket".
- o **Jeg kan ikke tilslutte yderligere lamper til LivingColors-fjernbetjeningen**
  - o Sørg for, at det produkt, du forsøger at tilslutte, er udstyret med et SmartLink-logo. Kun produkter med et SmartLink-logo kan tilsluttes til denne fjernbetjening.
  - o Prøv at gentage den fremgangsmåde, der er beskrevet i afsnit 3 i denne vejledning. Sørg for, at du hører de lyde og ser de blink, der er beskrevet i afsnittet.
- o **Mit spørgsmål fremgår ikke her**
  - o Kontakt Philips for at få hjælp (se afsnit 5 "Yderligere support").

#### 5. Yderligere support

For yderligere oplysninger og ved eventuelle problemer kan du gå ind på Philips' hjemmeside på [www.philips.com](http://www.philips.com) eller kontakte Philips Lighting Contact Centre gratis på 00800-PHILIPSL eller 00800-74454775

#### Garanti:

Philips' 2-års-garanti er gyldig, hvis produktet anvendes i henhold til vejledningerne og til det beregnede formål. Krav bliver kun accepteret ved forevisning af det originale købsbevis (faktura, salgsbevis eller kvittering), der angiver købsdato, navn på forhandler og beskrivelse af produktet.

Philips' garanti ophører, hvis:

- Noget er ændret, overskrevet, slettet eller ulæseligt på købsbeviset eller produktbeskrivelsen.
- Der er fejl som følge af beskadigelse, forkert

- tilslutning eller mishandling.
- Der er en fejl, der skyldes ekstreme omstændigheder, som ikke er naturligt forbundet med LivingColors, for eksempel lynnedslag, oversvømmelse, ildebrand, forkert anvendelse eller uagtsomhed.
- LivingColors er blevet åbnet eller skilt ad.

### Rengøring og vedligeholdelse:

Tag stikket ud af stikkontakten.

Før at undgå at ridse LivingColors, fjernbetjeningen og adapteren bør de kun rengøres med en blød, tør klud. Undlad at benytte rengøringsmidler.

### Sikkerhedsinstruktioner:

- Undgå at stikket og LivingColors kommer i kontakt med væsker og fugt.
- LivingColors er kun til indendørs brug og må ikke anvendes i våde omgivelser, f.eks. på badeværelser eller udendørs.
- LivingColors er ikke legetøj og dermed ikke beregnet til, at børn leger med den.
- Må ikke placeres på varme overflader
- Af sikkerhedsårsager og af hensyn til garantien må LivingColors og stikket ikke åbnes.
- Brug kun den medfølgende adapter: Brug af en anden adapter kan beskadige din LivingColors.

### Miljø:

Når du engang vil kassere apparatet, skal du bortskaffe det i overensstemmelse med instruktionerne fra

de lokale myndigheder. Fjern batterierne, før du kasserer fjernbetjeningen. Smid ikke batterierne ud sammen med almindeligt husholdningsaffald. De skal afleveres på et officielt indsamlingssted eller hos en Philips-forhandler, som vil kassere batterierne på en miljøvenlig måde.

### Stik-specifikationer:

#### AC-adapter

**Model:** EADP-10EB C (EU)  
EADP-10EB D (Storbritannien + Singapore)  
EADP-10EB E (Australien)  
**Input:** 220 - 240 V ~ 0,3 A 50 Hz  
**Output:** 18,5 V  $\overline{\text{---}}$  0,83 A

Enhedens strømforbrug: op til 15,4 W

### Fjernbetjening:

Batterier: 3 x Philips Powerlife Alkaline AAA LR03, 1,5 V.

### Trådløs specifikation:

Trådløs RF-frekvensbånd: 2405~2475 MHz  
Trådløs kommunikationsprotokol: IEEE 802.15.4)  
Betjeningskanaler: kanal 11, 15, 20 eller 25

### Miljømæssige specifikationer:

Temperatur (betjening): 0...40 °C  
Temperatur (opbevaring): -25...60 °C  
Relativ luftfugtighed: 5...95 %, ingen kondensering

## SV LivingColors – Användarinstruktioner

Tack för att du har köpt Philips LivingColors-golvlampan!

LivingColors har utformats särskilt för att du ska kunna skapa en egen stämning i hemmet, med färg och ljus. Läs igenom de här instruktionerna noggrant innan du använder LivingColors för första gången, och spara dem för framtida bruk. Genom att följa våra anvisningar kommer du att kunna dra nytta av samtliga funktioner hos Philips LivingColors.

Registrera din produkt på [www.philips.com/welcome](http://www.philips.com/welcome) och håll dig uppdaterad om nya Philips LivingAmbiance-produkter

I den här handboken hittar du information om hur du kan ...

1. Komma igång
2. Skapa din egen stämning med LivingColors
3. Anslut LivingColors till andra LivingAmbiance-produkter från Philips
4. Få svar på vanliga frågor
5. Få mer hjälp

### 1. Komma igång:

- Sätt i stängen i foten och vrid sedan stängen medsols tills den inte går att vrida längre.
- Sätt i kontakten i öppningen under lampans fot och anslut den andra änden till vägguttaget.
- Sätt i kontakten överst på stativet i lampan. Se till att du hör ett klickljud.
- Placera lampan på stativet och rikta LivingColors mot väggen (det optimala avståndet är 50 cm). Du kan justera höjden på armaturen genom att vrida på ringen mitt på stativet, dra den övre delen av foten till önskad höjd och sedan vrida tillbaka ringen för att låsa positionen.
- Öppna batterifacket på fjärrkontrollen genom att skjuta på knappen på baksidan. Sätt i tre AAA-batterier (+ och – enligt anvisningarna).

### 2. Skapa en egen stämning genom att:

- Peka på önskad **färg** på färgatten. Du kan justera färgen genom att röra fingret längs färgatten.
- **färgmättnaden** (lägg till mer vitt i den befintliga färgen). Tryck på knappen för *mer mättnad* för

att få en djupare färg eller på knappen för *mindre mättnad* om du vill ha en pastellton. Om du fortsätter trycka in knappen för *mindre mättnad* blir färgen till slut vit.

- **Dimmer.** Öka eller minska ljusstyrkan med hjälp av *dimmerknapparna*.

- Låta **färger ändras automatiskt.** Dra med fingret runt färghjulet (en hel cirkel) och tryck kort på "I" (på). LivingColors ändras då till det automatiska färgändringsläget. Lampan börjar ändra färg automatiskt.

Du kan justera hastigheten för hur snabbt färgerna ska ändras. Hastigheten kan justeras medurs, från snabb (mörkblått på färghjulet) till långsam (lila). Du kan trycka var som helst på färghjulet. I det automatiska färgändringsläget kan du även justera färgernas mättnad och styrka. När du vill växla tillbaka till statiskt färgläge drar du runt färghjulet igen och trycker sedan på "0". Du kan även slå av "0" och på "I" LivingColors igen.

- Om du vill ha en särskild ljusinställning (t.ex. något dämpat rött ljus) kan du **lagra** den här **belysningseffekten** så att du lätt kommer åt den senare: håll en av *effektknapparna* intryckt tills det hörs ett pip från fjärrkontrollen. Effekttinställningen har nu lagrats på den *effektknapp* som du tryckte in. På det här sättet kan du även lagra ett särskilt automatiskt färgändringsläge.

Du kan fortsätta anpassa ljusinställningarna efter önskemål. När som helst kan du återgå till den lagrade belysningseffekten genom att helt enkelt trycka på respektive *effektknapp*. Den valda *effektknappen* tänds en kort stund för att visa att effekten har valts, och LivingColors ändras till dina lagrade inställningar.

Du kan lagra upp till **3 belysningseffekter** (en för varje *effektknapp*).

Slå av LivingColors genom att trycka kort på knappen "0" (av). LivingColors kommer ihåg din senaste inställning inför nästa användning. Om du vill tända dem igen trycker du på "I" (på).

### 3. **Anslut LivingColors till andra LivingAmbiance-produkter från Philips**

Du kan ansluta olika produkter från Philips LivingAmbiance-sortiment till fjärrkontrollen för LivingColors. På så sätt kan du justera alla anslutna produkter samtidigt eller var och en för sig, allt med en och samma fjärrkontroll.

1. Du kan ansluta andra **Philips LivingColors-lampor** till fjärrkontrollen. De flesta Philips LivingColors fungerar med den här fjärrkontrollen: kontrollera bara om det finns en SmartLink-logotyp på de LivingColors som du vill koppla. Alla produkter med en SmartLink-logotyp kan anslutas till fjärrkontrollen.

Om du vill lägga till en LivingColors-lampa till fjärrkontrollen håller du den nära lampan och håller sedan knappen "I" intryckt. Lampan blinkar 3 gånger. Håll sedan knappen "I" intryckt tills ett pip hörs från fjärrkontrollen. Lampan börjar då snart blinka grönt. Den är nu ansluten till fjärrkontrollen och övergår till den senaste "på"-inställningen.

Se till att du även ansluter den vita lampan om du har en LivingColors-lampa. Det gör du på samma sätt som med LivingWhites-produkter i punkt 2. Om du vill koppla från en LivingColors-lampa från fjärrkontrollen håller du fjärrkontrollen nära lampan och trycker på knappen "0". Lampan blinkar 3 gånger. Håll knappen "0" intryckt tills ett pip hörs från fjärrkontrollen. Lampan släcks nu långsamt.

2. Du kan även ansluta **Philips LivingWhites-produkter** (kontakter, lågenergilampor och armaturer) till fjärrkontrollen. Om du vill lägga till en LivingWhites-produkt håller du fjärrkontrollen nära den och håller sedan knappen "I" intryckt. Lampan blinkar 3 gånger. Håll sedan knappen "I" intryckt tills ett pip hörs från fjärrkontrollen och lampan blinkar snabbt två gånger. Den har nu anslutits till fjärrkontrollen och övergår till den senaste "på"-inställningen.

Om du vill koppla från en LivingWhites-produkt från fjärrkontrollen håller du fjärrkontrollen nära produkten och trycker på knappen "0". Lampan blinkar 3 gånger. Håll knappen "0" intryckt tills ett pip hörs från fjärrkontrollen. Lampan släcks nu långsamt.

3. Du kan även ansluta fjärrkontrollen till en annan **fjärrkontroll** från **Philips LivingAmbiance-sortimentet**. Alla LivingColors- eller LivingWhites-fjärrkontroller med en SmartLink-logotyp kan anslutas till fjärrkontrollen. Genom att ansluta en annan fjärrkontroll kan du kontrollera samma lampor med två olika fjärrkontroller. Du kan till exempel skapa 6 olika belysningseffekter – 3 på en fjärrkontroll och 3 på den andra, med samma lampor. Om du vill lägga till en extra LivingColors- eller LivingWhites-fjärrkontroll gör du följande:

a. Återställ fjärrkontrollen som du vill lägga till genom att öppna batterifacket och hålla RESET-knappen intryckt några sekunder (t.ex. med hjälp

- av ett gem). Kontrollera att batterierna sitter i. Ett ljud hörs från fjärrkontrollen som indikerar att den har återställts.
- Håll fjärrkontrollen som du har återställt nära den aktuella fjärrkontrollen. Tryck på knappen "I" på båda fjärrkontrollerna tills ett ljud hörs från dem. Fjärrkontrollerna är nu anslutna, vilket innebär att du kan ansluta samma lampor till den nya fjärrkontrollen och kontrollera alla lampor med någon av dem.
  - Om den fjärrkontroll du lägger till är rund kan du även kopiera den: du kan direktansluta dem till samma lampor som den ursprungliga fjärrkontrollen är ansluten till. Om du vill kopiera fjärrkontrollen upprepar du proceduren som beskrivs i punkt b.

När du har anslutit en eller flera lampor till din Philips LivingColors-fjärrkontroll kan du kontrollera alla dessa lampor samtidigt eller var och en för sig.

Om du vill kunna kontrollera en enda lampa måste du **välja** den (observera att du måste välja färgat och vitt ljus separat för LivingColors-lampor med färgat och vitt ljus). Det kan du göra genom att använda en av *knapparna för belysningsalternativ*. När du håller en av *knapparna för belysningsalternativ* intryckt börjar den valda lampan att blinka. Om det inte är den lampan som du vill justera släpper du knappen och trycker ned igen – en annan lampa börjar blinka. När du har valt en lampa tänds *indikatorn för belysningsalternativ* på fjärrkontrollen (lampa). Det innebär att du nu kan justera endast den valda lampan.

Om ingen lampa har valts (*indikatorn för belysningsalternativ* är av) kommer dina inställningar att tillämpas på alla lampor som är anslutna till fjärrkontrollen. Du kan till exempel dimma alla lampor i rummet.

Om du vill ha en särskild kombination av ljusinställningar för olika armaturer kan du även lagra den som en effekt på samma sätt som beskrivs i avsnitt 2 i den här handboken.

#### 4. Vanliga frågor

Vad gör jag om ...

- o **LivingColors-lampan inte lyser**
  - o Kontrollera att sladden är ordentligt ansluten till lampan och till vägguttaget.
  - o Koppla från nätsladden och anslut den igen. Om LivingColors-lampan ändrar flera färger och sedan släcks kan du slå på den igen med fjärrkontrollen.
- o **LivingColors-lampan inte svarar på fjärrkontrollens kommandon**
  - o Kontrollera batterierna i fjärrkontrollen. Batterierna ska vara laddade och placerade åt rätt håll (+ och -). Prova att byta ut batterierna om fjärrkontrollen fortfarande inte

fungerar.

- o Koppla fjärrkontrollen till LivingColors-lampan genom att följa anvisningarna i avsnitt 3.1 i den här handboken.
- o **Knapparna blinkar efter att jag har använt fjärrkontrollen**
  - o Detta innebär att batterierna i fjärrkontrollen (nästan) är förbrukade och behöver bytas ut.
- o **Det inte går att starta det automatiska färgändringsläget**
  - o Det kan hända att fjärrkontrollen inte registrerade din "svepande" rörelse. Försök igen och se till att hålla fingret på färgratten genom hela cirkeln.
- o **Jag vill ansluta min LivingColors till en timer. Är det möjligt?**
  - o Ja. Du kan använda Philips LivingColors-lampan med en timer (medföljer inte). När den tänds med en timer visar LivingColors din senaste inställning (statisk färg eller automatiskt färgändringsläge). Kontrollera att denna inställning inte är "av".
- o **Jag kan inte ansluta ytterligare lampor till LivingColors-fjärrkontrollen**
  - o Kontrollera att den produkt du försöker ansluta har en SmartLink-logotyp. Endast produkter med en SmartLink-logotyp kan anslutas till den här fjärrkontrollen.
  - o Försök göra om proceduren som beskrivs i avsnitt 3 i den här handboken. Kontrollera att du hör ljuden och ser blinkningarna enligt beskrivningen.
- o **Jag inte hittar min fråga här**
  - o Kontakta Philips om du vill ha mer hjälp (se avsnitt 5 "Mer hjälp").

#### 5. Mer hjälp

Om du vill ha information eller om du har något problem kan du besöka Philips webbplats på [www.philips.com](http://www.philips.com) eller kontakta Philips Lighting-kontaktcentret avgiftsfritt: 00800-PHILIPSL eller 00800-74454775

#### Garanti:

Philips tvåårsgaranti gäller om produkten används i enlighet med gällande anvisningar och för avsett ändamål. Anspråk accepteras endast vid uppvisande av det ursprungliga inköpsbeviset (faktura eller försäljningskvitto) där inköpsdatum, återförsäljarnamn och produktbeskrivning anges.

Philips garanti gäller inte i följande fall:

- Något har ändrats, kryssats över, tagits bort



eller gjorts oläsligt på inköpsbeviset eller i produktbeskrivningen.

- Fel som orsakats av skada, felaktiga anslutningar eller missbruk.
- En skada har orsakats av extrema förhållanden som inte härrör från LivingColors egna egenskaper, till exempel blixtnedslag, översvämning, brand, felaktig användning eller värdeslöshet.
- LivingColors har öppnats eller demonterats.

### Rengöring och underhåll:

Dra ut kontakten ur vägguttaget.

LivingColors-lampan, fjärrkontrollen och adaptern ska endast rengöras med en mjuk, torr duk så att du undviker repor.

Använd inte rengöringsmedel.

### Säkerhetsföreskrifter:

- Se till att kontakten och LivingColors aldrig kommer i kontakt med vätskor och fukt.
- LivingColors är endast avsedd att användas inomhus. Använd den inte i vätutrymmen, t.ex. i badrum, eller utomhus.
- LivingColors är ingen leksak och är inte avsedd att hanteras av barn.
- Placera inte produkten på varma ytor
- Av säkerhetsskäl och enligt garantivillkoren ska LivingColors och kontakten inte öppnas.
- Använd endast den medföljande adaptern. Om du använder en annan adapter kan LivingColors skadas.

### Miljö:

Om du någon gång kasserar produkten ska det ske i enlighet med kommunens anvisningar. Ta ur batterierna när du kasserar fjärrkontrollen. Kasta inte batterierna med det vanliga hushållsavfallet. Du måste lämna in dem vid en officiell återvinningsstation eller hos en Philips-återförsäljare. Båda kan kassera batterierna på ett miljövänligt sätt.

### Specifikation för kontakt:

#### Nätadapter

**Modell:** EADP-10EB C (EU)

EADP-10EB D (Storbritannien + Singapore)

EADP-10EB E (Australien)

**Ingång:** 220 - 240V ~ 0,3 A 50 Hz

**Utgång:** 18,5 V  $\overline{\text{---}}$  0,83 A

Armaturens strömförbrukning: upp till 15,4 W

### Fjärrkontroll:

Batterier: 3 alkaliska Philips Powerlife AAA-batterier LR03, 1,5 V.

### Specifikationer för trådlöst:

Frekvensband i trådlöst RF-läge: 2 405~2 475 MHz

Trådlöst kommunikationsprotokoll: IEEE 802,15.4)

Driftkanaler: 11, 15, 20 eller 25

### Miljöspecifikationer:

Temperatur (drift): 0...40 °C

Temperatur (förvaring): -25...60 °C

Relativ luftfuktighet: 5...95 % icke-kondenserande

## FI LivingColors Käyttöohjeet

Kiitos, että ostit Philips LivingColors -lattiavalaisimen!

LivingColors on suunniteltu erityisesti luomaan kotiisi persoonallista tunnelmaa väreillä ja valolla. Kun käytät LivingColorsia ensimmäistä kertaa, lue nämä ohjeet huolellisesti ja säästä ne tulevaa käyttöä varten. Noudattamalla ohjeita saat käyttöösi kaikki Philips LivingColorsin toiminnot.

Rekisteröi tuote osoitteessa [www.philips.com/welcome](http://www.philips.com/welcome), jotta pysyt ajan tasalla uusista Philips LivingAmbiance -tuotteista

Tämän oppaan avulla

1. Aloita
2. luot oman tunnelmasi LivingColorsilla
3. Liitä LivingColors muihin Philips LivingAmbiance -tuotteisiin
4. saat vastauksia usein esitettyihin kysymyksiin
5. saat lisätukea.

### 1. Aloittaminen:

- Aseta valaisimen varsi jalkaan ja kiristä se

paikalleen myötöpäivään kiertämällä.

- Liitä virtajohdon liitin valaisimen jalan reiässä olevaan liitäntäaukkoon ja pistoke pistorasiaan.
- Liitä jalustan yläpäähän liitin valaisimeen niin, että kuulet napsahduksen.
- Aseta valaisin jalustaan ja suuntaa LivingColors seinää kohti (optimaalinen etäisyys on 50 cm). Voit säätää valaisimen korkeutta avaamalla varressa olevaa rengasta, vetämällä varren yläosan sopivaan kohtaan ja kiristämällä lopuksi renkaan.
- Avaa kaukosäätimen paristolokero liu'uttamalla säätimen taustapuolella olevaa painiketta. Aseta paikalleen kolme AAA-paristoa (plus- ja miinusnavat kuvan mukaisesti).

### 2. Luo tunnelmaa:

- Kosketa haluamaasi **väriä** värirenkaassa. Säädä sävyä liikuttamalla sormeasi värirenkaan päällä.
- Muuta **värikylläisyyttä** (lisää valkoista nykyiseen väriin). Paina värikylläisyyden **lisäämispainiketta**, jos haluat voimakkaamman värin, tai **värikylläisyyden**

vähentämispainiketta, jos haluat enemmän pastellisävyytä. Värikylläisyyden vähentämispainikkeen jatkuva painaminen muuttaa värin lopulta valkoiseksi.

- **Himmennä valoa.** Lisää tai vähennä valon voimakkuutta *himmennyspainikkeilla*.
- **Anna värien vaihtua automaattisesti.** Siirrä sormea värirenkaan ympäri (yksi täysi kierros) ja paina virtapainikkeen I-osaa lyhyesti. LivingColors siirtyy automaattiseen värinvaihtotilaan: valon väri alkaa vaihtua automaattisesti.

Värien vaihtumisnopeutta voi säätää. Nopeutta voi säätää myötöpäivään nopeasta (värirenkaan tummansininen väri) hitaaseen (purppura). Kosketa mitä tahansa värirenkaan kohtaa. Automaattisissa värinvaihtotilassa voit säätää myös värikylläisyyttä ja värien kirkkautta. Voit palata staattiseen väritilaan siirtämällä sormea värirenkaan ympäri uudelleen ja painamalla virtapainikkeen 0-osaa. Vaihtoehtoisesti voit sammuttaa LivingColorsin (0) ja käynnistää sen uudelleen (I).

- Jos pidät tietystä valoasetuksesta (esimerkiksi hieman himmennetystä punaisesta), voit **tallentaa** tämän **valaistuksen**: Paina jotain *valaistuspainiketta*, kunnes kaukosäätimestä kuuluu äänimerkki. Valaistus tallennetaan painamaasi *valaistuspainikkeeseen*. Näin voit tallentaa myös haluamasi automaattisen värinvaihdon nopeuden.

Voit jatkaa valojen säätämistä haluamalla tavalla. Voit palata tallennettuun valaistukseen painamalla sitä *valaistuspainiketta*, johon valaistus on tallennettu. Painetun *valaistuspainikkeen* merkkivalo syttyy hetkeksi valitun valaistuksen merkiksi, ja LivingColors alkaa palaa toivotulla tavalla.

Voit tallentaa enintään **3 valaistusta** (yhden kuhunkin *valaistuspainikkeeseen*). Sammuta LivingColors painamalla virtapainikkeen 0-osaa lyhyesti. LivingColors muistaa viimeksi käytetyn asetuksen. Syytä valaisin painamalla virtapainikkeen I-osaa.

### **3. Liitä LivingColors muihin Philips LivingAmbiance -tuotteisiin**

Voit yhdistää Philips LivingAmbiance -valikoiman tuotteita LivingColorsin kaukosäätimeen. Niin voit ohjata kaikkia yhdistettyjä tuotteita yhdessä tai erikseen – samalla kaukosäätimellä.

1. Voit yhdistää muita **Philips LivingColors -valaisimia** kaukosäätimeen. Useimpia Philips LivingColorseja voi ohjata tällä kaukosäätimellä.

Tarkista vain, että yhdistettävässä LivingColorsissa on SmartLink-logo. Kaikki tuotteet, joissa on SmartLink-logo, voidaan yhdistää tähän kaukosäätimeen.

Yhdistä Philips LivingColors -valaisin kaukosäätimeen viemällä kaukosäädin valaisimen lähelle ja pitämällä alhaalla I-painiketta. Valo välähtää 3 kertaa. Paina I-painiketta, kunnes kaukosäätimestä kuuluu äänimerkki. Valo välähtää vihreänä. Se on nyt yhdistetty kaukosäätimeen ja palaa viimeisimpään asetukseensa. Muista yhdistää myös LivingColors-valaisimen valkoinen valo. Se yhdistetään samalla tavalla kuin kohdassa 2 kuvatut LivingWhites-tuotteet. Jos haluat poistaa LivingColors-valaisimen kaukosäätimestä, vie kaukosäädin valaisimen lähelle ja paina 0-painiketta. Valo välähtää 3 kertaa. Paina 0-painiketta, kunnes kuulet kaukosäätimestä äänimerkin. Valo himmenee hitaasti.

2. Voit yhdistää kaukosäätimeen myös **Philips LivingWhites -tuotteita** (pistokkeita, energiansäästölamppuja ja valaisimia). Yhdistä Philips LivingWhites tuote viemällä kaukosäädin tuotteen lähelle ja pitämällä alhaalla I-painiketta. Valo välähtää 3 kertaa. Paina I-painiketta, kunnes kaukosäätimestä kuuluu äänimerkki ja valo välähtää nopeasti kaksi kertaa. Se on nyt yhdistetty kaukosäätimeen ja palaa viimeisimpään asetukseensa.

Jos haluat poistaa LivingWhites-valaisimen kaukosäätimestä, vie kaukosäädin tuotteen lähelle ja paina 0-painiketta. Valo välähtää 3 kertaa. Paina 0-painiketta, kunnes kuulet kaukosäätimestä äänimerkin. Valo himmenee hitaasti.

3. Voit yhdistää kaukosäätimen myös toiseen **Philips LivingAmbiance -valikoiman kaukosäätimeen**. Kaikki LivingColors- tai LivingWhites-kaukosäätimet, joissa on SmartLink-logo, voidaan yhdistää tähän kaukosäätimeen. Yhdistämällä toisen kaukosäätimen voit ohjata samoja valoja kahdella eri kaukosäätimellä. Voit luoda esimerkiksi 6 erilaista valaistusta – 3 yhdellä kaukosäätimellä ja 3 toisella - samoilla lamppuilla. Lisää toinen LivingColors- tai LivingWhites-kaukosäädin seuraavasti:

- a. Nollaa yhdistettävä kaukosäädin: Avaa paristolokero ja paina RESET-painiketta muutaman sekunnin ajan esimerkiksi paperiliittimellä. Varmista, että säätimessä on paristot. Kaukosäätimestä kuuluu äänimerkki nollauksen merkiksi.
- b. Pidä nollattua kaukosäädintä nykyisen kaukosäätimen lähellä. Paina kummankin kaukosäätimen I-painiketta, kunnes

kaukosäätimistä kuuluu äänimerkki. Kaukosäätimet on yhdistetty. Voit nyt yhdistää samat valot uuteen kaukosäätimeen ja ohjata valoja kummallakin kaukosäätimellä.

- c. Jos lisäämäsi kaukosäädin on pyöreä, voit myös kopioida sen: Voit yhdistää sen välittömästi samoihin valoihin, joihin alkuperäinen kaukosäädin on yhdistetty. Kopioi kaukosäädin toistamalla vaiheessa b kuvatut toimet.

Kun olet yhdistänyt ainakin yhden valon Philips LivingColors -kaukosäätimeen, voit ohjata kaikkia valoja yhdessä tai kutakin erikseen. Jotta voit ohjata yhtä valoa, se on **valittava** (huomaa, että värillisen ja valkoisen valon LivingColors-valaisimen värillinen ja valkoinen valo on valittava erikseen). Valitse valo *valonvalintapainikkeilla*. Kun pidät alhaalla jotain *valonvalintapainiketta*, valittu valo alkaa vilkkua. Jos et halua säätää tätä valoa, vapauta painike ja paina sitä uudelleen – toinen valo alkaa vilkkua. Kun valo on valittu, kaukosäätimen *valon valinnan merkkivalo* syttyy. Tämä merkitsee, että nyt voit säätää pelkästään tätä valoa.

Jos valoa ei ole valittu (*valon valinnan merkkivalo* ei pala), kaikki valinnat vaikuttavat kaikkiin kaukosäätimeen yhdistettyihin valoihin (voit esimerkiksi himmentää kaikki huoneen valot). Jos pidät tietystä eri valaisimien valoasetusten yhdistelmästä, voit tallentaa sen valaistuksena tämän oppaan osassa 2 kuvatulla tavalla.

#### 4. Usein esitetyt kysymykset

Mitä seuraavissa tilanteissa pitää tehdä

- o **LivingColorsin valo ei pala**
  - o Tarkista valaisimen virtaliitännät. Varmista, että pistoke on kunnolla pistorasiassa.
  - o Irrota virtajohto ja liitä se uudelleen. Jos LivingColors vaihtaa useita värejä ja sammuu, sytytä se kaukosäätimellä.
- o **LivingColors ei reagoi kaukosäätimeen**
  - o Tarkista kaukosäätimen paristot. Niiden pitää olla oikein paikallaan (+ ja -) ja täynnä. Jos kaukosäädin ei vielääkään toimi, vaihda paristot.
  - o Yhdistä kaukosäädin LivingColors-valaisimeen tämän oppaan osan 3.1 mukaan.
- o **Painikkeet vilkkuvat kaukosäätimen käytön jälkeen**
  - o Kaukosäätimen paristojen virta on melkein lopussa, ja paristot on vaihdettava.
- o **Automaattinen värienvaihto ei käynnisty**
  - o Voi olla, ettei kaukosäädin ymmärtänyt sormen liikettä. Yritä uudelleen niin, että sormesi on varmasti värirenkaalla koko liikkeen ajan

- o **Onko mahdollista liittää LivingColors ajastimeen?**
  - o Kyllä. Voit käyttää Philips LivingColors -valaisinta ajastimen kanssa (lisävaruste). Ajastimella sytytetty LivingColors siirtyy viimeisimpään asetukseen (staattiset värit tai automaattinen värienvaihto). Varmista, ettei valo ole sammutettu viimeisimmässä asetuksessa.
- o **En pysty yhdistämään lisälamppuja LivingColors-kaukosäätimeen**
  - o Varmista, että yhdistettävässä tuotteessa on SmartLink-logo. Tähän kaukosäätimeen voi yhdistää vain tuotteita, joissa on SmartLink-logo.
  - o Yritä toistaa tämän oppaan osassa 3 kuvattu toimi. Varmista, että äänimerkit kuuluvat ja välähdykset näkyvät kuvatulla tavalla.
- o **Kysymystäni ei ole tässä luettelossa**
  - o Ota yhteyttä Philipsiin (katso osa 5 Lisätuki).

#### 5. Lisätuki

Ongelmatapauksissa saat tietoja Philipsin sivustosta osoitteessa [www.philips.com](http://www.philips.com) tai soittamalla maksuttomaan Philips Lightingin asiakaspalvelunumeroon: 00800-PHILIPSL tai 00800-74454775

#### Takuu:

Philipsin kahden vuoden takuu on voimassa, jos tuotetta käytetään ohjeiden mukaisesti ja alkuperäiseen tarkoitukseen. Vaateet huomioidaan vain, jos niiden mukana toimitetaan alkuperäinen ostotodistus (lasku tai ostokuitti), josta ilmenee ostopäivämäärä, myyjän nimi ja tuotteen kuvaus.

Philips-takuu ei ole voimassa seuraavissa tapauksissa:

- Ostotodistusta tai tuotekuvausta on muutettu, siitä on pyyhitty tai poistettu jotain tai sitä ei voi lukea.
- Viat aiheutuvat vahingoista, viallisista liitännöistä tai tuotteen väärinkäytöstä.
- LivingColorsin vian ovat aiheuttaneet laitteelle epäominaiset äärimmäiset olosuhteet, esimerkiksi salamanisku, tulva, tuli, virheellinen käyttö tai laiminlyönti.
- LivingColors on avattu tai purettu.

#### Puhdistaminen ja huolto:

Irrota virtapistoke pistorasiasta. Käytä LivingColors-lampun, kaukosäätimen ja sovitin puhdistamisessa vain pehmeää, kuivaa liinaa, jotta laitteet eivät naarmutu. Älä käytä puhdistusaineita.

#### Turvallisuusohjeet:

- Suojaa pistoketta ja LivingColorsia nesteiltä ja

- kosteudelta.
- LivingColors on tarkoitettu vain sisäkäyttöön. Älä käytä sitä kosteissa tiloissa, kuten kylpyhuoneessa tai ulkona.
- LivingColors ei ole lasten käyttöön tarkoitettu lelu.
- Älä aseta sitä kuumille pinnoille
- LivingColorsia ja pistoketta ei saa avata turvallisuus- ja takuusyistä.
- Käytä vain laitteen mukana toimitettua sovitinta: vääränlaisen sovitimen käyttäminen voi vahingoittaa LivingColorsia.

#### Ympäristö:

Hävitä laite paikallisten viranomaisten ohjeiden mukaisesti. Poista paristot ennen laitteen hävittämistä. Älä hävitä tyhjiä paristoja talousjätteen mukana, vaan toimita ne valtuutettuun kierrätyspisteeseen.

#### Pistokkeen tiedot:

##### Verkkolaite

**Malli:** EADP-10EB C (EU)  
EADP-10EB D (Iso-Britannia ja Singapore)  
EADP-10EB E (Australia)

**Tulo:** 220–240 V ~ 0,3 A 50 Hz  
**Lähtö:** 18,5 V  0,83 A

Valaisimen virrankulutus: enintään 15,4 W

#### Kaukosäädin:

Paristot: 3 x Philips Powerlife Alkaline AAA LR03, 1,5 V.

#### Langattoman yhteyden tiedot:

Langattoman RF-tilan taajuuskaista: 2405–2475 MHz  
Langattoman yhteyden protokolla: IEEE 802.15.4)  
Käyttökanaavat: kanava 11, 15, 20 tai 25

#### Ympäristötiedot:

Lämpötila (käyttö): 0...40 °C  
Lämpötila (säilytys): -25...60 °C  
Suhteellinen kosteus: 5...95 %, ei tiivistymistä

## ES LivingColors Instrucciones de uso

Gracias por comprar la lámpara de pie LivingColors de Philips.

LivingColors se ha diseñado específicamente para crear su propio ambiente en casa, mediante el color y la luz. Si es la primera vez que utiliza LivingColors, lea estas instrucciones atentamente y guárdelas para poder consultarlas en un futuro. Si sigue estas orientaciones, podrá disfrutar de todas las funciones de la lámpara LivingColors de Philips.

Registre su producto en [www.philips.com/welcome](http://www.philips.com/welcome) para estar al día sobre los nuevos productos de LivingAmbiance de Philips

Este manual le ayudará a...

1. Empezar a usar el sistema
2. Crear su propio ambiente con LivingColors
3. Conectar LivingColors a otros productos de LivingAmbiance de Philips
4. Encontrar respuestas a las preguntas más frecuentes
5. Obtener asistencia adicional

### 1. **Introducción:**

- Inserte la barra en el pie de la lámpara y enrósquela del todo en el sentido de las agujas del reloj.
- Inserte el conector en la abertura situada debajo del pie de la lámpara y conecte el otro extremo a la toma de pared.

- Inserte el conector de la parte superior del soporte en la lámpara y asegúrese de que oye un clic.
- Coloque la lámpara LivingColors en el soporte y oriéntela hacia la pared (la distancia óptima es de 50 cm). Puede ajustar la altura de la lámpara girando el anillo situado en la parte central del soporte. Estire de la parte superior del soporte hasta llegar a la altura deseada y después vuelva a girar el anillo para ajustar la posición.
- Abra el compartimento de las pilas del mando a distancia deslizando el botón de la parte posterior. Inserte 3 pilas AAA tal y como se indica con las marcas + y –.

### 2. **Cree su propio ambiente:**

- Toque el **color** que desee en el aro de colores. Puede deslizar el dedo sobre el aro de colores para definir el color de forma más precisa.
- Cambie la  **saturación del color**  (añadiendo más blanco al color actual). Pulse el botón de *aumento de saturación* para un color profundo o el botón de *disminución de saturación* para un tono más pastel. Si continúa pulsando el botón de *disminución de saturación*, llegará al color blanco.
- **Intensidad** . Aumente o disminuya la intensidad luminosa mediante los *botones de intensidad*.

- **Cambie los colores automáticamente.** Deslice el dedo por el aro de colores (haga un círculo completo) y pulse "I" (encendido). A continuación, LivingColors cambiará al modo de cambio de color automático y la lámpara comenzará a cambiar de color automáticamente.

Puede ajustar la velocidad con la que cambian los colores. La velocidad puede ajustarse en el sentido de las agujas del reloj, desde rápida (color azul oscuro en el aro de colores) a lenta (violeta). Puede tocar en cualquier parte del aro de colores. Mientras se encuentra en el modo de cambio de color automático, también puede ajustar la saturación y el brillo de los colores. Para volver al modo de color estático, deslice el dedo por el aro de colores una vez más y, a continuación, pulse "0". También puede apagar LivingColors "0" y volver a encenderlo "I".

- Si le gusta algún ajuste de luminosidad en concreto (por ejemplo, rojo ligeramente intenso), puede **almacenar** este **ambiente** para recuperarlo fácilmente: mantenga pulsado uno de los *botones para crear ambiente* hasta que el mando a distancia emita un pitido. El ambiente está ahora guardado en el *botón para crear ambiente* que ha pulsado. De este modo, también podrá guardar el modo de cambio de color automático con velocidad.

Puede continuar ajustando las luces de la forma que desee. Cuando desee volver a su ambiente guardado, simplemente pulse el *botón para crear ambiente* que pulsó cuando lo guardó. El *botón para crear ambiente* se iluminará para mostrar que el ambiente se ha seleccionado y que LivingColors cambiará a los ajustes guardados. Puede guardar hasta **3 ambientes** (uno por cada *botón para crear ambiente*).

Apague la lámpara LivingColors pulsando brevemente el botón "0" (apagado). LivingColors recordará el último ajuste seleccionado cuando la vuelva a utilizar. Para volver a encender la lámpara, pulse "I" (encendido).

### **3. Conectar LivingColors a otros productos de LivingAmbiance de Philips**

Puede conectar diferentes productos de la gama LivingAmbiance de Philips al mando a distancia de LivingColors. De esta forma, podrá ajustar todos los productos conectados en conjunto o bien, cada uno de ellos de forma individual, y todo desde el mando a distancia.

1. Puede conectar otras **lámparas LivingColors de Philips** al mando a distancia. La mayoría de lámparas LivingColors de Philips funcionarán con

este mando a distancia: simplemente compruebe si hay un logotipo de SmartLink en la lámpara LivingColors que le gustaría conectar. Todos los productos con un logotipo de SmartLink se pueden conectar al mando a distancia.

Para añadir una lámpara LivingColors de Philips al mando a distancia, acerque el mando a la lámpara y, a continuación, mantenga pulsado el botón "I". La lámpara parpadeará 3 veces. Mantenga pulsado el botón "I" hasta que escuche un pitido del mando a distancia; la lámpara parpadeará brevemente en color verde. Ahora está conectada con el mando a distancia y volverá al último ajuste que tuviese antes de apagarse.

Para una lámpara LivingAmbiance, asegúrese de que también conecta la luz blanca: puede hacerlo de la misma forma descrita en el punto 2 para los productos LivingWhites.

Si desea desconectar una lámpara LivingColors del mando a distancia, acerque el mando a distancia a la lámpara y, a continuación, mantenga pulsado el botón "0". La lámpara parpadeará 3 veces. Mantenga pulsado el botón "0" hasta que escuche un pitido del mando a distancia. La lámpara se apagará poco a poco.

2. Además, puede conectar otros productos **LivingWhites de Philips** (enchufes, bombillas de bajo consumo y luminarias) al mando a distancia. Para añadir un producto LivingWhites de Philips, acerque el mando a distancia al producto y, a continuación, mantenga pulsado el botón "I". La lámpara parpadeará 3 veces. Mantenga pulsado el botón "I" hasta que escuche un pitido del mando a distancia y vea que la lámpara parpadea dos veces rápidamente. Ahora está conectada con el mando a distancia y volverá al último ajuste que tuviese antes de apagarse.

Si desea desconectar un producto LivingWhites del mando a distancia, acerque el mando a distancia al producto y, a continuación, mantenga pulsado el botón "0". La lámpara parpadeará 3 veces. Mantenga pulsado el botón "0" hasta que escuche un pitido del mando a distancia. La lámpara se apagará poco a poco.

3. También puede conectar su mando a distancia a otro **mando a distancia** de la gama **LivingAmbiance de Philips**. Cualquier mando a distancia LivingColors o LivingWhites que tenga un logotipo de SmartLink se puede conectar a su mando a distancia. Al conectar otro mando a distancia podrá controlar las mismas lámparas con dos mandos a distancia diferentes. Por ejemplo, podría crear 6 ambientes de iluminación diferentes (3 en un mando a distancia y 3 en el otro) con las mismas lámparas. Para añadir un

mando a distancia LivingColors o LivingWhites adicional, realice lo siguiente:

- a. Restablezca el mando a distancia que desee añadir: abra el compartimento de las pilas y pulse el botón RESET durante unos segundos (por ejemplo, con un clip). Asegúrese de que las pilas están dentro. El mando reproducirá un sonido para indicar que se ha restablecido.
- b. Acerque el mando a distancia que ha restablecido al mando a distancia actual. Pulse el botón "I" en ambos mandos a distancia hasta que estos reproduzcan un sonido. Los mandos a distancia están ahora conectados, lo que significa que podrá conectar las mismas lámparas al nuevo mando a distancia y controlar todas con cualquiera de los mandos a distancia.
- c. Si el mando a distancia que está añadiendo es redondo, ahora también podrá copiarlo: puede tenerlo conectado inmediatamente a las mismas lámparas a las que está conectado el mando a distancia original. Para copiar el mando a distancia, repita el procedimiento descrito en el punto b.

Cuando hay conectado una o más lámparas al mando a distancia LivingColors de Philips, podrá controlar todas estas lámparas en conjunto o bien cada una de ellas de forma individual.

Para controlar una sola lámpara, necesita **seleccionarla** (tenga en cuenta que para las lámparas LivingColors con luz de color y blanca, éstas necesitan seleccionarse por separado). Puede hacerlo mediante uno de los *botones de selección de luz*. Cuando mantenga pulsado uno de los *botones de selección de luz*, la lámpara seleccionada empezará a parpadear. Si esta no es la lámpara que desea ajustar, suelte el botón y vuelva a pulsarlo; de esta forma, empezará a parpadear otra lámpara. Cuando se selecciona una lámpara, el *indicador de selección de luz* del mando a distancia (bombilla) se iluminará. Esto significa que ya puede ajustar la luz seleccionada individualmente. Cuando no hay ninguna luz seleccionada (el *indicador de selección de luz* está apagado), todos los ajustes se aplicarán a todas las luces conectadas al mando a distancia (por ejemplo, puede regular todas las luces de la habitación).

Si le gusta una combinación de ajuste de luz de diferentes luminarias en concreto, también puede almacenarla como ambiente; se puede hacer de la misma forma descrita en la sección 2 de este manual.

#### 4. Preguntas más frecuentes

Qué hacer si...

- o **LivingColors no produce luz**
  - o Compruebe las conexiones del cable a la lámpara. Compruebe que la clavija esté enchufada correctamente en la toma de pared.
  - o Desconecte el cable de alimentación y vuelva

a enchufarlo. Si la lámpara LivingColors cambia a varios colores y se apaga, utilice el mando a distancia para volver a encenderla.

- o **LivingColors no responde al mando a distancia**
  - o Compruebe las pilas del mando a distancia. Las pilas deben estar colocadas correctamente (según las indicaciones + y -) y deben tener energía. Si el mando a distancia sigue sin funcionar, sustituya las pilas.
  - o Vincule el mando a distancia a la lámpara LivingColors siguiendo el procedimiento que se explica en la sección 3.1 de este manual.
- o **Los botones parpadean después de utilizar el mando a distancia**
  - o Esto significa que las pilas del mando a distancia están (casi) agotadas y necesitan reemplazarse.
- o **No puedo activar el modo de cambio de color automático**
  - o Puede que el mando a distancia no haya captado el deslizamiento. Inténtelo de nuevo y asegúrese de que su dedo está en el aro de colores durante todo el movimiento circular
- o **Me gustaría conectar la lámpara LivingColors a un temporizador. ¿Es posible?**
  - o Sí. Puede utilizar la lámpara LivingColors de Philips con un temporizador (no incluido). Cuando se enciende con un temporizador, LivingColors mostrará el último ajuste (color estático o modo de cambio de color automático). Asegúrese de que el último ajuste no es "apagado".
- o **No puedo conectar lámparas adicionales al mando a distancia LivingColors**
  - o Asegúrese de que el producto que está intentando conectar tiene el logotipo de SmartLink. Solo los productos con un logotipo de SmartLink se pueden conectar a este mando a distancia.
  - o Vuelva a realizar el proceso descrito en la sección 3 de este manual. Asegúrese de que oye los sonidos y ve las luces parpadeantes tal como se describe en esta sección.
- o **Mi pregunta no aparece aquí**
  - o Póngase en contacto con Philips para obtener asistencia (consulte la sección 5 "Asistencia adicional").

#### 5. Asistencia adicional

Para obtener información y en caso de que se

produzca algún problema, visite el sitio Web de Philips en [www.philips.com](http://www.philips.com) o bien, póngase en contacto con el centro de atención al cliente de iluminación de Philips llamando al número gratuito: 00800-PHILIPSL o 00800-74454775

#### **Garantía:**

La garantía de dos años de Philips será válida siempre y cuando el producto se utilice según las instrucciones y con la finalidad para la que fue creado. Se aceptarán únicamente aquellas reclamaciones previa presentación de la prueba de compra original (factura, recibo o comprobante de compra) donde aparezca la fecha de compra, el nombre del distribuidor y la descripción del producto.

La garantía de Philips quedará anulada si:

- Algún dato de la etiqueta de compra o la descripción del producto se ha cambiado, tachado, borrado, o si ha quedado ilegible.
- Se producen fallos por daños, conexiones defectuosas o mal uso.
- Se ha producido un defecto debido a circunstancias extremas no inherentes a la lámpara LivingColors, por ejemplo, tormenta eléctrica, inundaciones, fuego, uso incorrecto o negligencia.
- Se ha abierto o desmontado la lámpara LivingColors.

#### **Limpieza y mantenimiento:**

Desconecte el enchufe de la toma de alimentación. Para evitar arañazos, la lámpara LivingColors, el mando a distancia y el adaptador se deben limpiar únicamente con un paño suave y seco. No utilice productos de limpieza.

#### **Instrucciones de seguridad:**

- Mantenga el enchufe y la lámpara LivingColors alejados de los líquidos y la humedad.
- La lámpara LivingColors es solo para uso en interiores, no la utilice en lugares con humedad, como el cuarto de baño o en exteriores.
- La lámpara LivingColors no es un juguete para niños.

- No la coloque en superficies calientes.
- Por razones de seguridad, y para conservar la garantía, no se pueden abrir ni la lámpara LivingColors ni el enchufe.
- Utilice únicamente el adaptador proporcionado: si utiliza un adaptador distinto puede provocar daños en la lámpara LivingColors.

#### **Protección del medio ambiente:**

Si decide desechar el aparato en un determinado momento, hágalo de acuerdo con la normativa local. Quite las pilas cuando deseche el mando a distancia. No deseche las pilas con la basura normal del hogar. Deben depositarse en un punto de recogida oficial o en un distribuidor de Philips, los cuales desecharán las pilas de una forma respetuosa con el medio ambiente.

#### **Especificaciones del enchufe:**

##### **Adaptador de CA**

**Modelo:** EADP-10EB C (tipo UE)  
EADP-10EB D (tipo Reino Unido + Singapur)  
EADP-10EB E (tipo Australia)

**Entrada:** 220 - 240 V ~ 0,3 A 50 Hz

**Salida:** 18,5 V  0,83 A

Consumo de energía de la luminaria: hasta 15,4 W

#### **Mando a distancia:**

Pilas: 3 pilas alcalinas Powerlife de Philips AAA LR03, 1,5 V.

#### **Especificaciones de la tecnología inalámbrica:**

Banda de frecuencia de modo de radiofrecuencia inalámbrica: 2405~2475 MHz

Protocolo de comunicaciones inalámbricas: IEEE 802.15.4)

Canales de funcionamiento: canales 11, 15, 20 o 25

#### **Especificaciones medioambientales:**

Temperatura (funcionamiento): De 0 a 40 °C

Temperatura (almacenamiento): de -25 a 60 °C

Humedad relativa: entre 5 y 95 % sin condensación

## **PT LivingColors - Instruções de utilização**

Obrigado por adquirir o candeeiro de pé Philips LivingColors!

O LivingColors foi especialmente concebido para criar, através da luz e da cor, uma atmosfera pessoal em sua casa. Quando utilizar um candeeiro LivingColors pela primeira vez, leia estas instruções com atenção e guarde-as para referência futura. Se respeitar as nossas orientações, poderá desfrutar ao máximo do Philips LivingColors. Registe o seu produto em [www.philips.com/welcome](http://www.philips.com/welcome)

para saber as novidades sobre os produtos Philips LivingAmbiance

Este manual ajudá-lo-á a...

1. Começar
2. Crie o seu próprio ambiente com LivingColors
3. Ligue o LivingColors a outros produtos Philips LivingAmbiance
4. Responder a perguntas mais frequentes
5. Obter assistência adicional

## 1. Como iniciar:

- Insira a haste na base e, em seguida, rode a haste para a direita até não ser possível continuar a rodá-la.
- Insira a ficha de ligação na abertura por baixo da base do candeeiro e ligue a outra extremidade na tomada eléctrica.
- Insira a ficha de ligação, que se encontra na parte superior do suporte, na lâmpada – certifique-se de que ouve um estalido.
- Posicione a lâmpada no suporte e direcione o LivingColors para a parede (a distância ideal é 50 cm). Pode ajustar a altura do candeeiro rodando o anel no meio do suporte, puxando a parte superior do suporte para a altura desejada e, de seguida, volte a rodar o anel para fixar a posição.
- Deslize o botão na parte posterior do telecomando para abrir o compartimento das pilhas. Introduza 3 pilhas de tipo AAA (polaridades + e – como indicado).

## 2. Crie o seu próprio ambiente:

- Tocando na **cor** pretendida no anel de cores. Pode deslocar o dedo pelo anel de cores para ajustar a cor.
- Alterando a **saturação da cor** (adicionando branco à cor actual). Prima o botão para *aumentar a saturação* para uma cor profunda ou o botão para *diminuir da saturação* para um tom mais pastel. Se continuar a premir o botão AAA *diminuir a saturação*, obtém a cor branca.
- **Regulando a intensidade da luz.** Aumentar ou diminuir a intensidade da luz através dos *botões de regulação da intensidade da luz*.
- **Permitindo que as cores mudem automaticamente.** Passe o dedo a toda a volta do anel de cores (um círculo completo) e prima o botão “I” (ligar) por breves momentos; o LivingColors activa o modo de mudança automática de cor: o candeeiro começa a mudar de cor automaticamente.

Pode ajustar a velocidade da mudança de cores. A velocidade pode ser ajustada para a direita, de rápida (cor azul escura no anel de cores) para lenta (roxo). Pode tocar em qualquer ponto do anel de cores. Enquanto o modo de mudança automática de cores estiver activado, também pode ajustar a saturação e o brilho das cores. Para voltar ao modo de cor estática, passe novamente o dedo pelo anel de cores e prima “0”. Também pode simplesmente desligar “0” e voltar a ligar “I” o LivingColors.

- Se gostar de uma definição de luz em particular

(por exemplo, vermelho com luz ligeiramente reduzida), pode **guardar** este **efeito** para uma reactivação simples: mantenha um dos *botões de efeitos de luz* premido até este emitir um sinal sonoro. O seu efeito de luz encontra-se agora guardado no *botão de efeitos de luz* que premiu. Desta forma também pode guardar uma determinada velocidade do modo de mudança automática de cores.

Pode continuar a ajustar as luzes como preferir. Quando quiser regressar ao efeito de luz guardado, basta premir o *botão de efeitos de luz* que premiu quando o guardou. Esse *botão de efeitos de luz* acende por alguns momentos para indicar que o efeito de luz está seleccionado e o LivingColors muda para as suas definições guardadas. Pode guardar até **3 efeitos de luz** (um para cada *botão de efeitos de luz*). Para desligar o LivingColors, prima o botão “0” (desligar) por breves instantes. O LivingColors memoriza a última configuração e utiliza-a quando voltar a ser ligado. Para voltar a ligar, prima “I” (ligar).

## 3. Ligue o LivingColors a outros produtos Philips LivingAmbiance

Pode ligar vários produtos da gama Philips LivingAmbiance ao telecomando do seu LivingColors. Desta forma, pode ajustar todos os produtos ligados em conjunto ou individualmente – tudo com o mesmo telecomando.

1. Pode ligar outros **candeeiros Philips LivingColors** ao seu telecomando. A maioria dos Philips LivingColors funciona com este telecomando: verifique se o LivingColors que pretende interligar tem um logótipo SmartLink. Todos os produtos com um logótipo SmartLink podem ser ligados ao seu telecomando.

Para adicionar um candeeiro Philips LivingColors a um telecomando, aproxime o telecomando do candeeiro; em seguida, mantenha o botão “I” premido. O candeeiro apresenta 3 intermitências. Mantenha o botão “I” pressionado até ouvir um sinal sonoro do telecomando; o candeeiro apresenta algumas intermitências, por breves momentos, na cor verde. Este encontra-se agora ligado ao telecomando e regressa à última definição quando estava ligado.

No caso de se tratar de um candeeiro LivingAmbiance, certifique-se de que também liga a luz branca – pode fazê-lo da mesma forma que nos produtos LivingWhites, conforme descrito no ponto 2.



Se pretender desligar um candeeiro LivingColors do telecomando, aproxime o telecomando do candeeiro e, em seguida, mantenha o botão “0” premido. O candeeiro emite 3 intermitências. Mantenha o botão “0” premido até ouvir um sinal sonoro do telecomando. O candeeiro diminui gradualmente a intensidade até desligar.

2. Também pode ligar produtos **Philips LivingWhites** (fichas, lâmpadas economizadoras e candeeiros) ao seu telecomando. Para adicionar um produto Philips LivingWhites, aproxime o comando; em seguida, mantenha o botão “1” premido. O candeeiro apresenta 3 intermitências. Mantenha o botão “1” premido até ouvir um sinal sonoro do telecomando; o candeeiro apresenta duas intermitências rápidas. Ele encontra-se agora ligado ao telecomando e regressa à última definição quando estava ligado.

Se pretender desligar um produto LivingWhites do telecomando, aproxime o telecomando do produto e, em seguida, mantenha o botão “0” premido. O candeeiro emite 3 intermitências. Mantenha o botão “0” premido até ouvir um sinal sonoro do telecomando. O candeeiro diminui gradualmente a intensidade até desligar.

3. Também pode ligar o seu telecomando a outro **telecomando** da gama **Philips LivingAmbiance**. Qualquer telecomando LivingColors ou LivingWhites com um logótipo SmartLink pode ser ligado ao seu telecomando. A ligação de outro telecomando permite-lhe controlar os mesmos candeeiros com dois telecomandos diferentes. Pode, por exemplo, criar 6 efeitos de luz diferentes – 3 num telecomando e 3 no noutro, com os mesmos candeeiros. Para adicionar um telecomando LivingColors ou LivingWhites extra, proceda da seguinte forma:
  - a. Reponha o telecomando que pretende adicionar: abra o compartimento das pilhas e prima o botão RESET durante alguns segundos (p.ex. com um clipe). Certifique-se de que as pilhas estão colocadas. O telecomando reproduz um som para indicar que foi reposto.
  - b. Segure o telecomando reposto próximo do seu telecomando actual. Prima o botão “1” nos dois telecomandos até eles emitirem um sinal sonoro. Os telecomandos encontram-se ligados – isto significa que agora pode ligar os mesmos candeeiros ao novo telecomando e controlar todos os candeeiros com qualquer um dos telecomandos.
  - c. Se o telecomando que está a adicionar for redondo, agora também pode copiá-lo: pode ligá-lo de imediato aos mesmos candeeiros que o seu telecomando original. Para poder copiar o

telecomando, repita o procedimento descrito no ponto b.

Depois de ligar um ou vários candeeiros ao seu telecomando Philips LivingColors, pode controlar todos estes candeeiros em conjunto ou individualmente.

Para controlar um único candeeiro, tem de o **seleccionar** (tenha em atenção que para o candeeiro LivingColors de luz colorida e branca, é necessário seleccionar a luz colorida e a luz branca separadamente). Poderá fazê-lo através de um dos *botões de selecção de luz*. Quando mantém um dos *botões de selecção da luz* premido, o candeeiro seleccionado fica intermitente. Se não for este o candeeiro que pretende regular, solte o botão e prima-o novamente – fica intermitente outro candeeiro. Quando é seleccionado um candeeiro, o *indicador de selecção da luz* no telecomando (lâmpada) acende. Isto significa que agora pode regular apenas o candeeiro seleccionado.

Quando não é seleccionada nenhuma luz (*indicador de selecção da luz* está desligado), todos os ajustes serão aplicados a todas as luzes ligadas ao telecomando (por exemplo, pode reduzir a intensidade de todas as luzes na divisão).

Se gostar de uma combinação em particular de definições de luz de diferentes candeeiros, também pode guardá-lo como um efeito de luz – com o procedimento descrito na secção 2 deste manual.

#### 4. Perguntas frequentes

O que fazer se...

- o **O LivingColors não estiver a fornecer luz**
  - o Verifique as ligações do cabo até ao candeeiro. Verifique se a ficha está correctamente colocada na tomada.
  - o Desligue o cabo de alimentação e volte a ligá-lo. Se o LivingColors alternar entre várias cores e desligar, utilize o telecomando para o ligar novamente.
- o **O LivingColors não responde ao telecomando**
  - o Verifique as pilhas do telecomando. As pilhas devem estar colocadas correctamente (+ e -) e devem estar carregadas. Se o telecomando continuar a não funcionar, substitua as pilhas.
  - o Ligue o telecomando ao LivingColors através do procedimento descrito no ponto 3.1 deste manual.
- o **Os botões estão intermitentes depois de eu usar o telecomando**
  - o Isto significa que as pilhas no telecomando estão (quase) vazias e precisam de ser substituídas.

- o **Não consigo activar o modo de mudança automática de cores**
  - o O telecomando poderá não ter compreendido o movimento do seu dedo. Tente novamente, certificando-se de que o seu dedo se encontra no anel de cores durante o movimento completo da volta
- o **Eu gostaria de ligar o LivingColors a um temporizador. É possível?**
  - o Sim. Pode utilizar o Philips LivingColors com um temporizador (não incluído). Quando ligado com um temporizador, o LivingColors apresenta a sua última definição (cor estática ou mudança automática de cor). Certifique-se que a sua última definição não é “desligado”.
- o **Não consigo ligar candeeiros adicionais ao telecomando LivingColors**
  - o Certifique-se que o produto que está a tentar ligar tem um logótipo SmartLink. Só é possível ligar produtos com um logótipo SmartLink a este telecomando.
  - o Tente repetir o procedimento descrito na secção 3 deste manual. Certifique-se de que ouve os sons e vê as intermitências descritas aqui.
- o **A minha questão não está listada aqui**
  - o Entre em contacto com a Philips para obter assistência (consulte o ponto 5 “Assistência adicional”).

## 5. Assistência adicional

Para obter mais informações e em caso de dificuldades, visite o Web site da Philips em [www.philips.com](http://www.philips.com) ou contacte o Centro de Assistência da Philips Lighting através das linhas gratuitas: 00800 PHILIPSL ou 00800 74454775

### Garantia:

A garantia de dois anos da Philips é válida se o produto for utilizado de acordo com as instruções e para o fim a que se destina. Serão aceites reclamações após envio do comprovativo de compra original (factura, talão ou recibo) com indicação da data de compra, nome do fornecedor e descrição do produto. A garantia da Philips é invalidada se:

- Os dados do documento tiverem sido alterados, riscados, apagados ou tornados ilegíveis.
- As falhas forem provocadas por danos, avarias nas ligações ou utilização indevida.
- A causa do defeito se dever a circunstâncias extremas extrínsecas ao aparelho — por exemplo, trovoadas, inundações, incêndios, uso incorrecto ou negligência.
- O LivingColors tiver sido aberto ou desmontado.

### Limpeza e manutenção:

Retire a ficha da tomada.

Para evitar riscos, o candeeiro LivingColors, o telecomando e o adaptador devem ser limpos com um pano suave e seco.

Não utilize agentes de limpeza.

### Instruções de segurança:

- Mantenha a ficha e o LivingColors afastados de líquidos e humidade.
- O LivingColors destina-se apenas a utilização no interior. Não o ligue em locais húmidos como casas de banho ou no exterior.
- O LivingColors não é um brinquedo e não deve ser manuseado por crianças.
- Não o coloque sobre superfícies quentes.
- Por razões de segurança e nos termos da garantia, o LivingColors e a ficha não podem ser abertos.
- Utilize apenas o adaptador fornecido: a utilização de um adaptador diferente pode danificar o seu LivingColors.

### Ambiente:

Caso elimine este aparelho, faça-o respeitando as instruções das autoridades locais. Retire as pilhas antes de eliminar o telecomando. Não elimine as pilhas com os resíduos domésticos. Deverá entregá-las num ponto de recolha oficial ou num representante da Philips para que a sua eliminação seja feita de modo a proteger o ambiente.

### Especificações da ficha:

#### Adaptador de CA

**Modelo:** EADP-10EB C (UE)  
EADP-10EB D (Reino Unido e Singapura)  
EADP-10EB E (Austrália)

**Entrada:** 220 - 240 V ~ 0,3 A 50 Hz

**Saída:** 18,5 V  $\overline{\text{---}}$  0,83 A

Consumo de energia do candeeiro: até 15,4 W

### Telecomando:

Pilhas: 3 x Philips Powerlife alcalinas AAA LR03, 1,5 V.

### Especificações da ligação sem fios:

Banda de frequência das comunicações sem fios:  
2405–2475 MHz

Protocolo de comunicações sem fios: IEEE 802.15.4)

Canais de funcionamento: canais 11, 15, 20 ou 25

### Especificações de ambiente de funcionamento:

Temperatura (funcionamento): 0...40 °C

Temperatura (armazenamento): -25...60 °C

Humidade relativa: 5...95% sem condensação

Grazie per avere acquistato la lampada da pavimento Philips LivingColors!

LivingColors è stata appositamente progettata per creare un'atmosfera speciale in casa grazie ad effetti di luce e colore. Se si usa LivingColors per la prima volta, leggere attentamente le seguenti istruzioni e conservarle per riferimento futuro. Seguendo le nostre indicazioni, sarà possibile godere appieno di tutte le funzionalità di Philips LivingColors.

Registra il tuo prodotto su [www.philips.com/welcome](http://www.philips.com/welcome) per avere sempre tutte le ultime notizie sui nuovi prodotti Philips LivingAmbiance

Il manuale tratta i seguenti argomenti:

1. Operazioni preliminari
2. Crea la tua atmosfera con LivingColors
3. Collega LivingColors ad altri prodotti Philips LivingAmbiance
4. Risposta alle domande frequenti
5. Assistenza aggiuntiva

## 1. Informazioni preliminari

- Inserire l'asta nella base e ruotarla in senso orario fino al punto di arrivo.
- Inserire lo spinotto di collegamento nell'apertura sotto la base della lampada e collegare l'altra estremità alla presa a muro.
- Inserire lo spinotto di collegamento che si trova sulla parte superiore del supporto nella lampada, assicurandosi di udire un clic.
- Posizionare la lampada sul supporto e direzionare LivingColors verso la parete (la distanza ottimale è 50 cm). È possibile regolare l'altezza della lampada ruotando l'anello al centro del supporto, tirando la parte superiore del supporto fino all'altezza desiderata e successivamente riportando l'anello nella posizione originaria.
- Aprire il vano batterie del telecomando facendo scorrere il pulsante sul retro. Inserire 3 batterie AAA (+ e - come indicato).

## 2. Creare l'atmosfera

- Toccando il **colore** prescelto sulla ghiera dei colori. È possibile muovere il dito sull'anello colorato per ottenere la tonalità desiderata.
- Modificando la **saturazione del colore** (aggiungendo più bianco al colore attuale). Premere il pulsante di *aumento della saturazione* per un colore intenso o quello di *diminuzione della saturazione* per un colore pastello. Se si continua a premere il pulsante di *aumento della saturazione*, alla fine si otterrà il colore bianco.

- **Riducendo l'intensità luminosa.** Aumentare o diminuire l'intensità luminosa tramite i *pulsanti di attenuazione*.

- Impostando la **modalità cambiacolore automatica**. Passare il dito sulla ghiera dei colori (con un movimento circolare completo) e premere brevemente "I" ("On"); LivingColors passerà alla modalità cambiacolore automatica: la lampada modificherà automaticamente i colori.

È possibile regolare la velocità con la quale cambia il colore. La velocità può essere modificata in senso orario, dall'impostazione veloce (colore blu scuro sulla ghiera dei colori) a quella lenta (viola). È possibile toccare qualsiasi punto della ghiera dei colori. Mentre è attiva la modalità cambiacolore automatica, è anche possibile regolare la saturazione e la luminosità dei colori. Per tornare alla modalità cromatica statica, passare il dito nuovamente sulla ghiera dei colori, quindi premere "0". In alternativa, è possibile spegnere LivingColors ("0") e riaccenderla ("I").

- Se si desidera riutilizzare una determinata impostazione luminosa (ad esempio con il colore rosso leggermente attenuato), è possibile **salvare** questa **combinazione** per richiamarla in un secondo momento: tenere premuto uno dei *pulsanti delle combinazioni luminose* fino a quando il telecomando non emette un segnale acustico. La combinazione luminosa viene quindi salvata in corrispondenza di uno dei *pulsanti delle combinazioni luminose* premuti. In questo modo è anche possibile impostare una determinata velocità della modalità cambiacolore automatica.

È possibile continuare a regolare le luci a proprio piacimento. Quando si desidera tornare alla combinazione luminosa salvata, basta premere il *pulsante della combinazione luminosa* premuto al momento del salvataggio. Tale *pulsante* si accenderà brevemente per mostrare che è stata selezionata la relativa combinazione e LivingColors seguirà lo schema salvato. È possibile salvare **fino a 3 combinazioni luminose** (una per ciascun *pulsante*). Spegnerne LivingColors premendo brevemente il pulsante "0" (off). LivingColors ricorderà l'ultima impostazione al momento dell'utilizzo successivo. Per riaccenderla, premere il pulsante "I" (on).

## 3. Collega LivingColors ad altri prodotti Philips LivingAmbiance

È possibile collegare prodotti diversi della linea Philips LivingAmbiance al telecomando LivingColors. In

questo modo sarà possibile regolare tutti i prodotti collegati contemporaneamente o individualmente con un unico telecomando.

1. È possibile collegare altre **lampade Philips LivingColors** al telecomando. La maggior parte dei prodotti Philips LivingColors è compatibile con questo telecomando. Per eseguire una verifica, controllare che sul prodotto LivingColors che si desidera collegare sia presente il logo SmartLink. Tutti i prodotti con il logo SmartLink possono essere collegati al telecomando.

Per aggiungere una lampada Philips LivingColors al telecomando, avvicinare quest'ultimo alla lampada stessa quindi tenere premuto il pulsante "I". La lampada lampeggerà 3 volte. Tenere premuto il pulsante "I" fino a che il telecomando non emette un segnale acustico; la lampada lampeggerà brevemente con una luce di colore verde. Quest'ultima risulta quindi collegata al telecomando e tornerà all'ultima impostazione attiva al momento dell'accensione.

Nel caso delle lampade LivingColors, assicurarsi di collegare anche la luce bianca: per eseguire questa operazione, procedere nello stesso modo descritto per i prodotti LivingWhites al punto 2. Se si desidera scollegare una lampada LivingColors dal telecomando, avvicinare quest'ultimo alla lampada stessa, quindi tenere premuto il pulsante "0". La lampada lampeggerà 3 volte. Tenere premuto il pulsante "0" fino a che il telecomando non emette un segnale acustico. La lampada si spegnerà lentamente.

2. È possibile collegare al telecomando anche **prodotti Philips LivingWhites** (prese, lampadine a risparmio energetico e sistemi di illuminazione). Per aggiungere un prodotto Philips LivingWhites, avvicinarlo al telecomando quindi tenere premuto il pulsante "I". La lampada lampeggerà 3 volte. Tenere premuto il pulsante "I" fino a che il telecomando non emette un segnale acustico; la lampada lampeggerà rapidamente due volte. Quest'ultima risulta quindi collegata al telecomando e tornerà all'ultima impostazione attiva al momento dell'accensione.

Se si desidera scollegare un prodotto LivingColors dal telecomando, avvicinare quest'ultimo al prodotto stesso, quindi tenere premuto il pulsante "0". La lampada lampeggerà 3 volte. Tenere premuto il pulsante "0" fino a che il telecomando non emette un segnale acustico. La lampada si spegnerà lentamente.

3. È inoltre possibile collegare il telecomando a un altro **telecomando** della linea **Philips LivingAmbiance**. Un qualsiasi telecomando

LivingColors o LivingWhites dotato di logo SmartLink può essere collegato al telecomando in uso. Collegando un altro telecomando è possibile controllare le stesse lampade con due telecomandi diversi. Sarà quindi possibile creare 6 combinazioni di luce diverse: 3 su un telecomando e 3 sull'altro per ciascuna lampada. Per aggiungere un ulteriore telecomando LivingColors o LivingWhites, procedere come segue:

- a. Ripristinare il telecomando che si desidera aggiungere: aprire il vano batterie e premere il pulsante RESET per alcuni secondi (ad esempio, con una graffetta). Assicurarsi che le batterie siano presenti nel vano. Il telecomando emetterà un segnale acustico ad indicare che è stato effettuato il ripristino.
- b. Tenere il telecomando ripristinato in prossimità del telecomando in uso. Premere il pulsante "I" su entrambi i telecomandi fino a che non emettono un segnale acustico. I telecomandi risultano ora collegati, le lampade sono abbinata al nuovo telecomando ed è possibile controllarle tutte con entrambi i telecomandi.
- c. Se il telecomando che viene collegato è rotondo, è possibile eseguire su di esso la copia immediata delle funzioni: è possibile infatti collegarlo subito alle stesse lampade collegate al telecomando originale. Per eseguire la copia del telecomando, ripetere la procedura descritta al punto b.

Una volta collegate una o più lampade al telecomando Philips LivingColors, possono essere controllate tutte contemporaneamente o singolarmente.

Per controllare un'unica lampada, è necessario **selezionarla** (per la linea LivingColors colored and white light, la luce colorata e quella bianca devono essere controllate separatamente). Per fare questo, utilizzare uno dei *pulsanti di scelta della luce*. Quando viene tenuto premuto uno di questi *pulsanti*, la lampada selezionata inizierà a lampeggiare. Se la lampada che lampeggia non è quella desiderata, rilasciare il pulsante e premerlo nuovamente: inizierà a lampeggiare un'altra lampada. Quando viene selezionata una lampada, *la spia di selezione della luce* sul telecomando (lampadina) si accende. Questo indica che è possibile regolare solo la lampada selezionata. Quando non viene selezionata alcuna luce (*la spia di selezione della luce* è spenta), tutte le impostazioni si applicano a tutte le luci collegate al telecomando (ad esempio, è possibile attenuare tutte le luci della stanza).

Se si desidera utilizzare una combinazione luminosa specifica su sistemi di illuminazione diversi, è possibile salvarla come descritto nella sezione 2 di questo manuale.

#### 4. Domande frequenti

Cosa fare se...

- o **La lampada LivingColors non emette luce**
  - o Verificare che il cavo sia collegato alla lampada. Verificare che la spina sia collegata correttamente alla presa a muro.
  - o Rimuovere il cavo di alimentazione e ricollegarlo. Se LivingColors cambia colore più volte e poi si spegne, utilizzare il telecomando per riaccenderla.
- o **LivingColors non risponde al telecomando**
  - o Controllare le batterie del telecomando. Le batterie devono essere cariche e inserite secondo la polarità corretta (+ e -). Se il telecomando continua a non funzionare, provare a sostituire le batterie.
  - o Collegare il telecomando a LivingColors seguendo la procedura descritta nella sezione 3.1 del manuale.
- o **I pulsanti lampeggiano dopo l'utilizzo del telecomando**
  - o Questo significa che le batterie nel telecomando sono quasi scariche e devono essere sostituite.
- o **Non è possibile avviare la modalità cambiacolore automatica**
  - o Il telecomando potrebbe non aver interpretato correttamente il movimento di selezione effettuato con le dita. Riprovare assicurandosi di posizionare il dito sulla ghiera dei colori e di effettuare un movimento circolare completo
- o **È possibile collegare LivingColors a un timer?**
  - o Sì. Philips LivingColors può essere utilizzata con un timer (non incluso). Quando viene accesa con un timer, LivingColors mostra l'ultima impostazione selezionata (modalità colore statico o cambiacolore automatica). Assicurarsi che l'ultima impostazione non sia quella di spegnimento.
- o **Non è possibile collegare altre lampade al telecomando LivingColors**
  - o Assicurarsi che il prodotto che si sta collegando sia dotato del logo SmartLink. Solo i prodotti dotati di questo logo possono essere collegati al telecomando.
  - o Rieseguire la procedura descritta nella sezione 3 di questo manuale. Accertarsi di udire i segnali acustici e attendere che le lampade lampeggino come descritto nella sezione stessa.

#### o La mia domanda non rientra in quelle elencate

- o Contattare Philips per assistenza (consultare la sezione 5 "Assistenza aggiuntiva").

#### 5. Assistenza aggiuntiva

Per informazioni e in caso di problemi, visitare il sito Web Philips all'indirizzo [www.philips.com](http://www.philips.com) o chiamare il centro Philips Lighting Contact al numero gratuito: 00800-PHILIPSL o 00800-74454775

#### Garanzia

La garanzia di due anni sui prodotti Philips è valida a condizione che il prodotto venga utilizzato secondo le istruzioni e per lo scopo previsto. Eventuali richieste di rimborso verranno prese in considerazione solo dietro presentazione della prova di acquisto originale (fattura, scontrino o ricevuta) sulla quale deve essere riportata la data di acquisto, il nome del rivenditore e una descrizione del prodotto.

La garanzia Philips non è valida se:

- La ricevuta di acquisto o la descrizione del prodotto è stata modificata, alterata, cancellata o resa illeggibile.
- I guasti sono causati da danni, collegamenti errati o uso improprio.
- Il difetto è causato da circostanze non imputabili al prodotto LivingColors, ad esempio fulmini, allagamenti, incendi, uso errato o negligenza.
- LivingColors è stata aperta o smontata.

#### Pulizia e manutenzione

Disinserite la spina dalla presa a muro.

Per evitare graffi, si consiglia di pulire LivingColors, il telecomando e l'adattatore solo con un panno morbido e asciutto.

Non utilizzate detersivi.

#### Istruzioni di sicurezza

- Tenere la spina e i sistemi LivingColors lontani da liquidi e umidità.
- LivingColors è progettata esclusivamente per l'uso in interni: non utilizzatela in ambienti umidi, ad esempio in bagno o all'aperto.
- LivingColors non è un giocattolo destinato ai bambini.
- Non collocatela su superfici calde.
- Per motivi di sicurezza e nel rispetto dei termini di garanzia, è vietato aprire LivingColors e la spina.
- Utilizzare solo l'adattatore in dotazione per evitare possibili danni a LivingColors.

#### Ambiente

Se è necessario procedere allo smaltimento dell'apparecchio al termine della sua vita utile, effettuare tale operazione nel rispetto delle

normative locali. Quando si esegue lo smaltimento del telecomando, rimuovere le batterie. Non gettare le batterie insieme ai normali rifiuti domestici, ma consegnarle presso un punto di raccolta ufficiale o presso un rivenditore Philips; questi ultimi provvederanno a smaltire le batterie nel rispetto dell'ambiente.

## Caratteristiche spina

### Adattatore CA

**Modello:** EADP-10EB C (modello per l'Unione Europea)  
EADP-10EB D (modello per il Regno Unito e Singapore)  
EADP-10EB E (modello per l'Australia)

**Ingresso:** 220-240 V ~ 0,3 A 50 Hz

**Uscita:** 18,5V  $\overline{\text{---}}$  0,83 A

Consumo energetico della lampada: 15,4 W max.

## EL LivingColors Οδηγίες χρήσης

Σας ευχαριστούμε που αγοράσατε το φωτιστικό δαπέδου LivingColors από τη Philips!

Το LivingColors είναι ειδικά σχεδιασμένο για να δημιουργείτε τη δική σας ατμόσφαιρα στο σπίτι, αξιοποιώντας το χρώμα και το φως. Όταν χρησιμοποιήσετε το LivingColors για πρώτη φορά, διαβάστε προσεκτικά τις οδηγίες και φυλάξτε τις για μελλοντική αναφορά. Ακολουθώντας τις οδηγίες μας, θα απολαύσετε την πλήρη λειτουργικότητα του Philips LivingColors.

Δηλώστε το προϊόν σας στη διεύθυνση [www.philips.com/welcome](http://www.philips.com/welcome) για να ενημερώνετε σχετικά με τα νέα προϊόντα LivingAmbiance από τη Philips

Το εγχειρίδιο αυτό περιλαμβάνει τις εξής ενότητες:

1. Ξεκινώντας
2. Δημιουργήστε τη δική σας ατμόσφαιρα με το LivingColors
3. Συνδέστε το LivingColors με άλλα προϊόντα LivingAmbiance της Philips
4. Απαντήστε σε συχνές ερωτήσεις
5. Λάβετε επιπλέον υποστήριξη

### 1. Ξεκινώντας:

- Τοποθετήστε τον πόλο στη βάση και στη συνέχεια περιστρέψτε τον δεξιόστροφα μέχρι το τέρμα.
- Εισαγάγετε το βύσμα σύνδεσης στο άνοιγμα κάτω από τη βάση του φωτιστικού και συνδέστε το άλλο άκρο στην πρίζα.
- Εισαγάγετε το βύσμα σύνδεσης πάνω από τη βάση στο λαμπτήρα. Βεβαιωθείτε ότι ακούσατε ένα κλικ.
- Τοποθετήστε το λαμπτήρα στη βάση και

### Telecomando:

Batterie: 3 batterie alcaline AAA LR03 Philips Powerlife da 1,5 V.

### Specifiche wireless

Banda di frequenza wireless RF: 2405~2475 MHz  
Protocollo di comunicazione wireless: IEEE 802.15.4)  
Canali operativi: canali 11, 15, 20 o 25

### Specifiche ambientali

Temperatura (funzionamento): 0...40°C  
Temperatura (spenta): 25...60°C  
Umidità relativa: 5...95 % senza condensa

κατευθύνετε το LivingColors προς τον τοίχο (η βέλτιστη απόσταση είναι 50 εκ.). Μπορείτε να ρυθμίσετε το ύψος του φωτιστικού περιστρέφοντας το δακτύλιο στη μέση της βάσης, τραβώντας το επάνω μέρος της βάσης στο επιθυμητό ύψος και περιστρέφοντας ξανά το δακτύλιο για να το ασφαλίσετε στη θέση του.

- Για να ανοίξετε τη θήκη μπαταριών του τηλεχειριστηρίου, σύρετε το κουμπί που βρίσκεται στην πίσω επιφάνεια. Τοποθετήστε 3 μπαταρίες AAA (όπως υποδεικνύεται από τα σύμβολα + και -).

### 2. Δημιουργήστε τη δική σας ατμόσφαιρα ως εξής:

- Αγγίζοντας το επιθυμητό **χρώμα** στο δακτύλιο χρωμάτων. Μπορείτε να μετακινήσετε το δακτύλιό σας πάνω στο δακτύλιο χρωμάτων για να προσαρμόσετε το χρώμα στην απόχρωση που θέλετε .
- Αλλάζοντας τον **κορεσμό χρωμάτων** (προσθήκη περισσότερου λευκού στο τρέχον χρώμα). Πατήστε το κουμπί **αύξησης κορεσμού** για βαθύ χρώμα ή το κουμπί **μείωσης κορεσμού** για πιο παστέλ απόχρωση. Εάν πατήσετε παρατεταμένα το κουμπί **μείωσης κορεσμού**, στο τέλος θα φτάσετε στο λευκό φως.
- **Αύξηση/μείωση έντασης φωτός.** Αυξήστε ή μειώστε την ένταση του χρωματιστού φωτός μέσω των **κουμπιών αύξησης/μείωσης έντασης φωτός**.
- Αυτόματη **αλλαγή χρωμάτων**. Μετακινήστε

το δακτύλο σας πάνω στο χρωματιστό δακτύλιο (μία πλήρη περιστροφή) και πατήστε στιγμιαία το "I" ("Ενεργοποίηση"). Το LivingColors θα μεταβεί σε λειτουργία αυτόματης αλλαγής χρώματος: Η λάμπα θα αρχίζει να αλλάζει χρώματα αυτόματα.

Μπορείτε να ρυθμίσετε την ταχύτητα αλλαγής των χρωμάτων. Η ταχύτητα μπορεί να ρυθμιστεί δεξιόστροφα, από γρήγορη (σκούρο μπλε χρώμα στο δακτύλιο χρωμάτων) σε αργή (μοβ). Μπορείτε να πατήσετε σε οποιοδήποτε σημείο του δακτυλίου χρωμάτων. Ενώ βρίσκεται στη λειτουργία αυτόματης αλλαγής χρώματος, μπορείτε να ρυθμίσετε, επίσης, τον κορεσμό και τη φωτεινότητα των χρωμάτων. Για να επιστρέψετε στη λειτουργία στατικού χρώματος, μετακινήστε ξανά το δακτύλο σας γύρω από το δακτύλιο χρωμάτων (μία πλήρη περιστροφή) και πατήστε "0". Εναλλακτικά, μπορείτε να απενεργοποιήσετε το LivingColors "0" και να το ενεργοποιήσετε "I" ξανά.

- Εάν σας αρέσει μια συγκεκριμένη ρύθμιση φωτός (για παράδειγμα, ελαφρύς μειωμένης έντασης κόκκινο), μπορείτε να **αποθηκεύσετε** αυτή τη **σκηνή** για εύκολη ανάκτησή της: Πατήστε παρατεταμένα ένα από τα *κουμπιά Σκηνής*, μέχρι να ακουστεί ένα μπιπ από το τηλεχειριστήριο. Η σκηνή σας έχει αποθηκευτεί στο *κουμπί Σκηνής* που πατήσατε. Με τον τρόπο αυτό μπορείτε, επίσης, να αποθηκεύσετε μια συγκεκριμένη ταχύτητα λειτουργίας αυτόματης αλλαγής χρώματος.

Μπορείτε να συνεχίζετε να ρυθμίζετε τα φώτα όπως επιθυμείτε. Όταν θέλετε να επιστρέψετε στην αποθηκευμένη σας σκηνή, απλά πατήστε το *Κουμπί σκηνής* που πατήσατε κατά την αποθήκευσή της. Αυτό το *Κουμπί σκηνής* θα ανάψει για σύντομο χρονικό διάστημα ώστε να υποδείξει ότι έχει επιλεγεί η σκηνή και το LivingColors θα μεταβεί στις αποθηκευμένες σας ρυθμίσεις.

Μπορείτε να αποθηκεύσετε έως και **3 σκηνές** (μία για κάθε *κουμπί Σκηνής*). Απενεργοποιήστε το LivingColors πατώντας το κουμπί "0" (απενεργοποίηση) για σύντομο χρονικό διάστημα. Το LivingColors θα θυμάται την τελευταία σας ρύθμιση την επόμενη φορά που θα το χρησιμοποιήσετε. Για να το ενεργοποιήσετε ξανά, πατήστε το "I" (ενεργοποίηση).

### **3. Συνδέστε το LivingColors με άλλα προϊόντα LivingAmbiance της Philips**

Μπορείτε να συνδέετε διαφορετικά προϊόντα από τη σειρά Philips LivingAmbiance στο τηλεχειριστήριο του LivingColors. Με τον τρόπο αυτό, θα μπορείτε

να ρυθμίζετε όλα τα συνδεδεμένα προϊόντα μαζί ή καθένα από αυτά ξεχωριστά – όλα με το ίδιο τηλεχειριστήριο.

1. Μπορείτε να συνδέσετε άλλους **λαμπτήρες Philips LivingColors** στο τηλεχειριστήριό σας. Οι περισσότερες συσκευές Philips LivingColors λειτουργούν με αυτό το τηλεχειριστήριο: Απλά ελέγξτε εάν υπάρχει το λογότυπο SmartLink στη συσκευή LivingColors που θέλετε να συνδέσετε. Όλα τα προϊόντα με το λογότυπο SmartLink μπορούν να συνδεθούν στο τηλεχειριστήριό σας.

Για να προσθέσετε ένα φωτιστικό Philips LivingColors στο τηλεχειριστήριο, πλησιάστε το τηλεχειριστήριο στο φωτιστικό. Κατόπιν, πατήστε παρατεταμένα το κουμπί "I". Ο λαμπτήρας θα αναβοσβήσει 3 φορές. Κρατήστε πατημένο το κουμπί "I" μέχρι να ακούσετε ένα μπιπ από το τηλεχειριστήριο. Ο λαμπτήρας θα αναβοσβήσει για σύντομο χρονικό διάστημα με πράσινο χρώμα. Τώρα είναι συνδεδεμένος στο τηλεχειριστήριο και θα μεταβεί στην τελευταία ρύθμιση "ενεργοποίησης".

Για το φωτιστικό LivingAmbiance, βεβαιωθείτε ότι έχετε συνδέσει και το λευκό φως. Μπορείτε να το κάνετε με τον ίδιο τρόπο όπως και με τα προϊόντα LivingWhites που περιγράφονται στο σημείο 2.

Εάν θέλετε να αποσυνδέσετε ένα φωτιστικό LivingColors από το τηλεχειριστήριο, πλησιάστε το τηλεχειριστήριο στο φωτιστικό και πατήστε παρατεταμένα το κουμπί "0" μέχρι να ακούσετε ένα μπιπ. Ο λαμπτήρας θα αναβοσβήσει 3 φορές. Κρατήστε το κουμπί "0" πατημένο μέχρι να ακούσετε ένα χαρακτηριστικό ήχο "μπιπ" από το τηλεχειριστήριο. Η ένταση του λαμπτήρα τώρα θα μειώνεται αργά μέχρι να σβήσει.

2. Μπορείτε επίσης να συνδέσετε **προϊόντα Philips LivingWhites** (σποτ, λάμπες εξοικονόμησης ενέργειας και φωτιστικά σώματα) στο τηλεχειριστήριό σας. Για να προσθέσετε ένα προϊόν Philips LivingWhites, πλησιάστε το τηλεχειριστήριο σε αυτό και πατήστε παρατεταμένα το κουμπί "I". Ο λαμπτήρας θα αναβοσβήσει 3 φορές. Κρατήστε το κουμπί "I" πατημένο μέχρι να ακούσετε ένα χαρακτηριστικό ήχο "μπιπ" από το τηλεχειριστήριο. Ο λαμπτήρας θα αναβοσβήνει γρήγορα δύο φορές. Τώρα είναι συνδεδεμένος στο τηλεχειριστήριο και θα μεταβεί στην τελευταία ρύθμιση "ενεργοποίησης".

Εάν θέλετε να αποσυνδέσετε ένα προϊόν LivingWhites από το τηλεχειριστήριο, πλησιάστε το τηλεχειριστήριο στο προϊόν

και πατήστε παρατεταμένα το κουμπί "0". Ο λαμπτήρας θα αναβοσβήσει 3 φορές. Κρατήστε το κουμπί "0" πατημένο μέχρι να ακούσετε ένα χαρακτηριστικό ήχο "μπιπ" από το τηλεχειριστήριο. Η ένταση του λαμπτήρα τώρα θα μειώνεται αργά μέχρι να σβήσει.

3. Μπορείτε επίσης να συνδέσετε το τηλεχειριστήριο σε κάποιο άλλο **τηλεχειριστήριο** από τη σειρά **Philips LivingAmbiance**. Κάθε τηλεχειριστήριο του LivingColors ή του LivingWhites με το λογότυπο SmartLink σε αυτό μπορεί να συνδεθεί στο τηλεχειριστήριό σας. Εάν συνδέσετε και κάποιο άλλο τηλεχειριστήριο, θα μπορείτε να ελέγχετε τους ίδιους λαμπτήρες με δύο διαφορετικά τηλεχειριστήρια. Θα μπορούσατε, για παράδειγμα, να δημιουργήσετε 6 διαφορετικές σκηνές φωτισμού – 3 στο ένα τηλεχειριστήριο και 3 στο άλλο, με τους ίδιους λαμπτήρες. Για να προσθέσετε ένα επιπλέον τηλεχειριστήριο LivingColors ή LivingWhites, ακολουθήστε την εξής διαδικασία:

- a. Πραγματοποιήστε επαναφορά του τηλεχειριστηρίου που θέλετε να προσθέσετε: Ανοίξτε τη θήκη μπαταριών και πιέστε το RESET κουμπί για λίγα δευτερόλεπτα (π.χ. με ένα συνδετήρα). Βεβαιωθείτε ότι οι μπαταρίες βρίσκονται στο εσωτερικό. Το τηλεχειριστήριο θα εκπέμψει έναν ήχο ώστε να επισημάνει την ολοκλήρωση της επαναφοράς.
- b. Κρατήστε το τηλεχειριστήριο από το οποίο πραγματοποιήθηκε επαναφορά κοντά στο υπάρχον τηλεχειριστήριο. Πατήστε το κουμπί "1" και στα δύο τηλεχειριστήρια μέχρι να ακούσετε έναν ήχο. Τα τηλεχειριστήρια συνδέθηκαν, πράγμα που σημαίνει ότι μπορείτε να συνδέσετε τους ίδιους λαμπτήρες στο νέο τηλεχειριστήριο και να ελέγχετε όλους τους λαμπτήρες και με τα δύο τηλεχειριστήρια.
- c. Αν το τηλεχειριστήριο που προσθέτετε είναι στρογγυλό, μπορείτε επίσης να το αντιγράψετε: μπορείτε να το συνδέσετε αμέσως στους ίδιους λαμπτήρες όπου είναι συνδεδεμένο το τηλεχειριστήριό σας. Για να αντιγράψετε το τηλεχειριστήριο, επαναλάβετε τη διαδικασία που περιγράφεται στο σημείο β.

Μόλις συνδέσετε έναν ή περισσότερους λαμπτήρες στο τηλεχειριστήριο Philips LivingColors, μπορείτε να ελέγχετε αυτούς τους λαμπτήρες μαζί ή τον καθένα ξεχωριστά.

Για να ελέγχετε ένα μεμονωμένο λαμπτήρα, πρέπει να τον **επιλέξετε** (να θυμάστε ότι για το LivingColors χρωματιστού και λευκού φωτός, το χρωματιστό και το λευκό φως πρέπει να επιλεγούν ξεχωριστά). Αυτό μπορείτε να το κάνετε με ένα από τα **κουμπιά επιλογής φωτισμού**. Όταν πατάτε

παρατεταμένα ένα από τα **κουμπιά επιλογής φωτισμού**, ο επιλεγμένος λαμπτήρας θα ξεκινήσει να αναβοσβήνει. Εάν αυτός δεν είναι ο λαμπτήρας που θέλετε να ρυθμίσετε, αφήστε το κουμπί και πατήστε το ξανά – ένας άλλος λαμπτήρας θα ξεκινήσει να αναβοσβήνει. Όταν ένας λαμπτήρας είναι επιλεγμένος, η **ένδειξη επιλογής φωτός** στο τηλεχειριστήριο (luxία) θα ανάψει. Αυτό σημαίνει ότι μπορείτε να ρυθμίσετε ξεχωριστά το επιλεγμένο φως.

Όταν δεν έχει επιλεγεί κανένα φως (η **ένδειξη επιλογής φωτός** είναι απενεργοποιημένη), όλες οι ρυθμίσεις σας θα εφαρμοστούν σε όλα τα φώτα που είναι συνδεδεμένα με το τηλεχειριστήριο (για παράδειγμα, μπορείτε να αυξήσετε/μειώσετε ταυτόχρονα την ένταση όλων των λαμπτήρων στο δωμάτιο).

Εάν σας αρέσει ένας συγκεκριμένος συνδυασμός ρυθμίσεων φωτός διαφορετικών φωτιστικών σωμάτων, μπορείτε επίσης να τον αποθηκεύσετε ως σκηνή – με τον ίδιο τρόπο που περιγράφεται στην ενότητα 2 αυτού του εγχειριδίου.

#### 4. Συχνές ερωτήσεις

Τι πρέπει να κάνω εάν...

- o **Η συσκευή LivingColors δεν παράγει φως**
  - o Ελέγξτε τις συνδέσεις του καλωδίου στο φωτιστικό. Ελέγξτε εάν το βύσμα έχει τοποθετηθεί σωστά στην πρίζα.
  - o Βγάλτε το καλώδιο ρεύματος και τοποθετήστε το ξανά στην πρίζα. Αν η συσκευή LivingColors αλλάζει αρκετά χρώματα και στη συνέχεια σβήσει, χρησιμοποιήστε το τηλεχειριστήριο για να την ενεργοποιήσετε ξανά.
- o **Η συσκευή LivingColors δεν ανταποκρίνεται στο τηλεχειριστήριο**
  - o Ελέγξτε τις μπαταρίες στο τηλεχειριστήριο. Οι μπαταρίες πρέπει να είναι σωστά τοποθετημένες (+ και -) και πρέπει να είναι φορτισμένες. Εάν το τηλεχειριστήριο συνεχίζει να μην λειτουργεί, δοκιμάστε να αντικαταστήσετε τις μπαταρίες.
  - o Συνδέστε το τηλεχειριστήριο στη συσκευή LivingColors ακολουθώντας τη διαδικασία που περιγράφεται στην ενότητα 3.1 του εγχειριδίου.
- o **Τα κουμπιά αναβοσβήνουν αφού χρησιμοποιήσω το τηλεχειριστήριο**
  - o Αυτό σημαίνει ότι οι μπαταρίες στο τηλεχειριστήριο είναι (σχεδόν) άδεις και πρέπει να αντικατασταθούν.
- o **Δεν είναι δυνατή η έναρξη της λειτουργίας αυτόματης αλλαγής χρώματος**
  - o Θα μπορούσε να οφείλεται στο γεγονός



ότι το τηλεχειριστήριο δεν μπόρεσε να ερμηνεύσει την κίνησή σας. Δοκιμάστε ξανά, αφού σιγουρευτείτε ότι το δάκτυλό σας βρίσκεται επάνω στο δακτύλιο χρωμάτων κατά τη διάρκεια της κίνησης πλήρους περιστροφής

**ο Θέλω να συνδέσω τη συσκευή LivingColors σε ένα χρονοδιακόπτη. Γίνεται;**

ο Ναι. Μπορείτε να χρησιμοποιήσετε το φωτιστικό Philips LivingColors με ένα χρονοδιακόπτη (δεν περιλαμβάνεται). Κατά την ενεργοποίηση με χρονοδιακόπτη, η συσκευή LivingColors θα εμφανίσει την τελευταία σας ρύθμιση (λειτουργία στατικού χρώματος ή λειτουργία αυτόματης αλλαγής χρώματος). Βεβαιωθείτε ότι η τελευταία σας ρύθμιση δεν ήταν "απενεργοποιημένο".

**ο Δεν μπορώ να συνδέσω πρόσθετους λαμπτήρες στο τηλεχειριστήριο LivingColors**

ο Βεβαιωθείτε ότι το προϊόν που προσπαθείτε να συνδέσετε διαθέτει το λογότυπο SmartLink. Μόνο τα προϊόντα με το λογότυπο SmartLink μπορούν να συνδεθούν στο συγκεκριμένο τηλεχειριστήριο.

ο Δοκιμάστε να επαναλάβετε τη διαδικασία που περιγράφεται στην ενότητα 3 αυτού του εγχειριδίου. Βεβαιωθείτε ότι όντως ακούτε τους ήχους και ότι βλέπετε τα φώτα που αναβοσβήνουν όπως περιγράφεται στο παρόν.

**ο Η ερώτησή μου δεν αναγράφεται εδώ**

ο Επικοινωνήστε με την Philips και ζητήστε βοήθεια (βλ. ενότητα 5 "Επιπλέον υποστήριξη").

**5. Επιπλέον υποστήριξη**

Για περισσότερες πληροφορίες και σε περίπτωση που αντιμετωπίσετε κάποιο πρόβλημα, επισκεφθείτε την τοποθεσία web της Philips στη διεύθυνση [www.philips.com](http://www.philips.com) ή επικοινωνήστε χωρίς χρέωση με το Κέντρο επικοινωνίας Philips Lighting στον αριθμό: 00800-PHILIPSL ή 00800-74454775

**Εγγύηση:**

Η εγγύηση δύο ετών της Philips ισχύει εφόσον το προϊόν χρησιμοποιείται σύμφωνα με τις οδηγίες και για το σκοπό για τον οποίο προορίζεται. Η έγερση αξιώσεων γίνεται αποδεκτή μόνο με την υποβολή αυθεντικής απόδειξης αγοράς (τιμολογίου, δελτίου πώλησης ή απόδειξης), όπου θα αναγράφεται η ημερομηνία αγοράς, το όνομα του αντιπροσώπου και η περιγραφή του προϊόντος.

Η εγγύηση της Philips τερματίζεται εάν:

- στην απόδειξη αγοράς ή την περιγραφή του προϊόντος παρατηρηθεί οποιαδήποτε μεταβολή, διαγραφή ή απαλοιφή στοιχείων ή εάν τα στοιχεία έχουν καταστεί δυσανάγνωστα.
- το προϊόν καθίσταται ανεπαρκές λόγω ζημίας, ελαττωματικών συνδέσεων ή κακής χρήσης.
- έχει προκληθεί δυσλειτουργία που οφείλεται σε ακραίες συνθήκες που δεν είναι εγγενείς με τη λειτουργία του LivingColors, για παράδειγμα, κεραυνός, πλημμύρα, πυρκαγιά, λανθασμένη χρήση ή αμέλεια.
- το LivingColors ανοιχτεί ή αποσυναρμολογηθεί.

**Καθαρισμός και συντήρηση:**

Αποσυνδέστε το βύσμα από την πρίζα.

Για να αποφύγετε τις γρατσουνιές, καθαρίζετε το LivingColors, το τηλεχειριστήριο και το τροφοδοτικό μόνο με μαλακό, στεγνό πανί. Μην χρησιμοποιείτε καθαριστικά.

**Οδηγίες ασφαλείας:**

- Διατηρείτε το βύσμα και το LivingColors μακριά από υγρά και υγρασία.
- Το LivingColors συνιστάται μόνο για χρήση σε εσωτερικούς χώρους. Μην το χρησιμοποιείτε σε μέρη με υγρασία, π.χ. στο μπάνιο ή σε εξωτερικούς χώρους.
- Το LivingColors δεν σχεδιάστηκε για να χρησιμοποιείται ως παιχνίδι από παιδιά.
- Μην τοποθετείτε τη συσκευή πάνω σε θερμές επιφάνειες.
- Για λόγους ασφαλείας και σύμφωνα με τους όρους της εγγύησης, το LivingColors και το βύσμα δεν πρέπει να ανοίγονται.
- Χρησιμοποιείτε μόνο τον παρεχόμενο προσαρμογέα. Αν χρησιμοποιήσετε διαφορετικό, ενδέχεται να προκληθεί βλάβη στο LivingColors.

**Περιβάλλον:**

Εάν κάποια στιγμή χρειαστεί να απορρίψετε τη συσκευή, ακολουθήστε τις οδηγίες των τοπικών αρχών. Πριν απορρίψετε το τηλεχειριστήριο, αφαιρέστε τις μπαταρίες. Μην απορρίπτετε τις μπαταρίες μαζί με τα οικιακά απορρίμματα. Πρέπει να παραδοθούν σε επίσημο σημείο συλλογής ή σε αντιπρόσωπο της Philips, ώστε να απορριφθούν κατά τρόπο φιλικό προς το περιβάλλον.

**Προδιαγραφές βύσματος:**

**Μετασχηματιστής AC**

**Μοντέλο:** EADP-10EB C (για ΕΕ)

EADP-10EB D (για Ηνωμένο Βασίλειο + Σιγκαπούρη)

EADP-10EB E (για Αυστραλία)

**Είσοδος:** 220 - 240V ~ 0,3A 50 Hz

**Έξοδος:** 18,5V  $\equiv$  0,83 A

Κατανάλωση ενέργειας λάμπας: έως 15,4 W  
**Τηλεχειριστήριο:**  
Μπαταρίες: 3 x αλκαλικές μπαταρίες AAA Philips  
Powerlife LR03, 1,5 V.

**Προδιαγραφές ασύρματου δικτύου:**  
Ζώνη συχνότητας ασύρματης λειτουργίας RF:  
2405~2475 MHz  
Πρωτόκολλο ασύρματης επικοινωνίας:

IEEE 802.15.4)  
Κανάλια λειτουργίας: κανάλια 11, 15, 20 ή 25

**Περιβαλλοντικές προδιαγραφές:**  
Θερμοκρασία (λειτουργία): 0...40 °C  
Θερμοκρασία (αποθήκευση): -25...60 °C  
Σχετική υγρασία: 5...95 % χωρίς υγροποίηση

## TR LivingColors Kullanma Talimatları

Philips LivingColors zemin lambasını satın aldığınız için teşekkür ederiz!

LivingColors, renkler ve ışığın yardımıyla evde kendi ambiyansınızı yaratabilmeniz için tasarlanmıştır. LivingColors'ı ilk kez kullanırken, lütfen bu talimatları dikkatle okuyun ve ileride kullanmak üzere saklayın. Talimatlarımızı takip ederek, Philips LivingColors'ın bütün fonksiyonlarının tadını çıkaracaksınız.

Philips LivingAmbiance ürünleriyle ilgili güncel bilgileri almak için ürününüzü [www.philips.com/welcome](http://www.philips.com/welcome) adresinde kaydedin:

Bu kılavuzda ele alınan konular...

1. Başlarken
2. LivingColors ile kendi ortamınızı yaratın
3. LivingColors'ı diğer Philips LivingAmbiance ürünlerine bağlayın
4. Sıkça sorulan sorular
5. Ek destek alma

### 1. **Başlangıç:**

- Direği ayağa takın ve daha fazla çeviremediğiniz noktaya kadar saat yönünde çevirin.
- Bağlantı fişini lamba ayağının altındaki boşluğa sokun ve diğer ucunu prize takın.
- Standın üst kısmındaki bağlantı fişini lambaya takın; 'klik' sesi duyduğunuzdan emin olun.
- Lambayı stand üzerine yerleştirin ve LivingColors'ı duvara yöneltin (optimum mesafe 50 cm'dir). Armatürün yüksekliğini ayarlayabilirsiniz; standın ortasındaki halkayı çevirin, standın üst kısmını istediğiniz yüksekliğe gelene kadar çekin ve ardından halkayı tekrar sabitleme konumuna çevirin.
- Arkadaki düğmeyi kaydırarak zaktan kumandanın pil bölmesini açın. 3 adet AAA pil takın (+ ve - işaretlerine uyun).

### 2. **Kendi ortamınızı oluşturun:**

- Renk düğmesindeki istediğiniz **renge** dokununuz. Parmağınızı renk düğmesinde hareket ettirerek renk ayarını tamamlayın.

**Renk doygunluğunun** değiştirilmesi (geçerli renge daha fazla beyaz eklemek). Daha koyu bir renk için *doygunluk artırma* düğmesine veya daha pastel bir renk için *doygunluk azaltma* düğmesine basın. *Doygunluk azaltma* düğmesine sürekli basarsanız, en sonunda beyaz renge ulaşırsınız.

**Işık ayarı.** *Işık ayarı düğmelerini* kullanarak renkli ışık yoğunluğunu artırabilir veya azaltabilirsiniz.

### **Renkleri otomatik olarak değiştirerek.**

Parmağınızı renk düğmesi çevresinde hareket ettirin (tam bir tur) ve "I" ("Açık") düğmesine kısaca basın; LivingColors otomatik renk değiştirme moduna geçer: lamba renkleri otomatik olarak değiştirmeye başlar.

Renk değiştirme hızını ayarlayabilirsiniz. Saat yönünde yüksek (renk düğmesindeki lacivert) ve düşük (mor) arasında hızı ayarlayabilirsiniz. Renk düğmesinin herhangi bir noktasına basın. Otomatik renk değiştirme modundayken, renklerin doygunluğunu ve parlaklığını da ayarlayabilirsiniz.

Sabit renk moduna geri dönmek için, parmağınızı tekrar renk düğmesi çevresinde hareket ettirin ve "0" düğmesine basın. İsterseniz, LivingColors ürününü "0" ile kapatabilir ve "I" ile tekrar açabilirsiniz.

Belirli bir ışık ayarını (örneğin kırmızının hafif kısık olduğu bir ayar) sevdiyseniz, bu **sahneyi** daha sonra kolayca tekrar kullanabilmek için **saklayabilirsiniz**: *Sahne düğmelerinden* birine basın ve uzaktan kumandanan bir uyarı sesi duyulana kadar basılı tutun. Artık, ayarladığınız sahne, bastığınız *Sahne düğmesinin* altına kaydedilir. Bu yolla otomatik renk değiştirme modları için belirli bir hızı da hafızaya alabilirsiniz

Işıkları istediğiniz şekilde ayarlayabilirsiniz. Hafızadaki ortama geri dönmek istediğinizde, hafızaya aldığınız *Sahne düğmesine* basmanız yeterli olacaktır. Bastığınız *Sahne düğmesi*, sahnenin seçildiğini göstermek için kısa süreli yanacak ve LivingColors, hafızadaki ayarları alacaktır. Bu yolla **3 adete kadar sahne** hafızaya

alabilirsiniz (her bir *Sahne düğmesi* için bir tane). LivingColors'ı kapatmak için "0" (kapalı) düğmesine kısaca basın. LivingColors bir sonraki kullanımında son ayarları hatırlayacaktır. Tekrar açmak için "1" (açık) düğmesine basın.

### 3. **LivingColors'ı diğer Philips LivingAmbiance ürünlerine bağlayın**

İsterseniz, Philips LivingAmbiance serisindeki farklı ürünleri LivingColors uzaktan kumandasına bağlayabilirsiniz. Bu yolla bağlı ürünlerin hepsini birlikte ya da ayrı ayrı, aynı uzaktan kumandanadan ayarlayabilirsiniz.

1. Uzaktan kumandanıza başka **Philips LivingColors lambalar** da bağlayabilirsiniz. Philips LivingColors ürünlerinin birçoğu bu uzaktan kumandayla çalışır: bağlamak istediğiniz LivingColors ürünüde SmartLink logosu olması yeterli. SmartLink logosu bulunan tüm ürünleri uzaktan kumandanıza bağlayabilirsiniz.

Bir uzaktan kumandaya Philips LivingColors lamba eklemek için uzaktan kumandayı lambaya yaklaştırın ve "1" düğmesi basılı tutun. Lamba 3 kez yanıp sönecektir. Uzaktan kumandanadan bir uyarı sesi duyana kadar "1" düğmesini basılı tutun; lamba yeşil renkte kısaca yanıp sönecektir. Artık lambanız uzaktan kumandaya bağlanmıştır ve en son "açık" ayarına dönecektir.

Bir LivingColors lamba için beyaz ışığı da bağladığınızdan emin olun: bunu, 2. maddede LivingWhites ürünleri için açıklananla aynı şekilde yapabilirsiniz.

Bir LivingColors lambanın uzaktan kumandayla bağlantısını kesmek istiyorsanız, uzaktan kumandayı lambaya yaklaştırın, "0" düğmesini basılı tutun. Lamba 3 kez yanıp sönecektir. Ardından, uzaktan kumandanadan bir uyarı sesi duyana kadar "0" düğmesini basılı tutun. Lamba yavaşça kapanacaktır.

2. İsterseniz, uzaktan kumandanıza **Philips LivingWhites ürünleri** (armatürler, fişler, enerji tasarrufu ürünleri) de ekleyebilirsiniz. Bir Philips LivingWhites ürünü eklemek için uzaktan kumandayı ürüne yaklaştırın ve "1" düğmesi basılı tutun. Lamba 3 kez yanıp sönecektir. Uzaktan kumandanadan bir uyarı sesi duyana kadar "1" düğmesini basılı tutun; lamba iki kez hızla yanıp sönecektir. Artık ürününüz uzaktan kumandaya bağlanmıştır ve en son "açık" ayarına dönecektir.

Bir LivingWhites ürününün uzaktan kumandayla bağlantısını kesmek istiyorsanız, uzaktan kumandayı ürüne yaklaştırın, "0" düğmesini basılı tutun. Lamba 3 kez yanıp sönecektir. Ardından, uzaktan kumandanadan bir uyarı sesi duyana

kadar "0" düğmesini basılı tutun. Lamba yavaşça kapanacaktır.

3. İsterseniz, uzaktan kumandanızı **Philips LivingAmbiance** serisindeki başka bir **uzaktan kumandaya** bağlayabilirsiniz. SmartLink logosu bulunan tüm LivingColors veya LivingWhites uzaktan kumandası, uzaktan kumandanıza bağlanabilir. Başka bir uzaktan kumanda bağladığınızda, aynı lambaları iki farklı uzaktan kumandayla kontrol edebilirsiniz. Örneğin, aynı lambaları kullanarak 3'ü bir uzaktan kumandada ve 3'ü diğerinde olmak üzere 6 farklı aydınlatma ortamı oluşturabilirsiniz. Fazladan bir LivingColors veya LivingWhites uzaktan kumanda eklemek için aşağıdaki yolu izleyin:
  - a. Eklemek istediğiniz uzaktan kumandayı sıfırlayın: pil bölmesini açın ve RESET (SIFIRLA) düğmesine birkaç saniye (örneğin bir ataş kullanarak) basın. Pillerin içeride olduğundan emin olun. Uzaktan kumanda sıfırlandığında bir uyarı sesi duyulur.
  - b. Sıfırladığınız uzaktan kumandayı, kullandığınız uzaktan kumandaya yaklaştırın. Uzaktan kumandalar bir uyarı sesi verene kadar her iki kumanda üzerinde "1" düğmesini basılı tutun. Uzaktan kumandalar artık bağlanmıştır. Bu sayede aynı lambaları yeni uzaktan kumandaya bağlayabilir ve tüm lambaları istediğiniz uzaktan kumandayla kontrol edebilirsiniz.
  - c. Eklendiğiniz uzaktan kumanda yuvarlaksa, bunu kopyalamanız da mümkündür: orijinal uzaktan kumandanızın bağlı olduğu aynı lambalara anında bağlayabilirsiniz. Uzaktan kumandayı kopyalamak için b paragrafında açıklanan yolu izleyin.

Bir veya daha fazla lambayı Philips LivingColors uzaktan kumandanıza bağladıktan sonra tüm lambaları ayrı ayrı veya birlikte kontrol edebilirsiniz. Bir lambayı kontrol etmek için önce lambayı **seçmeniz** gerekir (LivingColors renkli ve beyaz ışıklı lambalarda renkli ve beyaz ışığın ayrı ayrı seçilmesi gerektiğini lütfen unutmayın). Bunun için *ışık seçme düğmelerinden* birini kullanabilirsiniz. *Işık seçme düğmelerinden* birini basılı tuttuğunuzda, seçilen lamba yanıp sönmeye başlar. Ayarlamak istediğiniz lamba bu değilse, düğmeyi bırakın ve tekrar basın; başka bir lamba yanıp sönmeye başlayacaktır. Bir lamba seçildikten sonra, uzaktan kumanda üzerindeki *ışık seçim göstergesi* (ampul) yanacaktır. Bu, sadece seçilen lambayı ayarlayabileceğiniz anlamına gelir. Bir ışık seçilmezse (*ışık seçme göstergesi* kapalıyken), yaptığınız tüm ayarlar uzaktan kumandaya bağlı tüm ışıklar için geçerli olur (örneğin bir odadaki tüm ışıkları aynı anda kısap açabilirsiniz). Farklı armatürlerdeki ışık ayarlarının belirli bir kombinasyonunu kullanmak isterseniz, bunu kılavuzun 2. bölümünde açıklanan yolla bir sahne olarak kaydedin.

#### 4. Sıkça sorulan sorular

Sorunlar...

##### o LivingColors ışık vermiyor

- o Lamba ile kablo arasındaki tüm bağlantıları kontrol edin. Fişin prize doğru şekilde takılıp takılmadığını kontrol edin.
- o Güç kablosunu çıkarıp takın. LivingColors birkaç kez renk değiştirip kapanırsa, tekrar açmak için uzaktan kumandayı kullanın.

##### o LivingColors uzaktan kumandaya yanıt vermiyor

- o Uzaktan kumandanın pillerini kontrol edin. Piller dolu ve doğru yerleştirilmiş (+ ve -) olmalıdır. Uzaktan kumanda hala çalışmıyorsa, pilleri değiştirmeyi deneyin.
- o Bu kılavuzda madde 3.1 altında açıklanan prosedürü izleyerek uzaktan kumanda ile LivingColors arasında bağlantı kurun.

##### o Uzaktan kumandayı kullandıktan sonra düğmelerin ışıkları yanıp sönüyor

- o Bu, uzaktan kumandadaki pillerin bitmek üzere olduğunu ve değiştirilmeleri gerektiğini gösterir.

##### o Otomatik renk değiştirme modunu başlatamıyorum

- o Uzaktan kumanda “kayıtma” hareketinizi algılamamış olabilir. Lütfen tekrar deneyin ve bu kez parmağınızın tam turluk kaydırma hareketi süresince renk düğmesinde kalmasına dikkat edin.

##### o LivingColors'ı bir zamanlayıcıya bağlamak istiyorum. Bu mümkün mü?

- o Evet. Philips LivingColors'ı bir zamanlayıcı ile birlikte kullanabilirsiniz (zamanlayıcı birlikte verilmez). LivingColors bir zamanlayıcıyla açıldığında, en son ayarınızı (sabit renk veya otomatik renk değiştirme modu) gösterecektir. Son ayarınız “kapalı” olmamalıdır.

##### o LivingColors uzaktan kumandaya başka lamba bağlayamıyorum

- o Bağlamaya çalıştığınız üründe SmartLink logosu olduğundan emin olun. Bu uzaktan kumandaya sadece SmartLink logosu bulunan ürünler bağlanabilir.
- o Bu kılavuzun 3. bölümünde açıklanan prosedürü tekrarlamayı deneyin. Bu bölümde açıklanan uyarı seslerini duyduğunuzdan ve ışıkların yanıp söndüğünden emin olun.

##### o Sorun buradaki listede yok

- o Lütfen yardım için Philips ile iletişime geçin (bkz. Bölüm 5 “Ek destek”).

#### 5. Ek destek

Daha ayrıntılı bilgi için ve bir sorun meydana gelmesi durumunda, [www.philips.com](http://www.philips.com) adresinde bulunan Philips web sitesini ziyaret edin ya da 00800-PHILIPSL veya 00800-74454775 numaralı ücretsiz telefondan Philips Aydınlatma Müşteri Hizmetlerini arayın.

##### Garanti:

Ürünün burada verilen talimatlara uygun ve kullanım amacına göre kullanılması halinde, Philips iki yıllık garanti sunmaktadır. Satın alma tarihini, bayi adını ve ürün açıklamasını içeren satın alma belgesinin (fatura, satış fişi veya makbuz) orijinali olmadan bulunulan garanti talepleri kabul edilmeyecektir.

Aşağıdaki durumlarda Philips garantisi geçersiz olur:

- Satın alma belgesi veya ürün açıklamasında yer alan bilgilerin değiştirilmesi, silinmesi veya okunamaz hale getirilmesi.
- Hasar, hatalı bağlantılar veya kötü kullanımdan kaynaklanan arızalar.
- Yıldırım, sel, yangın, hatalı kullanım veya ihmal gibi LivingColors'ın neden olmadığı olağandışı durumlardan kaynaklanan kusurlar.
- LivingColors'ın açılmış veya demonte edilmiş olması.

##### Temizlik ve bakım:

Fişi prizden çıkarın.

LivingColors'ı, uzaktan kumandayı ve adaptörü, çizilmelerini önlemek için yumuşak ve kuru bir bezle temizleyin.

Temizlik maddeleri kullanmayın.

##### Güvenlik talimatları:

- Fişi ve LivingColors'ı sıvı ve nemden uzak tutun.
- LivingColors sadece iç mekanlarda kullanılabilir. Banyo gibi ıslak mekanlarda ve dış mekanlarda kullanmayın.
- LivingColors, çocukların oynayacağı bir oyuncak değildir.
- Cihazı sıcak yüzeylere koymayın.
- Güvenlik nedeniyle ve garanti koşulları uyarınca, LivingColors ve fişi kesinlikle açılmamalıdır.
- Sadece birlikte verilen adaptörü kullanın: Farklı bir adaptör kullanılması LivingColors ürününe zarar verebilir.

##### Çevre:

Cihazı atacağınız zaman yerel yetkili mercilerin talimatlarına uygun hareket edin. Uzaktan kumandayı atacağınız zaman pilleri çıkarın. Pilleri normal ev atıklarınızla birlikte atmayın. Bunun yerine, resmi toplama noktalarına ya da Philips servis merkezine verin. Burada pillerin atık işlemleri çevreye zarar vermeyecek şekilde gerçekleştirilecektir.

## Fiş teknik özellikleri:

### AC adaptör

**Model:** EADP-10EB C (AB tipi)  
EADP-10EB D (İngiltere tipi + Singapur)  
EADP-10EB E (Avustralya tipi)  
**Giriş:** 220 - 240V ~ 0,3A 50 Hz  
**Çıkış:** 18,5V  $\overline{\text{---}}$  0,83 A

Armatürün güç tüketimi: 15,4 W' a kadar

### Uzaktan Kumanda:

Piller: 3 x Philips Powerlife Alkalın AAA LR03, 1,5 V.

## Kablosuz özellikleri:

Kablosuz RF modu frekans bandı: 2405–2475 MHz  
Kablosuz iletişim protokolü: IEEE 802,15.4)  
Çalışma kanalları: 11, 15, 20 veya 25 numaralı kanallar

## Çevresel özellikleri:

Sıcaklık (çalışma): 0...40 °C  
Sıcaklık (Saklama): -25...60 °C  
Bağıl nem: % 5...95 yoğunlaşmaz

## PL LivingColors — instrukcja obsługi

Dziękujemy za zakup lampy podłogowej Philips LivingColors!

Lampa LivingColors umożliwia wykreowanie w domu własnej i niepowtarzalnej atmosfery przy użyciu koloru i światła. Przed rozpoczęciem korzystania z lampy dokładnie zapoznaj się z jej instrukcją obsługi i zachowaj ją na przyszłość. Postępowanie zgodnie z naszymi wskazówkami pozwoli w pełni wykorzystać możliwości lampy Philips LivingColors.

Zarejestruj swój produkt na stronie [www.philips.com/welcome](http://www.philips.com/welcome), aby otrzymywać najnowsze informacje na temat nowych produktów LivingAmbiance firmy Philips

Niniejsza instrukcja będzie przydatna przy następujących czynnościach...

1. Zanim zaczniesz
2. Wykreuj wyjątkową atmosferę z lampą LivingColors
3. Połącz lampkę LivingColors z innymi produktami z gamy Philips LivingAmbiance
4. Odpowiedzi na często zadawane pytania
5. Dodatkowa pomoc techniczna

### 1. Czynności wstępne:

- Włóż słupek montażowy do podstawy umieszczonej na podłodze, a następnie obracaj go w prawo aż do oporu.
- Włóż wtyczkę połączeniową do otworu znajdującego się pod podstawą lampy, zaś drugi jej koniec włóż do gniazdka elektrycznego.
- Włóż wtyczkę połączeniową znajdującą się w górnej części stojaka do lampy – usłyszysz „kliknięcie”.
- Umieść lampę LivingColors na stojaku, a następnie skieruj ją w stronę ściany (optymalna odległość wynosi 50 cm). Aby dostosować wysokość oprawy, obróć pierścień znajdujący się na środku stojaka lampy, rozciągnij górną część stojaka na odpowiednią wysokość, a następnie dokręć pierścień.

- Otwórz komorę baterii pilota zdalnego sterowania, przesuważ przycisk w tylnej części urządzenia. Włóż 3 baterie AAA (zgodnie z oznaczeniami + i -).

### 2. Wykreuj wyjątkową atmosferę:

- Dotknięcie wybranego **koloru** na pierścieniu sterującym kolorami. Przesuwaj palcem po pierścieniu, aby dokładnie ustawić kolor.
- Zmiana **nasycenia koloru** (dodanie bieli do aktualnie wybranego koloru). Naciśnij przycisk **zwiększenia nasycenia** w celu uzyskania głębszego koloru lub **przycisk zmniejszenia nasycenia** w celu uzyskania bardziej pastelowego koloru. Przytrzymanie naciśniętego przycisku **zmniejszenia nasycenia** pozwoli ostatecznie uzyskać biały kolor.
- **Przyciemnianie**. Zwiększanie lub zmniejszanie intensywności światła przy pomocy **przycisków przyciemniania**.
- **Automatyczna zmiana kolorów**. Przesuń palcem po pierścieniu kolorów (jeden raz dookoła) i naciśnij krótko przycisk „I” („wł.”), co spowoduje włączenie w lampce LivingColors trybu automatycznej zmiany kolorów.

Szybkość zmiany kolorów można zmieniać. Szybkość można regulować w prawo, od największej (kolor granatowy na pierścieniu sterującym kolorami) do najmniejszej (kolor fioletowy). Wystarczy dotknąć pierścienia sterującego kolorami w dowolnym miejscu. W trybie automatycznej zmiany kolorów można także dostosować nasycenie i jasność kolorów. Aby przełączyć urządzenie z powrotem w tryb zatrzymania barwy, przesuń ponownie palcem po pierścieniu sterującym kolorami i naciśnij przycisk „0”. Można także wyłączyć i włączyć lampkę LivingColors, ponownie naciskając kolejno przyciski „0” i „I”.

- Ulubione ustawienie światła (np. lekko przyciemnione czerwone światło) można **zachować w celu** łatwego przywołania: naciśnij i przytrzymaj jeden z przycisków efektów, aż pilot zdalnego sterowania wyemituje sygnał dźwiękowy. Efekt zostanie zapisany pod naciśniętym przyciskiem efektów. W ten sposób można także zapisać określoną prędkość trybu automatycznej zmiany kolorów.

Jeśli istnieje taka potrzeba, można kontynuować regulację światła. Aby przywołać zapisany efekt, wystarczy nacisnąć przycisk efektu użyty do jego zapisania. Odpowiedni przycisk efektu zaświeci krótko, sygnalizując wybranie efektu, a światła LivingColors zmieniają się zgodnie z zapisanymi ustawieniami.

Można zapisać maks. **3 efekty** (po jednym na każdy przycisk efektu).

Wyłącz lampę LivingColors, naciskając krótko przycisk „0” (wył.). Ostatnie ustawienie zostanie zapamiętane w urządzeniu. Aby ponownie ją włączyć, naciśnij przycisk „1” („wł.”).

### 3. Połącz lampkę LivingColors z innymi produktami z gamy Philips LivingAmbiance

Z pilotem LivingColors można powiązać różne produkty z rodziny Philips LivingAmbiance. Dzięki temu można dostosowywać wszystkie powiązane produkty razem lub osobno – a wszystko za pomocą jednego pilota zdalnego sterowania.

1. Można powiązać inne lampy **Philips LivingColors** z pilotem zdalnego sterowania. Większość lamp Philips LivingColors będzie współpracowała z tym pilotem zdalnego sterowania: wystarczy sprawdzić, czy na danej lampie LivingColors, którą chcesz powiązać, znajduje się logo SmartLink. Wszystkie produkty z logo SmartLink można powiązać z pilotem zdalnego sterowania.

Aby dodać lampę Philips LivingColors do pilota zdalnego sterowania, zbliż pilota do lampy, a następnie naciśnij i przytrzymaj przycisk „1”. Lampa błysnie trzykrotnie. Trzymaj naciśnięty przycisk „1”, aż pilot zdalnego sterowania wyemituje sygnał dźwiękowy; lampa błysnie na zielono. Od tego momentu lampa jest powiązana z pilotem zdalnego sterowania i włączy się z zachowaniem ostatniego ustawienia zastosowanego, gdy była włączona. W przypadku lampy LivingAmbiance należy pamiętać także o powiązaniu światła białego – można to zrobić, wykonując te same czynności, co w przypadku produktów LivingWhites opisanych w punkcie 2.

Aby usunąć powiązanie lampy LivingColors z pilotem zdalnego sterowania, zbliż pilota do lampy, a następnie naciśnij i przytrzymaj przycisk „0”. Lampa błysnie trzykrotnie. Trzymaj naciśnięty przycisk „0”, aż pilot zdalnego sterowania wyemituje sygnał dźwiękowy. Lampa będzie gaśła powoli.

2. Z pilotem zdalnego sterowania lampy można także powiązać produkty **Philips LivingWhites** (wtyczki, lampy energooszczędne, oprawy). Aby dodać produkt Philips LivingWhites, zbliż pilota do produktu, a następnie naciśnij i przytrzymaj przycisk „1”. Lampa błysnie trzykrotnie. Trzymaj naciśnięty przycisk „1”, aż pilot zdalnego sterowania wyemituje sygnał dźwiękowy; lampa szybko błysnie dwukrotnie. Od tej chwili produkt jest powiązany z pilotem zdalnego sterowania i włączy się z zachowaniem ostatniego ustawienia zastosowanego, gdy był włączony.

Aby usunąć powiązanie produktu LivingWhites z pilotem zdalnego sterowania, zbliż pilota do produktu, a następnie naciśnij i przytrzymaj przycisk „0”. Lampa błysnie trzykrotnie. Trzymaj naciśnięty przycisk „0”, aż pilot zdalnego sterowania wyemituje sygnał dźwiękowy. Lampa będzie gaśła powoli.

3. Pilot zdalnego sterowania można także podłączyć do innego **pilota zdalnego sterowania z rodziny LivingAmbiance firmy Philips**. Z pilotem zdalnego sterowania można powiązać każdego pilota zdalnego sterowania LivingColors lub LivingWhites oznaczonego logo SmartLink. Powiązanie z innym pilotem zdalnego sterowania umożliwi sterowanie tymi samymi lampami za pomocą dwóch pilotów. Można na przykład stworzyć 6 różnych efektów świetlnych – 3 na jednym pilocie i 3 na drugim, wszystkie powiązane z tymi samymi lampami. Aby dodać dodatkowy pilot zdalnego sterowania LivingColors lub LivingWhites, należy wykonać następujące czynności:
  - a. Zresetuj pilota zdalnego sterowania, który ma zostać powiązany: otwórz jego komorę baterii, a następnie naciśnij na kilka sekund przycisk resetowania (np. przy pomocy spinacza). Upewnij się, że w pilocie są baterie. Na potwierdzenie zresetowania pilot wyemituje sygnał dźwiękowy.
  - b. Zbliż zresetowanego pilota zdalnego sterowania do aktualnie używanego pilota. Naciśnij przycisk „1” na obu pilotach, aż piloty wyemitują sygnał dźwiękowy. Od tej chwili piloty będą połączone – oznacza to, że można powiązać te same lampy z nowym pilotem zdalnego sterowania i sterować wszystkimi lampami za pomocą każdego z dwóch pilotów zdalnego sterowania.

- c. Teraz można także dodać i skopiować okrągłego pilota zdalnego sterowania, dzięki czemu będzie on natychmiastowo powiązany z tymi samymi lampami, z jakimi powiązany jest oryginalny pilot zdalnego sterowania. Aby skopiować ustawienia pilota, należy powtórzyć procedurę opisaną w punkcie b.

Po powiązaniu z pilotem zdalnego sterowania Philips LivingColors jednej lub więcej lamp można sterować wszystkimi powiązаныmi lampami razem lub z osobna. Aby sterować pojedynczą lampą, należy ją **wybrać** (należy pamiętać, że w przypadku lamp LivingColors emitujących światło białe i kolorowe, światło białe i kolorowe należy wybrać osobno). Można to zrobić, korzystając z jednego z *przycisków wyboru światła*. Naciśnięcie i przytrzymanie jednego z *przycisków wyboru światła* spowoduje, że wybrana lampa zacznie migać. Jeśli nie jest to lampa, którą chcesz dostosować, zwolnij przycisk i naciśnij go ponownie – zacznie migać inna lampa. Po wybraniu lampy zaświeci się *wskaźnik wyboru światła (żarówka)* na pilocie zdalnego sterowania. Oznacza to, że od tej chwili można dostosowywać wyłącznie wybraną lampę. Jeśli nie zostało wybrane żadne światło (*wskaźnik wyboru światła* nie świeci), regulacje będą dotyczyć wszystkich światel powiązanych z pilotem zdalnego sterowania (na przykład można jednocześnie przyciemnić wszystkie światła w pomieszczeniu). Ulubione połączenie ustawień światła różnych opraw można także zapisać jako efekt, wykonując czynności opisane w części 2 niniejszej instrukcji.

#### 4. Często zadawane pytania

Co zrobić, jeśli...

- o **Lampa LivingColors nie świeci**
  - o Sprawdź połączenia przewodów lampy. Upewnij się, że wtyczka jest prawidłowo włożona do gniazda sieciowego.
  - o Odłącz i ponownie podłącz przewód zasilający. Jeśli lampa LivingColors kilkakrotnie zmieni kolory, a następnie wyłączy się, włącz ją ponownie za pomocą pilota zdalnego sterowania.
- o **Lampa LivingColors nie reaguje na polecenia pilota zdalnego sterowania**
  - o Sprawdź baterie w pilocie. Baterie powinny być umieszczone prawidłowo (+ i -) oraz naładowane. Jeśli pilot nadal nie działa, wymień baterie.
  - o Powiąż pilota zdalnego sterowania z lampą LivingColors, postępując zgodnie z procedurą opisaną w części 3.1 tej instrukcji.
- o **Przyciski migają po użyciu pilota zdalnego sterowania**
  - o Oznacza to, że baterie w pilocie zdalnego

sterowania są (prawie) rozładowane i wymagają wymiany.

- o **Nie można uruchomić trybu automatycznej zmiany kolorów**
  - o Być może pilot zdalnego sterowania nie rozpoznał ruchu „przeciągnięcia”. Spróbuj ponownie, przeciągając palcem po całym pierścieniu sterującym kolorami (pełen obrót).
- o **Chcę podłączyć lampę LivingColors do wyłącznika czasowego. Czy jest to możliwe?**
  - o Tak. Lampy LivingColors mogą być używane razem z wyłącznikiem czasowym (nieodłączony do zestawu). Po włączeniu lampy LivingColors za pomocą wyłącznika czasowego zostanie użyte ostatnie ustawienie (tryb zatrzymania barwy lub automatycznej zmiany kolorów). Upewnij się, że ostatnim ustawieniem nie było „wyłączenie”.
- o **Nie mogę powiązać dodatkowych lamp z pilotem zdalnego sterowania LivingColors**
  - o Upewnij się, czy na produkcie, który chcesz powiązać z pilotem, znajduje się logo SmartLink. Do tego pilota zdalnego sterowania można podłączyć tylko produkty oznaczone logo SmartLink.
  - o Spróbuj ponownie przeprowadzić procedurę opisaną w części 3 niniejszej instrukcji. Upewnij się, że słychać opisane sygnały dźwiękowe oraz że lampa błyska w sposób opisany w instrukcji.

#### o **Moje pytanie nie ma na tej liście**

- o Skontaktuj się z firmą Philips, aby uzyskać pomoc (patrz część 5 „Dodatkowa pomoc techniczna”).

#### 5. Dodatkowa pomoc techniczna

W przypadku problemów i w celu uzyskania szczegółowych informacji odwiedź stronę internetową firmy Philips dostępną pod adresem [www.philips.com](http://www.philips.com) lub skontaktuj się z Centrum kontaktów Philips Lighting pod bezpłatnym numerem telefonu: 00800-PHILIPSL lub 00800-74454775.

#### Gwarancja:

Dwuletnia gwarancja firmy Philips jest ważna pod warunkiem, że produkt jest używany zgodnie z instrukcją i jego przeznaczeniem. Reklamacje będą przyjmowane wyłącznie po przedstawieniu oryginalnego dowodu zakupu (faktury lub paragonu) zawierającego datę zakupu, nazwę (lub imię i nazwisko) sprzedawcy oraz opis produktu.

Gwarancja firmy Philips traci ważność, jeśli:

- cokolwiek zostało zmienione, skreślone, usunuté lub jest nieczytelne na dowodzie zakupu lub w opisie produktu;
- dojdzie do usterki spowodowanej uszkodzeniem lub nieprawidłowym podłączeniem urządzenia;
- uszkodzenie powstało na skutek okoliczności niezwiązanych z lampką LivingColors, na przykład z powodu wyładowań atmosferycznych, powodzi, pożaru, nieprawidłowego użytkowania lub zaniedbania;
- lampka LivingColors została otwarta lub rozłożona na części.

### **Czyszczenie i konserwacja:**

Wymij wtyczkę z gniazdka elektrycznego.

W celu uniknięcia ryzyka porysowania lampkę LivingColors, pilota i zasilacz czyść miękką, suchą ściereczką.

Nie używaj środków czyszczących.

### **Wskazówki dotyczące bezpieczeństwa:**

- Lampkę LivingColors i wtyczkę przechowuj z dala od płynów i wilgoci.
- Lampka LivingColors jest przeznaczona wyłącznie do użytku w pomieszczeniach. Nie używaj jej w wilgotnych miejscach, np. w łazience lub na zewnątrz.
- Lampka LivingColors nie jest zabawką. Nie pozwalaj dzieciom bawić się urządzeniem.
- Nie umieszczaj urządzenia na gorących powierzchniach.
- Ze względów bezpieczeństwa i zgodnie z warunkami gwarancji nie należy otwierać lampki LivingColors ani wtyczki.
- Należy korzystać wyłącznie z dołączonego zasilacza – w przeciwnym wypadku może dojść do uszkodzenia lampki LivingColors.

### **Ochrona środowiska:**

Pozbawiając się urządzenia, postępuj zgodnie z lokalnymi przepisami. Przed wyrzuceniem urządzenia wyjmij baterie. Nie wyrzucaj baterii wraz ze zwykłymi odpadami gospodarstwa domowego. Oddaj je do oficjalnego punktu zbiórki surowców wtórnych lub sprzedawcy firmy Philips. W obu przypadkach utylizacja baterii zostanie dokonana w sposób przyjazny dla środowiska.

### **Dane techniczne wtyczki:**

#### **Zasilacz sieciowy**

**Model:** EADP-10EB C (EU)  
EADP-10EB D (Wielka Brytania + Singapur)  
EADP-10EB E (Australia)

**Moc wejściowa:** 220–240 V ~ 0,3 A 50 Hz

**Moc wyjściowa:** 18,5 V, ——— 0,83 A

Zużycie energii przez oprawę: maks. 15,4 W

### **Pilot zdalnego sterowania:**

Baterie: 3 x Philips Powerlife Alkaline AAA LR03, 1,5 V.

### **Specyfikacja bezprzewodowa:**

Pasma częstotliwości dla trybu bezprzewodowego:

2405–2475 MHz

Protokół komunikacji bezprzewodowej: IEEE 802.15.4)

Obsługiwane kanały: kanały 11, 15, 20 lub 25

### **Specyfikacja środowiska:**

Temperatura (działania): 0–40 °C

Temperatura (przechowywania): -25–60 °C

Wilgotność względna: 5–95% (bez skraplania)

## **cs Pokyny pro použití svítidla LivingColors**

Děkujeme, že jste si zakoupili podlahové svítidlo LivingColors od společnosti Philips!

Svítidlo LivingColors bylo speciálně navrženo tak, aby pomoci barev a světla vytvářelo v domácnosti Vaše vlastní prostředí. Před prvním použitím svítidla LivingColors si pozorně přečtěte tento návod a uchovejte jej pro další použití. Dodržováním pokynů si budete moci vychutnat plnou funkčnost svítidla LivingColors Mini společnosti Philips. Zaregistrujte svůj výrobek na adrese [www.philips.com/welcome](http://www.philips.com/welcome) a buďte stále v obraze ohledně výrobků LivingAmbiance společnosti Philips

Tato příručka vám pomůže...

1. Začít
2. Vytvořit vlastní prostředí pomocí svítidla LivingColors
3. Propojit svítidla LivingColors s dalšími výrobky

Philips LivingAmbiance

4. Odpovědět na často kladené dotazy

5. Získat další podporu

### **1. Začínáme:**

- Zasuňte tyč do podlahové části a poté jí otáčejte po směru hodinových ručiček, dokud jí nebude možno dále otáčet.
- Zasuňte zástrčku do otvoru pod podlahovou částí lampy a její druhý konec zapojte do síťové zásuvky.
- Zástrčku v horní části stojanu zasuňte do lampy – ujistěte se, že jste slyšeli „klapnutí“.
- Lampu umístěte na stojan a svítidlo LivingColors nasměrujte na stěnu (optimální vzdálenost je 50 cm). Výšku svítidla je možné nastavit otáčením prstence ve středu stojanu, vytažením horní části do požadované výšky a následným otáčením



prstence zpět, kterým horní část upevníte v dané poloze.

- Posunutím tlačítka na zadní straně dálkového ovladače otevřete příhrádku na baterie. Vložte 3 baterie typu AAA (póly + a – umístěte tak, jak je znázorněno na obrázku).

## 2. Vytvořte si své vlastní prostředí:

- Dotkněte se požadované **barvy** na barevném kolečku. Pohybem prstu po barevném kolečku nastavte barvu.
- Změna **sytosti barev** (přidání bílé do aktuální barvy). Hlubších barev dosáhnete stisknutím tlačítka *zvýšení sytosti*. Stisknutím tlačítka *snížení sytosti* dosáhnete pastelovějších barev. Pokud budete opakovaně tisknout tlačítko *snížení sytosti*, nakonec dosáhnete bílé barvy.
- **Ztlumění**. Zvýšení nebo snížení intenzity světla pomocí tlačítek *pro ztlumění*.
- Nastavení **automatické změny barev**. Přejed'te prstem po barevném kolečku (jeden plný kruh) a krátce stiskněte symbol „I“ („Zapnuto“); svítidlo LivingColors se poté přepne do režimu automatické změny barev a svítidlo začne automaticky měnit barvu.

Je možné upravit rychlost, s jakou dochází ke střídání barev. Rychlost lze upravit po směru hodinových ručiček, a to od rychlé (tmavě modrá barva na barevném kolečku) po pomalou (fialová). Klepnout lze kdekoli na barevném kolečku. V režimu automatické změny barev lze též nastavit sytost a jas barev. Chcete-li svítidlo přepnout zpět do režimu stálé barvy, přejed'te znovu prstem dokola po barevném kolečku a stiskněte tlačítko „0“. Případně můžete svítidlo LivingColors vypnout „0“ a znovu zapnout „I“.

- Pokud se vám určité nastavení světla líbí (například mírně ztluměné červené světlo), můžete **uložit** tuto **scénu** pro snadné použití: stiskněte a podržte jedno z *tlačítek scény*, dokud se neozve zvukový signál dálkového ovladače. Nyní se scéna uloží pod stisknutým *tlačítkem scény*. Takto lze uložit i určitou rychlost režimu automatické změny barev.

Světla můžete dále upravovat podle přání. Kdykoli se budete chtít vrátit k uložené scéně, stačí stisknout *tlačítko scény*, které jste stiskli během ukládání dané scény. Toto *tlačítko scény* se krátce rozsvítí na znamení, že je scéna vybrána, a svítidlo LivingColors se zapne podle uložených nastavení.

Je možné uložit **3 scény** (jednu pod každým *tlačítkem scény*).

Krátkým stisknutím tlačítka „0“ (vypnuto) svítidlo LivingColors vypnete. Svítidlo LivingColors si bude pro příště pamatovat poslední nastavení. Chcete-li svítidlo znovu zapnout, stiskněte tlačítko „I“ (zapnuto).

## 3. Propojit svítidla LivingColors s dalšími výrobky Philips LivingAmbiance

K dálkovému ovladači svítidla LivingColors lze připojit různé výrobky řady Philips LivingAmbiance. Takto budete moci nastavit všechny připojené výrobky současně nebo každý z nich zvlášť – to vše pomocí jediného dálkového ovladače.

1. K tomuto dálkovému ovladači můžete připojit více **svítidel LivingColors společnosti Philips**. Většina svítidel LivingColors společnosti Philips s tímto dálkovým ovladačem spolupracuje: pouze zkontrolujte, zda je svítidlo LivingColors, které chcete připojit, označeno logem SmartLink. K tomuto dálkovému ovladači lze připojit všechny výrobky označené logem SmartLink.

Chcete-li přidat svítidlo LivingColors od společnosti Philips k dálkovému ovladači, přineste dálkový ovladač do blízkosti daného svítidla. Poté stiskněte a podržte tlačítko „I“. Svítidlo třikrát blikne. Podržte tlačítko „I“, dokud se z dálkového ovladače neozve zvukový signál. Svítidlo krátce blikne zeleně. Nyní je připojeno k dálkovému ovladači a zapne se podle posledního nastavení. U lampy LivingAmbiance nezapomeňte připojit také bílé světlo. Postup připojení je stejný jako u výrobků řady LivingWhites (viz popis v bodě 2). Chcete-li svítidlo LivingColors od dálkového ovladače odpojit, přineste dálkový ovladač do blízkosti daného svítidla. Potom stiskněte a podržte tlačítko „0“. Svítidlo třikrát blikne. Podržte tlačítko „0“, dokud se z dálkového ovladače neozve zvukový signál. Nyní svítidlo postupně přestane svítit.

2. K tomuto dálkovému ovladači je možné připojit také **výrobky LivingWhites společnosti Philips** (zástrčky, úsporné zářivky a svítidla). Chcete-li přidat výrobek LivingWhites společnosti Philips, přineste dálkový ovladač do blízkosti tohoto výrobku. Potom stiskněte a podržte tlačítko „I“. Svítidlo třikrát blikne. Podržte tlačítko „I“, dokud se z dálkového ovladače neozve zvukový signál a svítidlo dvakrát rychle neblikne. Nyní je připojeno k dálkovému ovladači a zapne se podle posledního nastavení.

Chcete-li výrobek LivingWhites od dálkového ovladače odpojit, přineste dálkový ovladač do

blízkosti daného výrobku. Potom stiskněte a podržte tlačítko „0“. Svítidlo třikrát blikne. Podržte tlačítko „0“, dokud se z dálkového ovladače neozve zvukový signál. Nyní svítidlo postupně přestane svítit.

3. Tento dálkový ovladač lze připojit také k **dalšímu dálkovému ovladači** z řady **Philips LivingAmbiance**. K vašemu dálkovému ovladači je možné připojit jakýkoli dálkový ovladač svítidla LivingColors nebo LivingWhites označeného logem SmartLink. Díky připojení dalšího dálkového ovladače budete moci stejná svítidla ovládat dvěma různými dálkovými ovladači. Mohli byste například u stejných svítidel vytvořit šest různých světelných scén: tři na jednom dálkovém ovladači a tři na druhém. Chcete-li přidat další dálkový ovladač LivingColors nebo LivingWhites, postupujte následovně:
  - a. Resetujte dálkový ovladač, který chcete přidat: otevřete přihrádku na baterie a na několik sekund stiskněte tlačítko RESET (např. kancelářskou sponkou). Ujistěte se, že jsou vloženy baterie. Dálkový ovladač přehraje zvuk na znamení, že bylo provedeno resetování.
  - b. Přidržte resetovaný dálkový ovladač blízko současného dálkového ovladače. Stiskněte tlačítko „I“ na obou dálkových ovladačích, dokud nepřehrají zvuk. Nyní jsou dálkové ovladače připojeny, takže můžete připojit stejná svítidla k novému dálkovému ovladači a ovládat všechna svítidla jedním i druhým ovladačem.
  - c. Pokud přidáváte kulatý ovladač, můžete ho nyní také kopírovat: je možné ho ihned připojit ke stejným svítidlům, k nimž je připojen váš původní dálkový ovladač. Chcete-li dálkový ovladač kopírovat, použijte postup uvedený v bodě b.

Jakmile k dálkovému ovladači svítidla LivingColors společnosti Philips připojíte jedno nebo více svítidel, můžete ovládat všechna tato svítidla současně nebo každé zvlášť.

Chcete-li ovládat jedno svítidlo, je nutné ho **vybrat** (upozorňujeme, že u svítidla LivingColors s barevným a bílým světlem je třeba vybrat zvlášť barevné a bílé světlo). Můžete to provést jedním z *tlačítek pro výběr světla*. Když stisknete a podržíte jedno z *tlačítek pro výběr světla*, vybrané svítidlo začne blikat. Pokud se nejedná o svítidlo, které chcete upravit, tlačítko uvolníte a stisknete znovu: začne blikat další svítidlo. Až vyberete požadované svítidlo, *rozsvítí se indikátor výběru světla* na dálkovém ovladači (ve tvaru zárovky). To znamená, že nyní můžete upravit pouze toto svítidlo.

Pokud není vybráno žádné světlo (*indikátor výběru světla* je vypnutý), všechny provedené úpravy se použijí na všechna světla připojená k dálkovému ovladači (můžete například současně ztlumit všechna světla

v místnosti).

Jestliže se vám líbí určitá kombinace nastavení světla různých svítidel, můžete ji rovněž uložit jako scénu. Použijte postup uvedený v části 2 této příručky.

#### 4. Často kladené dotazy

Co dělat, když...

- o **Svítidlo LivingColors nesvítí**
  - o Zkontrolujte připojení šňůry ke svítidlu. Zkontrolujte, zda je zástrčka rádně zasunuta v síťové zásuvce.
  - o Vytáhněte napájecí šňůru a znovu ji zapojte. Pokud svítidlo LivingColors vystřídá několik barev a poté se vypne, znovu je zapněte dálkovým ovladačem.
- o **Svítidlo LivingColors nereaguje na dálkový ovladač**
  - o Zkontrolujte baterie v dálkovém ovladači. Baterie by měly být v dálkovém ovladači a měly by být ve správné pozici (+ a -). Jestliže dálkový ovladač stále nefunguje, zkuste vyměnit baterie.
  - o Dálkový ovladač propojte se svítidlem LivingColors podle postupu v části 3.1 této příručky.
- o **Po použití dálkového ovladače blikají tlačítka**
  - o To znamená, že baterie v dálkovém ovladači jsou (téměř) vybité a je třeba je vyměnit.
- o **Nemohu spustit režim automatické změny barev**
  - o Možná, že dálkový ovladač nerozpozná vaše „přejetí“ po svítidle. Opakujte postup a ujistěte se, že máte během pohybu v celém kruhu prst na barevném kolečku
- o **Chci připojit svítidlo LivingColors k časovači. Je to možné?**
  - o Ano. Svítidlo LivingColors od společnosti Philips lze použít s časovačem (není součástí dodávky). Pokud se svítidlo LivingColors napne pomocí časovače, použijte poslední nastavení (režim stálé barvy nebo režim automatické změny barev). Ujistěte se, že poslední nastavení není „vypnuto“.
- o **K dálkovému ovladači svítidla LivingColors nelze připojit další svítidla**
  - o Ujistěte se, že výrobek, který chcete připojit, je označen logem SmartLink. K tomuto dálkovému ovladači lze připojit pouze výrobky označené logem SmartLink.
  - o Zkuste zopakovat postup uvedený v části 3 této příručky. Zkontrolujte, zda jsou slyšet

popisované zvukové signály a zda svítidlo bliká podle popisu.

#### **o Moje otázka zde není uvedena**

- o Obrat'te se na společnost Philips s žádostí pomoc (viz část 5 „Další podpora“).

#### **5. Další podpora**

Pro informace a v případě jakýchkoliv problémů navštivte web společnosti Philips na adrese [www.philips.com](http://www.philips.com) nebo se obrat'te na kontaktní středisko společnosti Philips Lighting na bezplatné lince: 00800-PHILIPSL nebo 00800-74454775

#### **Záruka:**

Dvouletá záruka společnosti Philips je platná, pokud byl výrobek používán v souladu s tímto návodem k použití a k účelu, k jakému byl vyroben. Nárok bude uznán po předložení původního dokladu o nákupu (faktura, účtenka nebo příjmový doklad), který obsahuje datum nákupu, jméno prodejce a popis výrobku.

Záruka společnosti Philips je neplatná, jestliže:

- Na dokladu o nákupu nebo popisu výrobku bylo cokoliv změněno, přeškrtnuto, smazáno nebo učiněno nečitelným.
- K chybám došlo v důsledku poškození, chybného připojení nebo nesprávného použití.
- Závada je způsobena extrémními okolnostmi, které nesouvisí s přístrojem, jako například bleskem, zatopením, ohněm, nesprávným použitím nebo z nedbalosti.
- Svítidlo LivingColors bylo otevřeno nebo rozebráno.

#### **Čištění a údržba:**

Vyjměte zástrčku ze síťové zásuvky. Svítidlo LivingColors, dálkový ovladač a adaptér by měly být čiš'teny pouze suchým a měkkým hadříkem. Předjedete tak poškrábání. Nepoužívejte čiš'ticí prostředky.

#### **Bezpečnostní pokyny:**

- Svítidlo LivingColors a síťovou šňůru chraňte

- před tekutinami a vlhkostí.
- Svítidlo LivingColors je určeno pouze pro vnitřní použití. Nepoužívejte jej na vlhkých místech, např. v koupelně nebo venku.
- Svítidlo LivingColors není hračka určená dětem.
- Neumist'ujte svítidlo na horký povrch
- Z bezpečnostních důvodů a podle záručních podmínek nesmí dojít k otevření svítidla LivingColors.
- Používejte pouze dodaný adaptér: použití jiného adaptéru může způsobit poškození svítidla LivingColors.

#### **Životní prostředí:**

Jestliže se budete zbavovat zařízení, zbavte se jej podle pokynů místních úřadů. Před likvidací vyjměte z dálkového ovládání baterie. Nevyhazujte baterie společně s běžným domácím odpadem. Baterie je třeba odevzdat na oficiálním sběrném místě nebo prodejci výrobků společnosti Philips. Takto budou baterie zlikvidovány způsobem šetrným k životnímu prostředí.

#### **Specifikace zásuvky:**

##### **AC adaptér**

**Model:** EADP-10EB C (typ pro Evropu)  
EADP-10EB D (typ pro Velkou Británii + Singapur)

**Vstup:** 220–240 V ~ 0,3 A 50 Hz

**Výstup:** 18,5 V  $\text{---}$  0,83 A

Spotřeba energie svítidla: až 15,4 W

#### **Dálkový ovladač:**

Baterie: 3 x alkalická baterie Philips Powerlife AAA LR03, 1,5 V.

#### **Technické údaje o bezdrátovém přenosu:**

Frekvenční pásmo bezdrátového rádiového režimu: 2405–2475 MHz  
Protokol bezdrátové komunikace: IEEE 802.15.4)  
Provozní kanály: kanály 11, 15, 20 nebo 25

#### **Údaje o prostředí:**

Teplota (provoz): 0...40 °C  
Teplota (skladování): -25...60 °C  
Relativní vlhkost: 5...95 % bez kondenzace

### **SK Návod na použitie svietidla LivingColors**

Ďakujeme, že ste si zakúpili podlahové svietidlo Philips LivingColors!

Svietidlo LivingColors je špeciálne navrhnuté, aby vám umožnilo vytvoriť vo vašej domácnosti atmosféru presne podľa vašich predstáv, a to pomocou farby a svetla. Pred prvým použitím svietidla LivingColors si pozorne prečítajte tieto pokyny a odložte si ich pre

případ použití v budoucnosti. Dodržiavaním našich pokynov si naplno vychutnáte všetky funkcie svietidla Philips LivingColors.

Zaregistrujte svoj výrobok na lokalite [www.philips.com/welcome](http://www.philips.com/welcome), aby ste mali vždy aktuálne informácie o výrobkoch LivingAmbiance

Tento návod vám pomôže v týchto oblastiach...

1. Začíname
2. Vytvorte si vlastnú atmosféru pomocou svetidiel LivingColors
3. Pripojte svetidlá LivingColors k iným výrobkom radu Philips LivingAmbiance
4. Odpovede na najčastejšie otázky
5. Ďalšia podpora

## 1. Začíname:

- Zasuňte tyč do podstavca a otáčajte ňou v smere hodinových ručičiek až na doraz.
- Zasuňte pripojovaciu zástrčku do otvoru pod podstavcom svetidla a jej druhý koniec zapojte do elektrickej zásuvky.
- Zasuňte pripojovaciu zástrčku na vrchnej časti stojana do svetidla – musíte počuť, ako zaskočí na miesto.
- Umiestnite svetidlo LivingColors na stojan a nasmerujte ho na stenu (optimálna vzdialenosť je 50 cm). Výšku svetidla môžete nastaviť otočením krúžku v strede stojana. Vrchnú časť stojana potom vytiahnite do požadovanej výšky a zaistite ho v tejto polohe otočením krúžku v opačnom smere.
- Posunutím tlačidla na zadnej strane diaľkového ovládania otvorte priestor pre batérie. Vložte 3 batérie typu AAA (dodržiňte označenú polaritu + a -).

## 2. Vlastnú atmosféru môžete vytvoriť:

- Dotykom požadovanej **farby** na farebnom kruhu. Pohybom prsta po farebnom kruhu môžete jemne doladiť farbu.
- Zmenou **sýtosti farby** (zvýšením intenzity bielej v aktuálnej farbe). Stlačením tlačidla **zvýšenia sýtosti** dosiahnete sytejšiu farbu alebo stlačením tlačidla **zníženia sýtosti** získate viac pastelovú farbu. Ak podržíte stlačené tlačidlo **zníženia sýtosti**, nakoniec dosiahnete bielu farbu.
- **Stlmením intenzity svetla.** Intenzitu svetla možno zvyšovať alebo znižovať pomocou tlačidiel na **stlmenie intenzity**.
- **Automatickým prepínaním farby.** Prejdite prstom dookola po farebnom kruhu (jeden celý kruh) a krátko stlačte tlačidlo „I“ („Zap.“). Svetidlo LivingColors sa prepne do režimu s automatickým prepínaním farby: svetidlo začne automaticky meniť farby.

Môžete nastaviť rýchlosť zmeny farby. Rýchlosť možno nastaviť v smere hodinových ručičiek od vysokej (tmavomodrá farba na farebnom kruhu) až po nízku (fialová). Môžete poklepať kdekoľvek na farebnom kruhu. Keď je svetidlo v režime

s automatickým prepínaním farby, môžete tiež nastaviť sýtosť a jas farieb.

Ak chcete svetidlo prepnúť späť do režimu s jednou nemennou farbou, znova prejdite prstom dookola po farebnom kruhu a stlačte tlačidlo „0“. Prípadne môžete svetidlo LivingColors vypnúť „0“ a opäť zapnúť „I“.

- Ak sa vám páči konkrétne nastavenie osvetlenia (napríklad mierne stlmené červené svetlo), môžete si **uložiť** túto **scénu** a neskôr ju jednoducho opäť vyvolať: stlačte a podržte jedno z **tlačidiel scény**, až kým z diaľkového ovládania nezaznie pípnutie. Vaša scéna je teraz uložená pod tým **tlačidlom scény**, ktoré ste stlačili. Týmto spôsobom môžete uložiť aj určitú rýchlosť zmeny farieb v režime automatického prepínania farby.

Aj naďalej môžete pokračovať v upravovaní zdrojov svetla podľa svojich predstáv. Keď sa chcete vrátiť k uloženej scéne, stačí stlačiť **tlačidlo scény**, ktoré ste stlačili pri jej uložení. Toto **tlačidlo scény** sa na krátko rozsvieti, čím signalizuje výber danej scény, a svetidlá LivingColors sa prepnú na uložené nastavenia.

Uložiť môžete až **3 scény** (jednu pre každé **tlačidlo scény**).

Svetidlo LivingColors vypnete krátkym stlačením tlačidla „0“ (Vyp.). Svetidlo LivingColors si zapamätá posledné nastavenie a použije ho pri nasledujúcom zapnutí. Ak chcete svetidlo opäť zapnúť, stlačte tlačidlo „I“ (Zap.).

## 3. Pripojte svetidlá LivingColors k iným výrobkom radu Philips LivingAmbiance

K diaľkovému ovládaniu svetidiel LivingColors môžete pripojiť rôzne výrobky z radu Philips LivingAmbiance. Takto môžete nastaviť všetky pripojené výrobky súčasne alebo každý z nich samostatne – vždy pomocou jedného diaľkového ovládania.

1. K diaľkovému ovládaniu možno pripojiť ďalšie **svetidlá Philips LivingColors**. Väčšina svetidiel Philips LivingColors funguje s týmto ovládaním: stačí skontrolovať, či je svetidlo, ktoré chcete pripojiť, označené logom SmartLink. Všetky produkty s logom SmartLink možno pripojiť k diaľkovému ovládaniu.

Ak chcete pridať svetidlo Philips LivingColors k diaľkovému ovládaniu, umiestnite ovládanie do blízkosti svetidla, potom stlačte a podržte tlačidlo „I“. Svetidlo 3-krát zabliká. Podržiť tlačidlo „I“, až kým nebudete počuť pípnutie z diaľkového ovládania a nevidíte svetidlo krátko bliknúť nazeleno. Svetidlo je teraz pripojené k diaľkovému ovládaniu a prepne sa na svoje posledné nastavenie v zapnutom režime.

Pri svetidle LivingAmbiance nezabudnite pripojiť aj biely zdroj svetla – urobíte to tým istým spôsobom, ako pri výrobkoch LivingWhites, opísaných v bode 2.

Ak by ste chceli odpojiť svetidlo LivingColors od diaľkového ovládania, umiestnite diaľkové ovládanie do jeho blízkosti, potom stlačte a podržte tlačidlo „0“. Svetidlo 3-krát zabliká. Podržte tlačidlo „0“, až kým nebudete počuť pípnutie z diaľkového ovládania. Svetidlo potom pomaly zhasne.

2. K diaľkovému ovládaniu môžete pripojiť aj **výrobky radu Philips LivingWhites** (koncovky, úsporné žiarivky a svetidlá). Ak chcete pridať výrobok z radu Philips LivingWhites k diaľkovému ovládaniu, umiestnite diaľkové ovládanie do jeho blízkosti, potom stlačte a podržte tlačidlo „I“. Svetidlo 3-krát zabliká. Podržte tlačidlo „I“, až kým nebudete počuť pípnutie z diaľkového ovládania a neuvidíte svetidlo dvakrát rýchlo bliknúť. Výrobok je teraz pripojený k diaľkovému ovládaniu a prepne sa na svoje posledné nastavenie v zapnutom režime.

Ak by ste chceli odpojiť výrobok LivingWhites od diaľkového ovládania, umiestnite diaľkové ovládanie do jeho blízkosti, potom stlačte a podržte tlačidlo „0“. Svetidlo 3-krát blikne. Podržte tlačidlo „0“, až kým nebudete počuť pípnutie z diaľkového ovládania. Svetidlo potom pomaly zhasne.

3. Diaľkové ovládanie môžete pripojiť aj k ďalšiemu **diaľkovému ovládaniu** z radu výrobkov **Philips LivingAmbiance**. K diaľkovému ovládaniu možno pripojiť akékoľvek diaľkové ovládanie LivingColors alebo LivingWhites označené logom SmartLink. Pripojením ďalšieho diaľkového ovládania môžete ovládať tie isté svetidlá dvomi rôznymi diaľkovými ovládaniami. Môžete napríklad pomocou rovnakých svetidiel vytvoriť 6 rôznych svetelných scén – 3 na jednom diaľkovom ovládaní a 3 na druhom. Ak chcete pridať ďalšie diaľkové ovládanie LivingColors alebo LivingWhites, postupujte nasledovne:

- a. Vynulujte nastavenie diaľkového ovládania, ktoré chcete pridať: otvorte jeho priestor pre batérie a na niekoľko sekúnd stlačte tlačidlo RESET (napr. pomocou sponky na papier). Uistite sa, že sú v ňom vložené batérie. Diaľkové ovládanie vydá zvukový signál, ktorý signalizuje vynulovanie jeho nastavenia.
- b. Podržte diaľkové ovládanie, na ktorom ste vynulovali jeho nastavenie, v blízkosti aktuálne používaného diaľkového ovládania. Stlačte tlačidlo „I“ na oboch diaľkových ovládaních, až kým obe nevydadajú zvukový signál. Diaľkové ovládania sú

teraz prepojené – môžete teda pripojiť rovnaké svetidlá k novému diaľkovému ovládaniu a ovládať všetky svetidlá ktorýmkoľvek z týchto diaľkových ovládaní.

- c. Ak pridávate okružle diaľkové ovládanie, môžete tiež kopírovať jeho nastavenie: môžete ho tak okamžite pripojiť k tým svetidlám, ku ktorým je pripojené aktuálne používané diaľkové ovládanie. Ak chcete kopírovať nastavenie diaľkového ovládania, zopakujte postup uvedený v bode b.

Po pripojení jedného alebo viacerých svetidiel k diaľkovému ovládaniu Philips LivingColors môžete ovládať všetky pripojené svetidlá naraz alebo každé samostatne.

Ak chcete ovládať jedno svetidlo, musíte ho najskôr **vybrať** (upozorňujeme, že pri svetidlách LivingColors s farebným a bielym svetlom je potrebné vybrať zdroj farebného a bieleho svetla osobitne). Urobte tak pomocou jedného z *tlačidiel výberu zdroja svetla*. Keď stlačíte a podržíte jedno z *tlačidiel výberu zdroja svetla*, vybrané svetidlo začne blikať. Ak to nie je svetidlo, ktoré chcete nastaviť, uvoľnite tlačidlo a znovu ho stlačte – začne blikať ďalšie svetidlo. Keď vyberiete niektoré svetidlo, rozsvieti sa *indikátor výberu zdroja svetla* na diaľkovom ovládaní (žiarovka). Signalizuje, že teraz môžete nastaviť iba toto svetidlo. Keď nie je vybraný zdroj svetla (*indikátor výberu zdroja svetla* nesvieti), všetky nastavenia sa budú vzťahovať na všetky zdroje svetla pripojené k diaľkovému ovládaniu (môžete napríklad súčasne stlmiť všetky svetidlá v miestnosti).

Ak sa vám páči určitá kombinácia nastavenia svetla rôznych svetidiel, môžete si ju tiež uložiť ako scénu – rovnakým spôsobom, ako je uvedené v časti 2 tohto návodu.

#### 4. Často kladené otázky

Ako postupovať, ak...

- o **Svetidlo LivingColors nesvieti**
  - o Skontrolujte pripojenie kábla ku svetidlu. Skontrolujte, či je zástrčka správne zapojená v elektrickej zásuvke.
  - o Odpojte napájací kábel a opäť ho pripojte. Ak svetidlo LivingColors niekoľkokrát zmení farbu a potom sa vypne, pomocou diaľkového ovládania ho opäť zapnite.
- o **Svetidlo LivingColors nereaguje na diaľkové ovládanie**
  - o Skontrolujte batérie v diaľkovom ovládaní. Je potrebné, aby boli vložené so správnou polaritou (+ a -) a boli nabité. Ak diaľkové ovládanie aj napriek tomu nefunguje, skúste vymeniť batérie.
  - o Pripojte diaľkové ovládanie so svetidlom LivingColors podľa postupu v časti 3.1 tohto návodu.

- o **Po použití diaľkového ovládania tlačidlá blikajú**
  - o Znamená to, že batérie v diaľkovom ovládaní sú (takmer) vybité a je potrebné ich vymeniť.
- o **Nemožno spustiť režim s automatickým prepínaním farby**
  - o Príčinou môže byť to, že diaľkové ovládanie nerozpoznalo váš pohyb prstom. Skúste to znova, pričom dbajte na to, aby sa prst dotýkal farebného kruhu počas celého pohybu po kruhu.
- o **Chcel(a) by som pripojiť svetidlo LivingColors k časovaču. Je to možné?**
  - o Áno. Svetidlo Philips LivingColors môžete používať s časovačom (nie je súčasťou dodávky). Pri zapnutí pomocou časovača sa na svetidle LivingColors obnoví posledné nastavenie (režim s jednou nemennou farbou alebo s automatickým prepínaním farby). Uistite sa, že posledné nastavenie nie je „vypnuté“.
- o **K diaľkovému ovládaniu LivingColors nemôžem pripojiť ďalšie svetidlá**
  - o Uistite sa, že výrobok, ktorý sa snažíte pripojiť, je označený logom SmartLink. K diaľkovému ovládaniu možno pripojiť len výrobky označené logom SmartLink.
  - o Skúste znovu vykonať postup popísaný v časti 3 tohto návodu. Uistite sa, že počujete zvuky a že svetidlá blikajú tak, ako je to opísané v tejto časti.
- o **Moja otázka tu nie je uvedená**
  - o Požiadajte o pomoc spoločnosti Philips (pozrite si časť 5, „Ďalšia podpora“).

## 5. Ďalšia podpora

Na získanie informácií a v prípade akéhokoľvek problému navštívte webovú stránku spoločnosti Philips na lokalite [www.philips.com](http://www.philips.com) alebo sa obráťte na kontaktné stredisko spoločnosti Philips Lighting na bezplatnom čísle: 00800-PHILIPSL alebo 00800-74454775

### Záruka:

Dvojiročná záruka spoločnosti Philips platí, ak sa produkt používa v súlade s pokynmi a na jeho určený účel. Záručné nároky sa akceptujú len na základe predloženia originálneho dokladu o kúpe (faktúra, pokladničný doklad alebo účtenka), ktorý obsahuje dátum zakúpenia, názov predajcu a popis produktu.

Záruka spoločnosti Philips zaniká, ak:

- sa na doklade o zakúpení alebo v popise produktu čokoľvek zmenilo, vyčiarklo, odstránilo alebo stalo

- nečitateľným,
- sa vyskytli zlyhania spôsobené poškodením, chybnými pripojeniami alebo zneužitím,
- chybu spôsobili extrémne okolnosti nesúvisiace so svetidlom LivingColors, napríklad zásah bleskom, záplava, požiar, nesprávne použitie alebo nedbalosť,
- svetidlo LivingColors bolo otvárané alebo rozoberané.

### Čistenie a údržba:

Vytiahnite sieťový adaptér zo zásuvky.

Aby nedošlo k poškriabaniu, svetidlo LivingColors, diaľkové ovládanie a adaptér čistite len jemnou a suchou tkaninou.

Nepoužívajte čistiace prostriedky.

### Bezpečnostné pokyny:

- Adaptér a svetidlo LivingColors uchovávajú mimo dosahu tekutín a vlhkosti.
- Svetidlo LivingColors je určené len pre interiérové použitie. Nepoužívajte ho na vlhkých miestach, napr. v kúpeľniach alebo v exteriéri.
- Svetidlo LivingColors nie je hračka pre deti.
- Nepokladajte na horúce povrchy
- Z bezpečnostných dôvodov a v súlade so záručnými podmienkami nesmiete svetidlo LivingColors ani adaptér otvárať.
- Používajte len priložený adaptér: pri použití iného adaptéra môže dôjsť k poškodeniu svetidla LivingColors.

### Životné prostredie:

Pri vyradení zariadenie zlikvidujte v súlade s pokynmi miestnych orgánov. Pri likvidácii diaľkového ovládania vyberte batérie. Batérie nevyhadzujte spolu s bežným domácim odpadom, ale ich odovzdajte na mieste oficiálneho zberu alebo u predajcu spoločnosti Philips, kde budú zlikvidované spôsobom šetrným pre životné prostredie.

### Technické údaje sieťového adaptéra:

#### Sieťový adaptér

**Model:** EADP-10EB C (typ pre EÚ)  
EADP-10EB D (typ pre Veľkú Britániu a Singapur)  
EADP-10EB E (typ pre Austráliu)

**Vstup:** 220 – 240 V ~ 0,3 A 50 Hz

**Výstup:** 18,5 V  $\overline{\text{---}}$  0,83 A

Spotreba energie svetidla: max. 15,4 W

### Diaľkové ovládanie:

Batérie: 3 x Philips Powerlife alkalické AAA LR03, 1,5 V.

### Špecifikácie bezdrôtového pripojenia:

Frekvenčné pásmo bezdrôtového režimu RF:

2405–2475 MHz

Protokol bezdrôtovej komunikácie: IEEE 802.15.4)

Operacné kanály: kanály 11, 15, 20 alebo 25

Teplota (skladovanie): -25...60 °C

Relatívna vlhkosť: 5...95 % bez kondenzácie

## Špecifikácie prostredia:

Teplota (prevádzka): 0...40 °C

### HU LivingColors – Használati utasítás

Köszönjük, hogy a Philips LivingColors állólámpát választotta!

A LivingColors terméket kifejezetten az egyéni igényeknek megfelelő színes és fényes környezet megteremtése érdekében fejlesztettük ki. A LivingColors első használatát megelőzően figyelmesen olvassa el a használati utasítást, és őrizze meg későbbi használatra. Ajánlásaink betartásával a Philips LivingColors termék teljes funkcionalitását élvezheti.

Regisztrálja termékét a [www.philips.com/welcome](http://www.philips.com/welcome) oldalon, és maradjon naprakész az új Philips LivingAmbiance termékeket illetően

Ez az útmutató az alábbiakhoz nyújt segítséget:

1. Bevezetés
2. Egyéni hangulatvilágítás a LivingColors használatával
3. Csatlakoztassa a LivingColors készülékeket Philips LivingAmbiance termékekhez
4. Gyakran ismételt kérdések
5. További támogatás

#### 1. Bevezetés:

- Illessze a tartórudat a talpazatba, majd az óramutató járásával megegyező irányba forgatva rögzítse.
- Illessze a csatlakozódugaszt a lámpa talprészén található nyílásba, másik végét pedig csatlakoztassa a fali aljzathoz.
- Tolja a tartórúd tetején található csatlakozódugaszt a lámpába, ameddig kattantást nem hall.
- Helyezze a lámpát a tartórúdra, majd irányítsa a LivingColors lámpát a fal felé (az optimális távolság 50 cm). A lámpatest magasságát a tartórúd közepén található gyűrű elforgatásával szabályozhatja. A gyűrű elforgatása után húzza ki a tartórúd felső részét megfelelő hosszúságúra, majd rögzítse a kívánt magasságot a gyűrű ellenkező irányú elforgatásával.
- A távvezérlő hátoldalán található gombot eltolva nyissa fel az elemtartó rekeszt. Helyezzen be 3 darab AAA típusú elemet (a „+” és „-” jelzéseknek megfelelő polaritással).

#### 2. Hozza létre az Önnek tetsző környezetet:

- Érintse meg a kívánt **színt** a szintárcsán, majd ujjá mozgatásával finomítson a színbeállításon.

- Állítsa be a **szín telítettségét** (ezzel több fehéret adhat az aktuális színhez). A **telítettség növelése** gombbal telítettebbé, a **telítettség csökkentése** gombbal pedig halványabbá teheti a színt. Ha sokáig nyomkodja a **telítettség csökkentése** gombot, a fény előbb-utóbb teljesen kifehéredik.
- **Tompítás.** Tompítsa vagy erősítse a fényerősséget a **fényerőszabályozó gombokkal**.
- **Automatikus színváltoztatás.** Húzza végig ujját a szintárcsán (egy teljes kört leírva), majd röviden nyomja meg a „I” (be) gombot. Ekkor a LivingColors automatikus színváltó módba áll, azaz a lámpa elkezd automatikusan változtatni a színeket.

A színek váltásának sebességét is beállíthatja. A sebesség az óramutató járásával megegyező irányban állítható be, a gyorstól (sötétkék szín a szintárcsán) a lassúig (bíbor). Bárhol megérintheti a szintárcsát. Automatikus színváltó módban is beállíthatja a színek telítettségét és fényességét. A normál üzemmódba való visszaálláshoz újra húzza végig ujját a szintárca körül, majd nyomja meg a „0” gombot. A másik lehetőség, hogy ki- („0”), majd ismét bekapcsolja „I” a LivingColors terméket.

- Ha egy adott fénybeállítás különösen tetszik Önnek (pl. enyhén tompított vörös), a beállított **el is mentheti, így** később bármikor könnyedén megtalálja. Tartsa lenyomva a **Fénybeállítás gombok** egyikét, amíg a távvezérlő sípoló hangot nem ad. A fénybeállítás ezzel mentésre kerül a lenyomott **Fénybeállítás gomb** alatt. Ezen a módon az automatikus színváltó üzemmódokat is elmentheti.

Ezután folytathatja a fényforrások beállítását. Ha ismét meg akarja nyitni az elmentett fénybeállítást, nyomja meg azt a **Fénybeállítás gombot**, amelyhez a beállítást hozzárendelte. A **Fénybeállítás gomb** rövid időre felvillan, és a LivingColors a megadott beállításra áll.

A készülék legfeljebb **3 db. fénybeállítást** (fénybeállítás gombként) egyet-egyet képes tárolni.

A LivingColors lámpa a „0” (ki) gombot röviden megnyomva kapcsolható ki. A következő használatkor a LivingColors lámpa emlékszik az

utolsó színbeállításra. Az ismételt bekapcsoláshoz nyomja meg az „I” (be) gombot.

### 3. **Csatlakoztassa a LivingColors készülékeket Philips LivingAmbiance termékekhez**

Lehetőség van a Philips LivingAmbiance termékeinek a LivingColors távvezérlőjéhez történő csatlakoztatására. Így Önnek lehetősége nyílik minden csatlakoztatott termék egyszerre történő beállítására, egyetlen távvezérlővel.

1. Más **Philips LivingColors lámpákat** is csatlakoztathat a távvezérlőhöz. A legtöbb Philips LivingColors termék együttműködik ezzel a távirányítóval, csupán azt kell ellenőriznie, hogy a csatlakoztatni kívánt LivingColors termékem szerepel-e SmartLink logó. Minden SmartLink logóval ellátott készülék hozzáadható a távvezérlőhöz.

A Philips LivingColors lámpa távvezérlőhöz rendeléséhez irányítsa a távvezérlőt a lámpára, majd tartsa nyomva a „I” gombot. A lámpa háromszor felvillan. Tartsa lenyomva a „I” gombot, amíg a távvezérlő sípoló hangot nem ad, majd a lámpa zöld színnel fel nem villan. A lámpa ekkor hozzá van rendelve a távvezérlőhöz és a legutolsó bekapcsolt beállítás szerint fog világítani.

Ha LivingAmbiance esetén ügyeljen rá, hogy a fehér fényforrást is hozzárendelje a távvezérlőhöz – mindez ugyanúgy történik, mint a 2. pontban ismertetett LivingWhites termékek esetében. Ha meg szeretné szüntetni a LivingColors lámpa kapcsolatát a távvezérlővel, irányítsa a távvezérlőt a lámpára, majd nyomja a „0” gombot addig, amíg sípszót nem hall. A lámpa háromszor felvillan. Tartsa lenyomva a „0” gombot, amíg a távvezérlő egy sípoló hangot nem hallat. A lámpa lassan kialszik.

2. Ezen túl lehetősége van **Philips LivingWhites termékek** (csatlakozók, energiatakarékos lámpák és világítótestek) a távvezérlőjéhez való csatlakoztatásához. A Philips LivingWhites termékek hozzáadásához: vigye közel a terméket, tartsa lenyomva a „I” gombot. A lámpa háromszor felvillan. Tartsa lenyomva az „I” gombot, amíg a távvezérlő nem hallat egy sípoló hangot. Ezt követően a lámpa hirtelen felvillan kétszer. A távvezérlőhöz való csatlakoztatással a legutolsó „be” beállítás kerül betöltésre.

Ha meg szeretné szüntetni a LivingWhites termék kapcsolatát a távvezérlővel, irányítsa a távvezérlőt a termékre, majd nyomja a „0” gombot addig, amíg sípszót nem hall. A lámpa háromszor felvillan. Tartsa lenyomva a „0” gombot, amíg a távvezérlő

egy sípoló hangot nem hallat. A lámpa lassan kialszik.

3. Távvezérlőjét csatlakoztathatja egy másik **távvezérlőhöz** a **Philips LivingAmbiance** termékválasztékból. Bármilyen SmartLink logóval ellátott LivingColors vagy LivingWhites távvezérlő csatlakoztatható. Egy másik távvezérlő csatlakoztatása lehetővé teszi, hogy ugyanazt a lámpát egy másik távvezérlővel is irányíthassa. Így ugyanazon lámpákkal is lehetősége van 6 különböző fénybeállítás eltárolására is – 3-at az egyik, és 3-at a másik távvezérlővel. Új LivingColors vagy LivingWhites távvezérlő hozzáadásához tegye a következőket.

- a. Állítsa alaphelyzetbe hozzáadni kívánt távvezérlőt; nyissa fel az elemtartó rekeszt, majd nyomja meg néhány másodpercig a RESET („Visszaállítás”) gombot (például egy gemkapocs végével). Ellenőrizze, hogy az elemek a készülékben vannak-e. A távvezérlő hangjelzést ad, ha az alaphelyzetbe állítás befejeződött.
- b. Irányítsa az alaphelyzetbe állított távvezérlőt az éppen használt távvezérlőre. Nyomja meg az „I” gombot mindkét távvezérlőn, amíg azok nem adnak ki hangot. A távvezérlők csatlakoztatása megtörtént, így mostantól csatlakoztathatja a lámpákat a távvezérlőkhöz, és kedve szerint vezérelheti azokat.
- c. Amennyiben a hozzáadni kívánt távvezérlő kerek, lehetőség van annak másolására is: azonnal csatlakoztathatja ugyanazokhoz a lámpákhoz, amelyekhez az eredeti távvezérlő csatlakoztatva van. A távvezérlő másolásához ismételje meg a b pontban leírt műveletet.

Miután hozzáadott egy vagy több lámpát a Philips LivingColors távvezérlőhöz, a lámpa/lámpák együtt vagy külön-külön is vezérelhetők.

Egyetlen lámpa vezérléséhez **válassza ki** a lámpát (ne feledje, hogy a LivingColors színes és fehér fényű lámpát külön kell kiválasztani). Ezt az egyik **fényválasztó gombbal** lehet megtenni. A **fényválasztó gombok** lenyomva tartásával a választott lámpa villogni kezd. Ha másik lámpát szeretne beállítani, engedje fel a gombot, majd nyomja le ismét – egy másik lámpa kezd villogni. Miután kiválasztotta a lámpát, a távvezérlőn felgyullad a **fényforrásválasztó jelzőfény** (izzó). Ekkor már kizárólag csak a választott lámpa beállítására van mód.

Ha nincs kiválasztva fényforrás (a **fényforrásválasztó jelzőfény** nem világít), a távvezérlőn végzett összes beállítás valamennyi csatlakoztatott fényforrást érinteni fogja (így például a helyiségben egyszerre csökkentheti az összes fényforrás erejét).

Ha a különböző lámpatestek egyik világítás beállítását különösen elnyeri tetszését, az útmutató 2. részében leírtak szerint elmentheti a fénybeállítást.



#### 4. Gyakran feltett kérdések

Mi a teendő, ha...

- o **A LivingColors nem világít**
  - o Ellenőrizze a lámpa vezetékének csatlakozását. Ellenőrizze, hogy a csatlakozó megfelelően illeszkedik-e a csatlakozóaljzatba.
  - o Húzza ki a tápvezetékét, majd dugja vissza. Ha a LivingColors különböző színekben felvillan, majd kikapcsol, kapcsolja be ismét a távvezérlővel.
- o **A LivingColors nem reagál a távvezérlőre**
  - o Ellenőrizze a távvezérlőben lévő elemeket. Győződjön meg arról, hogy (a „+” és a „-” jelzéseknek) megfelelően vannak behelyezve az elemek, és nincsenek lemerülve. Ha a távvezérlő még mindig nem működik, cserélje ki az elemeket.
  - o Társítsa a távvezérlőt és a LivingColors lámpát az útmutató 3.1. fejezetében leírt eljárást követve.
- o **Használat után a távvezérlő gombjai villognak**
  - o Ez azt jelenti, hogy a távvezérlőben lévő elemek csaknem teljesen lemerültek, és itt az idő kicserélni őket.
- o **Nem tudom elindítani az automatikus színváltó üzemmódot**
  - o Előfordulhat, hogy a távvezérlő nem tudja értelmezni a szintárcsán tett mozdulatot. Próbálkozzon ismét, ügyelve, hogy az ujjával teljes kört írjon le a színváltó tárcsán.
- o **Időzítőhöz szeretném csatlakoztatni a LivingColors lámpát. Van erre lehetőség?**
  - o Igen, a Philips LivingColors lámpa időzítővel is használható (az időzítőt külön kell megvásárolni). Az időzítővel való bekapcsoláskor a LivingColors lámpa a legutóbbi beállítást mutatja (normál vagy automatikus színváltó mód). Ellenőrizze, hogy a legutóbbi beállítás nincs-e kikapcsolva.
- o **Nem tudok további lámpákat csatlakoztatni a LivingColors távvezérlőhöz**
  - o Kérjük, ellenőrizze, hogy a csatlakoztatni kívánt termék rendelkezik SmartLink logóval, mivel kizárólag a SmartLink logóval ellátott termékek csatlakoztathatóak a távvezérlőhöz.
  - o Végezze el ismét az útmutató 3. fejezetében leírt eljárást. Győződjön meg róla, hogy hallja az ismertetett hangjelzéseket és látja a villogó fényjelzéseket.
- o **A kérdésem nem szerepel a listán.**
  - o További támogatásért forduljon a Philips

vállalathoz (lásd az 5. fejezetet – További támogatás).

#### 5. További támogatás

Tájékoztatóért, illetve probléma esetén látogasson el a Philips weboldalára: [www.philips.com](http://www.philips.com), vagy hívja a Philips Lighting ügyfélszolgálatának ingyenes telefonszámát (00800-PHILIPSL vagy 00800-74454775).

#### Jótállás:

A Philips kétéves jótállása akkor érvényes, ha a terméket az utasításoknak és rendeltetési céljának megfelelően használják. Reklamációt csak a vásárlást igazoló, a vásárlás dátumát, a kereskedő nevét és a termék ismertetését tartalmazó eredeti dokumentum (számla, blokk vagy nyugta) bemutatásakor fogadjunk el.

A Philips által vállalt garancia a következő esetekben érvényét veszti:

- A vásárlást igazoló dokumentum vagy a termékleírás bármilyen módosítása, illetve szövegeinek áthúzása, törlése vagy olvashatatlaná tétele.
- Nem megfelelő csatlakoztatás és nem rendeltetésszerű használat által okozott hibák.
- A LivingColors meghibásodása olyan körülményeknek tulajdonítható, amelyek fennállásakor a készülék használatra nem alkalmas, például villámlás, árvíz, tűzvész, nem megfelelő használat vagy gondatlanság.
- Felnyitották vagy szétszerelték a LivingColors terméket.

#### Tisztítás és karbantartás:

Húzza ki a dugót a fali aljzatból.

A karcolódás megelőzése érdekében a LivingColors lámpát, a távvezérlőt és az adaptert kizárólag puha, száraz törülkövel tisztítsa.

Ne használjon tisztítószeret.

#### Biztonsági utasítások:

- Tartsa a dugaszt és a LivingColors lámpát nedvességtől és folyadékoktól távol.
- A LivingColors lámpa kizárólag beltéri használatra szolgál, ezért ne használja nedves helyiségben (pl. fürdőszobában) és kültéren.
- A LivingColors lámpa nem játék; ne hagyja, hogy gyermekek játszanak vele.
- Ne helyezze forró felületre.
- A LivingColors lámpa és a dugaszt biztonsági okokból és a garanciafeltételek értelmében nem nyitható fel.
- Csak a mellékelt adaptert használja; másik adapter használata tönkretelheti a LivingColors lámpát.

#### Környezetvédelem:

A terméket hasznos élettartama végén a helyi hatóság

elõirásoknak megfelelően selejtezze le. A távvezérlő leselejtezésekor távolítsa el belőle az elemeket. Az elemeket ne a háztartási hulladékkal együtt dobja ki, hanem vagy egy hivatalos akkumulátor-gyűjtőhelyen vagy egy Philips márkakereskedőnél adja le, ahol gondoskodnak azok környezetbarát módon való leselejtezéséről.

## A dugó műszaki jellemzői:

### Hálózati adapter

**Típus:** EADP-10EB C (EU típus)  
EADP-10EB D (egyesült királyságbeli + szingapúri típus)  
EADP-10EB E (ausztráliai típus)

**Bemenet:** 220–240 V ~ 0,3 A 50 Hz

**Kimenet:** 18,5 V  0,83 A

A lámpatest energiafogyasztása: legfeljebb 15,4 W

## LV LivingColors lietošanas pamācība

Paldies, ka iegādājāties Philips LivingColors grīdas lampu!

Lampa LivingColors ir īpaši izstrādāta, lai ar krāsu un gaismu katrs varētu radīt sev piemērotu mājokļa vidi. Lietojot lampu LivingColors pirmo reizi, lūdzu, rūpīgi izlasiet un saglabājiet šo instrukciju, lai varētu tajā ieskatīties arī turpmāk. Ievērojot šeit minētās norādes, varēsīt baudīt visas Philips LivingColors lampas piedāvātās iespējas.

Reģistrējiet ierīci tīmekļa vietnē: [www.philips.com/welcome](http://www.philips.com/welcome), lai saņemtu informāciju par jauniem Philips LivingAmbiance izstrādājumiem

Šajā pamācībā sniegtie padomi jums palīdzēs...

1. sākt lietot ierīci;
2. radīt savu īpašo gaisotni ar LivingColors;
3. pievienot LivingColors citiem Philips LivingAmbiance izstrādājumiem;
4. saņemt atbildes uz bieži uzdotiem jautājumiem;
5. saņemt papildu palīdzību.

### 1. Darba sākšana

- Ievietojiet kāju pamatnē un grieziet to pulksteņa rādītāju kustības virzienā, līdz vairs nevarat pagriezt.
- Ievietojiet savienojuma spraudni zem lampas pamatnes esošajā atverē, bet otru galu iespraudiet sienas kontaktligzdā.
- Ievietojiet statīva augšpusē esošo savienojuma spraudni lampā — pārlicinieties, vai atskan klikšķis.
- Novietojiet lampu uz statīva un pavērsiet LivingColors pret sienu (optimālais attālums

### Tāvvezérlés:

Elemek: 3 db Philips Powerlife alkāli minielem (LR03; 1,5 V).

### Vezeték nélküli jellemzők:

Vezeték nélküli rádiófrekvencia-sáv: 2405–2475 MHz  
Vezeték nélküli kommunikációs protokoll: IEEE 802.15.4  
Működési csatornák: 11., 15., 20. vagy 25. csatorna

### Környezeti adatok:

Hőmérséklet (üzemi): 0–40 °C  
Hőmérséklet (tárolási): -25–60 °C  
Relatív páratartalom: 5–95% (nem lecsapódó)

- ir 50 cm). Lampas augstumu varat noregulēt, pagriežot gredzenu statīva vidū, pavelkot statīva augšējo daļu vajadzīgajā augstumā un pēc tam pagriežot gredzenu atpakaļ, lai nostiprinātu vajadzīgo stāvokli.
- Atveriet tālvadības pults bateriju nodalījumu, pārbrīdot pults apakšpusē esošo pogu. Ievietojiet trīs AAA tipa baterijas (atbilstoši + un – atzīmēm).

### 2. Izveidojiet sev tīkamu mājokļa gaisotni

- Pieskarieties vēlamajai **krāsai** uz krāsu ripas. Varat virzīt pirkstu pa krāsu ripu, lai precizāk izvēlētos krāsas toni.
  - Maniet **krāsas piesātinājumu** (pievienojiet izraudzītajai krāsai vairāk baltas krāsas toņa). Spiediet *piesātinājuma palielināšanas* pogu, lai iegūtu izteiksmīgāku toni, savukārt spiediet *piesātinājuma samazināšanas* pogu, lai iegūtu pastelkrāsas toni. Ja ilgi turēsīt nospiestu *piesātinājuma samazināšanas* pogu, iegūsīt balto krāsu.
  - **Aptumšošana.** Palieliniet vai samaziniet krāsas intensitāti, izmantojot *aptumšošanas* pogas.
  - **Automātiskas krāsu mainīšanas režīms.** Ar apļveida kustību virziet pirkstu pa krāsu ripu (vienu pilnu apli) un nospiediet pogu „I” („ieslēgt”); tādējādi LivingColors lampai tiks ieslēgts automātiskas krāsu mainīšanas režīms — krāsas lampai tiks mainītas automātiski.
- Krāsu mainīšanas ātrumu varat regulēt. Ātrumu var regulēt pulksteņa rādītāju kustības virzienā —

no ātra (tumši zilā krāsā uz krāsu ripas) uz lēnu (purpursarkanā krāsā). Krāsu ripai varat pieskarties jebkurā vietā. Ieslēdzot automātisko krāsu mainīšanas režīmu, varat regulēt arī krāsu piesātinājumu un spilgtumu.

Lai atgrieztos statistiskās krāsas režīmā, veicot apļveida kustību, atkal virziet pirkstu pa krāsu ripu un pēc tam nospiediet pogu „0”. Varat izslēgt LivingColors, nospiežot pogu „0”, un atkal ieslēgt, nospiežot pogu „1”.

- Ja esat iecienījis noteiktas krāsas iestatījumu (piemēram, nedaudz aptumšotu sarkano krāsu), varat **saglabāt** šo **ainu**, lai vēlāk to varētu ērti ieslēgt: nospiediet un turiet nospiestu kādu no *ainas pogām*, līdz tālvadības pults nopīkst. Tagad nospieštajai *ainas pogai* ir saglabāta izvēlēta aina. Tādā veidā varat saglabāt arī noteiktu automātiskās krāsu mainīšanas režīmu.

Varat turpināt regulēt gaismas atbilstoši savām vēlmēm. Ja vēlaties atkārtoti ieslēgt saglabāto ainu, vienkārši nospiediet to *ainas pogu*, kuru spiedāt, saglabājot attiecīgo ainu. Šī *ainas poga* uz īsu brīdi iedegsies, apstiprinot, ka tā ir atlasīta, un LivingColors tiks ieslēgti saglabātie iestatījumi. Varat saglabāt līdz pat **trim ainām** (vienu ainu katrai *ainas pogai*).

Izslēdziet LivingColors, īsi nospiežot pogu „0” (izslēgt). Nākamajā lietošanas reizē LivingColors atcerēsies pēdējo izmantoto iestatījumu. Lai to atkal ieslēgtu, nospiediet pogu „1” (ieslēgt).

### 3. **LivingColors pievienošana citiem Philips LivingAmbiance izstrādājumiem**

LivingColors tālvadības pultij var pievienot dažādus Philips LivingAmbiance klāsta produktus. Tādējādi, izmantojot vienu tālvadības pulti, varēsiet vienlaikus regulēt visus pievienotos izstrādājumus vai arī katru atsevišķi.

1. Tālvadības pultij varat pievienot citas **Philips LivingColors lampas**. Ar šo tālvadības pulti darbosies lielākā daļa Philips LivingColors lampu: vienkārši pārbaudiet, vai uz LivingColors, kuru vēlaties pievienot, ir redzams SmartLink logotips. Jūsu tālvadības pultij var pievienot visus izstrādājumus, uz kuriem ir redzams SmartLink logotips.

Lai Philips LivingColors lampu pievienotu tālvadības pultij, turiet tālvadības pulti tuvu šai lampai, pēc tam nospiediet un turiet nospiestu pogu „1”. Lampa trīs reizes iemīrģosies. Turiet nospiestu pogu „1”, līdz tālvadības pults nopīkst; pēc īsa brīža lampa iedegsies zaļā krāsā. Tagad lampa ir pievienota tālvadības pultij, un tai tiks ieslēgts pēdējais izmantotais „on” („ieslēgt”)

iestatījums.

LivingAmbiance lampai noteikti pievienojiet arī balto gaismu — to var izdarīt tādā pašā veidā, kā 2. punktā aprakstītajiem LivingWhites izstrādājumiem.

Ja LivingColors lampu vēlaties atvienot no tālvadības pults, pietuviniet tālvadības pulti lampai, pēc tam nospiediet un turiet nospiestu pogu „0”. Lampa trīs reizes iemīrģosies. Turiet nospiestu pogu „0”, līdz tālvadības pults nopīkstēs. Lampas gaismā lēnām izdzisis.

2. Tālvadības pultij var pievienot arī citus **Philips LivingWhites izstrādājumus** (kontaktdakšas, energoekonomiskās spuldzes un lampas). Lai pievienotu Philips LivingWhites izstrādājumu, turiet tālvadības pulti tuvu šim izstrādājumam, pēc tam nospiediet un turiet nospiestu pogu „1”. Lampa trīs reizes iemīrģosies. Turiet nospiestu pogu „1”, līdz tālvadības pults nopīkst; lampa divas reizes ātri iemīrģosies. Tagad izstrādājums ir pievienots tālvadības pultij, un tam tiks ieslēgts pēdējais izmantotais „on” („ieslēgt”) iestatījums.

Ja LivingWhites izstrādājumu vēlaties atvienot no tālvadības pults, pietuviniet tālvadības pulti izstrādājumam, pēc tam nospiediet un turiet nospiestu pogu „0”. Lampa trīs reizes iemīrģosies. Turiet nospiestu pogu „0”, līdz tālvadības pults nopīkstēs. Lampas gaismā lēnām izdzisis.

3. Savu tālvadības pulti varat pieslēgt arī citai **tālvadības pultij** no **Philips LivingAmbiance izstrādājumu klāsta**. Jūsu tālvadības pultij var pievienot jebkuru LivingColors vai LivingWhites tālvadības pulti, uz kuras ir redzams SmartLink logotips. Pievienojot citu tālvadības pulti, varat regulēt lampas ar divām dažādām pultīm. Piemēram, izmantojot vienas un tās pašas lampas, varat izveidot sešas atšķirīgas apgaismojuma ainas — trīs ainas vienai un trīs — citai tālvadības pultij. Lai pievienotu papildu LivingColors vai LivingWhites tālvadības pulti, rīkojieties, kā aprakstīts tālāk.

- a. Atiestatiet to tālvadības pulti, kuru vēlaties pievienot: atveriet tās bateriju nodalījumu un dažas sekundes turiet nospiestu (piemēram, izmantojot saspraudī) pogu RESET (atiestatīt). Pārlicinieties, vai baterijas ir ievietotas. Tālvadības pultij atskanēs signāls, lai apliecinātu, ka tā ir atiestatīta.
- b. Turiet atiestatīto tālvadības pulti tuvu pašlaik izmantotajai pultij. Nospiediet pogu „1” abām tālvadības pultīm, līdz tālvadības pultīm atskanēs signāls. Tagad tālvadības pultis ir savienotas — tas nozīmē, ka tagad tās pašas lampas varat pievienot jaunajai tālvadības pultij un regulēt visas lampas, izmantojot jebkuru no pultīm.

- c. Ja pievienojat apaļu tālvadības pulti, to var arī kopēt — varat to uzreiz pievienot tām pašām lampām, kurām ir pievienota oriģinālā tālvadības pults. Lai kopētu tālvadības pulti, atkārtojiet b punktā aprakstītās darbības.

Kad Philips LivingColors tālvadības pultij ir pievienota viena vai vairākas lampas, varat regulēt visas šīs lampas kopā vai katru atsevišķi.

Lai regulētu atsevišķu lampu, tā ir **jāatlasa** (ņemiet vērā, ka LivingColors krāsainās un baltās gaismas ieslēgšanai tās ir jāatlasa atsevišķi). To var izdarīt, izmantojot kādu no *gaismas atlasīšanas pogām*. Nospiežot un turot nospiestu kādu no *gaismas atlasīšanas pogām*, atlasītā lampa sāks mirgot. Ja šī lampa nav tā, kuru vēlējaties regulēt, atļaidiet pogu un vēlreiz nospiediet to — sāks mirgot cita lampa. Ja lampa ir atlasīta, iedegsies tālvadības pults *gaismas atlasīšanas indikators* (kvēlspuldze). Tas nozīmē, ka tagad varat regulēt tikai atlasīto lampu.

Ja nav atlasīta neviena gaisma (*gaismas atlasīšanas indikators* ir izslēgts), tiks regulētas visas tālvadības pultij pievienotās gaismas (piemēram, varat regulēt visu istabā ieslēgto gaismu intensitāti).

Ja esat iecienījis noteiktu dažādu lampu gaismas iestatījumu kombināciju, arī to varat saglabāt kā ainu. To var izdarīt, izpildot šīs rokasgrāmatas 2. nodaļā aprakstītās darbības.

#### 4. **Bieži uzdotie jautājumi**

Tālāk ir aprakstīts, kā rīkoties biežāk sastopamo problēmu gadījumā.

##### o **LivingColors lampa nedeg**

- o Pārbaudiet vada savienojumu ar lampu. Pārbaudiet, vai kontaktdakša ir pareizi ievietota sienas kontaktligzdā.
- o Atvienojiet barošanas vadu un atkārtoti pievienojiet to. Ja LivingColors lampai tiek pārslēgtas dažas krāsas un pēc tam tā tiek ieslēgta, izmantojiet tālvadības pulti, lai to atkal ieslēgtu.

##### o **LivingColors nereaģē uz tālvadības pulti**

- o Pārbaudiet tālvadības pults baterijas. Baterijām jābūt pareizi ievietotām (+ un -) un uzlādētām. Ja tālvadības pults joprojām nedarbojas, mēģiniet nomainīt baterijas.
- o Pievienojiet tālvadības pulti LivingColors lampai, izpildot šīs rokasgrāmatas 3.1. sadaļā aprakstītās darbības.

##### o **Pēc tālvadības pults lietošanas pogas mirgo**

- o Tas nozīmē, ka tālvadības pults baterijas ir (gandrīz) tukšas un tās ir jānomaina.

##### o **Nevar ieslēgt automātisko krāsu mainīšanas režīmu**

- o Iespējams, tālvadības pults nesaprata jūsu

pirksta „apļveida” kustību. Lūdzu, mēģiniet vēlreiz, un, veicot pilnu apli, pirkstu noteikti novietojiet uz krāsu ripas.

##### o **Vēlos pievienot LivingColors lampu taimerim. Vai tas ir iespējams?**

- o Jā. Philips LivingColors var izmantot kopā ar taimerī (nav ietverts komplektā). Ja LivingColors lampu ieslēgs kopā ar taimerī, tai tiks parādīts pēdējais izmantotais iestatījums (statiskā krāsa vai automātiskais krāsu mainīšanas režīms). Pārbaudiet, vai pēdējais izmantotais iestatījums nav „izslēgt”.

##### o **LivingColors tālvadības pultij nevar pievienot papildu lampas**

- o Pārlicinieties, ka uz izstrādājuma, kuru mēģināt pievienot, ir redzams SmartLink logotips. Šai tālvadības pultij var pievienot tikai tos izstrādājumus, uz kuriem ir redzams SmartLink logotips.
- o Mēģiniet atkārtot šīs rokasgrāmatas 3. nodaļā aprakstītās darbības. Pārlicinieties, ka dzirdat šajā rokasgrāmatā minētos skaņas un redzat gaismas (mirgošanas) signālus.

##### o **Mans jautājums šajā sarakstā nav iekļauts**

- o Lai saņemtu palīdzību, sazinieties ar Philips (skat. 5. nodaļu „Papildu palīdzība”).

#### 5. **Papildu palīdzība**

Lai saņemtu informāciju un jebkādu problēmu gadījumā, lūdzu, apmeklējiet Philips tīmekļa vietni [www.philips.com](http://www.philips.com) vai sazinieties ar Philips apgaismes kontaktcentru, zvanot uz bezmaksas tālruna numuru 00800 PHILIPSL vai 00800 74454775.

#### **Garantija**

Philips divu gadu garantija ir spēkā, ja izstrādājums tiek izmantots atbilstoši lietošanas instrukcijai un tam paredzētajam mērķim. Sūdzības tiks pieņemtas, tikai iesniedzot pirkumu apliecināšanas dokumenta oriģinālu (rēķinu, pavadzīmi vai čeku), kurā ir norādīts iegādes datums, izplatītāja nosaukums un izstrādājuma apraksts.

Philips garantija zaudē spēku, ja:

- uz iegādes apstiprinājuma vai izstrādājuma apraksta būs konstatētas izmaiņas, svitrojumi, dzēsumi vai nesalasāmas zīmes;
- kļūdas izraisīja bojājums, nepareizi savienojumi vai ļaunprātīga izmantošana;
- defektu izraisīja ārķārtēji, ar LivingColors nesaistīti apstākļi, piemēram, zibens, plūdi, ugunsgrēks, nepareiza lietošana vai nolaidība;
- LivingColors tikusi atvērta vai izjaukta.

## Tīrīšana un apkope

Izraujiet kontaktdakšu no sienas kontaktligzdas. Lai nesaskrāpētu LivingColors lampu, tālvadības pulti un adapteri, tie jātīra tikai ar mitku un sausu drāniņu. Neizmantojiet tīrīšanas līdzekļus.

## Drošības norādes

- Nenovietojiet kontaktdakšu un LivingColors šķidrums tuvumā un mitrumā.
- LivingColors paredzēta lietošanai vienīgi telpās. Nelietojiet to mitrās vietās, piemēram, vannas istabās vai ārpus telpām.
- LivingColors nav rotaļlieta, ar ko var rotaļāties bērni.
- Nenovietojiet uz karstām virsmām.
- Drošības apsvērumu dēļ un garantijas perioda laikā LivingColors un kontaktdakšu nedrīkst atvērt.
- Izmantojiet tikai komplektā iekļauto adapteri: lietojot citu, LivingColors var tik sabojāta.

## Vide

Ja nolemsit izmest ierīci, izmantojiet to atbilstoši pašvaldības norādījumiem. Izmetot tālvadības pulti, izņemiet no tās baterijas. Neizmetiet baterijas kopā ar parastajiem mājtsaimniecības atkritumiem. Tās jānodod apstiprinātā savākšanas vietā vai Philips izplatītājam, jo šādi baterijas tiks utilizētas videi draudzīgā veidā.

## LT „LivingColors“ naudojimo instrukcija

Dēkojame, kad įsigijote „Philips LivingColors“ grindų šviestuvą!

„LivingColors“ šviestuvus buvo specialiai sukurtas, kad spalvos ir šviesa galėtų suteikti namams savitą atmosferą. Prieš naudodami „LivingColors“ pirmą kartą, atidžiai perskaitykite šias instrukcijas ir išsaugokite jas. Jei laikysitės mūsų nurodymų, galėsite mėgautis visomis „Philips LivingColors“ galimybėmis.

Užregistruokite savo produktą svetainėje [www.philips.com/welcome](http://www.philips.com/welcome), kad sužinotumėte apie naujus „Philips LivingAmbiance“ produktus:

Šis vadovas padės jums...

1. Pradėti naudoti
2. Susikurkite atmosferą su „LivingColors“
3. „LivingColors“ prijunkite prie kitų „Philips LivingAmbiance“ gaminių
4. Rasti atsakymą į dažniausiai užduodamus klausimus
5. Gauti papildomas pagalbos

### 1. Pradžia:

- Įkiškite stovą į kojelę ir sukite stovą prieš laikrodžio rodyklę tol, kol jo nebebus įmanoma pasukti.
- Įkiškite maitinimo kištuką į angą po lempos kojele,

## Kontaktdakšas specifikacija

### Maiņstrāvas adapteris

**Modelis:** EADP-10EB C (ES tips)  
EADP-10EB D (Lielbritānijās un Singapūras tips)  
EADP-10EB E (Austrālijas tips)

**Ieejas strāva:** 220–240 V, ~ 0,3 A 50 Hz  
**Izejas strāva:** 18,5 V — 0,83 A

Lampas strāvas patēriņš: līdz 15,4 W

### Tālvadības pults

Baterijas: 3 Philips Powerlife sārma AAA tipa LR03, 1,5 V baterijas.

### Bezvadu pieslēguma specifikacija

Bezvadu RF režīma frekvenču josla: 2405–2475 MHz  
Bezvadu sakaru protokols: IEEE 802.15.4  
Darba kanāli: kanāli 11, 15, 20 vai 25

### Apkārtējās vides specifikacija

Temperatūra (darba): 0–40 °C  
Temperatūra (uzglabāšanas): -25–60 °C  
Relatīvais mitrums: 5–95 % bez kondensācijas

- o kitā jo galā iķiškite i sieninī kištukinī lizdā.
- Iķiškite maitinimo kištukā stovo viršuje i lempā – iķitinkite, kad pasigirsta spragtelējimas.
- Pastatykite „LivingColors“ lempā ant stovo ir nukreipkite „LivingColors“ i sienā (optimalus atstumas yra 50 cm). Šviestuvo aukštį galite reguliuoti pasukdami stovo viduje esantį žiedą, patraukdami viršutinę stovo dalį iki pageidaujamo aukščio ir grąžindami žiedą atgal, kad užfiksuotumėte padėtį.
- Pastumkite mygtuką nugarėlėje ir atidarykite nuotolinio valdymo pulto baterijų skyrelį. Įstatykite 3 AAA baterijas (+ ir – kaip nurodyta).

### 2. Susikurkite savo aplinką

- Liesdami norimą **spalvą** spalvų rate. Galite braukti pirštu per spalvų ratą ir pakoreguoti spalvą.
- Keisdami **spalvų sotį** (pridedami dabartinei spalvai daugiau baltumo). Paspauskite *soties padidino* mygtuką sodriai spalvai arba *soties sumažino* mygtuką pastelinei spalvai. Ilgiau palaikę *soties sumažino* mygtuką galiausiai pasieksite baltą spalvą.

- **Pritemdydami.** Didinkite arba mažinkite šviesos intensyvumą *pritemdymo mygtukas*.

- Leisdami **spalvoms keistis automatiškai.** Perbraukite pirštu per spalvų ratą (vieną kartą) ir trumpai paspauskite „I“ (įjungti); „LivingColors“ automatiškai persijungs į automatinio spalvų keitimo režimą, lempa pradės automatiškai keisti spalvas.

Galite reguliuoti greitį, kuriuo spalvos kinta. Greitį galima reguliuoti pagal laikrodžio rodyklę, nuo greito (tamsiai mėlyna spalva ant spalvų rato) iki lėto (violetinė). Galite paliesti bet kurią spalvų rato vietą. Šviestuvui veikiant automatinio režimo galite keisti ir spalvų sotį bei ryškumą.

Norėdami vėl įjungti pastovių spalvų režimą, dar kartą perbraukite per spalvų ratą ir paspauskite „0“. Taip pat galite išjungti „LivingColors“ paspaudę „0“ ir vėl įjungti paspaudę „I“.

- Jei jums patinka tam tikras šviesų derinys (pavyzdžiui, šiek tiek pritemdyta raudona), galite **išsaugoti** šią **sceną**, kad ją būtų lengva atkurti: palaiykite nuspaudę vieną iš *scenos mygtukų*, kol iš nuotolinio valdymo pulto pasigirs pyptelėjimas. Tada jūsų scena bus išsaugota ir galėsite ją pasirinkti paspaudę *scenos mygtuką*. Tokiu būdu galite išsaugoti ir tam tikrą automatinį spalvų keitimo režimą.

Galite toliau savo nuožiūra reguliuoti spalvas. Kai tik norėsite sugrįžti prie savo išsaugotos scenos, tiesiog paspauskite tą *scenos mygtuką*, kurį paspaudėte ją išsaugodami. *Scenos mygtukas* trumpam užsidegs, parodydamas, kad scena pasirinkta, o „LivingColors“ pradės veikti pagal jūsų išsaugotus nustatymus. Galite išsaugoti iki **3 scenų** (po vieną kiekvienam *scenos mygtukui*).

„LivingColors“ išjunkite trumpai spustelėję mygtuką „0“ (išjungti). „LivingColors“ atsimins paskutinį pasirinkimą. Norėdami vėl įjungti, paspauskite „I“ (įjungti).

### 3. „LivingColors“ prijunkite prie kitų „Philips LivingAmbiance“ gaminių

Prie „LivingColors“ nuotolinio valdymo pulto galite prijungti įvairius „Philips LivingAmbiance“ gaminius. Taip galėsite reguliuoti visus prijungtus gaminius iškart arba kiekvieną iš jų atskirai – viską reguliuosite vienu nuotolinio valdymo pultu.

1. Prie nuotolinio valdymo pulto galite prijungti ir daugiau „Philips LivingColors“ lempų. Daugelis „Philips LivingColors“ gaminių veiks su šiuo nuotolinio valdymo pultu, tiesiog patikrinkite, ar ant norimo susieti „LivingColors“ gaminio yra

„SmartLink“ ženklas. Visus gaminius, kurie turi „SmartLink“ ženklą, galima prijungti prie jūsų nuotolinio valdymo pulto.

Norėdami pridėti „Philips LivingColors“ lempą nuotolinio valdymo pultui, prineškite ją prie tos lempos ir palaiykite nuspaudę mygtuką „I“.

Lempa 3 kartus mirktelės. Laikykite nuspaustą „I“ mygtuką, kol iš nuotolinio valdymo pulto pasigirs pyptelėjimas; lempa trumpai išsižiebs žalia spalva. Lempa dabar prijungta prie nuotolinio valdymo pulto ir ji išjungs pagal paskutinius nustatymus. „LivingAmbiance“ lempai nepamirškite prijungti ir baltos šviesos – tai galite padaryti taip pat, kaip yra aprašyta 2 dalyje apie „LivingWhites“ gaminius.

Jei norite atjungti „LivingColors“ lempą nuo nuotolinio valdymo pulto, prineškite pultą prie gaminio ir palaiykite nuspaustą mygtuką „0“.

Lempa 3 kartus mirktelės. Laikykite nuspaudę mygtuką „0“, kol iš nuotolinio valdymo pulto pasigirs pyptelėjimas. Tada lempa palengva užges ir išjungs.

2. Prie nuotolinio valdymo pulto galite prijungti ir „Philips LivingWhites“ gaminius (kištukus, energijos taupymo įrenginius ir šviestuvus). Norėdami pridėti „Philips LivingWhites“ gaminį, prineškite nuotolinio valdymo pultą ir nuspaudę laikykite mygtuką „I“.
- Lempa 3 kartus mirktelės. Laikykite nuspaustą „I“ mygtuką, kol iš nuotolinio valdymo pulto pasigirs pyptelėjimas; lempa dukart greitai sumirksės. Ji dabar prijungta prie nuotolinio valdymo pulto ir išjungs pagal paskutinius nustatymus.

Jei norite atjungti „LivingWhites“ gaminį nuo nuotolinio valdymo pulto, prineškite pultą prie gaminio ir palaiykite nuspaudę mygtuką „0“.

Lempa 3 kartus mirktelės. Laikykite nuspaudę „0“ mygtuką, kol iš nuotolinio valdymo pulto pasigirs pyptelėjimas. Lempa palengva užges ir išjungs.

3. Savo nuotolinio valdymo pultą galite prijungti prie kito **nuotolinio valdymo pulto** iš „Philips LivingAmbiance“ asortimento. Visi „SmartLink“ ženklą turintys „LivingColors“ arba „LivingWhites“ nuotolinio valdymo pultai gali būti prijungti prie jūsų nuotolinio valdymo pulto. Sujungus pultus bus galima reguliuoti visas lempas dviem skirtingais nuotolinio valdymo pultais. Pavyzdžiui, galėsite sukurti 6 skirtingas apšvietimo scenas toms pačioms lempoms – 3 su vienu nuotolinio valdymo pultu ir 3 su kitu. Norėdami pridėti papildomą „LivingColors“ arba „LivingWhites“ nuotolinio valdymo pultą, atlikite šiuos veiksmus:
  - a. Atstatykite pradinę norimo pridėti nuotolinio valdymo pulto būseną: atidarykite maitinimo

- elementų skyrelį ir kelias sekundes palaikykite nuspauštą „RESET“ (atstatyti) mygtuką (pvz., su sąvaržėle). Pasirūpinkite, kad viduje būtų maitinimo elementai. Iš nuotolinio valdymo pulto pasigirs garsas, parodantis, kad atstatyta jo pradinė būseną.
- b. Laikykite į pradinę būseną atstatytą nuotolinio valdymo pultą arti dabartinio nuotolinio valdymo pulto. Paspauskite mygtuką „I“ ant abiejų nuotolinio valdymo pultų, kol pultuose pasigirs garsas. Dabar nuotolinio valdymo pultai yra sujungti – tai reiškia, kad galite prie naujojo nuotolinio valdymo pulto prijungti tas pačias lempas bei valdyti visas lempas abiem nuotolinio valdymo pultais.
- c. Jei pridėdamas nuotolinio valdymo pultas yra apvalus, galite jį nukopijuoti: galite pultą greitai prijungti prie tų pačių lempų, prie kurių yra prijungtas originalus nuotolinio valdymo pultas. Kad nukopijuotumėte nuotolinio valdymo pultą, pakartokite „b“ punkte aprašytą procedūrą.

Kai prie „Philips LivingColors“ nuotolinio valdymo pulto prijungiate vieną arba daugiau lempų, galite valdyti visas lempas iškart arba kiekvieną lempą atskirai.

Jei norite valdyti vieną lempą, turite ją **pasirinkti** (prašome įsidėmėti, kad spalvotos ir baltos „LivingColors“ šviesos turi būti pasirenkamos atskirai). Tai galite padaryti naudodami šviesos pasirinkimo mygtukus. Kai nuspaudę laikote vieną iš šviesos pasirinkimo mygtukų, pasirinkta lempa pradeda mirksėti. Jei norite reguliuoti ne šią lempą, atleiskite mygtuką ir paspauskite jį dar kartą – pradės mirksėti kita lempa. Pasirinkus lempą nuotoliniame valdymo pulte užsidega šviesos pasirinkimo indikatorius (lemputė). Tai reiškia, kad galite reguliuoti tik pasirinktą lempą. Nepasirinkus šviesos (šviesos pasirinkimo indikatorius išjungtas), visi jūsų reguliavimai bus taikomi visoms prie nuotolinio valdymo pulto prijungtomis šviesoms (pavyzdžiui, kambaryje galite vienu metu pritemdyti visas šviesas).

Jei jums patinka tam tikri skirtingų šviestuvų šviesų deriniai, galite juos išsaugoti kaip sceną – taip pat, kaip yra aprašyta šio vadovo 2 skyriuje.

#### 4. Dažnai užduodami klausimai

Ką daryti, jeigu...

- o **„LivingColors“ nešviečia**
  - o Patikrinkite laido prijungimą prie lempos. Patikrinkite, ar kištukas tinkamai įkištas į sieninį el. lizdą.
  - o Ištraukite ir iš naujo įkiškite maitinimo laidą. Jei „LivingColors“ pakeičia kelias spalvas ir išsijungia, nuotoliniu valdymo pultu įjunkite ją iš naujo.

- o **„LivingColors“ nereaguoja į nuotolinio valdymo pultą**
  - o Patikrinkite pulto elementus. Elementai turi būti įdėti teisingai (pagal + ir -) ir turi būti įkrauti. Jei nuotolinio valdymo pultas vis dar neveikia, pabandykite pakeisti elementus.
  - o Susiekite nuotolinio valdymo pultą su „LivingColors“ pagal šio vadovo 3.1 skyriuje aprašytą procedūrą.
- o **Panaudojus nuotolinio valdymo pultą mirksi mygtukai**
  - o Tai reiškia, kad maitinimo elementai nuotolinio valdymo pulte yra (beveik) visiškai išsekę ir juos reikia pakeisti.
- o **Negaliu paleisti automatinio spalvų keitimo režimo**
  - o Gali būti, kad nuotolinio valdymo pultas nesuprato jūsų „perbraukimo“ judesio. Pabandykite dar kartą, įsitikindami, kad judėdami aplink visą apskritimą jūsų pirštai išlieka ant spalvų rato.
- o **Norėčiau prijungti „LivingColors“ prie laikmačio. Ar tai įmanoma?**
  - o Taip. „Philips LivingColors“ galite naudoti su laikmačiu (nepriedamas). Įjungus su laikmačiu, „LivingColors“ parodys jūsų paskutinį nustatymą (pastovių spalvų arba automatinio spalvų keitimo režimą). Įsitikinkite, kad jūsų paskutinis nustatymas nebuvo „išjungti“.
- o **Prie „LivingColors“ nuotolinio valdymo pulto negaliu prijungti papildomų lempų**
  - o Prašome įsitikinti, kad ant norimo prijungti gaminio yra „SmartLink“ ženklas. Prie nuotolinio valdymo pulto galima prijungti tik tuos gaminius, ant kurių yra „SmartLink“ ženklas.
  - o Pabandykite pakartoti šio vadovo 3 skyriuje aprašytą procedūrą. Įsitikinkite, kad išgirstate garsus ir pamatote mirksėjimą, kaip aprašyta.
- o **Mano klausimo čia nėra**
  - o Pagalbos kreipkitės į „Philips“ (žr. 5 skyrių „Papildoma pagalba“).

#### 5. Papildoma pagalba

Norėdami gauti informacijos ir iškilus problemoms, apsilankykite „Philips“ tinklapyje adresu [www.philips.com](http://www.philips.com) arba kreipkitės į „Philips Lighting“ ryšių centrą nemokamu telefono numeriu: 00800-PHILIPS arba 00800-74454775

#### Garantija:

„Philips“ dvejų metų garantija galioja, jei gaminys yra naudojamas laikantis instrukcijų ir pagal numatytą paskirtį. Pareiškimai dėl garantijos priimami tik tuo

atveju, jei pateikiamas pirkimą įrodantis dokumentas (sąskaita faktūra ar pardavimo kvitas), nurodantis pirkimo datą, pardavėjo pavardę ir produkto aprašą.

„Philips“ garantija negalioja, jei:

- pardavimo dokumente ar gaminio apraše kažkas buvo pakeista, išbraukta, ištrinta ar neįskaitomai sugadinta.
- gedimai atsirado dėl sugadinimo, klaidingų sujungimų ar netinkamo elgesio.
- pažeidimas yra atsiradęs dėl ekstremalių aplinkybių, nesusijusių su „LivingColors“, pavyzdžiui, žaibo, potvynio, gaisro, netinkamo naudojimo ar aplaidumo.
- „LivingColors“ buvo atidarytas ar išardytas.

### Valymas ir priežiūra:

Ištraukite kištuką iš sieninio elektros lizdo. Kad nesubraižytumėte „LivingColors“ lempos, nuotolinio valdymo pulto ir adapterio, valykite juos tik minkšta, sausa šluoste. Nenaudokite valymo medžiagų.

### Saugumo instrukcijos

- „LivingColors“ skirtas naudoti tik patalpose. Nenaudokite drėgnose vietose, pvz., voniose ar lauke.
- „LivingColors“ nėra vaikams skirtas žaislas.
- Nedėkite ant karštų paviršių
- Saugumo sumetimais ir pagal garantijos sąlygas „LivingColors“ ir kištuko negalima ardyti.
- Naudokite tik pridėdamą adapterį, naudodami kitą adapterį galite sugadinti „LivingColors“.

### Aplinka:

Jeigu išmetate prietaisą praėjus nustatytam naudojimo laikui, pašalinkite jį laikydamiesi vietinės valdžios institucijų nurodymų. Jeigu išmetate nuotolinio valdymo pultą, iš jo išimkite elementus. Draudžiama elementus išmesti kartu su įprastomis buitinėmis atliekomis. Elementai turi būti pristatyti į specialų surinkimo punktą ar „Philips“ atstovą. Abiem atvejais elementai bus utilizuoti aplinkai nekenkiančiu būdu.

### Techniniai kištuko duomenys Kintamosios srovės adapteris

**Modelis:** EADP-10EB C (ES tipas)  
EADP-10EB D (Jungtinė Karalystė + Singapūras)  
EADP-10EB E (Australija)

**Įvestis:** 220 - 240 V ~ 0,3A 50 Hz  
**Išvestis:** 18,5 V — 0,83 A

Šviestuvo energijos sąnaudos: iki 15,4 W

### Nuotolinis valdymas:

Baterijos: 3 x „Philips Power Life Alkaline“ AAA LR03, 1,5 V.

### Belaidė specifikacija:

Belaidžio radijo dažnių režimo dažnio diapazonas: 2405~2475 MHz  
Belaidžio ryšio protokolas: IEEE 802.15.4  
Darbiniai kanalai: kanalai 11, 15, 20 arba 25

### Aplinkos specifikacija:

Temperatūra (darbinė): 0...40 °C  
Temperatūra (saugojimo): -25...60 °C  
Santykinė drėgmė: 5...95 % be kondensato

## ET LivingColors: kasutusjuhend

Tānāme Teid Philipsi LivingColorsi pōrandalambi ostmise eest!

LivingColors on spetsiaalselt disainitud kodus vārvide ja valguse abil isikupārase ōhkkonna loomiseks. Lugege seda juhendit LivingColorsi lambi esmakordsel kasutamisel vāga hoolikalt ja hoidke juhend alles. Meie juhiseid jārgides saate Philipsi LivingColorsi lambi funktsionaalsusest tāit nāudingut tunda.

Registreerige oma toode veebiaadressil [www.philips.com/welcome](http://www.philips.com/welcome), et olla kursis uute Philipsi LivingAmbiance'i toodetega

Kāesolevast juhendist leiate jārgmist teavet:

1. alustamine,
2. LivingColorsi abil isikupārase ōhkkonna loomine,
3. LivingColorsi ūhendamine teiste Philipsi LivingAmbiance'i toodetega,
4. vastused korduma kippuvatele kūsimustele,
5. lisaabi saamine.

### 1. Alustamine:

- Sisestage lambi jalg alusesse ja keerake jalga pāripāeva nii kaua, kui enam keerata ei saa.
- Sisestage ūhenduspistik lambi aluse all olevasse avasse ja pistke selle teine ots seinakontakti.
- Ūhendage jala ūlaosas asuv ūhenduspistik lambiga ning veenduge , et kuulete klōpsatust.
- Asetage lamp alusele ja suunake LivingColors seina poole (optimaalne kaugus on 50 cm). Saate valgesti kōrgust kohandada, kui keerate jala keskel asetsevat vōru, tōmbate jala ūlaosa sobiva kōrguseni ja keerate seejārel vōru tagasi fikseeritud asendisse.
- Avage kaugjuhtimispludi patareikamber tagakūljel asuva nupu nihutamisega. Sisestage 3 AAA-patareid (+ ja – poolused, nagu nāidatud).

### 2. Looge isikupārane ōhkkond:

- Soovitud **vārv**i puudutamine vārvusringil.



Värvuse sobivamaks muutmiseks liigutage sõrme värvusringil.

- **Värvi küllastatuse muutmine** (valge tooni lisamine värvile). Vajutage *küllastatuse lisamise* nuppu, kui soovite sügavat tooni, või *küllastatuse vähendamise* nuppu, kui soovite pastelsemat tooni. Kui hoiate *küllastatuse vähendamise* nuppu pikalt all, saavutate lõpuks vahet värvuse.
- **Hämardamine.** Suurendage või vähendage valguse intensiivsust *hämardusnuppude* abil.
- **Värvidel automaatselt muutuda laskmine.** Libistage sõrme värvusringil (üks täisring) ja vajutage lühidalt nuppu „I” („sees”). Seejärel lülitub LivingColors automaatselt värvimuutumise režiimile, mis tähendab, et lamp hakkab automaatselt värvi muutma.

Te saate reguleerida värvide muutumise kiirust. Kiirust saab muuta päripäeva, kiirest (värvusringil tumesinine) aeglaselt (lilla). Võite värvusringil ükskõik millist osa puudutada. Automaatselt värvimuutuse režiimis saate reguleerida ka toonide küllastatust ja heledust.

Taas püsivale värvirežiimile lülitumiseks libistage veelkord sõrme värvusringil ja vajutage „0”. Võite ka LivingColorsi välja (nupp „0”) ja jälle sisse (nupp „I”) lülitada.

- Kui soovite konkreetset valguseadistust (näiteks kergelt hämardatud punast), võite **salvestada** selle **stseeni** hõlpsaks taasaktiveerimiseks: vajutage ja hoidke all ühte *stseeninuppu*, kuni kuulete kaugjuhtimispuldil piiksu. Teie stseen on nüüd salvestatud selle *stseeninupu* alla, mida vajutate. Sedasi võite salvestada ka automaatselt värvimuutuse kindlat kiirust.

Värve võib vastavalt soovile edasi reguleerida. Kui soovite salvestatud stseeni juurde tagasi pöörduda, vajutage lihtsalt *stseeninuppu*, mille alla antud stseen salvestasite. Vastav*stseeninupp* süttib hetkeks, andes märku, et stseen on valitud, ja LivingColors lülitub teie salvestatud seadistustele. Salvestada saab kuni **3 stseeni** (iga *stseeninupu* kohta üks). Lülitage LivingColors välja, vajutades lühidalt nuppu „0” (väljas). LivingColors jätab järgmiseks kasutuskorraks teie viimased seadistused meelde. Selle uuesti sisse lülitamiseks vajutage nuppu „I” (sees).

### 3. LivingColorsi ühendamine teiste Philipsi LivingAmbiance'i toodetega,

Te saate erinevaid Philipsi LivingAmbiance'i tooteid ühendada oma LivingColorsi kaugjuhtimispuldiga.

Nii saate sama kaugjuhtimispuldiga reguleerida kõiki ühendatud tooteid koos või eraldi.

1. Võite ühendada teisi **Philipsi LivingColorsi lampe** oma kaugjuhtimispuldiga. Enamik Philipsi LivingColorsi lampidest töötab selle puldiga, lihtsalt kontrollilge, kas LivingColorsil, mida soovite ühendada, on SmartLinki logo. Kõik SmartLinki logoga tooted on teie kaugjuhtimispuldiga ühendatavad.

Philipsi LivingColorsi lambi lisamiseks kaugjuhtimispuldile tooge pult lambi juurde ning vajutage ja hoidke all nuppu „I”. Lamp vilgub 3 korda. Hoidke nuppu „I” all, kuni kuulete puldist piiksumist ja näete rohelist tuld vilkumas. Nüüd on see kaugjuhtimispuldiga ühendatud ja lülitub tagasi oma viimasele „sees” seadistusele. LivingAmbiance'i lambi puhul ühendage kindlasti ka valge valgus. Saate seda teha samal viisil nagu 2. punktis kirjeldatud LivingWhitesi toodete korral. Kui soovite LivingColorsi lambi ja puldi vahelise ühenduse katkestada, tooge pult lambile lähedale ning vajutage ja hoidke all nuppu „0”. Lamp vilgub 3 korda. Hoidke nuppu „0” all, kuni kuulete puldist piiksumist. Lamp kustub nüüd aeglaselt.

2. Võite ühendada **Philipsi LivingWhitesi tooteid** (pistikuid, energiasäästjaid ja valgusteid) ka oma kaugjuhtimispuldiga. Philipsi LivingWhitesi toote lisamiseks tooge pult sellele lähedale ning vajutage ja hoidke all nuppu „I”. Lamp vilgub 3 korda. Hoidke nuppu „I” all, kuni kuulete puldist piiksumist ja lamp vilgub kiiresti kaks korda. See on nüüd ühendatud kaugjuhtimispuldiga ja lülitub viimasele „sees” seadistusele.

Kui soovite LivingWhitesi lambi ja puldi vahelise ühenduse katkestada, tooge pult lambile lähedale ning vajutage ja hoidke all nuppu „0”. Lamp vilgub 3 korda. Hoidke nuppu „0” all, kuni kuulete puldist piiksumist. Lamp kustub nüüd aeglaselt.

3. Samuti võite oma kaugjuhtimispuldi ühendada teise **kaugjuhtimispuldiga**, mis on saadaval **Philipsi LivingAmbiance'i** tootevalikus. Kõiki SmartLinki logoga LivingColorsi või LivingWhitesi puldid on teie kaugjuhtimispuldiga ühendatavad. Teise kaugjuhtimispuldiga ühendamine võimaldab teil juhtida samu lampe kahe erineva puldiga. Võite näiteks samal lambil luua 6 erinevat valgusstseeni – 3 ühel ja 3 teisel puldil. LivingColorsi või LivingWhitesi kaugjuhtimispuldi lisamiseks tehke järgmised toimingud.

- a. Lähestage kaugjuhtimispult, mille soovite lisada: avage patareikamber ja hoidke nuppu RESET (LÄHTESTA) mõni sekund all (nt kirjaklambri abil). Veenduge, et patareid on sisestatud. Pult

- edastab helisignaali, mis näitab, et seade on lähtestatud.
- b. Hoidke lähtestatud pulti oma olemasoleva puldi läheduses. Vajutage mõlemal puldil nuppu „I”, kuni kuulete helisignaali. Puldid on nüüd ühendatud, mis tähendab, et saate nüüd samad lambid ühendada uue kaugjuhtimispuldiga ja juhtida kõiki lampe mõlema puldiga.
  - c. Kui lisatav pult on ümmargune, saate seda ka nüüd kopeerida: võite selle kohe ühendada samade lampidega, millega teie esialgne pult ühendatud on. Puldi kopeerimiseks korrake punktis b kirjeldatud protseduuri.

Kui olete oma Philipsi LivingColors kaugjuhtimispuldiga ühendanud ühe lambi või rohkem lampe, saate kõiki neid lampe koos või eraldi juhtida. Üksiku lambi juhtimiseks peate selle **valima** (pidage meeles, et LivingColors värvilise ja valge valguse korral peab värvilise ja valge valguse eraldi valima). Saate seda teha, kasutades ühte *valguse valiku nuppu*dest. Kui vajutate ja hoiate all ühte *valguse valiku nuppu*, hakkab valitud lamp vilkuma. Kui see ei ole lamp, mida soovite reguleerida, vabastage nupp ja vajutage seda uuesti. Siis hakkab järgmine lamp vilkuma. Kui lamp on valitud, süttib*valguse valiku indikaator* kaugjuhtimispuldil (lambipirn). See tähendab, et saate nüüd reguleerida vaid valitud lampi. Kui ühtegi valgust pole valitud (*valguse valiku indikaator* on välja lülitatud), mõjutavad teie tehtud toimingud kõiki kaugjuhtimispuldiga ühendatud valgusteid (nt saate hämardada kõiki ruumis olevaid valgusteid). Kui soovite konkreetset kombinatsiooni erinevate valgustite valgusseadistustest, saate selle samal viisil nagu on toodud selle kasutusjuhendi 2. jaotises ka stseenina salvestada.

#### 4. Korduma kippuvad küsimused

Mida teha, kui...

- o **LivingColors ei anna valgust**
  - o Kontrollige, kas lambi juhe on ühendatud. Kontrollige, kas pistik on korralikult seinakontaktis.
  - o Eemaldage voolujuhe ja sisestage uuesti. Kui LivingColors vahetab seepeale värvi ja lülitub välja, lülitage see kaugjuhtimispuldi abil uuesti sisse.
- o **LivingColors ei reageeri kaugjuhtimispuldile**
  - o Kontrollige kaugjuhtimispuldi patareisid. Patareisid peavad olema õigesti paigutatud (+ ja -) ning laetud. Kui kaugjuhtimispult endiselt ei tööta, vahetage patareisid välja.
  - o Ühendage pult LivingColorsiga, järgideskäsitleva kasutusjuhendi jaotises 3.1 toodud protseduuri.

- o **Pärast kaugjuhtimispuldi kasutamist hakkavad nupud vilkuma**
  - o See tähendab, et kaugjuhtimispuldi patareisid on (peaaegu) tühjad ja tuleb välja vahetada.
- o **Mul ei õnnestu käivitada automaatset värvimuutusrežiimi**
  - o Põhjuseks võib olla see, et kaugjuhtimispult ei saanud teie sõrmelibistusest aru. Proovige uuesti, veendudes, et sõrm on kogu täisringi tegemise vältel värvusringi peal
- o **Tahaksin ühendada LivingColors taimeriga. Kas see on võimalik?**
  - o Jah, Philipsi LivingColorsit on võimalik kasutada taimeriga (ei kuulu komplekti). Kui seade lülitatakse sisse taimeriga, näitab LivingColors teie viimast seadistust (püsiv värvirežiim või automaatne värvimuutumise režiim). Palun veenduge, et viimane seadistus polnud „väljas”.
- o **Ma ei saa lisalampe LivingColors kaugjuhtimispuldiga ühendada**
  - o Palun veenduge, et ühendataval tootel on SmartLinki logo. Ainult SmartLinki logoga tooteid saab selle kaugjuhtimispuldiga ühendada.
  - o Proovige selle kasutusjuhendi 3. jaotises toodud protseduure korrata. Veenduge, et kuulete helisid ja näete vilkumist vastavalt eespool kirjeldatule.
- o **Minu küsimust pole siin kirjas**
  - o Abi saamiseks võtke ühendust Philipsiga (vt jaotist 5, „Lisaabi”).

#### 5. Lisaabi

Info saamiseks ja probleemide korral külastage palun Philipsi veebisaiti aadressil [www.philips.com](http://www.philips.com) või helistage Philipsi Lightingi kõnekeskuse tasuta numbrile 00800-PHILIPSL või 00800-74454775

#### Garantii:

Philipsi kaheaastane garantii kehtib siis, kui toodet kasutatakse vastavalt kasutusjuhendile ning ettenähtud otstarbel. Nõudeid võetakse vastu üksnes ostuarve või -tšeki originaali alusel, millel on ostukuupäev, edasimüüja nimi ning ostetud toote andmed.

Philipsi garantii kaotab kehtivuse, kui:

- ostudokumendil on midagi muudetud, maha tõmmatud, kustutatud või muudetud kas ostudokumendil või tootekirjeldusel loetamatuks,
- kui rike on põhjustatud kahjustuse, vale ühenduse või väärkasutuse tagajärjel,
- defekt on tekkinud ekstreemolukordade tõttu, milleks LivingColors pole valmistatud, nt välgulöökk, üleujutus, tulekahju, seadme väär või

- hoolimatu kasutamine.
- LivingColors on avatud või koost lahti võetud.

### **Puhastamine ja hooldamine:**

Võtke pistik seinakontaktist välja. Kriimustamise ärahoidmiseks peate LivingColors-lampe, kaugjuhtimispuhli ja pistikut puhastama ainult pehme kuiva lapiga. Ärge kasutage puhastusvahendeid.

### **Ohutusjuhised:**

- Hoidke pistikut ja LivingColorsit eemal vedelikest ja niiskusest.
- LivingColors on ainult siseruumides kasutamiseks. Ärge kasutage seda märjas kohas, nt vannitoas või väljas.
- LivingColors ei ole lastele mängimiseks mõeldud mänguasi.
- Ärge pange seda kuumadele pindadele.
- Ohutuse ja garantiitingimuste säilimise huvides ei tohi LivingColorsit ja pistikut lahti võtta.
- Kasutage ainult komplektisolevat adapterit. Teist tüüpi adapteri kasutamine võib LivingColorsit kahjustada.

### **Keskkonnakaitse:**

Seadme ettenähtud korras kasutusest kõrvaldamisel järgige kohalikke seadusi. Enne seadme kasutusest kõrvaldamist eemaldage patareid kaugjuhtimispuhlist. Ärge visake patareisid tavalise olmeprügi hulka. Patareid tuleb käidelda ametlikus patareide kogumispunktis või Philipsi müügiesindaja juures, mõlemad viskavad patareid minema keskkonnasõbralikul viisil.

## **RU LivingColors Инструкция по эксплуатации**

Благодарим за приобретение напольного светильника Philips LivingColors!

Светильник LivingColors специально разработан для создания в доме особой цветовой и световой атмосферы. Внимательно прочтите эту инструкцию и сохраните ее для дальнейшего использования. Следуя нашим рекомендациям, вы сможете максимально эффективно использовать возможности светильника LivingColors.

Зарегистрируйте изделие на веб-сайте [www.philips.com/welcome](http://www.philips.com/welcome) и получайте уведомления о новинках серии LivingAmbiance.

Данное руководство поможет при выполнении следующих действий...

1. Подготовка к работе
2. Создание в доме особой атмосферы с помощью светильника LivingColors
3. Подключение светильника LivingColors к другим устройствам Philips LivingAmbiance

### **Пистiku spetsifikatsioon:**

#### **Vahelduvvooluadapter**

**Mudel:** EADP-10EB C (EÜ-tüüpi)  
EADP-10EB D (UK-tüüp + Singapur)  
EADP-10EB E (Austraalia tüüp)

**Sisend:** 220–240 V ~, 0,3 A 50 Hz

**Väljund:** 18,5 V  $\overline{\text{---}}$  0,83 A

Valgusti energiatarve: kuni 15,4 W

### **Kaugjuhtimispuhli**

Patareid: 3 tk, Philipsi Powerlife, AAA LR03, 1,5V, leelispatareid.

### **Traadita võrgu spetsifikatsioon:**

Traadita režiimi sagedusala: 2405–2475 MHz

Traadita võrgu sideprotokoll: IEEE 802,15.4

Töökanalid: kanalid 11, 15, 20 või 25

### **Keskkonnatingimused:**

Töötemperatuur: 0–40 °C

Hoiustamistemperatuur: -25–60 °C

Suhteline niiskus: 5–95% (ilma kondensaadita)

4. Получение ответов на часто задаваемые вопросы
5. Получение дополнительной поддержки

### **1. Начало работы**

- Вставьте стойку в основание и поверните ее по часовой стрелке до упора.
- Вставьте штекер в отверстие в нижней части основания лампы, вставьте вилку в розетку электросети.
- Вставьте штекер в верхней части стойки в лампу до щелчка.
- Установите лампу на стойку и направьте светильник LivingColors в сторону стены (оптимальное расстояние составляет 50 см). Чтобы отрегулировать высоту светильника, поверните кольцо в средней части стойки, выдвиньте верхнюю часть до нужной высоты, затем поверните кольцо в обратном направлении, чтобы зафиксировать положение.
- Откройте отсек для батареек в пульте

дистанционного управления (ДУ), сдвинув кнопку на задней панели. Вставьте 3 батарейки типа AAA (соблюдайте полярность: "+" и "-").

## 2. Создание в доме особой атмосферы

- Коснитесь нужного **цвета** на цветовом кольце. Чтобы настроить цвет, проведите пальцем по кольцу.
- Изменение **насыщенности цвета** (добавление белого к текущему цвету). Нажмите кнопку *увеличения насыщенности*, чтобы получить более глубокий цвет, или — кнопку *уменьшения насыщенности*, чтобы изменить цвет на более мягкий. Если продолжать нажимать кнопку *уменьшения насыщенности*, цвет освещения изменится на белый.
- **Снижение яркости.** Повысить или снизить интенсивность освещения можно при помощи *кнопки управления яркостью*.
- Включение **автоматической смены цветов.** Проведите пальцем по цветовому кольцу (один полный круг) и нажмите "I" ("Вкл."); светильник LivingColors перейдет в режим автоматической смены цветов: светильник начнет изменять цвет автоматически.

Также доступна настройка скорости изменения цветов. Скорость можно настроить движением в направлении по часовой стрелке: от быстрой (темно-синий свет колеса) до медленной (пурпурный). Можно коснуться любой точки цветового колеса. В режиме автоматической смены цветов также можно настроить насыщенность и яркость.

Чтобы вновь включить режим постоянного цвета, еще раз проведите по цветовому кольцу и нажмите кнопку "0". Либо можно отключить ("0") и повторно включить ("I") светильник LivingColors.

- Если вам понравились те или иные настройки освещения (например, приглушенный красный цвет), можно **сохранить** текущую **композицию подсветки**, а затем восстановить ее. Для этого нажмите и удерживайте одну из *кнопок композиций подсветки* до тех пор, пока пульт ДУ не издает звуковой сигнал. После этого сохраненные настройки можно будет включить, нажав соответствующую *кнопку композиций подсветки*. Таким же образом можно сохранить скорость автоматической смены цветов.

После этого можно продолжить настройку светильника. Каждый раз, когда необходимо будет включить сохраненную комбинацию, просто нажмите *кнопку композиции подсветки*, которая была нажата при сохранении. Эта кнопка ненадолго загорится, чтобы указать выбранную композицию, а светильник начнет работать в соответствии с сохраненными настройками.

Можно сохранить до **3 композиций подсветки** (по одной для каждой кнопки *композиций подсветки*).

Чтобы отключить светильник LivingColors, быстро нажмите кнопку "0". Светильник запомнит настройки и затем восстановит их. Для включения светильника нажмите кнопку "I".

## 3. Подключение светильника LivingColors к другим устройствам Philips LivingAmbiance

К пульту ДУ LivingColors можно подключить другую аппаратуру линейки Philips LivingAmbiance. В этом случае вы сможете настраивать все подключенные приборы одновременно или каждый из них по очереди при помощи одного и того же пульта ДУ.

1. К пульту ДУ можно подключить другие **светильники Philips LivingColors**. Большая часть моделей Philips LivingColors поддерживает работу с этим пультом ДУ: проверьте, есть ли на светильнике логотип SmartLink. С данным пультом совместимы все приборы с логотипом SmartLink.

Чтобы подключить светильник Philips LivingColors к пульту ДУ, поднесите пульт к светильнику, а затем нажмите и удерживайте кнопку "I". Лампа мигнет 3 раза. Продолжайте удерживать кнопку "I" до тех пор, пока пульт не издает звуковой сигнал; светильник мигнет зеленым светом. После этого он будет подключен к пульту; светильник будет включен и перейдет в последний установленный режим. При использовании лампы LivingAmbiance обязательно подключите белую лампу. Это делается таким же образом, как и при использовании других приборов LivingWhites (см. пункт 2).

Если вам потребуется отключить светильник LivingColors от пульта дистанционного управления, поднесите пульт к светильнику, а затем нажмите и удерживайте кнопку "0". Лампа мигнет 3 раза. Продолжайте удерживать кнопку "0" до тех пор, пока пульт не издает звуковой сигнал. После этого лампа медленно погаснет.

2. К пульту ДУ можно подключить **устройства Philips LivingWhites** (штекеры, устройства экономии энергии и осветительные приборы). Чтобы добавить прибор Philips LivingWhites, поднесите к нему пульт ДУ, а затем нажмите на нем кнопку "I". Лампа мигнет 3 раза. Продолжайте удерживать кнопку "I" до тех пор, пока пульт не издаст звуковой сигнал; лампа быстро мигнет два раза. После этого он будет подключен к пульту ДУ; светильник будет включен и перейдет в последний настроенный режим.

Если вам потребуется отключить прибор LivingWhites от пульта ДУ, поднесите пульт к прибору, а затем нажмите и удерживайте кнопку "0". Лампа мигнет 3 раза. Продолжайте удерживать кнопку "0" до тех пор, пока пульт не издаст звуковой сигнал. После этого лампа медленно погаснет.

3. Пульт ДУ можно также подключить к другому **пульту ДУ** из серии **Philips LivingAmbiance**. К данному пульту ДУ можно подключить любые другие пульты LivingColors или LivingWhites с логотипом SmartLink. После этого вы сможете управлять одной и той же лампой при помощи двух разных пультов. Также можно будет создать 6 разных композиций подсветки для одного и того же светильника — 3 на одном и 3 на другом пульте. Чтобы добавить еще один пульт LivingColors или LivingWhites, выполните следующие действия.

- a. Сбросьте настройки пульта ДУ, который необходимо добавить. Для этого откройте отсек для батареек, нажмите и удерживайте маленькую кнопку в течение нескольких секунд (например, с помощью скрепки). Убедитесь, то батарейки установлены. Когда батарейки будут сброшены, пульт ДУ издаст звуковой сигнал.
- b. Поднесите пульт ДУ со сброшенными настройками к используемому пульту. На обоих пультах нажмите и удерживайте кнопку "I", пока пульты не издадут звуковой сигнал. После этого пульты будут подключены друг к другу — это значит, что с помощью любого из них можно управлять одними и теми же светильниками.
- c. Если вы добавляете универсальный пульт ДУ, на него можно скопировать настройки исходного пульта; в результате он будет сразу подключен к тем же лампам. Чтобы скопировать пульт ДУ, выполните действия, описанные в пункте b.

Управлять всеми лампами, подключенными

к пульту ДУ Philips LivingColors, можно как одновременно, так и по отдельности. Для того чтобы пульт управлял одним светильником, его необходимо **выбрать** (обратите внимание, что для ламп белого и цветного освещения LivingColors каждый светильник необходимо подключать по отдельности). Это делается при помощи кнопки *выбора светильника*. При нажатии на кнопку *выбора светильника* одна из ламп начинает мигать. Если это не та лампа, которую требуется отрегулировать, отпустите кнопку и нажмите ее еще раз — при этом мигать начнет другая лампа. Если лампа выбрана, на пульте ДУ загорится *индикатор выбора светильника* (лампочка). Это означает, что можно регулировать один выбранный светильник. Если лампа не выбрана (*индикатор выбора светильника* не светится), все настройки будут применены ко всем лампам, подключенным к пульту ДУ (например, можно одновременно приглушить все светильники в комнате). Если вам понравилось то или иное сочетание настроек разных осветительных приборов, их можно сохранить (см. раздел 2 данного руководства).

#### 4. Часто задаваемые вопросы и ответы

Что делать, если...

- **Светильник LivingColors не горит.**
  - Проверьте подключение кабеля к лампе. Проверьте, правильно ли вставлена вилка в розетку электросети.
  - Отключите и снова подключите кабель питания. Если светильник LivingColors сменит несколько цветов и отключится, включите его снова с помощью пульта ДУ.
- **LivingColors не реагирует на команды пульта ДУ.**
  - Проверьте батарейки пульта ДУ. Они должны быть правильно размещены (значки "+" и "-") и заряжены. Если пульт ДУ по-прежнему не работает, попробуйте заменить батарейки.
  - Подключите пульт ДУ к светильнику LivingColors, выполнив порядок действий, описанный в разделе 3.1 данного руководства.
- **Кнопки мигают после использования пульта ДУ.**
  - Это значит, что батареи в пульте ДУ почти разряжены, и их необходимо заменить.
- **Не удается запустить режим автоматической смены цветов.**
  - Возможно, движение пальцем по колесу

пульта ДУ не было распознано. Повторите попытку, убедившись, что во время движения по кругу ваш палец находится на цветном колесе

○ **Я хочу подключить светильник LivingColors к таймеру. Это возможно?**

○ Да. Вы можете использовать светильник с цветным и белым светом Philips LivingColors с таймером (не входит в комплект поставки). При включении по таймеру светильник LivingColors будет использовать последнюю настройку (постоянный цвет или автоматическую смену цветов). Убедитесь, что последней используемой настройкой не являлась настройка "Выкл."

○ **К пульту ДУ не удается подключить дополнительные светильники LivingColors.**

○ Убедитесь, что на подключаемом приборе имеется логотип SmartLink. К данному пульту ДУ можно подключать только приборы с этим логотипом.  
○ Попробуйте повторно выполнить действия, описанные в разделе 3 данного руководства. Обязательно дождитесь описанных в нем звуковых сигналов и миганий освещения.

○ **Мой вопрос отсутствует в списке.**

○ Обратитесь за помощью в компанию Philips (см. раздел 5 "Дополнительная поддержка").

## 5. Дополнительная поддержка

Для получения дополнительной информации или в случае возникновения проблем посетите веб-сайт компании Philips по адресу [www.philips.com](http://www.philips.com) или обратитесь в контактный центр Philips Lighting по номеру: 00800-PHILIPSL или 00800-74454775 (звонок бесплатный).

### Гарантия

Двухлетняя гарантия Philips является действительной, если продукт эксплуатировался по назначению и в соответствии с инструкциями. Претензии покупателей принимаются только при наличии документов, подтверждающих покупку (накладная, платежная квитанция или чек) с указанием даты покупки, имени продавца и описанием продукта.

Гарантия Philips является недействительной в следующих случаях:

- на квитанции об оплате имеются исправления, зачеркивания, либо квитанция не читается;

- неисправности вызваны повреждением, неправильным подключением или использованием не по назначению;
- неисправности возникли в результате непредвиденных обстоятельств, не зависящих от работы прибора LivingColors (удар молнии, наводнение, пожар, неправильное или неосторожное использование);
- прибор LivingColors был вскрыт или разобран.

### Чистка и уход

Извлеките вилку из розетки электросети.

Во избежание царапин очищайте светильник LivingColors, пульт ДУ и адаптер только мягкой сухой тканью.

Не используйте моющие средства.

### Инструкции по безопасности

- Держите вилку и светильник LivingColors в сухом месте.
- Светильник LivingColors предназначен для использования в помещениях и не должен использоваться при высокой влажности, например, в ваннах или на открытом воздухе.
- Светильник LivingColors не является детской игрушкой.
- Не устанавливайте светильник на горячих поверхностях.
- В целях обеспечения безопасности и соблюдения условий гарантии, запрещается вскрывать светильник LivingColors или вилку.
- Используйте только прилагаемый адаптер: использование другого адаптера может привести к повреждению светильника LivingColors.

### Защита окружающей среды

Утилизируйте прибор в соответствии с местными нормами. Перед утилизацией пульта ДУ извлеките батарейки. Не утилизируйте батарейки вместе с обычным бытовым мусором. Батарейки необходимо утилизировать в соответствии с нормами местного законодательства.

### Характеристики штепсельной вилки:

#### Адаптер переменного тока

**Модель:** EADP-10EB C (для ЕС)

EADP-10EB D (для Великобритании и

Сингапура)

EADP-10EB E (для Австралии)

**Вход:** 220—240 В ~ 0,3 А 50 Гц

**Выход:** 18,5 В — 0,83 А

Энергопотребление светильника: до 15,4 Вт

### Пульт ДУ

Батарейки: Щелочные батарейки Philips Powerlife AAA LR03, 1,5 В, 3 шт.

## Характеристика безпроводного підключення:

Радіочастотний діапазон безпроводного підключення: 2405–2475 мГц  
Протокол безпроводної зв'язи: IEEE 802,15.4)  
Робочі канали: канали 11, 15, 20 или 25

## Умовля експлуатації:

Температура (рабочая): 0...40 °С  
Температура (при храненні): -25...60°С  
Относительная воложність: 5...95% без конденсації парів

### UK Інструкція з використання світильника LivingColors

Дякуємо за придбання торшера Philips LivingColors!

Світильник LivingColors спеціально розроблено для створення неповторної атмосфери вдома за допомогою кольору та світла. Перед першим використанням світильника LivingColors уважно прочитайте цю інструкцію і збережіть її для майбутньої довідки. Дотримуючись наших рекомендацій, Ви зможете повні насолоджуватися усіма функціями Philips LivingColors.

Зареєструйте свій вибір на веб-сайті [www.philips.com/welcome](http://www.philips.com/welcome) та отримуйте найсвіжішу інформацію про нові вироби Philips LivingAmbiance

Цей посібник користувача допоможе Вам:

1. Почати користуватися світильником
2. Створити потрібну атмосферу за допомогою світильника LivingColors
3. Під'єднувати світильник LivingColors до інших виробів Philips LivingAmbiance
4. Отримати відповіді на запитання, що часто задаються
5. Отримати додаткову підтримку

#### 1. Початок роботи:

- Вставте стійку у підставку, після чого повертайте її за годинниковою стрілкою до фіксації.
- Вставте роз'єм шнура з'єднання в отвір знизу підставки світильника, а його інший кінець підключіть до розетки.
- Вставте роз'єм шнура з'єднання на верхній частині підставки у світильник до фіксації.
- Поставте світильник LivingColors на підставку і спрямуйте його на стіну (оптимальна відстань становить 50 см). Можна налаштувати висоту світильника, для цього слід повернути кільце посередині підставки, підняти верхню частину підставки на потрібну висоту та зафіксувати кільце у потрібному положенні.
- Відкрийте батарейний відсік пульта дистанційного керування, посунувши кнопку на задній панелі. Вставте 3 батареї типу AAA (враховуючи значення полярності "+" та "-", як зображено на малюнку).

#### 2. Створіть неповторну атмосферу:

- Торкайтеся потрібного **кольору** на колірному

коліщатку. Щоб вибрати один із відтінків, пересувайте палець по коліщатку.

- Змінійте **насичення кольорів** (додаючи більше білого до наявного кольору). Натискайте кнопку *збільшення насичення* для отримання насиченого кольору або кнопку *зменшення насичення* для отримання пастельного кольору. Якщо натиснути та утримувати кнопку *зменшення насичення*, відразу засвітиться біле світло.
- **Регулюйте яскравість світла**. Збільшуйте або зменшуйте яскравість світла за допомогою *кнопки яскравості*.
- Налаштовуйте **автоматичну зміну кольорів**. Пересуваючи палець по колірному коліщатку (одне повне коло), коротко натисніть "1" ("увімк."). Світильник LivingColors перейде в режим автоматичної зміни кольору: розпочнеться автоматична зміна кольорів лампи.

Можна налаштувати швидкість зміни кольорів. Значення швидкості можна налаштувати за годинниковою стрілкою – від високого (синій колір на колірному коліщатку) до низького (пурпуровий). Можна торкнутися будь-якої частини коліщатка. У режимі автоматичної зміни кольору можна також налаштувати насиченість і яскравість кольорів. Щоб повернутися у режим статичного кольору, знову пересувайте палець по коліщатку і натисніть "0". Також можна ще раз вимкнути "0" і увімкнути "1" світильник LivingColors.

- Якщо Вам подобається певне налаштування світла (наприклад, ледь тьмяне червоне), можна **зберегти цей ефект освітлення** для його швидкого відтворення. Для цього натисніть та утримуйте одну із *кнопок ефекту освітлення*, поки пульт дистанційного керування не подасть звукового сигналу. Тепер ефект освітлення присвоєно натисненій *кнопці ефекту освітлення*. Так само можна зберегти певну швидкість для режиму автоматичної зміни кольору.

Можна продовжувати налаштовувати світло на свій смак. Якщо потрібно повернутися до збереженого ефекту освітлення, просто натисніть кнопку ефекту освітлення, який присвоєно цей ефект. Кнопка ефекту освітлення засвітиться на короткий час, повідомляючи про вибір ефекту освітлення, а світильник LivingColors почне світитися у режимі збережених налаштувань. Можна зберегти до **3 ефектів освітлення** (по одному на кожну кнопку ефекту освітлення).

Вимкніть світильник LivingColors, коротко натиснувши кнопку "0" ("вимк."). У пам'яті світильника LivingColors буде збережено останнє налаштування для наступного використання. Щоб знову увімкнути світильник, натисніть кнопку "1" ("увімк.).

### 3. З'єднання світильника LivingColors з іншими виробами Philips LivingAmbiance

Пульт дистанційного керування світильника LivingColors можна з'єднати з різними виробами лінійки Philips LivingAmbiance. Таким чином, за допомогою того самого пульта усі з'єднані вироби можна буде налаштувати разом або окремо.

1. Пульт дистанційного керування можна з'єднати з іншими **світильниками Philips LivingColors**. Більшість світильників Philips LivingColors сумісні з цим пультом дистанційного керування: просто перевірте наявність позначки SmartLink на світильнику LivingColors, який потрібно з'єднати. Усі виробу з позначкою SmartLink можна з'єднати з пультом дистанційного керування.

Щоб з'єднати світильник Philips LivingColors із пультом дистанційного керування, піднесіть пульт до світильника, після чого натисніть і утримуйте кнопку "1". Лампа світильника блимне 3 рази. Утримуйте кнопку "1" натисненою, поки пульт не подасть звукового сигналу; світильник коротко засвітиться зеленим світлом. Тепер світильник з'єднано з пультом дистанційного керування і він працюватиме в режимі останніх налаштувань, які використовувалися під час його роботи. Для світильника LivingAmbiance потрібно також з'єднати біле світло. Процедура з'єднання така сама, як і для виробів LivingWhites, що в пункті 2.

Щоб від'єднати світильник LivingColors від пульта дистанційного керування, піднесіть пульт до світильника, після чого натисніть і утримуйте кнопку "0". Світильник блимне 3 рази. Утримуйте кнопку "0" натисненою, поки пульт не подасть звукового сигналу.

Світильник повільно почне згасати.

2. Пульт дистанційного керування можна також з'єднати з виробами **Philips LivingWhites** (штекери, енергозберігаючі виробу та світильники). Щоб з'єднати виріб Philips LivingWhites із пультом дистанційного керування, піднесіть пульт до світильника, після чого натисніть і утримуйте кнопку "1". Світильник блимне 3 рази. Утримуйте кнопку "1" натисненою, поки пульт не подасть звукового сигналу; світильник швидко блимне двічі. Тепер світильник з'єднано з пультом дистанційного керування і він працюватиме в режимі останніх налаштувань, які використовувалися під час його роботи.

Щоб від'єднати виріб LivingWhites від пульта дистанційного керування, піднесіть пульт до світильника, після чого натисніть і утримуйте кнопку "0". Світильник блимне 3 рази. Утримуйте кнопку "0" натисненою, поки пульт не подасть звукового сигналу. Світильник повільно почне згасати.

3. Пульт дистанційного керування можна також з'єднати з іншим **пультом** виробів лінійки **Philips LivingAmbiance**. Цей пульт можна з'єднати з будь-яким пультом LivingColors або LivingWhites із позначкою SmartLink. З'єднавши інший пульт, керувати тими самими світильниками можна буде двома різними пультами. Для тих самих світильників можна, наприклад, створити 6 різних ефектів освітлення – 3 на одному пульті та 3 на іншому. Щоб додати інший пульт LivingColors або LivingWhites, виконайте такі кроки:
  - a. Скиньте налаштування пульта дистанційного керування, який потрібно додати: відкритий батарейний відсік пульта, після чого натисніть і утримуйте кнопку RESET кілька секунд (наприклад, скріпкою для паперу). Перевірте наявність батарей. Пульт подасть звуковий сигнал, повідомляючи про скидання налаштувань.
  - b. Піднесіть пульт дистанційного керування зі скиненими налаштуваннями до наявного пульта. Натисніть і утримуйте кнопку "1" на обох пультах, поки вони не подадуть звукових сигналів. Тепер пульт з'єднано, а це означає, що новий пульт можна з'єднати з тими самими лампами і керувати ними будь-яким із пультів.
  - c. Якщо пульт дистанційного керування, який Ви додаєте, круглий, його можна також скопіювати. Цей пульт буде відразу з'єднано з тими самими світильниками, що й оригінальний пульт. Щоб скопіювати пульт, повторіть процедуру, описану в пункті b.



З'єднавши пульт Philips LivingColors з одним чи кількома світильниками, керувати ними можна разом або окремо.

Щоб керувати одним світильником, потрібно **вибрати** його (зауважте, що для світильника кольорового та білого світла LivingColors кольорове і біле світло потрібно вибирати окремо). Зробити це можна за допомогою однієї з **кнопок вибору світла**. Якщо натиснути та утримувати одну із **кнопок вибору світла**, почне блимати вибраний світильник. Якщо це не той світильник, який потрібно налаштувати, відпустіть кнопку і натисніть її знову – почне блимати інший світильник. Після того як буде вибрано потрібний світильник, на пульті дистанційного керування засвітиться **індикатор вибору світла** (лампочка), повідомляючи про можливість налаштування лише вибраного світильника.

Якщо не вибрати світла (**індикатор вибору світла** не світиться), будуть налаштовуватися всі джерела світла, з'єднані з пультом дистанційного керування (наприклад, можна зменшити яскравість усіх джерел світла в кімнаті).

Якщо Вам подобається певне поєднання налаштувань світла різних світильників, його можна також зберегти як ефект освітлення так само, як це описано в розділі 2 цього посібника користувача.

#### 4. Запитання, що часто задаються

Що робити, якщо виникають подані нижче проблеми.

- o **Світильник LivingColors не світить**
  - o Перевірте з'єднання шнура живлення зі світильником. Перевірте, чи штепсель правильно вставлено у розетку.
  - o Від'єднайте шнур живлення і під'єднайте його знову. Якщо світильник LivingColors світиться кількома кольорами і гасне, за допомогою пульта дистанційного керування увімкніть світильник знову.
- o **Світильник LivingColors не реагує на дію пульта дистанційного керування**
  - o Перевірте батареї пульта дистанційного керування. Батареї слід встановити належним чином (“+” та “-”) і вставити у батарейний відсік. Якщо пульт дистанційного керування йі надалі не працює, замініть батареї.
  - o З'єднайте пульт дистанційного керування зі світильником LivingColors, дотримуючись вказівок розділу 3.1 цього посібника користувача.
- o **Кнопки блимають після використання пульта дистанційного керування**
  - o Це означає, що батареї пульта

дистанційного керування (практично) розрядилися і їх потрібно замінити.

- o **Неможливо увімкнути режим автоматичної зміни кольору**
  - o Можливо, пульт дистанційного керування не розпізнав рух “пересування” пальця. Спробуйте ще раз, пересуваючи палець так, щоб під час здійснення одного повного кола він був на кольорному коліщатку.
- o **Я б хотів(-ла) з'єднати світильник LivingColors із таймером. Це можливо?**
  - o Так. Світильник Philips LivingColors можна використовувати з таймером (не входить у комплект). Коли світильник LivingColors увімкнено з використанням таймера, світильник увімкнеться з останніми налаштуваннями (режим статичного кольору або автоматичної зміни кольору). Слідкуйте, щоб останнім не було налаштування вимкнення.
- o **Неможливо з'єднати пульт LivingColors із додатковими світильниками**
  - o Перевірте, чи виріб, який Ви намагаєтесь з'єднати, має позначку SmartLink. Із цим пультом можна з'єднати лише вироби з позначкою SmartLink.
  - o Повторно виконайте вказівки розділу 3 цього посібника користувача. Відповідно до вказівок потрібно, щоб пролунав звуковий сигнал і заблимало світло.
- o **Питання, яке мене цікавить, немає у списку**
  - o Зверніться за допомогою до компанії Philips (див. розділ 5 “Додаткова підтримка”).

#### 5. Додаткова підтримка

Для отримання додаткової інформації та у разі виникнення проблем відвідайте веб-сайт Philips [www.philips.com](http://www.philips.com) або зверніться до центру освітлення Philips за телефонами: 00800-PHILIPSL або 00800-74454775 (усі дзвінки безкоштовні)

#### **Гарантія:**

Гарантія Philips терміном на два роки дійсна лише за умов, якщо пристрій використовується згідно з інструкціями та за призначенням. Претензії приймаються лише в разі надання оригіналу документа про купівлю (чеку, рахунку або квитанції), де вказано дату придбання, ім'я продавця та опис товару.

Гарантія Philips анулюється, якщо:

- у квитанції або описі товару щось було змінено, викреслено, витерто або доведено до

- нечитабельного стану;
- несправності є причиною пошкодження, неправильного під'єднання або використання не за призначенням;
- дефект виник через надзвичайні умови, для яких світильник LivingColors не передбачений, наприклад внаслідок блискавки, повені, пожежі, неправильного використання або недбалості;
- світильник LivingColors було відкрито або розібрано.

#### Чищення та догляд:

Витягніть штепсель із розетки.

Для запобігання появі подряпин, світильник LivingColors, пульт дистанційного керування та адаптер слід протирати лише м'якою сухою серветкою.

Не використовуйте засобів для чищення.

#### Заходи безпеки:

- Тримайте штепсель і світильник LivingColors подалі від рідин і вологості.
- Світильник LivingColors призначено виключно для використання у приміщенні. Не використовуйте пристрій у вологих місцях (наприклад, у ванних кімнатах або надворі).
- Світильник LivingColors – не іграшка, тому не дозволяйте дітям бавитися із пристроєм.
- Не ставте пристрій на гарячі поверхні
- З міркувань безпеки і для дотримання гарантійних умов не розбирайте світильник LivingColors.
- Використовуйте лише адаптер, що входить у комплект: використання іншого адаптера може пошкодити світильник LivingColors.

#### Навколишнє середовище:

Виконуючи в належний час утилізацію пристрою, дотримуйтеся вказівок місцевих органів влади. Перед утилізацією дистанційного керування завжди виймайте батареї. Не викидайте використані батареї разом зі звичайними побутовими відходами. Їх слід здати в офіційний пункт прийому для утилізації або дилеру Philips, щоб уникнути нанесення шкоди довкіллю.

#### Технічні характеристики штепселя:

##### Адаптер змінного струму

**Модель:** EADP-10EB C (тип EC)  
EADP-10EB D (Великобританія і Сінгапур)  
EADP-10EB E (Австралія)

**Вхід:** 220 - 240 В ~ 0,3 А 50 Гц

**Вихід:** 18,5 В ——— 0,83 А

Споживання енергії світильником: до 15,4 Вт

#### Пульт дистанційного керування:

Батареї: 3 лужні батареї Philips Powerlife типу AAA LR03, 1,5 В.

#### Характеристики бездротового використання:

Частотний діапазон бездротового режиму радіочастот: 2405-2475 МГц  
Протокол бездротового зв'язку: IEEE 802.15.4  
Робочі канали: канали 11, 15, 20 або 25

#### Загальні технічні вимоги:

Температура (робоча): 0-40 °С  
Температури (зберігання): -25-60 °С  
Відносна вологість: 5-95 % без конденсації

## КК LivingColors пайдалану нұсқаулығы

Philips компаниясының LivingColors еден шамын сатып алғаныңызға рахмет!

LivingColors технологиясы түстер мен жарықты ұтымды үйлестіре отырып, үйде жанға жайлы жағдай жасауға арналған. Шамды алғаш рет пайдаланғанда, нұсқауларды мұқият оқып, болашақта қарау үшін сақтап қойыңыз. Нұсқауларды орындау арқылы Philips LivingColors шамының мүмкіндіктерін толық пайдаланатын боласыз.

Өніміңізді [www.philips.com/welcome](http://www.philips.com/welcome) торабында тіркеп, жаңа Philips LivingAmbiance өнімдері туралы біліп отырыңыз.

Бұл нұсқаулық мына әрекеттерді орындауға көмектеседі:

#### 1. Жұмысты бастау

2. LivingColors шамы көмегімен жанға жайлы жағдай жасау
3. LivingColors шамын басқа Philips LivingAmbiance өнімдеріне жалғау
4. Жіі қойылатын сұрақтарға жауап беру
5. Қосымша қолдау алу

#### 1. Жұмыс жасатуды бастау:

- Тірегішті шамның аяқ бөлігіне салып, тірелгенше сағат тілімен бұраңыз.
- Штепсельдік ұшты шамның аяқ бөлігінің астыңғы жағындағы ұяға жалғап, қабырғадағы розеткаға қосыңыз.
- Тіректің үстіңгі жағындағы штепсельдік ұшты шамға қосыңыз — сы
- Шамды тірекке қойып, LivingColors шырағын қабырғаға қарай бағыттаңыз (ең жақсы қашықтық — 50 см). Шырақтың

ұзындығын реттеу үшін, тіректің ортасындағы сақинаны бұрап, үстіңгі жағын қажетті ұзындыққа дейін реттеңіз де, сақинаны орнына қойып бекітіңіз.

- Артындағы түймені сырғытып, қашықтан басқару құралының батарея бөлімінің қақпағын ашыңыз. AAA түріндегі 3 батарея (+ және – жағы сәйкесінше салыну керек) салыңыз.

## 2. Өзіңіз қалаған жағдайды жасаңыз:

- Түс шеңберіндегі керекті **түсті** тұрту. Түсті жақсарту үшін, саусақты түс шеңберінің бойымен жылжытуға болады.
- **Түс қанықтығын** өзгерту (ағымдағы түске қосымша ақшылдық беру). Түсті қоюлату үшін, *түс қанықтығын арттыру* түймесін, ал түсті ашық ету үшін, *түс қанықтығын азайту* түймесін басыңыз. *Түс қанықтығын азайту* түймесі ұзақ басылып тұрса, соңында түссіз жарық жанады.
- **Күңгірттеу**. Жарық күшінің деңгейін *күңгірттеу түймелері* арқылы арттыруға немесе азайтуға болады.
- **Түсті автоматты өзгерту** режимін таңдау. Саусақты түс деңгелегі бойымен айналдыра жүргізіп (толық бір айналым), «I» (Қосу) түймесін басып қалыңыз; LivingColors шамы түсті автоматты түрде өзгерту режиміне қосылады: шам түстерді автоматты өзгерте бастайды.

Түстердің ауысу жылдамдығын реттеуге болады. Жылдамдықты, сағат тілінің бағыты бойынша, жылдамнан (түс шеңберіндегі қою көк) баяуға (күлгін) өзгертуге болады. Түс шеңберінің кез келген жерін тұрттуге болады. Түсті автоматты өзгерту режимінде түстердің қанықтығы мен ашықтығын да өзгертуге болады.

Тұрақты түс режиміне қайту үшін, түс шеңберін қайта айналдырып, «0» түймесін басыңыз. Әйтпесе, алдымен «0», одан кейін «I» түймелерін басып, LivingColors шамын өшіріп, қайта қосуға болады.

- Егер белгілі бір жарық параметрі ұнаса (мысалы, аздап күңгірттелген қызыл), кейін оңай қалпына келтіру мақсатында осы **реңкті сақтауға болады**. Ол үшін, қашықтан басқару құралы сигнал бергенше *Реңк түймелерінің* біреуін басып тұрыңыз. Реңк басылған *Реңк түймесіне* сақталады. Осы жолмен бір түсті автоматты өзгерту

режимінің белгілі бір жылдамдығын да сақтауға болады.

Жарықтың керек түрде реттелуін жалғастыруға болады. Кез келген уақытта, сақталған реңкке қайту үшін, сақтау кезінде басылған *Реңк түймесін* басыңыз. Сол *реңк түймесі* жанып, реңктің таңдалғанын көрсетеді, ал LivingColors шамы сақталған параметрге өтеді.

Ең көбі **3 реңк** (әр *Реңк түймесі* үшін біреуден) сақтауға болады. «0» (Өшіру) түймесін басып қалып, LivingColors шамын өшіріңіз. LivingColors шамы соңғы қолданылған режимді келесі қолданыс үшін сақтайды. Оны қайтадан қосу үшін, «I» (қосу) түймесін басыңыз.

## 3. LivingColors шамын басқа Philips LivingAmbiance өнімдеріне жалғау

Philips LivingAmbiance түрлі өнімдерін LivingColors шамының қашықтан басқару құралына жалғауға болады. Осылайша, бір-біріне жалғанған өнімдерді бірге немесе әр қайсысын бөлек бір қашықтан басқару құралы арқылы реттеуге болады.

1. Басқа **Philips LivingColors шамдарын** қашықтан басқару құралына жалғауға болады. Philips LivingColors шамдарының көбі осы қашықтан басқару құралымен жұмыс істейді: жалғанатын LivingColors өнімінде SmartLink логотипінің бар-жоғын тексеріңіз. SmartLink логотипі бар өнімдер қашықтан басқару құралына жалғанады.

Philips LivingColors шамын қашықтан басқару құралына жалғау үшін, қашықтан басқару құралын шамға жақындатып, «I» түймесін басып тұрыңыз. Шам 3 рет жыпылықтайды. Қашықтан басқару құралы сигнал бергенше «I» түймесін басып тұрыңыз; шам жасыл түспен біраз жыпылықтайды. Шам енді қашықтан басқару құралына жалғанды және соңғы қолданылған параметрмен қосылады. LivingAmbiance шамы үшін түссіз жарықты да жалғауды ұмытпаңыз. Оны 2-тармақта сипатталған LivingWhites өнімдерін жалғау әдісі бойынша жалғауға болады. LivingColors шамын қашықтан басқару құралынан ажырату қажет болса, құралды шамға жақындатып, «0» түймесін басып тұрыңыз. Шам 3 рет жыпылықтайды. Қашықтан басқару құралынан дыбыс естілгенше «0» түймесін басып тұрыңыз. Шам баяу сенеді.

2. Бұған қоса, **Philips LivingWhites өнімдерін де** (штепсельдік ұштар, қуат үнемдегіштер және шамдар) қашықтан басқару құралына жалғауға болады. Philips LivingWhites өнімін қосу үшін, қашықтан басқару құралын оған жақындатып, «I» түймесін басып тұрыңыз. Шам 3 рет жыпылықтайды. Қашықтан басқару құралынан дыбыс естілгенше «I» түймесін басып тұрыңыз; шам екі рет жыпылықтайды. Ол енді қашықтан басқару құралына жалғанды және соңғы қолданылған параметрмен қосылады.

LivingWhites өнімін қашықтан басқару құралынан ажырату қажет болса, құралды өнімге жақындатып, «0» түймесін басып тұрыңыз. Шам 3 рет жыпылықтайды. Қашықтан басқару құралынан дыбыс естілгенше «0» түймесін басып тұрыңыз. Шам баяу сөнеді.

3. Қашықтан басқару құралын да басқа **Philips LivingAmbiance** өнімдерінің **қашықтан басқару құралына** жалғауға болады. Қашықтан басқару құралыңызға SmartLink логотипі бар кез келген LivingColors немесе LivingWhites қашықтан басқару құралы жалғанады. Басқа қашықтан басқару құралын жалғау сол шамдарды екі түрлі қашықтан басқару құралымен басқару мүмкіндігін береді. Мысалы, бір шамда 6 түрлі жарық реңктерін (әр қашықтан басқару құралынан үшеуден) жасауға болады. Қосымша LivingColors немесе LivingWhites қашықтан басқару құралын қосу үшін, мына әрекеттерді орынданыз:
- a. Қосылатын қашықтан басқару құралын бастапқы қалпына келтіріңіз, яғни батарея бөлімінің қақпағын ашып, RESET («Бастапқы қалпына келтіру») түймесін бірнеше секунд басып тұрыңыз (мысалы, қағаз қыстырғышпен). Батареяларды салыңыз. Бастапқы қалпына келгенде, қашықтан басқару құралы дыбыс шығарады.
  - b. Бастапқы қалпына келтірілген қашықтан басқару құралын қолданыстағы құралға жақындатыңыз. Дыбыс шығарғанша, қашықтан басқару құралдарының «I» түймелерін басып тұрыңыз. Қашықтан басқару құралдары жалғанды. Енді қолданыстағы шамдарды жаңа қашықтан басқару құралына жалғауға және барлық шамдарды осы екі құралдың кез келген біреуімен басқаруға болады.
  - c. Егер қосылып жатқан қашықтан басқару

құралы дөңгелек болса, оның көшірмесін жасауға да болады: оны дереу бастапқы қашықтан басқару құралы жалғанған шамдарға жалғауға болады. Қашықтан басқару құралының көшірмесін жасау үшін, «b» тармағындағы әрекеттерді қайталаңыз.

Philips LivingColors қашықтан басқару құралына бір немесе бірнеше шам жалғанғаннан кейін осы шамдардың барлығын бірге немесе бөлек басқаруға болады. Бір шамды басқару үшін, оны **таңдау** керек (LivingColors түрлі түсті және түссіз шамы үшін түрлі түсті және түссіз жарықты бөлек таңдау керек). Оны **жарық таңдау түймелерінің** бірімен жасауға болады. **Жарық таңдау түймелерінің** бірін басып тұрған кезде, таңдалған шам жыпылықтай бастайды. Егер бұл реттелетін шам болмаса, түймені жіберіп, қайта басыңыз (басқа шам жыпылықтай бастайды). Шам таңдалғанда, қашықтан басқару құралындағы **жарық таңдау көрсеткіші** (лампа) жанады. Бұл енді тек таңдалған шамды реттеуге болатынын білдіреді. Ешбір жарық таңдалмаса (**жарық таңдау көрсеткіші** өшірулі), реттеулердің барлығы қашықтан басқару құралына жалғанған бүкіл шамдарға қолданылады (мысалы, бөлмедегі барлық шамдарды күнгірттеуге болады). Әртүрлі шамдардағы жарық параметрлерінің белгілі бір біріккен түрі ұнаса, оны, осы нұсқаулықтың 2-бөлімінде сипатталған жолмен, реңк ретінде сақтауға болады.

#### 4. Жіі қойылатын сұрақтар

Мына жағдайларда жасалатын әрекеттер:

- o **LivingColors шамы жарық шығармай тұр**
  - o Қуат сымның шамға жалғанғанын тексеріңіз. Штепсельдік ұштың розеткаға дұрыс жалғанғанын тексеріңіз.
  - o Қуат сымын ажыратып, қайта жалғаңыз. LivingColors шамы түсін бірнеше рет ауыстырып, сөніп қалса, қайта қосу үшін, қашықтан басқару құралын пайдаланыңыз.
- o **LivingColors шамы қашықтан басқару құралымен басқарылмайды**
  - o Қашықтан басқару құралының ішіндегі батареяларды тексеріңіз. Батареялар дұрыс салынған (+ және -) және зарядталған болуы керек. Басқару құралы әлі де жұмыс істемесе, батареяларды ауыстырып көріңіз.
  - o Қашықтан басқару құралын осы

нұсқаулықтың 3.1 бөлімінде берілген тәртіп бойынша LivingColors шамына қосыңыз.

o **Қашықтан басқару құралын пайдаланған соң түймелер жыпылықтайды**

o Бұл қашықтан басқару құралындағы батарея заряды таусылғанын және оны ауыстыру керек екенін білдіреді.

o **Түсті автоматты өзгерту режимі қосылмайды**

o Бұл қашықтан басқару құралы түс шеңберінің айналу әрекетін анықтамағанынан болуы мүмкін. Қайта көріңіз, толық айналым кезінде саусақты түс шеңберінен алмаңыз

o **LivingColors шамын таймерге жалғау мүмкін бе?**

o Иә. Philips LivingColors шамын таймермен (жинаққа кірмейді) пайдалануға болады. Таймер арқылы іске қосылған LivingColors шамы соңғы параметрді көрсетеді (тұрақты түс немесе түсті автоматты өзгерту режимі). Соңғы параметрдің «Өшірулі» күйінде болмағанын тексеріңіз.

o **LivingColors қашықтан басқару құралына қосымша шамдар жалғанбайды**

o Жалғанудағы өнімде SmartLink логотипі бар екенін тексеріңіз. Осы қашықтан басқару құралына тек SmartLink логотипі бар өнімдер жалғанады.

o Осы нұсқаулықтың 3-бөлімінде сипатталған әрекеттерді қайта орындап көріңіз. Сол жерде аталған сигнал беріліп, жарықтың жыпылықтағанын тексеріңіз.

o **Менің сұрағым бұл тізімде жоқ**

o Көмек алу үшін, Philips компаниясына хабарласыңыз («Қосымша қолдау» атты 5-бөлімді қараңыз).

**5. Қосымша қолдау**

Қосымша ақпарат керек болса, сондай-ақ қиындықтар орын алса, [www.philips.com](http://www.philips.com) мекенжайы бойынша Philips компаниясының веб-сайтына өтіңіз немесе Philips жарық өнімдерінің байланыс орталығына мына тегін телефон арқылы хабарласыңыз: 00800-PHILIPSL немесе 00800-74454775

**Кепілдік:**

Өнім нұсқауларға сай және мақсаты бойынша қолданылған болса, Philips компаниясының екі жылдық кепілдігі жарамды болады. Кепілдік бойынша арыздар тек сатып алынған күні, сатқан мекеменің аты және өнім сипаттамасын қамтитын түпнұсқалы сатып алу құжаты (инвойс, сатқан мекеменің түбіртегі немесе чек) болса ғана, қабылданады.

Philips кепілдігі жарамайды егер:

- Сатып алған құжатта немесе өнім сипаттамасы құжатында кез келген нәрсе алмастырылған, шимақталған, өшірілген немесе айырғысыз болса.
- Қызмет көрсетпеуі тоқ байланысы немесе дұрыс қолданбағандық салдарынан тиген зақым арқасында болса.
- Зақым LivingColors-а сәйкес келмейтін жағдайлар барысында, мәселен, найзағай, су алу, өрт, дұрыс қолданбау, немесе ұқыпсыздық салдарынан тиген болса.
- LivingColors ашылған немесе бөлшектелген болса.

**Тазалау және күту:**

Шанышқыны қабырғадағы розеткадан суырыңыз.

Сырып алмас үшін, LivingColors шамын, басқару құралын және жалғау ашасын тек жұмсақ дымқыл шүберекпен ғана тазалау керек.

Тазалау агенттерін қолдануға болмайды.

**Қауіпсіздік нұсқаулары:**

- Штепсельдік ұшты және LivingColors шамын сұйықтықтардан және ылғал жерден алшақ ұстаңыз.
- LivingColors тек іште қолдануға арналған. Жуынатын бөлме сияқты ылғалды жерлерде немесе сыртта қолдануға болмайды.
- LivingColors балалар ойнайтын ойыншық емес.
- Ыстық бетке қоймаңыз
- Қауіпсіздік үшін және кепілдік шарттары бойынша, LivingColors шамын және штепсельдік ұшты ашуға болмайды.
- Тек жинақтағы қуат адаптерін пайдаланыңыз: басқа адаптер LivingColors шамын зақымдауы мүмкін.

**Қоршаған айнала:**

Басқару пультін тастар алдында батареяларын алып тастаңыз. Батареяларды әдеттегі үй қоқыстарымен бірге тастауға болмайды. Олар арнайы жинайтын орынға немесе Philips Диллеріне апарылуы тиіс, осы екі жерде де оны қоршаған айналаға зақым тигізбейтін

жолмен жояды.

## Шанышқы ерекшеліктері:

### AC адаптор

Үлгі: EADP-10EB C (Еуропа түрі)  
EADP-10EB D (Ұлы Британия түрі + Сингапур)  
EADP-10EB E (Австралия түрі)

Кіріс: 220 - 240В ~ 0,3А 50 Гц

Шығыс қуаты: 18,5 В  $\overline{\text{---}}$  0,83 А

Шамның қуатты тұтынуы : 15,4 Вт-қа дейін

## Қашықтан басқару құралы:

Батареялар: 3 x Philips Powerlife Alkaline AAA LR03, 1,5 В.

## RO Instrucțiuni de utilizare pentru LivingColors

Vă mulțumim pentru achiziționarea lămpii de podea Philips LivingColors!

LivingColors a fost proiectat special pentru a crea propria dvs. ambianță acasă, prin culoare și lumină. La prima utilizare a produsului LivingColors, vă rugăm să citiți aceste instrucțiuni cu atenție și să le păstrați pentru consultare ulterioară. Urmând instrucțiunile noastre, veți beneficia de funcționalitatea completă a Philips LivingColors.

Înregistrați-vă produsul la adresa [www.philips.com/welcome](http://www.philips.com/welcome) pentru informații la zi despre noile produse Philips LivingAmbiance:

Acest manual vă va ajuta să...

1. Faceți primii pași
2. Creați propria ambianță cu LivingColors
3. Conectați LivingColors la alte produse Philips LivingAmbiance
4. Răspundeți la întrebări frecvente
5. Obțineți asistență suplimentară

### 1. Primii pași:

- Introduceți stâlpul în picior și apoi rotiți stâlpul în sens orar până la maxim.
- Introduceți mufa de conectare în orificiul de sub piciorul lămpii și conectați celălalt capăt al acesteia la priza din perete.
- Introduceți mufa de conectare din partea de sus a suportului în lampă – asigurați-vă că auziți un clic.
- Așezați lampa pe suport și orientați LivingColors spre perete (distanța optimă este 50 cm). Puteți ajusta înălțimea corpului de iluminat rotind inelul din centrul suportului, trăgând partea de sus a suportului la înălțimea dorită și apoi rotind inelul înapoi pentru a fixa poziția.
- Deschideți compartimentul bateriilor

## Сымсыз мүмкіндік ерекшеліктері:

Сымсыз радио жиілігінің мөлшері: 2405~2475 МГц  
Сымсыз байланыс хаттамасы: IEEE 802.15.4  
Қызмет ету каналдары: 11, 15, 20 немесе 25 каналдары

## Сыртқы ортаға бейімделу ерекшеліктері:

Температура (қызмет ету): 0...40 °C  
Температура (сақтау): -25...60 °C  
Салыстырмалы ылғалдылық мөлшері: 5...95 % қююланбайтын

telecomenzii prin glisarea butonului din spate. Introduceți 3 baterii AAA (+ și – după cum este indicat).

### 2. Creați propria dvs. ambianță în felul următor:

- Atingând **culoarea** dorită de pe selectorul de culoare. Puteți deplasa degetul pe selector pentru a rafina culoarea.
- Modificând **saturația culorilor** (adăugând mai mult alb în culoarea actuală). Apăsăți butonul de *creștere a saturației* pentru o culoare profundă sau butonul de *scădere a saturației* pentru o culoare mai pastelată. Dacă țineți apăsat butonul de *scădere a saturației*, veți ajunge în final la culoarea albă .
- **Reducerea gradată a luminii.** Creșteți sau scădeți intensitatea luminii prin intermediul *butoanelor de reducere gradată a luminii*.
- Lăsând **culorile să se schimbe automat.** Rotiți-vă degetul pe selectorului de culori (un cerc complet) și apăsați scurt "I" ("pornic"); LivingColors va comuta în modul automat de schimbare a culorii: lampa va începe să schimbe culorile automat.  
  
Puteți regla viteza cu care se schimbă culorile. Viteza poate fi reglată în sens orar, de la rapid (culoarea albastru închis de pe selectorul de culori) la lent (purpuriu). Puteți atinge oriunde pe selectorul de culori. În timpul modului automat de schimbare a culorii, puteți regla de asemenea saturația și luminozitatea culorilor.  
Pentru a comuta înapoi în modul culoare statică, rotiți-vă din nou degetul pe selectorul de culori și apoi apăsați "0". Alternativ, puteți opri "0" și

reporni "I" LivingColors.

- Dacă vă place o anumită setare de lumină (de exemplu, lumină roșie ușor redusă), puteți **stoca** această **scenă** pentru a o reutiliza ușor: țineți apăsat unul dintre *butoanele pentru scenă*, până când telecomanda emite un semnal sonor. Scena dvs. este stocată acum sub *butonul pentru scenă* pe care l-ați apăsat. În acest mod puteți stoca de asemenea o anumită viteză a modului automat de schimbare a culorilor.

Puteți continua reglarea luminilor după cum doriți. Oricând doriți să reveniți la scena stocată, apăsați *butonul pentru scenă* pe care l-ați apăsat când ați stocat-o. Respectivul *buton pentru scenă* se va aprinde scurt pentru a indica faptul că scena este selectată, iar LivingColors vor comuta la setările stocate.

Puteți stoca până la **3 scene** (câte una pentru fiecare *buton pentru scenă*).  
Opriti LivingColors apășând scurt butonul "0" (oprit). LivingColors își va aminti ultima setare pentru utilizarea viitoare. Pentru a porni din nou, apăsați pe "I" (pornit).

### 3. Conectați LivingColors la alte produse Philips LivingAmbiance

Puteți conecta diferite produse din gama Philips LivingAmbiance la telecomanda pentru LivingColors. În acest mod, veți putea să reglați toate produsele conectate împreună sau individual pe fiecare dintre ele – toate cu aceeași telecomandă.

1. Puteți conecta alte **lămpi Philips LivingColors** la telecomanda dvs. Majoritatea Philips LivingColors vor funcționa cu această telecomandă: pur și simplu verificați dacă există o siglă SmartLink pe LivingColors unde ați dori să vă legați. Toate produsele cu o siglă SmartLink pot fi conectate la telecomanda dvs.

Pentru a adăuga o lampă Philips LivingColors la telecomandă, apropiați telecomanda de lampă; țineți apăsat butonul "I". Lampa va lumina intermitent de 3 ori. Țineți apăsat butonul "I" până când auziți un semnal sonor de la telecomandă; lampa va lumina scurt cu culoarea verde. Acum este conectată la telecomandă și va reveni la ultima sa setare "pornit". Pentru o lampă LivingAmbiance, vă rugăm să vă asigurați că conectați de asemenea lumina albă – o puteți face în același mod ca pentru produsele LivingWhites descrise la punctul 2. Dacă ați dori să deconectați o lampă LivingColors de la telecomandă, apropiați telecomanda de lampă, apoi țineți apăsat butonul "0". Lampa va lumina intermitent de 3 ori. Țineți apăsat butonul

"0" până când auziți un semnal sonor de la telecomandă. Lampa va trece acum lent la oprit.

2. Puteți conecta de asemenea **produse Philips LivingWhites** (mufe, produse care economisesc energia și corpuri de iluminat) la telecomanda dvs. Pentru a adăuga un produs Philips LivingWhites, apropiați telecomanda de acesta; apoi țineți apăsat butonul "I". Lampa va lumina intermitent de 3 ori. Țineți apăsat butonul "I" până când auziți un semnal sonor de la telecomandă; lampa va ilumina intermitent rapid de două ori. Acum este conectată la telecomandă și va reveni la ultima sa setare "pornit".

Dacă ați dori să deconectați un produs LivingColors de la telecomandă, apropiați telecomanda de produs, apoi țineți apăsat butonul "0". Lampa va lumina intermitent de 3 ori. Țineți apăsat butonul "0" până când auziți un semnal sonor de la telecomandă. Lampa va trece acum lent la oprit.

3. Puteți conecta de asemenea telecomanda la o altă **telecomandă** din gama **Philips LivingAmbiance**. Orice telecomandă LivingColors sau LivingWhites cu o siglă SmartLink poate fi conectată la telecomanda dvs. Conectarea unei alte telecomenzi vă va permite să controlați aceleași lămpi cu două telecomenzi diferite. Ați putea de exemplu crea 6 scene de iluminare diferite – 3 pe o telecomandă și 3 pe cealaltă, cu aceleași lămpi. Pentru a adăuga o telecomandă suplimentară LivingColors sau LivingWhites, procedați astfel:
  - a. Resetați telecomanda pe care doriți să o adăugați: deschideți compartimentul pentru baterie și apăsați câteva secunde butonul RESET (de ex. cu o agrafă). Asigurați-vă că bateriile sunt în interior. Telecomanda va emite un sunet care indică faptul că a fost resetată.
  - b. Țineți telecomanda pe care ați resetat-o în apropierea telecomenzii curente. Apăsați butonul "I" de pe ambele telecomenzi până când telecomenzile redau un sunet. Telecomenzile sunt acum conectate – aceasta înseamnă că puteți conecta acum aceleași lămpi la noua telecomandă și controla toate lămpile cu oricare dintre telecomenzi.
  - c. Dacă telecomanda pe care o adăugați este rotundă, o puteți copia acum de asemenea: o puteți conecta imediat la aceleași lămpi la care este conectată telecomanda originală. Pentru a copia telecomanda, repetați procedura descrisă la punctul b.

După ce ați conectat una sau mai multe lămpi la telecomanda Philips LivingColors, puteți controla

toate aceste lămpi împreună sau pe fiecare dintre acestea individual.

Pentru a controla o singură lampă, trebuie să o **selectați** (vă rugăm să remarcați că pentru lumina LivingColors colorată și albă, lumina colorată și cea albă trebuie să fie selectate separat). O puteți face utilizând unul dintre *butoanele de selectare a luminii*. Atunci când țineți apăsat unul dintre *butoanele de selectare a luminii*, lampa selectată va începe să clipească. Dacă aceasta nu este lampa pe care ați dori să o reglați, eliberați butonul și apăsați-l din nou – o altă lampă va începe să clipească. Atunci când o lampă este selectată, *indicatorul de selectare a luminii* de pe telecomandă (becul cu incandescență) se va aprinde. Aceasta înseamnă că puteți regla acum numai lampa selectată.

Atunci când nu este selectată nicio lumină (*indicatorul de selectare a luminii* este stins), toate reglările vor fi aplicate tuturor luminilor conectate la telecomandă (de exemplu, puteți regla intensitatea tuturor luminilor din încăpere).

Dacă vă place o anumită combinație de setări de lumină ale diferitelor corpuri de iluminat, o puteți stoca de asemenea ca o scenă – în același mod descris în secțiunea 2 a prezentului manual.

#### 4. Întrebări frecvente

Ce trebuie făcut dacă...

- o **LivingColors nu luminează**
  - o Verificați conexiunile cablului la lampă.
  - o Verificați dacă ștecherul este introdus corect în priză de perete.
  - o Scoateți cablul de alimentare și puneți-l la loc. Dacă LivingColors schimbă mai multe culori și apoi se stinge, utilizați telecomanda pentru a o porni din nou.
- o **LivingColors nu răspunde la telecomandă**
  - o Verificați bateriile din telecomandă. Bateriile trebuie să fie așezate corect (+ și -) și trebuie să fie încărcate. Dacă telecomanda nu funcționează nici acum, încercați să înlocuiți bateriile.
  - o Conectați telecomanda la LivingColors urmând procedura descrisă în secțiunea 3.1 a acestui manual.
- o **Butoanele luminează intermitent după ce am utilizat telecomanda**
  - o Acest lucru înseamnă că bateriile din telecomandă sunt (aproape) descărcate și trebuie înlocuite.
- o **Nu pot activa modul de schimbare automată a culorii**
  - o Este posibil ca telecomanda să nu fi înțeles mișcarea dvs. de "rotire". Încercați din

nou, asigurându-vă că ați așezat degetul pe selectorul de culori când efectuați un cerc complet

- o **Doresc să conectez LivingColors la un cronometru. Este posibil acest lucru?**
  - o Da. Puteți utiliza Philips LivingColors cu un cronometru (neinclus). Când este pornit cu un cronometru, produsul LivingColors va afișa ultima setare (mod culoare statică sau schimbare automată a culorilor). Asigurați-vă că ultima setare nu este "oprit".
- o **Nu pot conecta lămpi suplimentare la telecomanda LivingColors**
  - o Vă rugăm să vă asigurați că produsul pe care încercați să-l conectați are o siglă SmartLink. Numai produsele cu sigla SmartLink pot fi conectate la această telecomandă.
  - o Încercați să repetați procedura descrisă în secțiunea 3 a prezentului manual. Asigurați-vă că auziți sunetele și vedeți luminile întocmai cum sunt descrise acolo.
- o **Întrebarea mea nu este în acest manual**
  - o Contactați Philips pentru asistență (consultați secțiunea 5 "Asistență suplimentară").

#### 5. Asistență suplimentară

Pentru informații și în caz de probleme, vizitați site-ul Web Philips la adresa [www.philips.com](http://www.philips.com) sau contactați gratuit centrul Philips Lighting Contact la nr. de telefon: 00800-PHILIPSL sau 00800-74454775

#### Garanție:

Garanția Philips de doi ani este validă dacă produsul este utilizat conform instrucțiunilor și în scopul în care a fost creat. Revendicările vor fi acceptate doar la prezentarea dovezii originale de achiziție (factură, bon sau chitanță) în care sunt incluse data achiziției, numele distribuitorului și descrierea produsului.

Garanția Philips se prescrie dacă:

- Orice a fost schimbat, tăiat, șters sau făcut ilizibil pe registrul de achiziții sau descrierea produsului.
- Erori cauzate de deteriorări, conexiuni defecte sau abuz.
- Un defect este cauzat de circumstanțe extreme, neinerente produsului LivingColors, spre exemplu, iluminare, inundare, foc, utilizare incorectă sau neglijență.
- Produsul LivingColors a fost deschis sau dezasamblat.

#### Curățare și întreținere:

Scoateți ștecherul din priză.

Pentru a evita zgârierea, lampa LivingColors, telecomanda și adaptorul trebuie să fie curățate numai



cu o cârpă uscată moale.  
Nu folosiți agenți de curățare.

### Instrucțiuni de siguranță:

- Păstrați mufa și produsul LivingColors departe de lichide și umiditate.
- LivingColors este exclusiv pentru uz de interior, a nu se utiliza în locuri ude, spre exemplu băi sau în exterior.
- LivingColors nu este o jucărie creată spre amuzamentul copiilor.
- A nu se poziționa pe suprafețe fierbinți
- Din motive de securitate și conform condițiilor garanției, produsul LivingColors și mufa nu trebuie deschise.
- Utilizați numai adaptorul furnizat: utilizarea unui alt adaptor poate deteriora produsul LivingColors.

### Protecția mediului:

Dacă aruncați aparatul, casați-l în conformitate cu instrucțiunile autorității locale. Scoateți bateriile când îndepărtați telecomanda. Nu aruncați bateriile împreună cu gunoiul menajer. Acestea trebuie duse la un punct de colectare oficial sau la magazinul Philips, care va casa bateriile într-un mod ecologic.

### Specificațiile mufei:

#### Alimentator CA

**Model:** EADP-10EB C (tip UE)  
EADP-10EB D (tip Marea Britanie + Singapore)  
EADP-10EB E (tip Australia)  
**Intrare:** 220 - 240 V ~ 0,3 A 50 Hz  
**Ieșire:** 18,5 V  $\overline{\text{---}}$  0,83 A

Consumul de curent al corpului de iluminat: până la 15,4 W

#### Telecomandă:

Baterii: 3 x baterii alcaline Philips Powerlife AAA LR03, 1,5 V.

#### Specificație wireless:

Bandă de frecvențe mod wireless RF: 2405~2475 MHz  
Protocol de comunicații wireless: IEEE 802.15.4  
Canale de funcționare: canale 11, 15, 20 sau 25

#### Specificație de protecție a mediului:

Temperatură (funcționare): 0...40 °C  
Temperatură (depozitare): -25...60 °C  
Umiditate relativă: 5...95 % fără condens

## SL LivingColors Navodila za uporabo

Hvala, ker ste kupili talno svetilko Philips LivingColors!

Svetilka LivingColors vam omogoča, da z barvami in svetlobo ustvarjate lasten domači ambient. Pred prvo uporabo svetilke LivingColors natančno preberite ta navodila in jih shranite za poznejšo uporabo. Upošteвайте naše smernice in optimalno izkoristite vse možnosti svetilke Philips LivingColors.

Svoj izdelek registrirajte na spletnem mestu [www.philips.com/welcome](http://www.philips.com/welcome), da boste vedno seznanjeni z novimi izdelki Philips LivingAmbiance

S priročnikom si lahko pomagate pri ...

1. Začetek uporabe
2. Ustvarjanje lastnega ambianta s svetilko LivingColors
3. Povezava svetilke LivingColors z drugimi izdelki Philips LivingAmbiance
4. odgovorih na pogosta vprašanja
5. pridobivanju dodatne podpore

### 1. Začetek uporabe:

- Nosilec vstavite v podstavek in ga do konca obrnite v desno.
- Vtič vstavite v odprtino pod podstavkom svetilke, drugi konec pa vklopote v stensko vtičnico.

- Vtič na vrhu stojala vstavite v svetilko – ta mora klikniti na mesto.
- Svetilko LivingColors postavite na stojalo in usmerite proti steni (optimalna razdalja je 50 cm). Višino svetila lahko nastavite tako, da obrnete obroček na sredini stojala, zgornji del stojala povlecete na zeleno višino in obroček obrnete nazaj, da stojalo pritrдите na položaju.
- Premaknite gumb na hrbtni strani daljinskega upravljalnika, da odprete pokrov prostora za baterije. Vstavite tri baterije AAA (pazite na pravilno polariteto).

### 2. Ambient po želji ustvarite na naslednji način:

- Dotaknite se zelene **barve** na barvnem kolescu. Barvo lahko prilagodite tako, da se s prstom pomikate po barvnem kolescu.
- Spremenite **nasičenost barv** (dodajanje beline trenutni barvi). Pritisnite gumb za *večjo nasičenost* za globlje barve ali gumb za *manjšo nasičenost* za bolj pastelne barve. Če dlje časa pritisnete gumb za *manjšo nasičenost*, dosežete belo barvo.
- **Zatemnitev.** Zvišajte ali znižajte intenzivnost svetlobe z *gumboma za zatemnitev*.

- Pustite, da svetilka **samodejno menja barve**. Prst pomaknite okoli barvnega kolesca (poln krog) in pritisnite "I" (vklop); svetilka LivingColors preklopi na način samodejnega spreminjanja barv: svetilka začne samodejno spreminjati barve. Nastavite lahko hitrost spreminjanja barv. Hitrost lahko spreminjate v smeri urinega kazalca, in sicer od hitre (temno modra barva na barvnem kolescu) do počasne (vijolična). Ko je vklopljen način samodejnega spreminjanja barv, lahko nastavite tudi zasičenost in svetlost barv. Če želite preklopiti nazaj na način brez spreminjanja barv, se s prstom pomaknite okoli barvnega kolesca in pritisnite "0". Svetilko LivingColors lahko tudi izklopite ("0") ali vklopite ("I").

- Če vam je všeč določena nastavev svetlobe (npr. rahlo zatemnjena rdeča), lahko **shranite** ta **prizor**, da ga boste naslednjič lahko priklicali: pritisnite enega od *gumbov za prizore* in ga držite, dokler daljinski upravljalnik ne zapiska. Prizor je zdaj shranjen pod *gumbom za prizor*, ki ste ga pritisnili. Tako lahko shranite tudi določeno hitrost načina samodejnega spreminjanja barv.

Če želite, lahko svetlobo prilagajate še naprej. Če pa želite povrniti shranjen prizor, pritisnite *gumb za prizor*, s katerim ste ga shranili. *Gumb za prizor* v potrditev izbire na kratko zasveti in svetilka LivingColors začne svetiti s shranjenimi nastavitvami.

Shranite lahko do **3 prizore** (pod vsak *gumb za prizor* enega).

Svetilko LivingColors izklopite tako, da pritisnete gumb "0" (izklop). Svetilka LivingColors si zapomni zadnjo nastavev za naslednjo uporabo. Za ponoven vklop svetilke pritisnite "I" (vklop).

### 3. Povezava svetilke LivingColors z drugimi izdelki Philips LivingAmbiance

Z daljinskim upravljalnikom svetilke LivingColors lahko povežete različne izdelke serije Philips LivingAmbiance in z njim prilagajate vse povezane izdelke skupaj ali vsakega posebej.

1. Z daljinskim upravljalnikom lahko povežete tudi druge **svetilke Philips LivingColors**. Z njim je združljiva večina izdelkov Philips LivingColors: preverite le, ali je na svetilki LivingColors, ki jo želite povezati, logotip SmartLink – daljinski upravljalnik podpira vse izdelke s tem logotipom.

Če želite daljinskemu upravljalniku dodati svetilko Philips LivingColors, se ji približajte z daljinskim upravljalnikom in pridržite gumb "I". Svetilka 3-krat utripne. Držite gumb "I", dokler upravljalnik ne zapiska. Svetilka na kratko utripne

zeleno. Svetilka je zdaj povezana z daljinskim upravljalnikom in se preklopi na zadnjo nastavev, ko je bila vklopljena.

Pri svetilki LivingAmbiance ne pozabite povezati bele svetilke. To storite enako kot pri izdelkih LivingWhites, opisanih v 2. točki. Če želite prekiniti povezavo med daljinskim upravljalnikom in svetilko LivingColors, se ji približajte z daljinskim upravljalnikom in pridržite gumb "0". Svetilka 3-krat utripne. Držite gumb "0", dokler upravljalnik ne zapiska. Svetilka se počasi izklopi.

2. Z daljinskim upravljalnikom lahko povežete tudi **izdelke Philips LivingWhites** (vtiče, varčne sijalke in svetila). Če želite dodati izdelek Philips LivingWhites, se mu približajte z daljinskim upravljalnikom in pridržite gumb "I". Svetilka 3-krat utripne. Držite gumb "I", dokler upravljalnik ne zapiska. Svetilka utripne dvakrat na hitro. Svetilka je zdaj povezana z daljinskim upravljalnikom in se preklopi na zadnjo nastavev, ko je bila vklopljena.

Če želite prekiniti povezavo med daljinskim upravljalnikom in izdelkom LivingWhites, se mu približajte z daljinskim upravljalnikom in pridržite gumb "0". Svetilka 3-krat utripne. Držite gumb "0", dokler upravljalnik ne zapiska. Svetilka se počasi izklopi.

3. Z daljinskim upravljalnikom lahko povežete tudi drug **daljinski upravljalnik** iz serije **Philips LivingAmbiance**. Daljinski upravljalnik podpira vse daljinske upravljalnike LivingColors in LivingWhites z logotipom SmartLink. Če povežete še en daljinski upravljalnik, lahko iste svetilke upravljate z dvema različnima upravljalnikoma. Tako lahko npr. ustvarite 6 različnih svetlobnih prizorov, 3 na enem daljinskem upravljalniku in 3 na drugem – pri istih svetilkah. Daljinski upravljalnik LivingColors ali LivingWhites dodate po naslednjem postopku:

- a. Ponastavite daljinski upravljalnik, ki ga želite dodati: odprite prostor za baterije in za nekaj sekund pritisnite gumb RESET (npr. s sponko za papir). Poskrbite, da so v upravljalniku baterije. Upravljalnik predvaja zvok v potrditev ponastavitve.
- b. Ponastavljeni daljinski upravljalnik približajte trenutnemu upravljalniku. Pritisnite gumb "I" na obeh upravljalnikih, dokler ne predvajata zvoka. Upravljalnika sta zdaj povezana. To pomeni, da lahko iste svetilke povežete z novim daljinskim upravljalnikom in vse svetilke upravljate z obema upravljalnikoma.
- c. Če je daljinski upravljalnik, ki ga dodajate, že nastavljen, ga lahko tudi kopirate in tako takoj

povežete z istimi svetilkami, s katerimi je povezan prvotni daljinski upravljalnik. Če želite upravljalnik kopirati, ponovite postopek, opisan v točki b.

Ko z daljinskim upravljalnikom Philips LivingColors povežete eno ali več svetilk, lahko upravljate vse skupaj ali vsako posebej.

Če želite upravljati eno od svetilk, jo **izberite** (pri barvni in beli svetilki LivingColors je treba barvno in belo svetlobo izbrati posebej). To storite z enim od gumbov za izbiro svetlobe. Ko pridržite enega od gumbov za izbiro svetlobe, začne izbrana svetilka utripati. Če to ni svetilka, ki jo želite prilagoditi, spustite gumb in ga znova pritisnite – utripati bo začela druga svetilka. Ko izberete svetilko, začne svetiti *indikator izbire svetlobe* (žarnica) na daljinskem upravljalniku. To pomeni, da zdaj lahko prilagodite samo to svetilko. Če ni izbrana nobena vrsta svetlobe (*indikator izbire svetlobe* ne sveti), z nastavitvami prilagajate vse svetilke, povezane z daljinskim upravljalnikom (npr. hkrati zatemnite vse svetilke v prostoru). Če vam je všeč določena kombinacija nastavitve svetlobe različnih svetil, jo lahko shranite kot prizor tako, kot je opisano v 2. poglavju tega priročnika.

#### 4. Pogosta vprašanja

Kaj storiti, če ...

- o **Svetilka LivingColors ne sveti**
  - o Preverite, ali je kabel priključen na svetilko. Preverite, ali je vtič pravilno vstavljen v stensko vtičnico.
  - o Odstranite in znova priključite napajalni kabel. Če svetilka LivingColors zasveti v različnih barvah in se nato izklopi, jo znova vklopite z daljinskim upravljalnikom.
- o **Svetilka LivingColors se ne odziva na daljinski upravljalnik.**
  - o Preverite baterije daljinskega upravljalnika. Baterije morajo biti pravilno vstavljene (pazite na pola + in -) in napolnjene. Če daljinski upravljalnik še vedno ne deluje, zamenjajte baterije.
  - o Povežite daljinski upravljalnik s svetilko LivingColors, kot je opisano v poglavju 3.1 tega priročnika.
- o **Po uporabi daljinskega upravljalnika začnejo utripati gumbi**
  - o To pomeni, da so baterije daljinskega upravljalnika (skoraj) prazne in jih morate zamenjati.
- o **Ne morem vklopiti načina samodejnega spreminjanja barv**
  - o Daljinski upravljalnik morda ni pravilno zaznal načina pomikanja. Poskusite znova in pri tem

pazite, da boste med pomikanjem po polnem krogu prst ves čas držali na barvnem kolescu

- o **Svetilko LivingColors želim povezati s časovnikom. Je to mogoče?**
  - o Da. Svetilko Philips LivingColors lahko uporabljate s časovnikom (ni priložen). Če svetilko LivingColors vklopi časovnik, bo uporabljena zadnja nastavitve (brez spreminjanja barv ali samodejno spreminjanje barv). Pri tem upoštevajte, da zadnja nastavitve ne sme biti "izklop".
- o **Z daljinskim upravljalnikom LivingColors ne morem povezati dodatnih svetilk.**
  - o Prepričajte se, da je na izdelku, ki ga želite povezati, logotip SmartLink. S tem daljinskim upravljalnikom je mogoče povezati samo izdelke z logotipom SmartLink.
  - o Poskusite znova izvesti postopek, opisan v 3. poglavju tega priročnika. Prepričajte se, da je mogoče slišati zvoke in videti utripanje, kot je opisano.
- o **Imam vprašanje, ki ni zajeto tukaj**
  - o Za pomoč se obrnite na družbo Philips (oglejte si 5. poglavje "Dodatna podpora").

#### 5. Dodatna podpora

Če želite dodatne informacije oziroma imate težave z uporabo svetilke, obiščite spletno mesto družbe Philips na naslovu [www.philips.com](http://www.philips.com) ali pokličite na brezplačno telefonsko številko: 00800-PHILIPSL ali 00800-74454775

#### Garancija:

Philipsova dveletna garancija je veljavna pod pogojem, da izdelek uporabljate v skladu z navodili in v pravi namen. Reklamacije bomo upoštevali samo, če izdelku predložite originalno potrdilo o nakupu (račun, blagajniški listek ali drugo potrdilo), na katerem so navedeni datum nakupa, naziv prodajalca in opis izdelka.

Philipsova garancija je razveljavljena v naslednjih primerih:

- če je bilo na dobavnici ali opisu izdelka karkoli spremenjeno, prečrtano, izbrisano ali zabrisano;
- napak zaradi poškodovanja, okvarjenih priključkov ali neprimerne uporabe;
- če so vzrok za okvaro skrajne razmere, ki niso značilne za svetilko LivingColors, kot so strela, poplava, požar, nepravilna uporaba ali malomarnost;
- če ste svetilko LivingColors odprli ali razstavili.

## Čiščenje in vzdrževanje:

Vtič izvlcite iz omrežne vtičnice.

Svetilko LivingColors, daljinski upravljalnik in adapter čistite samo s suho in gladko krpo, da jih ne opraskate. Ne uporabljajte čistilnih sredstev.

## Varnostna navodila:

- Vtiča in svetilk LivingColors ne izpostavljajte tekočinam in vlagi.
- Svetilka LivingColors je namenjena samo uporabi v zaprtih prostorih. Ne uporabljajte je na vlažnih mestih, na primer v kopalnici ali na prostem.
- Svetilka LivingColors ni igrača, zato ne dovolite, da bi se z njo igrali otroci.
- Ne postavljajte je na vroče površine.
- Iz varnostnih razlogov in v skladu z določili garancije ne odpirajte svetilke LivingColors in vtiča.
- Uporabljajte samo priloženi adapter: uporaba drugega adapterja lahko poškoduje svetilko LivingColors.

## Okolje:

Izrabljen izdelek zavržite v skladu z navodili in predpisi lokalnih oblasti. Preden zavržete daljinski upravljalnik, odstranite baterije. Ne zavržite jih skupaj z običajnimi gospodinjskimi odpadki. Oddajte jih na uradnem

zbirnem mestu ali pri Philipsovem prodajalcu, kjer bodo baterije zavrgli na okolju prijazen način.

## Specifikacije vtiča:

### Adapter AC

**Model:** EADP-10EB C (tip za EU)  
EADP-10EB D (tip za ZK in Singapur)  
EADP-10EB E (tip za Avstralijo)

**Vhod:** 220 - 240 V ~ 0,3 A 50 Hz

**Izhod:** 18,5 V  $\overline{\text{---}}$  0,83 A

Poraba energije svetila: do 15,4 W

## Daljinsko upravljanje:

Baterije: 3 baterije Philips Powerlife Alkaline AAA LR03, 1,5V.

## Specifikacije brezžične uporabe:

Frekvenčni pas v brezžičnem načinu RF:

2405–2475 MHz

Protokol za brezžično komunikacijo: IEEE 802,15.4)

Delovni kanali: kanali 11, 15, 20 ali 25

## Specifikacije okolja:

Temperatura (delovanje): od 0 do 40 °C

Temperatura (shranjevanje): od -25 do 60 °C

Relativna vlažnost: od 5 do 95 % brez kondenzacije

## МК LivingColors Упатство за користење

Ви благодариме што се одлучivte да kupite Philips LivingColors podna svetilka!

LivingColors svetilkite se specijalno dizajnirani za da vi ovozmožat создавање на сопствен ambient vo vašiот дом, со помош на светлина vo боја. Пред првото користење на LivingColors, ве молиме внимателно прочитајте го ова упатство и зачувајте го за користење vo иднина. Доколку се придржувате кон нашите инструкции ќе можете да уживате vo полната функционалност на Philips LivingColors.

Регистрирајте го vašiот производ на [www.philips.com/welcome](http://www.philips.com/welcome) за да бидете vo тек со новите Philips LivingAmbiance производи

Ова упатство ќе ви помогне при...

1. Започнување со употреба
2. Создавање сопствен ambient со помош на LivingColors
3. Поврзување на LivingColors со други Philips LivingAmbiance производи
4. Одговор на често поставуваните прашања
5. Добивање дополнителна поддршка

### 1. На почеток:

- Вметнете ја цевката vo основата, и потоа завртете ја цевката vo насока на движењето

на стрелките на часовникот сè додека веќе не можете да ја вртите.

- Вметнете го делот за поврзување vo отворот под основата на светилката, а неговиот друг крај приклучете го vo штекер на сид.
- Вметнете го делот за поврзување од горниот дел на држачот vo светилката – треба да слушнете звук на "кликнување".
- Поставете ја светилката на држачот и насочете ја LivingColors светилката кон сидот (оптималното растојание е 50 cm). Можете да ја прилагодите висината на светилката преку завртување на прстенот на средината од држачот, повлекување на горниот дел од држачот до саканата висина, и потоа завртување на прстенот vo обратна насока заради фиксирање на позицијата.
- Отворете го одделот за батерии на далечинскиот управувач со повлекување на копчето на задната страна. Вметнете 3 AAA батерии (+ и – како што е покажано).

### 2. Создадете сопствен ambient со помош на:

- Допирање на саканата боја на тркалцето за боја. Можете да го движите прстот по тркалцето за боја за да ја прилагодите бојата.

- Менување на **заситеноста на бојата** (додавање повеќе бела боја кон тековната боја). Притиснете го *копчето* за зголемување на заситеност за подлабока боја или *копчето* за намалување на заситеност за поапастелна. Доколку продолжите со притиснување на *копчето* за намалување на заситеност, на крај ќе добиете бела боја.
- **Придушвање.** Засилете или намалете го интензитетот на светлината со помош на *копчињата* за *придушвање*.
- Овозможување **автоматско менување на боите.** Повлечете со прстот околу тркалцето за боја (еден полн круг) и кратко притиснете на “1” (“Вклучено”); LivingColors ќе премине во режим на автоматско менување на боите: светилката ќе започне автоматски да ги менува боите.

Можете да ја прилагодите брзината со која се менуваат боите. Брзината може да се прилагоди во насока на движењето на стрелките на часовникот, од побрзо (темно сина боја на тркалцето за боја) кон побавно (виолетова боја). Можете да допрете каде било на тркалцето за боја. Додека сте во режим на автоматско менување на боите, исто така можете да ги прилагодите заситеноста и осветленоста на боите.

За да се вратите во режим на непроменливи бои, повторно повлечете со прстот околу тркалцето за боја и потоа притиснете “0”. Алтернативно, можете да го исклучите LivingColors на “0” и повторно да го вклучите на “1”.

- Ако ви се допадне одредено поставување на светлината (на пример, црвена светлина со мало придушвање), можете да ја **зачувате оваа сцена** за лесно повикување: притиснете и задржете на едно од *копчињата* за *сцена*, сè додека далечинскиот управувач не емитува звучен сигнал. Вашата сцена сега е зачувана под *копчето* за *сцена* кое сте го притиснале. На овој начин исто така можете да зачувате одредена брзина на режимот за автоматско менување на боите.

Можете да продолжите со прилагодување на светилките по ваша желба. Кога ќе сакате да се вратите на некоја зачувана сцена, само притиснете го *копчето* за *сцена* кое сте го притиснале при зачувувањето. Тоа *копче* за *сцена* накратко ќе засвети за да покаже дека сцената е избрана и LivingColors ќе ги добије зачуваните параметри.

Можете да зачувате до **3 сцени** (по една за секое *копче* за *сцена*). Исклучете го LivingColors со кратко притиснување на “0” (исклучено). LivingColors ќе го зачува последното поставување за наредното користење. За повторно вклучување, притиснете на “1” (вклучено).

### 3. **Поврзување на LivingColors со други Philips LivingAmbiance производи**

Можете да поврзете различни производи од Philips LivingAmbiance палетата со далечинскиот управувач од LivingColors. На овој начин, вие ќе можете да ги прилагодувате сите поврзани производи истовремено или пак поединечно – со истиот далечински управувач.

1. Можете да поврзете други **Philips LivingColors лампи** со вашиот далечински управувач. Повеќето Philips LivingColors лампи ќе работат со овој далечински управувач: проверете дали има SmartLink лого на LivingColors лампата што би сакале да ја поврзете. Сите производи со SmartLink лого можат да се поврзат со вашиот далечинскиот управувач.

За да додадете Philips LivingColors лампа кон далечинскиот управувач, приближете го управувачот до лампата; потоа притиснете и задржете на *копчето* “1”. Лампата ќе засвети 3 пати. Задржете го *копчето* “1” додека не чуете звучен сигнал од далечинскиот управувач; лампата кратко ќе засвети со зелена боја. Таа сега ќе биде поврзана со далечинскиот управувач и ќе ја добие последната поставеност кога била вклучена.

За LivingColors лампа, исто така поврзете ја и белата светица – тоа можете да го направите на ист начин како и за LivingWhites производите опишани во точка 2. Ако сакате да ја прекинете врската помеѓу LivingColors лампа и далечински управувач, приближете го управувачот до лампата, потоа притиснете и задржете на *копчето* “0”. Лампата ќе засвети 3 пати. Задржете го *копчето* “0” додека не чуете звучен сигнал од далечинскиот управувач. Лампата полека ќе се изгасне.

2. Исто така можете да поврзете **Philips LivingWhites производи** (светилки со вметнување, светилки кои штедат енергија и расветни тела) со вашиот далечински управувач. За да додадете Philips LivingWhites производ, приближете го управувачот до него; потоа притиснете и задржете на *копчето* “1”. Лампата ќе засвети 3 пати. Задржете го

коччето “I” додека не чуете звучен сигнал од далечинскиот управувач; лампата брзо ќе засвети двапати. Таа сега ќе биде поврзана со далечинскиот управувач и ќе ја добие последната поставеност кога била вклучена. Ако сакате да ја прекинете врската помеѓу LivingWhites производ и далечински управувач, приближете го управувачот до производот, потоа притиснете и задржете на коччето “0”. Лампата ќе засвети 3 пати. Задржете го коччето “0” додека не чуете звучен сигнал од далечинскиот управувач. Лампата полека ќе се изгасне.

3. Исто така, можете да го поврзете вашиот далечински управувач со друг **далечински управувач од Philips LivingAmbiance** палетата. Секој LivingColors или LivingWhites далечински управувач на кој има SmartLink лого може да се поврзе со вашиот далечински управувач. Поврзувањето на друг управувач ќе ви овозможи да ги контролирате истите лампи со два различни управувачи. На пример, вие би можеле да креирате 6 различни сцени за осветлување – 3 на еден управувач и 3 на другиот, со истите лампи. За да додадете дополнителен LivingColors или LivingWhites далечински управувач, направете го следното:
  - a. Ресетирајте го далечинскиот управувач кој сакате да го додадете: отворете го просторот за батерија и притиснете го коччето RESET неколку секунди (на пр. со спојница за хартија). Батериите треба да бидат внатре. Далечинскиот управувач ќе емитува звук за да покаже дека бил ресетиран.
  - b. Далечинскиот управувач кој сте го ресетирале приближете го до вашиот тековен далечински управувач. Притиснете го коччето “I” на двата управувачи сè додека тие не емитуваат звук. Управувачите сега се поврзани – ова значи дека сега можете да ги поврзете истите лампи со новиот далечински управувач и да ги контролирате сите лампи со кој било од двата управувачи.
  - c. Ако далечинскиот управувач кој сакате да го додадете е тркалезен, отсега исто така можете и да го копираате: тој веднаш ќе биде поврзан со истите лампи со кој е поврзан и вашиот оригинален управувач. За да извршите копирање на далечинскиот управувач, повторете ја постапката опишана во точка b.

Откако ќе поврзете една или повеќе лампи со вашиот Philips LivingColors далечински управувач, ќе можете да ги контролирате сите овие лампи истовремено или секоја лампа поединечно. За да контролирате одделна лампа, потребно е да ја **изберете** (обрнете внимание дека за

LivingColors бела светилка и светилка во боја, белата светилка и светилката во боја треба да се изберат одделно). Ова можете да го направите со помош на едно од *кочињата за избор на светилка*. Кога ќе притиснете и задржите едно од *кочињата за избор на светилка*, избраната лампа ќе започне да трепка. Ако тоа не е лампата која сакате да ја прилагодите, отпуштете го коччето и повторно притиснете го – друга лампа ќе започне да трепка. Кога лампата ќе биде избрана, *индикаторот за избор на светилка* на далечинскиот управувач (сијаличка) ќе засвети. Тоа значи дека сега можете да ја прилагодувате само избраната лампа.

Кога не е избрана светилка (*индикаторот за избор на светилка* е исклучен), сите ваши прилагодувања ќе важат за сите светилки поврзани на далечинскиот управувач (на пример, можете да ги придушите сите светилки во собата). Ако ви се допадне одредена комбинација на светлосните поставки на различни светилки, исто така можете да ја зачувате како сцена – на ист начин како што е опишано во делот 2 од ова упатство.

#### 4. Често поставувани прашања

Што да направите ако...

- o **LivingColors не емитува светлина**
  - o Проверете ги местата на поврзување на кабелот со лампата. Проверете дали приклучокот е правилно вметнат во штекерот.
  - o Извадете го кабелот за напојување и повторно приклучете го. Ако LivingColors промени неколку бои и потоа се исклучи, употребете го далечинскиот управувач за да извршите повторно вклучување.
- o **LivingColors не реагира на далечинскиот управувач**
  - o Проверете ги батериите во далечинскиот управувач. Батериите треба да бидат правилно поставени (+ и -) и треба да бидат полни. Ако далечинскиот управувач сè уште не работи, обидете се да ги замените батериите.
  - o Поврзете го далечинскиот управувач со LivingColors следејќи ја постапката опишана во делот 3.1 од ова упатство.
- o **Кочињата трепкаат по употребата на далечинскиот управувач**
  - o Ова значи дека батериите во далечинскиот управувач се (речиси) празни и треба да се заменат.

o **Не можам да го активирам режимот на автоматско менување на боите**

- o Можно е далечинскиот управувач да не го препозна вашето “повлекување” со прстот. Обидете се повторно, внимавајќи вашиот прст постојано да го допира тркалцето за боја за време на кружното движење

o **Би сакал да ја поврзам LivingColors лампата на тајмер. Дали ова е можно?**

- o Да. Можете да ги користите Philips LivingColors лампите со тајмер (не е вклучен). Кога ќе бидат вклучени со тајмер, LivingColors лампите ќе го добијат последното поставување (непроменива боја или режим на автоматско менување на боите). Внимавајте последното поставување да не биде “исклучено”.

o **Не можам да поврзам дополнителни лампи со далечинскиот управувач од LivingColors**

- o Проверете дали производот кој се обидувате да го поврзете е означен со логото на SmartLink. Само производи со SmartLink лого можат да се поврзуваат со овој далечински управувач.
- o Обидете се повторно да ја извршите постапката опишана во делот 3 од ова упатство. Обрнете внимание да ги чуete звуците и да ги видите засветувањата како што е тука опишано.

o **Моето прашање не е наведено тука**

- o Ве молиме обратете се до Philips за помош (погледнете го делот 5 “Дополнителна поддршка”).

## 5. **Дополнителна поддршка**

За повеќе информации и во случај на проблем, ве молиме посетете ја веб-страницата на Philips на [www.philips.com](http://www.philips.com) или бесплатно обратете се до Philips Lighting контакт центарот: 00800-PHILIPSL или 00800-74454775

### Гаранција:

Двегодишната гаранцијата од Philips е важечка доколку производот се употребува во согласност со инструкциите за неговата примена. Рекламациите ќе бидат прифатени со поднесување на оригинален доказ за купување (фактура, сметка или испратница) на кој се наведени датумот на купување, името на продавачот и описот на производот.

Гаранцијата на Philips престанува со важност:

- При каква било промена, прецртување, бришење или нечитливост на документот за

купување или описот на производот.

- Дефекти предизвикани од оштетување, неисправни приклучоци или неправилно користење.
- Доколку е предизвикан дефект при екстремни околности во однос на LivingColors како удар на гром, поплава, пожар, несоодветна употреба или несовесност.
- Доколку LivingColors светилката е отворана или расклопувана.

### Чистење и одржување:

Извадете го приклучокот од штекерот.

За да избегнете гребене, LivingColors светилката, далечинскиот управувач и адаптерот треба да се чистат единствено со мека сува ткаенина. Не употребувајте средства за чистење.

### Безбедносни инструкции:

- Чувајте ги приклучокот и LivingColors производот подалеку од течности и влага.
- LivingColors производот е наменет само за внатрешна употреба. Не користете го на влажни места, на пр. бањи или на отворено.
- LivingColors не претставува играчка со која би можеле да си играат децата.
- Не поставувајте го на жешки површини
- Заради безбедносни причини и според условите од гаранцијата, LivingColors и приклучокот не смеат да се отвараат.
- Користете го единствено испорачаниот адаптер: употребата на различен адаптер може да го оштети вашиот LivingColors.

### Животна средина:

На крајот од работниот век отстранувањето на уредот направете го во согласност со упатствата на локалните власти. Извадете ги батериите доколку сакате да го фрлите далечинскиот управувач. Немојте да ги фрлате батериите со нормалниот отпад од домаќинствата. Тие мора да бидат однесени на јавно место за собирање или кај застاپник на Philips, по што батериите ќе бидат отстранети на начин кој не е штетен за животната средина.

### Спецификации за приклучокот:

#### АС адаптер

**Модел:** EADP-10EB C (тип за ЕУ)

EADP-10EB D (тип за Обединетото

Кралство + Сингапур)

EADP-10EB E (тип за Австралија)

**Влез:** 220 - 240V ~ 0,3A 50 Hz

**Излез:** 18,5V  0,83 A

Потрошувачка на енергија на светилката: до 15,4 W

## Далечински управувач:

Батерии: 3 x Philips Powerlife Alkaline AAA LR03, 1,5 V.

## Безжични спецификации:

Фреквентен појас на безжичен RF режим:  
2405–2475 MHz

Безжичен комуникациски протокол: IEEE 802.15.4  
Канали при користење: каналите 11, 15, 20 или 25

## Спецификации на околина:

Температура (при користење): 0...40 °C  
Температура (при складирање): -25...60 °C  
Релативна влажност: 5...95 % без кондензација

## ВГ Указанија за употреба на LivingColors

Благодарим ви, че закупихте лампата за под Philips LivingColors!

LivingColors е специално конструирана за создавање на сопствена атмосфера у дома посредством цветовите и светлината. Когато използвате LivingColors за прв път, отделете време да прочетете внимателно тези инструкции и ги запазете за справка в бъдеще. Спазването на инструкциите за употреба ќе ви даде възможност да се възползвате от пълната функционалност на Philips LivingColors.

Регистрирайте продуктите си на адрес [www.philips.com/welcome](http://www.philips.com/welcome), за да имате винаги актуална информација за новите продукти Philips LivingAmbiance

Това ръководство ќе ви помогне за следното:

1. Први стъпки
2. Создавање на сопствена атмосфера с LivingColors
3. Свързване на LivingColors с други изделия Philips LivingAmbiance
4. Отговори на често задавани въпроси
5. Получавање на дополнителна поддршка

### 1. Запознавање:

- Вкарайте стойката в основата и я завъртете по часовниковата стрелка до отказ.
- Вклучете свързващия щепсел в буксата, разположена от долната страна на основата на лампата и вклучете другия му край в електрически контакт.
- Поставете свързващия щепсел в горната част на стойката в лампата - трябва да чуете леко щракване.
- Поставете лампата на стойката и насочете LivingColors към стената (най-добро разстояние е 50 см). Можете да регулирате височината на осветителното тяло, като завъртите шайбата, намираща се в средата на стойката, издърпате горната част на стойката до желаната височина и завъртите шайбата обратно, за да застопорите положението.
- Отворете отделението за батерии на дистанционното управление, като плъзнете бутон на гърба му. Поставете 3 батерии AAA (+ и – както е показано).

### 2. Създаване на сопствена атмосфера:

- Докоснете желания **цвет** върху колелото на цветовете. Можете да движите пръста си по колелото, за да регулирате прецизно цвета.
- Променете **наситеността на цвета** (като добавите повече бяло към текущия цвет). Натиснете бутона за *увеличаване на наситеността* - за пълен цвет или бутона за *намаляване на наситеността* - за по-пастелни тонове. Ако продължите да натискате бутона за *намаляване на наситеността*, накрая ще достигнете до белия цвет.
- **Затъмняване.** Увеличете или намалете интензитета на светлината с помощта на *бутоните за затъмняване*.
- Разрешете **автоматичната смяна на цветовете**. Плъзнете пръста си по колелото на цветовете (една пълна обиколка) и натиснете кратко "I" ("Вкл."). LivingColors ще премине в режим на автоматична промяна на цветовете и лампата ще започне да сменя цветовете си автоматично.

Можете да регулирате скоростта, с която се променят цветовете. Скоростта може да се регулира по часовниковата стрелка, от бързо (тъмносин цвет на колелото на цветовете) до бавно (виолетов цвет). Можете да натискате навсякъде върху колелото на цветовете. При вклучен режим на автоматична промяна на цветовете можете да регулирате тяхната наситеност и яркост.

За да превключите обратно към режим на статичен цвет, плъзнете отново пръста си по колелото на цветовете, след което натиснете "0". Можете също да изключите LivingColors с "0" и след това да вклучите отново с "I".

- Ако харесвате определена настройка на светлината (например червена, леко затъмнена светлина), можете да **съхраните** тази **сцена**, за да можете лесно да я възстановите: натиснете и задръжте един от *бутоните за сцени*, докато чуете от дистанционното управление кратък звук сигнал. Сцената е



съхранена и е свързана с натиснатия *бутон за сцена*. По този начин можете да съхраните и определен режим на автоматична промяна на цветовете.

Можете да продължите да регулирате светлините така, както желаете. Когато решите да се върнете към съхранената сцена, натиснете *бутон за сцена*, който сте натиснали при съхраняването ѝ. Този *бутон за сцена* ще светне за кратко, показвайки, че сцената е избрана и LivingColors ще премине към съхранените настройки.

Можете да запазите до **3 сцени** (по една за всеки *бутон за сцена*).

Изключете LivingColors, като натиснете кратко бутон "0" (изключено). LivingColors ще запомни последната настройка за следващо използване. За да включите отново LivingColors, натиснете "1" (включено).

### 3. **Свързване на LivingColors с други изделия Philips LivingAmbiance**

Можете да свържете различни изделия от гамата Philips LivingAmbiance към дистанционното управление на LivingColors. По този начин ще можете да регулирате всички свързани изделия - заедно или поотделно - с едно единствено дистанционно управление.

1. Можете да свържете към дистанционното управление и други **лампи Philips LivingColors**. Повечето изделия Philips LivingColors ще работят с това дистанционно управление - просто проверете дали логото SmartLink присъства върху изделието LivingColors, което искате да свържете. Всички изделия с логото SmartLink работят с това дистанционно управление.

За да добавите лампа Philips LivingColors към дистанционното управление, доближете дистанционното до лампата и натиснете и задръжте бутон "1". Лампата ще премигне 3 пъти. Задръжте бутон "1", докато чуете звуков сигнал от дистанционното управление и лампата премигне кратко в зелено. Сега лампата е свързана към дистанционното управление и ще се върне към последната си настройка, когато е била включена.

За лампа LivingAmbiance трябва да свържете и бялата светлина – по същия начин, като е описано за изделията LivingWhites в точка 2. Ако желаете да прекратите връзката на лампа LivingColors с дистанционното управление, доближете дистанционното до лампата и натиснете и задръжте бутон "0". Лампата ще премигне 3 пъти. Задръжте бутон "0", докато чуете звуков сигнал от дистанционното

управление. Лампата ще избледнее бавно, докато угасне.

2. Можете да свържете и **изделия Philips LivingWhites** (съединители, енергоспестяващи лампи и осветителни тела) към дистанционното управление. За да добавите изделие Philips LivingWhites, доближете дистанционното до изделието и натиснете и задръжте бутон "1". Лампата ще премигне 3 пъти. Задръжте бутон "1", докато чуете звуков сигнал от дистанционното управление и лампата премигне бързо 2 пъти. Сега лампата е свързана към дистанционното управление и ще се върне към последната си настройка, когато е била включена.

Ако желаете да прекратите връзката на изделие LivingWhites с дистанционното управление, доближете дистанционното до изделието и натиснете и задръжте бутон "0". Лампата ще премигне 3 пъти. Задръжте бутон "0", докато чуете звуков сигнал от дистанционното управление. Лампата ще избледнее бавно, докато угасне.

3. Можете да свържете вашето дистанционно управление с друго **дистанционно управление** от гамата **Philips LivingAmbiance**. Всяко дистанционно за LivingColors или LivingWhites с логото SmartLink може да се свърже с вашето дистанционно управление. Свързването на друго дистанционно управление ще ви позволи да управлявате същите лампи с две различни дистанционни. Ще можете например да създадете 6 различни светлинни сцени - 3 на едното и 3 на другото дистанционно управление, с едни и същи лампи. За да добавите още едно дистанционно управление за LivingColors или LivingWhites, направете следното:
  - a. Нулирайте настройките на дистанционното управление, което желаете да добавите: отворете отделениято за батерии и натиснете бутон RESET за няколко секунди (например с кламер). Батериите трябва да са поставени. От дистанционното управление ще се чуе звуков сигнал, което показва, че настройките му са нулирани.
  - b. Поставете дистанционното управление с нулираните настройки близо до дистанционното управление, което използвате в момента. Натиснете бутон "1" и на двете дистанционни, докато от тях се чуе звуков сигнал. Сега двете дистанционни управления са свързани. Това означава, че можете да свържете същите лампи към новото

дистанционно управление и да управлявате всички лампи с едно от двете дистанционни.

- c. Ако дистанционното, което добавяте, е кръгло, можете и да го копирате - така ще го свържете веднага към същите лампи, към които е свързано първото дистанционно управление. За да копирате дистанционното, повторете процедурата, описана в точка b.

След като сте свързали една или няколко лампи към вашето дистанционно управление Philips LivingColors, можете да управлявате тези лампи заедно или поотделно.

За да управлявате една лампа, трябва да я **изберете** (имайте предвид, че за лампи LivingColors с цветна и бяла светлина, цветната и бялата светлина трябва да се избере поотделно). Можете да направите това, като използвате *бутоните за избор на светлина*. Когато натиснете и задържите някой от *бутоните за избор на светлина*, избраната лампа ще започне да мига. Ако това не е лампата, която искате да регулирате, отпуснете бутона и го натиснете отново – друга лампа ще започне да мига. След като е избрана лампа, *индикаторът за избор на светлина* на дистанционното управление (крушка) ще свети. Това означава, че можете да регулирате само избраната лампа.

Когато не е избрана светлина (*индикаторът за избор на светлина* е изключен), промените се прилагат спрямо всички светлини, свързани с дистанционното управление (например, можете да затъмните всички светлини в стаята).

Ако харесвате определено съчетание от настройки на светлината на различни лампи, можете да ги съхраните като сцена - по същия начин, като е описано в раздел 2 на това ръководство.

#### 4. Често задавани въпроси

Какво да направите, ако...

- o **LivingColors не свети**
  - o Проверете свързването на кабела с лампата. Проверете дали щепселът е включен правилно в електрическия контакт.
  - o Изключете захранващия кабел и го включете отново. Ако LivingColors смени няколко цвята и след това угасне, включете я отново с дистанционното управление.
- o **LivingColors не реагира на командите от дистанционното управление**
  - o Проверете батериите в дистанционното управление. Те трябва да са поставени правилно (+ и -) и да имат заряд. Ако дистанционното управление все още не работи, сменете батериите.
  - o Свържете дистанционното управление с

LivingColors, като следвате процедурата, описана в раздел 3.1 на това ръководство.

- o **Бутоните мигат след като използвам дистанционното управление**
  - o Това означава, че батериите в дистанционното управление са (почти) напълно изтощени и трябва да се сменят.
- o **Не мога да включа режима на автоматична промяна на цветовете**
  - o Възможно е дистанционното управление да не е възприело вашето плъзване с пръст. Опитайте отново, като внимавате пръстът ви да остане върху колеелото на цветовете по време на цялото кръгово движение
- o **Желя да свържа LivingColors с таймер. Възможно ли е това?**
  - o Да. Можете да използвате Philips LivingColors с таймер (не е включен в комплекта). Когато се включи с таймер, LivingColors ще използва последната си настройка (статичен цвят или режим на автоматична промяна на цветовете). Уверете се, че последната настройка не е "изключено".
- o **Не мога да свържа още лампи към дистанционното управление LivingColors**
  - o Уверете се, че върху изделиято, което се опитвате да свържете, присъства логото SmartLink. Само изделия с логото SmartLink могат да се свързват с това дистанционно управление.
  - o Повторете процедурата, описана в раздел 3 на това ръководство. Уверете се, че сте чули звуците и сте видели светлините, описани там.

- o **Имам въпрос, който не се съдържа тук**
  - o Обърнете се за съдействие към Philips (вижте раздел 5 - "Допълнителна поддръжка").

#### 5. Допълнителна поддръжка

За да се информирате, както и в случай на проблеми, посетете уеб сайта на Philips на адрес [www.philips.com](http://www.philips.com) или се свържете безплатно с Центъра за връзка с клиенти на Philips Lighting, на: 00800-PHILIPSL или 00800-74454775

#### Гаранция:

Двугодишната гаранция на Philips е валидна само ако продуктът е използван в съответствие с инструкциите и по предназначение. Гаранционни претенции могат да бъдат уважени само при предоставяне на оригиналното свидетелство за

покупка (фактура, касова бележка или квитанция), на което е посочена датата на покупка, името на търговеца и описание на продукта.

Гаранцията от Philips отпада, ако:

- Нещо е променено, зачеркнато, изтрито или направено нечетливо в описа на покупката или описанието на продукта.
- Неизправността е в резултат на счупване, неправилно свързване или използване не по предназначение.
- Дефектът е предизвикан от екстремни обстоятелства, неприсъщи за използването на LivingColors, например мълния, наводнение, пожар, неправилно използване или небрежност.
- LivingColors е отваряна или разглобявана.

### Почистване и поддръжка:

Изключете щепсела от контакта.

За да се избегне надраскване, лампата LivingColors, дистанционното управление и адаптерът трябва да се почистват само с мека суха кърпа.

Не използвайте почистващи препарати.

### Инструкции за безопасност:

- Пазете щепсела и LivingColors далеч от течности и влага.
- LivingColors може да се използва само в закрити помещения. Не използвайте във влажна среда, например в банята или на открито.
- LivingColors не е играчка, с която да могат да си играят децата.
- Не я поставяйте върху горещи повърхности
- От съображения за безопасност и според условията на гаранцията, LivingColors и щепселят не трябва да се разглобяват.
- Използвайте само включения в комплекта адаптер. Използването на друг адаптер може да повреди LivingColors.

## HR Upute za korištenje svjetiljke LivingColors

Zahvaljujemo vam na kupnji podne svjetiljke LivingColors tvrtke Philips!

Svjetiljka LivingColors posebno je dizajnirana kako bi vam omogućila da uz boje i svjetlo u svom domu stvorite željeni ugođaj. Prije prve uporabe svjetiljke LivingColors pažljivo pročitajte ove upute i spremite ih za buduće potrebe. Prateći naše smjernice, uživat ćete u punoj funkcionalnosti svjetiljke LivingColors tvrtke Philips.

Registrirajte svoj proizvod na web-stranici [www.philips.com/welcome](http://www.philips.com/welcome) kako biste pratili nove Philips LivingAmbiance proizvode

### Опазване на околната среда:

Ако изхвърляте уреда след експлоатационния му живот, направете това в съответствие с инструкциите на местните власти. Изваждайте батериите, преди да изхвърлите дистанционното управление. Не изхвърляйте батериите заедно с обикновените битови отпадъци. Те трябва да се предадат в официален пункт или на търговец на Philips, които ще изхвърлят негодните батериите по начин, който не вреди на околната среда.

### Технически параметри на щепсела:

#### АС адаптер

**Модел:** EADP-10EB C (тип за ЕС)  
EADP-10EB D (тип за Великобритания и Сингапур)  
EADP-10EB E (тип за Австралия)  
**Вход:** 220 - 240 V ~ 0,3 A 50 Hz  
**Изход:** 18,5 V  $\overline{\text{---}}$  0,83 A

Потребявана мощност от осветителното тяло:  
до 15,4 W

### Дистанционно управление:

Батери: 3 алкални Philips Powerlife, тип AAA LR03, 1,5 V.

### Технически параметри на безжичната връзка:

Безжичен радиочестотен спектър: 2405~2475 MHz  
Протокол за безжична комуникация: IEEE 802.15.4  
Работни канали: канал 11, 15, 20 или 25

### Параметри на околната среда:

Температура (експлоатация): 0...40 °C  
Температура (съхранение): -25...60 °C  
Относителна влажност: 5...95 % без кондензация

Ovaj priručnik pomoći će vam u sljedećem...

1. Prvi koraci
2. Stvorite željeni ugođaj uz LivingColors
3. Povežite LivingColors s drugim LivingAmbiance proizvodima tvrtke Philips
4. Pronalaženje odgovora na česta pitanja
5. Pronalaženje dodatne podrške

### 1. Početak korištenja:

- Umetnite stup u postolje, a zatim okrećite stup u smjeru kazaljke na satu sve do kraja.
- Utikač umetnite u otvor ispod postolja svjetiljke, a drugi kraj umetnite u zidnu utičnicu.
- Priključak na vrhu postolja umetnite u svjetiljku –

- pazite da čujete škljocanje.
- Postavite svjetiljku na postolje i usmjerite LivingColors prema zidu (optimalna udaljenost je 50 cm). Visinu rasvjetnog tijela možete podešavati okretanjem prstena u sredini postolja, izvlačenjem gornjeg dijela postolja do željene visine i ponovnim okretanjem prstena u suprotnom smjeru kako biste fiksirali položaj.
- Otvorite odjeljak za baterije na daljinskom upravljaču tako da gurnete klizni gumb na stražnjoj strani. Umetnite 3 AAA baterije (+ i – u skladu s oznakama).

## 2. Stvorite vlastiti ugođaj na sljedeći način:

- Dodirnite željenu **boju** na kotačiću za odabir boje. Pomicanjem prsta preko kotačića odredite nijansu boje.
- Promijenite **zasićenost boje** (dodavanje bijele boje trenutno odabranom). Pritisnite *gumb za povećanje zasićenosti* za dublju boju ili *gumb za smanjenje zasićenosti* za pastelniju boju. Ako nastavite pritiskati *gumb za smanjenje zasićenosti*, na kraju ćete doći do bijele boje.
- **Prigušivanje.** Povećajte ili smanjite intenzitet svjetla pomoću *gumba za prigušivanje*.
- **Pokretanje automatske promjene boje.** Prijedite prstom preko kotačića za odabir boje (jedan pun krug) i kratko pritisnite "I" ("Uključeno"); LivingColors će prijeći u način rada za automatsku promjenu boja: svjetiljka će automatski početi mijenjati boje.

Možete podesiti brzinu kojom se mijenjaju boje. Brzina se može podešavati u smjeru kazaljke na satu, od brze (tamnoplava boja na kotačiću za odabir boje) do spore (ljubičasta). Možete dodirnuti bilo koje mjesto na kotačiću za odabir boje. Dok je aktivan način rada za automatsku promjenu boja možete podešavati i zasićenost i svjetlinu boja.

Kako biste vratili način rada statične boje, ponovo prijedite prstom preko kotačića za odabir boja, a zatim pritisnite "0". Možete i isključiti LivingColors pomoću "0" i ponovo je uključiti pomoću "I".

- Ako vam se sviđa određena postavka svjetla (na primjer, malo prigušeno crveno svjetlo), možete **spremiti taj svjetlosni ambijent** kako biste ga poslije lako aktivirali: pritisnite i zadržite jedan od *gumba za odabir ambijenta* dok se daljinski upravljač ne oglasi zvučnim signalom. Vaš svjetlosni ambijent sada je spremljen pod *gumbom za odabir ambijenta* koji ste pritisnuli. Na isti način

možete spremiti i određenu brzinu načina rada za automatsku promjenu boja.

Možete nastaviti s podešavanjem svjetala po želji. Kada se poželite vratiti na spremljeni ambijent, samo pritisnite *gumb za odabir ambijenta* koji ste pritisnuli prilikom spremanja. Taj *gumb za odabir ambijenta* kratko će zasvijetliti naznačujući da je ambijent odabran, a LivingColors će prijeći na spremljene postavke.

Možete pohraniti do **3 ambijenta** (jedan za svaki *gumb za odabir ambijenta*).

Svjetiljku LivingColors isključite kratkim pritiskom gumba "0" (isključeno). Svjetiljka LivingColors zapamtiti će posljednju postavku za sljedeću uporabu. Kako biste je ponovo uključili, pritisnite "I" (uključeno).

## 3. Povežite LivingColors s drugim LivingAmbiance proizvodima tvrtke Philips

Razne proizvode iz asortimana Philips LivingAmbiance možete povezati s daljinskim upravljačem svjetiljke LivingColors. Na taj način moći ćete prilagođavati sve povezane proizvode zajedno ili pojedinačno – sve to jednim daljinskim upravljačem.

1. S daljinskim upravljačem možete povezati druge **Philips LivingColors svjetiljke**. Većina Philips LivingColors svjetiljki radiće s ovim daljinskim upravljačem: samo provjerite postoji li SmartLink logotip na LivingColors rasvjetnom tijelu koje želite povezati. Svi proizvodi koji imaju SmartLink logotip mogu se povezati s vašim daljinskim upravljačem.

Kako biste Philips LivingColors svjetiljku dodali daljinskom upravljaču, približite daljinski upravljač toj svjetiljci; zatim pritisnite i zadržite gumb "I". Svjetiljka će bljesnuti 3 puta. Držite gumb "I" dok se daljinski upravljač ne oglasi zvučnim signalom; svjetiljka će nakratko bljesnuti zelenom bojom. Sada je povezana s daljinskim upravljačem i prijeći će na posljednju postavku kad je bila uključena. Za svjetiljku LivingAmbiance provjerite jeste li povezali i bijelo svjetlo – to možete učiniti na isti način kao i za LivingWhites proizvode opisane u koraku 2.

Ako želite prekinuti vezu između svjetiljke LivingColors i daljinskog upravljača, približite daljinski upravljač svjetiljci, a zatim pritisnite i zadržite gumb "0". Svjetiljka će bljesnuti 3 puta. Gumb "0" držite dok se daljinski upravljač ne oglasi zvučnim signalom. Svjetiljka će se sada postepeno prigušiti i isključiti.

2. Možete povezati i **Philips LivingWhites proizvode** (utikače, komplete za uštedu energije i rasvjetna tijela) s daljinskim upravljačem. Kako

biste dodali Philips LivingWhites proizvod, približite mu daljinski upravljač; zatim pritisnite i zadržite gumb "I". Svjetiljka će bljesnuti 3 puta. Držite gumb "I" dok se daljinski upravljač ne oglasi zvučnim signalom; svjetiljka će brzo bljesnuti dva puta. Sada je povezana s daljinskim upravljačem i prijeći će na posljednju postavku kad je bila uključena.

Ako želite prekinuti vezu između LivingWhites proizvoda i daljinskog upravljača, približite daljinski upravljač proizvodu, a zatim pritisnite i zadržite gumb "0". Svjetiljka će bljesnuti 3 puta. Gumb "0" držite dok se daljinski upravljač ne oglasi zvučnim signalom. Svjetiljka će se sada postepeno prigušiti i isključiti.

3. Svoj daljinski upravljač možete povezati s drugim **daljinskim upravljačem iz Philips LivingAmbiance** asortimana. Svaki daljinski upravljač za LivingColors ili LivingWhites koji ima SmartLink logotip možete povezati sa svojim daljinskim upravljačem. Povezivanjem drugog daljinskog upravljača moći ćete istim svjetiljkama upravljati pomoću dva daljinska upravljača. Možete, na primjer, izraditi 6 svjetlosnih ambijenata za iste svjetiljke – 3 na jednom i 3 na drugom daljinskom upravljaču. Kako biste dodali još jedan daljinski upravljač za LivingColors ili LivingWhites, učinite sljedeće:
  - a. Ponovo postavite daljinski upravljač koji želite dodati: otvorite njegov odjeljak za baterije i pritisnite gumb RESET (ponovno postavljanje) nekoliko sekundi (npr. pomoću spajalice). Provjerite jesu li baterije umetnute. Daljinski upravljač će se oglasiti zvučnim signalom naznačujući da je ponovno postavljen.
  - b. Daljinski upravljač koji ste ponovo postavili približite daljinskom upravljaču koji trenutno koristite. Pritisnite gumb "I" na oba daljinska upravljača i zadržite dok se ne oglase zvučnim signalom. Daljinski upravljači sada su povezani – to znači da sada možete povezati iste svjetiljke s novim daljinskim upravljačem i svim svjetiljkama upravljati bilo kojim od dva daljinska upravljača.
  - c. Ako je daljinski upravljač koji dodajete okrugao, možete ga i kopirati: možete ga odmah povezati s istim svjetiljkama s kojima je povezan vaš originalni daljinski upravljač. Kako biste kopirali daljinski upravljač, ponovite postupak opisan u točki b.

Kada jednu ili više svjetiljki povežete sa svojim daljinskim upravljačem za Philips LivingColors, svima njima možete upravljati zajedno ili svakom pojedinačno.

Kako biste upravljali jednom svjetiljkom, morate je **odabrati** (imajte na umu da za svjetiljku LivingColors

sa svjetlom u boji i bijelim svjetlom morate zasebno odabrati svjetlo u boji i bijelo svjetlo). To možete učiniti pomoću jednog od *gumba za odabir svjetla*. Kada pritisnete i zadržite jedan od *gumba za odabir svjetla*, odabrana svjetiljka početak će bljeskati. Ako to nije svjetiljka koju želite prilagoditi, otpustite gumb i ponovo ga pritisnite – početak će bljeskati druga svjetiljka. Kada odaberete svjetiljku, *indikator za odabir svjetla* na daljinskom upravljaču (žaruljica) početak će svijetliti. To znači da sada možete prilagoditi samo odabranu svjetiljku.

Kada nijedno svjetlo nije odabrano (*indikator za odabir svjetla* je isključen), sve prilagodbe primijenit će se na sva svjetla povezana s daljinskim upravljačem (na primjer, možete zajedno prigušiti sva svjetla u prostoriji).

Ako vam se sviđa određena kombinacija postavki svjetla raznih rasvjetnih tijela, možete ih spremići kao svjetlosni ambijent – na način opisan u odjeljku 2 u ovom priručniku.

#### 4. Česta pitanja

Što učiniti u sljedećim slučajevima...

- o **LivingColors ne svijetli**
  - o Provjerite vezu između kabela i svjetiljke. Provjerite je li utikač pravilno umetnut u zidnu utičnicu.
  - o Iskopčajte kabel za napajanje i ponovo ga ukopčajte. Ako LivingColors promijeni nekoliko boja i zatim se isključi, ponovo je uključite pomoću daljinskog upravljača.
- o **LivingColors ne reagira na daljinski upravljač**
  - o Provjerite baterije u daljinskom upravljaču. Baterije trebaju biti pravilno umetnute (+ i -) i napunjene. Ako daljinski upravljač i dalje ne radi, zamijenite baterije.
  - o Povežite daljinski upravljač sa svjetiljkom LivingColors prateći postupak opisan u odjeljku 3.1 u ovom priručniku.
- o **Gumbi bljeskaju nakon upotrebe daljinskog upravljača**
  - o To znači da su baterije u daljinskom upravljaču (gotovo) prazne i treba ih zamijeniti.
- o **Ne mogu pokrenuti način rada za automatsku promjenu boje**
  - o Moguće je da daljinski upravljač nije registrirao pokret prelaska prstom. Pokušajte ponovo pazeći da vam prst bude na kotačiću za boje dok pravite pokret punog kruga
- o **Želim LivingColors povezati s mjeračem vremena. Je li to moguće?**
  - o Da. Philips LivingColors možete koristiti s mjeračem vremena (nije u kompletu). Kada

se uključi s mjeracem vremena, LivingColors će prikazati posljednju postavku (statična boja ili način rada za automatsku promjenu boja). Pazite da posljednja postavka ne bude "isključeno".

- o **Ne mogu povezati dodatne svjetiljke s daljinskim upravljačem za LivingColors**
  - o Provjerite ima li proizvod koji želite povezati SmartLink logotip. S ovim daljinskim upravljačem mogu se povezati samo proizvodi koji imaju SmartLink logotip.
  - o Pokušajte ponoviti postupak opisan u odjeljku 3 u ovom priručniku. Pazite da čujete zvučne signale i vidite bljeskanje opisano u uputama.
- o **Moje pitanje nije na ovom popisu**
  - o Za pomoć kontaktirajte tvrtku Philips (pogledajte odjeljak 5 "Dodatna podrška").

## 5. Dodatna podrška

Ako vam trebaju dodatne informacije ili ako imate problema, posjetite internetsku stranicu tvrtke Philips na [www.philips.com](http://www.philips.com) ili nazovite centar za Philips Lighting tvrtke Philips na besplatan broj: 00800-PHILIPSL ili 00800-74454775

### Jamstvo:

Dvogodišnje jamstvo tvrtke Philips vrijedi ako se proizvod koristi u skladu s uputama i u predviđene svrhe. Reklamacije će biti prihvaćene samo u slučaju podnošenja izvornog dokaza o kupnji (račun, potvrda ili primka) na kojemu je istaknut datum kupnje, naziv distributera i opis proizvoda.

Jamstvo tvrtke Philips ne vrijedi u sljedećim slučajevima:

- Na potvrdi o kupnji ili opisu proizvoda nešto promijenjeno, prekriziženo, prebrisano ili učinjeno nečitljivim.
- Došlo do pogrešaka zbog oštećenja, pogrešnog priključivanja ili nepravilnog korištenja.
- Oštećenje uzrokovano ekstremnim uvjetima koji nemaju veze sa svjetiljkom LivingColors, npr. udarom groma, poplavom, požarom, pogrešnom upotrebom ili nepažnjom.
- Svjetiljka LivingColors bila otvarana ili rastavljena.

### Čišćenje i održavanje:

Izvucite utikač iz zidne utičnice.

Svjetiljku LivingColors, daljinski upravljač i adapter

smijete brisati samo mekom suhom krpom kako na njima ne bi nastale ogrebotine.

Nemojte koristiti abrazivna sredstva za čišćenje.

### Sigurnosne upute:

- Utikač i svjetiljku LivingColors držite podalje od tekućina i vlage.
- LivingColors služi samo za upotrebu u zatvorenim prostorima. Nemojte je koristiti na vlažnim mjestima, npr. u kupaonici ili na otvorenom.
- Svjetiljka LivingColors nije igračka i djeca se ne smiju igrati s njom.
- Svjetiljku nemojte stavljati na vruće površine
- Iz sigurnosnih razloga i prema odredbama jamstva, svjetiljku LivingColors i utikač ne smijete otvarati.
- Koristite isključivo isporučeni adapter: korištenjem drugog adaptera svjetiljka LivingColors može se oštetiti.

### Zaštita okoliša:

Ako nakon određenog vremena svjetiljku odlučite baciti, učinite to u skladu s uputama lokalnih vlasti. Pri bacanju daljinskog upravljača izvadite baterije. Nemojte ih odlagati zajedno s normalnim kućnim otpadom. Treba ih odložiti na za to predviđeno mjesto ili kod svog zastupnika tvrtke Philips kako bi se nadležne osobe pobrinule za njihovo odlaganje na način koji ne šteti okolišu.

### Specifikacije utikača:

#### Adapter za napajanje

**Model:** EADP-10EB C (EU vrsta)  
EADP-10EB D (UK vrsta + Singapur)  
EADP-10EB E (vrsta za Australiju)

**Ulaz:** 220 - 240 V ~ 0,3 A 50 Hz

**Izlaz:** 18,5 V  $\overline{\text{---}}$  0,83 A

Potrošnja energije rasvjetnog tijela: do 15,4 W

### Daljinski upravljač:

Baterije: 3 Philips Powerlife Alkaline AAA LR03, 1,5 V.

### Bežične specifikacije:

Bežični RF frekvencijski pojas: 2405~2475 MHz  
Protokol za bežičnu komunikaciju: IEEE 802.15.4  
Radni kanali: kanali 11, 15, 20 ili 25

### Specifikacije vezane uz okoliš:

Temperatura (rad): 0...40 °C

Temperatura (spremanje): -25...60 °C

Relativna vlažnost: 5...95 % bez kondenzacije

## SR LivingColors - Uputstvo za upotrebu

Hvala vam što ste kupili Philips LivingColors podnu lampu!

Lampe LivingColors posebno su osmišljene kako biste u svom domu mogli da kreirate atmosferu po želji pomoću boje i sveta. Pre prve upotrebe LivingColors lampe pažljivo pročitajte ova uputstva i sačuvajte ih

za buduću upotrebu. Ako budete postupali u skladu sa našim uputstvima, moći ćete da uživete u svim funkcijama Philips LivingColors lampe.

Registrujte svoj proizvod na Web lokaciji [www.philips.com/welcome](http://www.philips.com/welcome) da biste ostali u toku sa novim Philips LivingAmbiance proizvodima

Ovaj priručnik će vam pomoći u obavljanju sledećih radnji...

1. Početak rada
2. Napravite atmosferu po želji uz LivingColors
3. Povežite lampe LivingColors sa drugim Philips LivingAmbiance proizvodima
4. Traženje odgovora na najčešća pitanja
5. Traženje dodatne podrške

## 1. Početak rada:

- Umetnite stub u postolje, a zatim okrećite stub u smeru kretanja kazaljke na satu dok to bude moguće.
- Utikač umetnite u otvor ispod postolja lampe, a drugi kraj umetnite u zidnu utičnicu.
- Priključak na vrhu postolja umetnite u lampu – uverite se da se čuo zvuk „klik“.
- Postavite lampu na postolje i uperite LivingColors ka zidu (optimalna udaljenost je 50 cm). Visinu rasvetnog tela možete da podešavate okretanjem prstena na sredini postolja, izvlačenjem gornjeg dela postolja do željene visine i ponovnim okretanjem prstena u suprotnom smeru da biste fiksirali položaj.
- Otvorite odeljak za baterije na daljinskom upravljaču tako što ćete pomeriti dugme na poleđini. Umetnite 3 AAA baterije (+ i – kao što je označeno).

## 2. Napravite atmosferu po želji na sledeći način:

- Dodirivanjem željene **boje** na točkiću za izbor boje. Prelaženjem prstom preko točkića za izbor boje možete fino podešiti nijansu boje.
- Menjanjem **zasićenosti boja** (dodavanje bele boje u trenutnu boju). Pritisnite dugme *za povećavanje zasićenosti* da biste dobili bogatiju boju ili dugme *za smanjivanje zasićenosti* da bi boja bila pastelija. Ako nastavite sa pritiskanjem dugmeta *za smanjivanje zasićenosti*, na kraju ćete dobiti belu boju.
- **Prigušivanjem**. Povećajte ili smanjite intenzitet svetla pomoću *dugmadi za prigušivanje*.
- Aktiviranjem **automatske promene boja**. Predite prstom preko točkića za izbor boje (jedan pun krug) i kratko pritisnite „I“ („Uključeno“); LivingColors lampa će preći u režim automatskog

menjanja boja: lampa će automatski početi da menja boje.

Možete da podešite brzinu kojom se menjaju boje. Brzinu je moguće podešavati u smeru kretanja kazaljke na satu, od brze (tamno plava boja na točkiću za izbor boje) do spore (ljubičasta).

Možete da dodirnete bilo koju tačku na točkiću za izbor boje. Dok je aktivan režim za automatsko menjanje boja možete takođe da podešavate zasićenost i osvetljenost boja.

Da biste se vratili u režim nepromenljive boje, ponovo predite prstom preko točkića za izbor boja, a zatim pritisnite „0“. Takođe, možete da isključite LivingColors lampu pomoću dugmeta „0“ i da je ponovo uključite pomoću dugmeta „I“.

- Ako vam se dopada određena postavke svetlosti (na primer crvena, blago prigušena), možete **sačuvati** ovu **scenu** radi lakog pristupanja: pritisnite i zadržite jedno od *dugmadi za izbor scene*, dok se daljinski upravljač ne oglasi zvučnim signalom. Scena je sada sačuvana pod *dugmetom za izbor scene* koje ste pritisli. Na isti način možete da memorišete i određeni režim za automatsko menjanje boje.

Možete da nastavite da podešavate svetla na željeni način. Kad god poželite da se vratite na memorisanu scenu, jednostavno pritisnite *dugme za izbor scene* koje ste pritisnuli kada ste je memorisali. To *dugme za izbor scene* će zasvetleti na kratko da bi označilo da je scena izabrana, a lampa LivingColors će se vratiti na memorisana podešavanja.

Možete da sačuvate do **3 scene** (po jednu za svako *dugme za izbor scene*).

Lampu LivingColors isključite tako što ćete kratko pritisnuti dugme „0“ (isključiti). Lampa LivingColors će zapamtiti poslednje podešavanje boje za sledeću upotrebu. Da biste je ponovo uključili, pritisnite dugme „I“ (uključeno).

## 3. Povežite lampe LivingColors sa drugim Philips LivingAmbiance proizvodima

Sa LivingColors daljinskim upravljačem možete povezati razne proizvode iz asortimana Philips LivingAmbiance. Tako ćete moći da podešavate sve povezane proizvode istovremeno ili svaki od njih pojedinačno – a sve to pomoću jednog daljinskog upravljača.

1. Sa daljinskim upravljačem možete povezati i druge **lampe Philips LivingColors**. Većina lampi Philips LivingColors radiće sa ovim daljinskim upravljačem: samo proverite da li se na lampi LivingColors koju biste želeli da povežete nalazi logotip SmartLink. Svi proizvodi sa logotipom

SmartLink mogu se povezati sa ovim daljinskim upravljačem.

Da biste lampu Philips LivingColors dodali daljinskom upravljaču, približite daljinski upravljač lampi, zatim pritisnite i držite dugme „I“. Lampa će zasvetleti 3 puta. Držite dugme „I“ sve dok se daljinski upravljač ne oglasi zvučnim signalom, nakon čega će lampa kratko zasvetleti zelenom bojom. Lampa je sada povezana sa daljinskim upravljačem i uključivaće se sa poslednjim korišćenim postavkama.

Za LivingAmbiance lampu obavezno povežite i belo svetlo – to možete da uradite na isti način kao i za LivingWhites proizvode, što je opisano u 2. koraku.

Ako želite da prekinete vezu između LivingColors lampe i daljinskog upravljača, približite daljinski upravljač lampi, a zatim pritisnite i zadržite dugme „0“. Lampa će zasvetleti 3 puta. Držite dugme „0“ dok se daljinski upravljač ne oglasi zvučnim signalom. Lampa će se postepeno isključiti.

2. Sa daljinskim upravljačem možete da povežete i **proizvode Philips LivingWhites** (utikače, proizvode za uštedu energije i rasvetna tela). Da biste dodali Philips LivingWhites proizvod, približite mu daljinski upravljač, zatim pritisnite i držite dugme „I“. Lampa će zasvetleti 3 puta. Držite dugme „I“ sve dok se daljinski upravljač ne oglasi zvučnim signalom, nakon čega će lampa dvaput kratko zasvetleti. Lampa je sada povezana sa daljinskim upravljačem i uključivaće se sa poslednjim korišćenim postavkama.

Ako želite da prekinete vezu između LivingWhites proizvoda i daljinskog upravljača, približite daljinski upravljač proizvodu, a zatim pritisnite i zadržite dugme „0“. Lampa će zasvetleti 3 puta. Držite dugme „0“ dok se daljinski upravljač ne oglasi zvučnim signalom. Lampa će se postepeno isključiti.

3. Daljinski upravljač možete povezati i sa drugim **daljinskim upravljačima** iz asortimana **Philips LivingAmbiance**. Sa daljinskim upravljačem možete povezati svaki LivingColors ili LivingWhites daljinski upravljač sa logotipom SmartLink. Ako povežete drugi daljinski upravljač, moći ćete da upravljate istim lampama pomoću dva upravljača. Na primer, možete da kreirate 6 različitih scena pomoću osvetljenja – 3 na jednom daljinskom upravljaču i 3 na drugom, a sve to pomoću istih lampi. Da biste dodali još jedan LivingColors ili LivingWhites daljinski upravljač, uradite sledeće:

- a. Resetujte daljinski upravljač koji želite da dodate: otvorite odeljak za baterije, pritisnite dugme

RESET i zadržite ga nekoliko sekundi (npr. pomoću spajalice). Proverite da li su baterije umetnute. Daljinski upravljač će se oglasiti zvučnim signalom, što znači da je resetovan.

- b. Držite daljinski upravljač koji ste resetovali blizu daljinskog upravljača koji trenutno koristite. Pritisnite dugme „I“ na oba daljinska upravljača i zadržite ga dok se daljinski upravljači ne oglase zvučnim signalom. Daljinski upravljači su sada povezani – to znači da sada možete da povezujete iste lampe na novi daljinski upravljač i da kontrolišete sve lampe pomoću jednog i drugog daljinskog upravljača.
- c. Ako je daljinski upravljač koji dodajete okrugao, možete ga i kopirati: možete ga odmah povezati sa onim lampama sa kojima je povezan originalni daljinski upravljač. Da biste kopirali daljinski upravljač, ponovite postupak iz tačke b.

Nakon što povežete jednu ili više lampi na Philips LivingColors daljinski upravljač, možete upravljati svim lampama istovremeno ili svakom pojedinačno.

Da biste upravljali jednom lampom, potrebno je da je **izaberete** (imajte u vidu da je kod LivingColors svetla u boji i belog svetla potrebno da izaberete svetlo u boji ili belo svetlo). To možete uraditi pomoću *dugmadi za izbor svetla*. Kada pritisnete i zadržite neko od *dugmadi za izbor svetla*, izabrana lampa će početi da trepće. Ako to nije lampa koju želite da podesite, pustite dugme i ponovo ga pritisnite – počće da trepće druga lampa. Kada je neka lampa izabrana, *indikator za izbor lampe* na daljinskom upravljaču (sijalica) svetli. To znači da sada možete podešavati samo izabranu lampu.

Kada nije izabrana nijedna lampa (*indikator za izbor lampe* je isključen), podešavanja će uticati na sve lampe koje su povezane sa daljinskim upravljačem (na primer, možete istovremeno da prigušite sva svetla u sobi). Ako vam se dopadne određena kombinacija postavki svetala sa različitim rasvetnih tela, možete je sačuvati u vidu scene – kao što je opisano u odeljku 2 iz ovog priručnika.

#### 4. **Najčešća pitanja**

Šta učiniti u sledećim slučajevima...

- o **LivingColors lampa ne emituje svetlo**
  - o Proverite da li je kabl lampe pravilno povezan. Proverite da li je utikač pravilno postavljen u zidnu utičnicu.
  - o Isključite kabl za napajanje i ponovo ga priključite. Ako LivingColors lampa promeni nekoliko boja svetla, a zatim se isključi, ponovo je uključite pomoću daljinskog upravljača.
- o **LivingColors lampa ne reaguje na daljinski upravljač**
  - o Proverite baterije u daljinskom upravljaču.



Baterije bi trebalo da budu pravilno postavljene (+ i -) i napunjene. Ako daljinski upravljač i dalje ne radi, zamenite baterije.

- o Povežite daljinski upravljač sa LivingColors lampom tako što ćete obaviti proceduru opisanu u odeljku 3.1 u ovom priručniku.

#### o **Dugmad trepere nakon korišćenja daljinskog upravljača**

- o To je pokazatelj da su baterije u daljinskom upravljaču (skoro) ispražnjene i da ih je potrebno zameniti.

#### o **Ne mogu da pokrenem režim za automatsko menjanje boje**

- o Moguće je da daljinski upravljač nije ispravno protumačio pokret prstom preko točkića za izbor boje. Pokušajte ponovo i uverite se da je prst u stalnom kontaktu sa točkićem za izbor boje tokom pravljenja jednog punog kruga

#### o **Želeo bih da povežem LivingColors lampu na tajmer. Da li je to moguće?**

- o Da. Philips LivingColors lampe možete da koristite sa tajmerom (ne dobija se u kompletu). Prilikom uključivanja pomoću tajmera, LivingColors lampa će aktivirati poslednje podešavanje (režim statične boje ili režim za automatsko menjanje boja). Proverite da poslednje podešavanje nije bilo „Isključeno“.

#### o **Ne mogu da povežem još lampi sa daljinskim upravljačem LivingColors**

- o Proverite da li proizvod koji pokušavate da povežete na sebi ima logotip SmartLink. Sa ovim daljinskim upravljačem mogu se povezati samo proizvodi sa logotipom SmartLink.
- o Pokušajte da ponovo obavite postupak opisan u odeljku 3 iz ovog priručnika. Vodite računa da čujete zvučne signale i vidite treptanje lampi kao što je opisano u uputstvu.

#### o **Moje pitanje nije navedeno ovde**

- o Obratite se kompaniji Philips za pomoć (pogledajte odeljak 5 „Dodatna podrška“).

## 5. **Dodatna podrška**

Ako želite da dobijete više informacija i u slučaju bilo kakvih problema, posetite Web lokaciju kompanije Philips na adresi [www.philips.com](http://www.philips.com) ili se obratite kontakt centru Philips Lighting besplatnim pozivom na broj: 00800-PHILIPSL ili 00800-74454775

### **Garancija:**

Dvogodišnja garancija kompanije Philips važi ako se proizvod koristi u skladu sa uputstvima i u predviđene

svrhe. Reklamacije se prihvataju samo uz originalni dokaz o kupovini (faktura, priznanica ili račun) na kojem se nalazi datum kupovine, ime distributera i opis proizvoda.

Philips garancija prestaje da važi ako je:

- Bilo šta menjano, precrtano, izbrisano ili namerno učinjeno nečitljivim na računu ili opisu proizvoda.
- Do problema došlo usled oštećenja, neispravnog priključivanja ili zloupotrebe.
- Do problema došlo usled ekstremnih okolnosti koje nemaju veze sa karakteristikama proizvoda LivingColors, na primer, usled udara groma, poplave, požara, nepravilne upotrebe ili nemara.
- Lampa LivingColors otvarana ili rastavljena.

### **Čišćenje i održavanje:**

Izvadite utikač iz zidne utičnice.

Da ih ne biste izgubili, LivingColors lampa, daljinski upravljač i utikač moraju se čistiti isključivo suvom i mekom krpom.

Ne koristite sredstva za čišćenje.

### **Bezbednosna uputstva:**

- Utikač i lampe LivingColors držite dalje od tečnosti i vlage.
- Lampe LivingColors namenjene su isključivo za upotrebu u zatvorenom. Ne koristite ih na vlažnim mestima, kao što su kupatila, kao ni na otvorenom.
- Lampe LivingColors nisu igračke za decu.
- Ne stavljajte na vruće površine
- Iz bezbednosnih razloga i u skladu sa garantnim uslovima, LivingColors lampa i utikač ne smeju se otvarati.
- Koristite samo adapter koji se nalazi u kompletu: upotreba drugog adaptera može da ošteti LivingColors lampu.

### **Životna sredina:**

Ako nakon isteka radnog veka bacite uređaj, odložite ga u skladu sa uputstvima lokalnog nadležnog tela. Pre bacanja daljinskog upravljača, izvadite baterije. Nemojte bacati baterije sa običnim kućnim otpadom. Morate ih predati na zvaničnom mestu za prikupljanje ili distributeru Philips proizvoda, kako bi ih oni odložili na ekološki način.

### **Specifikacije priključka:**

#### **AC adapter**

**Model:** EADP-10EB C (EU tip)  
EADP-10EB D (UK tip + Singapur)  
EADP-10EB E (Australija tip)

**Ulaz:** 220 - 240V ~ 0,3 A 50 Hz

**Izlaz:** 18,5 V  $\text{---}$  0,83 A

Potrošnja struje rasvetnog tela: do 15,4W

## Daljinski upravljač:

Baterije: 3 x Philips Powerlife Alkaline AAA LR03, 1,5V.

## Bežične specifikacije:

Bežični RF frekventni opseg: 2405~2475 MHz

Protokol za bežičnu komunikaciju: IEEE 802.15.4)

Kanali za rad: kanal 11, 15, 20 ili 25

## Specifikacije u vezi sa okruženjem:

Temperatura (rad): 0...40 °C

Temperatura (skladištenje): -25...60 °C

Relativna vlažnost: 5...95 % bez kondenzovanja

## AR LivingColors تعليمات حول الاستخدام

Philips LivingColors م ص باح ل بشرانك شكرًا  
الأرضي

لإنشاء خصيصًا LivingColors تصميم تم ل قد  
بالإضافة إلى استعادة به منزلك خاص جو  
للمرة LivingColors استخدم عند الملونة  
بعبارة التي نعلمت هذه قراءة يرجى الأولى،  
المستقبل في إليها لرجوع ودهفظها  
تمتع مع توجها، فإتباع  
Philips LivingColors - الكاملة بالوظيفة

الآن نوان على من تحك به تسجيل قم

على لبقاء [www.philips.com/welcome](http://www.philips.com/welcome)

به من تجت المعلقة التحديت بأخرطلاع  
LivingAmbiance الجديدة

...على الإدليل هذا سيساعدك

البدء 1.

بواسطة الخاصة الأجواء بإنشاء قم 2.

LivingColors

LivingColors م ص باح به توصيل قم 3.

أخرى Philips LivingAmbiance به من تجت

المداولة الأسئلة على الإجابة 4.

إضافي دعم على الحصول 5.

### 1. الاستخدام في الشروع

المصباح قاعدة في الحامل طرف أدخل

عقارب تجاه به دوره إلى اعمد ثم

ممكناً أقص، إلى الساعة

- الفتحة في التوصيل مأخذ أدخل  
واعمد المصباح إعادة أسفل الموجودة  
المقبس في الآخر الطرف توصيل إلى  
الجداري

- أعلى في الموجود التوصيل مأخذ أدخل  
سماع من التأكد - المصباح داخل الحامل  
طقطقة صوت

- ووجه الحامل على المصباح ضع  
المسافة) الجدار نحو LivingColors  
ضبط يمكنك (سم 50 هي المثلالية  
تدوير خلال من المصباح ارتفاع  
الجزء وسحب الحامل، وسط الحافة  
الذي الارتفاع به حسب الحامل من الأعلى  
جديد من الحافة تدوير ثم ترده،  
الوضعية لتثبيت

- بُعد عن التحكم جهاز بطارية حجرة افتح  
3 أدخل. خذ في الزر سحب طريق عن  
(مبين هو كما - و +) AAA بطاريات

### 2. عبر الخاص جوك به خلق قم

- عجلة على المطلوب اللون لمس  
إصبعك تحريك يمكنك الألوان  
لتنقية الألوان عجلة فوق  
اللون

- إضافة الألوان تشبع تغيير  
إلى الأبيض اللون من المزيد  
زر على الضغط (الحالي اللون  
أوان على ولها لخص saturation up  
saturation down زر على أو غامقة

- معيّناً إنارة إعدادت ففضل كنت إذا  
فيمكنك، (خافئة حمراء إنارة مثلاً)،  
إليه للمعودة الم شهد هذا > فظ  
على باس تمارا ضغط: بسهولة  
جهاز ي صدر > تي، الم شهد أزرار أحد  
بات. صوتية إشارة دبع عن الم تحكم  
زر في محفوظاً الآن الم شهد  
بالم ضغط قمت الذي // الم شهد  
عليها بالم طريقة وممكنك. عليه  
تغيير لوضع معيئة سرعة > فظ  
الم تلقائي الم لون

بضبط الاس تمرار بسعك  
أردت وكلما. رغبتك وفق الإنارة  
ما بفظه، قمت م شهد إلى المعودة  
زر على الم ضغط سوى عليه  
عليه ضغطت الذي // الم شهد  
هذا // م شهد زير ضيء. لفظه  
الم شهد تحديد على الم لملالة لبرهة  
LivingColors تضيء وبالم تالي  
الم مفوظة الإعدادات بـ سب  
3 إلى بصل ما > فظ يمكن  
(م شهد زير كل م شهد) م شاهد

عبر LivingColors تشغيل بإيقاف قم  
إيقاف) "0" زر على قصرية لبرهة الم ضغط  
LivingColors صابح. م تحفظ. (الم تشغيل  
استخدامها عند إليه للمعودة الأخر الإعداد  
مجدداً، تشغيلها لإعادة. الم مقابلة المرة في  
(الم تشغيل بدء) "1" على الم ضغط

أكثرفاتحة ألوان على الم لاصول  
زر على بالم ضغط اس تمرت إذا  
في فستصل saturation down  
الأبيض الم لون إلى الم نهاية

- كثافة بزيادة قم. الم تخفيت  
أزرار عبر تخفيفها أو الإنارة  
// تخفيت

- قم. تلقائياً تغير الأوان جعل  
الأوان عجلة حول صبعك بـ تحريك  
الم ضغط ثم (واحدة كامة دائرية)  
بدء) "1" على قصرية لبرهة  
مصباح سبب تحول: (الم تشغيل  
وضع إلى عتده LivingColors  
ببدأ: الم تلقائي الم لون تغيير  
تلقائياً الأوان بـ تغيير الم مصباح

تغيير سرعة ضبط يمكنك  
الم سرعة ضبط يمكن. الأوان  
الم سرع نم الم ساعة عقارب باتجاه  
(الأوان عجلة على داكن أزرق لون)  
(الم بـ فسخي) الم بطني إلى  
على شئت أي نما الم ضغط يمكنك  
أيضاً يمكنك كما. الأوان عجلة

وسطوعها الأوان تشبع ضبط  
الم لون تغيير وضع في  
الم تلقائي

الأوان وضع إلى للمعودة  
إصبعك بـ تحريك قم الم ساقنة،  
الم ضغط ثم الأوان عجلة حول مجدداً  
ذلك من بدلاً. ممكنك. "0" على  
LivingColors تشغيل إيقاف  
مجدداً "1" تشغيلها إعادة ثم ومن

### 3. م صابيح توصيل قم Philips من منتجات LivingColors أخرى LivingAmbiance

من مختارة من منتجات توصيل يمكنك  
التحكم بجهاز Philips LivingAmbiance مجموعة  
وهذه LivingColors م صابيح بُعد عن  
كافة ضبط من تتمكن الطريقة،  
على منها كل أو أن في الوصول الم منتجات  
واحد بُعد عن تحكم جهاز بواسطة - حدة.

1. Philips م صابيح توصيل يمكنك  
عن التحكم بجهاز أخرى LivingColors  
Philips م صابيح تعمل بُعد  
ال: جهاز هذا مع عظمها م LivingColors  
SmartLink شعار وجود من تحقق  
التي LivingColors م صابيح على  
توصيل يمكنك. توصيلها تود  
شعار تحمل التي الم منتجات كافة  
بُعد عن التحكم بجهاز SmartLink.

Philips م صابيح إضافة بهدف  
عن التحكم جهاز إلى LivingColors  
من مقربة على الأخر هذا احمل بُعد،  
بأس تمرارا ضغط ثم الم صابيح  
ثلاث الم صابيح ومض. "1" زر على  
"1" زر على بأس تمرارا ضغط. مرات  
بعد عن التحكم جهاز ي صدر حتى  
الم صابيح ومض. صوتية إشارة  
قوية لبرهة الأخر ضرب اللون  
بجهاز موصولاً الآن الم صابيح بات  
إعداد إلى وس يعود بُعد عن التحكم  
الذي الأخر ير "ال تشغيل بدء"

حدته.

م صابيح إلى بالنسبة  
من التأكد يرجى، LivingColors  
- أيضاً البيضاء الإضاءة توصيل  
بالطريقة بذلك القيام يمكنك  
منتجات مع الم تستخدم نفسها  
في الم بيضاء LivingWhites  
2. النقطة

م صابيح فصل في ترغب كنت إذا  
عن التحكم جهاز عن LivingColors  
من مقربة على الأخر بهذا فاحمل بُعد،  
بأس تمرارا ضغط ثم الم صابيح  
الم صابيح ومض. "0" الزر على  
على بأس تمرارا ضغط. مرات ثلاث  
التحكم جهاز ي صدر حتى "0" الزر  
إزالة تبدأ. صوتية إشارة بُعد عن  
أن إلى تدريجياً بال تلاشي الم صابيح  
تنطفئ.

2. م منتجات توصيل أيضاً يمكنك  
توصيل مآخذ Philips LivingWhites  
(وم صابيح لمطابقة موفرة وأجهزة  
بهدف. بُعد عن التحكم بجهاز  
Philips LivingWhites م منتجات إضافة  
الم منتجات من مقربة على الجهاز احمل  
"1" زر على بأس تمرارا ضغط ثم  
مرات ثلاث الم صابيح ومض  
حتى "1" زر على بأس تمرارا ضغط  
إشارة بُعد عن التحكم جهاز ي صدر  
مرتة بين الم صابيح ومض صوتية  
الآن الم صابيح بات. متتالية بين  
بُعد عن التحكم بجهاز موصولاً  
"ال تشغيل بدء" إعداد إلى وس يعود  
حدته الذي الأخر ير



#### 4. الم تداولة الأ س ن لة

...إذا العمل ما

الم ص باح تحديد دعاءك واحد، بمصباح التحكم  
إلى بالنسبة أنه الملاحظة يرجى)

الم لونة الإزارة ذات LivingColors م ص باح  
الإزارة من كل تحديد يجب وال بيضاء،

(حدة على الم لونة رة والإزارة ال بيضاء

تحديد أزرار أحد مستخدمًا بذلك القيام يمكنك  
أزرار أحد على باس تمرار ت ضغط حين // ضوء  
المحدد الم ص باح يبدأ // ضوء تحديد

الذي الم ص باح هذا يمكن إذا أما بالوم يرض  
ثم ومن الأزرار حرر إلى فاعمد ضبطه، تود

آخر مصباح في بدأ - مجددًا عليه الضغط

في ضيعة م ص باح، تحديد عند ض بالومي

جهاز على الموجود // ضوء تحديد مؤشر

أنه يعنى وهذا (البصيلة) بعد عن التحكم

فقط الم المحدد الم ص باح ضبط الآن يمكنك

تحديد مؤشر) ضوء أي تحديد عدم حال في

ال ضبط عماليات ت نطق، (م نطق في // ضوء

الأضواء كافة على بها قمت التي

على) بعد عن التحكم بجهاز الم تصلة

كل تخفيت يمكنك الم نال، س بيل

(الغرفة في الموجودة الم ص باح

الإزارة إعدادات من معينًا مزيجًا تفضل كنت إذا

تخزينه في يمكنك متلفة، لم ص باح

الم بيعة ن فسها بالطريقة وذلك - كم شهد

ال دليل هذا من 2 القسم في

○ LivingColors ص باح يحم ت ضيعة لا

○ الكيل توصيلات من تحقق

مأخذ وضع من تحقق، الم ص باح

في صيح بشكل التوصيل

الجداري المقبس

○ أعد ثم الكهراء سلك افصل

إزارة ألوان تغيرت إذا توصيله

ثم عدة مرات LivingColors م ص باح

عن التحكم جهاز فاستخدم انطفا،

تسغيله لإعادة بعد

○ LivingColors ص باح يحم ت س تجيب لا

بعد عن التحكم لجهاز

○ التحكم جهاز بطاريات من تحقق

ال بطاريات تكون أن يجب. بعد عن

(- و+) الم صيح بالشكل موضوعة

استمرت إذا م شحونة تكون وأن

استبدال وحاول الم مشكلة،

ال بطاريات

○ بعد عن التحكم جهاز توصيل قم

إتباع عبر LivingColors م ص باح

من 3.1 القسم في الموضح راء الأجل

الدليل هذا

○ التحكم جهازا س استخدام بعد الأزرار ت ومض

بعد عن

○ بطاريات أن إلى الأم رها في شير

(تقريبًا) فراغة بعد عن التحكم جهاز

استبدالها و يجب

## هنا موجود غير سؤالی

- للحصول Philips - الاتصال بالرجی 5 القسم راجع المساعدة على ("الإضافی الدعم").

## 5. الإضافی الدعم

- أي مواجهة حال وفي المعلومات على للحصول ويب على Philips موقع زيارة يرجى مشكلة، أو [www.philips.com](http://www.philips.com) التالي العنوان على - الخاص الاستعلامات مركز الاتصال Philips Lighting الرقم على Philips Lighting 00800-PHILIPSL أو 00800-74454775

### الضمانة

- لمدة Philips تقدمه الذي الضمان يكون وفقاً لمنتهج استخدام تم إذا صالحاً سنيتين تقبل المحدد الغرض وفي المتطلبات والشرایل تقديم عند فقط المطالبات (الشراء سند أو وصل أو الفاتورة) الأصلي البائع واسم الشراء تاريخ يحدد الذي الامتيج وصف إلى بالإضافة

إذا Philips كغالبه مفعول يبطال

- أو حذفه أو شطبه أو شيء أي تغيرتم - أو تمليمات بطاقة على مقروء غيرجعله الامتيج تغا صیل

توصيلات أو ضرره بسبب الإخفاقات -

استعمال سوء أو خاطئة

غير قاهرة ظروفًا التقصير سبب يكون -

أو الصواعق مثلاً، LivingColors في متصلة

## تغير وضع التشغيل إمكانية لا

### التلقائي اللون

- التحكم جهاز يسجل ألال محتمل من التي "التحريك" عملياً بعد عن المحاولة، إعادة يرجى، بها قامت إصبع يكون أن على والحرص حركة خلال الأوان عملياً على كملها الدوران

## LivingColors م ص باح توصيل أود

### مممكن؟ هذا هل، مؤقت

- م ص باح استخدام بإمكانك نعم غير مؤقت مع Philips LivingColors م ص باح يظهر. (مضمّن) استخدمته الذي الأخرير الإعدا مؤقت مع تشغيله يتم عندما وضع أو الساكنة الأوان وضع) يرجى. (التلقائي اللون تغير الأخرير الإعدا ص بط عدم التأكد "التشغيل عن متوقف" إلى

## م ص باح توصيل إمكانية لا

### بعد عن التحكم بجهاز إضافي

### LivingColors م ص باح

- الذي نتج الم أن من التأكد يرجى شعار يحمل توصيله تحاول سوى توصيل يمكن لا SmartLink شعار تحمل التي الامنتجات هذا بعد عن التحكم بجهاز SmartLink

- الم بين بالإجراء مجدداً القيام حاول تأكد. الدليل هذا من القسم في الومضات ورؤية الأصوات سماع من. هنا م بين هو كما

ضرراً يلحق قد آخر محوّل أي اس تستخدم  
LivingColors. به صابج

غير الاس تستخدم أو الحرائق أو ال في صانات  
الإهمال أو ال صابج

ال بعث أو LivingColors في تخ تم أن سبق -  
به

#### ال: بيمة

بال وقت بال جهاز الاله تمام أهملت إذا  
ل تعاليمات وفقاً منه تخ لص ال م ناسب،  
تجاهل عند ال بطاريات أزل. ال ملة ال سلطة  
من تخ لص لا. بعد عن ال تحكّم جهاز  
ال نفايات مع وضعها عير ال بطاريات  
إلى تسلّمها يجب بل دة ال عال م نزلية  
من نجات بانع إلى أور سمى تجميع مركز  
بطريقة ال بطاريات من ل تخ لص Philips  
ال بيمة تخ ترم

#### وال صيانة ال تنظيف

ال م ق بس من ال توصيل مأخذ بإخراج قم  
ال جداري

م صابج تنظيف يجب الخدش، ادي. تف  
والمحوّل بعد عن ال تحكّم وجهاز LivingColors  
فقط وناعمة جافة قماش بقطعة

ال تنظيف مواد تستخدم لا

#### ال: توصيل مأخذ مواصفة

#### م: ناوبت يار محول

#### ال: سلامة تعاليمات

- وم صابج ال توصيل مأخذ أبق  
ال سوانل عن بعيداً LivingColors  
وال رطوبة
- مُصممة LivingColors م صابج إن  
لا قطف الداخلي ل لا تستخدم  
ال رطوبة، الأم اكن في تستخدمها  
ال خارج في أو الحمام م ثل
- مُصممة لعة ل يس LivingColors  
الأط فال بها ل يلبع
- ساخنة أسطح على تضعه لا  
و، موجب بال سلامة تعنى لأس باب
- عن الامتناع يجب ال ضمان، أحكام  
ومأخذ LivingColors م صابج في تخ  
ال توصيل
- إن طفوق المزوّد المحوّل اس تستخدم  
ضرراً يلحق قد آخر محوّل أي اس تستخدم

ال: طراز  
ال (نوع) EADP-10EB C  
الأوروبي ال: ال: حاد في ال م تستخدم

ال (نوع) EADP-10EB D  
+ ال م تحدة ال م لكة في ال م تستخدم  
( سنغافورة )

ال (نوع) EADP-10EB E  
أسترال يا في ال م تستخدم  
الإدخال: 0.3 ~ فولت 240 - 220  
أمبير هرة 50

الإخراج: 0.83 ~ فولت 18.5  
أمبير



15.4 ل غاية ي صل :الإارة طاقة ا س تهللاك  
واط

**ب: عد عن ال تحكـم جهاز**

ال بطاريات

3 x Philips Powerlife Alkaline AAA

فـولت 1.5، LR03.

**ال لا سلكية ال موا صفات**

ال لا سلكية RF و صنع تردد نطاق  
هـرتز 2405~2475

ال لا سلكية الاتـصالات بـروتوكول IEEE  
(15.4, 802)

ال تشغـيل فـنوات

25 أو 20 أو 15، أو 11 ال فـنوات

**ال بـنية ال موا صفات**

0...40 (تشغـيل) ال حرارة درجة  
مئوية درجة

(تخزين) ال حرارة درجة  
مئوية درجة 60...-25

ال نسـبـية الرطوبة

تـكـثيف بـدون % 5...95





