



---

Model No. CL-471

---



**INSTRUCTION MANUAL  
GEBRUIKERSHANDLEIDING  
BEDIENUNGSANLEITUNG  
MODE D'EMPLOI  
MANUAL DE INSTRUCCIONES  
MANUAL DE INSTRUÇÕES  
INSTRUKCJE OBSŁUGI**

# ENGLISH

## Instruction Manual

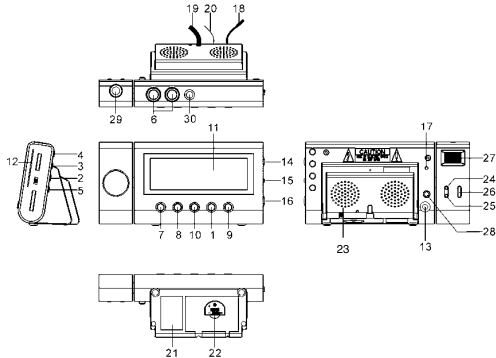

### Location of controls

1. MODE SET BUTTON
2. ALARM SET BUTTON
3. ALARM 1 BUZZER / RADIO SELECT BUTTON
4. ALARM 2 BUZZER / RADIO SELECT BUTTON
5. °C / °F BUTTON
6. INFRARED SENSOR
7. ◀◀ SET BUTTON
8. ▶▶ SET BUTTON
9. ON/OFF (ALARM OFF) BUTTON
10. SNOOZE / SLEEP BUTTON
11. LED DISPLAY
12. DIAL SCALE AND POINTER
13. AUDIO IN JACK
14. VOLUME CONTROL
15. WAVE BAND
16. TUNING CONTROL
17. RESET BUTTON
18. TEMPERATURE SENSOR (IN DOOR)
19. AC POWER CORD
20. FM ANTENNA WIRE
21. RATING LABEL
22. BATTERY COMPARTMENT
23. SPEAKER

24. MINUTE BUTTON FOR PROJECTION UNIT
25. HOUR BUTTON FOR PROJECTION UNIT
26. TIME SET BUTTON FOR PROJECTION UNIT
27. FOCUS ADJUSTMENT FOR PROJECTION UNIT
28. PROJECTION ON/OFF BUTTON
29. PROJECTION UNIT
30. AUTO DIMMER SENSOR

### **POWER CONNECTION**

Plug the AC power cord to a household outlet AC source. This unit is equipped with a battery back up system, it requires a 3 x 3Volt CR2025 Flat Lithium battery (Not included). Insert the battery in the battery compartment, making certain that the positive and negative (+ and -) battery terminals are attached to the corresponding terminals on the plate in the battery compartment. If an AC power failure occurs, the clock automatically switches to the battery power supply, the clock and timer memory continue running. When the AC power resumes, the clock switches back to AC again.

### **1. TIME AND CALENDAR SETTING**

- A. Setting Time and Calendar – Press Mode Set button (1) in normal mode and keep depress over 2 second to enter Time Set mode, after enter the setting mode, press Mode Set button (1) to change the mode cycle as follows :

Normal → Year → Month → Day → 12/24H → RTC Hour → RTC Min → Normal

Action (during data adjustment) :

- Press << button (7) to adjust data backward
- Press >> button (8) to adjust data forward
- Keep depress << or >> button for 2 second to enable auto forward

a. Year Set Mode

Initial Value : 2006  
Year Range : 2000 to 2099



Display Show Year Set Mode

b. Month Set Mode

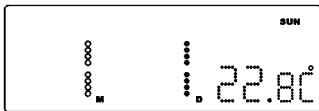

Display Show Month Set Mode

c. Day Set Mode

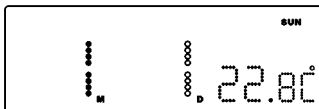

Display Show Day Set Mode

Remark : Weekday will recalculate when year, month or day is adjusted

d. 12/24H Set Mode

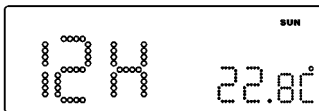

Display Show 12/24H Set Mode  
(Select 12H)

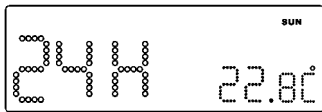

Display Show 12/24H Set Mode (Select 24H)

e. RTC Hour Set Mode



Display Show Hour Set Mode

f. RTC Min Set Mode

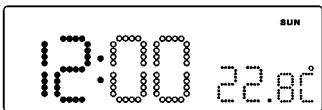

Display Show Min Set Mode

Remark : Second will reset for every minute adjustment

B. Setting Alarm 1 and Alarm 2 - Press Alarm set button (2) during normal mode and keep depress over 2 second to enter alarm set mode, after enter the setting mode, press Alarm set button (2) to change the mode cycle as follows :

Normal → AL1 Hour → AL1 Min → AL1 Weekend Alarm → AL2 Hour → AL2 Min → AL2 Weekend Alarm → Normal

Action (during data adjustment) :

- Press◀◀button (7) to adjust data backward
- Press▶▶button (8) to adjust data forward
- Keep depress◀◀or▶▶button for 2 second to enable auto forward



Display Show Setting Alarm 1 Hour

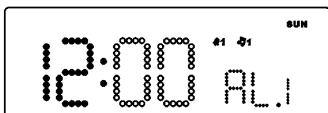

Display Show Setting Alarm 1 Min

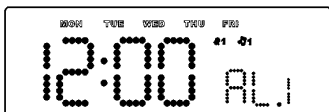

Display Show Setting Alarm 1  
Weekend Alarm – Mon to Fri

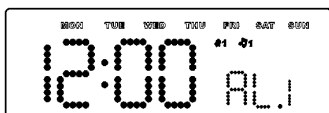

Display Show Setting Alarm 1  
Weekend Alarm – Mon to Sun

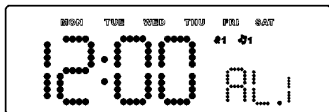

Display Show Setting Alarm 1  
Weekend Alarm – Mon to Sat



Display Show Setting Alarm 2 Hour

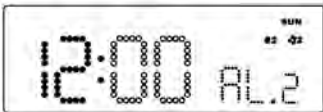

Display Show Setting Alarm 2 Min

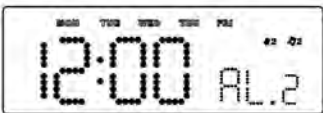

Display Show Setting Alarm 2  
Weekend Alarm – Mon to Fri

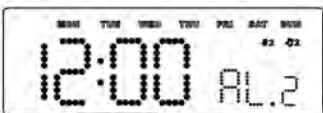

Display Show Setting Alarm 2  
Weekend Alarm – Mon to Sun



Display Show Setting Alarm 2  
Weekend Alarm – Mon to Sat

## 2. SETTING ALARM OUTPUT AND ALARM ON/OFF

### A. Change the alarm Output

Press AL1 (3) / AL 2 (4) button to Music  position to select wake up by Radio, set to Buzzer  position to select wake up by Buzzer, set to Alarm Off position to disable all alarm.



Display Show Alarm 1 wake up by Buzzer



Display Show Alarm 1 wake up by Radio

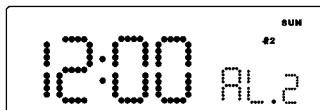

Display Show Alarm 2 wake up by Buzzer



Display Show Alarm 2 wake up by Radio



## B. Buzzer Pattern

1st 8 second output 1 beep, 2nd 8 second output 2 beep, 3rd 8 second output 4 beep, after that continue output beep tone, the same pattern repeat at next minute again.

## 3. ALARM DURATION AND SNOOZE FUNCTION

Alarm Duration – Buzzer Alarm or Radio Alarm will continue output for 30 minutes if no key press, then it will stop automatically and wait for same alarm time on next day.

Action for Snooze :

- During alarming, press SNOOZE button (10) will enable snooze function, Buzzer Alarm or Radio Alarm will stop.
- Snooze Interval is 9 minute (not include second offset)
- Snooze will continue unless press On/Off (Alarm Off) button (9) to Alarm Off or Buzzer Alarm or Radio Alarm stop automatically after 30 minutes

## 4. CHANGE DISPLAY CONTENT

Press >> button (8) during normal can switch to display year, after 5 second timeout and return back to display date and month.



Display Show Year

## 5. CHANGE DISPLAY CONTENT

Press <<< button (7) during normal can switch to display Month and day, after 5 second timeout and return back to display time.

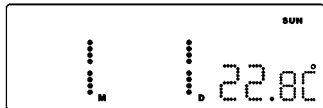

Display Show Month and Day

## 6. SLEEP FUNCTION

During Radio on mode, press Snooze/Sleep button (10) to turn on Sleep mode, the Sleep time will keep flashing by 5 second, within 5 second and press Sleep button can change the duration from 90 min – 10 min. Press button (9) to cancel sleep function.

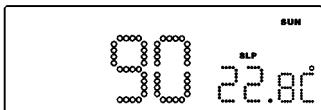

Display Show Setting Sleep Duration



Display Show Under Sleep Mode  
(Radio Now Turn On)

## DST – Daylight Saving Time

Press <<< button (7) and hold for 3 seconds to toggle on and off DST Function



Display Show turn DST icon On

## 7. THERMOMETER FUNCTION

Remark :

Temperature Range for Indoor : 0 to + 50°C or 32 to 122°F

## RADIO OPERATION

- Press the on/off button (9) to turn radio on
- Select MW or FM band using the wave band switch (15)
- Select the Station using the tuning control (16)
- Turn the volume control (14) to adjust volume as required
- Press the on/off button (9) to turn radio off.

### **Note :**

- The MW band use an internal directional aerial. Rotate the radio for best reception.
- Ensure that the FM cord antenna (20) is completely unrolled and extended for best FM reception.

## RESET

- The reset button (17) is located on the back of unit. Use a ballpoint pen to press it whenever you change the batteries, or unit is not performing as expected. This will return all settings to default value, and you will lose any stored data (alarm and clock settings).

## INFRARED SENSOR FUNCTION

1. The radio Off mode, infrared display alarm 1 and alarm 2 time

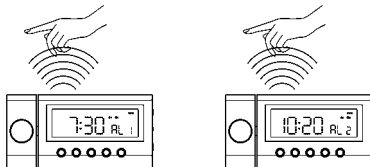

- Hand on top of sensor (6) within 1 second to show the alarm 1 time.
- Hand on top of sensor (6) within 1 second to show the alarm 2 time.

2. The radio On mode, use the infrared sensor to turn sleep function on

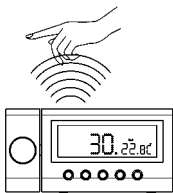

- Hand on top of sensor (6) within 2 seconds to turn the sleep on, the word "Slp" showing on the LED display. Sleep time from 10-90 minutes. (Refer to page 9 for require sleep time adjustment). Press (9) to cancel sleep function.

3. The alarm On mode, use the infrared sensor to turn snooze function on

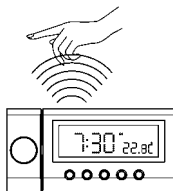

- Hand on top of sensor (6) within 1 second snooze off for 9 minutes.

THE LED DIGITAL CLOCK AND THE PROJECTION  
CLOCK MUST BE SET SEPARATELY

**TIME SETTING FOR PROJECTION UNIT**

- To preset the HOURS, press simultaneously the HOUR Button (25) and the TIME button (26). Keep them pressed until the hour digits to be preset are displayed.
- To preset the MINUTES, press simultaneously the MINUTE button (24) and TIME button (26). Keep them pressed until the minute digits to be preset are displayed.
- Focus setting: Adjust the projection clock brightness/focus by turning the brightness/focus adjustment wheel (27) until the projected time is clearly shown on the ceiling or wall.

**NOTE: PROJECTS TIME IMAGE ON THE CEILING OR WALL OF A DARKENED ROOM.**

**MAXIMUM PROJECTION DISTANCE IS 3-9 FEET.**

## **WARNING**

1. No flame sources, such as lighted candles, should be placed on the apparatus.
2. Do not place the product in closed bookcases or racks without proper ventilation.
3. The mains plug is used as the disconnect device, the disconnect device shall remain readily operable.
4. The ventilation should not be impeded by covering the ventilation openings with items, such as newspapers, table-cloths, curtains, etc.
5. It shall not be exposed to dripping or splashing and that no objects filled with liquids, such as vases, shall be placed on the apparatus.
6. Do not connect FM antenna to outside antenna.
7. The unit should not be exposed to direct sunlight, very high or low temperature, moisture, vibrations or placed in dusty environment.
8. Do not use abrasive, benzene, thinner or other solvents to clean the surface of the unit. To clean, wipe it with mild non-abrasive detergent solution and clean soft cloth.
9. Never attempt to insert wires, pins or other such objects into the vents or opening of the unit.

Do not dispose of the device with the household waste. This product must be disposed of according to EU directive 2002/96/EC-WEEE (Waste Electrical and Electronic equipment). Return the device to a collection point. Observe the applicable regulations. Contact your municipality, if in doubt.



### **CAUTION**

- Danger of explosion if battery is incorrectly replaced.
- Replace only with the same or equivalent type of battery.
- Batteries shall not be exposed to excessive heat such as sunshine, fire or the like.
- Attention should be drawn to the environmental aspects of battery disposal.

## Gebruikershandleiding

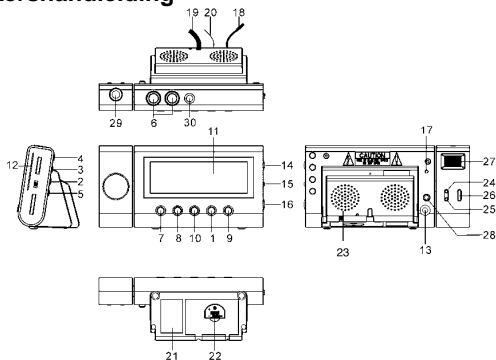

### Plaats van de bedieningsinstrumenten

1. INSTELTOETS MODUS
2. INSTELTOETS WEKKER
3. KEUZESCHAKELAAR WEKKER 1 ZOEMER / RADIO
4. KEUZESCHAKELAAR WEKKER 2 ZOEMER / RADIO
5. TOETS °C / °F
6. INFRAROODSENSOR
7. INSTELTOETS <<
8. INSTELTOETS >>
9. TOETS STROOM AAN / UIT (WEKKER UIT)
10. TOETS SLUIMER / INSLAPEN
11. LED-DISPLAY
12. DRAAISCHIJF MET WIJZER
13. AANSLUITING AUDIO-IN
14. VOLUMEKNOP
15. GOLFBAND
16. AFSTEMKNOP
17. TERUGSTELTOETS
18. TEMPERATUURSENSOR (BINNENHUIS)
19. NETSNOER
20. FM-DRAADANTENNE
21. INFORMATIEPLAATJE
22. BATTERIJENVAK
23. LUIDSPREKER



24. MINUTENTOETS PROJECTOR
25. UURTOETS PROJECTOR
26. INSTELTOETS PROJECTORTIJD
27. SCHERPSTELLING PROJECTOR
28. TOETS PROJECTIE AAN / UIT
29. PROJECTOR
30. AUTOMATISCHE DIMMERSENSOR

## **LICHTNETAANSLUITING**

Steek de stekker van het wisselstroom netsnoer in een wisselstroom stopcontact. Dit apparaat is uitgerust met een back-upstelsysteem op batterijen en vereist 3 platte lithium batterijen van 3 volt van het type CR2025 (niet meegeleverd). Zet de batterijen in het batterijvak en respecteer daarbij de positieve en negatieve (+ en -) polariteiten. Tijdens een stroomonderbreking schakelt de klokradio automatisch over naar de batterijvoeding, zodat het horloge en de timer blijven lopen. Het systeem schakelt opnieuw over op de netvoeding wanneer deze is hersteld.

### **1. INSTELLEN VAN DE TIJD EN KALENDER**

- A. Instellen van de tijd en kalender - Houdt in de gewone modus de insteltoets modus (1) minstens 2 secondenlang ingedrukt om de instelmodus binnen te gaan. Druk dan op de insteltoets modus (1) om doorheen de moduscyclus te verrollen als volgt:

Normaal → Jaar → Maand → Dag → 12/24 uur → RTC-uur → RTC-minuten → Normaal

Actie (tijdens het wijzigen van gegevens):

- Druk op de toets << (7) om een lagere waarde te kiezen.
- Druk op de toets >> (8) om een hogere waarde te kiezen.
- Houd de toets << of >> 2 secondenlang ingedrukt om automatisch voor- of achteruit te gaan.

- a. Instelmodus voor het jaar  
Oorspronkelijke waarde: 2006  
Reikwijdte voor het jaartal: 2000 - 2099



De display die de instelmodus voor het jaar aangeeft

- b. Instelmodus voor de maand

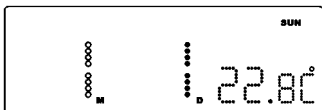

De display die de instelmodus voor de maand aangeeft

- c. Instelmodus voor de datum

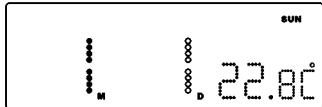

De display die de instelmodus voor de datum aangeeft

Opmerking: de weekdag wordt tijdens het instellen van het jaar, de maand en de datum automatisch berekend.

- d. Instelmodus voor de 12/24-uuraanduiding

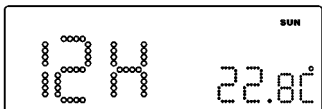

De display die de instelmodus voor de 12/24-uuraanduiding aangeeft  
(12u is geselecteerd)

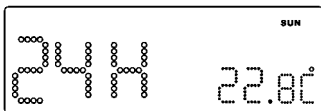

De display die de instelmodus voor de 12/24-uuraanduiding aangeeft (24u is geselecteerd)

e. Instelmodus voor het uur



De display die de instelmodus voor het uur aangeeft

f. Instelmodus voor de -minuten

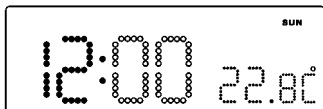

De display die de instelmodus voor de minuten aangeeft

Opmerking: de seconden worden telkens wanneer u een minuut toevoegt of afneemt teruggesteld naar nul.

B. Instellen van wekker 1 en wekker 2 – houd in de gewone modus de insteltoets wekker (2) minstens 2 secondenlang ingedrukt om de instelmodus voor de wekker binnen te gaan. Druk dan op de insteltoets wekker (2) om in de moduscyclus te verrollen als volgt:

Normaal → wekker 1 uur → wekker 1 minuten → wekker 1 weekendwekker  
→ wekker 2 uur → wekker 2 minuten → wekker 2 weekendwekker  
→ normaal

Actie (tijdens het wijzigen van gegevens):

- Druk op de toets << (7) om een lagere waarde te kiezen.
- Druk op de toets >> (8) om een hogere waarde te kiezen.
- Houd de toets << of >> 2 secondenlang ingedrukt om automatisch voor- of achteruit te gaan.



De display die de instelmodus voor het uur van wekker 1 aangeeft

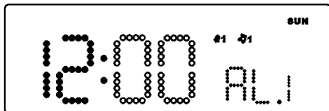

De display die de instelmodus voor de minuten van wekker 1 aangeeft

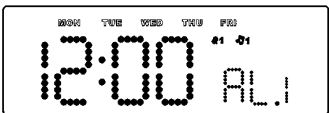

De display die de instelmodus voor de weekendwekker - maandag tot vrijdag van wekker 1 aangeeft

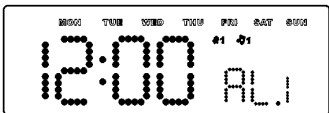

De display die de instelmodus voor de weekendwekker - maandag tot zondag van wekker 1 aangeeft

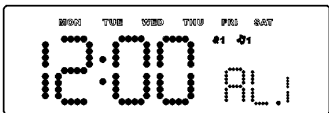

De display die de instelmodus voor de weekendwekker - maandag tot zaterdag van wekker 1 aangeeft



De display die de instelmodus voor het uur van wekker 2 aangeeft

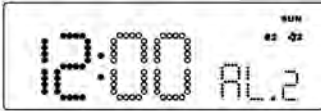

De display die de instelmodus voor de minuten van wekker 2 aangeeft

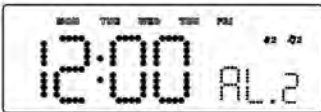

De display die de instelmodus voor de weekendwekker - maandag tot vrijdag van wekker 2 aangeeft

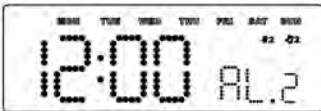

De display die de instelmodus voor de weekendwekker - maandag tot zondag van wekker 2 aangeeft



De display die de instelmodus voor de weekendwekker - maandag tot zaterdag van wekker 2 aangeeft

## 2. INSTELLEN VAN HET WEKSELUID EN WEKKER AAN / UIT

A. Wijzigen van het weksgeluid

Druk de schakelaar wekker 1 (3) / wekker 2 (4) naar de stand muziek  om gewekt te worden door de radio. Druk deze schakelaar naar de stand zoemer  om gewekt te worden door een zoemgeluid of druk naar de stand wekker uit om de wekker uit te schakelen.



De display die aangeeft dat Wekker 1 naar de stand zoemer is geschakeld



De display die aangeeft dat Wekker 1 naar de stand radio is geschakeld

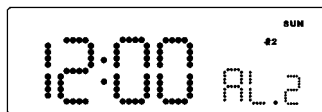

De display die aangeeft dat Wekker 2 naar de stand zoemer is geschakeld

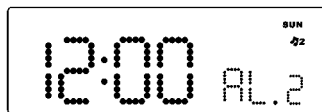

De display die aangeeft dat Wekker 2 naar de stand radio is geschakeld

## B. Zoemerpatroon

De eerste acht seconden brengt de zoemer 1 pieptoon uit, de tweede acht seconden 2 pieptonen, de derde acht seconden 4 pieptonen, waarna u een voortdurende pieptoon hoort. Hetzelfde patroon wordt in de volgende minuut herhaald.

## 3. DUUR VAN DE WEKTIJD EN SLUIERFUNCTIE

Duur van de wektijd – wanneer u op geen enkele toets drukt blijft de zoemerwekker of radio 30 minuten lang actief en stopt dan automatisch om opnieuw te luiden op dezelfde tijd van de volgende dag.

Actie voor de sluimerfunctie:

- Druk terwijl de wekker luidt op de sluimertoets SNOOZE (10) om de sluimerfunctie te activeren, zodat de zoemer- of radiowekker stopt.
- Het interval van de sluimerfunctie bedraagt 9 minuten (secondeverschil niet inbegrepen).
- De sluimerfunctie blijft geactiveerd tot u op de stroomtoets aan/uit (wekker uit) (9) drukt om de wekker uit te schakelen. Anders stopt de zoemer- of radiowekker automatisch na 30 minuten.

## 4. WIJZIGEN VAN DE DISPLAYWEERGAVE

Druk in de gewone modus op de toets >> (8) om over te schakelen naar de display van het jaar. Het systeem gaat na 5 seconden automatisch over naar de display van de datum en maand.

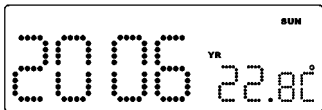

De display die het jaar aangeeft

## 5. WIJZIGEN VAN DE DISPLAYWEERGAVE

Druk in de gewone modus op de toets <<(7) om over te schakelen naar de display van de maand en datum. Het systeem keert na 5 seconden automatisch terug naar de tijddisplay.

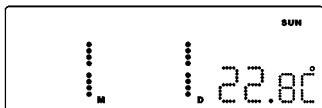

De display die de maand en datum aangeeft

## 6. DE INSLAAPFUNCTIE

Druk terwijl de radio speelt op de sluimer / inslaaptoets (10) om de inslaapfunctie te activeren. Druk terwijl de inslaapduur 5 secondenlang knippert op de inslaaptoets om een duur in te stellen tussen 90 min. en 10 min. Druk op de stroomtoets (9) om de inslaapfunctie te annuleren.

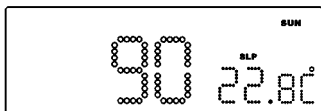

De display die de inslaapduur aangeeft



De display die in de inslaapmodus wordt aangegeven  
(met de radio ingeschakeld)



### **DST: winter- en zomertijd**

Houd op de toets <<(7) 3 secondenlang ingedrukt om de DST-functie in of uit te schakelen.



De display met brandend DST-icoon

## **7. DE THERMOMETERFUNCTIE**

Opmerking:

De reikwijdte van de binnenhuistemperatuur: 0 tot +50° C (32 tot 122° F)

### **DE WERKING VAN DE RADIO**

- Druk op de stroomtoets aan / uit (9) om de radio in te schakelen.
- Selecteer de golfband MW of FM met behulp van de golfbandschakelaar (15).
- Stem af op een zender met behulp van de afstemknop (16).
- Draai de volumeknop (14) op het gewenste niveau.
- Druk op de stroomtoets aan / uit (9) om de radio uit te schakelen.

**Opmerking:**

- De golfband MW werkt met een interne richtingantenne. Draai de radio voor een betere ontvangst.
- Let erop dat de FM-draadantenne (20) volledig ontrold en uitgestrekt is voor een betere ontvangst.

### **RESETTEN**

- De reset-toets (17) bevindt zich op de achterzijde van het apparaat. Druk hem met een balpen in nadat u de batterijen heeft vervangen of wanneer het apparaat niet naar behoren lijkt te functioneren. Dit stelt alle instellingen terug naar de oorspronkelijke fabrieksinstellingen en wist alle gegevens (zoals de instellingen van het horloge en de wekker) uit het geheugen.

## DE WERKING VAN DE INFRAROODSENSOR

1. In de modus radio uit wordt de infraroodsensor gebruikt om de tijd van wekker 1 en wekker 2 op de display te zien.

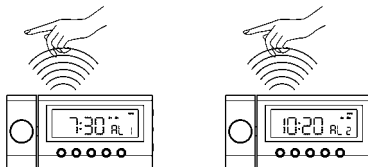

- Houd uw hand binnen de 1 seconde boven de sensor (6) om de tijd van wekker 1 op de display te zien.
  - Houd uw hand binnen de 1 seconde boven de sensor (6) om de tijd van wekker 2 op de display te zien.
2. In de radiomodus wordt de infraroodsensor gebruikt om de inslaapfunctie in te schakelen.

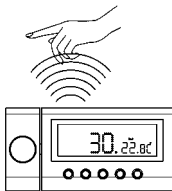

- Houd uw hand binnen de 2 seconden boven de sensor (6) om de inslaapfunctie in te schakelen, zodat het bericht "Slp" op de LED-display verschijnt. De inslaapduur bedraagt tussen 10 en 90 minuten (verwijs naar pagina 9 voor het instellen van de gewenste inslaapduur).

3. In de wekkermodus wordt de infraroodsensor gebruikt om de sluimerfunctie in te schakelen.



- Houd uw hand binnen de 1 seconde boven de sensor (6) om de wekker 9 minutenlang uit te schakelen, waarna hij opnieuw luidt.

**HET KLOKRADIO EN DE PROJECTIEKLOK  
MOETEN AFZONDERLIJK WORDEN INGESTELD.**

#### **INSTELLEN VAN DE TIJD VOOR DE PROJECTIEKLOK**

- Houd om het UUR in te stellen de uurtoets HOUR (25) en de tijdtoets TIME (26) tegelijkertijd ingedrukt tot de in te stellen uren cijfers op de display zijn aangegeven.
- Houd om de MINUTEN in te stellen de minutentoets MINUTE (24) en de tijdtoets TIME (26) tegelijkertijd ingedrukt tot de in te stellen minutencijfers op de display zijn aangegeven.
- Scherpstellen: stel de helderheid en scherpte van de projectieklok in door het wiel voor de scherpstelling / helderheid (27) te draaien tot de geprojecteerde tijd duidelijk op de zoldering of wand te zien is.

**OPMERKING: PROJECTEERT DE TIJD OP EEN PLAFOND OF WAND IN EEN DUISTERE KAMER.  
DE PROJECTIEAFSTAND BEDRAAGT 90 - 270 CM.**

## WAARSCHUWING

1. Er mogen geen voorwerpen met een open vlam, zoals aangestoken kaarsen, op het apparaat worden geplaatst.
2. Plaats het product niet in gesloten boekenkasten of rekken zonder voldoende ventilatie.
3. Als de stekker wordt gebruikt om het apparaat uit te zetten, moet de stekker goed bereikbaar zijn.
4. De ventilatie mag niet worden gehinderd door het afsluiten van de ventilatieopeningen met voorwerpen, zoals kranten, tafelkleden, gordijnen enz.
5. Het apparaat mag niet worden blootgesteld aan spatwater en er mogen geen voorwerpen met vloeistoffen, zoals vazen, op het apparaat geplaatst worden.
6. Sluit de antenne niet aan op een buitenantenne.
7. Het apparaat mag niet worden blootgesteld aan direct zonlicht, zeer hoge of zeer lage temperaturen, vocht, vibraties of in een stoffige omgeving worden geplaatst.
8. Gebruik geen schoonmaakmiddelen die alcohol, spiritus, ammonia of schuurmiddel bevatten want die kunnen het apparaat beschadigen. U kunt het apparaat schoonmaken met een licht bevochtigde zeemlap.
9. Probeer nooit draden, pinnen of andere soortgelijke voorwerpen in de ventilatiegleuven of openingen van het apparaat te steken.

Gooi het apparaat niet weg met het gewone huishoudelijke afval. Dit product moet worden weggegooid volgens EU-richtlijn 2002/96/EC-WEEE (Waste Electrical and Electronic equipment). Breng het apparaat naar een inzamelpunt. Let op de geldende voorschriften. Neem contact op met uw gemeente, in geval van twijfel.



## **LET OP**

- Explosiegevaar indien batterij verkeerd wordt geplaatst.
- Vervang alleen door identiek of gelijksoortig type batterij.
- Batterijen mogen niet worden blootgesteld aan extreme hitte zoals zonlicht, vuur of andere soortgelijke bronnen.
- Houdt u steeds aan de milieuvorschriften wanneer u gebruikte batterijen wegdoet.

## Bedienungsanleitung

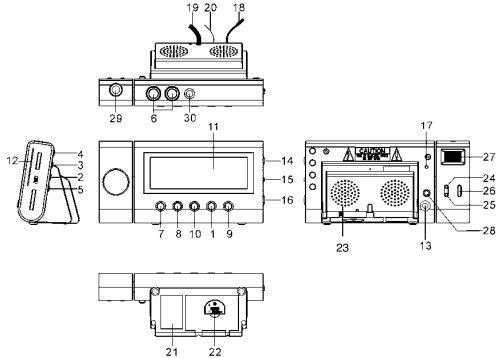

## Beschreibung

1. Taste MODE SET
2. Taste ALARM SET
3. Auswahltaste ALARM 1 BUZZER / RADIO
4. Auswahltaste ALARM 2 BUZZER / RADIO
5. Taste C° / F°
6. Infrarotsensor
7. Taste SET <<
8. Taste SET >>
9. Taste ON/OFF (ALARM Aus)
10. Taste SNOOZE / SLEEP
11. LED-Display
12. Frequenzskala und Frequenznadel
13. Buchse AUDIO IN
14. Lautstärkeregelung
15. Bandschalter UKW-FM / MW-AM
16. Regler TUNING
17. Taste RESET
18. Temperatursensor (Zimmertemperatur)
19. Netzkabel
20. FM-Antenne
21. Typenaufkleber
22. Batteriefach
23. Lautsprecher

24. Taste MINUTE der Projektionseinheit
25. Taste HOUR der Projektionseinheit
26. Taste TIME SET der Projektionseinheit
27. Fokusring
28. Taste Projektion ON/OFF
29. Projektionseinheit
30. Sensor für automatische Dimmung

## **NETZANSCHLUSS**

Verbinden Sie das Netzkabel mit einer Steckdose. Dieses Gerät verfügt über eine interne Energieversorgung mit 3 x 3V CR2025 Lithium Batterien (nicht mitgeliefert). Setzen Sie die Batterien in das Batteriefach und achten Sie dabei auf korrekte Polung (+ und -), so dass die jeweiligen Pole an den dazugehörigen Anschlüssen im Batteriefach liegen. Bei einem Stromausfall schaltet die Uhr auf die interne Energieversorgung und die Weckeinstellungen bleiben erhalten. Steht die Netzspannung wieder zur Verfügung, stellt die Uhr wieder auf Netzbetrieb um.

## **1. ZEIT- UND DATUMSEINSTELLUNG**

- A. Um die Zeit und das Datum einzustellen, drücken Sie die Taste Mode Set (1) 2 Sekunden lang, um in den Zeiteinstellungsmodus zu wechseln. Drücken Sie dann wieder die Taste Mode Set (1), um die folgenden Einstellungsmöglichkeiten zu erhalten:

Normal (Normalmodus) → Year → Month → Day → 12/24H → RTC Hour → RTC Min → Normal (Normalmodus)

Funktionen während der Einstellung:

- Drücken Sie die Taste <<(7) zum verringern des Wertes.
- Drücken Sie die Taste >>(8) zum erhöhen des Wertes.
- Halten Sie die Taste <<oder>> für 2 Sekunden gedrückt, um die automatische Rück- und Vorwärtssuche zu aktivieren.

- a. Einstellung des Jahres  
Voreinstellung: 2006  
Einstellbare Jahre: 2000 to 2099

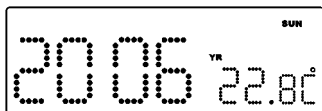

Einstellung des Jahres

- b. Einstellung des Monats

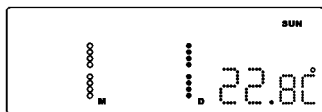

Einstellung des Monats

- c. Einstellung des Tages

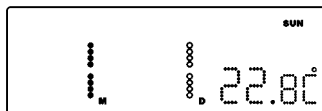

Einstellung des Tages

Hinweis: Der Wochentag wird automatisch berechnet, wenn Jahr, Monat und Tag eingestellt wurden.

- d. **12/24-Stundenanzeige**

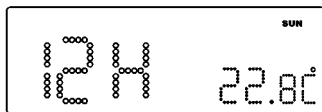

12/24-Stundenanzeige  
(Auswahl 12-Stundenanzeige)



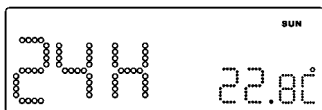

12/24-Stundenanzeige  
(Auswahl 24-Stundenanzeige)

e. Einstellung der Stunden



Einstellung der Stunden

f. Einstellung der Minuten

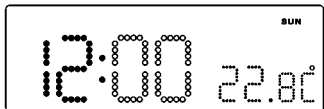

Mode Einstellung der Minuten

Hinweis: Die Sekundenanzeige wird bei jeder Minuteneinstellung auf 0 zurückgesetzt.

- B. Alarめinstellung von Alarm 1 und Alarm 2. Halten Sie die Taste Alarm Set (2) im Normalmodus 2 Sekunden lang gedrückt, um in die Alarめinstellung zu gelangen. Drücken Sie die Taste Alarm Set (2), um die folgenden Einstellungsmöglichkeiten zu erhalten:

Normal (Normalmodus) → AL1 Hour → AL1 Min → AL1 Weekend Alarm (Wochenendalarm) → AL2 Hour → AL2 Min → AL2 Weekend Alarm (Wochenendalarm) → Normal (Normalmodus)

Funktionen während der Einstellungen:

- Drücken Sie die Taste <<<(7) zum verringern des Wertes.
- Drücken Sie die Taste >>>(8) zum erhöhen des Wertes.
- Halten Sie die Taste <<<oder>>>für 2 Sekunden gedrückt, um die automatische Rück- und Vorwärtssuche zu aktivieren.



Einstellung der Stunden - Alarm 1

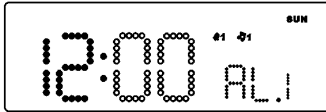

Einstellung der Minuten Alarm 1

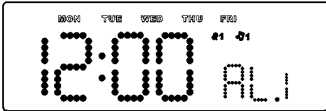

Einstellung Wochenend-Alarm 1 (Mo-Fr)



Einstellung Wochenend-Alarm 1 (Mo-So)

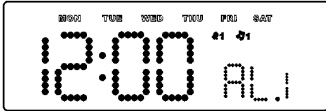

Einstellung Wochenend-Alarm 1 (Mo-Sa)

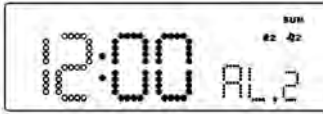

Einstellung der Stunden - Alarm 2

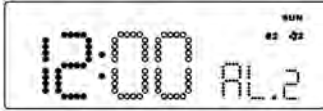

Einstellung der Minuten Alarm 2

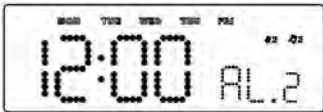

Einstellung Wochenend-Alarm 2 (Mo-Fr)

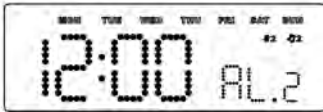



Einstellung Wochenend-Alarm 2 (Mo-So)



Einstellung Wochenend-Alarm 2 (Mo-Sa)

## 2. AUSWAHL ALARMTYP UND EIN- UND AUSSCHALTEN DES ALARMS

### A. Ändern des Alarmtyps

Drücken Sie die Tasten AL1 (3) / AL2 (4), um den jeweiligen Alarm auf Radio , Buzzer  oder auf Alarm aus zu setzen.

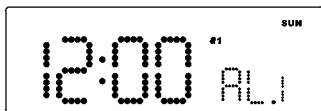

Alarm 1 mit Buzzer



Alarm 1 mit Radio

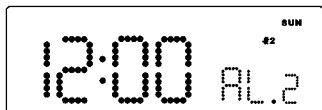

Alarm 2 mit Buzzer

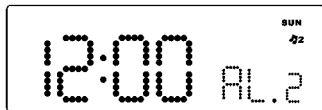

Alarm 2 mit Radio

## B. Summertöne

Zuerst 8 Sekunden Alarm mit einem Piepton, als zweites 8 Sekunden Alarm mit 2 Pieptönen und als drittes 8 Sekunden Alarm mit 4 Pieptönen. Danach Daueralarm. Das Muster wiederholt sich zur nächsten Minute.

## 3. DAUER DES ALARMS UND SCHLUMMERFUNKTION (SNOOZE)

Summeralarm oder Radioalarm ertönen für 30 Minuten, falls während dieser Zeit keine Taste gedrückt wird. Der Alarm stoppt dann automatisch und startet am nächsten Tag zur selben Zeit.

### Schlummerfunktion Snooze:

- Drücken Sie die Taste SNOOZE (10) während eines Alarms, um die Schlummerfunktion zu aktivieren. Summeralarm oder Radioalarm werden gestoppt.
- Die Schlummerzeit beträgt 9 Minuten (ohne zweites Offset)
- Die Schlummerfunktion bleibt bestehen, bis die Taste On/Off (Alarm Aus) (9) gedrückt wird, um den Alarm zu deaktivieren. Der Summeralarm oder Radioalarm wird nach 30 Minuten automatisch beendet.

## 4. ANZEIGEHALT WECHSELN

Drücken Sie die Taste >> (8) während des Normalmodus, um in die Jahresanzeige zu gelangen. Nach 5 Sekunden springt die Anzeige wieder zur Tages- und Monatsanzeige zurück.



Jahresanzeige

## 5. ANZEIGEINHALT WECHSELN

Drücken Sie die Taste <<(7) während des Normalmodus, um in die Anzeige von Monat und Tag zu gelangen. Nach 5 Sekunden springt wieder die Uhrzeit angezeigt.

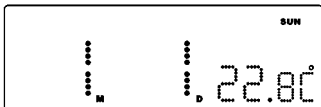

Anzeige von Monat und Tag

## 6. EINSCHLAFUNKTION SLEEP

Drücken Sie die Taste SNOOZE/SLEEP (10) während des Radiobetriebs, um die Einschlafzeit zu ändern. Die Einschlafzeit blinkt 5 Sekunden lang und kann durch drücken der Taste SNOOZE/SLEEP im Bereich von 90 bis 10 Minuten eingestellt werden. Drücken Sie die Taste (9), um die Einschlaffunktion zu deaktivieren.

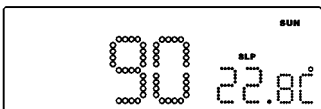

Einschlafzeit 90 Minuten



„Im Einschlafmodus“ (Radio ist eingeschaltet)

## Sommer- und Winterzeit

Drücken Sie die Taste << (7) für 3 Sekunden, um die Sommerzeit ein- oder auszuschalten.



Symbol Sommerzeit

## 7. THERMOMETER

Hinweis: Innentemperaturmessbereich: 0 bis + 50°C oder 32 bis 122°F

### BEDIENUNG DES RADIOS

- Drücken Sie die Taste Power on/off (9), um das Radio einzuschalten.
- Mit Schalter (15) Band wählen : FM-UKW oder AM-MW.
- Wählen Sie mit dem Regler TUNING (16) einen Radiosender.
- Stellen Sie die Lautstärke je nach Bedarf mit der Lautstärkeregelung (14) ein.
- Drücken Sie die Taste on/off (9), um das Radio wieder auszuschalten.

### Hinweis:

- Bei MW-AM Betrieb, muss das ganze Gerät gedreht werden, das Ferritstabantenne im Gerät eingebaut ist.
- Stellen Sie sicher, dass die UKW-FM-Antenne (20) vollständig ausgerollt und ausgelegt ist, um den bestmöglichen FM-Empfang zu gewährleisten.

### Zurücksetzen (RESET)

Die Taste RESET (17) befindet sich auf der Rückseite des Geräts. Diese Funktion sollte immer dann genutzt werden, wenn die Batterien ausgetauscht werden oder wenn das Gerät nicht wie gewünscht funktioniert. Alle Einstellungen werden auf Werkseinstellung zurückgesetzt und alle gespeicherten Daten gehen verloren (Alarm- und Uhreinstellungen).

### Audioeingang

Alle an den Audioeingang angeschlossenen Geräte werden automatisch wiedergegeben.

## BEDIENUNG MIT INFRAROTSENSOR

1. Bei ausgeschaltetem Radio. Anzeige von Alarm 1 und 2 mit Infrarotsensor.

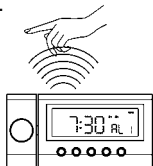

- Halten Sie die Hand über den Sensor (6) und innerhalb von 1 Sekunde wird die Alarmzeit 1 angezeigt
- Halten Sie die Hand noch mal über den Sensor (6) und innerhalb von 1 Sekunde wird die Alarmzeit 2 angezeigt.

2. Bei eingeschaltetem Radio. Aktivierung der Einschlaffunktion mit Infrarotsensor.

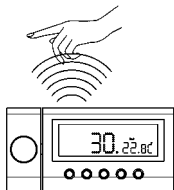

- Halten Sie die Hand über den Sensor (6) und innerhalb von 2 Sekunden wird die Einschlaffunktion aktiviert, auf dem Display wird "Slp" angezeigt. Einschlafzeit zwischen 10 und 90 Minuten. (Siehe Seite 9 zur Einstellung der Einschlafzeit) Drücken Sie Taste (9), um die Einschlaffunktion zu deaktivieren.

3. Bei aktivem Alarm. Aktivierung der Schlummerfunktion mit Infrarotsensor.

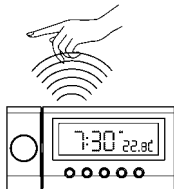

- Halten Sie die Hand über den Sensor (6) und innerhalb von 1 Sekunde wird die Schlummerfunktion für 9 Minuten ausgeschaltet.



DIE LCD-DIGITALUHR UND DIE PROJEKTIONSUHR MÜSSEN  
GETRENNT EINGESTELLT WERDEN

### **ZEITEINSTELLUNG DER PROJEKTIONSEINHEIT**

- Um die Stunden einzustellen, drücken Sie gleichzeitig die Tasten HOUR (24) und TIME SET (25), bis Sie die Stunden einstellen können.
- Für die Minuten wiederholen Sie diesen Schritt und drücken gleichzeitig die Tasten MINUTE (23) und TIME SET (25), bis Sie die Minuten einstellen können.
- Schärfereinstellung: Drehen Sie so lange an dem Fokusring (26), bis die Uhrzeit klar an der Decke oder Wand angezeigt wird.

**ANMERKUNG: DIE ZEIT WIRD IN ABGEDUNKELTEN RÄUMEN AN  
DIE WAND ODER DECKE PROJIZIERT.  
MAXIMALER PROJEKTIONSABSTAND 1 BIS 3 METER.**

## WARNUNG

1. Auf das Gerät dürfen keine offenen Flammen, wie z.B. angezündete Kerzen, gestellt werden.
2. Das Produkt nicht in geschlossene Bücherschränke oder Regale ohne einwandfreie Belüftung stellen.
3. Der Netzstecker dient als Abschaltvorrichtung, die 4. Abschaltvorrichtung muss immer betriebsbereit sein.
4. Die Belüftung darf nicht durch Abdecken der Lüftungsöffnungen mit Gegenständen, wie z.B. Zeitungen, Tischdecken, Vorhängen, etc. behindert werden.
5. Das Gerät darf keinen Tropfen oder Spritzern ausgesetzt werden und es dürfen keine mit Flüssigkeiten gefüllten Gegenstände, wie z.B Vasen, auf das Gerät gestellt werden.
6. Die FM Antenne nicht mit einer Außenantenne verbinden.
7. Das Gerät darf keiner direkten Sonneneinstrahlung, sehr hohen oder niedrigen Temperaturen, Feuchtigkeit und Vibrationen ausgesetzt oder in einer staubiger Umgebung aufgestellt werden.
8. Die Oberfläche des Geräts nicht mit Scheuermitteln, Benzol, Verdünnern oder sonstigen Lösungsmitteln reinigen. Zum Reinigen mit einer milden, nicht scheuernden Reinigungslösung und einem sauberen, weichen Tuch abwischen.
9. Niemals Drähte, Nadeln oder sonstige derartige Gegenstände in die Lüftungsschlitze oder Öffnungen des Geräts stecken.

Das Gerät nicht im Hausmüll entsorgen. Dieses Produkt muss nach der EU Richtlinie 2002/96/EC-WEEE (Elektro- und Elektronikaltgeräte) entsorgt werden. Geben Sie das Gerät an einer Sammelstelle ab. Beachten Sie die geltenden Vorschriften. Kontaktieren Sie im Zweifelsfalle Ihre Kommune.



## **VORSICHT**

- Explosionsgefahr, wenn die Batterie nicht korrekt gewechselt wird.
- Nur durch den selben oder gleichwertigen Batterietyp ersetzen.
- Batterien dürfen keiner übermäßigen Hitze, wie z.B. Sonnenschein, Feuer oder ähnlichem ausgesetzt werden.
- Der Umweltschutz sollte bei der Batterieentsorgung besonders beachtet werden.

## Manuel Utilisateur

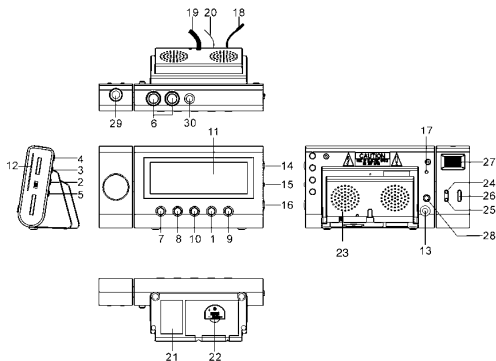

### Description

1. BOUTON FONCTION "REGLAGES" ("SET")
2. BOUTON FONCTION "ALARME"
3. SELECTEUR ALARME 1 -BUZZER/RADIO
4. SELECTEUR ALARME 2 -BUZZER/RADIO
5. SELECTEUR AFFICHEUR TEMPERATURE °C/ F°
6. CAPTEUR INFRAROUGE
7. TOUCHE RECHERCHE ARRIERE <<
8. TOUCHE RECHERCHE AVANT >>
9. TOUCHE MARCHE/ARRET (Mode alarme"OFF")
10. TOUCHE FONCTION SNOOZE/SLEEP
11. AFFICHEUR LED
12. ECHELLE GRADUEE FM
13. PRISE ENTREE AUDIO
14. BOUTON VOLUME
15. SELECTEUR DE BANDE
16. BOUTON RECHERCHE DES STATIONS
17. BOUTON "RESET" (REMISE A ZERO)
18. CAPTEUR TEMPERATURE
19. CORDON ALIMENTATION
20. FIL ANTENNE FM
21. PLAQUE ARRIERE
22. TRAPPE PILE
23. HAUT PARLEUR

- 24. BOUTON REGLAGE "MINUTES" (projection)
- 25. BOUTON REGLAGE "HEURES" (projection)
- 26. BOUTON REGLAGE HORLOGE (projection)
- 27. BOUTON MISE AU POINT DE LA PROJECTION
- 28. BOUTON ACTIVATION/DESACTIVATION ("ON/OFF")  
DE LA PROJECTION
- 29. PROJECTEUR
- 30. CAPTEUR INTENSITE

## **ALIMENTATION**

Raccorder l'appareil à une prise secteur.

Un système de piles de secours permet de sauvegarder les réglages en cas de coupure de courant.

Insérer 3 piles de type CR 2025 - 3V (non inclusa) dans le compartiment piles de l'appareil en prenant garde de respecter strictement les polarités.

En cas de coupure de courant, l'alimentation pile prend le relais et lorsque le courant est rétabli, l'appareil fonctionnera de nouveau sur secteur.

### **1. REGLAGES HEURE ET DATE**

A. Appuyer sur le bouton (1) "REGLAGES" ("SET") et maintenir appuyer pendant quelques secondes pour activer le mode "REGLAGE HORLOGE" ("TIME SET") puis appuyer de nouveau sur la touche "REGLAGES" ("SET") pour afficher successivement

Normal → Année → Mois → Jour → 12/24 → RTC Heures →  
RTC Minutes → Normal

Note: Pour faire les réglages, appuyer sur les touches "RECHERCHE AVANT" >> ou "RECHERCHE ARRIERE" <<

Appuyer sur la touche "RECHERCHE AVANT" >> pendant plus de deux secondes pour activer le mode "AUTO"

- a) Réglage année  
Valeur par défaut: 2006  
Jusque 2099



L'afficheur indique le mode réglage ANNEE

- b) Réglage mois

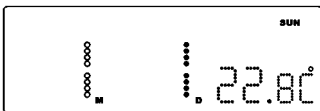

L'afficheur indique le mode réglage MOIS

- c) Réglage jour

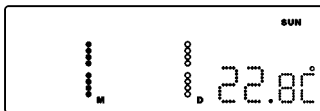

L'afficheur indique le mode réglage JOUR

Note: Le jour de la semaine est ajusté automatiquement en fonction du réglage de l'année et du mois

- d) Horloge 12/24

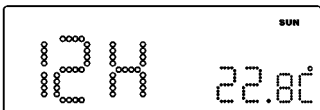

L'afficheur indique le mode réglage 12/24H (12h activé)

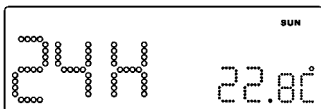

L'afficheur indique le mode réglage 12/24H (24h activé)

e) Réglage Heures



L'afficheur indique le mode réglage HEURES

f) Réglage Minutes

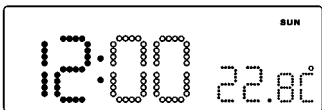

L'afficheur indique le mode réglage MINUTES

A chaque réglage des minutes, les secondes sont réinitialisées automatiquement

B. REGLAGE ALARME 1 et 2

Appuyer sur le bouton "REGLAGE ALARME" (2) et maintenir appuyé pour accéder au mode "REGLAGE ALARME", appuyer de nouveau sur la touche "ALARME" pour accéder successivement à :

NORMAL → AL 1 HEURES → ALARME 1 MINUTES →  
ALARME 1 WEEK-END → AL 2 HEURES → ALARME 2 MINUTES  
→ ALARME 2 WEEK-END → NORMAL

**Note:** Pour faire les réglages, appuyer sur les touches "RECHERCHE AVANT" ▷▷ ou "RECHERCHE ARRIERE" ◁◁  
Appuyer sur la touche "RECHERCHE AVANT" ▷▷ pendant plus de deux secondes pour activer le mode "AUTO



L'afficheur indique le mode réglage ALARME 1 -HEURES

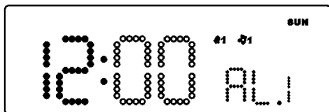

L'afficheur indique le mode réglage ALARME 1- MINUTES



L'afficheur indique le mode réglage ALARME 1  
- LUN-VEND (MON-FRI)

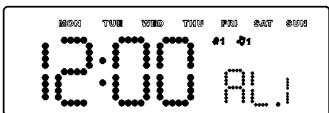

L'afficheur indique le mode réglage ALARME 1  
- TOUS LES JOURS (MON-SUN)

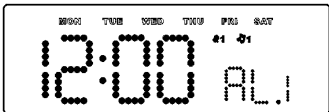

L'afficheur indique le mode réglage ALARME 1  
- LUN-SAM (MON-SAT)



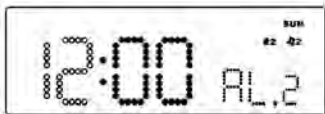

L'afficheur indique le mode réglage ALARME 2 -HEURES

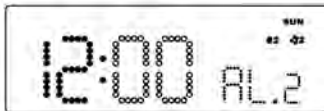

L'afficheur indique le mode réglage ALARME 2 -MINUTES

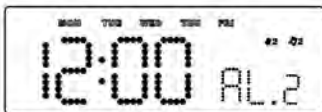

L'afficheur indique le mode réglage ALARME 2  
- LUN-VEND (MON-FRI)



L'afficheur indique le mode réglage ALARME 2  
- TOUS LES JOURS (MON-SUN)



L'afficheur indique le mode réglage ALARME 2  
- LUN-SAM (MON-SAT)

## 2. SELECTIONNER LE MODE ALARME ET DESACTIVER L'ALARME

Mettre l'interrupteur de l'alarme 1 (3) et/ ou Alarme 2 (4) en position **2** pour être réveillé par la radio ou sur **1** pour être réveillé par la sonnerie-mette en position "OFF" pour désactiver les alarmes



L'afficheur indique ALARME 1 – SONNERIE



L'afficheur indique ALARME 1 – RADIO

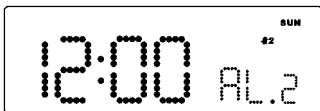

L'afficheur indique ALARME 2 – SONNERIE

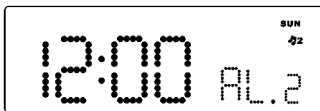

L'afficheur indique ALARME 2 – RADIO

## B. Sonnerie

Pendant les 8 premières secondes "1 bip", les huit secondes qui suivent "2 Bips"; les 8 secondes qui suivent "4 Bips", puis répétition la minute suivante

### 3. DUREE DE FONCTIONNEMENT DE L'ALARME

L'alarme fonctionne pendant 30 minutes si aucune touche n'est activée entre-temps.

Après l'arrêt, l'alarme revient en mode "veille" et se déclenche à nouveau selon sa programmation.

#### Fonction "Snooze", "répétition alarme"

Lorsque l'alarme se déclenche (l'icône correspondant clignote), pour l'arrêter appuyer sur la touche **SNOOZE**. L'alarme s'arrête pendant 9 minutes puis reprend automatiquement, et ainsi de suite.

Pour désactiver la fonction "SNOOZE", appuyer sur la touche "POWER ON /OFF" ("marche/ arrêt"), cette fonction s'arrête également automatiquement après 30mn

### 4. CHANGEMENT DE L'AFFICHEUR

Appuyer sur la touche **▷▷** pour afficher l'année en cours, après 5 secondes, retour à l'affichage date et mois

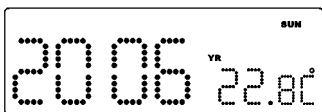

L'afficheur indique ANNEE EN COURS (2006)

## 5. CHANGEMENT DE L'AFFICHEUR

Appuyer sur la touche << pour afficher le mois et le jour en cours, après 5 secondes, retour à l'affichage de l'horloge



L'afficheur indique le Mois et les jours

## 6. FONCTION SOMMEIL

En mode, radio Appuyer sur la touche **SLEEP** pour activer le mode SOMMEIL :

Le mode est activé et les chiffres du compte à rebours s'affichent et démarre à partir de 90 min.

Appuyer sur la touche **SLEEP** pour régler la minuterie à votre convenance et sélectionner la durée de votre choix avant l'extinction de la radio.

Appuyer sur le bouton (9) **"Marche/ Arrêt"** pour éteindre la fonction SOMMEIL et la radio s'éteindra.

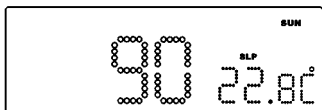

L'afficheur indique LA DUREE DU COMPTE A REBOURS



L'afficheur indique MODE "SOMMEIL" activé,  
et radio en fonctionnement

### **DST**

Appuyer sur le bouton <<< pendant trois secondes pour activer / désactiver ce mode



L'afficheur indique l'icône DST

## **7. FONCTION THERMOMETRE**

Température intérieure affichée. ( de 0° à +50° / soit 32F° à 122°)

## **FONCTIONNEMENT DE LA RADIO**

### **Recherche des stations de radio**

- Déployer le fil de l'antenne FM pour une réception maximale.
- Appuyer sur le bouton "ON/OFF" ("MARCHE/ARRET") pour mettre la radio en fonctionnement.
- Sélectionner la bande MW ou FM à l'aide du Sélecteur de Bandes (15)
- Régler la station
- Ajuster le volume sonore si nécessaire
- Appuyer de nouveau sur le bouton "ON/OFF" ("MARCHE/ARRET") pour arrêter la radio.

Note: l'antenne MW se trouve à l'intérieur du produit, en cas de problème de réception; changer l'orientation du produit.  
Pour une réception optimale du signal FM, s'assurer que l'antenne FM est bien déployée.

### **Bouton RESET**

Cette touche doit uniquement être utilisée lorsque l'appareil fonctionne mal ou que vous rencontrez des problèmes dans l'utilisation de ses fonctions.

Utilisez la pointe d'un stylo à bille ou d'un crayon et maintenez la pression sur ce bouton.

L'appareil se réinitialisera et redémarrera –

**Attention TOUTES LES PARAMETRES ET REGLAGES ENREGISTRES SERONT PERDUS.**

## CAPTEUR INFRA-ROUGE

### 1. EN MODE RADIO "OFF"

Passer la main sur le capteur pour afficher les alarmes

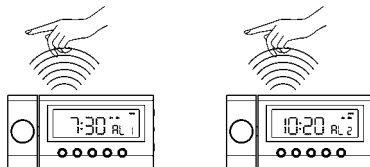

Passer une fois la main sur le capteur pour afficher l'alarme1

Passer deux fois la main sur le capteur pour afficher l'alarme 2

### 2. EN MODE RADIO "ON"

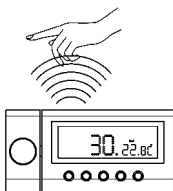

Passer la main sur le capteur pour activer la fonction "SLEEP"  
("SOMMEIL")

Se référer au paragraphe "FONCTION SOMMEIL" pour régler la  
durée du compte à rebours et appuyer sur la touche  
"MARCHE/ARRET" (9)

### 3. EN MODE "ALARME"

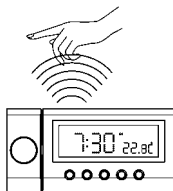

Passer la main sur le capteur pour activer la fonction "SNOOZE"  
("REPETITION ALARME")

## REGLAGE HORLOGE PROJECTEUR

**ATTENTION LES HORLOGES DE L'AFFICHEUR ET DU PROJECTEUR DOIVENT ETRE REGLEES SEPEAREMENT**

Pour enclencher la fonction de projection, appuyer sur la touche "PROEJECTION ON/OFF" (28)

Pour régler les heures, appuyer simultanément sur les touches "TIME" (26) et "H" (25)

Pour régler les minutes, appuyer simultanément sur les touches "TIME" (26) et "M" (24)

Molette de mise au point affichage " FOCUS" (27)

Tourner la molette pour ajuster la mise au pont de l'affichage jusqu'à ce que l'horloge soit nettement affichée sur le mur ou au plafond

**NOTE: PROJETTE L'AFFICHAGE DE L'HORLOGE SUR LES MURS OU PLAFOND D'UNE PIECE DANS L' OBSCURITE**



## **AVERTISSEMENT**

1. Ne placer aucune source de flammes, telles que des bougies allumées sur cet appareil.
2. Ne pas placer ce produit dans une bibliothèque ou une étagère fermées sans ventilation adéquate.
3. La prise de courant est la seule source de déconnexion électrique et doit de ce fait rester accessible constamment.
4. La ventilation ne doit pas être obstruée par quelque objet que ce soit (journaux, rideaux, linge de maison etc.)
5. L'appareil ne doit pas être exposé à des éclaboussures ou à des gouttes d'eau. Aucun objet contenant du liquide (vases...) ne doit être placé sur l'appareil.
6. Ne pas relier l'antenne FM à une antenne extérieure.
7. Cet appareil ne doit pas être directement exposé à la lumière du soleil, à des températures élevées ou basses, à l'humidité ou placé dans un environnement poussiéreux.
8. Ne pas utiliser de produits abrasifs, de benzène, dissolvant ou toute autre substance chimique pour le nettoyer. N'utiliser que des solutions douces et non abrasives et un linge propre et sec.
9. Ne jamais essayer d'insérer câbles, aiguilles ou quelque objet que ce soit dans les ouvertures de l'appareil.

Ne pas jeter cet appareil avec les déchets ménagers ordinaires. Ce produit doit être recyclé conformément à la directive EU 2002/96/EC-WEEE (Déchets d'équipements électriques et électroniques). Rapporter l'appareil à un point de collecte. Suivre la réglementation en vigueur. En cas de doute, prendre contact avec sa municipalité.



## **ATTENTION**

- Danger d'explosion si la pile est mal remplacée.
- Ne remplacer qu'avec le même type de pile.
- Les piles ne doivent pas être exposées à des sources de chaleur comme les rayons du soleil, le feu ou autres sources du même genre.
- Nous vous demandons de prêter attention aux aspects environnementaux du recyclage des piles.

# SPANISH

## Manual de instrucciones

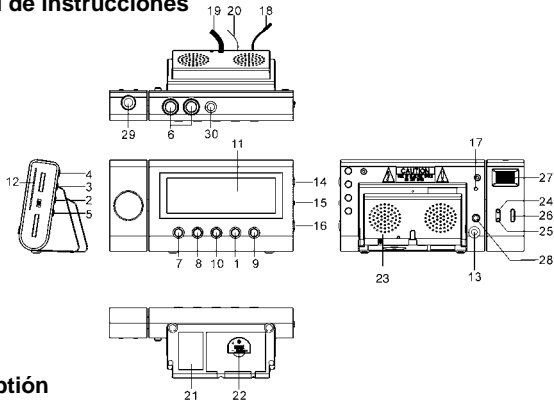

## Descripción

1. Tecla Modo
2. Tecla Alarma
3. Tecla Alarma 1 Buzzer/Radio
4. Tecla Alarma 2 Buzzer/Radio
5. Tecla °C/ °F
6. Captor infrarrojos
7. Tecla <<
8. Tecla >>
9. Tecla ON/OFF
10. Tecla snooze/sleep
11. Fijación LED
12. Fijación de frecuencias radio
13. Toma jack audio in
14. Tecla volumen
15. Tecla AM/FM
16. Tecla tuning
17. Tecla RESET
18. Sonda temperatura (interior)
19. Enchufe
20. Antena FM
21. Rating label
22. Compartimiento de pilas
23. Altavoces

24. Tecla minutos para la proyección
25. Tecla hora para la proyección
26. Tecla de ajuste de la hora para la proyección
27. Tecla de ajuste de la intensidad de la proyección
28. Tecla ON/OFF para la proyección
29. Lente de proyección
30. Indicador luminoso de la sonda

### **Puesta bajo tensión**

Conectar el aparato en la toma de corriente.

El aparato lleva un compartimiento de pilas en el caso de corte de corriente. Este aparato lleva 3 pilas de litio CR2025 de 3V. Situar las pilas respetando la polaridad indicada.

### **Ajuste de la hora y del calendario**

- A. Presionar la tecla Modo (num. 1) durante dos segundos para ver el aparato del ajuste de la hora. Después, presionar de nuevo una vez más la tecla Modo para efectuar los diferentes ajustes tal y como sigue la utilización de las teclas << y >> (num. 7 y 8):  
Normal → Año → Mes → Día → 12/24H → Hora RTC →  
Minuto RTC → Normal.

- a. Selección del año  
Valor inicial: 2006  
Amplitud disponible: 2000 a 2099



- b. Selección del mes

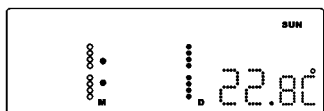

- c. Selección del día

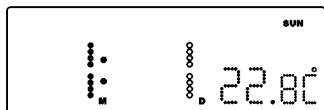

- d. Modo 12/24H

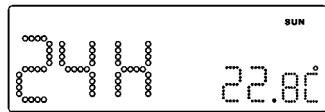
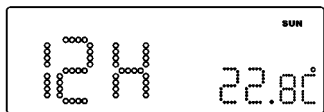

e. Selección de la hora RTC



f. Selección de los minutos RT

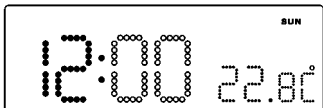

Observación: los segundos se pondrán automáticamente a 0 en el momento de todo el ajuste.

**B. Ajuste de la alarma 1 y 2**

En el modo normal, presionar la tecla ajuste de la alarma (num.2) durante dos segundos. Presionar la tecla 2 para hacer los diferentes ajustes según el siguiente esquema:

Normal → Hora Alarma 1 → Minuto Alarma 1 → Alarma 1 fin de semana → Alarma 2 fin de semana → Normal

Para realizar esta función, utilizar las teclas <<y >> después mantenerlas presionadas dos segundos para validar.



Display Show Setting Alarm 1 Hour

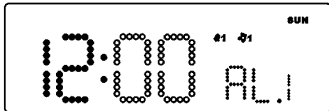

Display Show Setting Alarm 1 Min

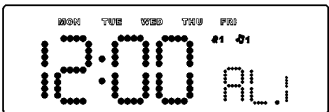

Display Show Setting Alarm 1  
Weekend Alarm – Mon to Fri

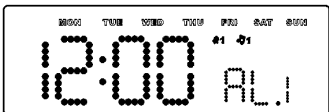

Display Show Setting Alarm 1  
Weekend Alarm – Mon to Sun

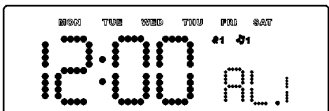

Display Show Setting Alarm 1  
Weekend Alarm – Mon to Sat

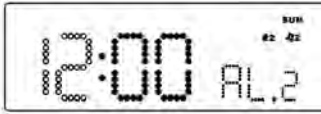

Display Show Setting Alarm 2 Hour

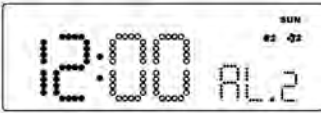

Display Show Setting Alarm 2 Min

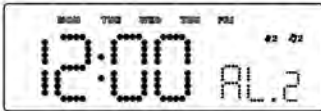

Display Show Setting Alarm 2  
Weekend Alarm – Mon to Fri



Display Show Setting Alarm 2  
Weekend Alarm – Mon to Sun

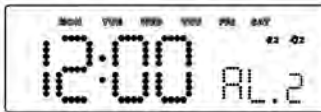

Display Show Setting Alarm 2  
Weekend Alarm – Mon to Sat



## 2. Selección del tipo alarma y del sonido de activación

### A. Cambiar el tipo de alarma

Presionar en AL1 (num.3) o en AL2 (num.4) hasta la posición música para seleccionar el despertador o por radio o por Buzzer o también para desactivar la alarma.



Display Show Alarm 1 wake up by Buzzer



Display Show Alarm 1 wake up by Radio



Display Show Alarm 2 wake up by Buzzer

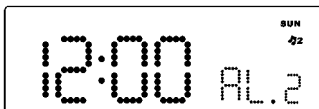

Display Show Alarm 2 wake up by Radio

## B. Buzzer

Todos los minutos, un bip durante 8 segundos resonará, después 2 bips durante los 8 siguientes minutos, después 4 bips.

## 3. Duración de la alarma y la función snooze

La alarma (buzzer o radio) se quedará accionada durante 30 minutos si usted no lo para manualmente.

### Snooze:

- Durante la función de alarma, presionar en SNOOZE (tecla 10) para activar la función snooze. La alarma por buzzer o por radio se parará.
- El intervalo de funcionamiento de la función snooze es de 9 minutos.
- Para parar la función snooze, es suficiente presionar la tecla Power On/Off (9).

Si llega el caso la función snooze se parará automáticamente alrededor de 30 minutos.

## 4. Cambiar la fijación

Presionar la tecla >> (8) en el modo normal, el año aparecerá durante 5 segundos y la pantalla volverá a la fijación Standard.



## 5. Cambiar la fijación

Presionar la tecla << (7) en el modo normal, el mes aparecerá durante 5 segundos y la pantalla volverá a la fijación Standard.

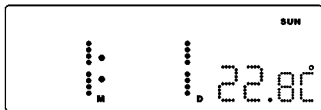

## 6. Función despertador

En modo radio, presionar la tecla snooze/sleep (10) para fijar el modo sleep. Usted verá que aparecerá durante 5 segundos la duración de Sleep activada. Entonces usted podrá modificar entre 10 y 90 minutos. Presionar la tecla Power (9) para anular o desactivar la función.

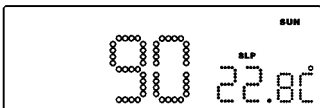

Display Show Setting Sleep Duration



Display Show Under Sleep Mode  
(Radio Now Turn On)

## DST- Daylight Saving Time

Presionar la tecla <<<(7) y manténgala presionada durante 3 segundos para activar o desactivar la función DST.



Display Show turn DST icon On

## 7. Función termómetro

Observación: la amplitud de temperatura interior es de 0 °C a 50 °C.

## **MODO RADIO**

- Presionar la tecla Power On/Off (9) para poner la radio en marcha.
- Seleccionar AM o FM usando la tecla (15).
- Seleccionar la emisora de radio usando la tecla (16).
- Ajustar el volumen con la tecla (14).
- Presionar la tecla Power On/Off para apagar la radio.

## **Observación:**

- Para obtener una mejor recepción de la banda AM, hacer pivotar la radio.
- Vigile que la antena FM este totalmente abierta con el fin de garantizar la mejor recepción posible.

## **RESET**

La tecla RESET (17) esta situada en la parte trasera del aparato. Usar una pinta fina de bolígrafo para poner a 0 su aparato cuando usted cambie el juego de pilas por ejemplo. Atención, usted podría perder todos sus ajustes anteriormente fijados (alarma, hora,... etc.)

### **Función captor infrarrojos**

- Modo Radio ON, utilizar el captor infrarrojos para activar la función SLEEP

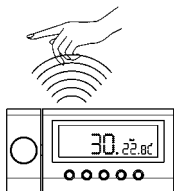

- Modo Alarma ON, utilizar el captor infrarrojos para activar la función SNOOZE

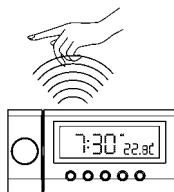

### **AJUSTE DE LA HORA PARA LA PROYECCIÓN**

- Para Preseleccionar la hora, presionar simultáneamente las teclas HOUR (25) y TIME (26) y manténgalas presionadas hasta que la fijación del preajuste.
- Haga lo mismo para el ajuste de los minutos.
- Ajuste del FOCUS: Usted podrá ajustar la intensidad de la proyección a partir de la tecla (27).

### **OBSERVACIÓN:**

- Recomendamos proyectar la hora en una pared sombreada.
- Para su óptima visión la distancia máxima recomendada es de 1 a 3 metros.

## **ADVERTENCIA**

1. No coloque encima del aparato objetos que emitan llamas (por ej.: velas encendidas).
2. No coloque el aparato en librerías o estanterías cerradas sin una ventilación adecuada.
3. Si se utiliza el enchufe de corriente como dispositivo de desconexión, este dispositivo debe estar siempre listo para usarse.
4. Para garantizar una ventilación adecuada, deje libre una distancia mínima alrededor del aparato. No cubra las aberturas de ventilación con objetos como periódicos, manteles, cortinas, etc.
5. No exponga el aparato a gotas ni salpicaduras ni coloque encima objetos que contengan líquidos (por Ej.: vasos).
6. No conecte la antena FM a la antena externa.
7. No exponga el aparato a la luz solar directa, a temperaturas altas o bajas, humedades, vibraciones o entornos con polvo.
8. No utilice materiales abrasivos para limpiar la superficie de la unidad. Para ello, utilice una solución de detergente suave no abrasiva y un trapo suave y limpio.
9. No trate nunca de insertar cables, alfileres u otros objetos similares en las rendijas o las aperturas del aparato.

No deseche el dispositivo en la basura normal de casa. Este producto debe desecharse de acuerdo con la directiva de la UE 2002/96/EC-WEEE (Residuos de Aparatos Eléctricos y Electrónicos). Deje el dispositivo en un punto de recogida. Respete las normativas aplicables. Contacte con el organismo correspondiente de su municipio en caso de duda.



## **PRECAUCIÓN**

- Existe peligro de explosión si la batería se sustituye de manera incorrecta.
- Sustitúyala únicamente con una batería igual o de tipo equivalente.
- Las pilas no deben quedar expuestas a un calor excesivo como luz solar directa, fuego o similares.
- Cuando deseche la batería, preste atención a los aspectos medioambientales.

# PORTUGUESE

## Manual de instruções

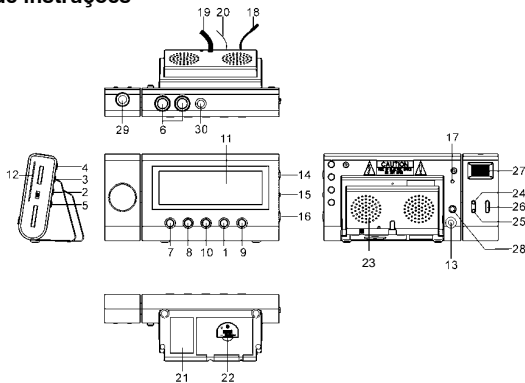

### Descrição

1. Botão para seleção de modo de operação
2. Botão para ajuste do alarme
3. Botão para seleção alarme 1 / rádio
4. Botão para seleção alarme 2 / rádio
5. Botão para seleção de unidade de temperatura °C / °F
6. Sensor infravermelho
7. Botão direcional esquerda <<
8. Botão direcional direita >>
9. Botão POWER (ALARM OFF)
10. Botão SNOOZE / SLEEP
11. Visor de LED
12. Indicador de faixa de frequência
13. Conector de entrada de áudio
14. Controlador de volume
15. Seletor de banda
16. Sintonizador
17. Botão RESET
18. Sensor de temperatura (ambiente)
19. Cabo de força
20. Fio antena FM
21. Etiqueta com informações sobre alimentação
22. Compartimento de bateria
23. Alto-falante



24. Botão de ajuste dos minutos para o relógio em projeção
25. Botão de ajuste das horas para o relógio em projeção
26. Botão TIME SET para o relógio em projeção
27. Botão de ajuste do foco para o relógio em projeção
28. Botão liga / desliga da projeção
29. Unidade de projeção
30. Sensor AUTO DIMMER

## **ALIMENTAÇÃO**

Conecte o cabo de força em uma tomada AC. Esta unidade possui um sistema de segurança que mantém o relógio em atividade mesmo em caso de falta de energia elétrica. Ele requer 3 baterias de lítio de 3 volts CR2025 (não incluídas). Insira as baterias no compartimento, conferindo as respectivas polaridades (+ / -) indicadas no interior do compartimento.

### **1. AJUSTE DA DATA E HORA**

- A. Ajustando a data e a hora – Mantenha o botão de seleção de modo de operação (1) pressionado por 2 segundos para acessar o modo de ajuste de hora. Depois de entrar em modo de ajuste, pressione o mesmo botão (1) para selecionar uma das seguintes opções:

Normal → Year → Month → Day → 12/24H → RTC Hour → RTC Min → Normal

Operação (durante o ajuste):

- Pressione o botão << (7) para selecionar um valor menor
- Pressione o botão >> (8) para selecionar um valor maior
- Mantenha o botão << ou >> pressionado por mais de 2 segundos para iniciar a busca automática

- a. Modo de ajuste de ANO  
Valor inicial: 2006  
Faixa de valores: 2000 a 2099



Visor indicando o ajuste do ano

- b. Modo de ajuste de MÊS

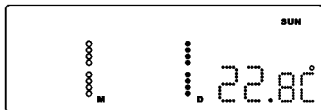

Visor indicando o ajuste do mês

- c. Modo de ajuste do DIA

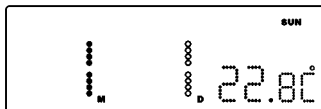

Visor indicando o ajuste do dia

Observação: o dia da semana é atualizado de acordo com o ano, mês ou dia selecionado.

- d. Modo de seleção do modo 12/24H

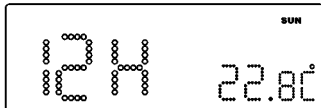

Visor indicando a seleção do modo 12/24H  
com a opção 12H selecionada

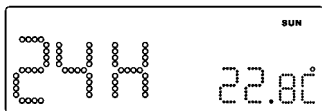

Visor indicando a seleção do modo 12/24H com a opção 24H selecionada

e. Modo de ajuste de hora RTC



Visor indicando o ajuste da hora

f. Modo de ajuste de minutos RTC

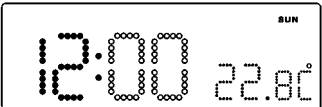

Visor indicando o ajuste de minuto

Observação: Os segundos são reiniciados cada vez que os minutos forem ajustados.

- B. Ajustando Alarme 1 e Alarme 2 – Mantenha o botão de ajuste do alarme (2) pressionado por 2 segundos em modo de operação normal para acessar o modo de ajuste de alarme. Depois de entrar em modo de ajuste, pressione o mesmo botão (2) novamente para selecionar um dos seguintes modos:

Normal → AL1 Hour → AL1 Min → AL1 Weekend Alarm → AL2 Hour → AL2 Min → AL2 Weekend Alarm → Normal

Operação:

- Pressione o botão << (7) para selecionar um valor menor
- Pressione o botão >> (8) para selecionar um valor maior
- Mantenha o botão << ou >> pressionado por mais de 2 segundos para iniciar a busca automática



Visor indicando Ajuste da hora do Alarme 1

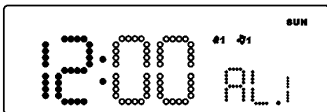

Visor indicando Ajuste dos minutos do Alarme 1

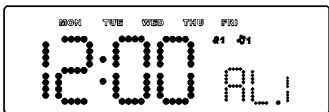

Visor indicando Ajuste de fim de semana do Alarme 1 – Seg a Sex

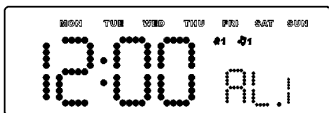

Visor indicando Ajuste de fim de semana do Alarme 1 – Seg a Dom

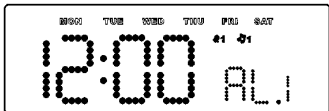

Visor indicando Ajuste de fim de semana do Alarme 1 – Seg a Sáb

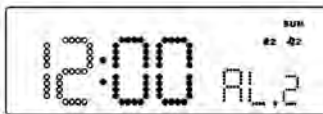

Visor indicando Ajuste da hora do Alarme 2

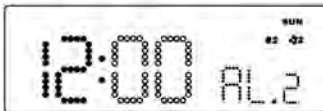

Visor indicando Ajuste dos minutos do Alarme 2

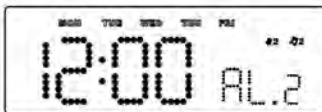

Visor indicando Ajuste de fim de semana do Alarme 2 – Seg a Sex

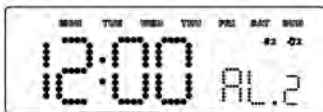



Visor indicando Ajuste de fim de semana do Alarme 2 – Seg a Dom



Visor indicando Ajuste de fim de semana do Alarme 2 – Seg a Sáb

## 2. CONFIGURANDO O SOM DO ALARME E ATIVANDO/ DESATIVANDO

### A. Mudando o som do alarme

Pressione o botão AL1 (3) / AL2 (4) e selecione a opção  para despertar com rádio. Selecione a opção  para despertar com a campainha. Selecione a opção ALARM OFF para desativar o alarme.



Visor indicando o Alarme 1 com campainha



Visor indicando o Alarme 1 com rádio

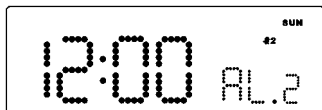

Visor indicando o Alarme 2 com campainha



Visor indicando o Alarme 2 com rádio

## B. Estilo de campainha

Nos primeiros 8 segundos 1 bip é emitido, nos 8 segundos seguintes 2 bips são emitidos e nos próximos 8 segundos, 4 bips. Se a campainha continuar a soar, a mesma seqüência se repete.

## 3. DURAÇÃO DO ALARME E FUNÇÃO SNOOZE

Duração do alarme – A campainha ou o rádio serão reproduzidos continuamente por 30 minutos se nenhum botão for pressionado neste período. Depois de 30 minutos, o alarme é interrompido e retorna ao estado de espera, para soar no próximo dia novamente.

Operação:

- Durante o soar da campainha, pressione o botão SNOOZE (10) para habilitar a função SNOOZE. Com a função SNOOZE habilitada, o alarme é interrompido temporariamente.
- O tempo de espera da função SNOOZE é de 9 minutos (não inclui os segundos).
- A função SNOOZE continua, a menos que o botão POWER ON/OFF (9) seja pressionado, se ultrapassar os 30 minutos o alarme é desligado automaticamente.

## 4. MUDANDO AS INFORMAÇÕES MOSTRADAS NO VISOR

Pressione o botão >> (8) durante a operação normal para visualizar o ano. Depois de 5 minutos, o relógio é mostrado novamente.

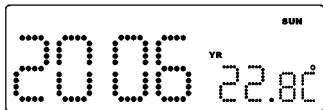

Visor indicando o Ano

## 5. MUDANDO AS INFORMAÇÕES MOSTRADAS NO VISOR

Pressione o botão << (7) durante a operação normal para visualizar o mês e o dia. Depois de 5 minutos, o relógio é mostrado novamente.

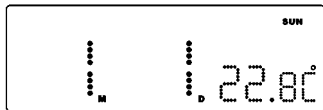

Visor indicando o mês e o dia

## 6. FUNÇÃO SLEEP

Durante o modo de utilização do rádio, pressione o botão Snooze/Sleep (10) para ativar o modo Sleep. O tempo para desligamento automático piscará no visor por 5 segundos. Pressione o mesmo botão para mudar o tempo entre 90 min a 10 min. Pressione o botão POWER (9) para cancelar a função Sleep.

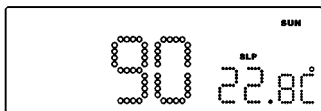

Visor indicando o tempo para o desligamento automático (Sleep)



Visor indicando o modo Sleep (com o rádio ligado)

## DST – Daylight Saving Time

Mantenha o botão << (7) pressionado por 3 segundos para ativar ou desativar a função DST.

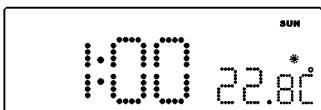

Visor indicando função DST ativada

## 7. FUNÇÃO TERMÔMETRO

Observação:

Faixa de temperatura ambiente: 0 a +50°C ou 32 a 122°F



## OPERANDO O RÁDIO

- Pressione o botão POWER (9) para ligar o rádio.
- Selecione a banda desejada (AM/FM) através do seletor de banda (15).
- Sintonize uma frequência através do sintonizador (16).
- Ajuste o volume através do botão VOLUME (14).
- Pressione o botão POWER (9) para desligar o rádio.

### **Nota:**

- Este aparelho possui antena AM interna. Portanto, para sintonizar melhor uma frequência, gire todo o aparelho.
- Mantenha o fio de antena (20) completamente esticado para sintonizar melhor frequências FM.

## RESET

- O botão RESET (17) se localiza na parte de trás do aparelho. Utilize a ponta de uma caneta esferográfica para pressioná-lo cada vez que substituir as baterias ou quando o aparelho apresentar problemas. Isto fará com que todas as configurações sejam retornadas para as originais. Neste caso, todas as configurações (ajuste de relógio e alarme) são perdidas.

## SENSOR INFRAVERMELHO

1. Com o rádio desligado, o sensor permite visualizar o horário do alarme 1 e do alarme 2:

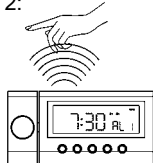

- Mantenha a mão sobre o sensor (6) por 1 segundo para visualizar o horário do alarme 1.
  - Mantenha a mão sobre o sensor (6) por 1 segundo para visualizar o horário do alarme 2.
2. Com o rádio ligado, utilize o sensor para ativar a função SLEEP.

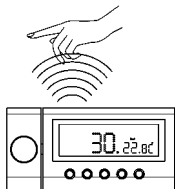

- Mantenha a mão sobre o sensor (6) por 2 segundos para ativar a função SLEEP. Quando ativada, o símbolo "SLP" é mostrado no visor. O tempo varia entre 10-90 minutos. (Consulte a página 9 para obter mais informações sobre o ajuste do tempo para o desligamento automático.) Pressione o botão (9) para cancelar a função Sleep.
3. Com o alarme ativado, utilize o sensor infravermelho para ativar a função Snooze.



- Mantenha a mão sobre o sensor (6) por 1 segundo para a função Snooze dar um intervalo de 9 minutos.

O relógio mostrado no visor e o projetado devem ser ajustados separadamente.

### **AJUSTE DE HORA PARA PROJEÇÃO**

- Para ajustar as horas, pressione simultaneamente os botões HOUR (25) e TIME (26). Mantenha-os pressionados até que os dígitos das horas sejam mostrados no visor.
- Para ajustar os minutos, pressione simultaneamente os botões MINUTE (24) e TIME (26). Mantenha-os pressionados até que os dígitos dos minutos sejam mostrados no visor.
- Ajuste do foco: Ajuste o foco e a nitidez da projeção girando o ar correspondente (27), até que o relógio seja mostrado nitidamente na parede ou no teto.

**NOTA: PROJETE O RELÓGIO NA PAREDE OU NO TETO DE UM QUARTO ESCURO.  
DISTÂNCIA MÁXIMA DA PROJEÇÃO: 3 A 9 PÉS.**

## **AVISO**

1. Não devem ser colocadas sobre o aparelho fontes de chama aberta, como por exemplo, velas acesas.
2. Não coloque o produto estantes ou prateleiras fechadas sem uma ventilação correcta.
3. A tomada de alimentação é utilizada como aparelho para desligar, este deve permanecer em funcionamento prontamente.
4. A ventilação não deve ser impedida por objectos que cubram as aberturas de ventilação, como por exemplo, jornais, toalhas de mesa, cortinas, etc.
5. O aparelho não deve ser exposto a pingos ou salpicos e não deve ter colocado sobre ele nenhum objecto com líquidos, como por exemplo, vasos.
6. Não ligue a antena FM como antena exterior.
7. A unidade não deve ser exposta a luz solar directa, temperaturas muito altas ou baixas, humidade, vibrações ou colocada num ambiente onde se acumule pó.
8. Não utilize produtos abrasivos, benzina, diluente ou outros solventes para limpar a superfície da unidade. Para limpar, utilize uma solução de detergente suave e não abrasiva e um pano limpo e macio.
9. Nunca tente inserir fios, alfinetes ou outros objectos nas ventilações ou aberturas da unidade.

Não elimine o aparelho com o lixo doméstico. Este produto deve ser eliminado em conformidade com a Directiva da UE 2002/96/EC-REEE (Resíduos Eléctricos e Equipamento Electrónico). Deposite o aparelho num ponto de recolha. Cumpra com as regulamentações aplicáveis. Contacte a Câmara Municipal da sua área de residência, no caso de dúvida.



## **AVISO**

- Perigo de explosão se a pilha for substituída incorrectamente.
- Substitua-a por uma equivalente ou do mesmo tipo.
- A pilha não deve ser exposta a fontes de calor excessivo, como por exemplo, luz solar, fogo, ou fontes de calor semelhantes.
- Deve tomar atenção aos aspectos sobre o ambiente quando deitar fora a pilha.

## Instrukcja obsługi

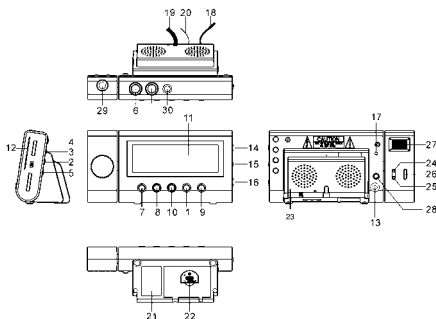

### Opis

1. PRZYCISK USTAWIEŃ TRYBU
2. PRZYCISK USTAWIEŃ ALARMU
3. SYGNAŁ DŹWIĘKOWY ALARMU 1 / PRZYCISK WYBORU RADIA
4. SYGNAŁ DŹWIĘKOWY ALARMU 2 / PRZYCISK WYBORU RADIA
5. PRZYCISK °C/°F
6. CZUJNIK PODCZERWIENI
7. ◀◀ PRZYCISK USTAWIEŃ
8. ▶▶ PRZYCISK USTAWIEŃ
9. PRZYCISK WŁĄCZ/WYŁĄCZ (ALARM WYŁ.)
10. PRZYCISK DRZEMKA / WYŁĄCZNIK CZASOWY
11. WYŚWIETLACZ DIODOWY
12. REGULACJA SKALI ZE WSKAŹNIKIEM
13. GNIAZDO WTYKOWE AUDIO
14. REGULACJA GŁOŚNOŚCI
15. PASMO FAL
16. POKRĘTŁO DOSTRAJANIA
17. PRZYCISK ZEROWANIA
18. CZUJNIK TEMPERATURY (W POMIESZCZENIU)
19. PRZEWÓD ZASILANIA AC
20. ANTENA FM
21. TABLICZKA ZNAMIONOWA
22. KOMORA BATERII
23. GŁOŚNIK
24. PRZYCISK MINUTOWY PROJEKTORA
25. PRZYCISK GODZINOWY PROJEKTORA

26. PRZYCISK USTAWIEŃ CZASU DLA PROJEKTORA
27. REGULACJA OSTROŚCI DLA PROJEKTORA
28. PRZYCISK WŁĄCZ/WYŁĄCZ PROJEKTOR
29. PROJEKTOR
30. CZUJNIK AUTOMATYCZNEGO ŚCIEMNIACZA

#### **PODŁĄCZENIE DO ZASILANIA**

Włożyć wtyczkę zasilacza do gniazdka ściennego. Urządzenie posiada również zasilanie rezerwowe z baterii. Wymaga użycia 3 baterii litowych CR2025 3V (brak w zestawie). Włożyć baterie do komory baterii, pilnując, aby końcówki (+ i -) baterii znalazły się w odpowiednich miejscach komory baterii. Jeśli wystąpi przerwa w dopływie prądu, zegar automatycznie przejdzie na zasilanie z baterii, a pamięć zegara oraz timera pozostanie nienaruszona. Gdy zasilanie powróci, zegar przełączy się z powrotem na zasilanie sieciowe.

#### **1. USTAWIENIA CZASU I KALENDARZA**

- A. Ustawienia czasu i kalendarza – Wcisnąć przycisk ustawień trybu (1) w trybie normalnym i przytrzymać przez ponad 2 sekundy, aby wejść w tryb ustawień czasu. Następnie wcisnąć przycisk ustawień trybu (1), aby zmienić odpowiednią wartość:

Normalny → Rok → Miesiąc → Dzień → 12/24H → Godzina RTC → Minuty RTC → Normalny

Wykonać działanie (podczas regulacji danych):

- Wcisnąć przycisk <<< (7), aby wyregulować dane wstecz
- Wcisnąć przycisk >>> (8), aby wyregulować dane w przód
- Przytrzymać przycisk <<< lub >>> przez 2 sekundy, aby przewijać automatycznie

- a. Tryb ustawień roku

Wartość początkowa: 2006

Zakres dla lat: 2000 do 2099

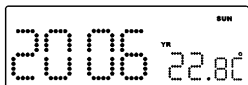

Tryb ustawiania roku – wygląd wyświetlacza

- b. Tryb ustawień miesiąca

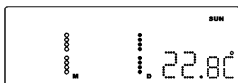

Tryb ustawiania miesiąca – wygląd wyświetlacza

- c. Tryb ustawień dnia

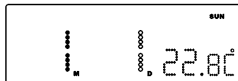

Tryb ustawiania dnia – wygląd wyświetlacza

Uwaga: Dzień tygodnia zostanie wyliczony na nowo po zmianie roku, miesiąca lub dnia.

- d. Tryb ustawień 12/24H

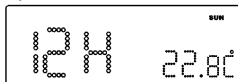

Tryb ustawień 12/24H – wygląd wyświetlacza  
(wybrano 12 godz. (12H))

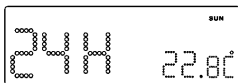

Tryb ustawień 12/24H – wygląd wyświetlacza  
(wybrano 24 godz. (24H))

- e. Tryb ustawień godziny RTC



Tryb ustawiania godzin – wygląd wyświetlacza

- f. Tryb ustawień minut RTC

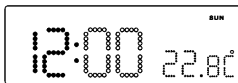

Tryb ustawiania minut – wygląd wyświetlacza



Uwaga: Wartość sekund jest zerowana przy każdej zmianie wartości minut.

- B. Ustawienia Alarmu 1 i Alarmu 2 – Wcisnąć przycisk ustawień alarmu (2) w trybie normalnym i przytrzymać przez ponad 2 sekundy, aby wejść w tryb ustawień alarmu. Następnie wcisnąć przycisk ustawień alarmu (2), aby zmienić odpowiednią wartość:

Normalny → AL1 Godz. → AL1 Min. → AL1 alarm → AL1 alarm weekendowy → AL2 Godz. → AL2 Min. → AL2 alarm weekendowy → Normalny

Wykonać działanie (podczas regulacji danych):

- Wcisnąć przycisk << (7), aby wyregulować dane wstecz.
- Wcisnąć przycisk >> (8), aby wyregulować dane w przód.
- Przytrzymać przycisk << lub >> przez 2 sekundy, aby przewijać automatycznie.



Ustawienia godziny alarmu 1 – wygląd wyświetlacza

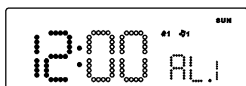

Ustawienia minut alarmu 1 – wygląd wyświetlacza

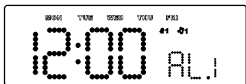

Ustawienia alarmu weekendowego 1 Pon. (Mon) do Pt. (Fri) – wygląd wyświetlacza



Ustawienia alarmu weekendowego 1 Pon. (Mon) do Nd. (Sun) – wygląd wyświetlacza



Ustawienia alarmu weekendowego 1Pon. (Mon) do Sob. (Sat) – wygląd wyświetlacza

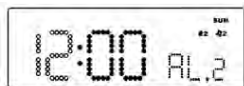

Ustawienia godziny alarmu 2 – wygląd wyświetlacza

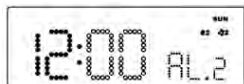

Ustawienia minut alarmu 2 – wygląd wyświetlacza

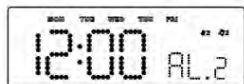

Ustawienia alarmu weekendowego 2 Pon. (Mon) do Pt.(Fri) – wygląd wyświetlacza





Ustawienia alarmu weekendowego 2 Pon. (Mon) do Nd. (Sun) – wygląd wyświetlacza



Ustawienia alarmu weekendowego 2 Pon. (Mon) do Sob. (Sat) – wygląd wyświetlacza

## 2. USTAWIENIA DŹWIĘKU ORAZ WŁĄCZANIE/WYŁĄCZANIE ALARMU

### A. Zmiana dźwięku alarmu

Wcisnąć przycisk AL1 (3) / AL 2 (4) w pozycji Muzyka , aby wybrać budzenie za pomocą radia, w pozycji sygnału dźwiękowego , aby wybrać budzenie sygnałem dźwiękowym lub w pozycji Off, aby wyłączyć wszystkie alarmy.



Alarm 1 – budzenie sygnałem dźwiękowym –  
wygląd wyświetlacza

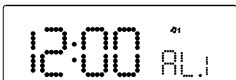

Alarm 1 – budzenie radiem – wygląd wyświetlacza



Alarm 2 – budzenie sygnałem dźwiękowym –  
wygląd wyświetlacza



Alarm 2 – budzenie radiem – wygląd wyświetlacza

### B. Schemat sygnału dźwiękowego

1-e 8 sekund - 1 sygnał; 2-gie 8 sekund – 2 sygnały; 3-ie 8 sekund – 4 sygnały;  
później – sygnał ciągły. W kolejnej minucie schemat powtarza się.

### 3. CZAS TRWANIA ALARMU I FUNKCJA DRZEMKI

Czas trwania alarmu – jeśli nie zostanie wciśnięty żaden przycisk, alarm (zarówno sygnał dźwiękowy, jak i radio), rozbrzmiewa przez 30 minut, a następnie wyłącza się automatycznie aż do następnego dnia.

Użycie funkcji drzemki:

- Podczas rozbrzmiewania alarmu wcisnąć przycisk DRZEMKA (SNOOZE) (10) włączy się drzemka, a alarm ucichnie.
- Czas trwania drzemki to 9 minut (bez przesunięcia sekundowego)

- Drzemka będzie się powtarzała do momentu wciśnięcia przycisku włącz/wyłącz (wyłącz alarm) (9) lub automatycznego wyłączenia sygnału dźwiękowego lub radia po upływie 30 minut.

#### 4. ZMIANA ZAWARTOŚCI WYŚWIETLACZA

Wcisnąć przycisk  $\triangleright\triangleright$  (8) w trybie normalnym. Teraz wyświetla się rok, a po upływie 5 sekund następuje powrót do wyświetlania dnia i miesiąca.

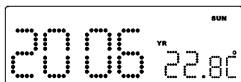

Wyświetlanie roku – wygląd wyświetlacza

#### 5. ZMIANA ZAWARTOŚCI WYŚWIETLACZA

Wcisnąć przycisk  $\triangleleft\triangleleft$  (7) w trybie normalnym. Teraz wyświetla się miesiąc i dzień, a po upływie 5 sekund następuje powrót do wyświetlania godziny.

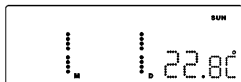

Wyświetlanie miesiąca i dnia – wygląd wyświetlacza

#### 6. FUNKCJA WYŁĄCZNIKA CZASOWEGO

W trybie radiowym wcisnąć przycisk drzemka/wyłącznik czasowy (10), aby włączyć wyłącznik czasowy. Czas wyłącznika będzie migał przez 5 sekund. Przyciskając przycisk wyłącznika czasowego, można zmienić jego czas w zakresie 90 minut – 10 minut. Wcisnąć przycisk (9), aby anulować funkcję wyłącznika

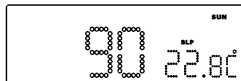

Ustawianie czasu dla wyłącznika czasowego – wygląd wyświetlacza



Wygląd wyświetlacza w trybie wyłącznika czasowego (działa radio)

#### Czas letni

Wcisnąć przycisk  $\triangleleft\triangleleft$  (7) i przytrzymać go przez 3 sekundy, aby włączyć lub wyłączyć czas letni.

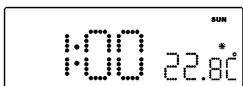

Ikona czasu letniego włączona – wygląd wyświetlacza

## 7. FUNKCJA TERMOMETRU

Uwaga:

Zakres pomiaru temperatury: 0 do + 50°C lub 32 do 122°F

### OBŚŁUGA RADIA

- Wcisnąć przycisk włącz/wyłącz (9), aby włączyć radio
- Wybrać pasmo MW lub FM za pomocą regulatora pasma (15)
- Wybrać stację za pomocą pokrętki (16)
- Pokrętką regulacji głośności (14) ustawić jej żądany poziom
- Wcisnąć przycisk włącz/wyłącz (9), aby wyłączyć radio.

Uwaga:

- Pasmo MW korzysta z wewnętrznej anteny kierunkowej. Obrócić radio w celu poprawy odbioru.
- Sprawdzić, czy antena FM (20) jest całkowicie wyciągnięta. Dla poprawy odbioru pasma FM, należy rozwinąć antenę.

### ZEROWANIE

- Przycisk zerowania (17) znajduje się z tyłu urządzenia. Za pomocą długopisu wcisnąć ten przycisk przy wymianie baterii lub gdy urządzenie działa nieprawidłowo. Nastąpi powrót do ustawień domyślnych, a wszelkie zapisane dane zostaną utracone (ustawienia alarmu i zegara).

### DZIAŁANIE CZUJNIKA PODCZERWIENI

1. Tryb wyłączenia radia, pokazywanie czasu alarmu 1 i 2 za pomocą czujnika podczerwieni



- Po umieszczeniu dłoni nad czujnikiem (6), po 1 sekundzie wyświetli się czas alarmu 1.



- Po umieszczeniu dłoni nad czujnikiem (6), po 1 sekundzie wyświetli się czas alarmu 2.

2. Radio włączone - czujnik podczerwieni włącza funkcję wyłącznika czasowego



Po umieszczeniu dłoni nad czujnikiem (6), po 2 sekundach włączy się wyłącznik czasowy. Na wyświetlaczu pojawi się komunikat „Wył. czas.” („Sleep”). Zakres czasowy wyłącznika to 10-90 minut. (Opis regulacji czasu wyłącznika czasowego znajduje się na stronie 9). Wcisnąć przycisk (9), aby anulować funkcję wyłącznika.

3. Radio włączone - czujnik podczerwieni włącza funkcję drzemki



- Po umieszczeniu dłoni nad czujnikiem (6), po 1 sekundzie włączy się 9-minutowa drzemka.

ZEGAR CYFROWY Z WYŚWIETLACZEM DIODOWYM  
ORAZ ZEGAR Z PROJEKTOREM MUSZĄ BYĆ USTAWIANE  
ODDZIELNIE

#### USTAWIANIE CZASU PROJEKTORA

- Aby ustawić GODZINY, wcisnąć jednocześnie przycisk GODZ. (25) i przycisk CZAS (26). Przytrzymać do momentu, gdy wyświetlą się cyfry odpowiadające godzinie.
- Aby ustawić MINUTY, wcisnąć jednocześnie przycisk MIN. (24) i przycisk CZAS (26). Przytrzymać do momentu, gdy wyświetlą się cyfry odpowiadające minutom.
- Ustawianie ostrości: Jasność/ostrość zegara na projektorze reguluje się pokrętkiem regulacji jasności/ostrości (27) do momentu uzyskania wyraźnego obrazu na suficie lub ścianie.

UWAGA: OBRAZ Z PROJEKTORA NALEŻY WYŚWIETLAĆ NA SUFICIE LUB ŚCIANIE ZACIEMNIONEGO POKOJU.

MAKSYMALNA ODLEGŁOŚĆ WYŚWIETLANIA TO 0,9 – 2,7 M.

## **OSTRZEŻENIE**

1. Na urządzeniu nie należy stawiać źródeł otwartego ognia, jak zapalone świece.
2. Urządzenie nie należy ustawiać w zamkniętych szafkach lub regałach, gdzie wymiana powietrza jest utrudniona.
3. Wtyczka przewodu zasilającego służy do odłączenia urządzenia od źródła zasilania, i musi być dostępna w każdej chwili.
4. Nie należy utrudniać wymiany powietrza przez zatykanie otworów wentylacyjnych gazetami, obrusami, firanami, itp.
5. Nie dopuszczać, by na urządzenie kapąły krople wody. Na urządzeniu nie stawiać żadnych pojemników w wodą, np. wazonów.
6. Anteny FM nie podłączać do anteny zewnętrznej.
7. Nie narażać urządzenia na bezpośrednie działanie promieni słonecznych, bardzo wysokich lub niskich temperatur, wilgoci, wibracji lub kurzu.
8. Do czyszczenia obudowy urządzenia nie stosować środków ściernych, benzenu, rozcieńczalników i innych rozpuszczalników. Obudowę czyścić czystą, miękką ściereczką zwilżoną roztworem łagodnego środka do mycia.
9. Do otworów wentylacyjnych urządzenia pod żadnym pozorem nie wkładać przewodów, szpilek i podobnych przedmiotów.

Urządzenia nie poddawać likwidacji wraz z odpadami pochodzącymi z gospodarstwa domowego. Likwidację urządzenia należy przeprowadzić zgodnie z Dyrektywą UE 2002/96/EC-WEEE (Zużyty sprzęt elektryczny i elektroniczny). Zużyte urządzenie należy przekazać do punktu zbiórki takich urządzeń. Prosimy przestrzegać stosownych przepisów w tym zakresie, a w razie wątpliwości zasięgnąć informacji u władz lokalnych.



## **UWAGA**

- Zagrożenie wybuchem w przypadku niepoprawnej wymiany baterii.
- Baterie wymieniać wyłącznie stosując ten sam typ baterii lub ich odpowiedniki.
- Baterii nie narażać na działanie nadmiernego ciepła, np. promieni słonecznych, ognia, itp.
- Przy likwidacji zużytych baterii prosimy zwrócić uwagę na kwestie ochrony środowiska naturalnego.