

Docking Entertainment System

AJ300D

Register your product and get support at
www.philips.com/welcome

Gebruikershandleiding

Docking Entertainment System

Meet Philips at the Internet
<http://www.philips.com>

Nederlands

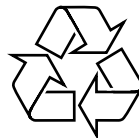

PHILIPS



Printed in China

PDCC-ZYL-0824

1

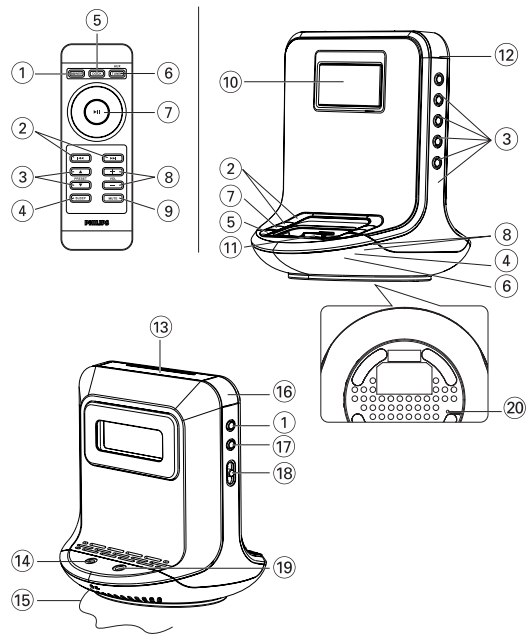

2

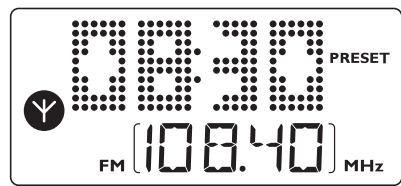

3

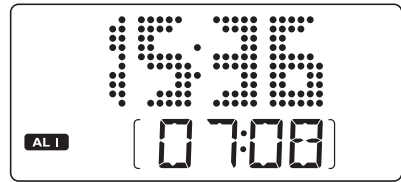

4

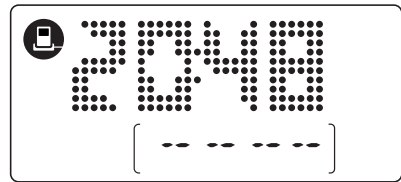

Nederlands

Gefeliciteerd met uw aankoop en welkom bij Philips!
Wilt u volledig profiteren van de ondersteuning die Philips u kan bieden? Registreer dan uw product op www.philips.com/welcome.

BIJGELEVERDE ACCESSOIRES

- 1 gecertificeerde AC/DC-adapter van 18 V (Netspanning: 100-240V ~ 50/60Hz 800mA, Uitgangen: 18V --- 1.6A)
- Stationskit
 - 1 X Apple iPod-station (al geïnstalleerd op de AJ300D); 1x Philips GoGear jukeboxstation;
 - stationsadapters (4 adapters voor verschillende iPod-types, en 4 adapters voor verschillende Philips GoGear-types)
- 1 X AUX-IN-kabel

BEDIENINGSKNOPPEN (Zie 1)

- POWER**
 - om het apparaat stand-by/aan te zetten.
 - Schakelt het actieve alarm 24 uur uit
 - Stopt de SLEEP functie
- ◀◀ / ▶▶**
 - de klok/wektijd aanpassen
 - vorige/volgende track selecteren in de stationsmodus
 - snel vooruit/achteruit zoeken in de stationsmodus (alleen beschikbaar voor iPod)
- PRESET 1-5**
 - voor opslag, oproep en weergave van zender
- SLEEP**
 - om de sterkte van de displayverlichting te wijzigen
 - Stopt de SLEEP functie
- DOCK**
 - de stationsmodus selecteren voor Apple iPod en Philips GoGear
- TUNER/AUX**
 - de FM-radiomodus selecteren
 - de AUX-modus selecteren
- ▶▶**
 - afspelen starten/pauzeren in de stationsmodus
 - 12-uurs- of 24-uurs modus selecteren

- VOL+/-**
 - regelt de geluidssterkte
- MUTE**
 - om het geluid tijdelijk uit en weer aan te zetten.
- Scherm**
 - geeft de tijd / de wektijden weer en geeft informatie over het apparaat
- Stationsaansluiting (30-pins)**
 - de iPod/Philips GoGear-speler aansluiten
- ALM 2**
 - ALARM 2-tijdsinstelling activeren/bevestigen
 - ALARM 2-tijd weergeven
 - ALARM 2-tijd uitschakelen
- REPEAT ALARM / BRIGHTNESS CONTROL**
 - Schakelt de wekker 9 minuten lang uit
 - om de sterkte van de displayverlichting te wijzigen
- POWER-aansluiting**
 - Aansluitbus voor AC/DC 18 V-adapter
- Draadantenne**
 - verbetert FM radio-ontvangst
- ALM 1**
 - ALARM 1-tijdsinstelling activeren/bevestigen
 - ALARM 1-tijd weergeven
 - ALARM 1-tijd uitschakelen
- TIME SET**
 - kloktijd/datuminstelling activeren/bevestigen
- (Wekmodus) DOCK•BUZZER•TUNER**
 - Voor het selecteren van de modus radio, zoemer of STATION-wekker
- AUX IN-aansluiting (3,5 mm)**
 - sluit aan op de externe audiobron.
- RESET**
 - kloktijdsinstelling wissen

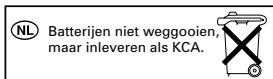

STROOMVOORZIENING

Netadapter

1 Sluit de netadapter aan op de bus DC 18V van het apparaat en het stopcontact.

Nuttige tips: Gebruik enkel de bijgeleverde adapter om schade aan het apparaat te voorkomen!

Het typeplaatje bevindt zich aan de onderzijde van het apparaat.

Afstandsbediening

Belangrijk!

- **Alvorens de afstandsbediening te gebruiken verwijdt U de plasticen isolatielip zoals aangetoond in illustratie.**
- **Indien de afstandsbediening niet naar behoren werkt of indien het werkbereik vermindert, vervang dan de batterij met een nieuwe (CR2025).**

- 1 Trek de batterijlade naar buiten zoals in afbeelding wordt weergegeven.
- 2 Plaats een nieuwe batterij met de polen aan de juiste zijde en plaats de batterijlade terug in de oorspronkelijke positie.



Batterijen bevatten chemicaliën en moeten daarom op de juiste manier ingeleverd worden.

LET OP

Hoogspanning Niet openen. U loopt anders het risico een elektrische schok te krijgen. Dit apparaat bevat alleen onderhoudsvrije onderdelen. Breng geen wijzigingen aan het apparaat aan om blootstelling aan straling te voorkomen.

Dit apparaat voldoet aan de radio-ontstoringseisen van de Europese Unie.

BACK-UP-VOEDING

Dankzij de back-up-voeding worden de dag-, wek- en tijdsinstellingen gedurende 10 minuten opgeslagen wanneer de voeding onderbroken wordt bijvoorbeeld bij stroomuitval. De hele klokradio en de displayverlichting worden uitgeschakeld.

Als na 10 minuten de stroom terugkeert en u ziet in het display:

- de tijd knipperen— dan moet u de klok opnieuw instellen.

BASISFUNCTIE

Inschakelen van het systeem

- Druk op **POWER**.
→ De laatst gekozen bron van het systeem wordt ingeschakeld.
- Druk op **TUNER/AUX** of **DOCK**.
→ De gekozen bron van het systeem wordt ingeschakeld.

Om het apparaat stand-by te schakelen

- In elke willekeurige modus, druk op **POWER**.

Het volume tijdelijk uitschakelen

Druk op **MUTE** op de afstandsbediening om het geluid onmiddellijk uit te zetten.
→ Het afspelen gaat verder maar zonder geluid en in het display staat **MUTE**.

- Om het geluid weer aan te zetten kunt u:
 - opnieuw op **MUTE** drukken;
 - het volume instellen;
 - een andere bron kiezen.

Helderheid verlichting

Druk één of meerdere keren op **REPEAT ALARM / BRIGHTNESS CONTROL**.

- De helderheid van het scherm verandert in deze volgorde:
Helder → Donker → Uit → Helder

DE KLOK EN DATUM INSTELLEN

1. Houd in elke willekeurige modus **TIME SET** (TIJD INSTELLEN) ingedrukt tot dat de cijfers op de klok gaan knipperen.
2. Druk op **▶▶** om de modus 12 Hours/24 Hours (12 uur/24 uur) te selecteren.
3. Houd **◀◀ / ▶▶** ingedrukt of druk hier meerdere keren op om de uren in te stellen of aan te passen.
4. Druk op **TIME SET** (TIJD INSTELLEN) om te bevestigen.
→ De klokcijfers voor de minuten knipperen.

- Herhaal de **stappen 3 - 4** totdat u alle overige instellingen voor minuten, jaar, maand en dagen hebt voltooid.

TUNER

- Druk eenmaal op **TUNER/AUX** om de radio aan te zetten (Alleen FM).
→ Op het scherm wordt de radiofrequentie van de laatst geselecteerde golfband weergegeven. Als u naar een geprogrammeerde zender luistert, wordt tevens het bijbehorende zendernummer weergegeven. (Zie [2])
- Regel de geluidsterkte met de **VOL+/-** knop.
- Voor voorkeuzezenders, drukt u eenmaal of vaker op de desbetreffende **PRESET**-toets (1-5).

AFSTEMMEN OP EEN RADIOZENDER

- Houd **◀◀ / ▶▶** ingedrukt totdat de frequentie op het scherm verandert.
→ Tijdens de automatische afstemming wordt "Scrh" op het scherm weergegeven.
→ Nadat het systeem heeft afgestemd op een station met voldoende ontvangst, wordt hiervan de frequentie weergegeven.
- Druk om af te stemmen op een zwak station kort en herhaaldelijk op **◀◀ / ▶▶** totdat de best mogelijke ontvangst is gevonden.

Om de radio-ontvangst te verbeteren:

Trek voor een optimale ontvangst van **FM** de draadantenne volledig uit en leg deze in de juiste richting.

PROGRAMMEREN VAN EN AFSTEMMEN OP VOORKEUZENDERS

U kunt in het totaal 5 radiozenders in het geheugen opslaan (FM).

- Stem af op de gewenste zender (zie AFSTEMMEN OP EEN RADIOZENDER).
- Om een zender op te slaan houdt u kort één van de **PRESET**-toetsen 1 tot 5 ingedrukt tot u een dubbele piep hoort.
- In het display verschijnt het nummer van de geprogrammeerde zender.
- Herhaal de stappen 1 en 2 om nog meer zenders op te slaan.
 - U kunt een geprogrammeerde zender wissen door een andere frequentie op dezelfde plaats op te slaan.
- Druk op een van de **PRESET**-toetsen 1 tot 5 (of **PRESET ▼ / ▲** op de afstandsbediening) om te luisteren naar een geprogrammeerde zender.
→ Druk op **▶II** op de set om de kloktijd weer te geven.

GEBRUIK VAN DE WEKKER

Inleiding

U kunt twee verschillende wektijden instellen. Dit is handig als u doordeweeks op een andere tijd gewekt moet worden dan in het weekend:

- de radio
- de zoemer. De pieptonen van de zoemer volgen elkaar binnen enkele seconden steeds sneller op zodat u zachtjes gewekt wordt.
- stationsmodus (alleen voor Apple iPod, Philips GoGear SA9100 en SA9200)

DE ALARMTIJD INSTELLEN (Zie [3])

- Houd in elke willekeurige modus **ALM1** of **ALM2** twee seconden lang ingedrukt.
→ Het pictogram **ALM1 / ALM2** en de uurcijfers gaan knipperen. Ook het pictogram voor de huidige alarmmodus gaat knipperen
- Houd **◀◀ / ▶▶** ingedrukt of druk hier meerdere keren op om de uren in te stellen of aan te passen.
- Druk op **ALM1** of **ALM2** om te bevestigen.
→ Het pictogram **ALM1 / ALM2** en de minutencijfers gaan knipperen.
- Houd **◀◀ / ▶▶** ingedrukt of druk hier meerdere keren op om de minuten in te stellen of aan te passen.
- Druk op **ALM1** of **ALM2** om te bevestigen.

DE ALARMMODUS INSTELLEN

- Druk op **POWER** om naar de stand-bymodus te schakelen.
- Selecteer met behulp van de schuifregelaar **DOCK • BUZZER • TUNER (DOCK • BUZZER • TUNER)** de gewenste alarmmodus: speler in station (alleen voor Apple iPod, Philips GoGear SA9100 en SA9200), zoemer of radio.
 - Tijdens de ingestelde alarmtijd wordt de speler in het station (alleen voor Apple iPod, Philips GoGear SA9100 en SA9200), radio of zoemer automatisch ingeschakeld.

Nuttige tips:

- Als u de radio gekozen heeft, controleer dan of u correct afgestemd heeft op een zender voor u het apparaat uitzet.
- Controleer, als u de alarmmodus **DOCK (STATION)** hebt geselecteerd (alleen voor Apple iPod, Philips GoGear SA9100 en SA9200), of u de compatibele speler in het station hebt geplaatst, anders wordt de zoemermodus automatisch geselecteerd.

- Om de instelling van de wekkertijd voor **ALM1** of **ALM2**, te controleren, drukt u op de toets **ALM1** of **ALM2** button.

WEKKER UITSCHAKELEN

Er zijn drie manieren om de wekker uit te schakelen. Tenzij u de wekker volledig uitschakelt, wordt 59 minuten nadat de wekker voor het eerst afgelopen is, automatisch de **24 hour alarm reset (wekker 24 uur uit)** gekozen.

24 UUR WEKKERHERSTEL

Als u de wekker meteen uit wilt zetten, maar tevens dezelfde wekkertijd voor de volgende dag wilt bewaren:

- Druk op **POWER**.

REPETEERWEKKER

Hiermee gaat de wekker met tussenpozen van 9 herhaaldelijk af.

- Druk op **REPEAT ALARM / BRIGHTNESS CONTROL** terwijl de wekker afloopt.
→ In het display knippert **ALM1** of **ALM2** in afwachting dat de wekker opnieuw afgaat.
- U kunt dit desgewenst tot 6 keer toe herhalen.

DE WEKKER VOLLEDIG UITSCHAKELEN

- Druk één of meerdere keren op de knop **ALM1** of **ALM2** totdat **ALM1** of **ALM2** verdwijnt.

DOCK (STATION) (Zie 4)

Als u de iPod/Philips GoGear op uw AJ300D aansluit, kunt u via de krachtige luidsprekers van het HiFi-systeem naar het geluid van de speler in het station luisteren.

Belangrijk!

- **AJ300D beschikt over twee stationstypes. Gebruik het correcte stationstype, zoals op het bovenste paneel van het meegeleverde station wordt vermeld, dat met uw Apple iPod of Philips GoGear werkt.**



COMPATIBELE DRAAGBARE SPELERS

- De volgende Apple iPod-modellen met 30-pins stationsaansluiting: Nano 1st/2nd/3rd generation, iPod 5th generation (video), iPod touch en iPod classic.

- De volgende Philips GoGear-spelers met een stationsaansluiting:
 - HDD1420, HDD1620, HDD1630, HDD1635;
 - HDD1820, HDD1830, HDD1835;
 - HDD1840, 1850;
 - HDD6320, HDD6330
 - SA9100, SA9200

HET STATION WIJZIGEN

De iPod-aansluiting bevindt zich standaard op de AJ300D. Philips GoGear-gebruikers dienen de meegeleverde Philips GoGear-aansluiting te plaatsen voordat ze het apparaat gaan gebruiken.

- 1 Schuif de stationsschakelaar naast de stationsaansluiting naar de stand .
- 2 Verwijder het station.
- 3 Plaats het geschikte station. Druk het station vervolgens stevig omlaag en schuif de stationsschakelaar weer naar de stand .

STATIONSADAPTERS

Voordat u uw speler op het station aansluit, klikt u de compatibele stationsadapter in het station, zodat de speler stevig vastzit.

De juiste stationsadapter selecteren

- Er zijn 4 iPod-stationsadapters meegeleverd. Op elke adapter wordt aangegeven voor welk type iPod deze geschikt is.
- Voor het Philips GoGear-station zijn er vier verschillende typen stationsadapters beschikbaar. Iedere adapter is achterop gemarkeerd met een nummer tussen 1 en 4. Met deze nummers kunt u de geschikte Philips GoGear-speler als volgt herkennen:
 - “1” = HDD6320/6330
 - “2” = HDD1420/1620/1630/1635/1820/1830/1835
 - “3” = HDD1840/1850
 - “4” = SA9100/SA9200

APPLE IPOD/PHILIPS GOGEAR AFSPLEN MET AJ300D

- 1 Klik de compatibele iPod/GoGear vast in de stationsaansluiting.
- 2 Druk op **DOCK (STATION)** om de stationsmodus in te schakelen.
- Zorg ervoor dat u Philips GoGear hebt aangezet voordat u **DOCK** selecteert.
→ Op het scherm van de AJ300D wordt “HDD” weergegeven als de GoGear-speler is aangesloten, of wordt “iPod” weergegeven als de iPod is aangesloten.
- 3 De aangesloten iPod wordt automatisch afgespeeld.
- Druk voor Philips GoGear op om het afspeelen te starten als dit niet gebeurt.

Opmerkingen:

- Als in de stationsmodus 15 minuten lang geen speler is geplaatst, gaat de AJ300D in de stand-bystand.
- Als u de knoppen (▶|, ◀◀, ▶▶) en VOLUME op de AJ300D en de bijbehorende afstandsbediening gebruikt, zijn de volgende schijffafspeelfuncties beschikbaar: afspelen/pauzeren, volgend/voorig nummer selecteren, snel vooruit-/terugspoelen (alleen beschikbaar voor Apple iPod) en volume wijzigen.
- De knoppen (▶|, ◀◀, ▶▶) en VOLUME op de AJ300D en de bijbehorende afstandsbediening werken alleen als de audio-inhoud op de geplaatste speler wordt afgespeeld.

DE APPLE IPOD/PHILIPS GOGEAR-BATTERIJ MET BEHULP VAN HET STATION OPLADEN

U kunt uw iPod/GoGear opladen, als u uw iPod/Philips GoGear plaatst in het station en het station aansluit op de AJ300D. De AJ300D moet hiervoor zijn ingeschakeld of in stand-bymodus staan.

SLEEP (SLUIMER)

Dit apparaat is voorzien van een ingebouwde sleeptimer, waarmee de radio na een ingestelde periode automatisch kan worden uitgeschakeld. Er zijn vijf sleep-timer-opties.

Regelen en uitschakelen van "Sleep"

- 1 Tijdens het afspelen, kies uw inslaaptijd door één of meerdere keren op **SLEEP** te drukken tot in het display de gewenste inslaaptijd verschijnt.
→ De display geeft (minuten).
120 → 90 → 60 → 30 → 15 → OFF → 120
- 2 Na enkele seconden schakelt het apparaat aan.
- 3 Druk op één van de volgende knoppen om de sluimerfunctie uit te schakelen:
– **POWER**
– of één of meerdere keren op **SLEEP** tot **SLEEP** uit het display verdwijnt.

Resetten

Als u last heeft van storingen bijvoorbeeld door statische elektriciteit van de vloerbedekking, onweer enzovoort, die het display en de elektronische functies van uw apparaat beïnvloeden dan kunt u met RESET alle bestaande instellingen wissen en opnieuw beginnen.

- Druk met een balpen in het RESET-gaatje op de onderkant van het apparaat.

AANSluiten OP EEN EXTERN TOESTEL

U kan luisteren naar de weergave van het aangesloten externe toestel via uw AJ300D luidsprekers.

- 1 Druk twee keer op **TUNER/AUX** om de AUX-modus te selecteren.
- 2 Gebruik de meegeleverde lijn-in kabel om de AUX contactbus van AJ300D te verbinden met een AUDIO OUT (AUDIO UIT) of koptelefooningang van een extern toestel (zoals een CD speler of VCR).

ONDERHOUD

- Installeer het apparaat in de buurt van een stopcontact en op een plaats waar u gemakkelijk bij de stekker kunt.
- Apparaat mag niet worden blootgesteld aan spatwater.
- Stel het toestel niet bloot aan vocht, regen, zand of warmte die veroorzaakt wordt door verwarmings-apparatuur of direct zonlicht.
- Gebruik een vochtige zachte doek of zemen lap om het toestel schoon te maken. Gebruik geen reinigingsmiddelen met benzine, verdunner, enz. omdat deze het omhulsel kunnen beschadigen.
- Als u het netsnoer of de aansluiting op het apparaat gebruikt om het apparaat uit te schakelen, dient u ervoor te zorgen dat deze goed toegankelijk zijn.
- Batterijen (batterijdelen of geplaatste batterijen) mogen niet worden blootgesteld aan hoge temperaturen (die worden veroorzaakt door zonlicht, vuur en dergelijke).

SPECIFICATIES

Stroomverbruik.....	24 W
Uitgangsvermogen	2 x 6 W RMS
Afmetingen van de verpakking (w x h x d).....	161 x 191 x 164 (mm)
Gewicht	1.34 kg

TIPS BIJ PROBLEMEN

Bij storingen eerst de volgende punten controleren alvorens het toestel in te reparatie geven. Als u een probleem niet met de volgende tips kunt oplossen, raadpleeg dan uw leverancier of een servicecentrum.

WAARSCHUWING: *Nooit proberen het toestel zelf te repareren, omdat dit de garantie ongeldig maakt. Toestel niet openen vanwege gevaar van elektrische schokken!*

Geen geluid

- De geluidssterkte is niet geregeld
- VOLUME regelen
- De set is gedempt.
- Druk op "MUTE" (DEMPEN) op de afstandsbediening om het actieve afspeelgeluid te bedienen.

Geen schermverlichting / scherm defect / radio en alarm functioneren niet

- Elektrische storing
- Trek het netsnoer uit het stopcontact en steek het er vervolgens weer in.

Onderbroken geknetter tijdens FM-ontvangst

- Zwak signaal
- De draadantenne geheel uittrekken en in de juiste richting leggen

De wekker werkt niet

- De wekkertijd/modus is niet ingesteld
- Zie WEKKER ZETTEN (De stationsmodus is beschikbaar op de Apple iPod, Philips GoGear SA9100 en SA9200.)
- De geluidssterkte is te zacht voor de radio
- De geluidssterkte verhogen

Stationsbediening

- U kunt de knoppen op de AJ300D of de bijbehorende afstandsbediening niet gebruiken om door het menu van de speler te navigeren of foto's op het geplaatste station af te spelen.
- Met de knoppen op de AJ300D en de bijbehorende afstandsbediening kunt u alleen audio-inhoud afspeelen. Als u door het menu van de speler wilt navigeren, gebruikt u de knoppen op de speler zelf.

- Sommige knoppen op de AJ300D en de bijbehorende afstandsbediening hebben geen functie.
- Alleen de knoppen (▶◀, ◀◀, ▶▶) en VOLUME) werken. Op de Philips GoGear kunt u niet snel vooruit-/terugspoelen.

Met het oog op het milieu...

Wij hebben alle overbodig verpakkingsmateriaal weggelaten en ervoor gezorgd dat de verpakking gemakkelijk in drie materialen te scheiden is: karton (doos), polystyreenschuim (buffer) en plastic (zakken, beschermfolie).

Uw apparaat bestaat uit materialen die door een gespecialiseerd bedrijf gerecycleerd kunnen worden. Informeer waar u verpakkingsmateriaal, lege batterijen en oude apparatuur kunt inleveren.

Wegwerpen van uw afgedankt apparaat

Uw apparaat werd ontworpen met en vervaardigd uit onderdelen en materialen van superieure kwaliteit, die gerecycleerd en opnieuw gebruikt kunnen worden.

Wanneer het symbool van een doorstreepte vuilnisemmer op wielen op een product is bevestigd, betekent dit dat het product conform is de Europese Richtlijn 2002/96/EC

Gelieve u te informeren in verband met het plaatselijke inzamelingsstelsel voor elektrische en elektronische apparaten.

Gelieve u te houden aan de plaatselijke reglementering en apparaten niet met het gewone huisvuil mee te geven. Door afgedankte apparaten op een correcte manier weg te werpen helpt u mogelijke negatieve gevolgen voor het milieu en de gezondheid te voorkomen.

