

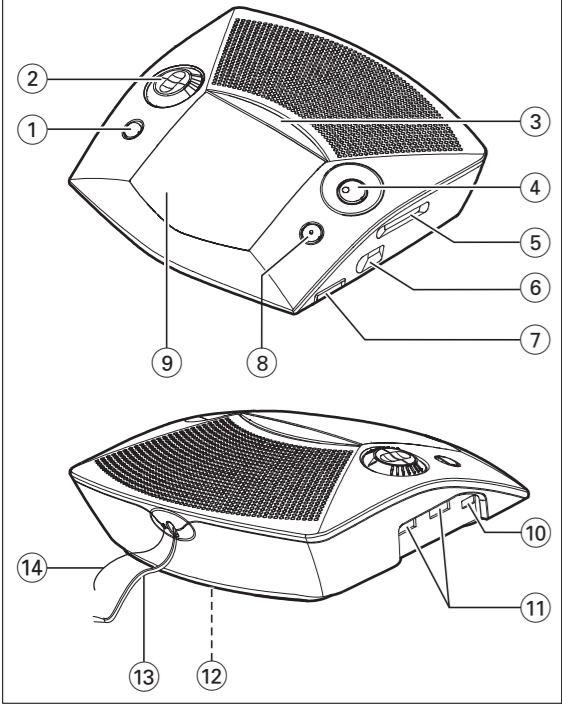

AJ 3225 - Clock radio

English
Français
Español
Deutsch
Nederlands
Italiano

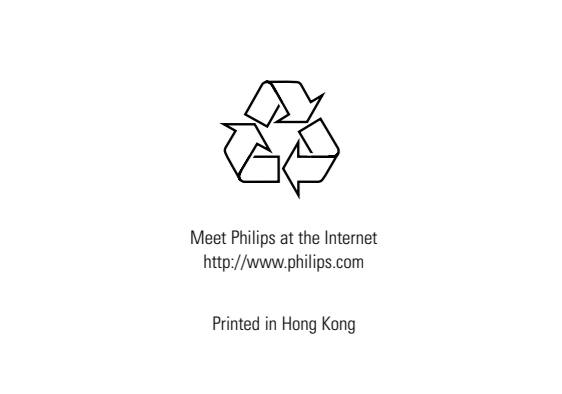

English
CONTROLS
<ol style="list-style-type: none">SLEEP - activates the radio for sleep function <ul style="list-style-type: none">adjusts the sleep period Clock control <ul style="list-style-type: none">CLOCK : to run on clock time SET ALARM 1 : sets the alarm time for alarm 1 SET ALARM 2 : sets the alarm time for alarm 2 SET TIME : sets the clock time ▲ / ▼ : adjusts the hours/ minutes for the clock and alarm times SLEEP OFF /REPEAT ALARM <ul style="list-style-type: none">switches off the radio sleep function switches off the active alarm for a 6-7 minute period Frequency indicator - shows the radio frequency of your selected waveband TUNING - tunes to radio stations BAND - select FM/MW (AM or LW) waveband VOLUME - adjusts the sound level ALARM RESET - stops the active alarm for 24 hours DISPLAY - show the clock/ alarm times and status of the set RADIO off / on - switches the radio off/on ALARM 1 , ALARM 2 <ul style="list-style-type: none">OFF switches off the alarm 1 or alarm 2 RAD activates the radio for alarm 1 or alarm 2 BUZ activates the buzzer for alarm 1 or alarm 2 Battery door - opens to store a 9 volt 6F22 type battery (not included) for clock memory backup Mains lead - for AC mains supply Pigtail aerial - improves FM reception

RADIO
<p><i>You can use this set solely as a radio!</i></p> <ol style="list-style-type: none">Adjust RADIO off /on to ON to switch on the radio. Select your waveband by adjusting the BAND switch. Adjust TUNING to tune to your desired station. Turn the VOLUME control to adjust the volume level. Adjust RADIO off /on to OFF to switch off the radio. <p>To improve reception:</p> <p>FM: extend and position the pigtail for optimum reception.</p> <p>AM: uses a built-in aerial inside the set. Direct the aerial by adjusting the position of your set.</p>
SETTING THE CLOCK AND ALARM TIMES
<p>The time is displayed using the 24-hour clock</p> <p><i>IMPORTANT! To adjust the clock and alarm times accurately, always make sure you press the ▲ or ▼ buttons separately and not simultaneously.</i></p> <ol style="list-style-type: none">Turn the clock control to SET TIME or SET ALARM 1 or SET ALARM 2 to set the clock or alarm time respectively. Press ▲ or ▼ repeatedly or hold down on the respective button to adjust the hours and minutes. Release ▲ or ▼ when you reach the correct setting. After you have set both the hour and minutes, turn the clock control to CLOCK to run on clock time.

SELECTING THE ALARM MODE
<p>GENERAL</p> <p>If you wish to use the alarm, you must first set the alarm time first. You can choose from two different alarm modes to wake you up: by radio or buzzer.</p> <ul style="list-style-type: none">Select your choice of alarm mode by adjusting ALARM 1 or ALARM 2 to RAD or BUZ. <ul style="list-style-type: none">The 2 buzzers are at a set volume and cannot be adjusted. BUZ on ALARM 1 is a low tone buzzer while BUZ on ALARM 2 is a high tone.

MAINTENANCE
<ul style="list-style-type: none">If you do not intend to use the set for a long time, withdraw the mains plug from the wall socket. In addition to this, it is advisable to remove the battery from the clock radio. This will prevent any danger of leakage and the clock radio will not be damaged. Do not expose the set to humidity, rain, sand or excessive heat caused by heating equipment or direct sunlight. To clean the set, use a soft, slightly dampened chamois leather. Do not use any cleaning agents containing alcohol, ammonia, benzene or abrasives as these may harm the housing.
ENVIRONMENTAL INFORMATION
<p>We have reduced packaging to the minimum for easy separation into two materials: paper and cardboard.</p> <p>Your set consists of materials which can be recycled if disassembled by a specialized company. Please observe local regulations on the disposal of packing materials and old equipment.</p>

<p><i>This product complies with the radio interference requirements of the European Union.</i></p> <p><i>The type plate is located on the bottom of the set.</i></p>

Français
INSTALLATION
<p>POWER SUPPLY</p> <ol style="list-style-type: none">Check if the mains supply, as shown on the type plate located on the bottom of the set, corresponds to your local mains supply. If it does not, consult your dealer or service centre. Connect the mains lead to the wall socket. To disconnect the set from the mains supply completely, remove the plug from the wall socket.
CLOCK MEMORY BACKUP
<p>The clock memory backup allows your alarm and clock time settings to be stored for up to a day when there is a power interruption e.g. mains failure. The complete clock radio and display illumination will be switched off. As soon as the mains supply returns, the display will indicate the correct time.</p>
<ol style="list-style-type: none">Remove the battery door to insert a 9 volt 6F22 type battery (not included) for backup. Replace the battery door.
<p><i>NOTE: If no backup battery is installed or the power interruption is prolonged, you will need to set the clock and alarm times again.</i></p> <p><i>Batteries contain chemical substances so should be disposed of properly.</i></p>
<p>Standby power consumption3W</p>
<p><i>For users in the U.K.: please follow the instructions on the reverse of this sheet.</i></p>

SWITCHING OFF THE ALARM
<p>There are three ways of switching off the alarm. Unless you cancel the alarm completely, the 24 hour alarm reset option will be automatically selected after 59 minutes, from the time your alarm time first goes off.</p>
24 HOUR ALARM RESET
<p>If you want the alarm mode to be stopped immediately but also wish to retain the same alarm setting for the following day:</p> <ul style="list-style-type: none">Press ALARM RESET during the alarm call.
CANCELING THE ALARM COMPLETELY
<p>To cancel the set alarm time before it goes off, or during the alarm call:</p> <ul style="list-style-type: none">Adjust ALARM 1 or ALARM 2 to OFF position.
REPEAT ALARM
<p>This repeats your alarm call at 6-7-minute intervals.</p> <ol style="list-style-type: none">During the alarm call, press SLEEP OFF /REPEAT ALARM. Repeat if desired for up to 59 minutes.
SLEEP
<p>About Sleep</p> <p>This set has a built-in timer which enables the set to be automatically switched off during radio playback after a set period of time. This allows you to lie back, listen and fall asleep. The maximum sleep time is 59 minutes.</p>
<p>Setting SLEEP</p> <ol style="list-style-type: none">Check that the clock control is in CLOCK position. Set RADIO to OFF position. Set your sleep time by pressing on the SLEEP button. Keep your finger on the button and the display will begin to count down from 0:59 to 0:00 minutes. <ul style="list-style-type: none">To cancel sleep, or to switch off the sleep period press SLEEP OFF /REPEAT ALARM.

TROUBLESHOOTING
<p>If a fault occurs, first check the points listed below before taking the set for repair. If you are unable to remedy a problem by following these hints, consult your dealer or service centre.</p> <p><i>WARNING: Under no circumstances should you try to repair the set yourself, as this will invalidate the guarantee. Do not open the set as there is a risk of electric shock.</i></p>
Problem
<ul style="list-style-type: none">Possible Cause Remedy
No sound/power
<ul style="list-style-type: none">Volume not adjusted Adjust the volume
Occasional crackling sound during FM broadcast
<ul style="list-style-type: none">Weak signal Extend and position the pigtail
Continuous crackling/hiss disturbance during MW (AM/LW) broadcast
<ul style="list-style-type: none">Electrical interference from TV, computer, fluorescent lamp, etc. Move set away from other electrical equipment
The alarm does not function
<ul style="list-style-type: none">Alarm time not set and/or alarm mode not selected See the alarm time and / select alarm mode Volume too low for RADIO Adjust the volume Radio alarm not adjusted to radio station Tune to a radio station

BOUTONS DE COMMANDE
<ol style="list-style-type: none">SLEEP - active la fonction sommeil du radio <ul style="list-style-type: none">réglage de la durée avant mise en sommeil Contrôle de l'horloge <ul style="list-style-type: none">CLOCK : pour faire fonctionner à l'heure de l'horloge SET ALARM 1 : mise à l'heure de l'alarme 1 SET ALARM 2 : mise à l'heure de l'alarme 2 SET TIME : pour fixer l'heure de l'horloge ▲ / ▼ : pour régler les heures/minutes de l'horloge et des alarmes. SLEEP OFF /REPEAT ALARM <ul style="list-style-type: none">ferme/éteint le mode sommeil de l'appareil ferme/éteint l'alarme pour une période de 6-7 minutes L'indicateur de fréquences - indique la fréquence radio de la bande d'onde sélectionnée. TUNING - réglage pour stations de radio BAND - sélectionne la bande de fréquence FM/MW (AM ou LW) VOLUME - ajuste le niveau du son ALARM RESET - arrête l'alarme our une période de 24 heures ÉCRAN AFFICHEUR - démontre les heures de l'horloge/l'alarme et le statut de réglage du radio-réveil RADIO off /on - pour mettre en marche ou fermer le radio ALARM 1 , ALARM 2 <ul style="list-style-type: none">OFF pour éteindre l'alarme 1 ou alarme 2 RAD activation de la radio pour l'alarme 1 ou alarme 2 BUZ activation de la sonnerie pour l'alarme1 ou alarme 2 Couvercle du logement de la pile - s'ouvre pour placer une pile de type 9 volt 6F22 (non-incluse) pour mémoire de secours de l'horloge Cordon d'Alimentation sur le Secteur - pour une alimentation sur Courant Alternatif Antenne en'tire bouchon' - pour améliorer la réception FM

RADIO
<p><i>Vous pouvez utiliser le radio-horloge uniquement comme un radio!</i></p> <ol style="list-style-type: none">Ajustez le bouton off /on du RADIO à ON pour mettre en marche le radio. Sélectionnez votre bande en ajustant la touche BAND. Ajustez TUNING pour trouver votre station de radio. Tournez le bouton du VOLUME pour ajuster le volume. Ajustez le bouton off /on du RADIO à OFF pour fermer le radio.
<p>Pour améliorer la réception:</p> <p>FM: pour la réception en FM, modifiez légèrement la position de l'antenne en "tîre-bouchon".</p> <p>AM: utilisez une antenne incorporée dans l'appareil. Dirigez l'antenne en ajustant la position de votre appareil.</p>
RÉGULATION DE L'HEURE DE L'HORLOGE ET DE L'ALARME
<p>L'heure est affichée suivant le format de 24 heures.</p> <p><i>IMPORTANT! Afin d'ajuster les heures de l'horloge et de l'alarme avec précision, soyez toujours certains d'appuyer sur les touches ▲ ou ▼ séparément et non simultanément.</i></p> <ol style="list-style-type: none">Tournez le bouton du contrôle de l'horloge à SET TIME ou bien SET ALARM 1 ou SET ALARM 2 pour régler l'heure respective de l'horloge ou de l'alarme. Appuyez les touches ▲ ou ▼ à répétition ou appuyez continuellement le bouton respectif pour ajuster les heures et minutes. Relâchez les touches ▲ ou ▼ lorsque vous atteindrez le réglage désiré. Lorsque vous aurez réglé les heures et les minutes, tournez le bouton du contrôle de l'horloge à CLOCK pour retourner à l'heure de l'horloge.
CHOISIR LE MODE ALARME
<p>GÉNÉRAL</p> <p>Si vous désirez utiliser l'alarme, vous devez premièrement régler l'heure de l'alarme. Vous pouvez choisir entre deux modes d'alarme pour votre reveil: radio ou sonnerie.</p> <ul style="list-style-type: none">Sélectionnez le mode d'alarme souhaité en mettant ALARM 1 ou ALARM 2 sur RAD ou BUZ. <ul style="list-style-type: none">Le volume des deux sonneries BUZ est prédéfini et ne peut pas être modifié. La sonnerie du sélecteur ALARM 1 est une sonnerie grave tandis que celle de ALARM 2 est une sonnerie aigue.

ENTRETIEN
<ul style="list-style-type: none">Si vous n'avez pas l'intention d'utiliser votre appareil pour une longue période, débranchez le cordon électrique de la prise de courant au mur. Il va de soi qu'il faut également retirer la batterie de l'appareil. Vous éviterez ainsi les risques de fuite et, par conséquent, d'endommagement du radio-réveil. N'exposez pas l'appareil à l'humidité, la pluie, le sable ou une chaleur excessive provenant d'équipement chauffant ou bien du soleil direct. Pour nettoyer l'appareil, utilisez un chamois de cuir doux et légèrement humide. N'utilisez aucun nettoyeur contenant de l'alcool, de l'ammoniac, benzine, ou de tels abrasifs, puisque ceux-ci pourraient endommager le boîtier.
INFORMATION ÉCOLOGIQUE
<p>Pour faciliter le triage, nous avons réduit l'emballage à un minimum en deux matières: papier et carton.</p> <p>Votre appareil consiste en des matières pouvant être recyclées si l'appareil est démonté par une compagnie spécialisée. Veuillez s'il-vous-plait observer les règlements locaux concernant la disposition de matériels d'emballage et d'équipement usagé.</p>
<p><i>Ce produit satisfait aux conditions imposées par l'Union Européenne en matière d'interférences radio.</i></p> <p><i>La plaquette de type se trouve à la base de l'équipement.</i></p>

INSTALLATION
<p>SOURCE D'ALIMENTATION</p> <ol style="list-style-type: none">Vérifiez si la source d'alimentation, telle que démontrée sur la plaque-type située au dessous de l'appareil, correspond à votre source d'alimentation locale. Sinon, consultez votre marchand ou centre de service. Branchez le cordon d'alimentation dans la prise de courant au mur. Pour débrancher l'appareil complètement de la source d'alimentation, enlevez le cordon de la prise de courant au mur.
MÉMOIRE DE SECOURS DE L'HORLOGE
<p>La mémoire de secours de l'horloge permet de garder en mémoire le réglage de votre alarme et de votre horloge pour jusqu'à une journée quand il y a interruption du courant électrique, p.ex. défaut du secteur. Le radio-réveil au complet et l'éclairage de l'écran afficheur seront fermés/éteints. Lorsque le courant électrique reviendra en vigueur, l'heure correcte sera indiquée sur l'écran afficheur.</p>
<ol style="list-style-type: none">Retirez le couvercle de logement de la pile afin d'y introduire une pile de type 9 volt 6F22 (non-incluse) pour mémoire de secours de l'horloge. Remplacez le couvercle de piler.
<p><i>NOTE: Si aucune pile de mémoire de secours de l'horloge n'est installée ou l'interruption du courant électrique est prolongée, vous devez régler les temps de l'horloge et de l'alarme à nouveau.</i></p> <p><i>Les piles contiennent des substances chimiques et devraient être jetées adéquatement.</i></p>
<p>Consommation de puissance en attente3W</p>

POUR FERMER L'ALARME
<p>Il y a trois façons de fermer l'alarme. A moins que vous annulez l'alarme complètement, l'option "reset" 24 heure de l'alarme sera automatiquement sélectionné après 59 minutes, à partir du temps où votre alarme sonnera pour la première fois.</p>
"RESET" D'ALARME 24 HEURES
<p>Si vous désirez que le mode d'alarme soit arrêté immédiatement mais vous désirez également garder le même réglage pour la journée suivante:</p> <ul style="list-style-type: none">Appuyez le bouton ALARM RESET pendant le cri de l'alarme.
ANNULER L'ALARME COMPLÈTMENT
<p>Pour enlever l'heure réglée de l'alarme avant qu'il s'active, ou pendant le cri de l'alarme:</p> <ul style="list-style-type: none">Mettez ALARM 1 ou ALARM 2 en position OFF.
ALARME DE RÉPÉTITION
<p>Ceci répète votre appel d'alarme à des intervalles de 6-7 minutes.</p> <ol style="list-style-type: none">Durant l'appel d'alarme, appuyez SLEEP OFF /REPEAT ALARM. Répétez si désiré pour jusqu'à 59 minutes.
SOMMEIL
<p>A propos du Sommeil</p> <p>Cet appareil est équipé d'une minuterie intégrée qui permet d'arrêter l'appareil automatiquement en mode radio au bout d'une période donnée pré-réglée. Cette fonction vous permet de vous allonger, d'écouter et de vous endormir au son de la radio. La durée maximale avant mise en sommeil est de 59 minutes.</p>
Réglage du SOMMEIL
<ol style="list-style-type: none">Assurez-vous que le contrôle de l'horloge est en position CLOCK. Réglez le RADIO à la position OFF. Appuyez SLEEP pour activer la fonction sommeil. Réglez la durée avant mise en sommeil en appuyant sur le bouton SLEEP. Restez appuyé sur le bouton; l'affichage commence le compte-à-rebours de 0:59 à 0:00 minutes. <ul style="list-style-type: none">Pour annuler la fonction de mise en sommeil, ou pur désactiver la durée avant mise en sommeil, appuyez sur SLEEP OFF /REPEAT ALARM.

GUIDE DU CONCILITEUR
<p>Si un défaut se produit, vérifiez premièrement les points suivants avant d'apporter votre appareil pour réparation.</p> <p>S'il vous est impossible de remédier au problème en suivant ces suggestions, consultez votre distributeur ou centre de service.</p> <p><i>AVERTISSEMENT: Vous ne devriez, en aucune circonstance, tenter de réparer l'appareil vous-même puisque ceci rendra votre garantie nulle et sans effet. Ne jamais ouvrir vous-même l'équipement au risque de recevoir des chocs électriques.</i></p>
Problème
<ul style="list-style-type: none">Cause possible Solution
Son / alimentation absents
<ul style="list-style-type: none">Volume non ajusté Ajustez le volume
Crépitement occasionnel pendant la diffusion FM
<ul style="list-style-type: none">Signal faible Ajustez l'antenne en "tîre-bouchon"
Crépitements/sifflement continus pendant la diffusion MW (AM/LW)
<ul style="list-style-type: none">Interférence électrique d'une télévision, d'un ordinateur, lampe fluorescente, etc. Placez l'appareil à un endroit éloigné d'autre équipement électrique
L'alarme ne fonctionne pas
<ul style="list-style-type: none">L'heure de l'alarme n'est pas fixé et/ou le mode de l'alarme n'est pas sélectionné Fixez l'heure de l'alarme et sélectionnez le mode d'alarme Volume trop bas pour le RADIO Ajustez le volume L'alarme Radio n'est pas ajusté au station de radio Réglez TUNING pour trouver une station

CONTROLES
<ol style="list-style-type: none">SLEEP - activa el radio para la función de sueño <ul style="list-style-type: none">ajusta el periodo adormecedor Controlo del Reloj <ul style="list-style-type: none">CLOCK : enciende la hora del reloj SET ALARM 1 : ajusta el horario de la alarma, en alarma 1 SET ALARM 2 : ajusta el horario de la alarma, en alarma 2 SET TIME : programa la hora del reloj ▲ / ▼ : ajusta las horas/ minutos para los horarios del reloj y alarmas SLEEP OFF /REPEAT ALARM <ul style="list-style-type: none">apaga la función de adormitar de el radio apaga la alarma activada por un periodo de 6-7 minutos Indicador de frecuencia - muestra la frecuencia de radio de la onda seleccionada. TUNING - sintoniza estaciones de radio BAND - selecciona las bandas de FM/ MW (AM o LW) VOLUME - ajusta el nivel del sonido ALARM RESET - detiene la alarma activada por 24 horas DISPLAY - visualiza la hora del reloj/alarma y el estatus de la unidad RADIO off /on - enciende/apaga el radio ALARM 1 , ALARM 2 <ul style="list-style-type: none">OFF desactiva la alarma 1 o alarma 2 RAD activa la radio de la alarma 1 o alarma 2 BUZ activa el zumbador de la alarma 1 o alarma 2 Puerta de Batería - retire para la instalación de batería tipo 9 volt 6F22 (no incluida) para respaldo de memoria de reloj Cable de corriente - para alimentación por corriente continua Antena flexible - mejora la recepción de FM

RADIO
<p><i>¡Usted puede usar el radio reloj como solamente radio!</i></p> <ol style="list-style-type: none">Cambie RADIO off /on a ON para encender el radio. Para seleccionar la banda solo ajuste el interruptor de BAND. Ajuste TUNING para encontrar su estacion de radio. Gire el control de VOLUME para ajustar el nivel del volumen. Ajuste RADIO off /on a OFF para apagar el radio. <p>Para mejorar la recepción:</p> <p>FM: para la FM, ajuste la antena flexible.</p> <p>AM: utilíza la antena interna dentro de la unidad. Dirija la antena para ajustar la posición de su unidad.</p>
PROGRAMANDO LA HORA DE SU RELOJ Y ALARMA
<p>El horario se muestra utilizando el reloj de 24 horas.</p> <p><i>¡¡IMPORTANTE! Para ajustar el horario del reloj y la alarma asegúrese de pulsar siempre los botones ▲ o ▼ por separado, no simultáneamente.</i></p> <ol style="list-style-type: none">Para programar su reloj y alarma respectivamente cambie de control del reloj a SET TIME o SET ALARM 1 o SET ALARM 2. Oprima repetitivamente ▲ o ▼ o mantenga presionado los botones respectivos para ajustar los dígitos de las horas y minutos. Cuando termine con los ajustes deseados, suelte ▲ o ▼. Después de ajustar ambos la hora y minutos, cambie de control del reloj a CLOCK para activar la hora del reloj.
SELECCIONANDO EL MODO ALARMA
<p>GENERAL</p> <p>Si desea utilizar la alarma, primeramente deberá de ajustar el horario. Como despertador, podrá seleccionar entre dos modos distintos de alarma: radio o zumbador.</p> <ul style="list-style-type: none">Seleccione el modo de alarma ajustando ALARM 1 o ALARM 2 a RAD o BUZ. <ul style="list-style-type: none">Los 2 zumbadores están ajustados a un volumen fijo que no se puede cambiar. El zumbador del conmutador ALARM 1 es un zumbador de tono bajo, y el zumbador del conmutador ALARM 2 tiene un tono alto.

SELECCIONANDO EL MODO ALARMA
<p>GENERAL</p> <p>Si desea utilizar la alarma, primeramente deberá de ajustar el horario. Como despertador, podrá seleccionar entre dos modos distintos de alarma: radio o zumbador.</p> <ul style="list-style-type: none">Seleccione el modo de alarma ajustando ALARM 1 o ALARM 2 a RAD o BUZ. <ul style="list-style-type: none">Los 2 zumbadores están ajustados a un volumen fijo que no se puede cambiar. El zumbador del conmutador ALARM 1 es un zumbador de tono bajo, y el zumbador del conmutador ALARM 2 tiene un tono alto.

MANTENIMIENTO
<ul style="list-style-type: none">Si no va a usar su unidad por un período largo, desenchúfelo de la fuente de potencia y también sacar la pila del aparato en evitación de daños por eventuales fugas. No exponer la unidad a humedad, lluvia, arena o calor excesivo causado por aparatos de calefacción o luz directa. Para limpiar su unidad, use a paño de gamuza ligeramente humedecido. No use agentes de limpieza que contengan alcohol, amoniaco, benceno, o abrasivos que causan daños a la casa.
INFORMACIÓN AMBIENTAL
<p>Hemos reducido el embalaje al mínimo para la fácil separación en dos material: papel y cartón.</p> <p>Esta unidad contiene material que se pueden reciclar si son desmontados por compañías especializadas.</p> <p>Observe las regulaciones locales en lo referente a la disposición de materiales de embalaje y aparatos usados.</p>

<p><i>Este producto cumple los requisitos sobre interferencias de radio de la Unión Europea.</i></p> <p><i>La placa de especificaciones está situada en la parte inferior del equipo.</i></p>

INSTALACION
<p>Suministro de alimentación</p> <ol style="list-style-type: none">Revise si el suministro de alimentación, como se muestra en la placa de la parte inferior de la unidad, corresponda al suministro de fuente de alimentación local. En caso que contrario, consulte a su distribuidor o centro de servicio. Enchufe el cable de alimentación al tomacorriente de la pared. Para desconectar la unidad de la fuente de alimentación completamente, remueva el interruptor del tomacorriente de la pared.
RESPALDO DE LA MEMORIA
<p>El respaldo de la memoria mantener las características de su alarma y reloj hasta un día en caso de interrupción en la fuente de alimentación. I.e apagones. La completa iluminación del radio reloj y alarmas serán apagadas. Tan pronto retorne la fuente de alimentación, la pantalla indicará la hora correcta.</p>
<ol style="list-style-type: none">Retire la puerta de las baterías para insertar una batería tipo 9 voltios 6F22 (no incluida) como respaldo de la memoria. Coloque la puerta de las baterías.
<p><i>NOTA: En caso de que no se haya instalado baterías de respaldo de la memoria la interrupción se haya prolongado, necesitará programar la hora del reloj y la alarma nuevamente.</i></p> <p><i>Se debe deshacer la batería de manera correcta, ya que la batería contiene sustancias químicas.</i></p>
<p>Consumo eléctrico posición de espera3W</p>

APAGANDO LA ALARMA
<p>Hay tres maneras de apagar la alarma. En caso que desea apagar completamente su alarma, la opción de 24 hour alarm reset se seleccionará automáticamente después de 59 minutos, a partir de la hora que su alarma se apague.</p>
PARA CANCELAR LA ALARMA DE 24 HORAS
<p>Si desea que el modo de alarma se detenga inmediatamente pero desea retener las características de la misma alarma para el día siguiente:</p> <ul style="list-style-type: none">Oprima ALARM RESET cuando la alarma suene.
PARA APAGAR LA ALARMA COMPLETAMENTE
<p>Para apagar la función de la alarma antes de su desactivación, o cuando la alarma suene:</p> <ul style="list-style-type: none">Ajuste ALARM 1 o ALARM 2 a la posición OFF .
REPETIR ALARMA
<p>Es para activar el repetidor de la alarma por intervalos de 6-7 minutos.</p> <ol style="list-style-type: none">Cuando se active el zumbador de la alarma, oprima SLEEP OFF /REPEAT ALARM. Repite en caso deseado hasta por 59 minutos.
SLEEP (Sueño)
<p>Acerca de Sleep (Sueño)</p> <p>Este aparato lleva incluido un temporizador que permite el apagado automático durante la escucha de la radio: después de un periodo de tiempo seleccionado. Esto le permite reposar, escuchar y dormirse. El periodo adormecedor máximo es de 59 minutos.</p>
Programación de SLEEP
<ol style="list-style-type: none">Revise que control del reloj esta en la posición de CLOCK. Ajuste RADIO a la posición OFF. Ajuste SLEEP para activar la función de adormecedor. Ajuste el horario del adormecedor por medio del botón SLEEP. Mantenga pulsado el botón y el visualizador comenzará la cuenta atrás desde 0:59 a 0:00 minutos. <ul style="list-style-type: none">Para cancelar el adormecedor, o cancelar el periodo adormecedor pulse SLEEP OFF /REPEAT ALARM.

SOLUCIONANDO PROBLEMAS
<p>En caso de falla, revise primero los puntos enumerados a continuación, antes de llevar su unidad para reparación.</p> <p>En caso que usted no pueda remediar el problema siguiendo los pasos mencionados, consulte a su distribuidor o centro de servicio.</p> <p><i>ADVERTENCIA: ¡No abra el equipo, ya que puede recibir un choque eléctrico! Bajo ninguna circunstancias trate de arreglar la unidad usted mismo, esto invalidará la garantía.</i></p>
Problema
<ul style="list-style-type: none">Possible causa Solución
No hay sonido/ alimentación
<ul style="list-style-type: none">Volume no ajustado Ajuste el volumen
Distorsiones esporádicas en sonido al sintonizar FM
<ul style="list-style-type: none">Señal débil Ajuste la antena flexible
Distorsiones continuas / Sonido de silbido durante la recepción de MW (AM/LW)
<ul style="list-style-type: none">Interferencias eléctricas de TV, computadoras, lámparas fluorescentes, etc. Aleje la unidad de otros equipos eléctricos
La alarma no funciona
<ul style="list-style-type: none">La alarma no ha sido programada o el modo alarma no ha sido seleccionado Programa la hora de la alarma y / seleccione el modo alarma Volume demasiado bajo para RADIO Ajuste el volumen La alarma de el radio no ha sido ajustada a estaciones de radio Sintonice a estaciones de radio

<p>DEUTSCH</p>
BEDIENELEMENTE
<p>① SLEEP - activeert das Radio für die Einschlaffunktion - stellt die Einschlafzeit ein</p> <p>② Uhrenfunktionsschalter</p> <ul style="list-style-type: none">CLOCK : zum Anzeigen der Uhrzeit SET ALARM 1 : setzt die Weckzeit für Wecker 1 fest SET ALARM 2 : setzt die Weckzeit für Wecker 2 fest SET TIME : setzt die Uhrzeit fest <p>▲ / ▼ : stellt die Stunden / Minuten für die Uhr- und Weckzeiten ein</p> <p>③ SLEEP OFF /REPEAT ALARM</p> <ul style="list-style-type: none">- schaltet die Radioschlaffunktion aus - schaltet den aktiven Signalton für eine Zeitspanne von 6-7 Minuten aus <p>④ Frequenzanzeige - zeigt die Radiofrequenz Ihres gewählten Wellenbereichs an</p> <p>⑤ TUNING - stellt die Radiostationen ein</p> <p>⑥ BAND - wählt Wellenbereich FM (UKW) /AM (MW oder LW)</p> <p>⑦ VOLUME - stellt den Lautstärkepegel ein</p> <p>⑧ ALARM RESET - stoppt den aktiven Signalton 24 Stunden lang</p> <p>⑨ DISPLAY - zeigt die Uhr-/Weckzeiten und den Status des Geräts an</p> <p>⑩ RADIO OFF • ON - schaltet das Radio aus/ein</p> <p>⑪ ALARM 1 , ALARM 2</p> <ul style="list-style-type: none">– OFF schaltet Wecker 1 aus oder Wecker 2 – RAD aktiviert das Radio für Wecker 1 oder Wecker 2 – BUZ aktiviert den Summton für Wecker 1 oder Wecker 2 <p>⑫ Batteriedeckel - lässt sich zum Einlegen einer 9 Volt Batterie 6F22 (nicht enthalten) zum Backup des Uhrenspeichers</p> <p>⑬ Stromkabel - für Versorgung durch das Stromnetz (Wechselstrom)</p> <p>⑭ Drahtantenne - verbessert den Empfang von FM (UKW)</p>
RADIO
<p><i>Sie können den Radiowecker nur als Radio verwenden!</i></p> <p>1 Stellen Sie die RADIO OFF • ON auf ON um das Radio einzuschalten.</p> <p>2 Wählen Sie Ihren Wellenbereich durch Einstellen des Schalters BAND.</p> <p>3 Stellen Sie TUNING auf Ihren gewünschten Radiosender ein.</p> <p>4 Stellen Sie den Lautstärkepegel mit dem Lautstärkeregler VOLUME ein.</p> <p>5 Stellen Sie RADIO OFF • ON auf OFF , um das Radio auszuschalten.</p> <p>Verbesserung des Empfangs:</p> <p>FM(UKW): Ziehen Sie die Drahtantenne auf der Rückseite des Gerätes für den günstigsten Empfang vollständig aus.</p> <p>AM: benutzt eine eingebaute Antenne im Inneren des Gerätes. Richten Sie die Antenne durch Drehen des Gerätes aus.</p>
EINSTELLEN DER UHR- UND WECKZEITEN
<p>Die Zeit wird im 24-Stunden-Modus angezeigt.</p> <p><i>Wichtig! Zum genauen Einstellen der Uhr- und Weckzeiten unbedingt immer die Tasten ▲ bzw ▼ hintereinander, nicht gleichzeitig drücken.</i></p> <p>1 Schalten Sie den Uhrenfunktionsschalter auf SET TIME, SET ALARM 1 oder SET ALARM 2 , um die Uhr- bzw. Weckzeiten einzustellen.</p> <p>2 Drücken Sie die Taste ▲ bzw ▼ wiederholt oder halten Sie die jeweilige Taste gedrückt, um die Stunden und Minuten einzustellen.</p> <p>3 Lassen Sie die Taste ▲ bzw ▼ los, wenn die gewünschte Einstellung erreicht ist.</p> <p>4 Nach dem Einstellen der Stunde und Minuten den Uhrenfunktionsschalter auf CLOCK schalten, so dass der Uhrenbetrieb aktiviert ist.</p>
WAHL DES WECKBETRIEBS
<p>ALLGEMEINES</p> <p>Wenn Sie die Weckfunktion verwenden wollen, müssen Sie zuerst die Weckzeit einstellen. Sie können zwischen zwei verschiedenen Weckbetrieben zum Aufwecken wählen.</p> <ul style="list-style-type: none">Wählen Sie den gewünschten Wecktrieb, indem Sie ALARM 1 oder ALARM 2 auf RAD oder BUZ einstellen. <p>→ Die 2 Summer weisen eine feste Lautstärke auf und können nicht justiert werden. BUZ bei ALARM 1 ist ein Tiefton-Summer, wogegen BUZ bei ALARM 2 ist ein hoher Ton ist.</p>
WARTUNG
<ul style="list-style-type: none">Wenn Sie voraussichtlich das Gerät lange Zeit nicht verwenden, sollten Sie den Netzstecker aus der Wandsteckdose herausziehen. Nehmen Sie außerdem die Batterie aus dem Gerät heraus, um Beschädigungen des Gerätes durch eventuell auslaufende Batterien zu vermeiden. Das Gerät nicht Feuchtigkei, Regen, Sand oder übermäßiger Hitze aussetzen, die von Heizgeräten oder direktem Sonnenlicht erzeugt wird. Zum Reinigen des Gerätes ein weiches, leicht angefeuchtetes Fensterleder benutzen. Verwenden Sie keine Reinigungsmittel, die Alkohol, Ammonium, Benzol oder Poliermittel verwenden, die das Gehäuse angreifen könnten.
UMWELT-HINWEIS
<p>Wir haben das Verpackungsmaterial auf ein Minimum von zwei Kategorien reduziert: Papier und Pappe.</p> <p>Ihr Gerät besteht aus Material, das beim Auseinandernehmen durch eine Expertenfirma wiederverwertet werden kann. Bitte beachten Sie örtliche Bestimmungen für das Entsorgen von Verpackungsmaterial und alten Geräten.</p>
<p><i>Dieses Produkt entspricht den Funktestörvorschriften der Europäischen Union.</i></p> <p><i>Das Typenschild befindet sich auf der Geräteunterseite.</i></p>

<p>INSTALLATION</p>
STROMVERSORGUNG
<p>1 Prüfen Sie, ob die Versorgung durch das Stromnetz, angegeben auf dem Typenschild auf der Unterseite des Gerätes, der örtlichen Netzspannung entspricht. Falls nicht, wenden Sie sich an Ihren Fachhändler oder an den Kundendienst.</p> <p>2 Schließen Sie das Netzkabel an die Wandsteckdose an.</p> <p>3 Zum vollständigen Abtrennen des Gerätes vom Stromnetz den Stecker von der Wandsteckdose abtrennen.</p>
BACKUP DES UHRENSPEICHERS
<p>Mittels der Backup des Uhrenspeichers können Sie die Einstellungen der Weck- und der Uhrzeit bis zu einem Tag lang speichern, wenn der Strom beispielsweise durch einen Stromausfall unterbrochen wird. Der gesamte Radiowecker und die Anzeigenbeleuchtung wird abgeschaltet. Sobald die Netzstromversorgung wieder hergestellt ist, erscheint in der Anzeige die korrekte Zeit.</p> <p>1 Entfernen Sie den Batteriedeckel und setzen Sie eine 9 Volt Batterie 6F22 (nicht enthalten) als zum Backup des Uhrenspeichers.</p> <p>2 Bringen Sie den Batteriedeckel wieder an.</p> <p><i>HINWEIS: Wenn keine Backup des Uhrenspeichers eingelegt oder der Stromausfall lange ist, müssen Sie die Uhr- und Weckzeiten neu einstellen.</i></p> <p><i>Batterien enthalten chemische Substanzen und müssen ordnungsgemäß entsorgt werden.</i></p>
Standby -Leistungsaufnahme3W

<p>AUSSCHALTEN DES WECKERS</p>
<p>Es gibt drei Arten, den Wecker abzustellen. Falls Sie den Wecker nicht ganz abschalten, wird die 24-Stunden-Weckoption nach 59 Minuten ab dem Zeitpunkt aktiviert, an dem der Wecker das erste Mal läutete.</p>
24 STUNDEN-WECKOPTION
<p>Falls Sie den Wecker unmittelbar abstellen wollen, aber trotzdem dieselbe Weckeinstellung für den nächsten Tag beibehalten wollen:</p> <ul style="list-style-type: none">Drücken Sie die Taste ALARM RESET während des Läutens.
VÖLLIGES ABSTELLEN DES WECKERS
<p>Zum Abschalten der Weckzeit bevor der Wecker läutet oder während des Läutens:</p> <ul style="list-style-type: none">Stellen Sie ALARM 1 oder ALARM 2 auf die Position OFF.
WIEDERHOLUNG DES WECKALARMS
<p>Zum Wiederholen des Weckalarms in 6-7-Minuten-Intervallen.</p> <p>1 Drücken Sie während des Läutens SLEEP OFF /REPEAT ALARM</p> <p>2 Falls erwünscht, kann dieser Vorgang bis zu 59 Minuten wiederholt werden.</p>
SLEEP(SCHLAFEN)
Über Sleep
<p>Dieses Gerät verfügt über einen eingebauten Zeitschalter, der ermöglicht, dass sich das Gerät während des Radiobetriebs automatisch abschaltet nach einer festgesetzten Zeitspanne. So können Sie sich bequem zurücklehnen, zuhören und einnickeln. Die maximale Einschlafzeit ist 59 Minuten.</p>
Einstellung von SLEEP
<p>1 Prüfen Sie, ob sich der Uhrenfunktionsschalter in der Position CLOCK befindet.</p> <p>2 Stellen Sie RADIO auf die Position OFF.</p> <p>3 Stellen Sie die Einschlafzeit durch Drücken der Taste SLEEP ein. Lassen Sie den Finger auf der Taste, und die Anzeige beginnt, von 0:59 auf 0:00 Minuten herunterzuzählen.</p> <p>→ Zum Aufheben der Einschlaffunktion oder zum Abschalten der Einschlafzeit die Taste SLEEP OFF /REPEAT ALARM drücken.</p>
STÖRUNGSBEHEBUNG
<p>Falls eine Störung auftritt, überprüfen Sie zuerst die unten angeführten Punkte, bevor Sie das Gerät reparieren lassen.</p> <p>Wenn Sie trotz Befolgung dieser Hinweise die Störung nicht beheben können, wenden Sie sich an Ihren Fachhändler oder an den Kundendienst.</p> <p><i>WARNUNG: Das Gerät nicht öffnen, weil Stromschlaggefahr besteht. Unter keinen Umständen sollten Sie versuchen, das Gerät selbst zu reparieren, da dies die Garantie ungültig macht.</i></p>
Problem
<ul style="list-style-type: none">– <i>Mögliche Ursache</i> • Lösung
Kein Ton/Strom
<ul style="list-style-type: none">– <i>Lautstärke nicht eingestellt</i> • Stellen Sie die Lautstärke ein
Gelegentliches Rauschen bei FM- (UKW-) Empfang
<ul style="list-style-type: none">– <i>Schwaches Signal</i> • Ziehen Sie die Drahtantenne vollständig aus
Ständige Störungen durch Rauschen/Pfeifen bei MW (AM/LW)- Empfang
<ul style="list-style-type: none">– <i>Elektrische Störungen von TV, Computer, Leuchtstofflampen usw.</i> • Rücken Sie das Gerät weg von anderen Elektrogeräten
Der Wecker funktioniert nicht
<ul style="list-style-type: none">– <i>Weckzeit nicht eingestellt und/oder Weckbetrieb nicht gewählt</i> • Stellen Sie die Weckzeit ein und/oder wählen Sie den Weckbetrieb – <i>Lautstärke zu niedrig für RADIO</i> • Stellen Sie die Lautstärke ein – <i>Radioweckalarm nicht auf eine Radiostation eingestellt</i> • Stellen Sie eine Radiostation ein

<p>BEDIENING</p>
<p>① SLEEP - om de radio voor de inslaapfunctie te activeren - om de inslaapprocedure in te stellen</p> <p>② Klokbediening</p> <ul style="list-style-type: none">- CLOCK : om op kloktijd te lopen - SET ALARM 1 : om de wektijd voor wekker 1 in te stellen - SET ALARM 2 : om de wektijd voor wekker 2 in te stellen - SET TIME : om de kloktijd in te stellen <p>▲ / ▼ : om de uren / minuten voor de klok- en wektijd in te stellen</p> <p>③ SLEEP OFF /REPEAT ALARM</p> <ul style="list-style-type: none">- om de radio inslaapfunctie uit te schakelen - om de actieve wekker 6-7 minutenlang uit te zetten <p>④ Frequentie-indicator - geeft de radiofrequentie van uw gekozen golfband aan</p> <p>⑤ TUNING - om de radio op zenders af te stemmen</p> <p>⑥ BAND - om de FM/AM (MW of LW) golfbanden te selecteren</p> <p>⑦ VOLUME - om het volume in te stellen</p> <p>⑧ ALARM RESET - om de actieve wekker 24 uur lang uit te zetten</p> <p>⑨ DISPLAY - geeft de klok/wektijden aan, alsook de status van de instellingen</p> <p>⑩ RADIO OFF • ON - om de radio aan/uit te zetten</p> <p>⑪ ALARM 1 , ALARM 2</p> <ul style="list-style-type: none">– OFF om wekker 1 of wekker 2 uit te schakelen – RAD om de radio voor wekker 1 of wekker 2 te activeren – BUZ om de zoemer voor wekker 1 of wekker 2 te activeren <p>⑫ Batterijdeur - kan geopend worden om een 9 volt 6F22 type batterij (niet inbegrepen) in te zetten voor back-up van het klokgeheugen</p> <p>⑬ Snoer - voor AC wisselstroomvoeding</p> <p>⑭ Varkensstaart antenne - verbetert FM ontvangst</p>
Stroomverbruik in stand-by3W

<p>RADIO</p>
<p><i>U kunt de radiowecker ook gewoon als radio gebruiken!</i></p> <p>1 Zet de t RADIO OFF • ON schakelaar op ON om de radio aan te zetten.</p> <p>2 Kies uw golfband aan hand van de BAND schakelaar.</p> <p>3 Stem op uw zender af aan de hand van de TUNING knop.</p> <p>4 Zet het VOLUME op het gewenste niveau.</p> <p>5 Zet de RADIO OFF • ON schakelaar op OFF om de radio uit te zetten.</p> <p>Voor een betere ontvangst:</p> <p>FM: trek de varkensstaart antenne achteraan het apparaat uit voor optimale ontvangst.</p> <p>AM: werkt met een antenne die in het apparaat is ingebouwd. Voor een betere ontvangst moet u de antenne richten door het toestel verplaatsen of draaien.</p>
INSTELLEN VAN DE KLOK- EN WEKTIJDEN
<p>De tijd wordt op de display aangegeven aan de hand van een 24-uren klok.</p> <p><i>BELANGRIJK! Om de klok- en wektijden precies in te stellen, moet u erop letten dat u de ▲ of ▼ toetsen altijd afzonderlijk indrukt en nooit tegelijkertijd.</i></p> <p>1 Zet de klokbediening op SET TIME, SET ALARM 1 of SET ALARM 2 om respectievelijk de klok- of wekkertijden in te stellen.</p> <p>2 Druk herhaaldelijk op ▲ of ▼ of houd één van die toetsen ingedrukt om de uren en minuten in te stellen.</p> <p>3 Laa ▲ of ▼ los wanneer de tijd correct ingesteld is.</p> <p>4 Nadat u zowel de uren als de minuten heeft ingesteld, schakelt u de klokbediening naar CLOCK om op de kloktijd te lopen.</p>
KIEZEN VAN EEN WEKMODUS
<p>ALGEMEEN</p> <p>Indien u de wekker wilt gebruiken moet u eerst een wektijd instellen. U kunt kiezen tussen twee verschillende wekmodi: de radio of de zoemer.</p> <ul style="list-style-type: none">Maak uw keuze van wekmodus door ALARM 1 of ALARM 2 op RAD of BUZ te zetten. <p>→ Die 2 zoemers hebben een vaste volumeinstelling die niet gewijzigd kan worden. De zoemer (BUZ) van de ALARM 1 is een lage toon, en de zoemer (BUZ) van ALARM 2 is een hoge toon.</p>
ONDERHOUD
<ul style="list-style-type: none">Indien u het apparaat gedurende lange tijd niet gaat gebruiken, moet u de stekker uit het stopcontact verwijderent. Bovendien moet u dan de batterij uit het toestel verwijderen om lekken en beschadiging aan het toestel te voorkomen. Stel het apparaat niet bloot aan vochtigheid, regen, zand of overmatige hitte van verwarmingstoestellen of direct zonlicht. Om het apparaat schoon te maken gebruikt u een zachte, lichtbevochtigde zeem. Gebruik geen producten die alcohol, ammonia, benzine of schuurproducten bevatten, daar deze de behuizing schade kunnen toebrengen.
MILIEU-INFORMATE
<p>Wij hebben de verpakking eenvoudig gehouden zodat ze gemakkelijk op te splitsen is in slechts twee soorten materialen: papier en karton.</p> <p>Uw apparaat is vervaardigd van materialen die gerecycleerd kunnen worden, op voorwaarde dat zij door een gespecialiseerd bedrijf gedemonteerd worden. Gelieve de plaatselijke reglementen betreffende het wegwerpen van verpakkingsmateriaal en oude toestellen in acht te nemen.</p>

<p><i>Dit apparaat voldoet aan de radio-ontstoringseisen van de Europese Unie.</i></p> <p><i>Het typeplaatje bevindt zich op de onderkant van het apparaat.</i></p>
<p>(NL) Batterijen niet weggooiën, maar inleveren als KCA.</p>

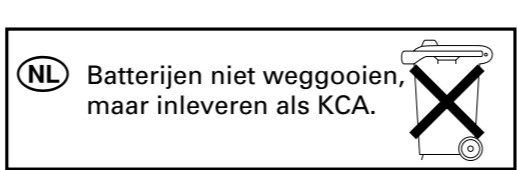

<p>INSTALLATIE</p>
STROOMVOEDING
<p>1 Controleer als de stroomtoevoer van uw stopcontact dezelfde is als aangegeven staat op het informatieplaatje aan de onderkant van het apparaat. Indien dit niet het geval is, moet u uw verdeler of een klantendienst raadplegen.</p> <p>2 Schakel de stekker van het snoer in een stopcontact.</p> <p>3 Om de stroomtoevoer volledig af te sluiten, moet u de stekker uit het stopcontact verwijderen.</p>
BACK-UP VAN HET KLOKGEHEUGEN
<p>Dankzij de back-up van het klokgeheugen is het apparaat bij stroomonderbrekingen in staat uw wek- en kloktijden een dag lang in het geheugen te bewaren. De gehele wekkerradio- en displayverlichting is in dat geval uitgeschakeld. De juiste tijd verschijnt weer op de display zodra de stroomtoevoer hersteld is.</p> <p>1 Verwijder het batterijdeurtje om een 9 volt 6F22 type batterij (niet inbegrepen) in te zetten voor back-up van het klokgeheugen.</p> <p>2 Zet het batterijdeurtje terug.</p> <p><i>OPMERKING: U moet de klok- en wektijden opnieuw instellen indien er bij een stroomonderbreking geen back-up van het klokgeheugen geïnstalleerd was of de stroomonderbreking te lang duurde.</i></p> <p><i>Batterijen bevatten chemische stoffen en moeten dus volgens de reglementering worden weggegoepen.</i></p>
Stroomverbruik in stand-by3W

<p>UITZETTEN VAN DE WEKKER</p>
<p>Er bestaan drie verschillende manieren om de wekker uit te zetten. Tenzij u de wekker volledig wilt uitschakelen, wordt de 24 uur terugsteloptie van de wekker automatisch geselecteerd na 59 minuten, gerekend vanaf de tijd dat uw wekker voor het eerst aanging.</p> <p>24 UUR TERUGSTELLING VAN DE WEKKER</p> <p>Indien u de wekkerfunctie meteen wilt uitzetten terwijl u dezelfde wekkerinstellingen voor de volgende dag wilt behouden:</p> <ul style="list-style-type: none">Druk op ALARM RESET terwijl de wekker luidt. <p>OM DE WEKKER VOLLEDIG UIT TE ZETTEN</p> <p>Om de ingestelde wektijd voordat de wekker luidt of tijdens het luiden te annuleren:</p> <ul style="list-style-type: none">Zet ALARM 1 of ALARM 2 in de OFF stand. <p>HERHAALWEKKER</p> <p>Dit kenmerk laat uw wekker om de 6-7 minuten opnieuw luiden.</p> <p>1 Terwijl de wekker luidt, drukt u op SLEEP OFF /REPEAT ALARM.</p> <p>2 U kunt dit indien gewenst maximum 59 minuten lang herhalen.</p>
INSLAAPFUNCTIE
<p>Over de inslaapfunctie</p> <p>Dit apparaat is uitgerust met een ingebouwde timer die de radio van het apparaat automatisch kan uitschakelen na een door u ingestelde periode. Dit kenmerk staat u toe rustig naar te liggen terwijl u luistert en in slaap valt. De maximale inslaaptijd bedraagt 59 minuten</p>
INFORMAZIONI GENERALI
<p>Se si desidera utilizzare la sveglia, è necessario innanzitutto impostare l'orario di attivazione. È possibile selezionare fra due modalità di risveglio: con la radiosveglia o con la suoneria.</p> <p>1 Selezionare il tipo di sveglia preferito portando ALARM 1 o ALARM 2 su RAD o BUZ</p> <p>→ Il volume dei 2 suonerie è preimpostato e non può essere regolato. BUZ su ALARM 1 indica un suoneria di tono basso, mentre BUZ su ALARM 2 indica un tono alto.</p>
COME SELEZIONARE LA FUNZIONE DI SVEGLIA
<p>L'orario viene visualizzato nel formato a 24 ore.</p> <p><i>IMPORTANTE! Per impostare in modo accurato l'orologio e le radiosveglie, accertarsi sempre di premere i pulsanti ▲ o ▼ separatamente e non simultaneamente.</i></p> <p>1 Portare il selettore dell'orologio su SET TIME, SET ALARM 1 o SET ALARM 2 per impostare rispettivamente l'orologio o le radiosveglie.</p> <p>2 Premere ▲ o ▼ ripetutamente, o mantenere il tasto premuto, per regolare le ore e i minuti.</p> <p>3 Lasciare ▲ o ▼ quando viene visualizzato l'orario corretto.</p> <p>4 Dopo aver impostato le ore e i minuti, riportare il selettore dell'ologio su CLOCK per visualizzare l'orario.</p>
COME IMPOSTARE L'OROLOGIO E LE SVEGLIE
<p>L'orario viene visualizzato nel formato a 24 ore.</p> <p><i>IMPORTANTE! Per impostare in modo accurato l'orologio e le radiosveglie, accertarsi sempre di premere i pulsanti ▲ o ▼ separatamente e non simultaneamente.</i></p> <p>1 Portare il selettore dell'orologio su SET TIME, SET ALARM 1 o SET ALARM 2 per impostare rispettivamente l'orologio o le radiosveglie.</p> <p>2 Premere ▲ o ▼ ripetutamente, o mantenere il tasto premuto, per regolare le ore e i minuti.</p> <p>3 Lasciare ▲ o ▼ quando viene visualizzato l'orario corretto.</p> <p>4 Dopo aver impostato le ore e i minuti, riportare il selettore dell'ologio su CLOCK per visualizzare l'orario.</p>
COME SELEZIONARE LA FUNZIONE DI SVEGLIA
<p>L'orario viene visualizzato nel formato a 24 ore.</p> <p><i>IMPORTANTE! Per impostare in modo accurato l'orologio e le radiosveglie, accertarsi sempre di premere i pulsanti ▲ o ▼ separatamente e non simultaneamente.</i></p> <p>1 Portare il selettore dell'orologio su SET TIME, SET ALARM 1 o SET ALARM 2 per impostare rispettivamente l'orologio o le radiosveglie.</p> <p>2 Premere ▲ o ▼ ripetutamente, o mantenere il tasto premuto, per regolare le ore e i minuti.</p> <p>3 Lasciare ▲ o ▼ quando viene visualizzato l'orario corretto.</p> <p>4 Dopo aver impostato le ore e i minuti, riportare il selettore dell'ologio su CLOCK per visualizzare l'orario.</p>
COME IMPOSTARE LA RICEZIONE:
<p>FM: per una migliore ricezione, estrarre completamente l'antenna a filo situata dietro l'apparecchio.</p> <p>AM: l'apparecchio utilizza un'antenna incorporata. Per migliorare la ricezione, spostare l'apparecchio stesso.</p>
COME IMPOSTARE L'OROLOGIO E LE SVEGLIE
<p>L'orario viene visualizzato nel formato a 24 ore.</p> <p><i>IMPORTANTE! Per impostare in modo accurato l'orologio e le radiosveglie, accertarsi sempre di premere i pulsanti ▲ o ▼ separatamente e non simultaneamente.</i></p> <p>1 Portare il selettore dell'orologio su SET TIME, SET ALARM 1 o SET ALARM 2 per impostare rispettivamente l'orologio o le radiosveglie.</p> <p>2 Premere ▲ o ▼ ripetutamente, o mantenere il tasto premuto, per regolare le ore e i minuti.</p> <p>3 Lasciare ▲ o ▼ quando viene visualizzato l'orario corretto.</p> <p>4 Dopo aver impostato le ore e i minuti, riportare il selettore dell'ologio su CLOCK per visualizzare l'orario.</p>
COME SELEZIONARE LA FUNZIONE DI SVEGLIA
<p>L'orario viene visualizzato nel formato a 24 ore.</p> <p><i>IMPORTANTE! Per impostare in modo accurato l'orologio e le radiosveglie, accertarsi sempre di premere i pulsanti ▲ o ▼ separatamente e non simultaneamente.</i></p> <p>1 Portare il selettore dell'orologio su SET TIME, SET ALARM 1 o SET ALARM 2 per impostare rispettivamente l'orologio o le radiosveglie.</p> <p>2 Premere ▲ o ▼ ripetutamente, o mantenere il tasto premuto, per regolare le ore e i minuti.</p> <p>3 Lasciare ▲ o ▼ quando viene visualizzato l'orario corretto.</p> <p>4 Dopo aver impostato le ore e i minuti, riportare il selettore dell'ologio su CLOCK per visualizzare l'orario.</p>
COME SELEZIONARE LA FUNZIONE DI SVEGLIA
<p>L'orario viene visualizzato nel formato a 24 ore.</p> <p><i>IMPORTANTE! Per impostare in modo accurato l'orologio e le radiosveglie, accertarsi sempre di premere i pulsanti ▲ o ▼ separatamente e non simultaneamente.</i></p> <p>1 Portare il selettore dell'orologio su SET TIME, SET ALARM 1 o SET ALARM 2 per impostare rispettivamente l'orologio o le radiosveglie.</p> <p>2 Premere ▲ o ▼ ripetutamente, o mantenere il tasto premuto, per regolare le ore e i minuti.</p> <p>3 Lasciare ▲ o ▼ quando viene visualizzato l'orario corretto.</p> <p>4 Dopo aver impostato le ore e i minuti, riportare il selettore dell'ologio su CLOCK per visualizzare l'orario.</p>
COME SELEZIONARE LA FUNZIONE DI SVEGLIA
<p>L'orario viene visualizzato nel formato a 24 ore.</p> <p><i>IMPORTANTE! Per impostare in modo accurato l'orologio e le radiosveglie, accertarsi sempre di premere i pulsanti ▲ o ▼ separatamente e non simultaneamente.</i></p> <p>1 Portare il selettore dell'orologio su SET TIME, SET ALARM 1 o SET ALARM 2 per impostare rispettivamente l'orologio o le radiosveglie.</p> <p>2 Premere ▲ o ▼ ripetutamente, o mantenere il tasto premuto, per regolare le ore e i minuti.</p> <p>3 Lasciare ▲ o ▼ quando viene visualizzato l'orario corretto.</p> <p>4 Dopo aver impostato le ore e i minuti, riportare il selettore dell'ologio su CLOCK per visualizzare l'orario.</p>
COME SELEZIONARE LA FUNZIONE DI SVEGLIA
<p>L'orario viene visualizzato nel formato a 24 ore.</p> <p><i>IMPORTANTE! Per impostare in modo accurato l'orologio e le radiosveglie, accertarsi sempre di premere i pulsanti ▲ o ▼ separatamente e non simultaneamente.</i></p> <p>1 Portare il selettore dell'orologio su SET TIME, SET ALARM 1 o SET ALARM 2 per impostare rispettivamente l'orologio o le radiosveglie.</p> <p>2 Premere ▲ o ▼ ripetutamente, o mantenere il tasto premuto, per regolare le ore e i minuti.</p> <p>3 Lasciare ▲ o ▼ quando viene visualizzato l'orario corretto.</p> <p>4 Dopo aver impostato le ore e i minuti, riportare il selettore dell'ologio su CLOCK per visualizzare l'orario.</p>
COME SELEZIONARE LA FUNZIONE DI SVEGLIA
<p>L'orario viene visualizzato nel formato a 24 ore.</p> <p><i>IMPORTANTE! Per impostare in modo accurato l'orologio e le radiosveglie, accertarsi sempre di premere i pulsanti ▲ o ▼ separatamente e non simultaneamente.</i></p> <p>1 Portare il selettore dell'orologio su SET TIME, SET ALARM 1 o SET ALARM 2 per impostare rispettivamente l'orologio o le radiosveglie.</p> <p>2 Premere ▲ o ▼ ripetutamente, o mantenere il tasto premuto, per regolare le ore e i minuti.</p> <p>3 Lasciare ▲ o ▼ quando viene visualizzato l'orario corretto.</p> <p>4 Dopo aver impostato le ore e i minuti, riportare il selettore dell'ologio su CLOCK per visualizzare l'orario.</p>
COME SELEZIONARE LA FUNZIONE DI SVEGLIA
<p>L'orario viene visualizzato nel formato a 24 ore.</p> <p><i>IMPORTANTE! Per impostare in modo accurato l'orologio e le radiosveglie, accertarsi sempre di premere i pulsanti ▲ o ▼ separatamente e non simultaneamente.</i></p> <p>1 Portare il selettore dell'orologio su SET TIME, SET ALARM 1 o SET ALARM 2 per impostare rispettivamente l'orologio o le radiosveglie.</p> <p>2 Premere ▲ o ▼ ripetutamente, o mantenere il tasto premuto, per regolare le ore e i minuti.</p> <p>3 Lasciare ▲ o ▼ quando viene visualizzato l'orario corretto.</p> <p>4 Dopo aver impostato le ore e i minuti, riportare il selettore dell'ologio su CLOCK per visualizzare l'orario.</p>
COME SELEZIONARE LA FUNZIONE DI SVEGLIA
<p>L'orario viene visualizzato nel formato a 24 ore.</p> <p><i>IMPORTANTE! Per impostare in modo accurato l'orologio e le radiosveglie, accertarsi sempre di premere i pulsanti ▲ o ▼ separatamente e non simultaneamente.</i></p> <p>1 Portare il selettore dell'orologio su SET TIME, SET ALARM 1 o SET ALARM 2 per impostare rispettivamente l'orologio o le radiosveglie.</p> <p>2 Premere ▲ o ▼ ripetutamente, o mantenere il tasto premuto, per regolare le ore e i minuti.</p> <p>3 Lasciare ▲ o ▼ quando viene visualizzato l'orario corretto.</p> <p>4 Dopo aver impostato le ore e i minuti, riportare il selettore dell'ologio su CLOCK per visualizzare l'orario.</p>
COME SELEZIONARE LA FUNZIONE DI SVEGLIA
<p>L'orario viene visualizzato nel formato a 24 ore.</p> <p><i>IMPORTANTE! Per impostare in modo accurato l'orologio e le radiosveglie, accertarsi sempre di premere i pulsanti ▲ o ▼ separatamente e non simultaneamente.</i></p> <p>1 Portare il selettore dell'orologio su SET TIME, SET ALARM 1 o SET ALARM 2 per impostare rispettivamente l'orologio o le radiosveglie.</p> <p>2 Premere ▲ o ▼ ripetutamente, o mantenere il tasto premuto, per regolare le ore e i minuti.</p> <p>3 Lasciare ▲ o ▼ quando viene visualizzato l'orario corretto.</p> <p>4 Dopo aver impostato le ore e i minuti, riportare il selettore dell'ologio su CLOCK per visualizzare l'orario.</p>
COME SELEZIONARE LA FUNZIONE DI SVEGLIA
<p>L'orario viene visualizzato nel formato a 24 ore.</p> <p><i>IMPORTANTE! Per impostare in modo accurato l'orologio e le radiosveglie, accertarsi sempre di premere i pulsanti ▲ o ▼ separatamente e non simultaneamente.</i></p> <p>1 Portare il selettore dell'orologio su SET TIME, SET ALARM 1 o SET ALARM 2 per impostare rispettivamente l'orologio o le radiosveglie.</p> <p>2 Premere ▲ o ▼ ripetutamente, o mantenere il tasto premuto, per regolare le ore e i minuti.</p> <p>3 Lasciare ▲ o ▼ quando viene visualizzato l'orario corretto.</p> <p>4 Dopo aver impostato le ore e i minuti, riportare il selettore dell'ologio su CLOCK per visualizzare l'orario.</p>
COME SELEZIONARE LA FUNZIONE DI SVEGLIA
<p>L'orario viene visualizzato nel formato a 24 ore.</p> <p><i>IMPORTANTE! Per impostare in modo accurato l'orologio e le radiosveglie, accertarsi sempre di premere i pulsanti ▲ o ▼ separatamente e non simultaneamente.</i></p> <p>1 Portare il selettore dell'orologio su SET TIME, SET ALARM 1 o SET ALARM 2 per impostare rispettivamente l'orologio o le radiosveglie.</p> <p>2 Premere ▲ o ▼ ripetutamente, o mantenere il tasto premuto, per regolare le ore e i minuti.</p> <p>3 Lasciare ▲ o ▼ quando viene visualizzato l'orario corretto.</p> <p>4 Dopo aver impostato le ore e i minuti, riportare il selettore dell'ologio su CLOCK per visualizzare l'orario.</p>
COME SELEZIONARE LA FUNZIONE DI SVEGLIA
<p>L'orario viene visualizzato nel formato a 24 ore.</p> <p><i>IMPORTANTE! Per impostare in modo accurato l'orologio e le radiosveglie, accertarsi sempre di premere i pulsanti ▲ o ▼ separatamente e non simultaneamente.</i></p> <p>1 Portare il selettore dell'orologio su SET TIME, SET ALARM 1 o SET ALARM 2 per impostare rispettivamente l'orologio o le radiosveglie.</p> <p>2 Premere ▲ o ▼ ripetutamente, o mantenere il tasto premuto, per regolare le ore e i minuti.</p> <p>3 Lasciare ▲ o ▼ quando viene visualizzato l'orario corretto.</p> <p>4 Dopo aver impostato le ore e i minuti, riportare il selettore dell'ologio su CLOCK per visualizzare l'orario.</p>
COME SELEZIONARE LA FUNZIONE DI SVEGLIA
<p>L'orario viene visualizzato nel formato a 24 ore.</p> <p><i>IMPORTANTE! Per impostare in modo accurato l'orologio e le radiosveglie, accertarsi sempre di premere i pulsanti ▲ o ▼ separatamente e non simultaneamente.</i></p> <p>1 Portare il selettore dell'orologio su SET TIME, SET ALARM 1 o SET ALARM 2 per impostare rispettivamente l'orologio o le radiosveglie.</p> <p>2 Premere ▲ o ▼ ripetutamente, o mantenere il tasto premuto, per regolare le ore e i minuti.</p> <p>3 Lasciare ▲ o ▼ quando viene visualizzato l'orario corretto.</p> <p>4 Dopo aver impostato le ore e i minuti, riportare il selettore dell'ologio su CLOCK per visualizzare l'orario.</p>
COME SELEZIONARE LA FUNZIONE DI SVEGLIA
<p>L'orario viene visualizzato nel formato a 24 ore.</p> <p><i>IMPORTANTE! Per impostare in modo accurato l'orologio e le radiosveglie, accertarsi sempre di premere i pulsanti ▲ o ▼ separatamente e non simultaneamente.</i></p> <p>1 Portare il selettore dell'orologio su SET TIME, SET ALARM 1 o SET ALARM 2 per impostare rispettivamente l'orologio o le radiosveglie.</p>