

SONY

Personal Audio System

4-138-358-71(1)

Gebruiksaanwijzing **NL**

Manual de instruções **PT**

http://www.sony.net/

©2009 Sony Corporation Printed in China

ZS-E5

4-138-358-71(1)

Gebruiksaanwijzing **NL**

Manual de instruções **PT**

http://www.sony.net/

©2009 Sony Corporation Printed in China

WAARSCHUWING

Stel het apparaat niet bloot aan regen of vocht. Zo kunt u het risico op brand of elektrische schokken verkleinen.

Dek de ventilatieopeningen van het apparaat niet af met bijvoorbeeld kranten, tafelkleden en gordijnen. Zo kunt u het risico op brand verkleinen. Plaats ook geen brandende kaarsen op het apparaat.

Stel het apparaat niet bloot aan waterdruppels of spatten en plaats geen met vloeistof gevulde voorwerpen, zoals een vaas, op dit apparaat. Zo kunt u het risico op brand of elektrische schokken verkleinen.

Aangezien de stekker wordt gebruikt om het apparaat los te koppelen van de netvoeding, moet u het apparaat aansluiten op een gemakkelijk toegankelijk stopcontact. Als er een probleem optreedt met het apparaat, moet u de stekker van het apparaat onmiddellijk uit het stopcontact halen.

De speler blijft onder (net) spanning staan zolang de stekker in het stopcontact zit, ook al is de speler zelf uitgeschakeld.

Plaats het apparaat niet in een gesloten ruimte, zoals een boekenkast of inbouwkast.

4-138-358-71(1)

Gebruiksaanwijzing **NL**

Manual de instruções **PT**

http://www.sony.net/

©2009 Sony Corporation Printed in China

WAARSCHUWING

Stel de batterijen (geïnstalleerde accu of batterijen) niet langdurig bloot aan extreem hoge temperaturen, zoals zonlicht, vuur, enzovoort.

Het naamplaatje en belangrijke informatie over veiligheid bevinden zich aan de onderkant.

http://www.sony.net/

©2009 Sony Corporation Printed in China

Gebruiksaanwijzing **NL**

Manual de instruções **PT**

http://www.sony.net/

©2009 Sony Corporation Printed in China

Gebruiksaanwijzing **NL**

Manual de instruções **PT**

http://www.sony.net/

©2009 Sony Corporation Printed in China

Opmerking voor klanten: de volgende informatie is enkel van toepassing voor apparaten die verkocht worden in landen die de EU-richtlijnen in acht nemen

De fabrikant van dit apparaat is Sony Corporation, 1-7-1 Konan, Minato-ku, Tokio, Japan. De geautoriseerde vertegenwoordiger voor EMC en productveiligheid is Sony Deutschland GmbH, Hedelfinger Strasse 61, 70327 Stuttgart, Duitsland. Voor onderhouds- of garantiekwesties kunt u de adressen gebruiken die in de afzonderlijke onderhouds- of garantiedocumenten worden vermeld.

Verwijdering van oude elektrische en elektronische apparaten (Toepasbaar in de Europese Unie en andere Europese landen met gescheiden ophaalsystemen)

Het symbool op het product of op de verpakking wijst erop dat dit product niet als huishoudelijk afval mag worden behandeld. Het moet echter naar een plaats worden gebracht waar elektrische en elektronische apparatuur wordt gerecycled. Als u ervoor zorgt dat dit product op de correcte manier wordt verwijderd, voorkomt u voor mens en milieu negatieve gevolgen die zich zouden kunnen voordoen in geval van verkeerde afvalbehandeling. De recycling van materialen draagt bij tot het vrijwaren van natuurlijke bronnen. Voor meer details in verband met het recyclen van dit product, neemt u contact op met de gemeentelijke instanties, het bedrijf of de dienst belast met de verwijdering van huishoudafval of de winkel waar u het product hebt gekocht.

Gebruiksaanwijzing **NL**

Manual de instruções **PT**

http://www.sony.net/

©2009 Sony Corporation Printed in China

Gebruiksaanwijzing **NL**

Manual de instruções **PT**

http://www.sony.net/

©2009 Sony Corporation Printed in China

Dit symbool op de batterij of verpakking wijst erop dat de meegeleverde batterij van dit product niet als huishoudelijk afval behandeld mag worden.

Op sommige batterijen kan dit symbool voorkomen in combinatie met een chemisch symbool. De chemische symbolen voor kwik (Hg) of lood (Pb) worden toegevoegd als de batterij meer dan 0,0005 % kwik of 0,004 % lood bevat.

Door deze batterijen op juiste wijze af te voeren, voorkomt u voor mens en milieu negatieve gevolgen die zich zouden kunnen voordoen in geval van verkeerde afvalbehandeling. Het recycleren van materialen draagt bij tot het vrijwaren van natuurlijke bronnen.

In het geval dat de producten om redenen van veiligheid, prestaties dan wel in verband met dataintegriteit een

permanente verbinding met batterij vereisen, dient deze batterij enkel door gekwalificeerd servicepersoneel te worden te worden. Om ervoor te zorgen dat de batterij op een juiste wijze zal worden behandeld, dient het product aan het eind van zijn levenscyclus overhandigd te worden aan het desbetreffende inzamelingspunt voor de recyclage van elektrisch en elektronisch materiaal.

Voor alle andere batterijen verwijzen we u naar het gedeelte over hoe de batterij veilig uit het product te verwijderen. Overhandig de batterij bij het desbetreffende inzamelingspunt voor de recyclage van batterijen.

Voor meer details in verband met het recyclen van dit product of batterij, neemt u contact op met de gemeentelijke instanties, het bedrijf of de dienst belast met de verwijdering van huishoudafval of de winkel waar u het product hebt gekocht.

Opmerking over DualDiscs

Een DualDisc is een tweezijdige disc, waarop aan de ene kant DVD-materiaal is opgenomen en aan de andere kant digitaal audiomateriaal. Echter, aangezien de kant met het audiomateriaal niet voldoet aan de CD-norm (Compact Disc), wordt een juiste weergave op dit apparaat niet gegarandeerd.

Muziekdiscs die zijn gecodeerd met copyrightbeveiligingstechnologieën

Dit product is ontworpen voor het afspeelen van discs die voldoen aan de CD-norm (Compact Disc). Onlangs hebben platenmaatschappijen muziekdiscs op de markt gebracht die zijn gecodeerd met copyrightbeveiligingstechnologieën. Houd er rekening mee dat sommige van deze discs niet voldoen aan de CD-norm en wellicht niet met dit product kunnen worden afgespeeld.

Stroombronnen

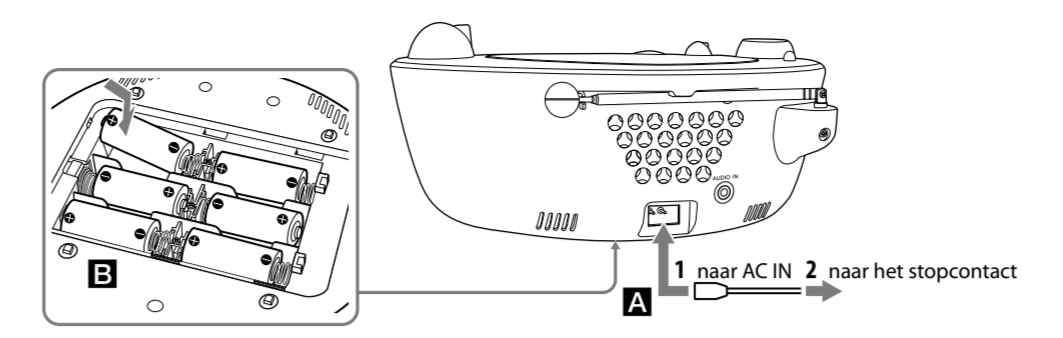

Sluit het netsnoer **A** aan of plaats zes R14-batterijen (C-formaat) (niet bijgeleverd) in het batterijvak **B**.

Opmerkingen

• Vervang de batterijen wanneer de OPR/BATT-indicator **8** dimt of wanneer het apparaat niet langer werkt. Vervang alle zes batterijen door nieuwe batterijen. Zorg ervoor dat er geen CD in het apparaat is geplaatst voordat u de batterijen vervangt.

• Als u het apparaat wilt gebruiken met batterijen, moet u het netsnoer loskoppelen.

Voor u het apparaat in gebruik neemt

4-138-358-71(1)

Gebruiksaanwijzing **NL**

Manual de instruções **PT**

http://www.sony.net/

©2009 Sony Corporation Printed in China

Gebruiksaanwijzing **NL**

Manual de instruções **PT**

http://www.sony.net/

©2009 Sony Corporation Printed in China

Gebruiksaanwijzing **NL**

Manual de instruções **PT**

http://www.sony.net/

©2009 Sony Corporation Printed in China

Gebruiksaanwijzing **NL**

Manual de instruções **PT**

http://www.sony.net/

©2009 Sony Corporation Printed in China

Gebruiksaanwijzing **NL**

Manual de instruções **PT**

http://www.sony.net/

©2009 Sony Corporation Printed in China

SONY

Personal Audio System

4-138-358-71(1)

Gebruiksaanwijzing **NL**

Manual de instruções **PT**

http://www.sony.net/

©2009 Sony Corporation Printed in China

ZS-E5

4-138-358-71(1)

Gebruiksaanwijzing **NL**

Manual de instruções **PT**

http://www.sony.net/

©2009 Sony Corporation Printed in China

Gebruiksaanwijzing **NL**

Manual de instruções **PT**

http://www.sony.net/

©2009 Sony Corporation Printed in China

ADVERTÊNCIA

Para reduzir o risco de incêndio ou choque elétrico, não exponha este aparelho à chuva nem à humidade.

Para reduzir o risco de incêndio, não tape os orifícios de ventilação do aparelho com jornais, toalhas de mesa, cortinas, etc. Também não deve colocar velas acesas em cima do aparelho.

Para reduzir o risco de incêndio ou choque elétrico, não exponha o aparelho a pingos ou salpicos e não coloque objectos cheios de líquido, tais como jarras, em cima do aparelho.

Uma vez que a ficha principal é utilizada para desligar a unidade da corrente eléctrica, ligue a unidade a uma tomada CA facilmente acessível. Caso observe uma anormalidade na unidade, desligue imediatamente a ficha principal da tomada CA.

Mesmo se desligar o leitor, este continua ligado à fonte de alimentação CA (rede), desde que permaneça ligado à tomada de parede.

Não instale o aparelho num espaço fechado, como uma estante ou um armário embutido na parede.

4-138-358-71(1)

Gebruiksaanwijzing **NL**

Manual de instruções **PT**

http://www.sony.net/

©2009 Sony Corporation Printed in China

Gebruiksaanwijzing **NL**

Manual de instruções **PT**

http://www.sony.net/

©2009 Sony Corporation Printed in China

Gebruiksaanwijzing **NL**

Manual de instruções **PT**

http://www.sony.net/

©2009 Sony Corporation Printed in China

Gebruiksaanwijzing **NL**

Manual de instruções **PT**

http://www.sony.net/

©2009 Sony Corporation Printed in China

Gebruiksaanwijzing **NL**

Manual de instruções **PT**

http://www.sony.net/

©2009 Sony Corporation Printed in China

Gebruiksaanwijzing **NL**

Manual de instruções **PT**

http://www.sony.net/

©2009 Sony Corporation Printed in China

Tratamento de Equipamentos Eléctricos e Electrónicos no final da sua vida útil (Aplicável na União Europeia e em países Europeus com sistemas de recolha selectiva de resíduos)

Este símbolo, colocado no produto ou na sua embalagem, indica que este não deve ser tratado como resíduo urbano indiferenciado. Deve sim ser colocado num ponto de recolha destinado a resíduos de equipamentos eléctricos e electrónicos. Assegurando-se que este produto é correctamente depositado, irá prevenir potenciais consequências negativas para o ambiente bem como para a saúde, que de outra forma poderiam ocorrer pelo mau manuseamento destes produtos. A reciclagem dos materiais contribuirá para a conservação dos recursos naturais. Para obter informação mais detalhada sobre a reciclagem deste produto, por favor contacte o município onde reside, os serviços de recolha de resíduos da sua área ou a loja onde adquiriu o produto.

Este símbolo, colocado na pilha ou na sua embalagem, indica que estes produtos não devem ser tratados como resíduos urbanos indiferenciados. Em determinadas pilhas este símbolo pode ser usado em combinação com um símbolo químico. Os símbolos químicos para o mercúrio (Hg) ou chumbo (Pb) são adicionados se a pilha contiver mais de 0,0005% em mercúrio ou 0,004% em chumbo.

Devem antes ser colocados num ponto de recolha destinado a resíduos de pilhas e acumuladores. Assegurando-se que estas pilhas são correctamente depositadas, irá prevenir potenciais consequências negativas para o ambiente bem como para a saúde, que de outra forma poderiam ocorrer pelo mau manuseamento destas pilhas. A reciclagem dos materiais contribuirá para a conservação dos recursos naturais.

Se por motivos de segurança, desempenho ou protecção de dados, os produtos necessitem de uma ligação permanente a uma pilha integrada, esta só deve ser substituída por profissionais qualificados.

Acabado o período de vida útil do aparelho, coloque-o no ponto de recolha de produtos eléctricos/electrónicos de forma a garantir o tratamento adequado da bateria integrada.

Para as restantes pilhas, por favor, consulte as instruções do equipamento sobre a remoção da mesma. Deposite a bateria num ponto de recolha destinado a resíduos de pilhas e baterias.

Para informações mais detalhadas sobre a reciclagem deste produto, por favor contacte o município onde reside, os serviços de recolha de resíduos da sua área ou a loja onde adquiriu o produto.

Nota sobre DualDiscs

Um DualDisc é um disco de dois lados que faz corresponder o material gravado no DVD num lado com o material áudio digital no outro lado. No entanto, como o lado de material de áudio não está conforme a norma de discos compactos (CD), a reprodução neste equipamento não está garantida.

Discos de música codificados com tecnologias de protecção de direitos de autor

Este equipamento destina-se a reproduzir discos que respeitam a norma de discos compactos (CD). Actualmente, algumas editoras discográficas comercializam vários discos de música codificados com tecnologias de protecção de direitos de autor. Alguns destes discos não respeitam a norma de CD e pode não conseguir reproduzi-los neste equipamento.

Fontes de alimentação

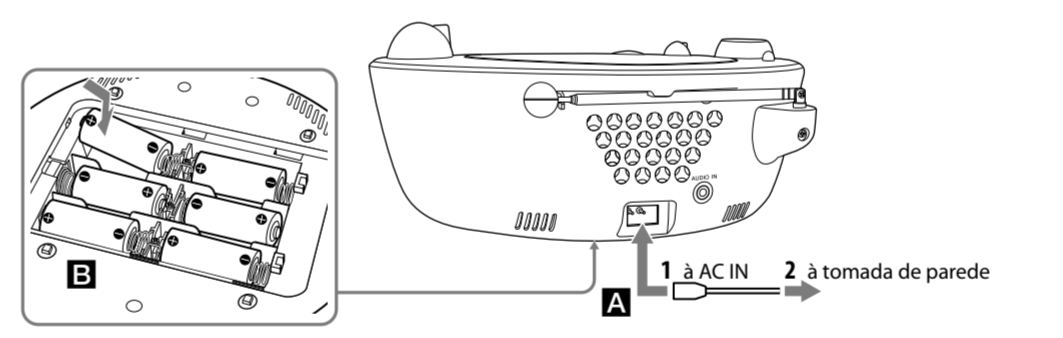

Ligue o cabo de alimentação CA **A** ou introduza seis pilhas R14 (tamanho C) (não fornecidas) no compartimento das pilhas **B**.

Notas

• Substitua as pilhas quando o indicador OPR/BATT **8** diminuir de intensidade ou quando o leitor deixar de funcionar. Substitua as seis pilhas por novas. Antes de substituir as pilhas, certifique-se de que o não há nenhum CD no leitor.

• Para utilizar o leitor com as pilhas, o cabo de alimentação CA do leitor tem de estar desligado.

Gebruiksaanwijzing **NL**

Manual de instruções **PT**

http://www.sony.net/

©2009 Sony Corporation Printed in China

Gebruiksaanwijzing **NL**

Manual de instruções **PT**

http://www.sony.net/

©2009 Sony Corporation Printed in China

Gebruiksaanwijzing **NL**

Manual de instruções **PT**

http://www.sony.net/

©2009 Sony Corporation Printed in China

Gebruiksaanwijzing **NL**

Manual de instruções **PT**

http://www.sony.net/

©2009 Sony Corporation Printed in China

Gebruiksaanwijzing **NL**

Manual de instruções **PT**

http://www.sony.net/

©2009 Sony Corporation Printed in China

Gebruiksaanwijzing **NL**

Manual de instruções **PT**

http://www.sony.net/

Antenas

FM: telescópische antenne

AM: geïntegreerde ferritantenne

Algemeen

Luidspreker

Volledig bereik: 5 cm dia., 8 Ω, conustype (2)

Ingang

AUDIO IN-aansluiting (stereo-miniaansluiting)

Uitgevoerd vermogen

1 W + 1 W (aan 8 Ω, 10% harmonische vervorming)

Stroomverreken

Voor de speler:

230 V wisselstroom, 50 Hz

9 V gelijkstroom, 6 R14-batterijen (type C)

Energieverbruik

Wisselstroom 8 W

Levensduur van de batterij

Voor de speler:

FM-ontvangst

Sony R14P: ong. 35 u

Sony alkaline LR14: ong. 55 u

Gebruik CD-speler

Sony R14P: ong. 3 u

Sony alkaline LR14: ong. 14 u

Afmetingen

Ong. 271 × 122 × 271 mm (b/h/d)

(incl. uitstekende delen)

Gewicht

Ong. 2,2 kg (incl. batterijen)

Bijgeleverde accessoires

• Netsnoer (1)

Ontwerp en specificaties kunnen zonder voorafgaande kennisgeving worden gewijzigd.

Gebruiksaanwijzing **NL**

Manual de instruções **PT**

http://www.sony.net/

©2009 Sony Corporation Printed in China

Gebruiksaanwijzing **NL**

Manual de instruções **PT**

http://www.sony.net/

©2009 Sony Corporation Printed in China

Gebruiksaanwijzing **NL**

Manual de instruções **PT**

http://www.sony.net/

©2009 Sony Corporation Printed in China

Gebruiksaanwijzing **NL**

Manual de instruções **PT**

http://www.sony.net/

©2009 Sony Corporation Printed in China

Gebruiksaanwijzing **NL**

Manual de instruções **PT**

http://www.sony

