



harman/kardon®

MS 100

MUZIEKSYSTEEM
HANDLEIDING

BELANGRIJK VOOR UW VEILIGHEID

1. Lees deze aanwijzingen zorgvuldig.
2. Bewaar deze aanwijzingen zorgvuldig.
3. Houd rekening met de waarschuwingen.
4. Volg alle aanwijzingen op.
5. Houd deze apparatuur uit de buurt van water en vocht.
6. Maak het apparaat uitsluitend schoon met een droge doek.
7. Houd de ventilatieopeningen vrij; installeer het apparaat zoals aangegeven door de fabrikant.
8. 8. Stel het apparaat niet op in de buurt van warmtebronnen, zoals radiatoren, kachels, fornuizen, of andere apparatuur (inclusief versterkers) die warmte afgeven.
9. Voorkom dat op het netsnoer wordt getrapt of dat het bekneld raakt; let op dat het snoer niet breekt waar het uit de stekker komt.
10. Gebruik uitsluitend door de fabrikant aanbevolen toebehoren.
11. Gebruik het apparaat uitsluitend met een onderstel, stand, driepoot, muurbeugel of tafel als gespecificeerd door de fabrikant. Bij gebruik van een onderstel



12. Neem bij onweer of wanneer het apparaat voor langere tijd niet zal worden gebruikt de stekker uit het stopcontact.
13. Laat alle service over aan een gekwalificeerde technicus. Onderhoud is noodzakelijk wanneer het apparaat en/of het netsnoer op een of andere manier is beschadigd, wanneer er vloeistof of een voorwerp in terecht is gekomen, het apparaat is gevallen, of niet normaal functioneert.
14. Stel het apparaat niet bloot aan druppelende of spattende vloeistof en zorg ervoor dat geen vazen en dergelijke met vloeistof op het apparaat worden geplaatst.
15. Om het apparaat geheel van het lichtnet te scheiden, dient de stekker uit het stopcontact te worden genomen.
16. Stel de batterijen niet bloot aan excessieve warmte van de zon, vuur en dergelijke.



De bliksemschicht in de gelijkzijdige driehoek waarschuwt de gebruiker voor de aanwezigheid van ongeïsoleerde gevaarlijke spanningen in het inwendige van het product die kunnen leiden tot elektrische schokken



Het uitroepteken in de gelijkzijdige driehoek waarschuwt de gebruiker dat er bij de handleiding van het product belangrijke bedienings- en onderhoudsaanwijzingen (service) zijn gevoegd.

WAARSCHUWING: om het risico op brand of elektrische schokken te verkleinen, het apparaat niet blootstellen aan regen en vocht.



Pb

Aanwijzingen voor de gebruiker over het verwijderen en afvoeren van gebruikte batterijen. Specificatie van het type batterij.

Aanwijzingen voor de gebruiker over het verwijderen en afvoeren van gebruikte batterijen. Specificatie van het type batterij.

Deze symbolen (hierboven) afgebeeld op een product, verpakking of losse informatie, dan wel in een handleiding betekenen dat het product zelf, inclusief de batterijen die erbij zijn gevoegd of zijn ingebouwd, nooit met het huisvuil mag worden weggegooid. Zij dienen te worden ingeleverd op de daarvoor aangewezen plaats zodat voor een juiste verwerking of recycling kan worden gezorgd, in overeenstemming met nationale of plaatselijke wetgeving, of de Europese Richtlijnen 2002/96/EC en 2006/66/EC.

De juiste verwerking van producten en batterijen die worden afgedankt, bespaart grondstoffen en voorkomt negatieve effecten op het milieu en/of onze gezondheid.

De batterijen die bij het apparaat zitten kunnen alkaline zijn, koolstof/zink/mangaan of lithium (knoopcel); alle dienen op de hiervoor beschreven wijze te worden afgevoerd.

Om de batterijen uit de apparatuur of afstandsbediening te verwijderen, raadpleegt u de handleiding van het product over het vervangen van de batterijen.

Bij producten die zijn voorzien van een batterij die de gehele levensduur van het apparaat meegaat, kan verwijderen voor de gebruiker niet mogelijk zijn. In dat geval dient het recycling- of verwijderingsbedrijf te zorgen voor demontage en verwijdering van de batterij. Wanneer zo'n batterij om wat voor reden dan ook moet worden vervangen, dient dit te gebeuren door een geautoriseerd servicecenter.



2	VOOR UW VEILIGHEID
4	INLEIDING EN EIGENSCHAPPEN
4	BIJGELEVERDE TOEBEHOREN
5	BEDIENINGSORGANEN
6	AANSLUITINGEN
7	FUNCTIES AFSTANDSBEDIENING
9	INSTALLEREN
10	BEDIENING
10	Gebruik Afstandsbediening
10	Klok Gelijkzetten
10	Inschakelen MS 100
10	Instellen Wektijd
10	Volumeregelaar
10	Bronkeuze
10	FM Radio
11	Voorkeurposities
11	CD
11	Weergave/Pauze
12	Data Discs
12	Extra Ingangen
12	Dock voor iPod
12	Foto- en Videoweergave
12	Uitnemen iPod
13	Problemen
14	Technische Gegevens
14	Verantwoording

INLEIDING EN EIGENSCHAPPEN

Neer dan vijftig jaar geleden verkocht Harman Kardon Inc. de allereerste receiver, een hoogwaardige component waarin de functies van verschillende producten die voorheen afzonderlijk beschikbaar waren, werden gecombineerd. Ons doel was en is high fidelity weergave te bieden in een gemakkelijk te gebruiken vorm en we zijn ervan overtuigd dat u vele jaren plezier zult hebben van de kwaliteiten en het bedieningsgemak van de MS 100.

De MS 100 is een compleet en hoogwaardig audiosysteem met Cd-speler, FM-tuner, dock voor iPod (iPod niet meegeleverd), extra

ingangen voor andere audioproducten en de ingebouwde luidsprekers maken het muzieksysteem compleet.

Om optimaal plezier met uw nieuwe systeem te hebben dringen we er op aan dat u de handleiding in zijn geheel doorleest en zondig raadpleegt om vertrouwd te raken met de eigenschappen van de MS 100 en de bediening.

Heeft u nog vragen over het product, de installatie of de bediening, wend u dan tot uw leverancier of installateur, of breng een bezoek aan www.harmankardon.com

Harman Kardon® MS 100 Hoogwaardig Audiosysteem

- Universele dock voor iPod (niet meegeleverd) voor het laden van iPod touch, iPod nano 3de generatie, iPod classic, iPod nano 2de generatie, iPod 5de generatie, iPod nano 1ste generatie, iPod 4de generatie, iPod mini; video en stilstaande beelden weergave alleen met een geschikte iPod die videozoeken ondersteunt.
- Inschuif type CD-speler geschikt voor CD, CD-R, CD-RW, enhanced CD, MP3 en WMA weergave
- FM-tuner met RDS tekstweergave en zes voorkeursposities
- Vier extra audio-ingangen: stereo minijack op de voorzijde (3,5 mm), stereo minijack op de achterzijde (3,5 mm) voor lijnniveau of optisch digitale audio, stereo lijningang (cinch) op de achterzijde
- Twee 2-weg, 125 mm ingebouwde basreflex luidsprekers
- Subwoofer uitgang (laagdoorlaat filter)
- Stereo hoofdtelefoonuitgang (3,5 mm)
- Composiet en S-video uitgangen voor foto- en videoweergave van iPods die dit ondersteunen
- Klok met wekfunctie en geheugen



iPod niet inbegrepen

Bijgeleverde Toebehoren

De onderstaande toebehoren worden met de MS 100 geleverd. Mocht er iets ontbreken, neem dan contact op met Harman Kardon klantenservice op www.harmankardon.com

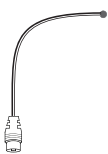

FM kamerantenne



Stereo miniplug (3,5 mm) kabel (mannetje-mannetje, 1 m)

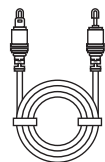

Mini (3,5 mm) optisch digitale audiokabel (1 m)

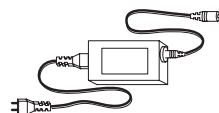

Lichtnetvoeding (24 v/5,0 A) met los netsnoer

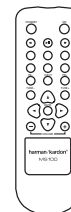

Systeem Afstandsbediening met twee AAA batterijen

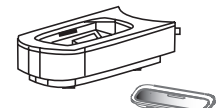

Losse dock voor iPod met vijf adapters

Display: tijden en aanwijzingen verschijnen in de display bovenop het apparaat.

Aan/Standby: indrukken om de MS 100 in te schakelen of in standby te zetten. Indrukken en 2 seconden vasthouden om de wekker uit te schakelen. Om het apparaat geheel uit te schakelen, trekt u de stekker uit het stopcontact.

Bron (SRC): meermaals indrukken om door de bronnen te schakelen in deze volgorde: FM, CD, AUX Lijn In 1 (achterzijde 3,5 mm analoge ingang), AUX Lijn In 2 (frontpaneel), AUX Lijn In 3 (achterzijde 2 cinch aansluitingen), AUX Digitaal In, iPod.

Volumeregelaar (+ / -): verhoogt of verlaagt het volume. Indrukken en vasthouden om het volume sneller te wijzigen. Beide indrukken om het geluid uit of weer in te schakelen.

Weergave/Pauze/Geheugen: de functie van deze toets wordt bepaald door de ingang die is gekozen:

- **iPod of CD:** indrukken om weergave te starten en om te pauzeren. Indrukken en vasthouden om helemaal te stoppen.
- **FM Radio:** wanneer de afgestemde zender niet is geprogrammeerd op een voorkeurpositie (preset), wordt deze alsnog opgeslagen. Wanneer alle voorkeurposities al bezet zijn zal de nieuwe zender een bestaande overschrijven. Wanneer de afgestemde zender al eerder was opgeslagen als voorkeurzender, dan wordt de opslag na 2 seconden verwijderd.

Skip/Snel Vooruit/ Achteruit: ook de functie van deze toets wordt bepaald door de ingang die is gekozen:

- iPod of CD: ►►► indrukken en loslaten om naar het volgende nummer te gaan. Tweemaal op ◄◄◄ drukken om naar het begin van het voorafgaande nummer te gaan. Indrukken en vasthouden om versneld voor- of achteruit te gaan.
- FM Radio: indrukken om één stap in frequentie voor- of achteruit te gaan. Indrukken en vasthouden om snel door de band te gaan. Wanneer u bij automatische afstemming (Auto tuning) loslaat zal de afstemming stoppen bij de eerstvolgende zender die met voldoende sterkte binnenkomt. Bij handafstemming stopt het zoeken zodra u de toets loslaat.

Hoofdtelefoonuitgang: geeft een stereosignaal voor het luisteren met een hoofdtelefoon die is voorzien van een 3,5 mm jack-plug.

AUX-IN (analoge ingang 2): verbind de bijgeleverde 3,5 mm mannetje-mannetje kabel met de hoofdtelefoon- of lijnuitgang van een draagbare spelen of een ander apparaat.

CD-opening: voor het laden van een CD.

Uitwerpen (-): indrukken om de ingelegde CD te verwijderen.

Dock voor iPod: druk de dock voorzichtig in de opening op de linkerkzijde van de MS 100 en klik de juiste adapter in. Ook kunt u de door Apple Inc. bij de iPod geleverde adapter gebruiken en een geschikte iPod inzetten (zie pagina 4).

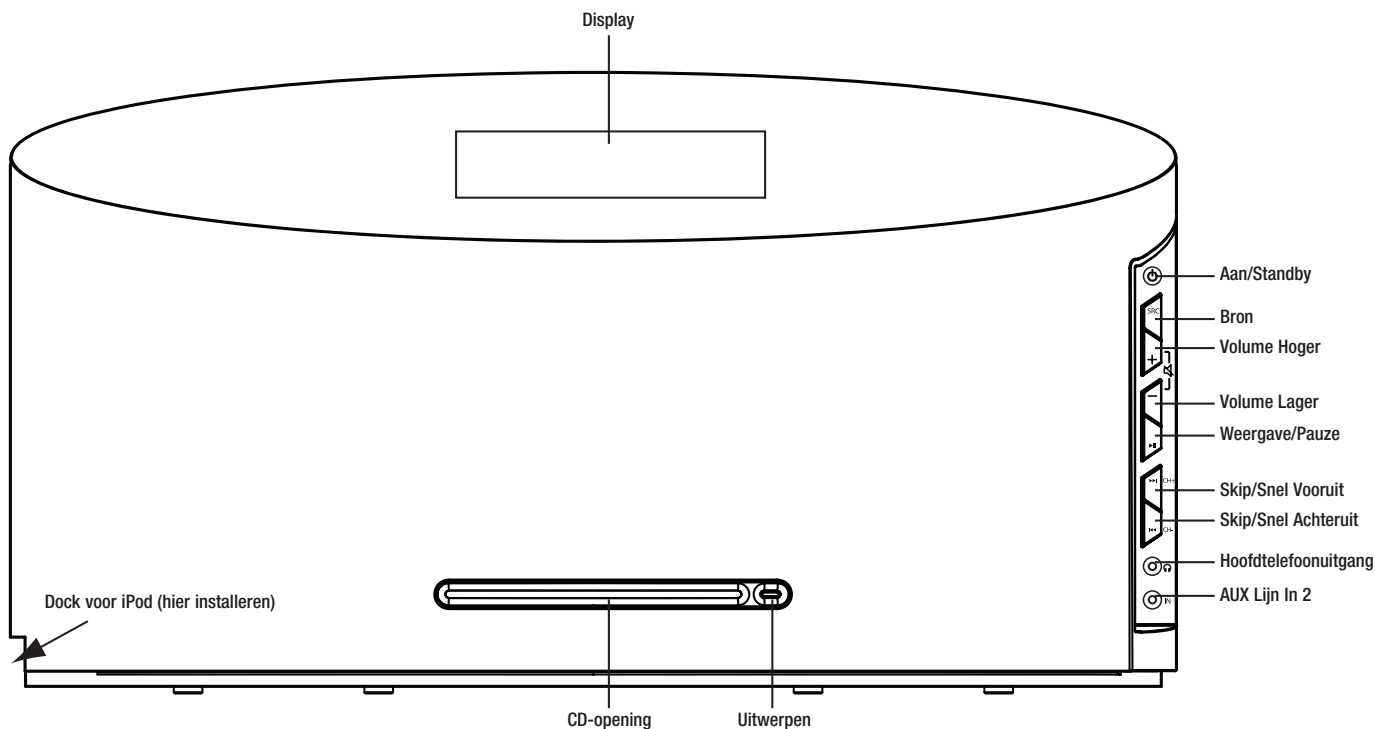

AANSLUITINGEN

Lichtnetadapter: nadat alle verbindingen zijn gemaakt sluit u de lichtnetadapter aan. Verbind het netsnoer – per regio verschillend – aan op de voeding en steek de stekker in een spanningvoerende stopcontact.

Analoog 1/Optisch Digitale Extra Audio-ingang: verbind de stereo miniplug kabel of de optisch digitale audiokabel (beide meegeleverd) hiermee en verbind de andere zijde van de kabel met de bron, zoals bijvoorbeeld een draagbare CD-speler. Verbind de stereo miniplug alleen met de analoge lijnuitgang of hoofdtelefoonuitgang en de optische kabel alleen met een optisch digitale audiouitgang. Kies Analog 1 of Digital Audio als bron.

Extra Analoog 3 Audio-ingang: verbind een stereo cinch-kabel (niet meegeleverd) hiermee en verbind de andere zijde van de kabel met analoge audiouitgang van een ander apparaat zoals een cassettedeck.

Subwoofer Uitgang: verbind deze van een laagdoorlaat filter voorziene uitgang met een actieve subwoofer (niet meegeleverd) om de weergave van lage frequenties (bas) te verbeteren.

Composiet en S-video Uitgangen: verbind een van deze uitgangen met een TV of beeldscherm voor het bekijken van video-opnamen of foto's opgeslagen op een geschikte iPod die video afspelen ondersteunt. Op het moment dat we dit schrijven geldt dat alleen voor de iPod nano 3de generatie, iPod classic en iPod 5de generatie. Geen andere displays zijn via deze uitgangen beschikbaar.

FM Antenne Ingang: sluit hierop de bijgeleverde kamerantenne of een andere antenne aan.

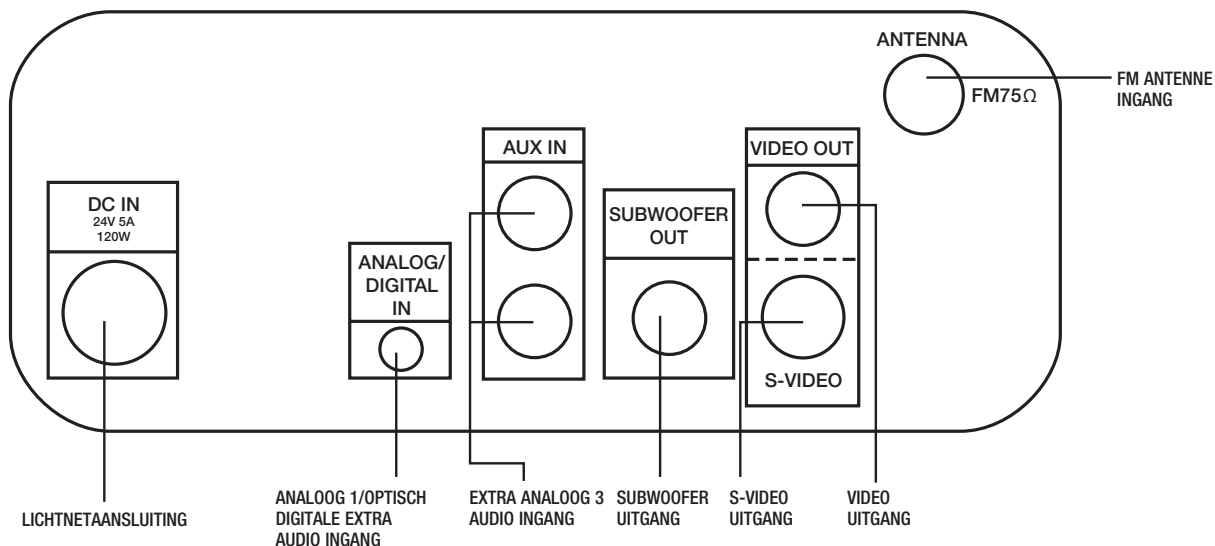

Standby: schakelt de MS 100 naar standby zodat alleen de klok en de wekfuncties worden gevoed. Om het apparaat geheel uit te schakelen trekt u de stekker uit het stopcontact.

ON (Inschakelen): schakelt de MS 100 in.

◀◀ / ▶▶ (Volgende/Vorige Nummer – Afstemmen Hoger/Lager)

- **iPod of CD:** indrukken en loslaten om naar het volgende nummer te gaan. Tweemaal indrukken om naar het voorgaande nummer te gaan. Indrukken en vasthouden om voor- of achteruit te zoeken.
- **FM Radio:** zie Afstemmen elders op deze pagina.

▶| (Weergave/Pauze/Geheugen): de functie van deze toetsen wordt bepaald door de bron die is gekozen:

- **iPod of CD:** indrukken om weergave te starten en om te pauzeren. Indrukken en vasthouden om helemaal te stoppen.
- **FM Radio:** wanneer de afgestemde zender niet is geprogrammeerd op een voorkeurpositie (preset), wordt deze als nog opgeslagen. Wanneer alle voorkeurposities al bezet zijn zal de nieuwe zender een bestaande overschrijven. Wanneer de afgestemde zender al eerder was opgeslagen als voorkeurzender, dan wordt de opslag na 2 seconden verwijderd.

Source (Bronkeuze): meermaals indrukken om door de bronnen te schakelen in deze volgorde: FM, CD, AUX Lijn In 1 (achterzijde 3,5 mm analoge ingang), AUX Lijn In 2 (frontpaneel), AUX Lijn In 3 (achterzijde 2 cinch aansluitingen), AUX Digitaal In, iPod.

Tune (Afstemfunctie): voor FM Radio: schakelt tussen automatische en handafstemming.

Playback (Weergave): alleen voor iPod of CD weergave. Indrukken schakelt tussen herhalen en willekeurig afspelen. Zie pagina 12 voor de beschikbare functie met de gekozen bron. Wanneer de MS 100 wordt uitgeschakeld of de bron wordt gewijzigd, keert de weergave functie terug naar normaal.

Sleep (Sluimer): meermaals indrukken verlengt de tijd tot het moment van uitschakelen van 10 tot 90 minuten in stappen van 10 minuten. De volgende stap na 90 minuten schakelt de sluimerfunctie weer uit.

Clock Adj. (Klok gelijkzetten): met de MS 100 in standby indrukken om de klok gelijk te zetten. Met ▼/▲ stelt u de uren, minuten en 12/24 uren in. Omschakelen tussen AM (voormiddag) en PM (namiddag), door de uren verder of terug te kiezen. Druk op ◀/▶ om de cursor naar een volgende of voorgaande positie te verplaatsen. Nogmaals op deze toets drukken wanneer de klok is ingesteld.

Alarm Adj. (Wektijd instellen): met de MS 100 in standby indrukken om de wektijd in te stellen. Met ▼/▲ stelt u de uren, minuten en de bron voor het wekken in. Omschakelen tussen AM (voormiddag) en PM (namiddag), door de uren verder of terug te kiezen. Druk op ◀/▶ om de cursor naar een volgende of voorgaande positie te verplaatsen. Nogmaals op deze toets drukken wanneer de klok is ingesteld.

PR+ en PR- (Voorkeurposities + en -): wanneer voorkeurzenders zijn geprogrammeerd, kunt u hiermee door de zenders schakelen.

EJECT (Uitwerpen): om een ingelegde disc uit te werpen, drukt u op deze toets.

TUNE- en TUNE+ (Afstemming + / -): voor FM Radio. Indrukken en loslaten om naar de eerstvolgende hoger of lager gelegen zender te gaan met één stap. Indrukken en vasthouden om snel door te lopen. Wanneer automatisch afstemming actief is zoekt de radio na loslaten zelf naar de eerstvolgende zender die met voldoende kwaliteit binnenkomt. Bij handafstemming stopt de afstemming direct bij het loslaten.

▼/▲/◀/▶: voor gebruik voor navigatie van de menu's van de iPod, of in standby voor de klok of de wektijd. Met ▼/▲ scrollt u door de menu's. Druk op ▶ om het huidige item te kiezen en op ◀ om naar het voorgaande menu te gaan.

MUTE (Geluid uit): indrukken om de luidsprekers tijdelijk uit te schakelen. Nogmaals indrukken om ze weer in te schakelen. Deze functie vervalt zodra de MS 100 wordt uitgeschakeld.

Volume + / - : verhoogt of verlaagt het volume. Indrukken en vasthouden om het volume sneller te veranderen.

FUNCTIES AFSTANDSBEDIENING

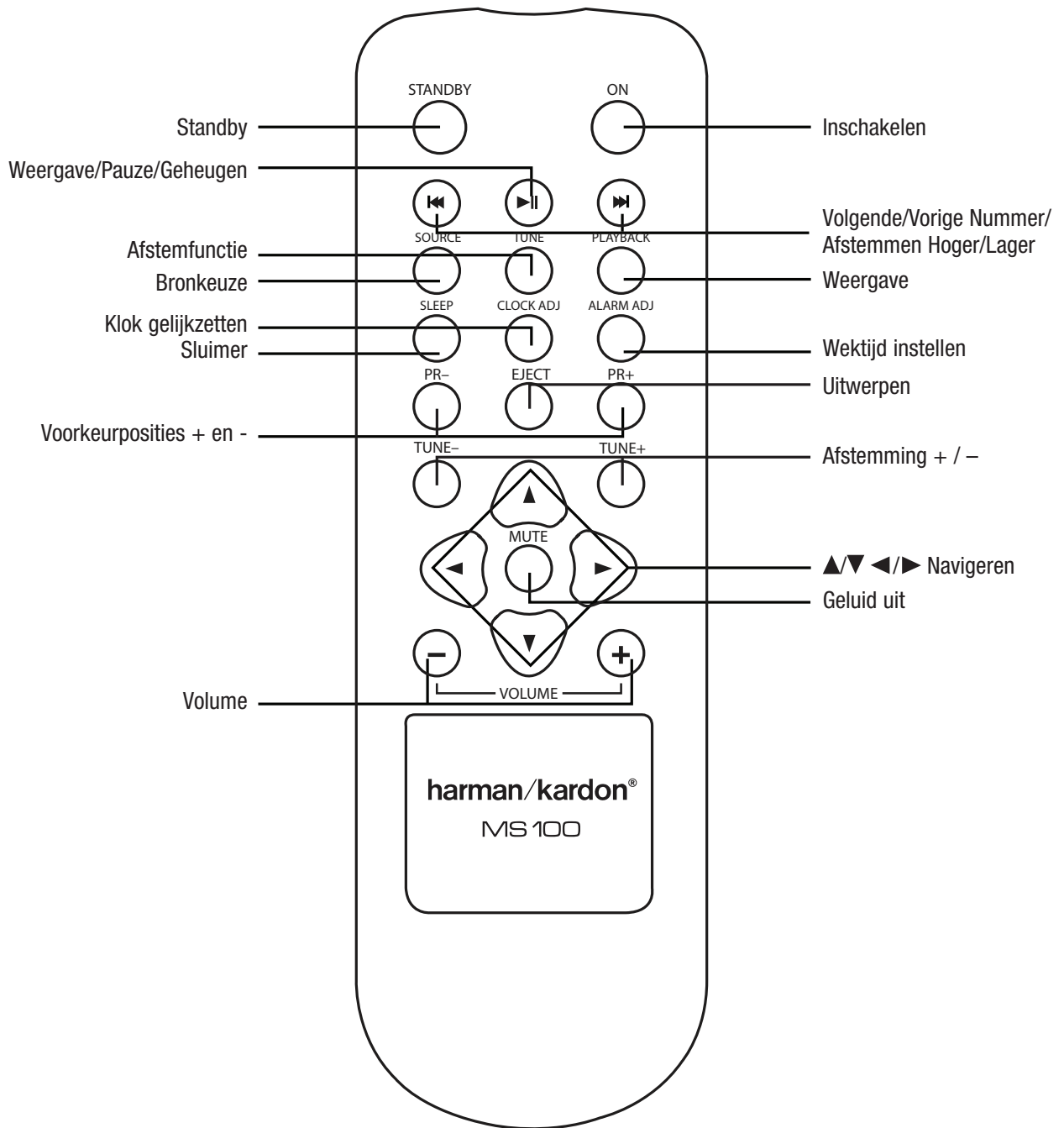

1. Pak de MS 100, de FM antenne, de analoge en digitale kabels, de voeding met de bijpassende kabel, de dock voor iPod met de adapters, de afstandsbediening en de batterijen voorzichtig uit.
2. Zet de batterijen in de afstandsbediening en let goed op de + en – aanduidingen in het batterijvak voor de juiste polariteit.

Waarschuwing: kans op explosie wanneer batterijen verkeerd zijn ingezet. Gebruik alleen overeenkomstige typen.

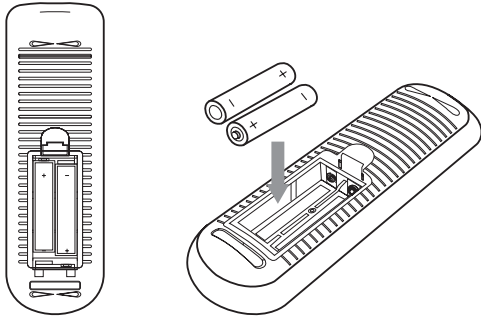

3. Verbind de FM antenne met de antenne-ingang.
4. Steek de afneembare dock voor iPod in de aansluiting aan de linkerkant van de MS 100.

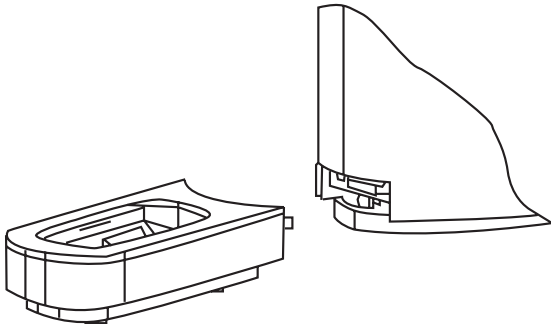

Klik de adapter die voor uw iPod is bestemd in; raadpleeg onderstaande tabel.

Adapter	iPod Type
NANO	iPod nano, 1 ^{de} en 2 ^{de} generatie
5G (VIDEO 60 Gb)	iPod, 5 ^{de} generatie (60 Gb, 80 Gb) en iPod Classic (160 Gb)
5G (VIDEO 30 Gb)	iPod, 5 ^{de} generatie (30 Gb) en iPod classic (80 Gb)
13	iPod nano, 3 ^{de} generatie
12, 14	iPod touch – installeer grote bumper

Om een adapter te verwijderen steekt u een vlakke schroevendraaier in de opening aan de achterzijde en u wrikt deze voorzichtig omhoog.

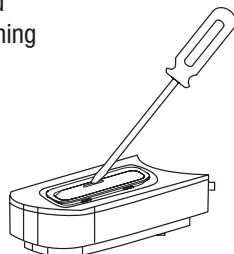

5. De MS 100 heeft vier audio-ingangen voor andere apparatuur, zoals draagbare CD-spelers. Deze stap is een optie en kan worden overgeslagen wanneer u geen externe apparatuur gebruikt. Heeft uw speler een:
 - **3,5 mm Analoge audio-uitgang of hoofdtelefoon-uitgang:** Verbind de meegeleverde analoge audiokabel met de uitgang of hoofdtelefoonuitgang en met de minijack aansluiting op de voor- of achterzijde van de MS 100. Beide ingangen kunnen gelijktijdig worden gebruikt voor verschillende apparaten. Een tweede kabel dient u zelf aan te schaffen.
 - **Stereo cinch analoge audio-uitgang:** Verbind één zijde van een stereo cinch-kabel (niet meegeleverd) met de speler en het andere einde met de Extra Ingang op de achterzijde van de MS 100. Gebruik één kleur voor elk kanaal, meestal rood voor rechts en wit of zwart voor links.
 - **Optisch Digitale audio S/P-DIF uitgang:** Verbind één zijde van de bijgeleverde digitale audio-kabel met de speler en het andere einde met de Analoge/Optische Ingang op de achterzijde van de MS 100. Vergeet niet de digitale ingang als bron te kiezen.

6. Wanneer u beschikt over een extra actieve subwoofer die is uitgerust met een lijningang, verbind deze dan met de Subwoofer Uitgang (kabel niet meegeleverd). De Subwoofer Uitgang is gefilterd en geeft alleen de lage frequenties door. Sluit deze uitgang niet aan op breedband luidsprekers.
7. Wanneer u foto's en video's van een geschikte iPod wilt bekijken, verbind dan de Composiet of de S-video Uitgang (niet beide) met een beeldscherm.
8. Verbind alle netsnoeren met een spanningvoerend stopcontact.

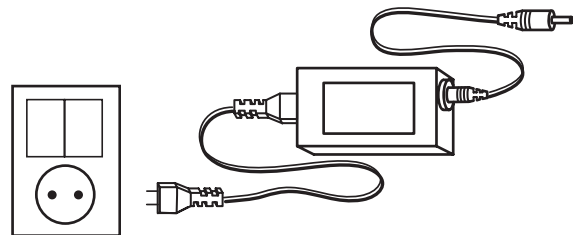

De bediening van de MS 100 is eenvoudig en intuïtief.

Gebruik Afstandsbediening

Richt de afstandsbediening op de voorzijde van de MS 100. De IR sensor voor de afstandsbediening bevindt zich in het midden van de voorzijde, ca. 25 mm boven de opening voor de CD; blokkeer deze sensor niet. De afstandsbediening heeft een bereik van ongeveer 6 meter en ca. 30 graden ter weerszijden van de as. Raadpleeg stap 2 van de Installatie voor het vervangen van de batterijen. Houd voor het afvoeren van de batterijen rekening met de milieuregels. Gooi ze nooit in open vuur en verwijder ze uit de afstandsbediening wanneer deze voor langere tijd niet zal worden gebruikt.

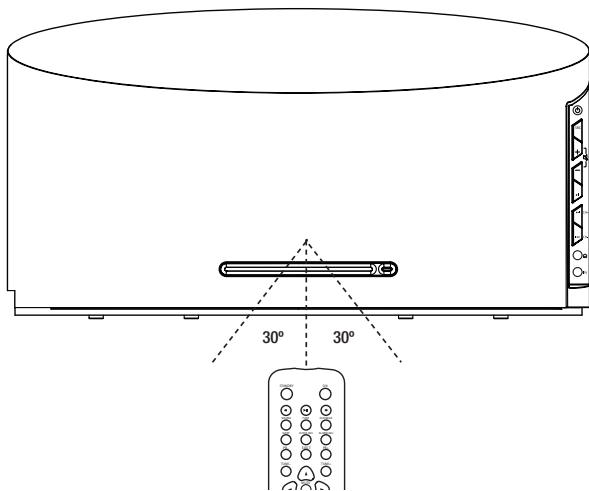

Klok Gelijkzetten

Voordat u het apparaat inschakelt, zet u de klok gelijk: druk op Clock Adj. (gelijkzetten) op de afstandsbediening en gebruik ▲/▼ om de juiste uren en minuten in te stellen terwijl de cijfers knipperen. Omschakelen tussen AM en PM doet u door de uurinstelling te verhogen of te verlagen. Gebruik ◀/▶ om de cursor naar de vorige of volgende positie te verplaatsen en druk weer op Clock Adj. Wanneer het gelijkzetten is voltooid. Zie afbeelding 1.

Inschakelen MS 100

Om de MS 100 in te schakelen drukt u op ON of de afstandsbediening of op On/Standby op het apparaat zelf. De FM radio begint te spelen.

Instellen Wektijd

Voor automatische inschakeling op een bepaalde tijd kunt u een wektijd instellen. Druk eerst op standby om het apparaat uit te schakelen; de wektijd kan niet bij ingeschakeld apparaat worden ingesteld.

Druk op Alarm Adj. Op de afstandsbediening en stel met ▲/▼ de wektijd (uren en minuten instelling) in en de bron waarmee u wilt worden gewekt (FM Radio, CD-speler, iPod in dock) wanneer deze knipperen. Omschakelen tussen AM en PM doet u door de uurinstelling te verhogen of te verlagen. Gebruik ◀/▶ om de cursor naar de vorige of volgende positie te verplaatsen. Om het alarm in

te schakelen, gebruikt u ▲/▼ om de aanwijzing te veranderen in "Alarm On" (wekker in) en druk nogmaals op Alarm Adj. Wanneer u gereed bent. De Timer indicatie verschijnt in de display zodra de wektijd is ingesteld. Zie afbeelding 2.

Op de ingestelde tijd zal de MS 100 automatisch inschakelen en de gekozen bron starten. Wanneer iPod of CD werd gekozen en er is geen CD ingelegd of een iPod in het dock, schakelt de MS 100 automatisch naar FM Radio.

Het afspelen start op volume 8 en neemt in 3 minuten langzaam toe naar volumeniveau 20. Het blijft 45 minuten spelen op niveau 20 en schakelt daarna automatisch uit.

U kunt op een willekeurige toets drukken om het apparaat in de sluimerfunctie te zetten. Het blijft dan 9 minuten uitgeschakeld en geeft dan opnieuw alarm.

Standby indrukken en vasthouden terwijl het alarm afgaat schakelt het uit het apparaat keert terug naar normaal afspelen.

Volumeregelaar

Gebruik de Volumetoetsen op de voorzijde of op de afstandsbediening om het volume in te stellen. De standaardinstelling bij inschakelen is 8 en het maximum is 30. Wees voorzichtig met het volume om schade aan het apparaat en/of uw oren te voorkomen. Het volume verschijnt in de display zodra de volumeregelaar wordt gebruikt.

Om het geluid tijdelijk uit te schakelen, drukt u op MUTE op de afstandsbediening of u drukt gelijktijdig op beide volumetoetsen. "Mute" knippert nu in de display. Druk op MUTE of één van de volumetoetsen om het geluid weer in te schakelen. De bron speelt tijdens uitgeschakeld geluid gewoon door.

Bronkeuze

De eerste keer dat de MS 100 wordt ingeschakeld, start de FM Radio. Telkens als u op Bronkeuze (Source) drukt, wordt naar de volgende bron geschakeld in deze volgorde: FM, CD, AUX Lijn In 1 (achterzijde 3,5 mm analoge ingang), AUX Lijn In 2 (frontpaneel), AUX Lijn In 3 (achterzijde 2 cinch aansluitingen), AUX Digitaal In, iPod.

Bij het inschakelen zal voortaan de laatst gebruikte bron worden gekozen.

FM Radio

Druk op TUNE op de afstandsbediening om automatische of handafstemming te kiezen. Wanneer automatisch wordt gekozen, verschijnt AUTO in de display.

In de automatische functie zal de afstemming na het indrukken van hoger of lager stoppen bij de eerstvolgende zender die met voldoende sterkte binnenkomt. De afstemming stopt ook wanneer u de afstemtoetsen indrukt.

Bij handafstemming zal de afstemming bij elke druk op hoger of lager één stap in frequentie opschuiven in de gekozen richting.

Afbeelding 1: gelijkzetten klok

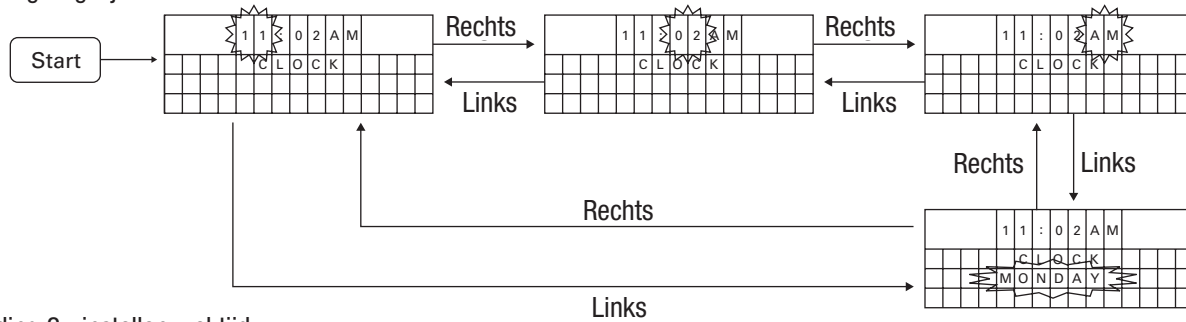

Afbeelding 2: instellen wekkijd

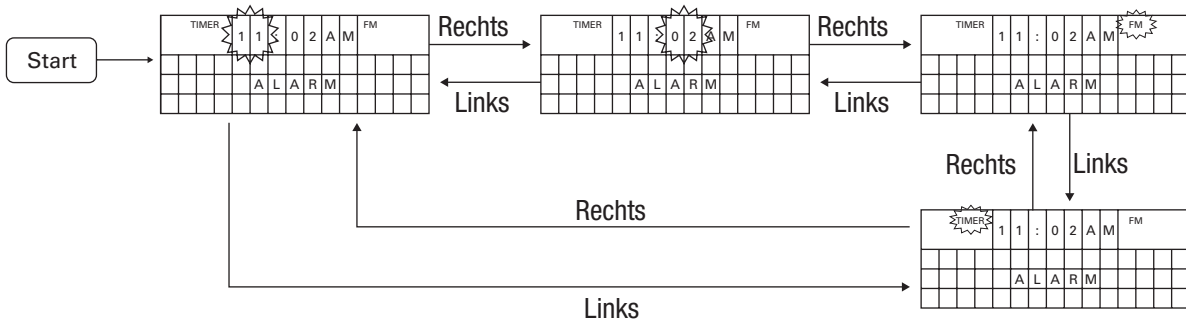

Wanneer een stereosignaal wordt ontvangen, licht de STEREO-indicatie op. Mono- en zwak binnenkomende zenders worden in mono weergegeven.

Wanneer een zender RDS-informatie uitzendt, verschijnt deze in de display. In de tweede regel van de display kan de naam of afkorting van de zender of zendgemachtigde, het type programma (PTY) of andere informatie verschijnen, afhankelijk van het karakter van de zender. De derde regel geeft Radio Text (RT) indien die wordt uitgezonden. Wanneer geen RDS-informatie wordt uitgezonden, verschijnt alleen de frequentie van de zender.

Voorkeursposities

Om zenders te programmeren om ze daarna snel te kunnen oproepen, stemt u de gewenste zender af en u drukt op PLAYBACK en houdt deze 2 seconden vast. De P01 positie verschijnt. Wanneer geen zender op deze positie is vastgelegd, wordt de huidige zender opgeslagen.

Wanneer eerder al een zender was vastgelegd op deze positie, wordt deze door de nieuwe overschreven. Om een andere positie te kiezen gebruikt u de PR+ en PR- toetsen; er zijn zes posities verkrijgbaar. Wanneer alle zes zijn geprogrammeerd dient u er één te overschrijven of te wissen om een andere te kunnen opslaan. Wanneer de huidige zender al was opgeslagen wordt de positie gewist.

OPMERKING: om programmeren of wissen van een positie te verlaten, drukt u op een willekeurige andere toets.

Een voorkeurzender kiezen doet u met PR+ en PR-.

CD

Druk eerst op EJECT om er zeker van te zijn dat er niet al een disc is geladen. Schuif voorzichtig een CD, CD-R, CD-RW, enhanced CD, MP3 of WMA-disc naar binnen met het etiket naar boven. Het mechaniek herkent de disc en trekt deze naar binnen. Probeer nooit de disc te forceren. Wanneer de disc niet wil laden, schakel de MS 100 dan uit, neem de stekker uit het stopcontact en laat het apparaat nazien door een erkend Harman Kardon servicecenter.

Wanneer een andere bron speelt schakelt de MS 100 niet automatisch naar CD. Druk herhaaldelijk op SOURCE tot CD wordt aangegeven.

De aanwijzing "Reading" verschijnt gedurende een paar seconden terwijl de MS 100 de disc identificeert. De juiste indicatie verschijnt in de display.

Opmerking: wanneer de aanwijzing "ERROR" (fout) verschijnt, is de disc niet geschikt voor de MS 100 of de data zijn beschadigd. Druk op EJECT om de disc te verwijderen.

Bij normaal bedrijf wordt het afspelen van de disc automatisch gestart. De weergave-indicatie verschijnt samen met het nummer, het totaal aantal nummers en de verstreken tijd per nummer. Wanneer de disc afgespeeld is, verschijnt het Stop symbool met het totaal aantal nummers en de totaaltijd.

Weergave/Pauze

Om de weergave tijdelijk te onderbreken en later op hetzelfde punt te hervatten drukt u op **II**. Om te vervolgen drukt u weer op **II**. Het Pauze symbool verschijnt. Druk deze toets in en houd deze 2 seconden vast om het afspelen geheel af te breken.

Om op tienvoudige snelheid te zoeken in het lopende nummer, drukt u op FM, CD, AUX Lijn In 1 (achterzijde 3,5 mm analoge ingang), AUX Lijn In 2 (frontpaneel), AUX Lijn In 3 (achterzijde 2 cinch aansluitingen), AUX Digitaal In, iPod.

- Om op viervoudige snelheid binnen een nummer te zoeken, drukt u op Skip/Scan Vooruit of Skip/Scan Achteruit. Zodra het begin of het einde wordt bereikt, start normale weergave.
- Om naar het volgende nummer te gaan tikt u **▶▶▶▶** aan. Speelt het laatste nummer dan gaat de MS 100 naar het eerste nummer.
- Om naar het begin van het lopende nummer te gaan tikt u **◀◀◀◀** aan. Tweemaal achtereenvolgens aantikken om naar het voorgaande nummer te gaan.
- Voor herhalen of willekeurig afspelen drukt u op **PLAYBACK**. Herhaald indrukken schakelt door de volgende functies: Nummer Herhalen, Alles Herhalen, Willekeurig, Willekeurig met Herhalen en Normale Weergave.

Data Discs

JPEG discs zijn niet geschikt voor de MS 100 en de display geeft dan aan dat er geen bestanden en mappen zijn.

Wanneer een MP3 of WMA disc wordt geladen licht de disc type indicatie op en het aantal mappen en bestanden worden aangegeven, met als maximum 999 nummers. Afspelen start automatisch. Wanneer de disc zowel MP3 als WMA bestanden bevat, lichten beide indicaties op.

Bij MP3 discs geeft de display om en om de titel en de artiest aan. Bij WMA discs wisselen de titel van het album en het nummer elkaar in de display af.

Bij beide typen discs zijn de Skip- en Zoekfuncties, Herhalen en Willekeurig identiek aan die bij audio-CD's.

Extra Ingangen

De MS 100 beschikt over drie analoge audio-ingangen en één digitale audio-ingang. Wanneer u een geschikt apparaat heeft aangesloten zoals een draagbare audiospeler of een cassettedeck, kiest u de overeenkomstige extra ingang als bron en bedient het apparaat als gebruikelijk.

- **AUX LINE IN 1 (analoog):** 3,5 mm jack op de achterzijde; is ook Digitale Ingang
- **AUX LINE IN 2 (analoog):** 3,5 mm jack op het frontpaneel
- **AUX LINE IN 3 (analoog):** stereo cinch ingang op de achterzijde
- **DIGITAL LINE IN:** 3,5 mm jack op de achterzijde

Dock voor iPod

De MS 100 dock is geschikt voor de meeste iPod die deze mogelijkheid hebben, 4G en later (zie pagina 4). Foto's en video's kun-

nen worden bekeken met geschikte iPod's die videozoeken ondersteunen, momenteel beperkt tot de iPod nano 3de generatie, iPod classic en iPod 5de generatie.

Installeer de losse dock en de juiste adapter als aangegeven in de paragraaf "Installatie" en zet de iPod in. Kies met Source de iPod als bron.

Afspelen begint automatisch met het eerste nummer dat op de iPod is opgeslagen.

De loopwerkfuncties werken net als bij CD:

- Pauze en doorgaan met **▶||**
- Voor- en achteruit zoeken door de nummers door **◀◀◀** of **▶▶▶** in te drukken en vast te houden.
- Voor- of achteruit verslaan door **◀◀◀** of **▶▶▶** aan te tippen.

Ook Herhalen en Willekeurig zijn beschikbaar. Telkens wanneer u op **PLAYBACK** drukt wisselt de functie als volgt: Nummer Herhalen, Alles Herhalen (huidig programma), Willekeurig Albums, Willekeurig Albums met Herhalen, Willekeurig Nummers, Willekeurig Nummers met Herhalen en Normale Weergave.

Om de menu's op de iPod te navigeren:

- Druk op **◀** om het menu op te roepen of naar het voorgaande menu terug te gaan.
- Druk op **▶** om het huidige item te kiezen.
- Druk op **▲/▼** om hoger of lager te scrollen.

Tijdens afspelen verschijnen het lopende nummer en het totaal aantal nummers in de huidige lijst om en om met de verstrekken en totaal tijd in de display. Indien beschikbaar verschijnen ook de artiest en de titel.

Foto- en Videoweergave

Wanneer de iPod videozoeken ondersteunt, navigeert u het menu-systeem zo dat een video voor bekijken wordt gekozen op een TV die is verbonden met één van de video-uitgangen van de MS 100. Controleer of de TV Out instelling op de iPod is ingeschakeld. Druk op **▶** en de video start.

Om foto's te bekijken, navigeert u naar de gewenste map of beeld en u drukt driemaal op **▶**. Na een paar momenten verschijnt een diashow van de beelden in de gekozen map in het TV-beeld.

Uitnemen iPod

U kunt de iPod op elk moment uitnemen mits het afspelen is gestopt.

Om de dock adapter te verwijderen, bijvoorbeeld om een andere adapter te gebruiken voor een andere iPod, steekt u een vlakke schroevendraaier in de opening aan de achterzijde en u wrikt deze voorzichtig omhoog. Zie de afbeelding in de paragraaf "Installatie".

MOGELIJKE PROBLEMEN

SYMPTOOM

OPLOSSING

Apparaat schakelt niet in wanneer op ON wordt gedrukt.

- Controleer of het netsnoer correct is verbonden met een spanningvoerend stopcontact. Wanneer "PROTECT" verschijnt, schakelt u de MS 100 uit en u neemt de stekker uit het stopcontact. Gebruik het apparaat niet meer en breng het naar een erkende Harman Kardon servicecenter voor controle.

Display licht op, maar er is geen geluid.

- Druk op MUTE om er zeker van te zijn dat de muting niet is ingeschakeld.
- Draai het volume op.
- Controleer of de juiste bron was gekozen. Gaat het om een externe bron, controleer of deze goed is aangesloten, is ingeschakeld en speelt.
- Wanneer de hoofdtelefoon is aangesloten, neem deze los.

Geluid slechts aan één zijde, of geluid is vervormd.

- Mogelijk een probleem met de ingebouwde luidsprekers. Gebruik het apparaat niet meer en breng het naar een erkende Harman Kardon servicecenter voor controle.

De MS 100 reageert niet op de bevelen van de afstandsbediening.

- De batterijen in de afstandsbediening zijn mogelijk leeg.
- De IR sensor kan zijn geblokkeerd. De sensor bevindt zich in het midden van de front grill, ca. 25 mm boven de CD opening.

De tuner broemt regelmatig.

- Stel de antenne anders op om de ontvangst te verbeteren.
- Controleer of de antenne correct is aangesloten.

Geen videobeeld.

- Controleer of de TV correct is verbonden met de S-video of de composiet uitgang, maar niet beide.
- Video is alleen beschikbaar wanneer de dock voor de iPod als bron is gekozen en alleen wanneer het om een voor videozoeken geschikte iPod gaat.
- De TV Out instelling dient op ON te staan.
- Er dient foto- of videomateriaal op de iPod te staan.
- Kies de juiste video-ingang op de TV.
- Om naar foto's te kijken drukt u driemaal op >.

System

Uitgangsvermogen: 30 watt per kanaal, 20 Hz – 20 kHz, THV <0,07%, aan 6 ohm, beide kanalen uitgestuurd.

Bandbreedte: 57 Hz – 27 kHz, - 6 dB

Systeem Frequentiebereik: 65 Hz – 20 kHz, +3 dB

Signaal/Ruis-afstand, A-gewogen: 75 dB

Kanaalscheiding: \geq 60 dB

Overspraak tussen bronnen: \leq 60 dB

Lijningang gevoeligheid op 1 kHz: 1,0 V RMS, +1 dB

Luidsprekers

Woofers: twee 125 mm viltpapierconus, open systeem

Tweeters: twee 19 mm titanium-laminaat domes

Nominale impedantie: 6 ohm

Gevoeligheid (2,83 V/1 m): 87 dB

Frequentiebereik: 80 Hz – 20 kHz (+3 dB)

FM Tuner

Afstembereik: 87,5 – 108,0 MHz

Bruikbare gevoeligheid: IHF 1,3 μ V/13,2 dBf

Signaal/ruis-afstand: mono/stereo 70/65 dB

Vervorming: mono/stereo 0,15/0,3%

Stereo kanaalscheiding: 35 dB @ 1 kHz, 100% zwaai @ 65 dB

Selectiviteit: +300 kHz: 65 dB

Spiegelonderdrukking: 80 dB

MF-onderdrukking: 90 dB

Uitgangsniveau tuner: 1 kHz, +50 kHz zwaai, 500 mV

Aantal voorkeurposities: zes

RDS-capaciteit: PTY (programmatype), PS (programmaservice) Text (radiotekst)

CD

Geschikte discs: CD, CD-R, CD-RW, enhanced CD, MP3, WMA

THV+ruis (20 Hz – 20 kHz): <0,01%

Frequentiebereik: 0 dBr +0,5 dB

Kanaalscheiding: >65 dB

Signaal/ruis-afstand: A-gewogen: >100 dBr
22 kHz filter: >100 dBr

Video Uitgangen

Composiet Video: 1,0 Vpp , 75 ohm, sync negatief

S-Video:

(Y) 1,0 Vpp , 75 ohm, sync negatief

(C) 0,286 Vpp , 75 ohm

Algemeen

Lichtnetaansluiting: DC 24 V, 5 A voeding;
geschikt voor AC 230 V/50 Hz

Opgenomen vermogen: <1 W standby, 80 W maximum
(beide kanalen uitgestuurd)

Bedrijfstemperatuur: 0°C – 35°C

Afmetingen (H x B x D): 252 x 488 x 194 mm

Gewicht: 8,2 kg



Eigenschappen, specificaties en uitvoering kunnen zonder voorafgaande kennisgeving worden gewijzigd.

Harman Kardon is een handelsmerk van Harman International Industries, Incorporated, geregistreerd in de Verenigde Staten en/of andere landen. Designed to Entertain is een handelsmerk van Harman International Industries, Incorporated.

iPod is een handelsmerk van Apple inc., geregistreerd in de Verenigde Staten en andere landen. iPod niet meegeleverd. "Made for iPod" betekent dat dit elektronisch toebehoor is ontwikkeld speciaal voor gebruik met de iPod en door de ontwerper is gecertificeerd en voldoet aan de eisen van Apple. Apple is niet aansprakelijk voor de werking van dit apparaat, noch of het voldoet aan de veiligheidseisen en wettelijke eisen.

Registreer uw product op www.harmankardon.com. U heeft daarvoor het serienummer van het product nodig. Tegelijkertijd kunt u zich opgeven voor toezending van nieuws over producten en speciale promoties.





harman / kardon®
Designed to Entertain.™

H A Harman International Company

250 Crossways Park Drive, Woodbury, New York 11797

www.harmankardon.com

© 2009 Harman International Industries, Incorporated.

Alle rechten voorbehouden.

Best.nr. 950-0246-003 Rev. E 3/09