

- Bitte Bildseiten ausklappen!
- Please fold out the picture page!
- Prière d'ouvrir les pages portant les illustrations!
- Spiegare i fogli doppi con le illustrazioni!
- Klap de bladzijden met illustraties open!
- Fold venligst billedsiderne ud!
- Vennligst klaff ut billedsidene!
- Fäll ut bladen med bildbeskrivningen!
- Käännä kuvasivut esiin!
- ¡Por favor, desplegar la página de la figura!
- É favor abrir as páginas das figuras!
- αρακαλείσθε να ξεδιπλώσετε τις σελίδες απεικόνισης!
- Lütfen şekil içeren sayfaları açın!
- Proszę rozłożyć strony z rysunkami!
- Kérjük kihajtani a képeket tartalmazó oldalakat!
- Моля, разгънете илюстрованите страници!
- Пожалуйста, раскройте лист с иллюстрациями.
- Deschideți vă rugăm pliantul cu fotografiile
- Розгорніть сторінки з рисунками!

■ يرجى فتح صفحة التصاوير

# A



- Gedruckt auf Recyclingpapier
- Printed on recycled paper
- Imprimé sur papier recyclé
- Stampato su carta riciclata
- Gedrukt op recyclingpapier
- Trykt på genbrugspapir
- Trykkes på resirkulert papir
- Tryckt på återvunnet papper
- Painettu uusiopaperille
- Impreso sobre papel reciclable
- Imprimido em papel reciclado
- Εκτυπωμένο σε ανακυκλώσιμο χαρτί
- Geri kazanılmış kağıda basılmıştır.
- Wydrukowano na papierze z recyklingu
- Újrahasznosított papírra nyomtatva
- Напечатано на рециклирана хартия.
- Напечатано на бумаге, изготовленной из макулатуры.
- Tipărit pe hîrtie din materiale reciclabile.
- Надруковано на папері з вторинної сировини.
- طبعت على ورق قابل لإعادة الإستخدام كمادة خامة و التصنع من جديد.

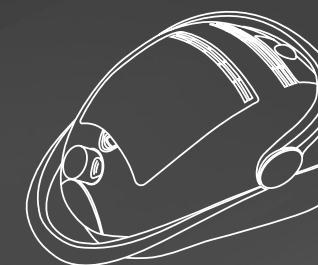
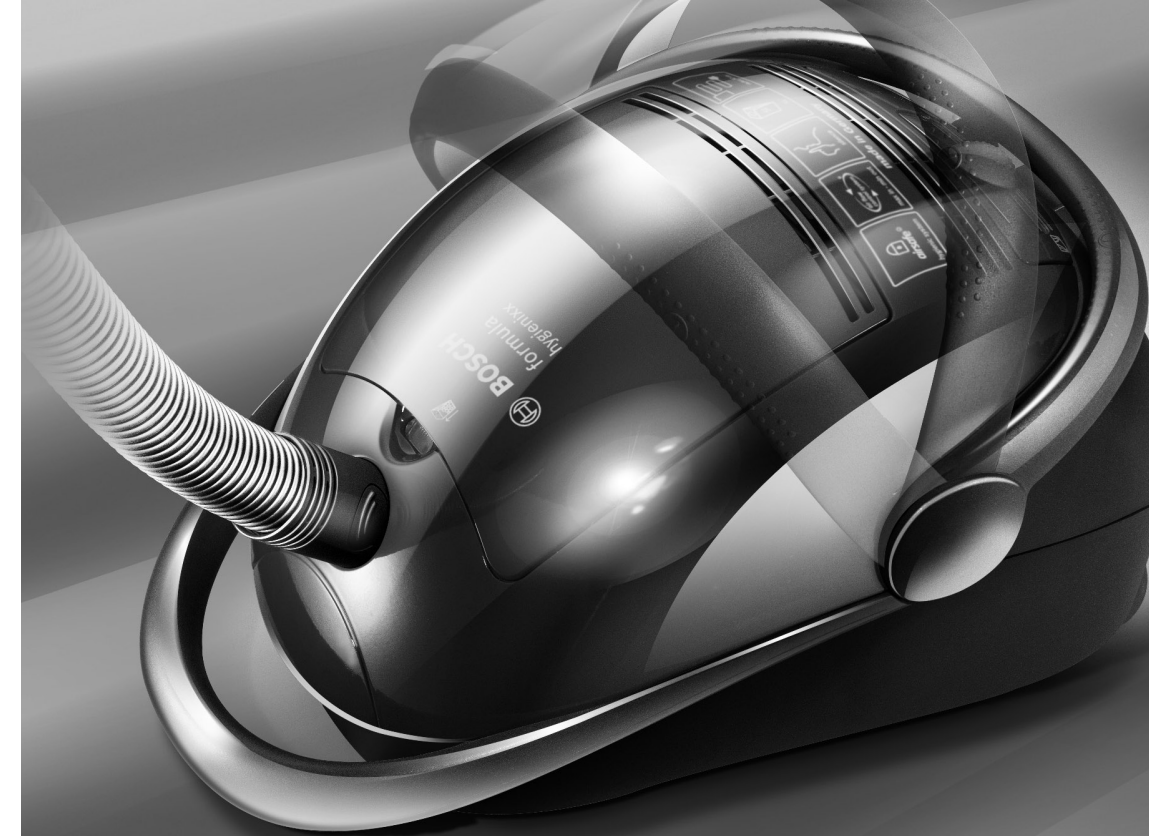

BSG7....

de Gebrauchsanweisung  
en Instructions for use  
fr Notice d'utilisation  
it Istruzioni per l'uso  
nl Gebruiksaanwijzing  
da Brugsanvisning  
no Bruksanvisning  
sv Bruksanvisning  
fi Käyttöohje  
es Instrucciones de uso  
pt Instruções de utilização

el Οδηγίες χρήσης  
tr Kullanma Kılavuzu  
pl Instrukcja obsługi  
hu Használati utasítás  
bg Инструкция за ползване  
ru Руководство по эксплуатации  
ro Instrucțiuni de utilizare  
uk Інструкція з експлуатації  
ar إرشادات الاستخدام



GA 9000 335 048 A



■ Das Design dieses Produkts ist umweltfreundlich. Alle Kunststoffteile sind zur Wiederverwertung gekennzeichnet.  
 ■ The design of this product is environment-friendly. All plastic parts are identified for recycling purposes.  
 ■ Le design de ce produit est écologique. Toutes les pièces en matière plastique peuvent être recyclées.  
 ■ Questo prodotto è stato ideato per essere in armonia con l'ambiente. Tutte le parti in plastica sono contrassegnate per il loro riciclaggio.  
 ■ Het design van dit product is milieuvriendelijk. Alle kunststof delen zijn gemarkeerd voor hernieuwd gebruik.  
 ■ Dette produkts design er miljøvenlig. Alle dele af plast er markeret til genanvendelse.  
 ■ Dette produktet har en miljøvennlig utforming. Alle plastdelene er merket for resirkulering.  
 ■ Denna produkt är miljövänlig. Alla delar av plast är märkta för återvinning.  
 ■ Tämä tuote on ympäristöystävällinen. Kaikki muoviosat on merkitty uudelleenkäyttöä varten.  
 ■ El diseño de este producto es ecológico. Todas las piezas de plástico se han marcado para el posterior reciclaje.  
 ■ O design deste produto é sem efeito nocivo sobre o ambiente. Todas as peças de material plástico foram caracterizadas para a reciclagem.  
 ■ Το ντισάιν αυτού του προϊόντος είναι φιλικό προς το περιβάλλον. Όλα τα μέρη που αποτελούνται από συνθετική ύλη φέρουν διακριτικό ανακύκλωσης.  
 ■ Bu ürün, çevre korumasına dikkat edilerek dizayn edilmiştir. Tüm plastik parçalar geri kazanma işlemi için işaretlenmiştir.  
 ■ Konstrukcja tego produktu jest przyjazna dla środowiska. Wszystkie elementy z tworzyw sztucznych przeznaczone są do recyklingu.  
 ■ A termék formatervezése környezetbarát. A műanyag részek meg vannak jelölve az újraértékesítéshez.  
 ■ Дизайнът на този продукт е екологичен. Всички пластмасови части са обозначени за рециклиране.  
 ■ Данный продукт имеет экологический разумный дизайн. Все пластмассовые детали имеют маркировку, указывающую на возможность утилизации.  
 ■ Designul acestui produs este simpatic mediului ambiant.  
 ■ Цей виріб відповідає вимогам із захисту навколишнього середовища. Усі пластмасові деталі можуть бути використані, як вторинна сировина.  
 ■ لقد صمم هذا المنتج بشكل يتلائم مع البيئة. كافة القطع البلاستيكية معلمة لإعادة إستخدامها كمواد خام و تصنيغها من جديد.

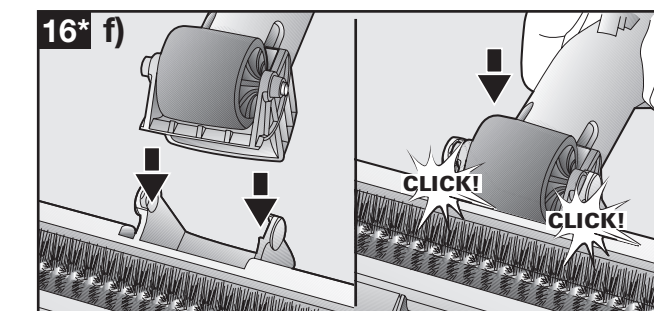
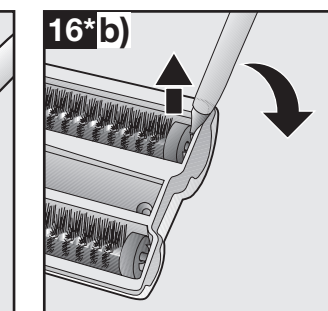
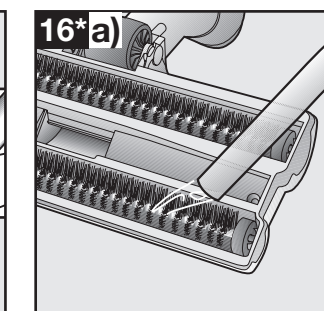
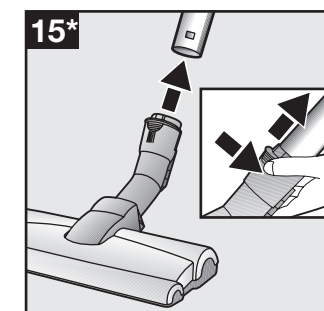
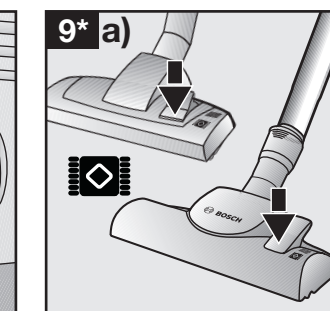
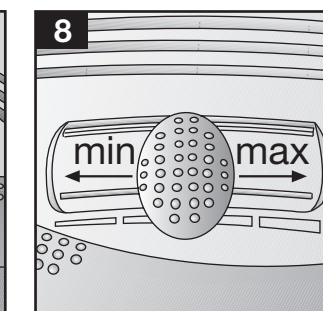
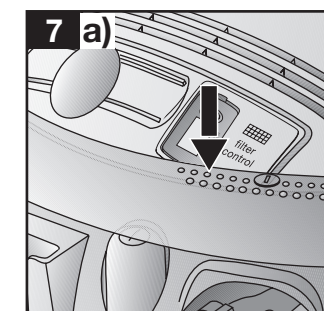
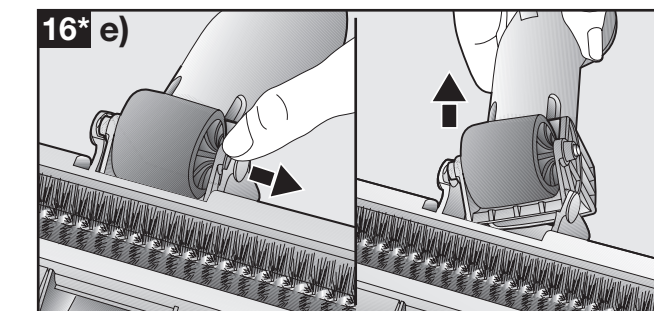
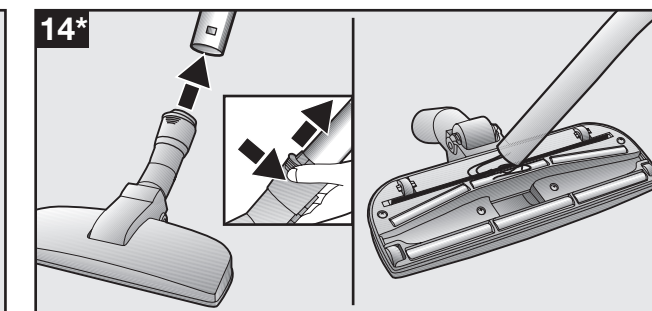
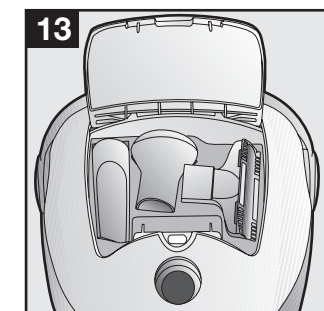
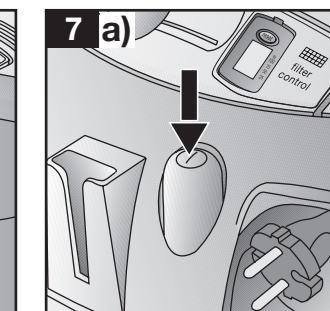
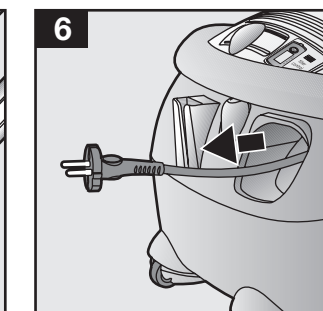
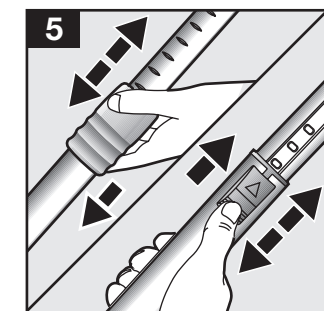
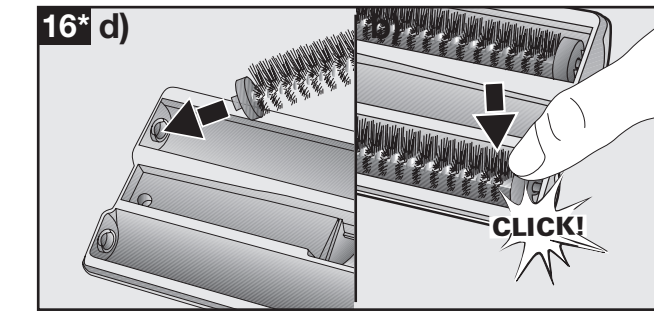
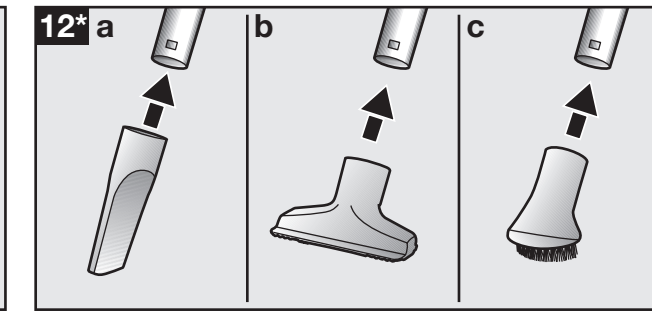
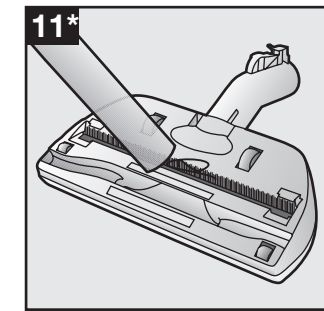
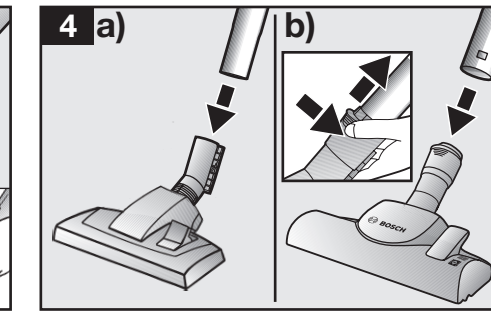
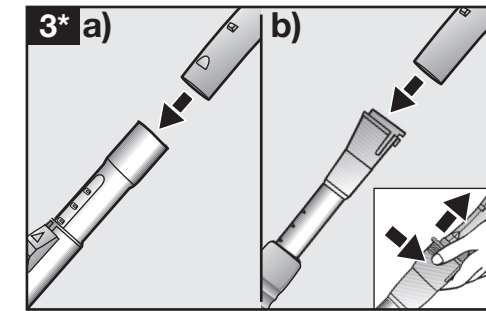
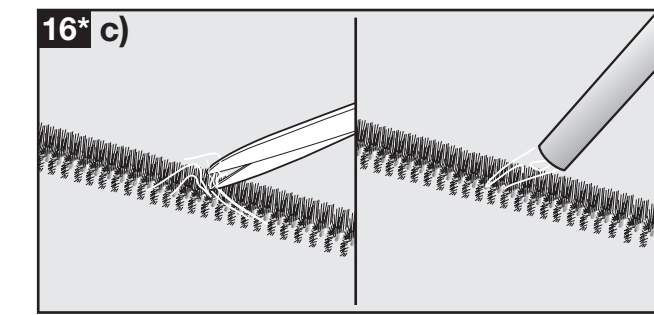
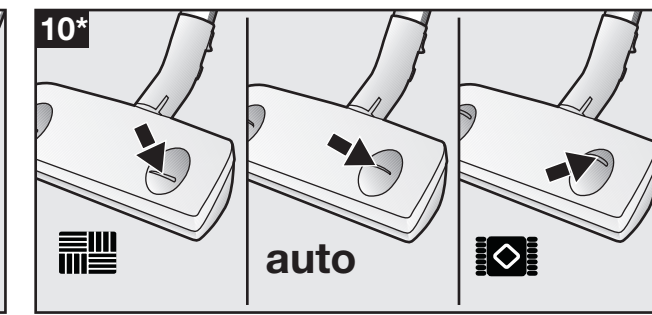
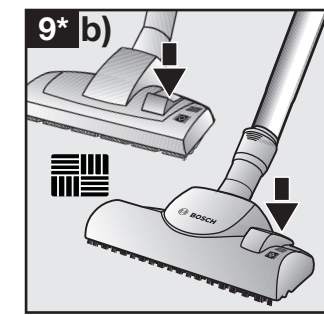
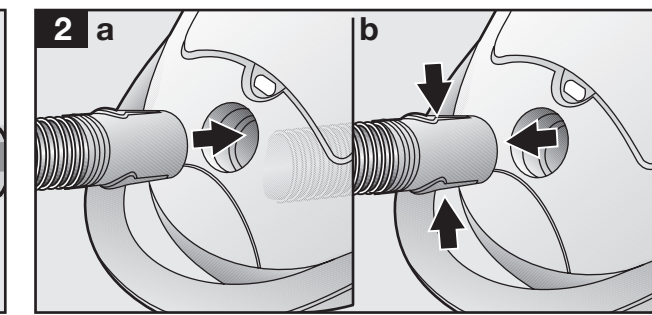
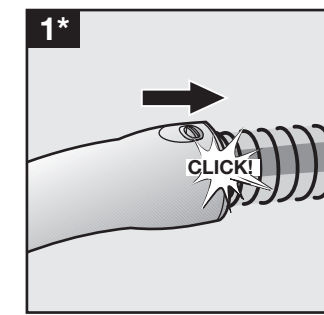

de	Gebrauchsanweisung	3
en	Instructions for use	9
fr	Notice d'utilisation	15
it	Istruzioni per l'uso	21
nl	Gebruiksaanwijzing	27
da	Brugsanvisning	33
no	Bruksanvisning	39
sv	Bruksanvisning	45
fi	Käyttöohje	51
pt	Instruções de utilização	57
es	Instrucciones de uso	63
el	Οδηγίες χρήσης	69
tr	Kullanma kılavuzu	75
pl	Instrukcja obsługi	81
hu	Használati utasítás	87
bg	Инструкция за ползване	93
ru	Руководство по эксплуатации	99
ro	Instrucțiuni de utilizare	105
uk	Інструкція з експлуатації	111



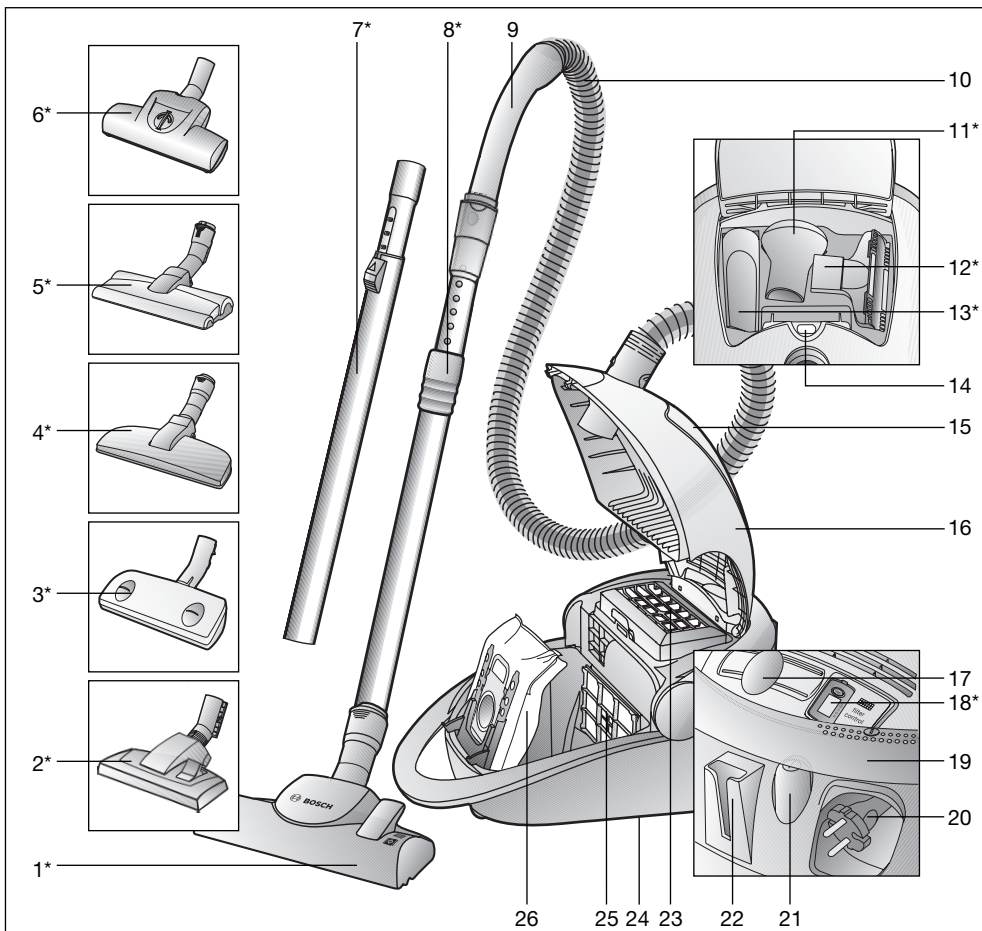

- 1 Umschaltbare Bodendüse mit Entriegelungshülse\*
- 2 Umschaltbare Bodendüse\*
- 3 Autofloor-Düse\*
- 4 Tierhaardüse\*
- 5 Hartbodendüse mit Entriegelungshülse\*
- 6 Turbobürste\*
- 7 Teleskoprohr mit Schiebetaste\*
- 8 Teleskoprohr mit Schiebemannschette und Entriegelungshülse\*
- 9 Schlauchhandgriff
- 10 Saugschlauch
- 11 Möbelpinsel\*
- 12 Polsterdüse\*
- 13 Fugendüse\*
- 14 Filterwechselanzeige

- 15 Zubehörfach
- 16 Deckel
- 17 Elektronischer Schieberegler
- 18 Ausblasfilter-Wechselanzeige\*
- 19 Schwenkgriff; auch als Ein- / Ausschalter und Tragegriff nutzbar
- 20 Netzanschlusskabel
- 21 Ein- / Austaste
- 22 Parkhilfe
- 23 Ausblasfilter
- 24 Abstellhilfe (an der Geräteunterseite)
- 25 Motorschutzfilter
- 26 Filterbeutel MEGAfil<sup>®</sup> SuperTEX

\*je nach Ausstattung

Die Gebrauchsanweisung bitte aufbewahren.  
Bei Weitergabe des Staubsaugers an Dritte bitte Gebrauchsanweisung mitgeben.

## Bestimmungsgemäße Verwendung

Dieser Staubsauger ist nur für den Gebrauch im Haushalt und nicht für gewerbliche Zwecke bestimmt.  
Den Staubsauger ausschließlich gemäß den Angaben in dieser Gebrauchsanweisung verwenden.  
Der Hersteller haftet nicht für eventuelle Schäden, die durch nicht bestimmungs-gemäßen Gebrauch oder falsche Bedienung verursacht werden.  
Deshalb beachten Sie bitte unbedingt die nachfolgenden Hinweise!

Der Staubsauger darf nur bedient werden mit:

- Original-Filterbeutel MEGAfil®SuperTEX
- Original-Ersatzteilen, -Zubehör oder -Sonderzubehör

### Der Staubsauger ist nicht geeignet für:

- das Absaugen von Menschen oder Tieren
- das Aufsaugen von:
  - Kleinlebewesen
  - gesundheitsschädlichen, scharfkantigen, heißen oder glühenden Substanzen
  - feuchten oder flüssigen Substanzen
  - leicht entflammbaren oder explosiven Stoffen und Gasen
  - Asche, Ruß aus Kachelöfen und Zentral-Heizungsanlagen.

## Sicherheitshinweise

Dieser Staubsauger entspricht den anerkannten Regeln der Technik und den einschlägigen Sicherheitsbestimmungen.  
Wir bestätigen die Übereinstimmung mit den folgenden europäischen Richtlinien: 89/336/EWG (geändert durch RL 91/263/EWG, 92/31/EWG und 93/68/EWG), 73/23/EWG (geändert durch RL 93/68/EWG).

- Staubsauger nur gemäß Typenschild anschließen und in Betrieb nehmen.
- Niemals ohne Filterbeutel MEGAfil®SuperTEX saugen.  
=> Gerät kann beschädigt werden!
- Kindern die Benutzung des Staubsaugers nur unter Aufsicht gestatten.
- Vermeiden Sie das Saugen mit Handgriff, Düsen und Rohr in Kopfnähe. => Es besteht Verletzungsgefahr!
- Das Netzanschlusskabel nicht zum Tragen / Transportieren des Staubsaugers benutzen.
- Bei mehrstündigem Dauerbetrieb Netzanschlusskabel vollständig ausziehen.
- Nicht am Netzanschlusskabel, sondern am Stecker ziehen, um das Gerät vom Netz zu trennen.
- Das Netzanschlusskabel nicht über scharfe Kanten ziehen und nicht einquetschen.
- Vor allen Arbeiten an Staubsauger und Zubehör Netzstecker ziehen.
- Beschädigten Staubsauger nicht in Betrieb nehmen.  
Beim Vorliegen einer Störung Netzstecker ziehen.

- Um Gefährdungen zu vermeiden, dürfen Reparaturen und Ersatzteileaustausch am Staubsauger nur vom autorisierten Kundendienst durchgeführt werden.
- Staubsauger vor Witterungseinflüssen, Feuchtigkeit und Hitzequellen schützen.
- Staubsauger ist für Baustellenbetrieb nicht geeignet.  
=> Einsaugen von Bauschutt kann zur Beschädigung des Gerätes führen.
- Gerät ausschalten, wenn nicht gesaugt wird.
- Ausgediente Geräte sofort unbrauchbar machen, danach das Gerät einer ordnungsgemäßen Entsorgung zuführen.
- Aus Sicherheitsgründen sind Staubsauger, die eine Leistung von 2000 W und mehr haben, mit einem Überhitzungsschutz ausgestattet.  
Sollte eine Blockierung auftreten und das Gerät zu heiß werden, schaltet es sich automatisch ab.  
Ziehen Sie den Netzstecker und stellen Sie sicher, dass Düse Saugrohr oder Schlauch nicht verstopft sind, bzw. der Filter gewechselt werden muß.  
Nach Beseitigung der Störung lassen Sie das Gerät mindestens 1 Stunde abkühlen. Danach ist das Gerät wieder einsatzbereit.

## Hinweise zur Entsorgung

### ■ Verpackung

Die Verpackung schützt den Staubsauger vor Beschädigung auf dem Transport. Sie besteht aus umweltfreundlichen Materialien und ist deshalb recycelbar.  
Entsorgen Sie nicht mehr benötigte Verpackungsmaterialien an den Sammelstellen für das Verwertungssystem »Grüner Punkt«.

### ■ Altgerät

Altgeräte enthalten vielfach noch wertvolle Materialien.  
Geben Sie deshalb Ihr ausgedientes Gerät / die ausgediente Ausblasfilter-Wechselanzeige bei Ihrem Händler bzw. einem Recyclingcenter zur Wiederverwertung ab.  
Aktuelle Entsorgungswege erfragen Sie bitte bei Ihrem Händler oder Ihrer Gemeindeverwaltung.

### ■ Bitte beachten

- Die Netzsteckdose muß über eine Sicherung von mindestens 16 A abgesichert sein.  
Sollte die Sicherung beim Einschalten des Gerätes einmal ausgelöst werden, so kann dies daran liegen, daß gleichzeitig andere Elektrogeräte mit hohem Anschlusswert am gleichen Stromkreis angeschlossen sind.  
Das Auslösen der Sicherung ist vermeidbar, in dem Sie vor dem Einschalten des Gerätes die niedrigste Leistungsstufe einstellen und erst danach eine höhere Leistungsstufe wählen.

Bitte Bildseiten ausklappen!

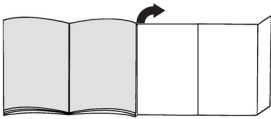

## Vor dem ersten Gebrauch

### Bild 1\*

Handgriff auf Saugschlauch stecken und verrasten.

## Inbetriebnahme

### Bild 2

- Saugschlauchstutzen in die Saugöffnung einrasten.
- Zum Entfernen des Saugschlauches Entriegelungstasten drücken und Schlauch herausziehen.

### Bild 3\*

- Handgriff und Teleskoprohr zusammenstecken.
- Handgriff bis zum Einrasten in das Teleskoprohr schieben.  
Zum Lösen der Verbindung Entriegelungshülse drücken und Teleskoprohr herausziehen.

### Bild 4\*

- Bodendüse und Teleskoprohr zusammenstecken.
- Teleskoprohr bis zum Einrasten bündig in den Stutzen der Bodendüse schieben.  
Zum Lösen der Verbindung Entriegelungshülse drücken und Teleskoprohr herausziehen

### Bild 5\*

Durch Verstellen der Schiebemannschette / Schiebetaste in Pfeilrichtung Teleskoprohr entriegeln und gewünschte Länge einstellen.

### Bild 6

Netzanschlusskabel am Stecker greifen, auf die gewünschte Länge herausziehen und Netzstecker in Steckdose stecken.

### Bild 7

- Staubsauger durch Betätigen der Ein- / Austaste in Pfeilrichtung einschalten.
- Die Taste kann auch mit Hilfe des Schwenkgriffes betätigt werden.

## Saugen

### Bild 8

Durch Verstellen des Schiebereglers kann die gewünschte Saugkraft stufenlos eingestellt werden.

- Niedrigster Leistungsbereich:** Für das Absaugen empfindlicher Stoffe, z. B. Gardinen.

- Niedriger Leistungsbereich:** Für die tägliche Reinigung bei geringer Verschmutzung.
- Mittlerer Leistungsbereich:** Zur Reinigung robuster Bodenbeläge, Hartböden und bei starker Verschmutzung.
- Hoher Leistungsbereich:** Zum Reinigen von hartnäckigen und sehr starken Verschmutzungen.

### Bild 9

Bodendüse einstellen:

- Zum Saugen von Teppichen und Teppichböden =>
- Zum Saugen von Hartböden =>

### Bild 10\*

Bodendüse „autofloor“ einstellen:

- Hartbodenstellung** Fixierte Stellung zum Absaugen von Hartboden / Parkett =>
- Automatikstellung** Düse passt sich automatisch dem Bodenbelag an und schaltet selbständig von Hartboden / Parkett auf Teppichboden um => **auto**
- Teppichstellung** Fixierte Stellung zum Absaugen von Teppichen und Teppichböden =>

**Wir empfehlen beim Arbeiten auf wechselnden Bodenbelägen (Hartboden <-> Teppichboden) die Automatikstellung, da sich die Düse automatisch dem Belag anpasst und damit ein Umschalten der Düse entfällt.**

### Bild 11\*

Zur Reinigung »autofloor« Düse auf Hartbodenstellung schalten und einfach mit dem Saugrohr/ Teleskoprohr absaugen.

## Turbo-Bürste

Ist Ihr Gerät mit einer Turbo-Bürste ausgestattet, entnehmen Sie bitte die Hinweise über Anwendung und Wartung der beiliegenden Gebrauchsanweisung.

### Bild 12\*

Saugen mit Zubehör

( je nach Bedarf auf Handgriff bzw. Saugrohr stecken )

- Fugendüse**  
Zum Reinigen von Fugen und Ecken
- Polsterdüse**  
Zum Reinigen von Polstermöbeln, Vorhängen usw.
- Möbelpinsel**  
Zum Absaugen von Bilderrahmen, Büchern, empfindlichen Möbeln, usw.

### Bild 13

Kleinzubehör, das Sie nicht benötigen, kann bequem im Zubehörfach des Gerätedeckels untergebracht werden.

**Bild 14\***

Tierhaardüse

- Bodendüse zum leichten und gründlichen Entfernen von Tierhaaren.
- Teleskoprohr bis zum Einrasten in den Stutzen der Tierhaardüse schieben.  
Zum Lösen der Verbindung Entriegelungshülse drücken und Teleskoprohr herausziehen.
- Zur Reinigung die Düse einfach mit dem Saugrohr / Teleskoprohr absaugen.

**Hartbodendüse****Bild 15\***

Zum Saugen von harten Bodenbelägen (Fliesen, Parkett usw.)

Teleskoprohr bis zum Einrasten in den Stutzen der Hartbodendüse schieben.  
Zum Lösen der Verbindung Entriegelungshülse drücken und Teleskoprohr herausziehen.

Reinigung der Hartbodendüse

**Bild 16\***

- a) Zum Reinigen Düse von unten absaugen.
- b) Bei starker Verschmutzung, z.B. durch aufgewickelte Haare können die beiden Bürstenwalzen aus der Hartbodendüse entnommen werden. Dazu die Walzen mit Hilfe eines Schraubendrehers, o.ä., seitlich aus der Führung hebeln.
- c) Aufgewickelte Fäden und Haare mit einer Schere durchschneiden.  
Fäden und Haare mit der Fugendüse absaugen.
- d) Nach der Reinigung Bürstenwalzen wieder in die Düse einsetzen und verrasten.
- e) Bei Verstopfung des Saugkanals kann der Düsenstutzen demontiert werden.  
Dazu die Düse mit der Saugfläche nach oben legen, die Führung seitlich an der Radachse leicht nach außen drücken und den Düsenstutzen nach oben wegziehen.
- f) Beim Wiedereinsetzen des Stutzens auf richtigen Sitz achten und den Stutzen in der Führung verrasten.

**Bild 17**

Bei kurzen Saugpausen können Sie nach Ausschalten des Gerätes die Parkhilfe an der Geräterückseite benutzen.  
Dazu den Haken an der Bodendüse in die Aussparung an der Geräterückseite schieben.

**Bild 18**

Zum Überwinden von Hindernissen, z. B. von Treppen, kann das Gerät auch am Schwenkgriff transportiert werden.

**Nach der Arbeit****Bild 19**

- Netzstecker ziehen.
- Kurz am Netzanschlusskabel ziehen und loslassen. Kabel rollt sich automatisch auf.

**Bild 20**

Zum Abstellen/Transportieren des Gerätes können Sie die Abstellhilfe an der Geräteunterseite benutzen.

Gerät aufrecht hinstellen. Haken an der Bodendüse in die Aussparung an der Geräteunterseite schieben.

**Filterwechsel****Filterbeutel austauschen****Bild 21**

Ist bei vom Boden abgehobener Bodendüse und höchster Saugleistungseinstellung die Filterwechselanzeige im Deckel vollständig gelb ausgefüllt, muss der Filterbeutel gewechselt werden, auch wenn er noch nicht voll sein sollte. In diesem Fall macht die Art des Füllgutes den Wechsel erforderlich.

Düse, Saugrohr und Saugschlauch dürfen dabei nicht verstopft sein, da dies auch zum Auslösen der Filterwechselanzeige führt.

**Bild 22**

Deckel durch Betätigung des Verschlusshebels in Pfeilrichtung öffnen.

**Bild 23**

- a) Filterbeutel MEGAFilt®SuperTEX durch Ziehen an der Verschlusslasche verschließen und herausnehmen.
- b) Neuen Filterbeutel MEGAFilt®SuperTEX in die Halterung einlegen und Staubraumdeckel schließen.

**! Achtung: Deckel schließt nur mit eingelegtem**

- Filterbeutel MEGAFilt®SuperTEX.

**Motorschutzfilter reinigen**

Der Motorschutzfilter sollte in regelmäßigen Abständen durch Ausklopfen bzw. Auswaschen gereinigt werden!

**Bild 24**

- Staubraumdeckel öffnen (siehe Bild 22).
- Motorschutzfilter in Pfeilrichtung herausziehen.
- Motorschutzfilter durch Ausklopfen reinigen.
- Bei starker Verschmutzung sollte der Motorschutzfilter ausgewaschen werden.  
Den Filter anschließend mindestens 24 Stunden trocknen lassen.
- Nach der Reinigung, Motorschutzfilter in das Gerät einschieben und Staubraumdeckel schließen.

**Ausblasfilter wechseln**

Der Ausblasfilter Ihres Gerätes muss einmal im Jahr ausgetauscht werden.

\*je nach Ausstattung



## Ausblasfilter-Wechselanzeige

Ist Ihr Gerät mit einer Ausblasfilter-Wechselanzeige ausgestattet, so werden Sie automatisch nach Ablauf eines Jahres an den Filterwechsel erinnert. Die Bedienung ist ganz einfach:

### Bild 25\*

#### Starten der Memo-Anzeige:

Zum Starten der Memo-Anzeige drücken Sie den Reset-Knopf auf der Ausblasfilter-Wechselanzeige und halten ihn so lange gedrückt, bis alle vier Balken in der Anzeige erscheinen und zweimal blinken. Die Ausblasfilter-Wechselanzeige ist jetzt aktiviert.

### Bild 26\*

#### Funktionskontrolle:

Der blinkende Punkt in der unteren rechten Ecke des Displays zeigt an, dass die Ausblasfilter-Wechselanzeige in Betrieb ist.

### Bild 27\*

#### Wechselanzeige:

Nach jeweils 3 Monaten verschwindet ein Balken aus der Anzeige. Die verbleibenden Balken zeigen die verbleibende Nutzungsdauer des Ausblasfilters an. Wechseln Sie den Ausblasfilter, wenn nach etwa 1 Jahr alle Balken verschwunden sind und der Pfeil zu blinken beginnt. Setzen Sie einen neuen Ausblasfilter gemäß nachfolgenden Anleitungen ein und aktivieren Sie die Ausblasfilter-Wechselanzeige erneut, wie oben beschrieben.

#### Hinweis:

Wenn nur noch ein Balken in der Anzeige zu sehen ist, achten Sie bitte darauf, dass in Kürze ein neuer Ausblasfilter für den Wechsel beschafft werden sollte.

Die Ausblasfilter-Wechselanzeige hat eine Nutzungsdauer von etwa 5 Jahren und kann dann über den Kundendienst neu bestellt werden.

### Bild 28\*

Um die Anzeige zu entfernen, setzen Sie einen Schraubenzieher in die Kerbe neben der Anzeige und drücken Sie sie heraus.

Eine neue Ausblasfilter-Wechselanzeige erhalten Sie vom Kundendienst unter der Ersatzteilnummer: 605 002. Bitte beachten Sie, dass die Anzeige ausschließlich nur zum Austausch herausgenommen werden sollte.

### Bild 29\*

Die neue Ausblasfilter-Wechselanzeige kann ganz leicht durch Druck in Pfeilrichtung in der Blende des Gerätes verrastet werden.

Die alte Ausblasfilter-Wechselanzeige muss entsprechend der gesetzlich geltenden Vorschriften für elektrische Geräte entsorgt werden. Den genauen Entsorgungsweg erfragen Sie bitte bei Ihrem Händler oder Ihrer Gemeindeverwaltung.

## Micro-Hygienefilter austauschen

### Bild 30\*

- Staubraumdeckel öffnen (siehe Bild 22).
- Durch Drücken der Verschlusslasche in Pfeilrichtung Filterhalter entriegeln
- Filterschaum und Micro-Hygienefilter entnehmen. Neuen Micro-Hygienefilter und den Filterschaum in Filterhalter einlegen.
- Filterhalter in Gerät einsetzen und verrasten.

## Micro-Aktivkohlefilter austauschen

### Bild 31\*

- Staubraumdeckel öffnen (siehe Bild 22).
- Durch Betätigen des Verschlusshebels in Pfeilrichtung Filterhalter entriegeln.
- Micro-Aktivkohlefilter entnehmen.
- Neuen Micro-Aktivkohlefilter in Gerät einsetzen und verrasten.

## Hepa-Filter austauschen

### Bild 32\*

- Staubraumdeckel öffnen (siehe Bild 22).
- Durch Drücken der Verschlusslasche in Pfeilrichtung Hepa-Filter entriegeln und aus dem Gerät nehmen (siehe Bild 30).
- Neuen Hepa-Filter einsetzen und verrasten.

Nach dem Aufsaugen feiner Staubpartikel, Motorschutzfilter durch Ausklopfen reinigen, evtl. Micro-Hygienefilter, Aktivkohle- oder HEPA-Filter austauschen.

## Pflege

Vor jeder Reinigung des Staubsaugers muss dieser ausgeschaltet und der Netzstecker gezogen werden. Staubsauger und Zubehörteile aus Kunststoff können mit einem handelsüblichen Kunststoffreiniger gepflegt werden.

- **Keine Scheuermittel, Glas- oder Allzweckreiniger verwenden. Staubsauger niemals in Wasser tauchen.**

Der Staubraum kann bei Bedarf mit einem zweiten Staubsauger ausgesaugt oder einfach mit einem trockenen Staubtuch / Staubpinsel gereinigt werden.

Technische Änderungen vorbehalten.

**Austauschfilterpackung BBZ52AFGXL**

Inhalt:

5 Austauschfilter MEGAfilt® Super TEX mit Verschluss

1 Micro-Hygienefilter

<http://www.dust-bag-bosch.com>

Typ GXL

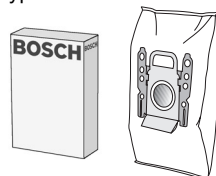
**Textilfilter (Dauerfilter) BBZ10TFG**

Wiederverwendbarer Filter mit Klettverschluss.

**HEPA-Filter (Klasse H12) BBZ152HF**

Für Allergiker empfohlen. Für extrem saubere Ausblasluft.

Jährlich auswechseln.

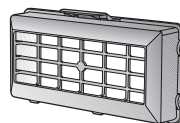
**Micro-Aktivkohlefilter BBZ193MAF**

Kombination von Micro und Aktivkohlefilter. Verhindert für lange Zeit störende Gerüche.

Jährlich auswechseln.

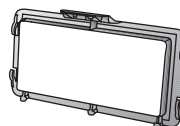
**TURBO-UNIVERSAL®-Bürste BBZ102TBB**

Bürsten und Saugen in einem Arbeitsgang von kurzflorigen Teppichen und Teppichböden bzw. für alle Beläge. Besonders geeignet zum Aufsaugen von Tierhaaren. Antrieb der Bürstenwalze erfolgt über Saugstrom des Staubsaugers. Kein Elektroanschluss erforderlich.

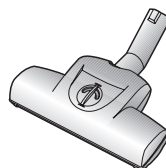
**Hartboden-Düse BBZ122HD**

Zum Saugen glatter Böden (Parkett, Fliesen, Terracotta,...)

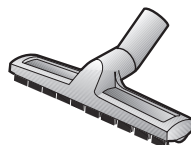
**Wischdüse BBZ103WD**

Für alle Hartböden geeignet, wie Parkett, Laminat, Holzdielen, Steinböden, Fliesen, etc. (die Wirkung der Feuchtreinigungstücher auf empfindliche Hartböden sollte vorab an einer unauffälligen Stelle geprüft werden).

Saugt größere Schmutzpartikel auf, während mit dem eingespannten Tuch gleichzeitig der Boden feucht gereinigt werden kann.

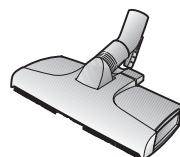

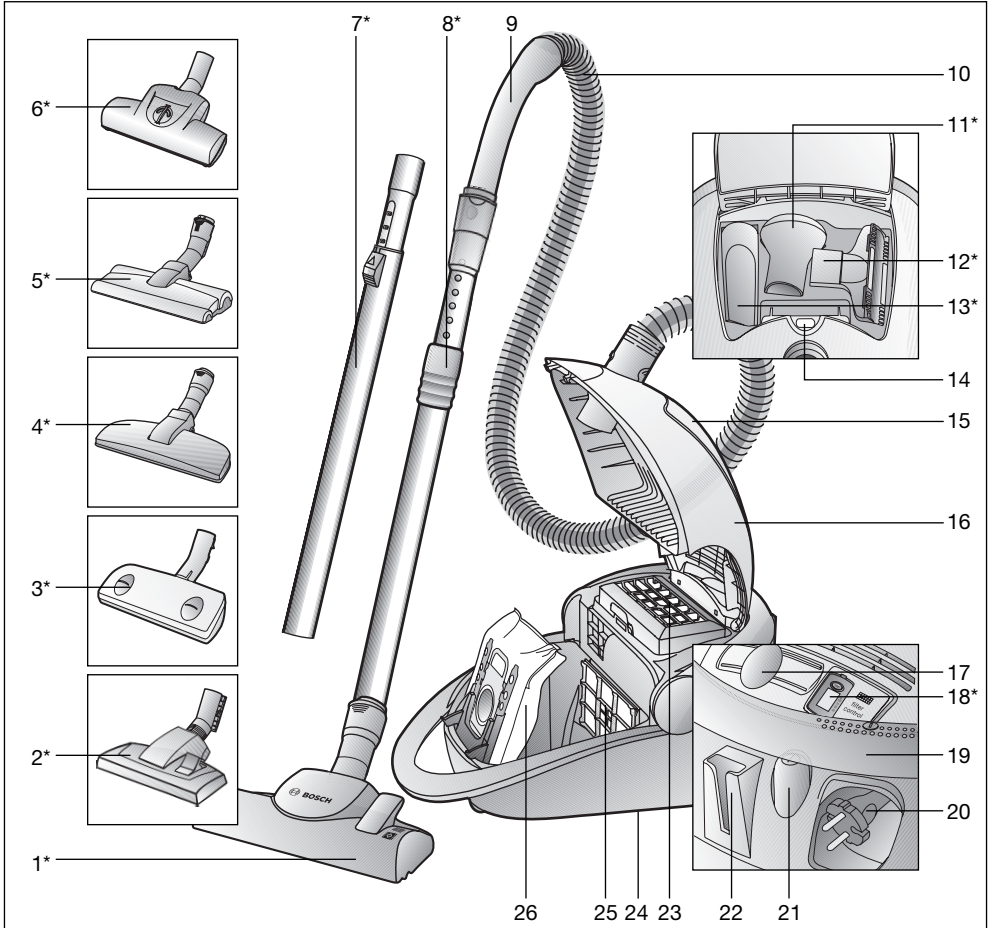

- |  |  |
|--|--|
| <ul style="list-style-type: none"> <li>1 Adjustable floor tool with locking collar*</li> <li>2 Adjustable floor tool*</li> <li>3 Autofloor tool*</li> <li>4 Pet hair tool*</li> <li>5 Hard-floor brush with locking collar*</li> <li>6 Turbo brush*</li> <li>7 Telescopic tube with sliding switch*</li> <li>8 Telescopic tube with adjusting sleeve and locking collar*</li> <li>9 Handle</li> <li>10 Flexible hose</li> <li>11 Hard furnishings brush*</li> <li>12 Upholstery nozzle*</li> <li>13 Crevice nozzle*</li> <li>14 Dust bag change indicator</li> </ul> | <ul style="list-style-type: none"> <li>15 Accessories compartment</li> <li>16 Cover</li> <li>17 Electronic slide control</li> <li>18 Exhaust filter change indicator*</li> <li>19 Swing handle; also used as an ON/OFF button and carrying handle</li> <li>20 Power cord</li> <li>21 ON/OFF button</li> <li>22 Parking aid</li> <li>23 Exhaust filter</li> <li>24 Storage aid (on underside of unit)</li> <li>25 Motor protection filter</li> <li>26 MEGAfil<sup>®</sup>SuperTEX dust bag</li> </ul> |
|--|--|

\*Dependent on model

Please keep this instruction manual.  
When passing the vacuum cleaner on to a third party, please also pass on this instruction manual.

## Intended use

This vacuum cleaner is intended for domestic use only, not for commercial use.

Only use this vacuum cleaner in accordance with the instructions in this instruction manual.

The manufacturer will not accept any responsibility for damage caused by improper use or incorrect operation. Therefore, please note the following points.

The vacuum cleaner must only be operated with:

- Manufacturer's original MEGAFilt®SuperTEX dust bags
- Manufacturer's original replacement parts, accessories and optional accessories

### The vacuum cleaner is not to be used for:

- vacuuming persons or animals
- vacuuming up:
  - Insects and spiders
  - Hazardous, sharp-edged, hot or burning substances.
  - Damp or liquid substances
  - Highly flammable or explosive substances and gases
  - Ash, soot from tiled stoves and central heating systems

## Safety information

This vacuum cleaner complies with the recognised rules of technology and the relevant safety regulations.

We confirm that it complies with the following European directives: 89/336/EEC (amended by Directives 91/263/EEC, 92/31/EEC and 93/68/EEC). 73/23/EEC (amended by Directive 93/68/EEC).

- Always observe the information on the rating plate when using the vacuum cleaner and connecting to the power supply.
- Never use the vacuum cleaner without a MEGAFilt®SuperTEX dust bag.  
=> This can damage the vacuum cleaner.
- Only allow children to use the vacuum cleaner under supervision.
- Keep suction away from your face when using the handle, nozzles or pipe.  
=> This could cause injury!
- Never carry the vacuum cleaner by the power cord.
- Fully extend the power cord when using the vacuum cleaner continuously for several hours.
- When disconnecting the vacuum cleaner from the mains, pull the plug, not the power cord.
- Do not pull the power cord around sharp corners or allow it to become trapped.
- Unplug the power cord from the mains before carrying out any work on the vacuum cleaner or its accessories.
- Do not use the vacuum cleaner if it is damaged. Unplug the power cord from the mains if a fault is detected.

- For safety reasons, only authorised after-sales service personnel are permitted to carry out repairs and fit replacement parts to the vacuum cleaner.
- The vacuum cleaner should be protected from outside weather conditions, moisture and sources of heat.
- The vacuum cleaner is not suitable for use on building sites.  
=> Vacuuming up building rubble could damage the vacuum cleaner.
- Switch off the vacuum cleaner when it is not in use.
- At the end of its life, the vacuum cleaner should be disposed of in an appropriate manner.
- For safety reasons, vacuum cleaners with a power rating of more than 2000 W are fitted with a temperature safety switch.  
This automatically switches off the vacuum cleaner if it is blocked and overheating.  
Unplug the power cord from the mains and make sure that the nozzle, suction pipe and hose are not blocked. Also check whether the filter needs changing.  
Having cleared the blockage, leave the vacuum cleaner to cool down for at least one hour. It can then be switched back on again.

## Disposal information

### ■ Packaging

The packaging is designed to protect the vacuum cleaner from being damaged during transportation.

It is made of environmentally-friendly materials and can be recycled.

Dispose of packaging that is no longer required at an appropriate recycling point.

### ■ Used vacuum cleaners

Used vacuum cleaners still contain many recyclable materials.

Therefore, please take used vacuum cleaners/used exhaust filter change indicators to your retailer or recycling centre so that they can be recycled. For current disposal methods, please enquire at your appliance dealership or local council.

### ■ Please note

- The mains socket must be protected by a 16 amp fuse minimum.

If a circuit breaker should trip when you switch on the vacuum cleaner, this may be because other electrical appliances which have a high current draw are connected to the same power circuit.

To prevent the fuse from tripping, select the lowest power setting before switching the vacuum cleaner on, and increase the power only once it is running.

Fold out picture pages.

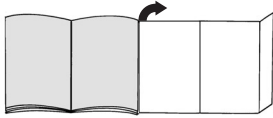

## Before using for the first time

Figure 1\*

Push the handle onto the flexible hose until it engages.

## Setting up

Figure 2

- Push the flexible hose adapter into the opening on the vacuum cleaner until it engages.
- To remove the flexible hose, press the release button and pull the hose out.

Figure 3\*

- Connect the handle and the telescopic tube together.
- Push the handle into the telescopic tube until it engages. To release the connection, squeeze the locking collar and pull the telescopic tube out.

Figure 4\*

- Connect the floor tool and the telescopic tube together.
- Push the telescopic tube straight into the connecting piece of the floor tool until it engages. To release the connection, squeeze the locking collar and pull the telescopic tube out.

Figure 5\*

To adjust the length of the telescopic tube, adjust the adjusting sleeve/sliding switch in the direction of the arrow and adjust the tube to the required length.

Figure 6

Take the mains plug, pull the mains cable to the required length and insert the plug into a socket.

Figure 7

- Press the ON/OFF button in the direction of the arrow to switch your vacuum cleaner on.
- The button can also be applied using the swing handle.

## Vacuuming

Figure 8

The required suction power can be selected infinitely variably by adjusting the slide control.

- Lowest suction range: For vacuuming delicate fabrics, e.g. curtains.

- Low suction range: For daily vacuuming of lightly soiled floors.
- Medium suction range: For vacuuming durable floor coverings, hard floors and for heavily soiled surfaces.
- High suction range: For vacuuming stubborn dirt and very heavily soiled surfaces.

Figure 9

Adjusting the floor tool:

- For vacuuming rugs and carpets =>
- For vacuuming hard floors =>

Figure 10\*

Adjust the autofloor floor tool:

- Hard floor setting => Fixed position for vacuuming hard/parquet floors
- Automatic setting => **auto** The floor tool adjusts automatically to the floor covering and switches from hard/parquet floors to carpeted floors
- Carpet setting => Fixed position for vacuuming rugs and carpets

**If you are vacuuming varying types of floor coverings (hard floors <-> carpets), we recommend that you use the automatic setting so that the nozzle adjusts automatically to the floor and you do not need to switch over the nozzle setting.**

Figure 11\*

To clean, switch the autofloor tool to the hard floor setting and simply vacuum using the suction pipe/telescopic tube.

### Turbo brush

If your vacuum cleaner is equipped with a turbo brush, please consult the accompanying instruction manual for notes on its use and maintenance.

Figure 12\*

Vacuuming with accessories (attach to handle or suction pipe as required).

- Crevice nozzle For cleaning crevices and corners.
- Upholstery nozzle For cleaning upholstered furniture, curtains, etc.
- Hard furnishings brush For vacuuming picture frames, books, furniture requiring particular care, etc.

Figure 13

Other accessories that you do not need can be stored easily in the accessories compartment of the vacuum cleaner lid.

**Figure 14\***

- Pet hair tool
- Floor tool for easy and thorough vacuuming of pet hair.
- Push the telescopic tube into the connecting piece of the pet hair tool until it engages. Press on the locking collar and pull out the telescopic tube to disconnect.
- To clean, simply vacuum the tool using the suction pipe/telescopic tube.

**Hard-floor brush****Figure 15\***

For vacuuming hard floor coverings (tiles, parquet flooring, etc.) Push the telescopic tube into the connecting piece of the hard-floor brush until it engages. Press on the unlatching sleeve and pull out the telescopic tube to disconnect.

Cleaning the hard-floor brush

**Figure 16\***

- a) Vacuum from below to clean the brushes.
- b) If they are very dirty, e.g. with hair wrapped around them, remove both brush rollers from the hard-floor tool. To do so, lever the rollers out from the side of the guide using a screw driver, or similar object.
- c) Cut off any wrapped around hair or threads using a pair of scissors. Then vacuum up the threads and hair using the corner nozzle.
- d) After cleaning insert the brush rollers back into the hard floor tool again and click into place.
- e) The tool connector can be removed if the vacuum channel becomes blocked. Place the brush down with the intake port facing upwards, push the guide at the side of the wheel slightly outwards and pull the tool connector upwards and away from the brush.
- f) When putting the connector back in place, make sure that it is correctly seated and that it engages correctly in the guide.

**Figure 17**

Once you have switched off the vacuum cleaner, you can use the parking aid on the back of the vacuum cleaner if you wish to stop vacuuming for a short time. To do this, slide the catch on the floor tool into the groove on the back of the vacuum cleaner.

**Figure 18**

The vacuum cleaner can also be carried using the swing handle to overcome obstacles, e.g. steps.

**When the work is done****Figure 19**

- Unplug the vacuum cleaner.
- Briefly pull the power cord and release. The cord rewinds automatically.

**Figure 20**

To store or transport the vacuum cleaner, use the storage aid on the underside of the vacuum cleaner. Stand the vacuum cleaner up on its end. Slide the catch on the floor tool into the groove on the underside of the vacuum cleaner.

**Changing the dust bag and filters****Replacing the dust bag****Figure 21**

If the dust bag change indicator is completely yellow when the floor tool is lifted from the floor and the highest suction power is selected, the dust bag must be changed, even though it may not yet be full. In this case it is essential to change the dust bag due to the type of material it contains.

First check that the nozzle, suction pipe and flexible hose are not blocked, as this would also lead to the dust bag change indicator being triggered.

**Figure 22**

Open the lid by moving the locking lever in the direction of the arrow.

**Figure 23**

- a) Seal the MEGAFilt®SuperTEX dust bag by pulling the sealing strip and then remove it.
- b) Insert a new MEGAFilt®SuperTEX dust bag into the holder and close the dust bag compartment lid.

**Caution: the lid will only close when the MEGAFilt®SuperTEX dust bag is inserted.**

**Cleaning the motor protection filter**

The motor protection filter should be cleaned regularly by knocking out the dirt and rinsing.

**Figure 24**

- Open the dust bag compartment lid (see Figure 22).
- Pull out the motor protection filter in the direction of the arrow.
- Clean the motor protection filter by tapping it.
- If it is very dirty, the motor protection filter should be rinsed. The filter must then be left to dry for at least 24 hours.
- After cleaning, slide the motor protection filter into the vacuum cleaner and close the dust bag compartment lid.

**Replacing the exhaust filter**

You must replace the exhaust filter in your vacuum cleaner once a year.

\*Dependent on model

## Exhaust filter change indicator

If your vacuum cleaner is equipped with an exhaust filter change indicator, you will automatically be reminded to replace the filter after a year has passed. Operation is quite simple:

### Figure 25\*

#### Starting the memo indicator:

To start the memo indicator, press the reset button on the exhaust filter change indicator and keep it pressed until all four bars appear in the indicator and flash twice. The exhaust filter change indicator is now active.

### Figure 26\*

#### Function check:

The flashing dot in the lower right-hand corner of the indicator shows that the exhaust filter change indicator is functioning.

### Figure 27\*

#### Change indicator:

After every 3 months, one bar disappears from the indicator. The bars left show the remaining useful life of the exhaust filter.

Replace the exhaust filter if all bars have disappeared and the arrow starts to flash after approximately 1 year. Insert a new exhaust filter in accordance with the following instructions and activate the exhaust filter change indicator again, as described above.

#### Note:

If there is only one bar left in the indicator, please make sure that a new exhaust filter is procured for the replacement in good time.

The exhaust filter change indicator has a useful life of approximately 5 years and can then be reordered from after-sales service.

### Figure 28\*

To remove the indicator, insert a screwdriver into the groove next to the indicator and push it out.

You can obtain a new exhaust filter change indicator from the after-sales service under the following replacement part number: 605 002. Please note that the indicator must not be removed unless you want to replace it.

### Figure 29\*

The new exhaust filter change indicator clips into the vacuum cleaner panel easily when you press it in the direction of the arrow.

The old exhaust filter change indicator must be disposed of in accordance with the legal regulations for electrical appliances. For exact disposal methods, please enquire at your appliance dealership or local council.

## Replacing the micro-hygiene filter

### Figure 30\*

- Open the dust bag compartment lid (see Figure 22).
- Release the filter holder by pressing the locking tab in the direction of the arrow
- Remove the foam filter and micro-hygiene filter. Insert the new micro-hygiene filter and foam filter into the filter holder.
- Insert the filter holder into the vacuum cleaner and clip into place.

## Replacing the micro active carbon filter

### Figure 31\*

- Open the dust bag compartment lid (see Figure 22).
- Release the filter holder by moving the locking lever in the direction of the arrow.
- Remove the micro active carbon filter.
- Insert the new micro active carbon filter into the vacuum cleaner and clip into place.

## Replacing the HEPA filter

### Figure 32\*

- Open the dust bag compartment lid (see Figure 22).
- Release the HEPA filter by pressing the locking tab in the direction of the arrow and remove it from the vacuum cleaner (see Figure 30).
- Insert the new HEPA filter and clip into place.

If you have used the vacuum cleaner for fine dust particles, clean the motor protection filter by knocking out the dirt and, if necessary, replace the micro hygiene filter, active carbon filter or HEPA filter.

## Care

Always switch off the vacuum cleaner and disconnect the power cord from the mains before cleaning the vacuum cleaner.

The vacuum cleaner and plastic accessories can be cleaned with a commercial plastic cleaner.

- **Do not use a scourer, glass-cleaning agent or all-purpose cleaning product.**
- **Never immerse the vacuum cleaner in water.**

The dust compartment can, if necessary, be cleaned with a second vacuum cleaner or simply wiped with a dry cloth or dusting brush.

## Optional accessories

### Replacement filter pack BBZ52AFGXL

Contains:

5 MEGAfit® Super TEX replacement filters with lock

1 micro-hygiene filter

<http://www.dust-bag-bosch.com>

Type GXL

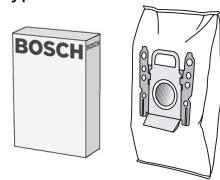

### Textile filter (permanent filter) BBZ10TFG

Reusable bag with Velcro fastener.



### HEPA filter (class H12) BBZ152HF

Recommended for allergy sufferers. Ensures very clean exhaust air.

Replace annually .

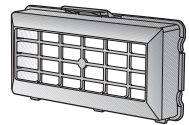

### Micro active carbon filter BBZ193MAF

Combination of micro filter and active carbon filter. Combats unpleasant odours. Replace annually.

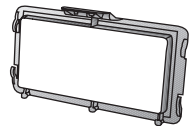

### TURBO UNIVERSAL® brush BBZ102TBB

All in one brushing and vacuuming of short-pile pile rugs and carpets and all hard floor coverings. Especially suitable for picking up pet hair. The brush roller is driven by the air flow through the vacuum cleaner. No separate electrical connection is needed.

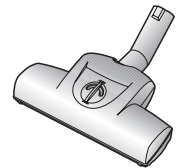

### Hard-floor brush BBZ122HD

For vacuuming hard floors (parquet flooring, tiles, laminate, etc.)

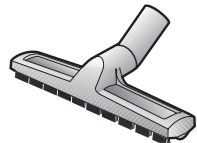

### Washing brush BBZ103WD

Suitable for use on all hard floors, such as parquet, laminate, stone, wooden floorboards, tiles, etc. (test the moist cleaning cloths on an inconspicuous area before using on hard floors which require particular care). Removes large particles of dirt while the moist cleaning cloth cleans the floor at the same time.

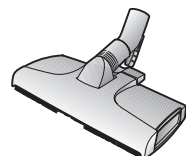



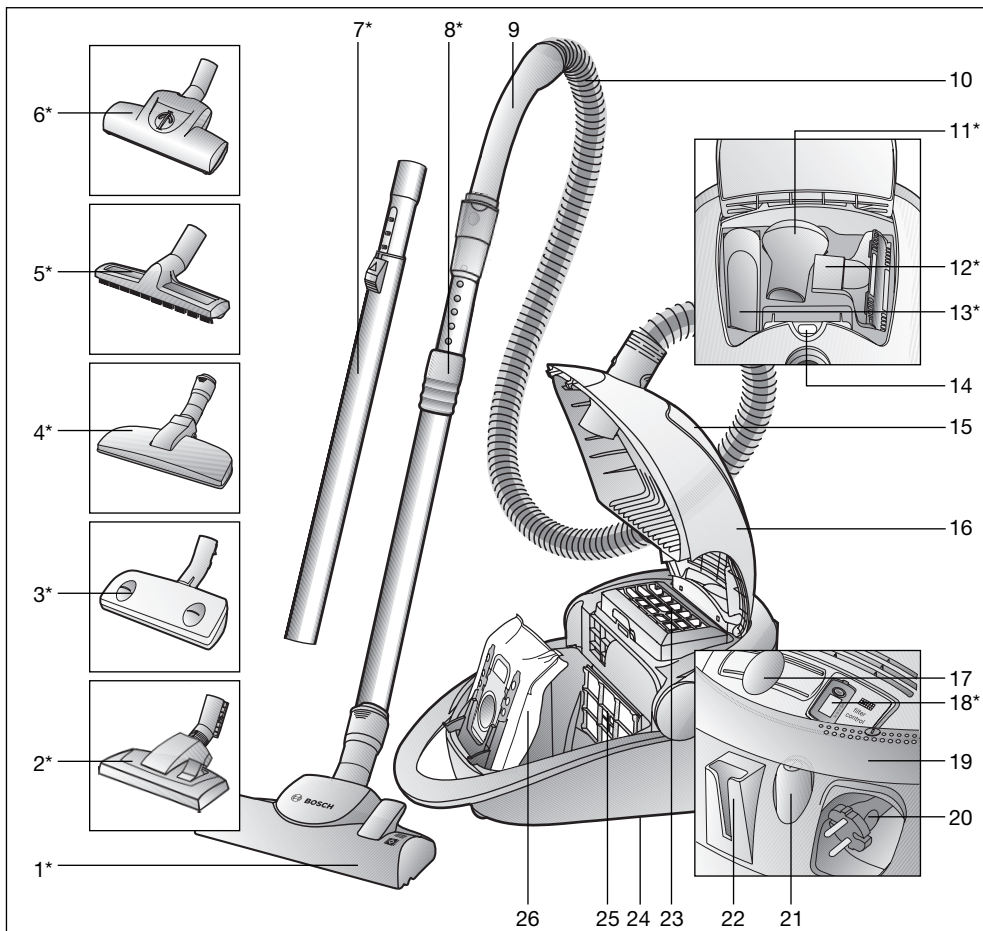

- 1 Brosse commutable pour sols avec manchon de déverrouillage\*
- 2 Brosse commutable pour sols\*
- 3 Buse Autofloor\*
- 4 Brosse pour poils d'animaux\*
- 5 Brosse pour sols durs\*
- 6 Turbo Brosse\*
- 7 Tube télescopique avec poussoir\*
- 8 Tube télescopique avec manchette coulissante et manchon de déverrouillage\*
- 9 Poignée de flexible
- 10 Flexible d'aspiration
- 11 Pinceau pour meubles\*
- 12 Tête pour coussins\*
- 13 Suceur de joints\*
- 14 Indicateur pour le changement du sac aspirateur

- 15 Rangement d'accessoires
- 16 Couvercle
- 17 Régulateur électronique coulissant
- 18 Indicateur de changement du filtre de sortie d'air\*
- 19 Poignée pivotable; également utilisable comme interrupteur marche/arrêt et poignée de transport
- 20 Cordon électrique
- 21 Bouton marche / arrêt
- 22 Position parking
- 23 Filtre de sortie d'air
- 24 Position de rangement (sur le dessous de l'appareil)
- 25 Filtre de protection du moteur
- 26 Sac aspirateur MEGAfil® SuperTEX

\*selon l'équipement

Conservez cette notice d'utilisation.

Si vous remettez l'aspirateur à un tiers, veuillez-y joindre sa notice d'utilisation.

## Utilisation conforme aux prescriptions et à l'emploi prévu

Cet aspirateur est destiné exclusivement à l'emploi domestique et non pas à l'usage industriel.

Utilisez l'aspirateur exclusivement selon les indications figurant dans cette notice d'utilisation.

Le fabricant n'est pas responsable d'éventuels dommages résultant d'un emploi non conforme ou d'un maniement incorrect. Veuillez donc respecter impérativement les consignes suivantes!

L'aspirateur doit être utilisé uniquement avec:

- un sac aspirateur MEGAfilt®SuperTEX d'origine
- des pièces de rechange, accessoires ou accessoires spéciaux d'origine

### L'aspirateur n'est pas approprié à:

- aspirer sur des personnes ou des animaux
- aspirer des:
  - petits organismes vivants
  - substances nocives, à arêtes vives, chaudes ou incandescentes
  - substances humides ou liquides
  - substances et gaz facilement inflammables ou explosifs
  - cendres, suie des poêles et d'installations de chauffage central.

## Consignes de sécurité

Cet aspirateur répond aux règles techniques reconnues et aux prescriptions de sécurité applicables.

Nous déclarons la conformité de l'appareil avec les directives européennes suivantes: 89/336/CEE (modifiée par la directive 91/263/CEE, 92/31/CEE et 93/68/CEE), 73/23/CEE (modifiée par la directive 93/68/CEE).

- Raccorder et mettre l'aspirateur en service uniquement selon les indications figurant sur la plaque signalétique.
- Ne jamais aspirer sans sac aspirateur MEGAfilt®SuperTEX . => L'appareil peut être endommagé!
- Permettre aux enfants d'utiliser l'aspirateur uniquement sous surveillance.
- Éviter d'aspirer avec la poignée, les suceurs et le tube à proximité de la tête. => Il y a risque de blessures!
- Ne pas utiliser le cordon électrique pour porter / transporter l'aspirateur.
- En cas de fonctionnement continu de plusieurs heures, dérouler complètement le cordon électrique.
- Ne pas tirer sur le cordon électrique, mais sur la fiche pour déconnecter l'appareil du secteur.
- Ne pas tirer le cordon électrique par-dessus d'arêtes vives et ne pas le coincer.
- Avant tous les travaux sur l'aspirateur et les accessoires, retirer la fiche de la prise.
- Ne pas mettre l'aspirateur en service s'il est défectueux. En cas de panne, retirer la fiche de la prise.

- Pour éviter des dangers, seul le service après-vente agréé est autorisé à effectuer des réparations et le remplacement de pièces de rechange sur l'aspirateur.
- Ne pas exposer l'aspirateur aux influences atmosphériques, à l'humidité ni aux sources de chaleur.
- L'aspirateur n'est pas approprié au travail de chantier. => L'aspiration de gravats peut conduire à l'endommagement de l'appareil.
- Eteignez l'appareil si vous n'aspirez pas.
- Rendre immédiatement inutilisables les appareils hors d'usage, ensuite mettre l'appareil au rebut de manière réglementaire.
- Pour des raisons de sécurité, les aspirateurs d'une puissance de 2000 W et plus sont équipés d'une protection de surchauffe. En cas de blocage et de surchauffe de l'appareil, il s'arrête automatiquement. Retirez la fiche de la prise et vérifiez que la brosse, le tube d'aspiration ou le flexible ne sont pas obstrués ou si le filtre (sac) doit être changé. Après l'élimination du dérangement, laissez refroidir l'appareil au moins 1 heure. Ensuite l'appareil est de nouveau opérationnel.

## Indication pour la mise au rebut

### ■ Emballage

L'emballage protège l'aspirateur contre un endommagement pendant le transport.

Il est constitué de matériaux écologiques et est donc recyclable.

Les matériaux d'emballage qui ne sont plus utilisés doivent être mis au rebut aux points collecteurs du système de recyclage «Point vert».

### ■ Appareil usagé

Les appareils usagés contiennent souvent des matériaux précieux.

Remettez donc votre appareil usagé/l'indicateur de changement de filtre de sortie d'air usagé à votre revendeur ou à un centre de recyclage pour la revalorisation. Pour connaître les possibilités d'élimination actuelles, demandez à votre revendeur ou à votre mairie.

### ■ Important

- La prise de secteur doit être protégée par un fusible d'au moins 16 A.

Si le disjoncteur se déclenche lors de la mise en marche de l'appareil, ceci peut être dû au fait que d'autres appareils électriques d'une puissance connectée élevée sont branchés en même temps sur le même circuit électrique.

Le déclenchement du disjoncteur peut être évité en réglant l'appareil sur la plus faible puissance avant de le mettre en marche et en le réglant ensuite sur une puissance supérieure.

Veillez déplier les pages d'images!

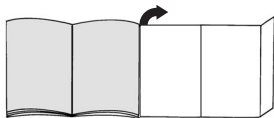

## Avant la première utilisation

Fig. 1\*

Emmancher la poignée sur le flexible d'aspiration et l'enclencher.

## Mise en service

Fig. 2

- Enclencher l'embout du flexible d'aspiration dans l'orifice d'aspiration.
- Pour enlever le flexible d'aspiration, presser les boutons de déverrouillage et retirer le flexible.

Fig. 3\*

- Assembler la poignée et le tube télescopique.
- Pousser la poignée dans le tube télescopique jusqu'à son enclenchement.  
Pour le désassemblage, presser le manchon de déverrouillage et retirer le tube télescopique.

Fig. 4\*

- Assembler la brosse pour sols et le tube télescopique.
- Pousser le tube télescopique dans le manchon de la brosse pour sols jusqu'à son enclenchement.  
Pour le désassemblage, presser le manchon de déverrouillage et retirer le tube télescopique

Fig. 5\*

En poussant la manchette coulissante/le poussoir dans le sens de la flèche, déverrouiller le tube télescopique et régler la longueur souhaitée.

Fig. 6

Saisir le cordon électrique par le connecteur, le retirer à la longueur souhaitée et connecter le connecteur dans la prise.

Fig. 7

- Allumer l'aspirateur en poussant le bouton marche / arrêt dans le sens de la flèche.
- Le bouton peut également être actionné à l'aide de la poignée pivotable.

## Aspiration

Fig. 8

Le régulateur coulissant permet de régler en continu la puissance d'aspiration.

- Plage de puissance minimale: Pour aspirer sur des tissus délicats, p.ex. rideaux, voilages.

- Plage de puissance faible: Pour le nettoyage quotidien en cas de faible salissure.

- Plage de puissance moyenne: Pour le nettoyage de revêtements de sol robustes, sols durs et en cas de salissure importante.

- Plage de puissance maximale: Pour le nettoyage de salissures tenaces et très importantes.

Fig. 9

Réglage de la brosse pour sols:

- Pour aspirer sur des tapis et moquettes =>
- Pour aspirer sur des sols durs =>

Fig. 10\*

Réglage de la brosse pour sols "autofloor":

- Position sols durs => Position fixe pour aspirer sur des sols durs / parquets
- Position automatique => **auto** La brosse s'adapte automatiquement au revêtement de sol et commute d'elle-même de sol dur / parquet sur moquette
- Position tapis => Position fixe pour aspirer sur des tapis et moquettes

**Pour aspirer sur des revêtements de sols changeants (sol dur <-> moquette) nous recommandons la position automatique, du fait que la brosse s'adapte automatiquement au revêtement et il n'est donc pas nécessaire de commuter la brosse.**

Fig. 11\*

Pour le nettoyage, régler la buse «autofloor» sur la position sols durs et aspirer simplement avec le tube d'aspiration/tube télescopique.

### Turbo Brosse

Si votre appareil est équipé d'une turbo-brosse, veuillez lire les consignes d'utilisation et d'entretien figurant dans la notice d'utilisation jointe.

Fig. 12\*

Aspiration avec les accessoires (selon besoin, les emmancher sur la poignée ou sur le tube d'aspiration).

- Suceur de joints  
Pour aspirer dans les joints et les coins.
- Tête pour coussins  
Pour le nettoyage de meubles capitonnés, rideaux etc.
- Pinceau pour meubles  
Pour aspirer sur des cadres, livres, meubles délicats, etc.

Fig. 13

Les petits accessoires dont vous n'avez pas besoin peuvent être rangés facilement dans le rangement d'accessoires situé sous le couvercle de l'appareil.

**Fig. 14\***

- Brosse pour poils d'animaux
- Brosse pour sols pour éliminer des poils d'animaux facilement et à fond.
  - Pousser le tube télescopique dans le manchon de la brosse pour poils d'animaux jusqu'à ce qu'il s'enclenche. Pour le désassemblage, presser le manchon de déverrouillage et retirer le tube télescopique
  - Pour le nettoyage, aspirer la buse simplement avec le tube d'aspiration / tube télescopique.

**Brosse pour sols durs****Fig. 15\***

- Pour aspirer sur des revêtements de sol durs (carrelages, parquet, etc.)
- Pousser le tube télescopique dans le manchon de la brosse pour sols durs jusqu'à son enclenchement. Pour le désassemblage, presser le manchon de déverrouillage et retirer le tube télescopique.

**Nettoyage de la brosse pour sols durs****Fig. 16\***

- a) Pour le nettoyage aspirer la brosse par le bas.
- b) Si la brosse est très encrassée, p.ex. par des cheveux enroulés, les deux rouleaux de brosse peuvent être retirés de la brosse pour sols durs. Pour cela, soulever les rouleaux sur le côté du guidage à l'aide d'un tournevis ou similaire.
- c) Couper avec des ciseaux les fils et cheveux enroulés.  
Aspirer les fils et cheveux avec le suceur de joints.
- d) Après le nettoyage, remettre les rouleaux dans la brosse et les enclencher.
- e) Si la conduite d'aspiration est obstruée, l'on peut démonter l'embout de la brosse.  
Pour cela, placer la brosse avec la surface d'aspiration orientée vers le haut, pousser légèrement vers l'extérieur le guidage sur le côté de l'axe des galets et retirer l'embout de la brosse vers le haut.
- f) En remontant l'embout, veiller à ce qu'il soit correctement en place et l'enclencher dans le guidage.

**Fig. 17**

- En cas de pauses d'aspiration, vous pouvez utiliser la position parking à l'arrière de l'appareil après avoir éteint l'appareil.
- A cet effet, glisser le crochet situé sur la brosse pour sols dans l'évidement à l'arrière de l'appareil.

**Fig. 18**

- Pour franchir des obstacles, p.ex. des escaliers, l'appareil peut également être porté à la poignée pivotable.

**Après le travail****Fig. 19**

- Retirer le connecteur de la prise.
- Tirer brièvement sur le cordon électrique et le relâcher. Le cordon s'enroule automatiquement.

**Fig. 20**

- Pour ranger/transporter l'appareil vous pouvez utiliser la position de rangement sur la face inférieure de l'aspirateur. Placer l'appareil debout. Glisser le crochet situé sur la brosse pour sols dans l'évidement à la face inférieure de l'appareil.

**Changement de filtre****Remplacement du sac aspirateur****Fig. 21**

- Si l'indicateur pour le changement du sac aspirateur dans le couvercle est complètement rempli en jaune, lorsque la brosse pour sols durs est décollée du sol et la puissance d'aspiration est réglée au maximum, il faut changer le sac aspirateur, même s'il n'est pas encore plein. Dans ce cas, la nature de la matière contenue dans le sac rend le changement nécessaire.
- La brosse, le tube d'aspiration et le flexible d'aspiration ne doivent alors pas être bouchés, car ceci peut également déclencher l'indication pour le changement du sac aspirateur.

**Fig. 22**

- Ouvrir le couvercle en actionnant le levier de fermeture dans le sens de la flèche.

**Fig. 23**

- a) Fermer le sac aspirateur MEGAFilt®SuperTEX en tirant sur l'attache de fermeture et enlever le sac.
- b) Mettre en place un sac aspirateur MEGAFilt®SuperTEX neuf dans le support et fermer le couvercle du compartiment de poussière.

- **Attention: Le couvercle ferme uniquement si un sac aspirateur MEGAFilt®SuperTEX est en place.**

**Nettoyer le filtre de protection du moteur**

- Le filtre de protection du moteur doit être nettoyé régulièrement en le frappant ou en le rinçant!

**Fig. 24**

- Ouvrir le couvercle du compartiment de poussière (cf. fig. 22).
- Retirer le filtre de protection du moteur dans le sens de la flèche.
- Nettoyer le filtre de protection du moteur en le frappant.
- Si le filtre de protection du moteur est très encrassé, il est recommandé de le rincer.  
Laisser ensuite sécher le filtre au moins 24 heures.
- Après le nettoyage, glisser le filtre de protection du moteur dans l'appareil et fermer le couvercle du compartiment de poussière.

**Changement du filtre de sortie d'air**

- Le filtre de sortie d'air de votre appareil doit être changé une fois par an.

\*selon l'équipement

## Indicateur de changement du filtre de sortie d'air

Si votre appareil est équipé d'un indicateur de changement du filtre de sortie d'air, vous serez averti automatiquement au bout d'un an que le filtre doit être changé.

La commande est simple:

### Fig. 25\*

#### Démarrage de l'affichage de mémoire:

Pour démarrer l'affichage de mémoire, appuyez sur le bouton de remise à zéro sur l'indicateur de changement du filtre de sortie d'air, jusqu'à ce que les quatre barres apparaissent à l'affichage et clignotent deux fois.

L'indicateur de changement du filtre de sortie d'air est maintenant activé.

### Fig. 26\*

#### Contrôle du fonctionnement:

Le point clignotant dans le coin en bas à droite de la visualisation indique que l'indicateur de changement du filtre de sortie d'air est en marche.

### Fig. 27\*

#### Indicateur de changement:

Tous les 3 mois, une barre disparaît de l'affichage. Les barres restantes indiquent la durée d'utilisation restante du filtre de sortie d'air.

Changez le filtre de sortie d'air lorsque toutes les barres ont disparu au bout d'un an et la flèche commence à clignoter. Mettez en place un filtre de sortie d'air neuf en suivant les indications suivantes et réactivez l'indicateur de changement du filtre de sortie d'air, comme décrit ci-dessus.

#### Remarque:

Lorsqu'une seule barre n'est encore visible à l'affichage, pensez à acheter bientôt un filtre de sortie d'air neuf pour le changement.

L'indicateur de changement du filtre de sortie d'air a une durée d'utilisation d'environ 5 ans et peut être recommandé auprès du service après-vente.

### Fig. 28\*

Pour enlever l'indicateur, placez un tournevis dans l'encoche à côté de l'indicateur et poussez l'indicateur vers l'extérieur.

Vous pouvez commander un nouvel indicateur de changement de filtre de sortie d'air au service après-vente sous la référence: 605 002

Attention, l'indicateur doit uniquement être retiré pour le changement.

### Fig. 29\*

Le nouvel indicateur de changement du filtre de sortie d'air peut être facilement enclenché en l'appuyant dans le sens de la flèche située dans le cache de l'appareil. L'ancien indicateur de changement du filtre de sortie d'air doit être mis au rebut conformément aux prescriptions légales en vigueur pour les appareils électriques. Pour connaître la filière d'élimination exacte, demandez à votre revendeur ou à votre mairie.

## Remplacement du micro-filtre hygiénique

### Fig. 30\*

- Ouvrir le couvercle du compartiment de poussière (cf. fig. 22).
- Déverrouiller le support de filtre en pressant l'attache de fermeture dans le sens de la flèche
- Enlever la mousse de filtre et le micro-filtre hygiénique. Insérer un micro-filtre hygiénique neuf et la mousse de filtre dans le support de filtre.
- Introduire le support de filtre dans l'appareil et l'enclencher.

## Remplacement du micro-filtre à charbon actif

### Fig. 31\*

- Ouvrir le couvercle du compartiment de poussière (cf. fig. 22).
- Déverrouiller le support de filtre en poussant le levier de fermeture dans le sens de la flèche.
- Enlever le micro-filtre à charbon actif.
- Introduire le micro-filtre à charbon actif neuf dans l'appareil et l'enclencher.

## Changement du filtre Hepa

### Fig. 32\*

- Ouvrir le couvercle du compartiment de poussière (cf. fig. 22).
- Déverrouiller le filtre Hepa en pressant l'attache de fermeture dans le sens de la flèche et enlever le filtre de l'appareil (voir fig. 30).
- Mettre en place un filtre Hepa neuf et l'enclencher.

Après l'aspiration de fines particules de poussières, nettoyer le filtre de protection du moteur en le frappant, changer éventuellement le micro-filtre hygiénique, le filtre à charbon actif ou le filtre HEPA.

## Entretien

Avant chaque nettoyage de l'aspirateur, il faut l'éteindre et retirer la fiche de la prise de secteur.

L'aspirateur et les accessoires en plastique peuvent être entretenus avec un produit de nettoyage pour plastique usuel du commerce.

- **Ne pas utiliser de produits récurants, de nettoyeurs pour vitres ni de nettoyeurs universels.**
- **Ne jamais plonger l'aspirateur dans l'eau.**

Si nécessaire, le compartiment de poussière peut être aspiré avec un deuxième aspirateur ou simplement être nettoyé avec un chiffon à poussière / pinceau à poussière sec.

Sous réserve de modifications techniques.

## Accessoires en option

### Paquet de sacs aspirateur de rechange BBZ52AFGXL

Contenu: 5 sacs d'aspirateur de rechange MEGAfil® Super TEX avec fermeture

1 micro-filtre hygiénique

<http://www.dust-bag-bosch.com>

Type GXL

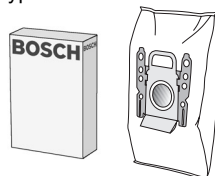

### Sac textile (filtre permanent) BBZ10TFG

Sac réutilisable avec fermeture à scratch.



### Filtre HEPA (classe H12) BBZ152HF

Recommandé pour personnes allergiques. Pour un air de sortie extrêmement propre. A changer tous les ans.

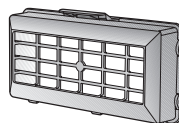

### Micro-filtre à charbon actif BBZ193MAF

Combinaison de microfiltre et de filtre à charbon actif. Empêche pour une longue durée des odeurs désagréables. A changer tous les ans.

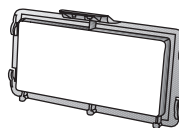

### Brosse TURBO-UNIVERSAL® BBZ102TBB

Brossage et aspiration en une seule opération sur des tapis à voile ras et des moquettes, voire appropriée à tous les revêtements. Idéale pour aspirer des poils. Entraînement de la brosse rotative par le débit aspiré de l'aspirateur. Pas besoin de raccordement électrique.

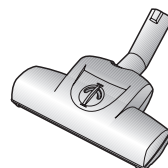

### Brosse pour sols durs BBZ122HD

Pour aspirer sur des sols lisses (parquet, carrelages, dalles de terre cuite,...)

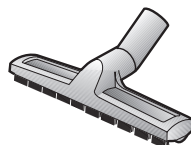

### Brosse de nettoyage BBZ103WD

Appropriée pour sols durs est appropriée pour tous les sols durs, tels que parquet, sols stratifiés, planchers en bois, sol en pierre, carrelages, etc.

(en cas de sols durs délicats, il est préférable de tester l'effet des

lingettes nettoyantes humides sur une surface peu visible pour la première utilisation).

Elle aspire des grosses saletés tout en permettant de nettoyer le sol avec la lingette humide fixée sur la brosse.

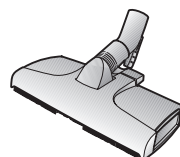

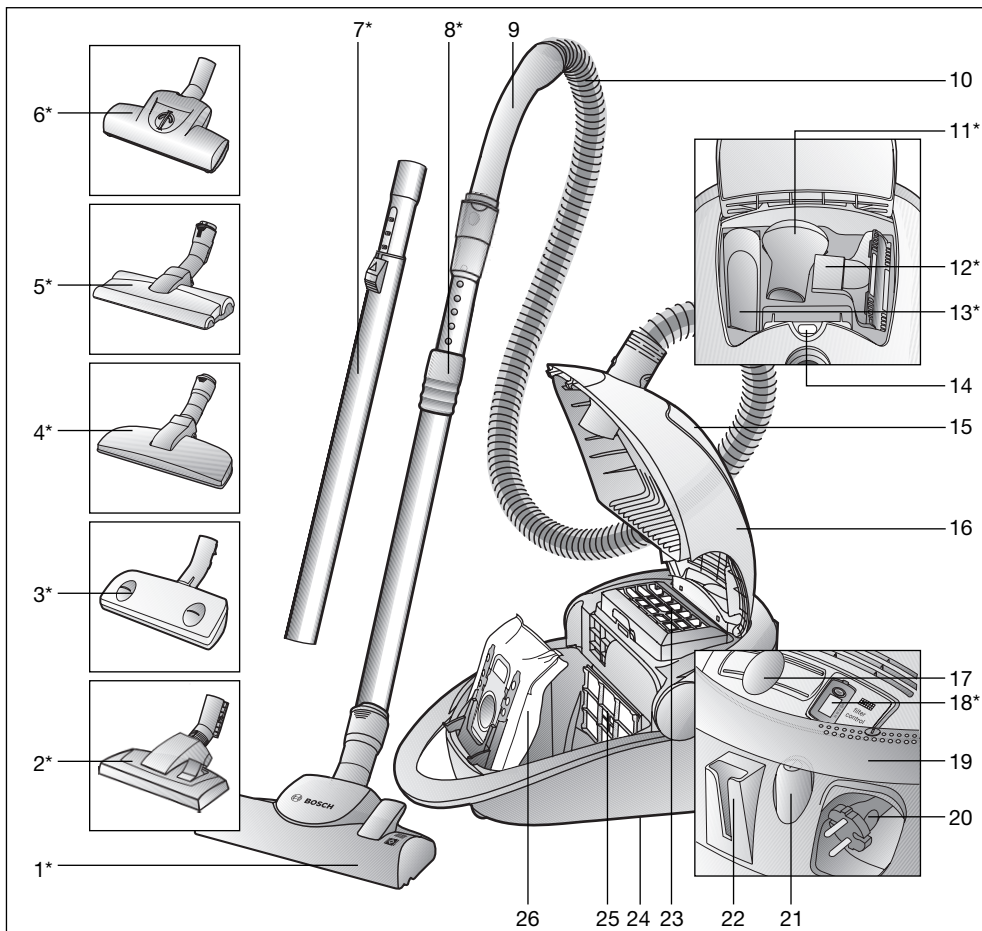

- 1 Spazzola commutabile per pavimenti con bussola di sblocco\*
- 2 Spazzola commutabile per pavimenti\*
- 3 Spazzola Autofloor\*
- 4 Spazzola per peli di animali
- 5 Spazzola per pavimenti duri con bussola di sblocco\*
- 6 Spazzola turbo\*
- 7 Tubo telescopico con tasto di scorrimento\*
- 8 Tubo telescopico con guarnizione di scorrimento e bussola di sblocco\*
- 9 Impugnatura del tubo flessibile
- 10 Tubo flessibile di aspirazione
- 11 Pennello per mobili\*
- 12 Bocchetta per imbottiture\*
- 13 Bocchetta per giunti\*
- 14 Display di sostituzione del filtro

- 15 Vano per accessori
- 16 Coperchio
- 17 Regolatore a scorrimento elettronico
- 18 Display di cambio del filtro d'igiene\*
- 19 Impugnatura orientabile, utilizzabile anche come interruttore ON/OFF e maniglia di trasporto
- 20 Cavo di allacciamento alla rete
- 21 Tasto ON/OFF
- 22 Supporto ausiliario di parcheggio
- 23 Filtro d'igiene
- 24 Strumento ausiliario di stazionamento (sul lato inferiore dell'apparecchio)
- 25 Filtro di protezione del motore
- 26 Sacchetto filtro MEGAfilT® SuperTEX

\* a seconda della specifica dotazione

Conservare le istruzioni per l'uso.  
In caso di cessione dell'aspirapolvere a terzi, si raccomanda di consegnare anche le istruzioni per l'uso.

## Utilizzo conforme

Questo aspirapolvere è destinato esclusivamente all'utilizzo in ambito domestico e non è adatto per uso industriale.

Utilizzare l'aspirapolvere soltanto così come indicato dalle presenti istruzioni per l'uso.

Il costruttore non si assume alcuna responsabilità per danni conseguenti a un utilizzo scorretto o non conforme dell'apparecchio.

Si raccomanda pertanto di osservare scrupolosamente le seguenti avvertenze.

L'aspirapolvere può essere utilizzato esclusivamente con:

- Sacchetto filtro originale MEGAfit®SuperTEX
- Parti di ricambio, accessori o accessori speciali originali

### L'aspirapolvere non è adatto all'uso nei seguenti casi:

- aspirazione di polvere su persone o animali
- aspirazione di:
  - insetti e piccole creature
  - sostanze nocive, oggetti affilati, materiali caldi o incandescenti
  - sostanze umide o liquide
  - materiali e sostanze infiammabili o esplosive
  - cenere, fuliggine delle stufe di maiolica e degli impianti di riscaldamento centrali

## Norme di sicurezza

Questo aspirapolvere è conforme alle regole tecniche riconosciute e alle norme di sicurezza in vigore.

Si certifica la conformità alle seguenti direttive europee:

89/336/CEE (emendata attraverso le normative RL 91/263/CEE, 92/31/CEE e 93/68/CEE), 73/23/CEE (emendata attraverso la normativa RL 93/68/CEE).

- Collegare e mettere in funzione l'aspirapolvere solo conformemente a quanto riportato sulla targhetta di identificazione.
- Non aspirare senza il sacchetto filtro MEGAfit®SuperTEX. => L'apparecchio può danneggiarsi!
- I bambini possono usare l'aspirapolvere soltanto sotto sorveglianza di un adulto.
- Non tenere l'impugnatura, le spazzole e il tubo in prossimità della testa quando si utilizza l'apparecchio. => Pericolo di lesioni!
- Non utilizzare il cavo di allacciamento alla rete per trasportare l'aspirapolvere.
- Quando si utilizza l'apparecchio per più ore consecutive, estrarre completamente il cavo di allacciamento alla rete.
- Per staccare l'apparecchio dalla rete, afferrare la spina senza tirare il cavo di collegamento alla rete elettrica.
- Non far passare il cavo di allacciamento alla rete su bordi affilati e non schiacciarlo.
- Staccare la spina dalla rete prima di effettuare lavori sull'aspirapolvere.
- Non mettere in funzione l'apparecchio qualora esso sia danneggiato. In caso di anomalia, staccare la spina dalla rete elettrica.

- Le riparazioni e le sostituzioni dei componenti dell'aspirapolvere devono essere effettuate esclusivamente dal servizio di assistenza tecnica autorizzato.
- Proteggere l'aspirapolvere dal maltempo, dall'umidità e dalle fonti di calore.
- L'aspirapolvere non è adatto all'uso nei cantieri. => L'aspirazione di macerie può causare il danneggiamento dell'apparecchio.
- Disattivare l'apparecchio quando non lo si usa.
- Gli apparecchi dismessi devono essere resi immediatamente inutilizzabili, per essere poi smaltiti in conformità alle normative vigenti in materia.
- Per motivi di sicurezza, gli aspirapolvere con una potenza di 2000 W o superiore sono dotati di un dispositivo antisurriscaldamento.

Nel caso in cui si verifichi un blocco e l'apparecchio si surriscaldi, quest'ultimo si disattiva automaticamente. Staccare la spina e accertarsi che la bocchetta del tubo di aspirazione o il tubo flessibile non siano otturati o non sia necessario sostituire il filtro.

Dopo aver risolto il problema insorto, lasciare raffreddare l'apparecchio almeno per un'ora. Soltanto successivamente sarà nuovamente possibile utilizzarlo.

## Avvertenze per lo smaltimento

### ■ Imballaggio

L'imballaggio protegge l'aspirapolvere contro eventuali danni durante il trasporto.

È costituito da materiali non inquinanti e può pertanto essere riciclato.

Provvedere allo smaltimento dei materiali di imballaggio non più necessari rivolgendosi ai centri di raccolta per il sistema di riciclaggio "Punto verde".

### ■ Apparecchi dismessi

Gli apparecchi dismessi contengono ancora molteplici materiali preziosi.

Si consiglia pertanto di restituire l'apparecchio dismesso/il display di cambio dismesso del filtro di igiene al proprio rivenditore o presso un centro di riciclaggio. Per informazioni sulle modalità del riciclaggio, rivolgersi al proprio rivenditore o all'amministrazione comunale della propria città.

### ■ Attenzione!

- La presa di rete deve essere protetta attraverso un interruttore di sicurezza di almeno 16 A.

Se il dispositivo di protezione scatta al momento dell'attivazione dell'apparecchio, la causa può essere dovuta al fatto che altri apparecchi con elevata potenza allacciata sono stati collegati contemporaneamente allo stesso circuito.

Per evitare che il dispositivo di protezione scatti, prima di attivare l'apparecchio impostare il livello di potenza minimo e scegliere quindi solo successivamente un livello di potenza superiore.



Aprire le pagine illustrate!

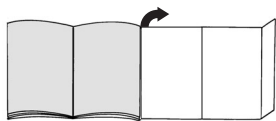

## Prima di utilizzare l'apparecchio per la prima volta

### Figura 1\*

Collegare e fissare l'impugnatura al tubo flessibile di aspirazione.

## Messa in funzione

### Figura 2

- Inserire il tronchetto di aspirazione nel foro di aspirazione in modo che vi si innesti.
- Quando si stacca il tubo flessibile di aspirazione, premere i tasti di sbloccaggio ed estrarre quindi il tubo flessibile.

### Figura 3\*

- Collegare l'impugnatura e il tubo telescopico.
- Spingere l'impugnatura nel tubo telescopico fino a farla innestare in posizione. Per sbloccare, premere la bussola di sblocco e rimuovere il tubo telescopico.

### Figura 4\*

- Collegare la spazzola per pavimenti e il tubo telescopico.
- Spingere il tubo telescopico nel raccordo della spazzola per pavimenti fino a farlo innestare in posizione e in modo che i due componenti risultino a filo. Per sbloccare, premere la bussola di sblocco e rimuovere il tubo telescopico.

### Figura 5\*

Regolando il tasto di scorrimento / la guarnizione di scorrimento nel senso indicato dalla freccia, sbloccare il tubo telescopico e regolare la lunghezza desiderata.

### Figura 6

Afferrare il cavo di allacciamento alla rete a livello della spina, estrarlo fino a ottenere la lunghezza desiderata e collegare quindi la spina alla presa.

### Figura 7

- Attivare l'aspirapolvere azionando il tasto di attivazione/disattivazione (ON/OFF) nel senso indicato dalla freccia.
- Il tasto può essere azionato anche mediante l'impugnatura orientabile.

## Aspirazione

### Figura 8

Regolando il regolatore a scorrimento, è possibile impostare in modo progressivo la forza di aspirazione desiderata.

- Ambito potenza minimo: Per la pulizia di materiali delicati, per esempio le tende.

- Ambito di potenza minima: Per la pulizia quotidiana in condizioni di sporco limitato.
- Ambito di potenza medio: Per la pulizia di rivestimenti resistenti, di pavimenti duri in caso di forte sporco.
- Ambito di potenza elevato: Per l'eliminazione dello sporco molto intenso.

### Figura 9

Regolazione della spazzola per pavimenti:

- Per la pulizia di tappeti e moquette =>
- Per la pulizia di pavimenti duri =>

### Figura 10\*

Regolazione della spazzola per pavimenti "autofloor":

- Posizione pavimento duro => Posizione fissa per la pulizia di pavimenti duri/parquet
- Posizione automatica => **auto**  
La spazzola si adatta automaticamente al rivestimento del pavimento e determina autonomamente il passaggio dall'impostazione per pavimenti duri/parquet a quella per moquette
- Posizione pavimento duro => Posizione fissa per la pulizia di tappeti e moquette

**Quando si lavora su diversi tipi di pavimenti (pavimento duro <-> moquette), si consiglia di utilizzare la posizione automatica, in quanto la spazzola si adatta in questo modo al tipo di rivestimento in oggetto, rendendo così superflua la commutazione della spazzola stessa.**

### Figura 11\*

Per la pulizia "autofloor", impostare la bocchetta sul parametro per pavimenti duri e aspirare quindi utilizzando semplicemente il tubo di aspirazione / tubo telescopico.

## Spazzola turbo

Se l'apparecchio è dotato di una spazzola turbo, fare riferimento alle avvertenze in merito all'utilizzo e alla manutenzione contenute nelle istruzioni per l'uso fornite in dotazione.

### Figura 12\*

Uso dell'aspiratore con gli accessori (da applicare sull'impugnatura e sul tubo di aspirazione, in funzione delle proprie specifiche esigenze).

- Bocchetta per giunti  
Per la pulizia dei giunti e degli angoli.
- Bocchetta per cuscini  
Per la pulizia di mobili imbottiti, tende, ecc.
- Pennello per mobili  
Per la pulizia di cornici di quadri, libri, mobili delicati, ecc.

### Figura 13

Gli accessori di piccole dimensioni che non vengono utilizzati possono essere riposti nel vano per accessori del coperchio dell'apparecchio.

**Figura 14\***

Spazzola per peli di animali

- Spazzola per pavimenti per una facile pulizia a fondo che consenta di eliminare i peli di animali.
- Spingere il tubo telescopico nel raccordo della spazzola per peli di animale fino a farlo innestare in posizione. Per sbloccare, premere la bussola di sblocco e rimuovere il tubo telescopico.
- Per la pulizia della spazzola, aspirare semplicemente lo sporco con il tubo di aspirazione / tubo telescopico.

**Spazzola per pavimenti duri****Figura 15\***

Per la pulizia di pavimenti duri (piastrelle, parquet, ecc.)  
Spingere il tubo telescopico nel raccordo della spazzola per pavimenti duri fino a farlo innestare in posizione.  
Per sbloccare, premere la bussola di sblocco e rimuovere il tubo telescopico.

Pulizia dei pavimenti duri

**Figura 16\***

- a) Aspirare la parte inferiore della bocchetta per pulirla.
- b) In caso di sporco resistente, ad es. cappelli attorcigliati, rimuovere entrambi i rulli delle spazzole dalla bocchetta per pavimenti duri estraendole lateralmente dalla guida con l'aiuto di un cacciavite o simile.
- c) Tagliare con le forbici i fili e i capelli rimasti attorcigliati. Aspirare fili e capelli con la bocchetta per giunti.
- d) Terminata l'operazione di pulizia, inserire nuovamente i rulli delle spazzole nella bocchetta fino a farli innestare completamente.
- e) In caso di occlusione del canale di aspirazione, smontare il raccordo della bocchetta.  
Posizionare la bocchetta con la superficie aspirante rivolta verso l'alto, spingere leggermente verso l'esterno la guida laterale all'asse della rotella ed estrarre il raccordo della bocchetta verso l'alto.
- f) Nel rimontare il raccordo, accertarsi che venga inserito correttamente e che si innesti nella guida.

**Figura 17\***

Durante brevi pause è possibile utilizzare lo strumento ausiliario di parcheggio situato sul lato posteriore dell'apparecchio, dopo averlo disattivato.  
A tale scopo, inserire il gancio della bocchetta per pavimenti nell'apposita fessura sul lato posteriore dell'apparecchio.

**Figura 18\***

Per superare ostacoli, quali per esempio le scale, è possibile trasportare l'apparecchio afferrandolo in corrispondenza dell'impugnatura orientabile.

**Dopo la pulizia****Figura 19\***

- Staccare la spina.
- Tirare brevemente il cavo di collegamento alla rete elettrica e rilasciarlo. In questo modo il cavo si riavvolge automaticamente.

**Figura 20\***

Per trasportare / riporre l'apparecchio è possibile servirsi del dispositivo ausiliario di arresto situato sul lato inferiore dell'apparecchio stesso.  
Posizionare l'apparecchio in verticale. Inserire il gancio della spazzola per pavimenti nell'apposita fessura sul lato inferiore dell'apparecchio.

**Sostituzione del filtro****Sostituzione del sacchetto filtrante****Figura 21\***

Se, quando si solleva la bocchetta dal pavimento a massima potenza aspirante, il display di sostituzione del filtro sul coperchio è completamente giallo, è necessario sostituire il sacchetto filtrante, anche nel caso in cui esso non sia ancora del tutto pieno. In questo caso è il tipo di materiale a rendere necessaria la sostituzione.  
La bocchetta, il tubo di aspirazione e il tubo flessibile non devono essere intasati; in caso contrario, il display di sostituzione del filtro potrebbe scattare.

**Figura 22\***

Aprire il coperchio dell'apparecchio azionando la leva di chiusura nel senso indicato dalla freccia.

**Figura 23\***

- a) Chiudere ed estrarre il sacchetto filtro MEGAFilt®SuperTEX azionando la linguetta di chiusura.
- b) Inserire un nuovo sacchetto filtro MEGAFilt®SuperTEX sul supporto e chiudere il coperchio del vano di raccolta dello sporco.

**■ Attenzione: il coperchio si chiude solo  
● in seguito all'inserimento del sacchetto filtro  
MEGAFilt®SuperTEX.**

**Pulizia del filtro di protezione del motore**

Si consiglia di pulire il filtro di protezione del motore a intervalli regolari, battendolo leggermente e lavandolo!

**Figura 24\***

- Aprire il coperchio del vano di raccolta dello sporco (cfr. figura 22).
- Estrarre il filtro di protezione del motore nel senso indicato dalla freccia.
- Pulire il filtro di protezione del motore battendolo leggermente.
- In caso di forte imbrattamento, è necessario lavare il filtro di protezione del motore.  
Successivamente, lasciarlo asciugare per almeno 24 ore.
- In seguito alla pulizia, inserire il filtro di protezione del motore nell'apparecchio e chiudere il coperchio del vano di raccolta dello sporco.

**Sostituzione del filtro d'igiene**

Il filtro d'igiene dell'apparecchio deve essere sostituito una volta all'anno.

\* a seconda della specifica dotazione

## Display di cambio del filtro d'igiene

Se l'apparecchio è dotato di un display di cambio del filtro d'igiene, passato un anno, vi ricorderà automaticamente di sostituire il filtro.

Le modalità di utilizzo sono molto semplici:

### Figura 25\*

#### Avvio del display Memo:

per avviare il display Memo, premere il tasto di reset sul display di cambio del filtro d'igiene e tenerlo premuto finché le quattro barre del display non vengono visualizzate e lampeggiano due volte. Il display di cambio del filtro d'igiene è così attivato.

### Figura 26\*

#### Controllo funzionale:

Il punto lampeggiante nell'angolo in basso a destra del display indica che il display di cambio del filtro d'igiene si trova in esercizio.

### Figura 27\*

#### Display di cambio:

Dopo 3 mesi, scompare una barra dal display. Le barre rimanenti indicano la durata utile residua del filtro d'igiene.

Quando, dopo circa un anno, tutte le barre sono scomparse e la freccia inizia a lampeggiare, sostituire il filtro d'igiene. Applicare un nuovo filtro d'igiene conformemente alle istruzioni seguenti e attivare nuovamente il display di cambio del filtro d'igiene secondo quanto precedentemente descritto.

#### Avvertenza:

quando sul display è visibile soltanto una barra, è necessario acquistare un nuovo filtro d'igiene entro tempi brevi.

Il display di cambio del filtro d'igiene ha una durata utile di circa 5 anni e può essere ordinato attraverso il servizio di assistenza tecnica.

### Figura 28\*

Per rimuovere il display, inserire la punta di un cacciavite nella tacca accanto al display e premere per estrarlo.

Per ricevere un nuovo display di cambio del filtro d'igiene, rivolgersi al servizio di assistenza tecnica indicando il codice di pezzo di ricambio: 605 002

Il display può essere rimosso solo per essere sostituito.

### Figura 29\*

Il nuovo display di cambio del filtro d'igiene può essere fatto innestare in posizione molto facilmente, premendo semplicemente nel senso indicato dalla freccia nel diagramma dell'apparecchio.

Il display di cambio del filtro d'igiene deve essere smaltito conformemente alle prescrizioni di legge vigenti in materia di apparecchi elettrici. Per informazioni sulle precise modalità del riciclaggio, rivolgersi al proprio rivenditore o all'amministrazione comunale della propria città.

## Sostituzione del microfiltro igiene

### Figura 30\*

- Aprire il coperchio del vano di raccolta dello sporco (cfr. figura 22).
- Premendo la linguetta di chiusura nel senso indicato dalla freccia, sbloccare il portafiltro
- Rimuovere il materiale espanso e il microfiltro igiene. Applicare un nuovo microfiltro igiene e il materiale espanso del filtro sull'apposito portafiltro.
- Montare il portafiltro sull'apparecchio e farlo innestare in posizione.

## Sostituzione del microfiltro a carbone attivo

### Figura 31\*

- Aprire il coperchio del vano di raccolta dello sporco (cfr. figura 22).
- Sbloccare il portafiltro azionando la leva di chiusura nel senso indicato dalla freccia.
- Rimuovere il microfiltro a carbone attivo.
- Montare il nuovo microfiltro a carbone attivo sull'apparecchio e farlo innestare in posizione.

## Sostituzione del filtro Hepa

Se l'apparecchio è dotato di un filtro Hepa, questo filtro deve essere sostituito una volta all'anno.

### Figura 32\*

- Aprire il coperchio del vano di raccolta dello sporco (cfr. figura 22).
- Premendo la linguetta di chiusura nel senso indicato dalla freccia, sbloccare il filtro Hepa ed estrarlo dall'apparecchio (cfr. figura 30).
- Montare il nuovo filtro Hepa e farlo innestare in posizione.

Dopo aver aspirato piccole particelle di polvere, pulire, battendo, il filtro di protezione del motore e, se necessario, sostituire il microfiltro igiene, il filtro a carbone attivo o il filtro HEPA.

## Manutenzione

Prima di pulire l'aspirapolvere, è necessario disattivarlo e staccare la spina.

L'aspirapolvere e gli accessori in materiale plastico possono essere puliti con un normale detergente per plastica.

■ **Non utilizzare strumenti abrasivi né detersivi universali o per vetro. Non immergere mai l'aspirapolvere nell'acqua.**

Il vano di raccolta dello sporco può essere pulito con un altro aspirapolvere o semplicemente mediante un panno/pennello asciutto.

Con riserva di modifiche tecniche.

## Accessori speciali

### Confezione del filtro di ricambio BBZ52AFGXL

Contenuto:

5 filtri di ricambio MEGAfit®Super TEX con dispositivo di chiusura

1 microfiltro igiene

<http://www.dust-bag-bosch.com>

Tipo GXL

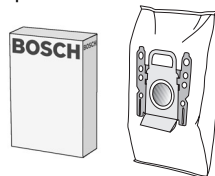

### Filtro tessile (filtro permanente) BBZ10TFG

Filtro riutilizzabile con sistema di chiusura con velcro.



### Filtro HEPA (classe H12) BBZ152HF

Consigliato per gli allergici. Per avere aria di scarico estremamente pura.

Da sostituire una volta all'anno.

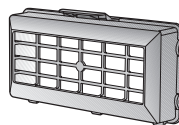

### Microfiltro a carbone attivo BBZ193MAF

Abbinamento di microfiltro e filtro a carbone attivo Impedisce la formazione di odori sgradevoli per lunghi periodi di tempo. Sostituire ogni sei mesi.

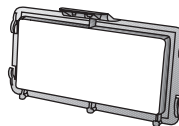

### Spazzola TURBO-UNIVERSAL® BBZ102TBB

Per spazzolare e pulire in una sola operazione moquette e tappeti a pelo corto nonché per tutti i tipi di rivestimenti. Ideale per l'aspirazione dei peli di animali. L'azionamento del rullo della spazzola ha luogo attraverso la corrente di aspirazione dell'aspirapolvere. Non è necessario stabilire un collegamento elettrico.

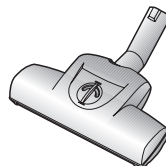

### Spazzola per pavimenti duri BBZ122HD

Per pulire pavimenti lisci (parquet, piastrelle, terracotta, ecc.)



### Spazzola per lavare i pavimenti BBZ103WD

Adatta per tutti i tipi di pavimenti duri, quali il parquet, il laminato, i pavimenti in assi di legno, in pietra, in piastrelle, ecc. (nel caso di pavimenti delicati, si consiglia di testare i panni umidi per la pulizia su una zona non in vista per verificarne gli eventuali effetti).

Consente di rimuovere lo sporco grossolano, mentre il panno umido teso pulisce contemporaneamente il pavimento.

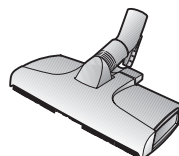

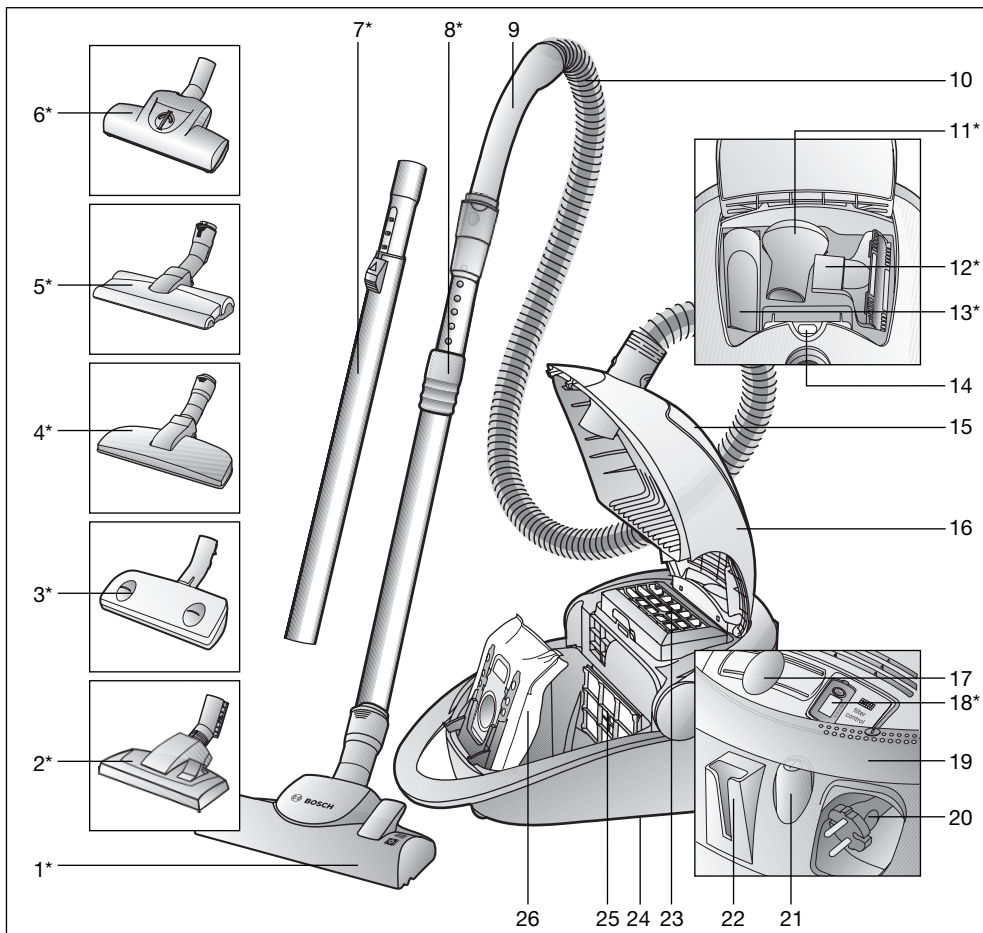

- |    |  |    |  |
|----|--|----|--|
| 1  | Omschakelbaar vloermondstuk met ontgrendelingshuls*    | 15 | Vak voor toebehoren  |
| 2  | Omschakelbaar vloermondstuk*                           | 16 | Deksel   |
| 3  | Autofloer-mondstuk*                                    | 17 | Elektronische schuifregelaar                                   |
| 4  | Dierhaarmondstuk*                                      | 18 | Uitblaasfilterwisselindicatie*                                 |
| 5  | Mondstuk voor harde vloeren met ontgrendelingshuls*    | 19 | Zwenkgreep; ook als aan-/uitschakelaar en draaggreep bruikbaar |
| 6  | Turboborstel*  | 20 | Elektriciteitsnoer   |
| 7  | Telescoopbuis met schuifknop*                          | 21 | Aan-/uitknop   |
| 8  | Telescoopbuis met schuifmanchet en ontgrendelingshuls* | 22 | Parkeerhulp  |
| 9  | Handgreep van de slang                                 | 23 | Uitblaasfilter   |
| 10 | Zuigslang  | 24 | Uitschakelhulp<br>(aan de onderkant van het apparaat)          |
| 11 | Meubelborstel*   | 25 | Motorbeveiligingsfilter  |
| 12 | Bekledingsmondstuk*                                    | 26 | Filterzak MEGAflit® SuperTEX                                   |
| 13 | Mondstuk voor kieren*                                  |    |  |
| 14 | Indicatie filter vervangen                             |    |  |

\*afhankelijk van de uitvoering

De gebruiksaanwijzing goed bewaren.  
Wanneer u de stofzuiger doorgeeft aan derden de gebruiksaanwijzing erbij voegen.

## Gebruik volgens de voorschriften

Deze stofzuiger is alleen voor huishoudelijk en niet voor zakelijk gebruik bestemd.  
De stofzuiger uitsluitend gebruiken zoals aangegeven in deze gebruiksaanwijzing.  
De fabrikant is niet aansprakelijk voor eventuele schade die ontstaat wanneer het apparaat niet volgens de voorschriften of op een verkeerde manier wordt gebruikt. Volg daarom beslist de volgende aanwijzingen op!  
De stofzuiger mag alleen maar worden gebruikt met:

- originele filterzak MEGAFilt®SuperTEX
- originele reserveonderdelen, origineel toebehoren of speciaal toebehoren

### De stofzuiger is niet geschikt voor:

- het schoonzuigen van mensen of dieren
- het opzuigen van:
  - insecten
  - substanties die schadelijk voor de gezondheid, heet of gloeiend zijn, of scherpe randen hebben.
  - vochtige of vloeibare stoffen
  - licht ontvlambare of explosieve stoffen en gassen
  - as, roet uit haard en centrale verwarmingsinstallaties.

## Veiligheidsvoorschriften

Deze stofzuiger voldoet aan de erkende regels van de techniek en de betreffende veiligheidsbepalingen.  
We bevestigen de overeenstemming met de volgende Europese richtlijnen: 89/336/EEG (gewijzigd door RL 91/263/EEG, 92/31/EEG en 93/68/EEG). 73/23/EEG (gewijzigd door RL 93/68/EEG).

- De stofzuiger alleen volgens het typeplaatje aansluiten en in gebruik nemen.
- Nooit zonder filterzak MEGAFilt®SuperTEX zuigen.  
=> Het apparaat kan beschadigd worden!
- Kinderen mogen de stofzuiger alleen onder toezicht gebruiken.
- Vermijd het zuigen met handgreep, mondstukken en buis in de buurt van uw hoofd.  
=> Er bestaat gevaar voor verwondingen!
- Het elektriciteitssnoer niet gebruiken om de stofzuiger te dragen of te transporteren.
- Bij gebruik van meerdere uren achter elkaar het elektriciteitssnoer volledig uittrekken.
- Niet aan het elektriciteitssnoer maar aan de stekker trekken om het apparaat los te koppelen van het net.
- Het elektriciteitssnoer niet over scherpe randen trekken en niet bekneld laten raken.
- Vóór alle werkzaamheden aan stofzuiger en toebehoren de stekker uit het stopcontact trekken.
- De stofzuiger niet in gebruik nemen wanneer hij beschadigd is. In geval zich een storing voordoet de stekker uit het stopcontact halen.

- Om risico's te voorkomen mogen reparaties aan de stofzuiger en de vervanging van onderdelen alleen worden uitgevoerd door onze klantenservice.
- De stofzuiger beschermen tegen weersinvloeden, vocht en hittebronnen.
- De stofzuiger is niet geschikt voor gebruik op bouwplaatsen.  
=> Opzuigen van bouwpuin kan leiden tot beschadiging van het apparaat.
- Het apparaat uitschakelen wanneer het niet wordt gebruikt.
- Versleten apparaten onmiddellijk onbruikbaar maken, het apparaat daarna op een verantwoorde wijze afvoeren.
- Om veiligheidsredenen zijn stofzuigers met een vermogen van 2000 W en meer met een oververhittingsbeveiliging uitgerust.  
Mocht er een blokkering optreden en het apparaat te heet worden, dan wordt het automatisch uitgeschakeld. Trek de stekker uit het stopcontact en controleer of mondstuk, zuigpijp of slang niet verstopt zijn en of het filter vervangen moet worden.  
Nadat de storing is opgeheven dient u het apparaat minstens 1 uur te laten afkoelen. Hierna kan het weer worden gebruikt.

## Instructies voor recycling

### ■ Verpakking

De verpakking beschermt de stofzuiger tegen beschadiging tijdens het transport.  
Deze bestaat uit milieuvriendelijk materiaal en is daarom recyclebaar.  
Breng verpakkingsmateriaal dat u niet meer nodig heeft naar een verzamelplaats voor de verwerking van afval.

### ■ Oude apparaten

Oude toestellen veelal nog waardevolle materialen. Geef daarom uw oud toestel/de oude uitblaasfilterwisselindicatie bij uw dealer of een recyclingcenter voor de recyclage af. Informatie over actuele methoden van afvalverwijdering kunt u krijgen bij uw handelaar of uw gemeente.

### ■ Let op

- Als de zekering in de meterkast bij het inschakelen van het apparaat wordt geactiveerd, dan kan dit worden veroorzaakt doordat er tegelijkertijd meerdere elektrische apparaten met een hoge aansluitwaarde op hetzelfde stroomcircuit zijn aangesloten.  
Het in werking treden van de zekering kan worden voorkomen door, alvorens het apparaat in te schakelen, de laagste vermogensstand in te stellen en pas daarna een hogere vermogensstand te kiezen.

Gelieve de pagina's met afbeeldingen uit te klappen!

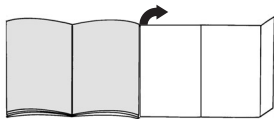

## Voor het eerste gebruik

### Afbeelding 1\*

Handgreep op de zuigslang steken en laten inklikken.

## De stofzuiger in gebruik nemen

### Afbeelding 2

- Zuigslangaansluitstuk in de zuigopening vastzetten.
- Om de zuigslang te verwijderen, de ontgrendelingsstoets indrukken en de slang uittrekken.

### Afbeelding 3\*

- Handgreep en telescoopbuis in elkaar steken.
- Handgreep in de telescoopbuis schuiven tot hij vastklikt. Om de verbinding op te heffen op de ontgrendelingshuls drukken en de telescoopbuis eruit trekken.

### Afbeelding 4\*

- Vloermondstuk en telescoopbuis in elkaar steken.
- De telescoopbuis goed in het aansluitstuk van het vloermondstuk schuiven tot hij inklikt. Om de verbinding op te heffen op de ontgrendelingshuls drukken en de telescoopbuis eruit trekken.

### Afbeelding 5\*

Door het verstellen van de schuifmanchet/schuifknop in de richting van de pijl de telescoopbuis ontgrendelen en de gewenste lengte instellen.

### Afbeelding 6

Elektriciteitsnoer aan de stekker vastnemen, tot op de gewenste lengte uittrekken en stekker in het stopcontact steken.



### Afbeelding 7

- Stofzuiger inschakelen door de aan-/uitknop in de richting van de pijl in te drukken.
- De toets kan ook met de zwenkgreep bediend worden.

## Zuigen

### Afbeelding 8

Door het verstellen van de schuifregelaar kan de gewenste zuigkracht traploos ingesteld worden.



- Laagste stand:  voor het schoonzuigen van kwetsbare stoffen, bijv. gordijnen.
- Lage stand:  voor de dagelijkse reiniging bij geringe vervuiling.

- Middelste stand:  voor het reinigen van zware vloerbedekking, harde vloeren en bij sterke vervuiling.

- Hoge stand:  voor het verwijderen van hardnekkige en zeer sterke vervuiling.



### Afbeelding 9

Vloermondstuk instellen:

- Voor het zuigen van tapijten en vloerbedekkingen => 
- Voor het zuigen van harde vloeren => 

### Afbeelding 10\*

Vloermondstuk „autofloor“ instellen:

- stand voor harde vloeren =>  Vaste stand voor het afzuigen van harde vloeren / parket
- Automatische stand => **auto** Het mondstuk past zich automatisch aan de ondergrond aan en schakelt zelfstandig van harde vloeren / parket om naar vloerbedekking
- Tapijstand =>  Vaste stand voor het afzuigen van tapijten en vaste vloerbedekkingen

**We raden u aan om bij het werken op wisselende vloerbedekkingen (harde vloeren <-> tapijtvloeren) de automatische stand te gebruiken, omdat het mondstuk zich automatisch aan de vloerbedekking aanpast en u hierdoor het mondstuk niet hoeft om te schakelen.**

### Afbeelding 11\*

Om te reinigen het »autofloor«-mondstuk op de stand harde vloer schakelen en gewoon met de zuigbuis/telescoopbuis afzuigen.

### Turboborstel

Is uw toestel met een turboborstel uitgerust, gelieve dan de aanwijzingen over het gebruik en het onderhoud in de bijgeleverde gebruiksaanwijzing in acht te nemen.

### Afbeelding 12\*

Zuigen met accessoires (indien nodig op handgreep of zuigbuis steken).

- Kierenmondstuk Voor het reinigen van voegen en hoeken.
- Meubelmondstuk Voor het reinigen van gestoffeerde meubelen, gordijnen enz.
- Meubelborstel Voor het afzuigen van schilderijlijsten, boeken, gevoelige meubels, enz.

### Afbeelding 13

Klein toebehoren dat u niet nodig hebt, kan gemakkelijk in het toebehorenvak van het deksel ondergebracht worden.

**Afbeelding 14\***

Mondstuk voor haren van dieren

- Vloermondstuk voor het gemakkelijk en grondig verwijderen van dierharen.
- De telescoopbuis in het aansluitstuk van het mondstuk voor dierharen schuiven tot hij inklikt. Om de verbinding op te heffen op de ontgrendelingshuls drukken en de telescoopbuis eruit trekken.
- Om te reinigen het mondstuk gewoon met de zuigbuis/telescoopbuis afzuigen.

**Mondstuk voor harde vloeren****Afbeelding 15\***

Voor het afzuigen van harde vloerbekledingen (tegels, parket enz.)

De telescoopbuis in het aansluitstuk van het mondstuk voor harde vloeren schuiven tot hij inklikt. Om de verbinding op te heffen op de ontgrendelingshuls drukken en de telescoopbuis eruit trekken.

Reiniging van het mondstuk voor harde vloeren

**Afbeelding 16\***

- a) Om het mondstuk te reinigen zuigt u het van onderaf schoon.
- b) Bij sterke vervuiling, bijv. door opgewikkelde haren, kunnen de beide rolborstels uit het mondstuk voor harde vloeren worden genomen. Hiervoor licht u de rollen, met behulp van een schroevendraaier of iets dergelijks, zijwaarts uit de geleiding.
- c) Opgewikkelde draden en haren met een schaar doorknippen. Draden en haren wegzuigen met het mondstuk voor kieren.
- d) De rolborstels na het schoonmaken weer in het mondstuk inbrengen en vergrendelen.
- e) Bij verstopping van het zuigkanaal kan het aansluitstuk van het mondstuk worden gedemonteerd. Hiervoor het mondstuk met het zuigvlak naar boven leggen, de geleiding aan de zijkant van de wielas licht naar buiten drukken en het aansluitstuk van het mondstuk naar boven wegtrekken.
- f) Let er bij het opnieuw inbrengen van het aansluitstuk op dat het goed bevestigd wordt en zet het vast in de geleiding.

**Afbeelding 17**

Bij korte zuigpauzes kunt u na het uitschakelen van het toestel de parkeerhulp aan de achterkant van het toestel gebruiken.

De haak op het vloermondstuk in de uitsparing aan de achterkant van het apparaat schuiven.

**Afbeelding 18**

Om hindernissen te nemen, b.v. trappen, kan het toestel ook aan de zwenkgreep getransporteerd worden.

**Na het werk****Afbeelding 19**

- Stekker uit het stopcontact trekken.
- Kort aan het elektriciteits snoer trekken en loslaten. Het snoer wordt automatisch opgerold.

**Afbeelding 20**

Voor het neerzetten/transporteren van het toestel kunt u de neerzethulp aan de onderkant van het toestel gebruiken.

Het apparaat rechtop neerzetten. De haak op het vloermondstuk in de uitsparing aan de onderkant van het apparaat schuiven.

**Vervanging filter****Filterzak vervangen****Afbeelding 21**

Is de filterwisselindicatie in het deksel volledig geel terwijl het vloermondstuk niet op de grond rust en bij maximale instelling van het zuigvermogen, dan moet de filterzak vervangen worden, ook als hij nog niet vol is. In dit geval is vervanging noodzakelijk vanwege de aard van de inhoud van de zak.

Mondstuk, zuigbuis en zuigslang mogen hierbij niet verstopt zijn, omdat dit de filterwisselindicatie kan beïnvloeden.

**Afbeelding 22**

Deksel openen door de afsluithendel in de richting van de pijl te drukken.

**Afbeelding 23**

- a) Filterzak MEGAFit®SuperTEX door aan de afsluitlip te trekken afsluiten en uitnemen.
- b) Nieuwe filterzak MEGAFit®SuperTEX in de houder plaatsen en deksel van het stofcompartiment sluiten.

■ **Attentie: het deksel sluit alleen als de filterzak MEGAFit®SuperTEX geplaatst is.**

**Motorbeveiligingsfilter schoonmaken**

De motorbeveiligingsfilter moet regelmatig gereinigd worden door hem uit te kloppen of uit te wassen!

**Afbeelding 24**

- Het deksel van het stofcompartiment openen (zie afbeelding 22).
- Het motorbeveiligingsfilter in de richting van de pijl naar buiten trekken.
- Het motorbeveiligingsfilter schoonmaken door het uit te kloppen.
- Bij sterke vervuiling dient het motorbeveiligingsfilter te worden uitgewassen. Filter vervolgens minstens 24 uur laten drogen.
- Na het reinigen de motorbeveiligingsfilter inschuiven en het deksel van het stofcompartiment sluiten.



## Uitblaasfilter vervangen

De uitblaasfilter van uw toestel moet een keer per jaar vervangen worden.

### Uitblaasfilterwisselindicatie

Is uw toestel met een uitblaasfilterwisselindicatie uitgerust, dan wordt u automatisch na een jaar aan de filterwissel herinnerd. De bediening is heel eenvoudig:

#### Afbeelding 25\*

##### Starten van de memo-indicatie:

Om de memo-indicatie te starten, drukt u op de resetknop op de uitblaasfilterwisselindicatie en houdt u hem ingedrukt tot de vier balken in de indicatie verschijnen en twee keer knipperen. De uitblaasfilterwisselindicatie is nu geactiveerd.

#### Afbeelding 26\*

##### Functiecontrole:

Het knipperende punt in de hoek onderaan rechts van het display geeft aan dat de uitblaasfilterwisselindicatie in werking is.

#### Afbeelding 27\*

##### Wisselindicatie:

Telkens na 3 maanden verdwijnt een balk uit de indicatie. De resterende balken geven de resterende gebruiksduur van de uitblaasfilter aan.

Vervang de uitblaasfilter als na ca. 1 jaar alle balken verdwenen zijn en de pijl begint te knipperen. Plaats een nieuwe uitblaasfilter conform de volgende handleidingen en activeer de uitblaasfilterwisselindicatie opnieuw, zoals hierboven beschreven.

### Aanwijzing:

Als er slechts nog één balk in de indicatie te zien is, gelieve er dan rekening mee te houden dat binnenkort een nieuwe uitblaasfilter aangekocht moet worden.

De uitblaasfilterwisselindicatie heeft een gebruiksduur van ca. 5 jaar en kan dan via de klantendienst bijbesteld worden.

#### Afbeelding 28\*

Om de indicatie te verwijderen, plaatst u een schroevendraaier in de kerf naast de indicatie en drukt u de indicatie eruit.

Een nieuwe uitblaasfilterwisselindicatie krijgt u van de klantendienst onder het reserveonderdeelnummer: 605 002

Gelieve er rekening mee te houden dat de indicatie uitsluitend uitgenomen mag worden om ze te vervangen.

#### Afbeelding 29\*

De nieuwe uitblaasfilterindicatie kan heel gemakkelijk door in de richting van de pijl te drukken in de ommanteling van het toestel gedrukt worden.

De oude uitblaasfilterwisselindicatie moet conform de wettelijk geldende voorschriften voor elektrische toestellen afgevoerd worden. De precieze afvoerder kunt u bij uw speciaalzaak of uw gemeentelijke administratie te weten komen.

## Microhygiënefilter vervangen

### Afbeelding 30\*

- Het deksel van het stofcompartiment openen (zie afbeelding 22).
- De filterhouder ontgrendelen door de afsluitlip in de richting van de pijl te drukken
- Filterschuim en microhygiënefilter uitnemen. Nieuwe microhygiënefilter en het filterschuim in de filterhouder leggen.
- Filterhouder in het toestel plaatsen en vergrendelen.

## Micro-actiefkoolfilter vervangen

### Afbeelding 31\*

- Het deksel van het stofcompartiment openen (zie afbeelding 22).
- De filterhouder ontgrendelen door de afsluithendel in de richting van de pijl te drukken.
- Micro-actiefkoolfilter uitnemen.
- Nieuwe micro-actiefkoolfilter in het toestel plaatsen en vergrendelen.

## Hepa-filter vervangen

### Afbeelding 32\*

- Het deksel van het stofcompartiment openen (zie afbeelding 22).
- De Hepa-filter ontgrendelen door de sluitlip in de richting van de pijl te drukken en Hepa-filter uit het toestel nemen (zie afbeelding 30).
- Nieuwe Hepa-filter plaatsen en vastzetten.

Na het opzuigen van fijne stofdeeltjes de motorbeveiligingsfilter reinigen door hem uit te kloppen, evt. de microhygiënefilter, de actiefkoolfilter of HEPA-filter vervangen.

## Onderhoud

Voor het schoonmaken dient de stofzuiger altijd te worden uitgeschakeld en de stekker uit het stopcontact te worden gehaald.

Stofzuiger en toebehoren van kunststof kunnen met een gewone kunststofreiniger onderhouden worden.

- **Geen schurende middelen, glas- of allesreiniger gebruiken. De stofzuiger nooit in water houden.**

Het stofcompartiment kan indien nodig met een tweede stofzuiger worden uitgezogen, of eenvoudig met een droge stofdoek of stofkwas worden schoongemaakt.

Technische wijzigingen voorbehouden.

## Extra toebehoren

### Doos vervangingsfilters BBZ52AFGXL

Inhoud:

5 vervangingsfilters MEGAFilt® Super TEX met sluiting

1 microhygiënefilter

<http://www.dust-bag-bosch.com>

type GXL

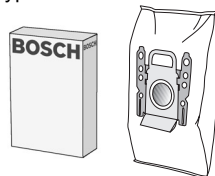

### Textielfilter (permanente filter) BBZ10TFG

Recyclebaar filter met klittenband.



### HEPA-filter (klasse H12) BBZ152HF

Aanbevolen voor mensen die allergisch zijn. Voor een extra zuivere uitblaasluucht.

Jaarlijks vervangen.

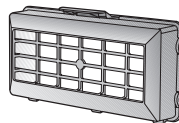

### Micro-actiefkoolfilter BBZ193MAF

Combinatie van micro- en actiefkoolfilter. Gaat lange tijd storende geurtjes tegen. Jaarlijks vervangen.

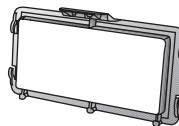

### TURBO-UNIVERSAL®-borstel BBZ102TBB

Borstelt en zuigt kortpolige tapijten en vaste vloerbedekking, resp. alle vloerbedekkingen, in één keer. Met name geschikt voor het opzuigen van haren. De rolborstel wordt aangedreven door de zuigstroom van de stofzuiger. Geen elektrische aansluiting vereist.

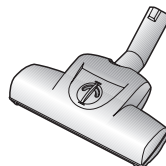

### Mondstuk voor harde vloeren BBZ122HD

Voor het zuigen van gladde vloeren (parket, tegels, terracotta,...)



### Schoonmaakmondstuk BBZ103WD

Geschikt voor alle harde vloeren, zoals parket, laminaat, houten planken, stenen vloeren, tegels etc. (het effect van vochtige schoonmaakdoekjes op gevoelige harde vloeren moet vooral op een onopvallende plaats gecontroleerd worden).

Zuigt grotere vuildeeltjes op, terwijl met de ingeklemde doek tegelijkertijd de bodem vochtig kan worden gereinigd.

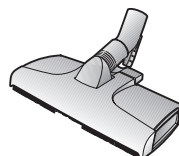

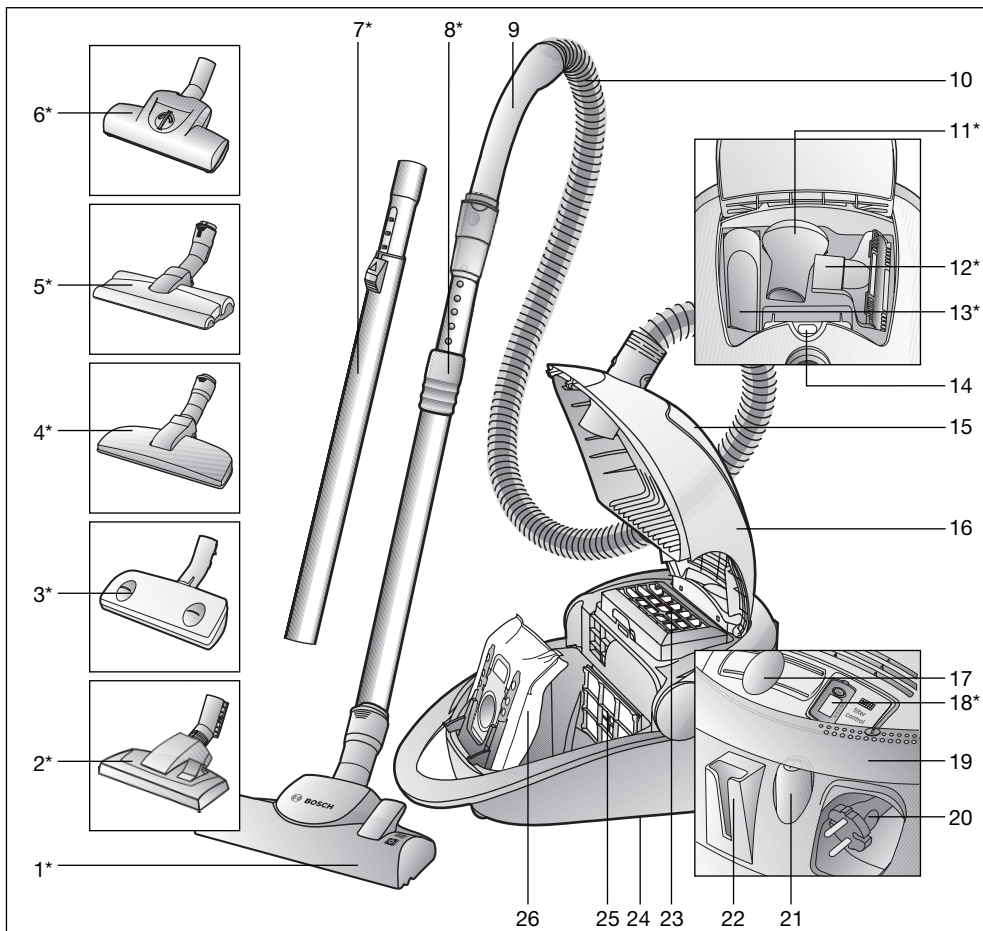

- 1 Universalgulvmundstykke med låsemuffe\*
- 2 Universalgulvmundstykke\*
- 3 Autofloor-mundstykke\*
- 4 Dyrehårsmundstykke\*
- 5 Mundstykke til hårde gulvbælagninger med låsemuffe\*
- 6 Turbobørste\*
- 7 Teleskoprør med skydeknap\*
- 8 Teleskoprør med skydemanchet og låsemuffe\*
- 9 Ergonomisk greb
- 10 Støvsugerslange
- 11 Møbelpensel\*
- 12 Polstermundstykke\*
- 13 Fugemundstykke\*
- 14 Filterskiftsindikator

- 15 Tilbehørsrum
- 16 Låg
- 17 Elektronisk skyderegulator
- 18 Indikator for udskiftning af udblæsningsfilter\*
- 19 Drejeregul - kan både benyttes som tænd-/slukkontakt og som bærehåndtag
- 20 Ledning
- 21 Tænd-/slukknop
- 22 Parkeringssystem
- 23 Udblæsningsfilter\*
- 24 Parkeringssystem (på apparatets underside)
- 25 Motorbeskyttelsesfilter
- 26 Støvsugerpose MEGAfil® SuperTEX

\*afhængig af modellen, da denne anvisning kan dække flere modeller

Opbevar venligst brugsanvisningen.

Sørg for, at brugsanvisningen medfølger, hvis De giver støvsugeren videre til andre.

## Formålmæssig anvendelse

Denne støvsuger er kun beregnet til anvendelse i husholdninger og ikke til erhvervs-mæssige formål. Støvsugeren må udelukkende anvendes i overensstemmelse med angivelserne i denne brugsanvisning.

Producenten garanterer ikke for eventuelle skader, der opstår som følge af ikke formålmæssig anvendelse eller forkert betjening.

Overhold derfor altid nedenstående anvisninger!

Støvsugeren må kun bruges med:

- Original støvsugerpose MEGAfilt®SuperTEX
- Originale reservedele, originalt tilbehør eller originalt ekstra tilbehør

### Støvsugeren er ikke beregnet til:

- Støvsugning af mennesker eller dyr
- Opsugning af:
  - smådyr
  - sundhedsfarlige, skarpkantede, varme eller glødende substanser
  - fugtige eller flydende substanser
  - letantændelige eller eksplosive stoffer eller gasser
  - aske, sod fra kakkellovne eller centralvarmeanlæg.

## Sikkerhedsanvisninger

Denne støvsuger er i overensstemmelse med de anerkendte tekniske standarder og de relevante sikkerhedsbestemmelser.

Vi erklærer, at produktet stemmer overens med følgende europæiske direktiver: 89/336/EØF (ændret ved direktiv 91/263/EØF, 92/31/EØF og 93/68/EØF). 73/23/EØF (ændret v. direktiv 93/68/EØF).

- Støvsugeren må kun tilsluttes og tages i brug iht. typeskiltet.
- Støvsug aldrig uden en original MEGAfilt®SuperTEX støvsugerpose.  
=> apparatet kan blive beskadiget!
- Børn må kun benytte støvsugeren, når de er under opsigt.
- Undgå at støvsuge med håndgreb, mundstykke eller rør i nærheden af hovedet.  
=> Fare for tilskadekomst!
- Benyt ikke ledningen til at bære / transportere støvsugeren med.
- Når støvsugeren bliver anvendt flere timer i træk, skal ledningen trækkes helt ud.
- Træk ikke i ledningen, men kun i selve stikket, når apparatets ledning skal trækkes ud af stikkontakten.
- Undlad at trække ledningen hen over skarpe kanter, og sørg for, at den ikke kommer i klemme.

- Træk altid støvsugerens stik ud af stikkontakten, inden der foretages nogen form for vedligeholdelsesarbejde af støvsugeren eller dens tilbehør.
- Støvsugeren må ikke anvendes, hvis den er beskadiget. Træk stikket ud af stikkontakten i tilfælde af en funktionsfejl ved apparatet.
- For at der ikke skal opstå fare, må reparationer af støvsugeren og udskiftning af reservedele kun udføres af et autoriseret serviceværksted.
- Støvsugeren skal beskyttes mod fugt, vejr og vind samt påvirkning fra varmekilder.
- Støvsugeren er ikke beregnet til anvendelse på byggepladser.  
=> Opsugning af byggeaffald kan beskadige apparatet.
- Sluk for apparatet, når der ikke støvsuges.
- Et kasseret apparat skal gøres ubrugeligt med det samme, hvorefter det skal bortskaffes korrekt efter forskrifterne.
- Af sikkerhedsgrunde er støvsugere med en effekt på 2000 Watt og derved udstyret med en overophedningssikring.  
Hvis der opstår en tilstopning, så støvsugeren bliver for varm, slukker den automatisk.  
Træk stikket ud af kontakten, og kontroller, at mundstykke, rør eller slange ikke er tilstoppet, eller om støvsugerposen trænger til at blive udskiftet.  
Når fejlen er afhjulpet, skal De lade støvsugeren køle af i mindst en time. Derefter er støvsugeren klar til brug igen.

## Anvisninger om bortskaffelse

- **Emballage**  
Emballagen beskytter støvsugeren mod beskadigelse under transporten.  
Den består af miljøvenlige materialer og kan derfor genbruges.  
Emballage, der ikke mere skal anvendes, bør bortskaffes på genbrugsstationer eller på lignende vis.
- **Kasserede støvsugere**  
Kasserede apparater indeholder mange forskellige værdifulde materialer.  
Afløber derfor kasserede apparater / udskiftningsindikatorer for udblæsningsfiltre hos forhandleren eller på en genbrugsstation. Forhør Dem om de aktuelle bortskaffelsesmåder hos Deres forhandler eller hos kommunens tekniske forvaltning.

### ■ Bemærk venligst

- Hvis sikringen en enkelt gang springer/slår fra, når der tændes for støvsugeren, kan det skyldes, at der også er tilsluttet andre elapparater med stor effekt til den samme strømkreds.  
Man kan undgå, at sikringen springer/slår fra, hvis man indstiller støvsugeren til den laveste sugeeffekt, før man tænder den, og først bagefter skifter over til en kraftigere sugeeffekt.

Fold siderne med figurerne ud!

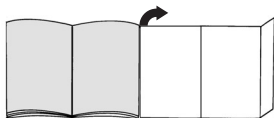

## Før apparatet tages i brug første gang

### Figur 1\*

Sæt det ergonomiske greb på støvsugerslangen, og lad det klikke på plads.

## Ibrugtagning

### Figur 2

- Lad slangestudsens klikke på plads i sugeåbningen.
- For at fjerne støvsugerslangen skal låsemekanismen løsnes, så slangen kan trækkes ud.

### Figur 3\*

- Stik grebet og teleskoprøret ind i hinanden.
- Skyd grebet ind i teleskoprøret, til det går i indgreb. Tryk på låsemuffen, og træk teleskoprøret ud, når delene skal skilles ad igen.

### Figur 4\*

- Stik gulvmundstykket og teleskoprøret ind i hinanden.
- Skyd teleskoprøret helt ind i gulvmundstykkets studs, indtil det går i indgreb. Tryk på låsemuffen, og træk teleskoprøret ud, når delene skal skilles ad igen.

### Figur 5\*

Tryk skydemancetten/skydetasten i retning af pilen, så teleskoprøret frigøres, og indstil til den ønskede længde.

### Figur 6

Hold i stikket på ledningen, træk den ud til den ønskede længde, og stik stikket i kontakten.

### Figur 7

- Tænd for støvsugeren ved at bevæge tænd-/slukknappen i pilens retning.
- Tænd-/slukkontakten kan også aktiveres med drejegræbet.

## Støvsugning

### Figur 8

Den ønskede sugestykke kan indstilles trinløst ved at flytte skyderegulatoren.

- Laveste**  
 sugeeffekt: 

Til støvsugning af sarte materialer, f.eks. gardiner.

- Lav**  
 sugeeffekt: 

Til daglig rengøring ved ringe tilsmudsning.
- Mellem**  
 sugeeffekt: 

Til rengøring af robuste gulvbelæggninger, hårde gulvbelæggninger og ved stærk tilsmudsning.
- Høj**  
 sugeeffekt: 

Til rengøring af hårdnakket og meget tilsmudsning.

### Figur 9

Indstille gulvmundstykket:

- Til støvsugning af tæpper eller faste tæpper =>
- Til støvsugning af hårde gulvbelæggninger. =>

### Figur 10\*

Indstille „autofloor“ gulvmundstykket:

- Indstilling til hårde gulvbelæggninger  
Fast indstilling til støvsugning af hårde gulvbelæggninger/parket => **auto**  
Mundstykket indstiller sig automatisk iht. gulvbelægningen og skifter selv om fra hårde gulvbelæggninger/parket til gulvtæpper.
- Automatisk indstilling => **auto**  
Mundstykket indstiller sig automatisk iht. gulvbelægningen og skifter selv om fra hårde gulvbelæggninger/parket til gulvtæpper.
- Indstilling til tæpper eller faste tæpper =>

**Vi anbefaler at bruge den automatiske indstilling, når der støvsuges på skiftende gulvbelæggninger (hårde gulvbelæggninger <-> faste tæpper), fordi mundstykket automatisk indstiller sig iht. gulvbelægningen. Derved er det ikke nødvendigt at skifte mundstykkets indstilling.**

### Figur 11\*

»Autofloor« mundstykket kan let rengøres ved at skifte om til indstillingen til hårde gulvbelæggninger og derpå støvsuge mundstykket med støvsugerslangen / teleskoprøret.

### Turbo-børste

Hvis apparatet er forsynet med en turbo-børste, findes der oplysninger om betjening og vedligeholdelse i den vedlagte brugsanvisning.

### Figur 12\*

Støvsugning med tilbehør (sæt efter behov tilbehøret på hhv. håndgreb eller sugerør.

- Fugemundestykke  
Til rengøring af fuger og hjørner.
- Polstermundestykke  
Til rengøring af polstrede møbler, gardiner osv.
- Møbelpensel  
Til støvsugning af billedrammer, bøger, sarte møbler, etc.

**Figur 13**

Småt tilbehør, som ikke bruges i øjeblikket, kan opbevares bekvemt i tilbehørsrummet under apparatets låg.

**Figur 14\***

Dyrehårsmundstykke

- Gulvmundstykke beregnet til let og effektiv fjernelse af dyrehår.
- Skyd teleskoprøret ind i dyrehårsmundstykets studs, indtil det går i indgreb.  
Når delene skal skilles ad igen, skal De trykke på låsemuffen og derefter trække teleskoprøret ud.
- Mundstykket kan let rengøres med røret / teleskoprøret.

**Mundstykke til hårde gulvbelægninger****Figur 15\***

Til støvsugning af hårde gulvbelægninger (fliser, parket, etc.)

Skyd teleskoprøret ind i gulvmundstykets studs, indtil det går i indgreb.

Tryk på låsemuffen, og træk teleskoprøret ud, når delene skal skilles ad igen.

Rengøring af mundstykke til hårde gulvbelægninger

**Figur 16\***

- a) Rengør mundstykket ved at støvsuge det nedefra.
- b) Hvis mundstykket til hårde gulvbelægninger er meget tilsudset, f.eks. hvis der har viklet sig hår rundt om valserne, kan valserne tages ud af mundstykket. Brug en skruetrækker eller lignende til at løfte valserne ud af føringen i siden.
- c) Hår og tråde, som har viklet sig om børsterne, kan klippes over med en saks.  
Tråde og hår suges bort med fugemundstykket.
- d) Sæt efter rengøringen børstevalse på plads i mundstykket igen, og lad dem gå i indgreb.
- e) Hvis sugekanalen er tilstoppet, kan mundstykets studs afmonteres.  
Læg mundstykket med sugefluden opad, tryk føringen på siden af hjulakslen lidt udad, og fjern mundstykket studs ved at trække den opad.
- f) Sørg for at placere studs korrekt, og at den går i indgreb i føringen, når den sættes på plads igen.

**Figur 17**

Ved mindre pauser i støvsugningen kan

De benytte parkeringssystemet på bagsiden af støvsugerens, når der er slukket for apparatet.

Skyd hagen på gulvmundstykket ind i slidske på bagsiden af apparatet.

**Figur 18**

Støvsugerens er forsynet med et drejegreb, så den lettere kan bæres henover forhindringer, som f.eks. trapper.

**Efter arbejdets afslutning****Figur 19**

- Træk stikket ud af stikkontakten.
- Træk kort i ledningen, og slip den igen. Ledningen ruller automatisk op.

**Figur 20**

De kan benytte parkeringssystemet på undersiden af

apparatet, når det skal transporteres / sættes væk.

Stil støvsugerens lodret. Skyd hagen på gulvmundstykket ind i slidsken på støvsugerens underside.

**Poseskift****Udskiftning af støvsugerpose****Figur 21**

Hvis indikator for poseskift i låget er fyldt helt ud med gult, når gulvmundstykket er løftet op fra gulvet ved den kraftigste sugestyrke, skal støvsugerpose skiftes ud, også selv om den ikke er fyldt helt op. I dette tilfælde er det arten af det opsugede materiale, der gør det nødvendigt at udskifte filterposen.

Mundstykke, rør og støvsugerlange må ikke være tilstoppet, fordi dette også kan aktivere filterskiftindikatoren.

**Figur 22**

Luk låget op ved at skyde låsehåndtaget i pilens retning.

**Figur 23**

- a) Luk MEGAFilt®SuperTEX støvsugerposen ved at trække i lukkelasken, og tag den ud.
- b) Placer en ny støvsugerpose MEGAFilt®SuperTEX i holderen, og luk støvrumslåget.

**■ Bemærk: Låget kan kun lukkes, når støvsugerposen**  
**● MEGAFilt®SuperTEX**  
**er på plads i apparatet.**

**Rensning af motorbeskyttelsesfiltret**

Motorbeskyttelsesfiltret skal med regelmæssige mellemrum bankes rent eller vaskes!

**Figur 24**

- Luk støvrumslåget op (se figur 22).
- Træk motorbeskyttelsesfiltret ud i pilens retning.
- Rengør motorbeskyttelsesfiltret ved at banke det, til det er rent.
- Hvis motorbeskyttelsesfiltret er meget snavset, bør det vaskes.  
Lad derefter filtret tørre i mindst 24 timer.
- Skyd filtret ind i apparatet igen, når det er rent, og luk støvrumslåget.

\*afhængigt af udstyr

## Udskiftning af udblæsningsfilter

Apparatets udblæsningsfilter skal udskiftes en gang om året.

### Indikator for udskiftning af udblæsningsfilter

Hvis støvsugeren er forsynet med en indikator for udskiftning af udblæsningsfilter, bliver De automatisk en gang om året mindet om at udskifte dette filter. Betjeningen er ganske let:

#### Figur 25\*

##### Start af Memo-indikatoren:

Tryk på reset-knappen på udblæsningsfiltrets udskiftningsindikator, og hold den trykket nede, indtil alle fire bjælker i indikatoren vises og blinker to gange. Udskiftningsindikatoren for udblæsningsfiltret er nu aktiveret.

#### Figur 26\*

##### Funktionskontrol:

Den blinkende prik i det nederste højre hjørne i indikatoren viser, at udskiftningsindikatoren for udblæsningsfiltret er aktiveret.

#### Figur 27\*

##### Udskiftningsindikator:

Hver gang der er gået 3 måneder, forsvinder der en bjælke fra indikatoren. De tilbageværende bjælker angiver, hvor længe udblæsningsfiltret kan bruges endnu. Udskift udblæsningsfiltret, når alle bjælker er forsvundet efter ca. 1 år, og pilen begynder at blinke. Sæt et nyt udblæsningsfilter i støvsugeren iht. vejledningen nedenfor, og aktiver indikatoren for udskiftning af udblæsningsfiltret, som beskrevet herover.

### OBS!

Vær opmærksom på, at når der kun er en bjælke tilbage i indikatoren, skal der snart anskaffes et nyt udblæsningsfilter til udskiftning.

Indikatoren for udskiftning af udblæsningsfilter har en levetid på ca. 5 år, og der kan bestilles en ny indikator hos kundeservice.

#### Figur 28\*

Indikatoren fjernes på følgende måde: Stik en skruetrækker ind i kærven ved siden af indikatoren, og tryk den ud.

De kan bestille en ny indikator for udskiftning af udblæsningsfilter hos kundeservice med følgende reservedelsnummer: 605 002

Bemærk venligt, at indikatoren kun må tages ud, når den skal udskiftes.

#### Figur 29\*

Den nye indikator for udskiftning af udblæsningsfilter kan trykkes på plads i apparatets panel med et let tryk i pilens retning.

Den brugte indikator for udskiftning af udblæsningsfilter skal bortskaffes iht. den lokalt gældende lovgivning for elektriske apparater. Forhør Dem om den eksakte bortskaffelsesmåde hos Deres forhandler eller hos kommunens tekniske forvaltning.

## Udskiftning af micro-hygiefilter

### Figur 30\*

- Luk støvrumslåget op (se figur 22).
- Frigor filterholderen ved at trykke lukkelasken i pilens retning.
- Tag skumplastfiltret og micro-hygiefiltret ud. Læg et nyt micro-hygiefilter og et skumplastfilter på plads i filterholderen.
- Sæt filterholderen på plads i støvsugeren, og lad den klikke på plads.

## Udskiftning af micro-aktivkul-filtret

### Figur 31\*

- Luk støvrumslåget op (se figur 22).
- Frigor filterholderen ved at skyde låsehåndtaget i pilens retning.
- Fjern micro-aktivkul-filtret.
- Sæt et nyt micro-aktivkul-filter på plads i støvsugeren, og lad det klikke på plads.

## Udskiftning af Hepa-filtret

Hvis apparatet er udstyret med et Hepa-filter, skal det udskiftes en gang om året.

### Figur 32\*

- Luk støvrumslåget op (se figur 22).
- Frigor Hepa-filtret ved at skyde lukkelasken i pilens retning, og tag filtret ud af støvsugeren (se figur 30).
- Sæt et nyt Hepa-filter i støvsugeren, og lad det klikke på plads.

Når der er blevet suget fine støvpartikler op, skal motorbeskyttelsesfiltret bankes rent, og evt. skal micro-hygiefiltret, aktivkul-filtret eller Hepa-filtret skiftes ud.

## Pleje

Sluk altid for støvsugeren, og træk stikket ud af stikkontakten, når støvsugeren skal rengøres. Støvsugeren og tilbehørsdele af kunststof kan plejes med et almindeligt rengøringsmiddel til kunststoffer.

### ■ Brug aldrig skuremidler, glas- eller

- **universalrengøringsmidler. Dyp aldrig støvsugeren i vand.**

Når det er nødvendigt, kan støvrumsstøvsuges ved hjælp af en anden støvsuger, eller det kan rengøres med en tør støvklud/støvpensel.

Med forbehold for tekniske ændringer.

## Ekstra tilbehør

### Støvsugerposepakke BBZ52AFGX

Indhold:

5 støvsugerposer MEGAfilt® Super TEX med lukkemekanisme

1 micro-hygjefilter

<http://www.dust-bag-bosch.com>

Type GXL

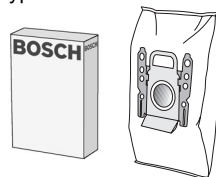

### Tekstilpose (fast pose) BBZ10TFG

Genanvendeligt filter med burrelukning.



### HEPA-filter (klasse H12) BBZ152HF

Anbefalet til allergikere. For ekstremt ren udblæsningsluft.

Udskiftes en gang om året.

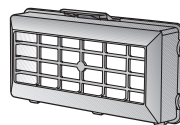

### Micro-aktivkul-filter BBZ193MAF

Kombination af micro- og aktivkul-filter. Forhindrer generende lugt i lang tid. Udskiftes hvert halve år.

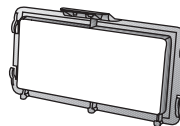

### TURBO-UNIVERSAL®-børste BBZ102TBB

Børstning og støvsugning af tæpper og faste tæpper med lav luv hhv. alle gulvbelægninger i samme arbejdsgang. Specielt velegnet til opsugning af dyrehår. Børstens valse drives af støvsugerens sugeseffekt. Der kræves ingen eltilslutning.

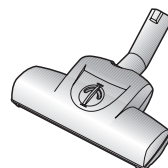

### Mundstykke til hårde gulvbelægninger BBZ122HD

Til støvsugning af glatte gulve (parket, fliser, terrakotta etc.)

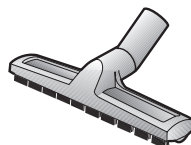

### Mundstykke til aftørring og opriskning af gulve BBZ103WD

Velegnet til brug på hårde gulvbelægninger, som parket, laminat, trægulve, stengulve, fliser osv. (For de fugtige rengøringsklude anvendes på sarte gulvoverflader, bør det afprøves på et ikke synligt sted, om gulvet tåler behandlingen). De grove smudspartikler bliver suget op, samtidig med at gulvet bliver rengjort med fugtighed ved hjælp af den påspændte klud.

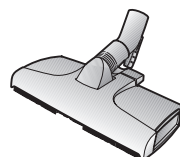



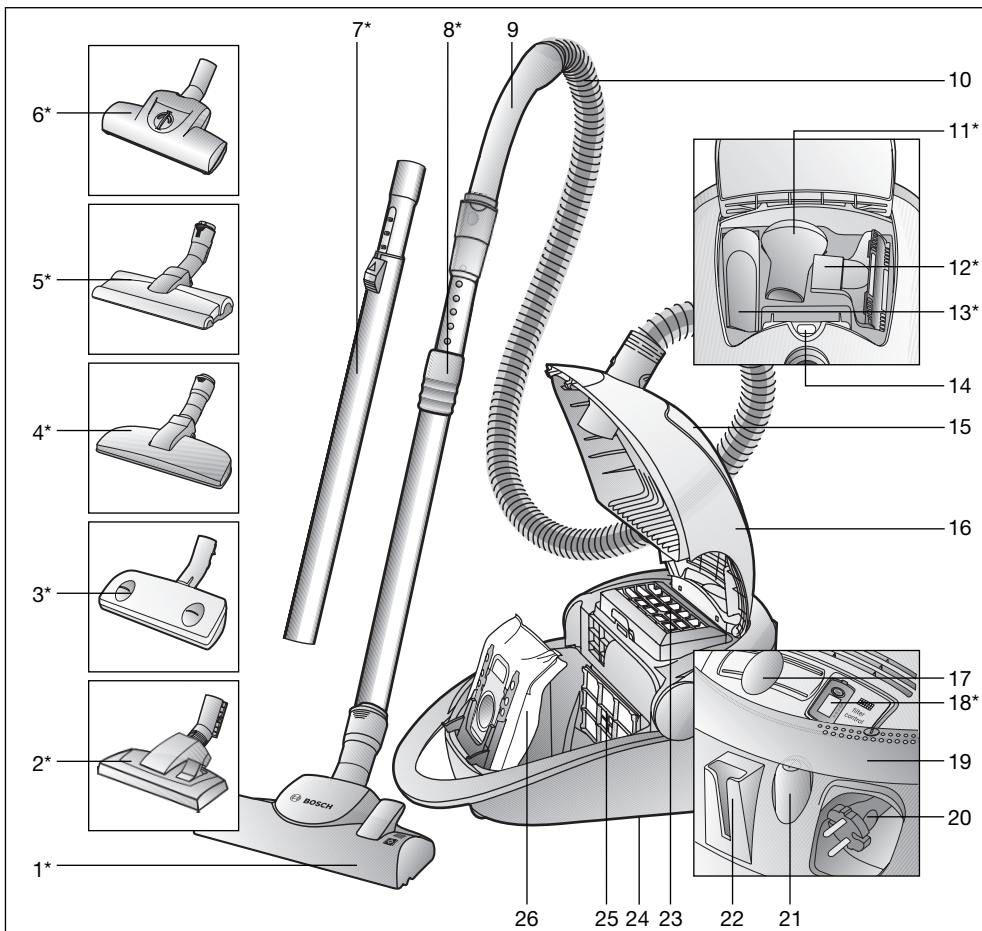

- |  |   |
|--|---|
| 1 Omstillbart gulvmunnstykke med låsehylse*  | 15 Tilbehørsrom   |
| 2 Omstillbart gulvmunnstykke*                | 16 Deksel   |
| 3 Automatisk gulvmunnstykke - "autofloor**"  | 17 Elektronisk skyvregulator                                      |
| 4 Munnstykke for dyrehår*                    | 18 Indikator for bytte av utblåsningsfilter*                      |
| 5 Munnstykke for harde gulv med låsehylse*   | 19 Vippehåndtak. Kan også brukes som på/av-bryter og bærehåndtak. |
| 6 Turbobørste*                               | 20 Tilkoblingskabel   |
| 7 Teleskoprør med skyveknapp*                | 21 På/av-knapp  |
| 8 Teleskoprør med skyvemansjett og låsering* | 22 Parkeringshjelp  |
| 9 Slangehåndtak                              | 23 Utblåsningsfilter  |
| 10 Sugelange                                 | 24 Oppbevaringshjelp<br>(på undersiden av støvsugeren)            |
| 11 Støvbørste*                               | 25 Motorbeskyttelsesfilter  |
| 12 Møbelmunnstykke*                          | 26 Filterpose MEGAfillt®SuperTEX                                  |
| 13 Fugemunnstykke*                           |   |
| 14 Indikator for bytte av støvpose           |   |

\*avhengig av modell

Ta godt vare på bruksanvisningen.  
Bruksanvisningen må følge med når støvsugeren skifter eier.

## Tiltenkt bruk

Støvsugeren er kun beregnet for bruk i husholdninger og ikke til nærings- og industriformål.

Støvsugeren må bare brukes som beskrevet i denne bruksanvisningen.

Produsenten er ikke ansvarlig for eventuelle skader forårsaket av ikke-tiltenkt eller feil bruk.

Les derfor de følgende instruksjonene nøye!

Støvsugeren må bare brukes med:

- Original-filterpose MEGAfilt®SuperTEX
- Original-reservedeler, -tilbehør eller -spesialtilbehør

### Støvsugeren egner seg ikke til:

- støvsuging av mennesker eller dyr
- oppsuging av:
  - levende insekter og andre småkryp
  - helseskadelige, varme eller glødende stoffer eller gjenstander med skarpe kanter
  - fuktige stoffer eller flytende væsker
  - lettantennelige eller eksplosive stoffer og gasser.
  - aske, sot fra kakkelovner og sentralfyring.

## Sikkerhetsanvisninger

Denne støvsugeren er laget i henhold til anerkjente tekniske prinsipper og gjeldende sikkerhetsbestemmelser.

Vi bekrefter at munnstykket samsvarer med følgende europeiske direktiver: 89/336/EØF (endret gjennom RL 91/263/EØF, 92/31/EØF og 93/68/EØF). 73/23/EØF (med endringer i RL 93/68/EØS).

- Støvsugeren må kobles til og tas i bruk i henhold til opplysningene på typeskiltet.
- Støvsug aldri uten filterpose MEGAfilt®SuperTEX . => Apparatet kan bli ødelagt!
- Barn må bare bruke støvsugeren under oppsyn av voksne.
- Unngå støvsuging med håndtak, munnstykke og rør i nærheten av hodet.  
=> Fare for personskader!
- Ikke bruk tilkoblingskabelen til bæring/transport av støvsugeren.
- Ved sammenhengende bruk i flere timer må tilkoblingskabelen trekkes helt ut.
- Trekk i støpselet, ikke i ledningen, når du skal koble apparatet fra nettet.
- Ikke trekk tilkoblingskabelen over skarpe kanter og ikke klem den.
- Trekk alltid ut nettstøpselet før arbeid på støvsugeren.
- Ikke bruk støvsugeren hvis den er skadet.  
Hvis det oppstår feil, må du trekke ut nettstøpselet.

- For å unngå farlige situasjoner skal reparasjoner og bytte av reservedeler på støvsugeren bare utføres av autorisert kundeservice.
- Beskytt støvsugeren mot vær og vind, fuktighet og varmekilder.
- Støvsugeren er ikke egnet for aktiviteter på byggeplass. => Oppsuging av byggematerialer kan føre til skader på apparatet.
- Slå av apparatet når du ikke støvsuger.
- Utslitte apparater må straks gjøres ubrukelige og deretter avhendes på forskriftsmessig måte.
- Støvsugere som har en effekt på 2000 W og mer, er av sikkerhetsgrunner utstyrt med et overopphetingsvern. Hvis det oppstår en blokkering og støvsugeren blir for varm, kobles den ut automatisk.  
Trekk ut nettstøpselet og kontroller at munnstykke, sugerør eller slange ikke er tilstoppet. Kontroller også om filteret må skiftes.  
Etter at feilen er utbedret må støvsugeren avkjøles i minst 1 time. Deretter er den klar til bruk igjen.

## Informasjon om kassering

- **Emballasje**  
Emballasjen beskytter støvsugeren mot skader under transport.  
Den består av miljøvennlige materialer og kan derfor gjenvinnes.  
Kast emballasje du ikke har bruk for på en miljøstasjon.

- **Gamle apparater**  
Gamle apparater inneholder mange materialer som fortsatt kan brukes.  
Lever derfor det gamle apparatet / den kasserte indikatoren for bytte av utblåsnings-filter til forhandleren eller til en miljøstasjon for gjenvinning. Du kan få informasjon om mulige måter å avhende apparatet på hos forhandleren eller kommunale myndigheter.

### Obs!

- Hvis sikringen løses ut når du slår på maskinen, kan det skyldes at andre elektroniske apparater med høy effekt er tilkoblet samme kurs.  
Du kan unngå å løse ut sikringen hvis du stiller støvsugeren på laveste effektrinns når du slår den på og deretter velger et høyere effektrinns.

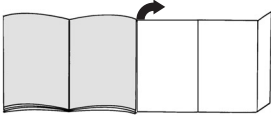
**Brett ut bildesidene!****Før første gangs bruk****Figur 1\***

Fest håndtaket på sugeslangen.

**Komme i gang****Figur 2**

- Før enden av sugeslangen inn i sugeåpningen til den smekker på plass.
- Når du skal fjerne sugeslangen, trykker du på låseknappen og trekker ut slangen.

**Figur 3\***

- Sett sammen håndtak og teleskoprør.
- Skyv håndtaket inn i teleskoprøret til det klikker på plass. For å løse forbindelsen må du trykke sammen låsehylsen og trekke ut teleskoprøret.

**Figur 4\***

- Sett sammen gulvmunnstykke og teleskoprør.
- Skyv teleskoprøret inn i enden på gulvmunnstykket til det smekker på plass. For å løse forbindelsen må du trykke sammen låsehylsen og trekke ut teleskoprøret.

**Figur 5\***

Ved å regulere skyvemansjetten/ skyvetasten i pilens retning, løser du teleskoprøret, slik at du kan stille inn ønsket lengde.

**Figur 6**

Ta tak i støpselet på tilkoblingskabelen, trekk ut ønsket lengde og sett i nettstøpselet.

**Figur 7**

- Slå på støvsugeren ved å trykke på/av-knappen i pilens retning.
- Knappen kan også aktiveres ved hjelp av vippehåndtaket.

**Støvsuging****Figur 8**

Ved å regulere skyveregulatoren kan du trinnløst stille inn ønsket sugekraft.

- Laveste effektområde: For støvsuging av ømfintlige stoffer, f. eks. gardiner.

- Lavt effektområde: For daglig rengjøring av flater som ikke er særlig skitne.

- Middels effektområde: Til rengjøring av ujevne og harde gulvbelegg og svært skitne flater.

- Høyt effektområde: Til rengjøring av hardnakkede og svært skitne flater.

**Figur 9**

Innstilling av gulvmunnstykke:

- Til støvsuging av små tepper og teppegulv =>
- Til støvsuging av harde gulv =>

**Figur 10\***

Innstilling av "autofloor"-gulvmunnstykke:

- Innstilling for harde gulv => Fast stilling til støvsuging av harde gulv / parkett
- Auto-funksjon => **auto** Munnstykket tilpasser seg automatisk gulvbelegget og skifter selv om fra hardt gulv / parkett til vegg til vegg-tepper
- Innstilling for tepper => Fast stilling til støvsuging av tepper og vegg til vegg-tepper

**Ved arbeid på vekslende gulvbelegg (harde gulv <-> gulteppe), anbefaler vi auto-funksjonen, siden munnstykket da automatisk tilpasser seg belegget og du ikke trenger å skifte munnstykke.**

**Figur 11\***

Til rengjøring av »autofloor« stiller du dysen på innstilling for hardt gulv og støvsuger det enkelt med rør/teleskoprør.

**Turbobørste**

Hvis apparatet er utstyrt med en turbobørste, finner du opplysninger om bruk og vedlikehold i den vedlagte bruksanvisningen.

**Figur 12\***

Støvsuging med tilbehør (Monteres ved behov på håndtak eller rør.)

- Fugemunnstykke Til rengjøring av fuger og hjørner.
- Møbelmunnstykke Til rengjøring av stoppede møbler, gardiner osv.
- Støvbørste Til støvsuging av bilderammer, bøker, ømfintlige møbler osv.

**Figur 13**

Småtilbehør kan enkelt oppbevares i den uttakbare holderen under tilbehørslokket.

**Figur 14\***

- Munnstykke for dyrehaar
- Gulvmunnstykke til lett og grundig fjerning av dyrehaar.
- Skyv teleskoprøret inn i enden på munnstykket for dyrehaar til det smekker på plass. Du løsner håndtaket igjen ved å trykke inn låseringen og trekke ut teleskoprøret.
- Støvsug med røret/teleskoprøret for å rengjøre munnstykket.

**Munnstykke for harde gulv****Figur 15\***

Til støvsuging av harde gulvbelegg (fliser, parkett osv.) Skyv teleskoprøret inn i enden på munnstykket til det smekker på plass. For å løsne forbindelsen må du trykke sammen låsehylsen og trekke ut teleskoprøret.

Rengjøring av munnstykke for harde gulv

**Bilde 16\***

- Rengjør dysen ved å støvsuge den nedenfra.
- Hvis munnstykket for harde gulv er svært tilsmusset, f.eks. på grunn av hår som har viklet seg rundt børstevalsene, kan valsene tas ut av munnstykket. Bruk en skrutrekker eller lignende til å løfte valsene ut av sporet på siden.
- Klipp av tråder og hår som har viklet seg opp, med en saks. Sug opp tråder og hår med fugemunnstykket.
- Sett børstevalsene på plass i munnstykket igjen etter rengjøring, og la dem smekke på plass.
- Hvis sugekanalen er tilstoppet, kan munnstykkets stuss demonteres. Legg munnstykket med sugeflaten oppover, trykk styringen på siden av hjulaksen litt utover, og fjern munnstykkets stuss ved å trekke den oppover.

**Figur 17**

Når du skal ta korte pauser under arbeidet, kan du bruke parkeringshjelpen på baksiden av apparatet. Skyv kroken på gulvmunnstykket inn i sporet på baksiden av støvsugeren.

**Figur 18**

For å komme over hinder som for eksempel trapper, kan du også transportere apparatet med vippehåndtaket.

**Når jobben er gjort****Figur 19**

- Trekk ut støpselet.
- Trekk tilkoblingskabelen litt til deg og slipp den. Kabelen kveiles automatisk opp.

\*avhengig av utstyr

**Figur 20**

Når du skal sette fra deg / transportere apparatet, kan du bruke parkeringshjelpen på apparatets underside. Sett apparatet fra deg i loddrett stilling. Skyv kroken på gulvmunnstykket inn i sporet på undersiden av støvsugeren.

**Bytte av filter****Bytte av støvpose****Figur 21**

Hvis indikatoren for bytte av støvpose i dekselet er helt fylt med gul farge når du løfter gulvmunnstykket opp fra gulvet med full sugeeffekt, må støvposen byttes, selv om den ikke er helt full. I slike tilfeller kan typen materiale gjøre det nødvendig å bytte støvpose. Munnstykke, rør og sugeslange må ikke være tilstoppet, siden dette også slår ut på filterbytteindikatoren.

**Figur 22**

Åpne dekselet ved å skyve låsestangen i pilens retning.

**Figur 23**

- Lukk og dra ut støvposen MEGAFilt®SuperTEX ved å trekke i lukkeflisen og ta ut støvposen.
- Sett inn ny filterpose MEGAFilt®SuperTEX i holderen og lukk støvromdekselet.

**Obs! Dekselet må bare lukkes når det er lagt inn en filterpose av typen MEGAFilt®SuperTEX.**

**Rengjøre motorfilter**

Motorfilteret må rengjøres med jevne mellomrom ved at du banker det rent eller skyller det.

**Figur 24**

- Åpne støvromdekselet (se bilde 22).
- Trekk ut motorfilteret i pilens retning.
- Rengjør motorfilteret ved å banke det.
- Hvis motorfilteret er svært skittent, bør det skylles. La filteret tørke i minst 24 timer.
- Etter rengjøringen skyver du motorfilteret inn i apparatet og lukker støvromdekselet.

**Bytt utblåsningsfilter**

Utblåsningsfilteret til apparatet må byttes en gang i året.

## Indikator for bytte av utblåsningsfilter

Hvis apparatet ditt er utstyrt med en indikator for bytte av utblåsningsfilter, påminnes du automatisk om filterbytte etter et år.

Betjeningen er enkel:

### Figur 25\*

#### Start av memo-visning:

For å starte memovisning trykker du på RESET-knappen på indikatoren for bytte av utblåsningsfilter og holder den nede til alle fire linjene vises i indikatoren og blinker to ganger. Indikatoren for bytte av utblåsnings-filter er nå aktivert.

### Figur 26\*

#### Funksjonskontroll:

Punktet som blinker i nedre, høyre hjørnet på indikatoren, viser at indikatoren for bytte av utblåsningsfilter er aktiv.

### Figur 27\*

#### Indikator for bytte:

Etter cirka 3 måneder forsvinner en linje fra indikatoren. De gjenværende linjene viser gjenværende brukstid for utblåsningsfilteret.

Bytt utblåsningsfilteret når alle linjene er forsvunnet etter ca. et år og pilen har begynt å blinke. Sett inn et nytt utblåsningsfilter i henhold til anvisningene nedenfor, og aktiver indikatoren for bytte av utblåsningsfilter på nytt som beskrevet ovenfor.

#### Merknad:

Hvis du bare kan se én linje i indikatoren, er det på tide å skaffe et nytt utblåsningsfilter før filteret må byttes.

Indikatoren for bytte av utblåsningsfilter har en brukstid på ca. 5 år og kan bestilles via kundeservice.

### Figur 28\*

For å fjerne indikatoren kan du sette en skrutrekker i fordypningen ved siden av indikatoren og trykke den ut. Du mottar en ny indikator for bytte av utblåsningsfilter fra kundeservice under reservedelnummer: 605 002  
Vær oppmerksom på at indikatoren kun skal tas ut ved bytte.

### Figur 29\*

Den nye indikatoren for bytte av utblåsningsfilter kan enkelt settes på plass i panelet med et lett trykk i pilretningen.  
Den gamle indikatoren for bytte av utblåsningsfilter må avhendes i henhold til gjeldende regler for elektriske apparater. Du får informasjon om avhending hos forhandleren din eller hos de kommunale myndigheter.

## Bytte mikrohygienefilter

### Figur 30\*

- Åpne støvromdekelet (se bilde 22).
- Løsne filterholderen ved å tykke låsestangen i pilens retning.
- Ta ut filterskummet og mikrohygienefilteret.  
Legg inn nytt mikrohygienefilter og filterskum i filterholderen.
- Sett inn filterholderen og lukk apparatet.

## Bytte mikro-aktivt kullfilter

### Figur 31\*

- Åpne støvromdekelet (se bilde 22).
- Løsne filterholderen ved å skyve låsestangen i pilens retning.
- Ta ut mikro-aktivt kullfilteret.
- Sett inn nytt mikro-aktivt kullfilter i apparatet og lukk apparatet.

## Bytte Hepa-filter

Hvis støvsugeren din er utstyrt med Hepa-filter, må dette byttes én gang i året.

### Figur 32\*

- Åpne støvromdekelet (se bilde 22).
- Løsne Hepa-filteret ved å trykke låsestangen i pilens retning og ta det ut av apparatet (se bilde 30).
- Sett inn et nytt Hepa-filter og lukk apparatet.

Etter at du har sugd opp fine støvpartikler må motorfilteret rengjøres ved at du banker det rent, eventuelt kan du bytte mikro-hygienefilteret, mikro-aktivt kullfilteret eller HEPA-filteret.

## Vedlikehold

Støvsugeren må være slått av og frakoblet strømmettet før hver rengjøring.

Støvsuger og tilbehørsdeler av plast kan tørkes av med en fuktig klut.

- **Ikke bruk skuremidler, glass- eller universaltrengjøringsmidler.** Støvsugeren må aldri senkes i vann.

Ved behov kan støvbeholderrommet støvsuges rent ved hjelp av en annen støvsuger, eller ganske enkelt rengjøres med en tørr støvklut eller pensel.

Med forbehold om tekniske endringer.

## Ekstra tilbehør

### Forpakning med BBZ52AFGX

Innhold:

5 støvposer MEGAfilt® Super TEX med lukkeanordning

1 mikrohygienefiltre

<http://www.dust-bag-bosch.com>

Typ GXL

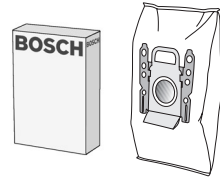

### Tekstilfilter (langtidsfilter) BBZ10TFG

Gjenbrukbart filter med borrelås.



### HEPA-filtre (klasse H12) BBZ152HF

Anbefales til allergikere. Gir ekstremt ren utblåsningsluft.

Bør byttes én gang i året.

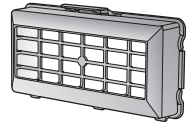

### Mikro-aktivt kullfilter BBZ193MAF

Kombinasjon av mikro- og aktiv-kullfilter. Hindrer sjenesterende lukt i lang tid. Byttes hvert halvår.

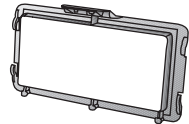

### TURBO-UNIVERSAL®-børste BBZ102TBB

Børster og støvsuger korthårede gulvtepper og løpere i én operasjon. Kan også brukes på alle typer underlag. Spesielt egnet til å suge opp dyrehår. Børstevalsen drives av sugestrømmen fra støvsugeren. Det er ikke nødvendig med egen strømtilkobling.

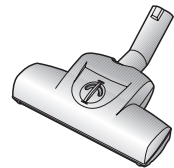

### Munnstykke for harde gulv BBZ122HD

Til støvsuging av glatte gulv (parkett, fliser, terrakotta,...)



### Gulvmunnstykke BBZ103WD

Passer til alle harde gulv, som parkett, laminat, gulvbord, steingulv, fliser osv. (ved rengjøring av ømfintlige gulvflater bør virkningen av de fuktige rengjøringsklutene først testes på et lite synlig sted).

Suger opp grove støvpartikler samtidig som den fastspente kluten rengjør gulvet.

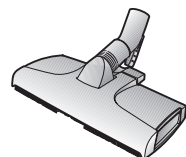

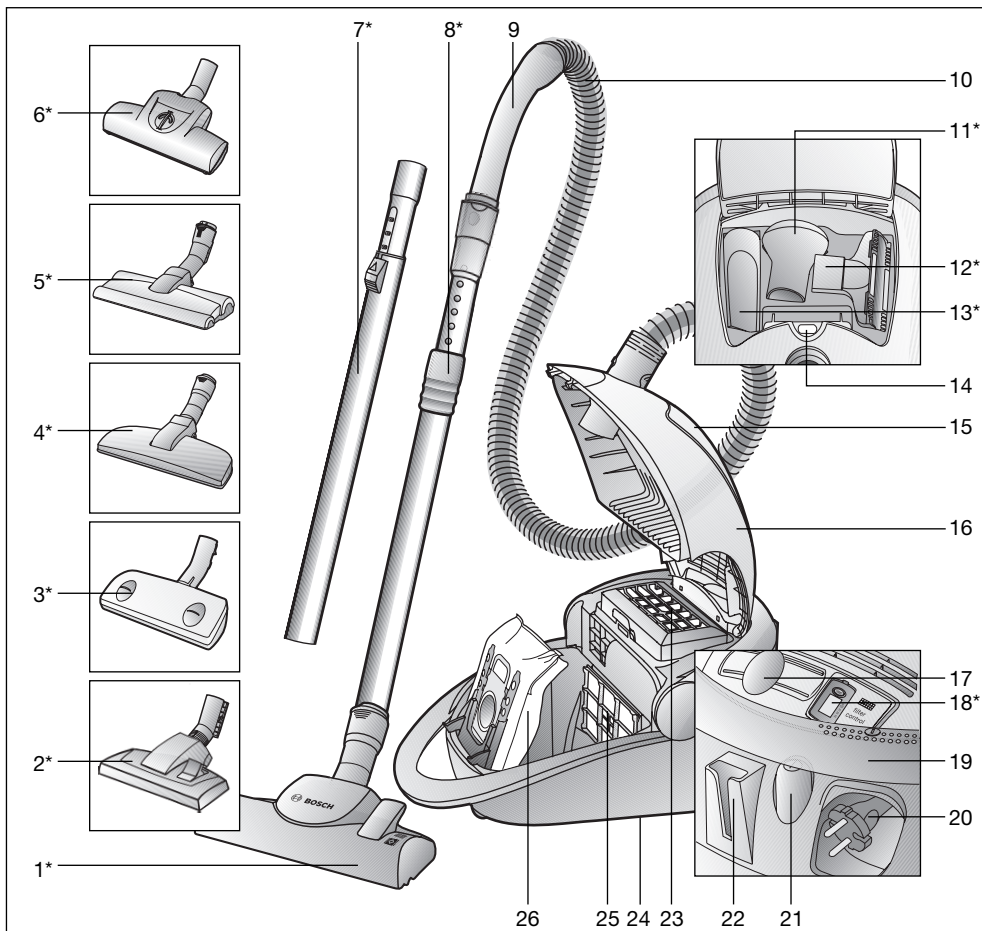

- |  |   |
|--|---|
| 1 Omställbart golvmunstycke med upplåsningshylsa*      | 15 Tillbehörsfack   |
| 2 Omställbart golvmunstycke*                           | 16 Lock   |
| 3 Automatiskt golvmunstycke "autofloor"™               | 17 Elektroniskt skjutreglage  |
| 4 Djurhårsmunstycke*                                   | 18 Indikering för byte av utblåsfilter*   |
| 5 Munstycke för hårda golv med upplåsningshylsa*       | 19 Svängbart handtag; kan även användas för till- och fränkoppling och som bärhandtag |
| 6 Turboborste*   | 20 Sladd  |
| 7 Teleskoprör med skjutknapp*                          | 21 Till-/fränknapp  |
| 8 Teleskoprör med skjutmanschett och upplåsningshylsa* | 22 Parkeringshjälp  |
| 9 Slanghandtag   | 23 Microsan-utblåsfilter  |
| 10 Dammsugarslang                                      | 24 Förvaringshjälp (på dammsugarens undersida)  |
| 11 Dammborste*   | 25 Motorskyddsfilter  |
| 12 Möbelmunstycke*                                     | 26 Damppåse MEGAfil™SuperTEX  |
| 13 Fogmunstycke*                                       |   |
| 14 Indikering för byte av damppåse                     |   |

\*beroende på utförande

Spara bruksanvisningen.

Se till att bruksanvisningen medföljer dammsugaren vid ägarbyte.

## Föreskriven användning

Denna dammsugare är endast avsedd för användning i hushåll och inte för yrkesmässig användning. Dammsugaren får endast användas enligt anvisningarna i bruksanvisningen.

Tillverkaren ansvarar inte för eventuella skador som orsakats av ej ändamålsenlig användning eller felaktig manövrering.

Följande anvisningar ska därför ovillkorligen följas!

Dammsugaren får endast användas tillsammans med:

- Originaldampåse MEGAfilit®SuperTEX
- Originalreservdelar, -tillbehör eller extra tillbehör

### Dammsugaren får inte användas för:

- dammsugning på människor eller djur
- dammsugning av:
  - levande insekter
  - hälsofarliga ämnen, föremål med vassa kanter, heta eller glödande ämnen
  - fuktiga ämnen och vätskor
  - lättantändliga eller explosiva ämnen och gaser
  - aska, sot från kakelugnar och centralvärmearläggningar.

## Säkerhetsanvisningar

Dammsugaren uppfyller teknikens regler och de relevanta säkerhetsbestämmelserna.

Vi garanterar överensstämmelse med följande europeiska direktiv: 89/336/EEG (ändrad genom RL 91/263/EEG, 92/31/EEG och 93/68/EEG). 73/23/EEG (ändrad genom RL 93/68/EEG).

- Anslut och ta dammsugaren i drift endast enligt uppgifterna på typslytten.
- Dammsug aldrig utan dampåse MEGAfilit®SuperTEX => Dammsugaren kan skadas!
- Barn får endast använda dammsugaren i vuxnas närvaro och uppsikt.
- Dammsug aldrig med handtag, munstycke eller rör i närheten av huvudet. => Olycksrisk!
- Använd inte sladden för att bära/ transportera dammsugaren.
- Dra ut sladden helt när du använder maskinen flera timmar i sträck.
- Dra inte i sladden utan i kontakten när du kopplar bort enheten från nätet.
- Dra inte sladden över vassa kanter, och se till att den inte kläms fast.
- Dra ur kontakten före alla arbeten på dammsugare och tillbehör.

- En defekt dammsugare får inte användas. Dra ut nätkontakten ur vägguttaget om dammsugaren är defekt.
- För att undvika risksituationer får reparationer och byte av reservdelar på dammsugaren endast genomföras av auktoriserad kundtjänst.
- Skydda dammsugaren från yttre påverkan, fukt och värme.
- Dammsugaren är inte avsedd för användning på byggarbetsplatser. => Om byggdamm sugs in kan dammsugaren skadas.
- Stäng av dammsugaren när den inte används.
- Uttjänta dammsugare ska genast göras obrukbara, därefter ska de avyttras på korrekt sätt.
- Av säkerhetsskäl är dammsugare som har en effekt på minst 2000 W utrustade med överhettningsskydd. Om en blockering uppstår och dammsugaren blir för varm stängs den automatiskt av. Dra ur nätkontakten och kontrollera att det inte är stopp i munstycket, röret eller slangen, eller om filtret behöver bytas. Låt dammsugaren svalna i minst 1 timme efter det att felet åtgärdats. Därefter kan dammsugaren användas igen.

## Råd beträffande avfallshanteringen

### ■ Förpackning

Förpackningen skyddar dammsugaren från skador vid transporten.

Förpackningen består av miljövänliga material och kan därför återvinnas.

Avyttra förpackningsmaterial som inte längre behövs på uppsamlingsplatser för avfallssortering.

### ■ Din uttjänta dammsugare

Gamla dammsugare innehåller ofta värdefullt material. Lämna därför in den uttjänta dammsugaren/ den uttjänta indikeringen för byte av utblåsfilter i butiken eller till en återvinningsanläggning. I butiken eller hos kommunen kan du få information om lämpliga avyttringsmetoder.

### ■ Obs!

- Om säkringen löser ut när utrustningen kopplas in kan det bero på att andra elektriska apparater med hög effekt är anslutna till samma strömkrets. Du kan undvika att en säkring löser ut genom att ställa in lägsta effekt innan du startar dammsugaren och sedan öka effekten.



Fäll ut bildsidorna!

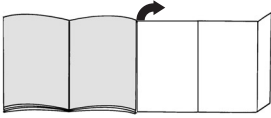

Före första användning

Bild 1\*

Sätt fast handtaget på slangen och justera det.

Start av dammsugaren

Bild 2

- a) Snäpp fast slangen i insugningsöppningen.
- b) Tryck på upplåsningsknapparna när du ska ta av slangen och dra sedan ut den.

Bild 3\*

- a) Sätt ihop handtaget och teleskopröret.
- b) Skjut in handtaget i teleskopröret tills det snäpper på plats.  
Lossa anslutningen genom att trycka på upplåsningshylsan och dra ut teleskopröret.

Bild 4\*

- a) Sätt ihop golvmunstycket och teleskopröret.
- b) Skjut in teleskopröret i nipplarna på golvmunstycket tills det snäpper fast.  
Lossa anslutningen genom att trycka på upplåsningshylsan och dra ut teleskopröret.

Bild 5\*

Lås upp teleskopröret genom att justera skjutknappen/skjutmuffen i pilens riktning och ställ in önskad längd.

Bild 6

Ta tag i kontakten på sladden, dra ut den till önskad längd och sätt i kontakten i uttaget.

Bild 7

- a) Starta dammsugaren genom att trycka ner strömbrytaren i riktning.
- b) Knappen kan även aktiveras med hjälp av det svängbara handtaget.

Dammsugning

Bild 8

Genom justering av skjutreglaget kan den önskade sugkraften ställas in steglöst.

- Lågsta effekt:

För dammsugning av känsliga material, t.ex. gardiner.

- Lägre effekt:

För daglig rengöring och lätt nedsmutsning.

- Medelhög effekt:

För rengöring av kraftiga golvbeläggningar, hårda golv och vid kraftig nedsmutsning.

- Hög effekt:

För rengöring av besvärlig och kraftig smuts.

Bild 9

Ställa in golvmunstycket:

- För dammsugning av mattor och heltäckningsmattor =>
- För dammsugning av hårda golv =>

Bild 10\*

Ställa in golvmunstycket på „autofloor“:

- Inställning för hårda golv =>   
Fast läge för dammsugning av hårda golv/parkett
- Autoläge => **auto**  
Munstycket anpassar sig automatiskt till golvbeläggningen och slår själv om från hårt golv/parkett till heltäckningsmatta
- Mattinställning =>   
Fast läge för dammsugning av mattor och heltäckningsmattor

**Vi rekommenderar att du använder autoläget när du dammsuger olika golvbeläggningar (hårt golv <-> heltäckningsmatta) eftersom munstycket då automatiskt anpassar sig till underlaget så att du slipper ställa om hela tiden.**

Bild 11\*

För att rengöra med »autofloor« ställer du in munstycket för hårt golv och dammsuger det sedan med dammsugar-/teleskopröret.

Turboborste

Om dammsugaren är utrustad med en turboborste så finns bruksanvisning till den bifogad.

Bild 12\*

Dammsugning med tillbehör (sätt på det tillbehör du vill använda på handtaget resp. dammsugarröret).

- a) Fogmunstycke  
För rengöring av fogar och hörn.
- b) Möbelmunstycke  
För rengöring av stoppade möbler, gardiner osv.
- c) Dammborste  
För dammsugning av tavelramar, böcker, ömtåliga möbler m.m.

Bild 13

Småttillbehören förvaras i den uttagbara hållaren under tillbehörslocket.

**Bild 14\***

Djurhårsmunstycke

- Golvmunstycke för lätt och grundlig borttagning av djurhår.
- Skjut in teleskopröret i nipplarna på munstycket för djurhår tills det snäpper fast.  
Lossa anslutningen genom att trycka på upplåsningshylsan och dra ut teleskopröret.
- Rengör munstycket genom att dammsuga det med dammsugar-/teleskopröret.

**Munstycke för hårda golv****Bild 15\***

Munstycke för hårda golv

För dammsugning på hårt golv (kakel, parkett och liknande)

Skjut in teleskopröret i nipplarna på munstycket för hårda golv tills det snäpper fast.

Lossa anslutningen genom att trycka på upplåsningshylsan och dra ut teleskopröret.

Rengöring av munstycket för hårt underlag

**Bild 16\***

- a) Sug rent munstycket underifrån vid rengöring.
- b) De båda borstvalsarna kan tas ut ur munstycket för hårda golv vid stark nedsmutsning, t.ex. hårstrån som har fastnat. Lyft valsarna sidledes ur styrningen med en skruvmejsel eller liknande.
- c) Klipp av insnoddade trådar och hår som fastnat med sax. Sug upp trådar och hårstrån med fogmunstycket.
- d) Sätt tillbaka borstvalsarna i munstycket efter rengöringen och låt dem snäppa på plats.
- e) Vid blockering av sugkanalen kan stöden för munstycket demonteras.  
Lägg för detta ändamål munstycket med sugytan vänd uppåt, tryck styrningen i sidan vid hjulaxeln lätt utåt och avlägsna munstycksstöden uppåt.
- f) Då du sätter in stöden igen, se till att de hakar i spåren och att de sitter ordentligt.

**Bild 17**

Vid korta pauser i dammsugningen kan du använda parkeringshjälpen på sidan. Stäng av dammsugaren först.

Skjut in hakarna på golvmunstycket i spåret bak till på dammsugaren.

**Bild 18**

Dammsugaren kan även bäras i det svängbara handtaget, t.ex. i trappor och förbi andra hinder.

**Efter dammsugningen****Bild 19**

- Dra ur kontakten.
- Dra kort i sladden och släpp den. Sladden rullas upp automatiskt.

**Bild 20**

Vid uppställning/transport av dammsugaren kan stödet på undersidan användas.

Ställ dammsugaren upprätt. Skjut in haken på golvmunstycket i spåret på dammsugarens undersida.

**Byta filter****Byte av dammpåse****Bild 21**

Om indikeringen för att byta påse i locket visar gult när golvmunstycket är lyft från golvet och sugeffekten är inställd på högsta nivå, måste dammpåsen bytas även om den inte är full. I det här fallet är det innehållet i påsen som gör att den måste bytas ut.

Munstycke, dammsugarrör och slang får inte vara tilltäppta, eftersom detta aktiverar filterbytesindikeringen.

**Bild 22**

Öppna locket genom att skjuta låsspaken i pilens riktning.

**Bild 23**

- a) Stäng dammpåsen MEGAfil®SuperTEX genom att dra i fliken och ta sedan ut påsen.
- b) Sätt in en ny dammpåse MEGAfil®SuperTEX i hållaren och stäng locket till dammbehållaren.

■ Observera! Locket kan bara stängas när dammpåsen

**MEGAfil®SuperTEX är ilagd.****Rengöra motorskyddsfiltret**

Rengör motorskyddsfiltret regelbundet genom att slå rent eller tvätta ur det.

**Bild 24**

- Öppna locket till dammbehållaren (se bild 22).
- Dra ut motorskyddsfiltret i pilens riktning.
- Rengör motorskyddsfiltret genom att slå ur det.
- Vid kraftig nedsmutsning ska motorskyddsfiltret tvättas ut.  
Låt därefter filtret torka i minst 24 timmar.
- Sätt tillbaka motorskyddsfiltret på plats efter rengöringen och stäng locket till dammbehållaren.

\*beroende på utförande

## Byte av utblåsfilter

Dammsugarens utblåsfilter måste bytas en gång per år.

### Indikering för byte av utblåsfilter

Du blir automatiskt påmind att byta utblåsfiltret när ett år har gått om dammsugaren har en särskild indikator för utblåsfilterbyte. Bytet är enkelt att utföra.

#### Bild 25\*

##### Starta memo-displayen:

Starta memo-displayen genom att trycka på reset-knappen på indikatorn för byte av utblås-filter och håll den intryckt tills fyra staplar som blinkar två gånger visas i displayen. Nu är indikatorn för byte av utblåsfilter aktiverad.

#### Bild 26\*

##### Funktionskontroll:

Den blinkande punkten i displayens nedre högra hörn visar att indikeringen för utblåsfilterbyte aktiverad.

#### Bild 27\*

##### Bytesindikering:

Var tredje månad försvinner en stapel från displayen. De återstående staplarna visar utblåsfiltrets återstående användningstid.

Byt utblåsfilter när alla staplar har försvunnit efter ca 1 år, och pilen börjar blinka. Sätt in ett nytt utblåsfilter enligt anvisningarna, och aktivera indikatorn för byte av utblåsfilter så som beskrivs ovan.

#### Obs:

När endast en stapel visas i displayen bör du observera att ett nytt utblåsfilter snart måste införskaffas.

Indikatorn för byte av utblåsfilter kan användas i ca 5 år, därefter kan en ny beställas via kundtjänst.

#### Bild 28\*

Ta bort displayen genom att sätta en skruvmejsel i spåret bredvid den och tryck sedan ut den.

Du beställer en ny indikator för byte av utblåsfilter från kundtjänst under reservdelsnumret: 605 002. Observera att displayen endast får tas ut i samband med byte.

#### Bild 29\*

Indikatorn för byte av utblåsfilter kan enkelt passas in i panelen genom att trycka i pilens riktning. Den gamla indikatorn för byte av utblåsfilter måste avyttras i enlighet med gällande föreskrifter för elapparater. Exakta anvisningar kan du få av återförsäljaren eller från kommunen.

## Byta Mikro-hygienfilter

#### Bild 30\*

- Öppna locket till dammbehållaren (se bild 22).
- Lås upp filterhållaren genom att trycka låsfilken i pilens riktning
- Ta ut filterskumplasten och Mikrohygien-filtret.
- Lägg in nytt Mikro-hygienfilter och filterskumplasten i filterhållaren.
- Sätt i filterhållaren i dammsugaren och justera.

## Byta Mikro-Aktivt kol-filter

#### Bild 31\*

- Öppna locket till dammbehållaren (se bild 22).
- Lås upp filterhållaren genom att skjuta låsspaken i pilens riktning.
- Ta ut Mikro-Aktivt kol-filtret.
- Sätt in nytt Mikro-Aktivt-kol-filter i dammsugaren och snäpp det på plats.

## Byta HEPA-filter

Om dammsugaren är försedd med ett Hepa-filter så måste detta bytas ut årligen.

#### Bild 32\*

- Öppna locket till dammbehållaren (se bild 22).
- Lås upp Hepa-filtret genom att trycka låsfilken i pilens riktning och ta ut det ur dammsugaren (se bild 30).
- Sätt in nytt Hepa-filter och justera.

När du dammsugit fina dammpartiklar ska motorskyddsfiltret rengöras genom att knacka eller slå ur det, och Mikro-hygienfilter, Aktivt kolfilter eller HEPA-filter bytas ut.

## Skötsel och vård

Stäng alltid av dammsugaren och dra ut kontakten ur vägguttaget innan du rengör dammsugaren. Dammsugaren och tillbehörskomponenter av plast kan torkas av med fuktig duk.

- **Använd inte skurmedel, glas- eller allrengöringsmedel.**
- **Sänk aldrig ned dammsugaren i vatten.**

Dammbehållaren kan vid behov dammsugas ren med en annan dammsugare, eller torkas ur med en torr dammtrasa/dammborste.

Med förbehåll för tekniska ändringar.

## Extra tillbehör

### Förpackning med utbytesfilter BBZ52AFGXL

Innehåll:

5 utbytesfilter MEGAfilt® Super TEX med tillslutning

1 Mikro-hygienfilter

<http://www.dust-bag-bosch.com>

Typ GXL

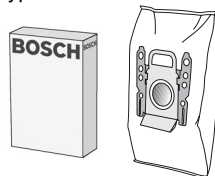

### Textilfilter (permanentfilter) BBZ10TFG

Återanvändbart filter med karborborförlutning.



### HEPA-filter (klass H12) BBZ152HF

Rekommenderas för allergiker. För extremt ren utblåsluft.

Bör bytas ut årligen

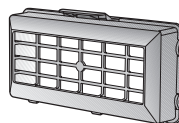

### Mikro aktivt kolfilter BBZ193MAF

Kombination av Mikro och Aktivt kol-filter. Förhindrar obehaglig lukt under lång tid. Byts ut halvårsvis.

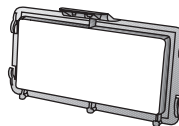

### TURBO-UNIVERSAL®-borste BBZ102TBB

Borstar och dammsuger samtidigt mattor med kort lugg och heltäckningsmattor resp för alla golvytor - kan också användas på hårda golv.. Särskilt effektiv vid dammsugning av djurhår.

Borstvalsen drivs av dammsugarens sugeffekt. Ingen elektrisk anslutning behövs.

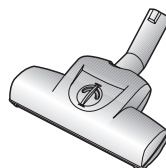

### Munstycke för hårda golv BBZ122HD

För att dammsuga hårda golv (parkett, kakel, klinker,...)

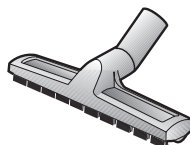

### Golvmunstycke BBZ103WD

Lämpligt för alla hårda golv, som parkett, laminat, träplattor, stengolv, kakel, etc. (fuktdukarnas påverkan på känsliga hårda golv bör i förväg kontrolleras på ett diskret ställe).

Den suger upp grövre smutspartiklar, och golvet kan fukttorkas med den fastspända duken.

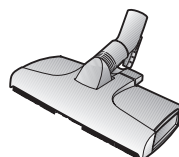

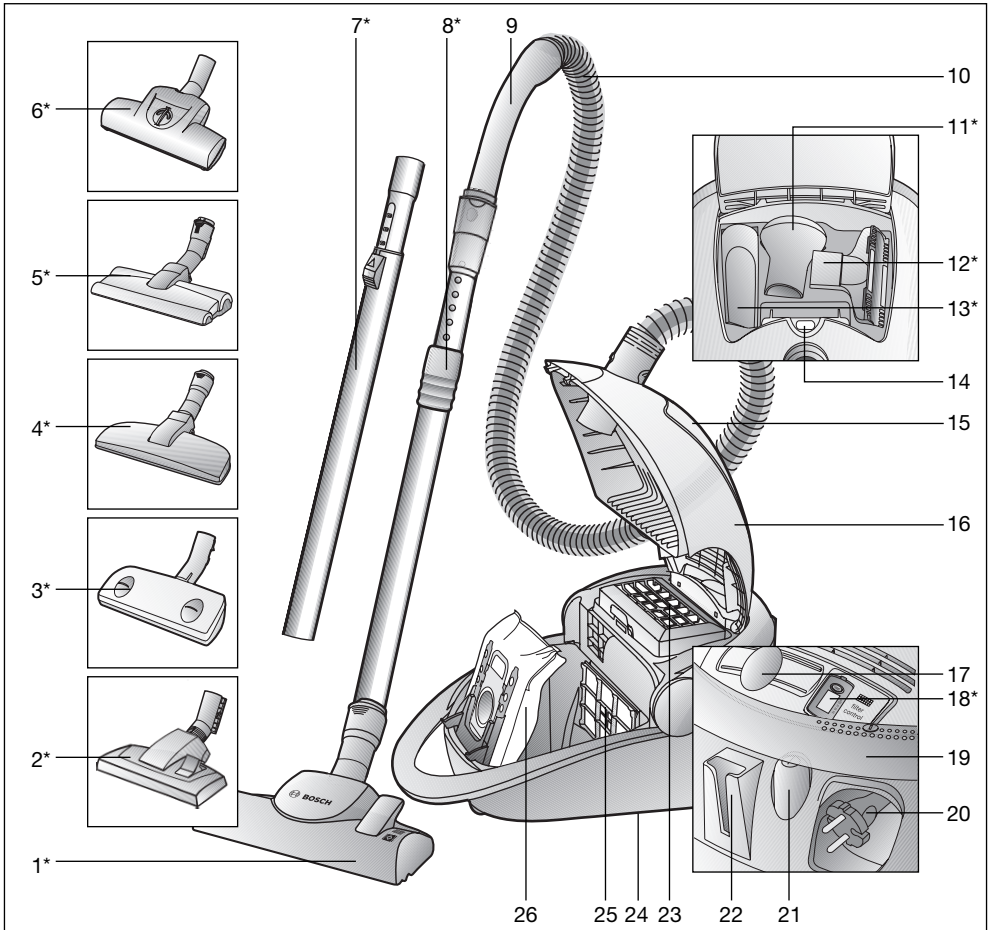

1 Lattia-/mattosuulake irrotusholkilla\*

2 Lattia-/mattosuulake\*

3 Autofloor-suulake\*

4 Eläinten karvojen suulake\*

5 Koviin lattioiden suutin irrotusholkilla\*

6 Turboharja\*

7 Teleskooppiputki liukunäppäimellä\*

8 Teleskooppiputki liukumansetilla ja irrotusholkilla\*

9 Letkun kahva

10 Imuletku

11 Pölysuutin\*

12 Tekstiilisuutin\*

13 Rakosuutin\*

14 Suodattimen vaihdon ilmaisin

15 Varustelokero

16 Kansi

17 Elektroninen liikusäädin

18 Poistoilman suodattimen vaihdon näyttö\*

19 Kääntökahva; jota voidaan käyttää päälle/pois kytkimenä ja kantokahvana

20 Verkkoilöntäjohto

21 Päälle- /päältäpainike

22 Pysäköintiasento

23 Poistoilman suodatin

24 Säilytysteline (laitteen alapuolella)

25 Moottorisuojasuodatin

26 suodatinpussi MEGAFil®SuperTEX

\*varusteista riippuen

Säilytä käyttöohjeet.

Antaessasi polynimurin kolmannelle osapuolelle, muista liittää käyttöohjeet mukaan.

## Määräystenmukainen käyttö

Tämä polynimuri on tarkoitettu ainoastaan kotikäyttöön.

Käytä polynimuria näissä käyttöohjeissa annettujen ohjeiden mukaan.

Valmistaja ei vastaa mahdollisista vahingoista, jotka johtuvat ohjeidenvastaisesta käytöstä.

Noudata ehdottomasti seuraavia ohjeita!

Polynimurin käyttö on sallittu ainoastaan:

- alkuperäisen suodatinpussin MEGAFilt®SuperTEX
- alkuperäisten varaosien, tarvikkeiden tai lisävarusteiden kanssa

### Polynimuri ei sovi:

- ihmisten tai eläinten imuroimiseen
- sillä ei voida imeä:
  - pieneliöitä
  - terveydelle vaarallisia, teräviä, kuumia tai hehkuvia aineita
  - kosteita tai nestemäisiä aineita
  - helposti syttyviä tai räjähtäviä aineita ja kaasuja
  - tuhkaa, nokea kaakeliuuneista ja keskuslämmityslaitteistoista.

## Turvaohjeet

Tämä polynimuri vastaa tekniikan hyväksytyjä sääntöjä ja painettuja turvamääräyksiä.

Vahvistamme, että ne ovat yhdenmukaisia seuraavien eurooppalaisten direktiivien kanssa: 89/336/EWG (muutettu direktiiveillä 91/263/EWG, 92/31/EWG ja 93/68/EWG). 73/23/EWG (muutettu direktiiveillä 93/68/EWG).

- Liitä polynimuri tyyppikilven mukaan ja ota se käyttöön.
- Älä koskaan imuroi ilman suodatinpussia MEGAFilt®SuperTEX.
  - => Laite voi vahingoittua!
- Anna lasten käyttää polynimuria vain valvonnan alaisena.
- Vältä imuroimista kahvalla, suuttimilla ja putkella pään lähellä.
  - => Loukkaantumisvaara!
- Älä käytä verkkoliitäntäjohtoa polynimurin kantamiseen/ kuljetukseen.
- Vedä verkkoliitäntäjohto kokonaan ulos pitkäaikaisen keskeytymättömän käytön aikana.
- Älä vedä johdosta, vaan pistokkeesta, kun irrotat laitteen verkosta.
- Älä vedä verkkoliitäntäjohtoa terävien reunojen yli äläkä litistä sitä.
- Irrota pistoke seinästä ennen kuin suoritat imurin ja lisävarusteet toimenpiteitä.

- Älä käytä viallista imuria. Häiriön ilmentyessä irrota verkkopistoke.
- Korjaukset ja varaosien vaihto on sallittu ainoastaan valtuutetulle huoltopalvelulle vaaratilanteiden välttämiseksi.
- Suojaa polynimuria sääolosuhteiltä, kosteudelta ja lämmönlähteiltä.
- Imuria ei saa käyttää rakennustyömaalla.
  - => Rakennusjätteiden imeminen voi vaurioittaa laitetta.
- Sammuta laite, kun et imuroi.
- Käytöstäpoistettuja laitteita tulee tehdä heti käyttökelvottomiksi ja hävittää määräystenmukaisesti.
- Polynimurit, joiden tehokkuus on yli 2000 W, on varustettu ylikuumentumissuojalla. Jos tukkeutumia esiintyy ja laite kuumenee, se kytkeytyy automaattisesti pois päältä. Irrota pistoke ja varmista, ettei suutin, imuputki tai letku ole tukossa tai ettei suodatinta tarvitse vaihtaa. Anna laitteen jäähtyä vähintään tunti häiriön korjauksen jälkeen. Sen jälkeen laite on taas käyttövalmis.

## Ohjeita jätehuollosta

- **Pakkaus**  
Pakkaus suojaa polynimuria vaurioilta kuljetuksen aikana. Se on ympäristöystävällistä materiaalia ja se voidaan kierrättää. Vie tarpeettomat pakkausmateriaalit asiaankuuluvaan kierrätyspisteeseen.
- **Vanha laite**  
Vanhat laitteet sisältävät monia arvokkaita materiaaleja. Jätä vanha laite/ vanha poistoilman suodattimen vaihdon näyttä kauppiallesi tai kierrätyskeskukseen uudelleenkierrätykseen. Lisätietoja jätehuoltokysymyksissä saat kauppialtasi tai kunnastasi.

### Muista

- Jos sulake palaa kerran kytkiessäsi laitteen päälle, se voi johtua siitä, että samaan virtapiiriin on liitetty muita sähkölaitteita samanaikaisesti. Sulakkeen palaminen voidaan estää säätämällä laite pienimmälle teholle ennen käynnistämistä ja valitsemalla vasta sitten suurempi tehoalue.

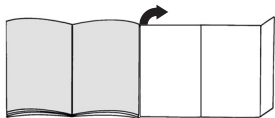
**Avaa kuvasivut!****Ennen ensimmäistä käyttökertaa****Kuva 1\***

Pistä kahva imuletkuun ja lukitse.

**Käyttöönotto****Kuva 2**

- Kiinnitä imuletkun istukka imuaukkoon.
- Irrottaaksesi imuletkun paina irrotusnäppäimistä ja vedä letku irti.

**Kuva 3\***

- Liitä kahva ja teleskooppiputki yhteen.
- Työnnä kahvaa teleskooppiputken kunnes se lukkiutuu. Liitoksen irrottamiseksi paina irrotusholkista ja vedä teleskooppiputki irti

**Kuva 4\***

- Pistä teleskooppiputki lattiasuulakkeeseen.
- Työnnä teleskooppiputki tukevasti lattiasuulakkeen pidikkeeseen kunnes se lukkiutuu. Liitoksen irrottamiseksi paina irrotusholkista ja vedä teleskooppiputki irti.

**Kuva 5\***

Siirtämällä liukumansetista / liukunäppäimestä nuolen suuntaan teleskooppiputki vapautuu ja voit säätää halutun pituuden.

**Kuva 6**

Tartu verkkojohtoon pistokkeesta, vedä haluttu määrä ulos ja pistä pistoke pistorasiaan.

**Kuva 7**

- Pölynimurin käynnistys tapahtuu painamalla käynnistys / sammutusnäppäimestä nuolen suuntaan.
- Näppäimestä voidaan painaa myös kääntökahvan avulla.

**Imurointi****Kuva 8**

Siirtämällä likusäädintä voidaan säätää haluttu imuteho portaattomasti.

- Pienin tehoalue: herkkien materiaalien imurointiin, esim. verhot.

- Pieni tehoalue: Päivittäiseen siivoukseen.
- Keskimmäinen tehoalue: Karkeiden lattiapintojen siivoukseen, kovat lattiat ja erittäin likaiset pinnat.
- Suuri tehoalue: Erittäin pinttyneiden ja likaisten pintojen siivoukseen.

**Kuva 9**

Lattiasuulakkeen säätö:

- Mattojen ja kokolattiamattojen imurointiin =>
- Kovien lattioiden imurointiin =>

**Kuva 10\***

Lattiasuulakkeen säätö toimintoon "autofloor":

- Kovien lattioiden asento => Kovien lattioiden / parketin kiinteä imurointiasento
- Automaatti asento => **auto** Suulake säätää itsensä automaattisesti imuroitavan pohjan mukaisesti ja kytkeytyy itsestään toiminnosta "kova lattia / parketti" toimintoon "kokolattiamatto"
- Mattoasento => Mattojen ja kokolattiamattojen kiinteä imurointiasento

**Suosittellemme asentoa "auto" imuroitaessa samanaikaisesti erilaisia lattiaita (kova lattia <-> kokolattiamatto), koska suulake säätää itsensä imuroitavan lattian mukaisesti, jolloin suulakkeen erillinen säätö on tarpeetonta.**

**Kuva 11\***

Voit puhdistaa "autofloor"-suulakkeen kytkemällä sen asentoon "kova lattia" ja imuroimalla sen imuputkella/teleskooppiputkella puhtaaksi.

**Turboharja**

Jos laitteessasi on turboharja, saat oheisista käyttöohjeista tietoja ja ohjeita sen käytöstä ja huollosta.

**Kuva 12\***

Lisävarusteiden avulla imurointi (pistä tarvittaessa kahvaan tai imuputkeen ).

- Rakosuutin Rakojen ja kulmien imurointi
- Huonekalusuutin Huonekalujen, verhojen jne. imuroimiseen
- Pölysuutin Kehysten, kirjojen, herkkien huonekalujen jne. imuroimiseen

**Kuva 13**

Pientarvikkeet, joita et tarvitse, voidaan sijoittaa mukavasti laitteen kannen varustelokeroon.

**Kuva 14\***

- Elainten karvojen suulake
- Lattiasuulake elainten karvojen helppoon ja perusteelliseen imuroimiseen.
  - Työnnä teleskooppiputki tukevasti eläinkarvasuulakkeen pidikkeeseen kunnes se lukkiutuu. Liitoksen irrottamiseksi paina irrotusholkista ja vedä teleskooppiputki irti
  - Puhdista suulake helposti imuputkella / teleskooppiputkella imuroimalla.

**Kovien lattioiden suutin****Kuva 15\***

Kovien lattioiden imurointiin (laatat, parketti, jne.) Työnnä teleskooppiputkea kovien lattioiden suuttimen pidikkeeseen kunnes se lukkiutuu. Liitoksen irrottamiseksi paina irrotusholkista ja vedä teleskooppiputki irti.

Kovien lattioiden suulakkeen puhdistus

**Kuva 16\***

- a) Puhdista suulake imuroimalla sen alapinta.
- b) Jos likaantumisen on hyvin runsasta, esimerkiksi suulakkeeseen kiertyneiden hiusten takia, kovien lattioiden suulakkeen molemmat harjatelat voidaan irrottaa. Kampea telat ruuvimeisselillä tai vastaavalla sivuttain irti ohjaimesta.
- c) Leikkaa turboharjaan kiertyneet langanpätkät ja hiukset saksilla poikki. Imuroi langanpätkät ja hiukset irti rakosuuttimen avulla.
- d) Aseta harjatelat puhdistuksen jälkeen takaisin suulakkeeseen ja lukitse ne paikoilleen.
- e) Jos imukanava on tukkeutunut, suulakkeen pidike voidaan irrottaa. Aseta tätä varten suulake lattialle imupinta ylöspäin, paina pyörän akselin sivussa olevaa ohjainta kevyesti ulospäin ja vedä pidike ylöspäin pois paikaltaan.
- f) Varmista pidikettä takaisin asettaessasi, että se tulee oikein paikalleen, ja lukitse se ohjaimen.

**Kuva 16**

Lyhyiden imurointitaukojen aikana voit käyttää laitteen sammuttamisen jälkeen laitteen takana olevaa pysäköintiasentoa. Työnnä sitä varten lattiasuulakkeessa oleva pidike laitteen takana olevaan uraan.

**Kuva 17**

Esteiden esim. portaiden yhteydessä laitetta voidaan kuljetttaa kääntökahvasta.

**Työn jälkeen****Kuva 18**

- Irrota verkkopistoke seinästä.
- Vetäise verkkojohdosta ja päästä irti. Johto kelautuu automaattisesti.

**Kuva 19**

Laitteen säilyttämiseen/kuljetukseen voit käyttää laitteen alapuolella olevaa säilytystelinetä. Laita laite pystyasentoon. Työnnä lattiasuulakkeessa oleva pidike laitteen alapuolella olevaan uraan.

**Suodattimen vaihto****Suodatinpussin vaihto****Kuva 20**

Jos kannessa oleva suodattimen vaihdon ilmaisin täysin keltainen silloin, kun lattiasuulake on irti lattiasta ja imuteho on säädetty suurimmalle teholle, suodatinpussi on vaihdettava, vaikka se ei vielä olisi ihan täysi. Tässä tapauksessa pölyn laji tekee vaihdon tarpeelliseksi. Suutin, imuputki ja imuletuk eivät saa olla tukossa, koska se aiheuttaa myös suodattimen vaihdon ilmaisimen laukeamisen.

**Kuva 21**

Avaa kansi painamalla lukituksesta nuolen suuntaan.

**Kuva 22**

- a) Sulje suodatinpussi MEGAFilt®SuperTEX vetämällä sulkimesta ja ota se pois.
- b) Laita uusi suodatinpussi MEGAFilt®SuperTEX pidikkeeseen ja sulje pölypussisäiliön kansi.

- **Huomio: Kansi menee kiinni vain kun sisällä on**
- **suodatinpussi MEGAFilt®SuperTEX.**

**Moottorinsuojasuodattimen puhdistus**

Moottorinsuojasuodatin on puhdistettava säännöllisin väliajoin ravistamalla tai pesemällä!

**Kuva 23**

- Avaa pölypussisäiliön kansi (katso kuva 21).
- Vedä moottorinsuojasuodatin ulos nuolen suuntaan.
- Puhdista moottorinsuojasuodatin ravistamalla.
- Jos se on voimakkaasti likainen, moottorinsuojasuodatin tulisi pestä. Anna suodattimen kuivua vähintään 24 tuntia.
- Työnnä moottorinsuojasuodatin laitteeseen puhdistuksen jälkeen ja sulje pölypussisäiliön kansi.

\*varusteista riippuen



## Poistoilman suodattimen vaihto

Laitteesi poistoilman suodatin on vaihdettava kerran vuodessa.

### Poistoilman suodattimen vaihdon näyttö

Jos laitteessasi on poistoilman suodattimen vaihdon näyttö, sinua muistutetaan automaattisesti vuoden kuluttua suodattimen vaihdosta.

Se on helppoa:

#### Kuva 24\*

##### Memo-näytön käynnistys:

Paina memo-näytön käynnistämiseksi reset-napista poistoilman suodattimen vaihdon näyttössä ja pidä sitä painettuna kunnes kaikki neljä kenttää näyttössä palavat ja vilkkuvat kaksi kertaa. Poistoilman suodattimen vaihdon näyttö on nyt aktivoitu.

#### Kuva 25\*

##### Toimintotarkastus:

Vilkkuva kohta näytön oikeassa alakulmassa näyttää, että poistoilman suodattimen vaihdon näyttö on käytössä.

#### Kuva 26\*

##### Vaihdon näyttö:

3 kuukauden kuluttua yksi kenttä häviää näytöstä. Jäljelläolevat näytöt näyttävät poistoilman suodattimen jäljelläolevan käyttöiän. Vaihda poistoilman suodatin, kun noin 1 vuoden kuluttua kaikki kentät ovt hävinneet ja nuoli alkaa vilkkua. Laita uusi poistoilman suodatin paikalleen seuraavien ohjeiden mukaisesti ja aktivoi poistoilma suodattimen vaihdon näyttö uudelleen yllämainittujen ohjeiden mukaisesti.

##### Ohje:

Jos näyttössä näkyy vain yksi kenttä, ota huomioon, että pian tarvitset uuden poistoilman suodattimen vaihtoa varten.

Poistoilman suodattimen vaihdon näytön käyttöikä on noin 5 vuotta ja uusi voidaan tilata asiakaspalvelusta.

#### Kuva 27\*

Näytön poistamiseksi, laita ruuvimeisseli uraan näytön alapuolella ja paina se ulos.

Uuden poistoilman suodattimen vaihdon näytön voit hankkia asiakaspalvelusta varaosnumerosta: 605 002 Ota huomioon, että näyttö tulisi ottaa pois vain vaihtoa varten.

#### Kuva 28\*

Uusi poistoilman suodattimen vaihto näyttö voidaan lukita helposti painamalla nuolen suuntaan laitteen kuoressa.

Vanha poistoilman suodattimen vaihdon näyttö täytyy hävittää sähkölaitteita vastaavien voimassaolevien lakimääräysten mukaisesti. Tarkkoja tietoja jätehuoltokysymyksissä saat kauppiaaltsi tai kunnastasi.

## Mikro-suodattimen vaihto

#### Kuva 29\*

- Avaa pölypussisäiliön kansi (katso kuva 21).
- Vapauta se painamalla sulkimesta nuolen suuntaan suodatin pidin.
- Ota suodattimen vaahtomuovi ja mikro-suodatin pois. Laita uusi mikro-suodatin ja suodattimen vaahtomuovi suodattimen pitimeen.
- Laita suodattimen pidin laitteeseen ja lukitse se.

### Mikroaktiivihiiisuodattimen vaihto

#### Kuva 30\*

- Avaa pölypussisäiliön kansi (katso kuva 21).
- Vapauta suodattimen pidin painamalla lukituksesta nuolen suuntaan.
- Ota mikroaktiivihiiisuodatin pois.
- Laita uusi mikroaktiivihiiisuodatin laitteeseen ja lukitse se.

### Hepa-suodattimen vaihto

#### Kuva 31\*

- Avaa pölypussisäiliön kansi (katso kuva 21).
- Avaa Hepa-suodatin painamalla sulkimesta nuolen suuntaan ja ota se pois laitteesta (katso kuva 29).
- Laita uusi Hepa-suodatin laitteeseen ja lukitse se.

Imuroituasi hienoa pölyä, puhdista moottorisuojasuodatin ravistamalla, vaihda tarvittaessa mikro-suodatin, aktiivihiiisuodatin tai HEPA-suodatin.

## Hoito

Ennen pölynimurin jokaista puhdistusta sen täytyy olla pois päältä ja pistoke pois seinästä. Pölynimuria ja muovisia lisävarusteita voidaan hoitaa tavallisilla muovinpuhdistusaineilla.

- Älä käytä hankausaineta, lasin- tai yleispuhdistusaineita.
- Älä koskaan upota pölynimuria veteen.

Pölypussisäiliö voidaan tarvittaessa imuroida toisella pölynimurilla tai puhdistaa yksinkertaisesti kuivalla pölyrätillä / pölyharjalla.

Oikeus teknisiin muutoksiin pidätetään.

## Lisävaruste

### Vaihtosuodatinpakkaus BBZ52AFGXL

Sisältö:

5 vaihtosuodatinta MEGAFilt®Super TEX sulkimella

1 mikrosuodatin

<http://www.dust-bag-bosch.com>

Tyyppi GXL

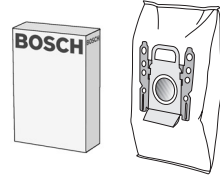

### Kangassuodatin (kestosuodatin) BBZ10TFG

Uudelleenkäytettävä suodatin tarrausukimella.



### HEPA-suodatin (luokka H12) BBZ152HF

Suosittelaan allergikoille. Erittäin puhdas poistoilma.

Vaihdeettava vuosittain.

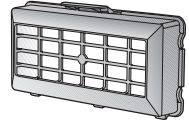

### Mikroaktiivihiiisuodatin BBZ193MAF

Mikron ja aktiivihiiisuodattimen yhdistelmä. Poistaa häiritsevät hajut. Vaihdeettava vuosittain.

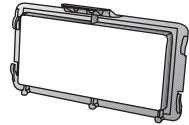

### TURBO-UNIVERSAL®-harja BBZ102TBB

Lyhytnukkaisten mattojen ja kokolattiamattojen harjaus ja imurointi yhdellä kertaa. Sopii erityisesti eläinten karvojen imurointiin. Harjatelan pyörintä tapahtuu pölynmurin muvirran avulla. Sähköliitäntää ei tarvita.

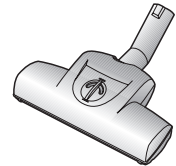

### Kovien lattioiden suutin BBZ122HD

Tasaisten lattioiden imurointiin (parketti, laatat,...)



### Pyyhintäsuutin BBZ103WD

Sopii kaikille koville lattioille, kuten parketti, laminaatti, puulattiat, kivilattiat, laatat jne. (kosteiden puhdistusliinojen vaikutusta herkkiin lattiapintoihin tulisi kokeilla ensin huomaamattomassa paikassa).

Imee karkeat roskat samalla kun lattia voidaan puhdistaa kostealla liinalla.

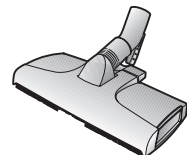

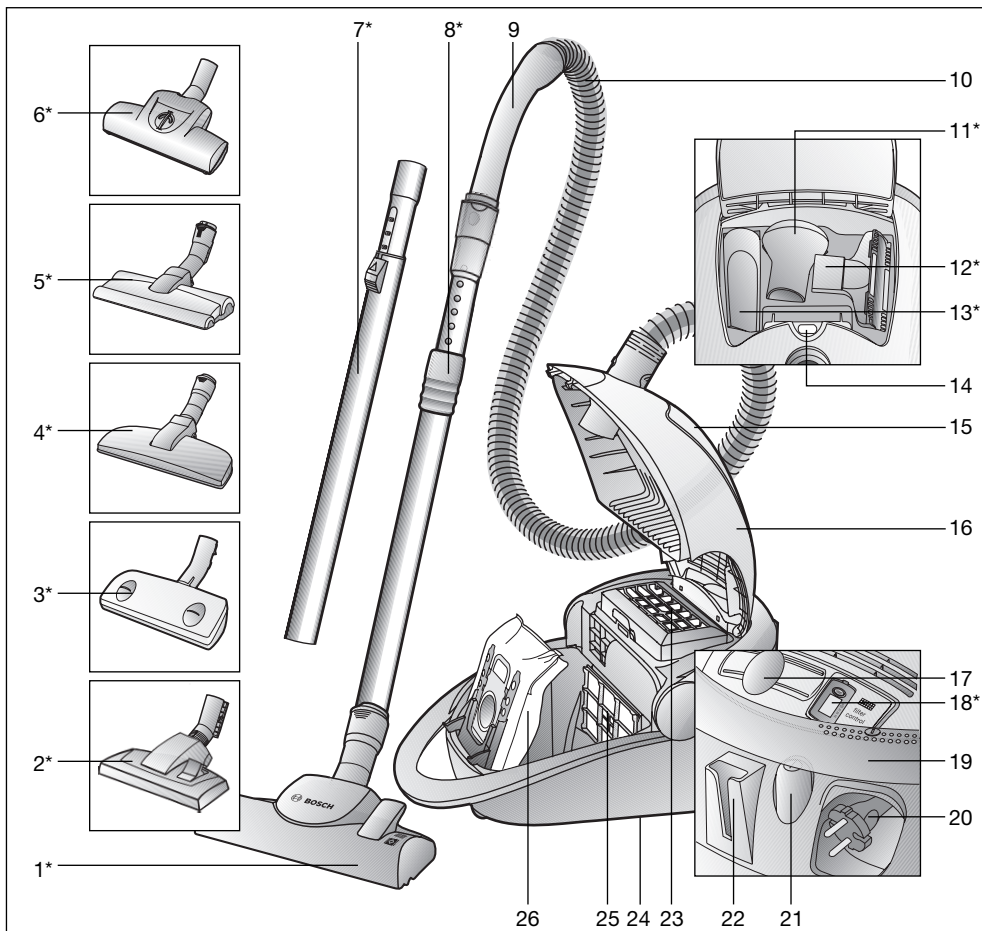

- |  |  |
|--|--|
| 1 Cepillo universal con dos posiciones con casquillo de desbloqueo*    | 14 Indicador de cambio de filtro   |
| 2 Cepillo universal con dos posiciones*                                | 15 Compartimento para accesorios   |
| 3 Boquilla autofloor*  | 16 Tapa  |
| 4 Cepillo para aspirar pelos de animales*                              | 17 Regulador electrónico   |
| 5 Cepillo para suelos duros con casquillo de desbloqueo*               | 18 Indicador de cambio de filtro de salida*  |
| 6 Turbocepillo*  | 19 Empuñadura giratoria, que sirve de interruptor de encendido/ apagado y de asa de transporte |
| 7 Tubo telescópico con tecla desplazable*                              | 20 Cable de alimentación de red  |
| 8 Tubo telescópico con manguito desplazable y casquillo de desbloqueo* | 21 Tecla conexión/desconexión  |
| 9 Empuñadura del tubo  | 22 Soporte para el tubo  |
| 10 Tubo flexible de aspiración   | 23 Filtro de salida  |
| 11 Cepillo para muebles*   | 24 Soporte para el tubo en posición vertical (en la parte inferior del aparato)                |
| 12 Cepillo para tapicería*   | 25 Filtro protector del motor  |
| 13 Boquilla para juntas*   | 26 Bolsa filtrante MEGAFit® SuperTEX   |

\*según equipamiento

Conservar las instrucciones de uso.  
Si el aspirador pasa a ser propiedad de otra persona deben adjuntarse siempre las instrucciones de uso.

## Uso de acuerdo con las especificaciones

Este aspirador sólo está indicado para uso doméstico y no para aplicaciones industriales.

Usar este aspirador exclusivamente de acuerdo con las indicaciones descritas en estas instrucciones de uso.

El fabricante no se responsabiliza de los posibles daños causados por un uso que no se ajuste a las especificaciones o por un manejo erróneo.

¡Observar, por tanto, los siguientes consejos y advertencias con detenimiento!

El aspirador deberá usarse sólo con:

- Bolsa filtrante original MEGAfil®SuperTEX
- Piezas de repuesto originales, accesorios o accesorios opcionales

### El aspirador no es apropiado para:

- aplicar sobre personas o animales
- aspirar:
  - microorganismos
  - sustancias calientes, incandescentes, nocivas para la salud o con bordes cortantes
  - sustancias húmedas o líquidas
  - sustancias y gases muy inflamables o explosivos.
  - ceniza, hollín de hornos de cerámica e instalaciones de calefacción central

## Consejos y advertencias de seguridad

Este aspirador cumple las reglas reconocidas de la técnica y las correspondientes normas y disposiciones de seguridad.

Confirmamos que se cumplen las siguientes directrices europeas: 89/336/CEE (modificada por la directiva 91/263/CEE, 92/31/CEE y 93/68/CEE), 73/23/CEE (modificada por la Directiva 93/68/CEE).

- Conectar el aspirador de polvo según la placa de características y ponerlo en funcionamiento.
- No aspirar sin la bolsa filtrante MEGAfil®SuperTEX .  
=> ¡El aparato puede estropearse!
- No permitir que los niños utilicen el aspirador sin la supervisión de un adulto.
- Evitar aspirar con la empuñadura, boquillas o tubo a la altura de la cabeza.  
=> ¡Peligro de lesiones!
- No usar el cable de alimentación de red para llevar/transportar el aspirador.
- Extraer completamente el cable de alimentación de red si el aparato está funcionando durante varias horas.
- No tirar del cable de alimentación para desconectar el aparato de la red, tirar del enchufe.
- No colocar el cable de alimentación encima de bordes afilados ni aplastarlo.
- Extraer el enchufe de conexión a la red antes de efectuar cualquier arreglo en el aspirador o sus accesorios.
- No poner en marcha el aspirador si presenta algún desperfecto. Extraer el enchufe en caso de avería.

- Para evitar riesgos, las reparaciones y el cambio de piezas del aspirador sólo deben ser llevados a cabo por el servicio de asistencia técnica autorizado.
- Proteger el aspirador de las inclemencias del tiempo, de la humedad y fuentes de calor.
- El aspirador no ha sido diseñado para su empleo en obras.  
=> La aspiración de escombros puede provocar daños en el aparato.
- Desconectar el aparato cuando no se esté utilizando.
- Inutilizar inmediatamente los aparatos usados para poderlos eliminar según la normativa.
- Por motivos de seguridad, los aspiradores con potencia de 2.000 W o superior están equipados con una protección contra el sobrecalentamiento.  
Si se produce un bloqueo y el aparato se calienta demasiado, se desconectará automáticamente.  
Extraer el enchufe de conexión a la red y comprobar si la boquilla, el tubo de aspiración o el tubo flexible están atascados, o cambiar el filtro si fuera necesario.  
Una vez eliminado el fallo, dejar que el aparato se enfríe al menos durante 1 hora. Después el aparato estará otra vez listo para funcionar.

## Indicaciones para eliminar el material de embalaje

### ■ Embalaje

El embalaje protege el aspirador de posibles desperfectos durante el transporte.

Éste está compuesto por materiales no contaminantes y, por tanto, reciclables.

Entregar los materiales de embalaje que ya no se necesiten en los centros de recogida para el sistema de reciclaje "punto verde".

### ■ Aparatos usados

Los aparatos usados contienen aún muchos materiales valiosos.

Por este motivo, los aparatos y los indicadores de cambio de filtro de salida que estén fuera de uso deberán entregarse en un comercio o en un centro autorizado para su reciclaje. Para obtener información sobre los diferentes modos de desguace actuales remitirse al comercio habitual o al distribuidor local.

### ■ Observaciones

- El enchufe de red debe estar protegido mediante un fusible de 16 A como mínimo.  
Si alguna vez salta el fusible al conectar el aparato, puede deberse a que haya otros aparatos eléctricos de alto consumo de corriente conectados al mismo circuito.  
Para evitar que el fusible salte se puede ajustar el aparato en el nivel de potencia mínimo antes de conectarlo y subir a continuación el nivel de potencia.

**Abrir los desplegables laterales.**

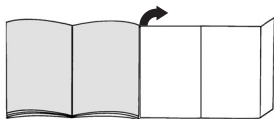

**Primera utilización**

**Figura 1\***

Introducir la empuñadura del tubo en la manguera de aspiración hasta que encaje.

**Puesta en marcha**

**Figura 2**

- a) Enclavar el racor del tubo flexible de aspiración en la abertura de aspiración.
- b) Para retirar la manguera de aspiración pulsar la tecla de desenclavamiento y extraer la manguera.

**Figura 3\***

- a) Unir la empuñadura y el tubo telescópico.
- b) Introducir la empuñadura en el tubo telescópico hasta que quede enclavada.  
Para separarlos, presionar el casquillo de desbloqueo y extraer el tubo telescópico.

**Figura 4\***

- a) Unir el cepillo universal y el tubo telescópico.
- b) Introducir el tubo telescópico en el racor del cepillo universal hasta que quede enclavado.  
Para separarlos, presionar el casquillo de desbloqueo y extraer el tubo telescópico.

**Figura 5\***

Desbloquear el tubo telescópico ajustando el manguito desplazable / la tecla de desbloqueo del tubo en la dirección de la flecha y ajustar la longitud deseada.

**Figura 6**

Sujetar el cable de alimentación de red por el enchufe, extenderlo hasta que alcance la longitud deseada y conectarlo.

**Figura 7**

- a) Conectar el aspirador accionando la tecla de encendido/apagado en la dirección de la flecha.
- b) La tecla también se puede accionar con ayuda de la empuñadura giratoria.

**Aspirar**

**Figura 8**

Ajustando el regulador puede configurarse la potencia de aspiración deseada de forma continua.

- Gama baja de potencia: Para aspirar tejidos delicados, p. ej., cortinas.

- Gama baja de potencia: Para la limpieza diaria con poca suciedad.

- Gama media de potencia: Para limpiar revestimientos robustos, suelos resistentes y en caso de mucha suciedad.

- Gama alta de potencia: Para la limpieza de manchas resistentes y fuertes.

**Figura 9**

Ajustar la boquilla universal:

- a) Para la aspiración de alfombras y moquetas =>
- b) Para la aspiración de suelos duros =>

**Figura 10\***

Ajustar el cepillo universal "autofloor":

- Ajuste para suelos duros =>
- Ajuste predefinido para aspirar suelos duros / parquet => **auto**  
El cepillo se adapta automáticamente al revestimiento del suelo y cambia por sí mismo del ajuste para suelos duros / parquet al de moqueta
- Ajuste para alfombras =>
- Ajuste predefinido para aspirar alfombras y moquetas

**Recomendamos el ajuste automático en caso de realizar trabajos en revestimientos del suelo combinados (suelos duros <-> moquetas), ya que la boquilla se adapta automáticamente al revestimiento y, de este modo, se evita cambiar la boquilla..**

**Figura 11\***

Para limpiar la boquilla "autofloor", conectar al ajuste para suelos duros y aspirar simplemente con el tubo de aspiración/ tubo telescópico.

**Cepillo turbo**

Si el aparato está equipado con un cepillo Turbo, consultar las instrucciones de uso adjuntas relativas al empleo y al mantenimiento.

**Figura 12\***

Aspirar con accesorios (según las necesidades, unir a la empuñadura o al tubo de aspiración).

- a) Boquilla para juntas  
Para limpiar juntas y rincones.
- b) Boquilla para tapicería  
Para limpiar muebles tapizados, cortinas, etc.
- c) Cepillo para muebles  
Para aspirar marcos de cuadros, libros, muebles delicados, etc.

**Figura 13**

Los accesorios pequeños que no se necesiten pueden colocarse cómodamente en el compartimento para accesorios de la tapa del aparato.

**Figura 14\***

Cepillo para aspirar pelos de animales

- Cepillo universal para aspirar a fondo y fácilmente pelos de animales.
- Introducir el tubo telescópico en el racor del cepillo para pelo de animal hasta que quede enclavado. Para separarlo, presionar el casquillo de desbloqueo y extraer el tubo telescópico.
- Para limpiar el cepillo simplemente aspirarlo con el tubo de aspiración / tubo telescópico.

**Cepillo para suelos duros****Figura 15\***

Para aspirar sobre revestimientos de suelos duros (baldosas, parqué, etc.)

Introducir el tubo telescópico en el racor del cepillo para suelos duros hasta que quede enclavado.

Para separarlos, presionar el casquillo de desbloqueo y extraer el tubo telescópico.

Limpieza del cepillo para suelos duros

**Figura 16\***

- a) Para limpiar la boquilla, aspirarla desde abajo.
- b) En caso de que esté muy sucia, p. ej., pelos enredados, pueden extraerse ambos rodillos del cepillo para suelos duros. Para ello, retirar los rodillos de la guía por el lateral con ayuda de un destornillador o similar.
- c) Recortar con unas tijeras los hilos y pelos devanados. Aspirar las pelusas y los cabellos con la boquilla larga.
- d) Una vez finalizada la limpieza, volver a insertar los rodillos del cepillo en la boquilla y encajarlos.
- e) En caso de obstrucción del canal de aspiración, puede desmontarse el racor de la boquilla. Para ello, colocar la boquilla con la superficie de aspiración hacia arriba, presionar la guía ligeramente hacia fuera por los laterales del eje de rueda y retirar el racor de la boquilla por arriba.
- f) Al volver a colocar el racor, procurar que quede bien asentado; encajar el racor en la guía.

**Figura 17**

Al hacer una breve pausa, una vez apagado el aparato, se puede utilizar el soporte para el tubo en la parte posterior del aparato.

Para ello, introducir el gancho de sujeción de la boquilla universal en la ranura situada en la parte posterior del aparato.

**Figura 18**

Para superar obstáculos, p. ej. escaleras, el aparato también se puede transportar por la empuñadura giratoria.

**Tras el trabajo****Figura 19**

- Extraer el enchufe de la red.
- Tirar ligeramente del cable de alimentación de red y soltarlo. El cable se enrolla automáticamente.

**Figura 20**

Para guardar/ transportar el aparato se puede utilizar el soporte para el tubo en posición vertical situado en el lado inferior del aparato.

Colocar el aparato en posición vertical. Introducir el gancho de sujeción del cepillo universal en la ranura situada en el lado inferior del aparato.

**Cambio del filtro****Cambio de la bolsa filtrante****Figura 21**

Si cuando la boquilla universal no toca el suelo y estando ajustada la máxima intensidad de aspiración el indicador de cambio de filtro en la tapa se ilumina completamente en amarillo, debe cambiarse la bolsa filtrante, aun cuando ésta no estuviese completamente llena. En tal caso es el tipo de contenido de la bolsa lo que hace necesario el cambio.

La boquilla, el tubo de aspiración y la manguera de aspiración no deben estar obstruidos, ya que esto comportaría la iluminación del indicador de cambio de filtro.

**Figura 22**

Abrir la tapa accionando la palanca de cierre en dirección de la flecha.

**Figura 23**

- a) Cerrar la bolsa filtrante MEGAfil®SuperTEX tirando de la lengüeta de cierre y extraerla.
- b) Colocar una nueva bolsa filtrante MEGAfil®SuperTEX en el soporte y cerrar la tapa del compartimento general.

**Atención: La tapa cierra sólo**

- si está colocada la bolsa filtrante MEGAfil®SuperTEX.

**Limpiar el filtro protector del motor**

El filtro protector del motor debe limpiarse regularmente sacudiéndolo o enjuagándolo.

**Figura 24**

- Abrir el compartimento general (ver figura 22).
- Extraer el filtro protector del motor en el sentido que indica la flecha.
- Limpiar el filtro protector del motor sacudiéndolo.
- Si el filtro está muy sucio, deberá enjuagarse. A continuación, se ha de poner a secar un mínimo de 24 horas.
- Después de la limpieza, introducir el filtro en el aparato y cerrar el compartimento general.

## Cambiar el filtro de salida

El filtro de salida de su aparato debe cambiarse una vez al año.

### Indicador de cambio de filtro de salida

Si el aparato está equipado con un indicador de cambio de filtro, se emitirá automáticamente un mensaje recordatorio para el cambio de filtro al cabo de un año.

El manejo es muy sencillo:

#### Figura 25\*

##### Iniciar el indicador de memoria

Para iniciar el indicador de memoria pulsar la tecla Reset en el indicador de cambio de filtro de salida y mantenerlo pulsado hasta que aparezcan las cuatro rayas en el indicador y parpadeen dos veces. Ahora el indicador de cambio de filtro de salida está activado.

#### Figura 26\*

##### Control de función:

El punto parpadeante que aparece en el ángulo inferior derecho de la pantalla muestra que el indicador de cambio de filtro de salida está en funcionamiento.

#### Figura 27\*

##### Indicador de cambio:

Cada 3 meses desaparece una raya del indicador. Las rayas restantes muestran el tiempo de utilización restante del filtro de salida.

Cambiar el filtro de salida si al cabo de un año desaparecen todas las rayas y la flecha empieza a parpadear. Colocar un filtro de salida nuevo siguiendo las instrucciones que vienen a continuación y volver a activar el indicador de cambio de filtro de salida tal como se describe más arriba.

#### Nota:

Cuando el indicador muestre tan sólo una raya, tener en cuenta que en breve será necesario contar con un nuevo filtro de salida para hacer el cambio.

El indicador de cambio de filtro de salida tiene una duración de unos 5 años y se puede volver a pedir al servicio de asistencia técnica.

#### Figura 28\*

Para retirar el indicador, colocar un destornillador en la ranura que se encuentra junto al indicador y extraerlo haciendo presión.

El Servicio de Asistencia Técnica proporciona nuevos indicadores de cambio de filtro de salida con el número de pieza de repuesto: 605 002.

Tener en cuenta que el indicador debe retirarse únicamente para su sustitución.

#### Figura 29\*

El nuevo indicador de filtro de salida se puede encajar muy fácilmente haciendo presión en la dirección de la flecha en el panel del aparato.

El indicador de cambio de filtro de salida debe desecharse de acuerdo con la legislación vigente

referente a los aparatos eléctricos. Consulte a su distribuidor o a las autoridades locales sobre las posibilidades exactas para eliminar los residuos.

## Cambiar el microfiltro higiénico

#### Figura 30\*

- Abrir el compartimento general (ver figura 22).
- Desbloquear el soporte del filtro haciendo presión sobre la pestaña de cierre en la dirección de la flecha
- Extraer el plástico y el microfiltro higiénico. Introducir el nuevo microfiltro higiénico y la espuma filtrante en el soporte del filtro.
- Montar el soporte en el aparato y encajarlo.

## Sustitución del microfiltro de carbono activo

#### Figura 31\*

- Abrir el compartimento general (ver figura 22).
- Desbloquear el soporte del filtro accionando la palanca de cierre en la dirección de la flecha.
- Extraer el microfiltro de carbono activo.
- Introducir el nuevo microfiltro de carbono activo en el aparato y encajarlo.

## Cambio del filtro HEPA

#### Figura 32\*

- Abrir el compartimento general (ver figura 22).
- Desbloquear el filtro HEPA haciendo presión sobre la pestaña de cierre en la dirección de la flecha y extraerlo del aparato (ver figura 30).
- Introducir el filtro HEPA nuevo y encajarlo.

Después de aspirar partículas de polvo finas, limpiar el filtro protector del motor sacudiéndolo y, según el equipamiento, sustituir el microfiltro higiénico o el microfiltro de carbono activo, o en su caso el filtro HEPA.

## Cuidados

La limpieza del aspirador sólo se realizará con el aparato apagado y la clavija de conexión a la red desenchufada. El aspirador y las piezas de plástico de los accesorios pueden limpiarse con cualquiera de los productos habituales de limpieza para plásticos disponibles en el mercado.

- **No utilizar productos abrasivos, limpiacristales o productos de limpieza universales.**
- **No introducir nunca el aspirador dentro del agua.**

El compartimento colector de polvo se puede limpiar, en caso necesario, con un segundo aspirador, o simplemente con un paño / cepillo del polvo seco.

Reservado el derecho a introducir modificaciones técnicas.

## Accesorios especiales

### Paquete de filtros de repuesto BBZ52AFGXL

Contenido:

5 filtros de repuesto MEGAfilt® Super TEX con cierre

1 microfiltro higiénico

<http://www.dust-bag-bosch.com>

Tipo GXL

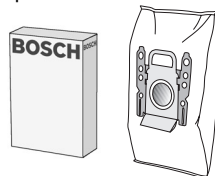

### Filtro textil (filtro permanente) BBZ10TFG

Filtro reutilizable con sistema de cierre textil.



### Filtro HEPA (clase H12) BBZ152HF

Recomendado para alérgicos. Para un aire de salida extremadamente limpio.

Cambiar anualmente

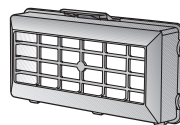

### Microfiltro de carbono activo BBZ193MAF

Combinación de un microfiltro y un filtro de carbono activo. Absorbe olores molestos durante mucho tiempo. Cambiar anualmente.

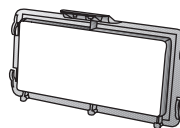

### Cepillo TURBO-UNIVERSAL® BBZ102TBB

Cepillar y aspirar en una sola pasada alfombras y moquetas de pelo corto, y para cualquier tipo de revestimientos del suelo. Especialmente apropiado para aspirar pelo de animales. El rodillo del cepillo es accionado por el caudal de succión del aspirador. No precisa conexión eléctrica.

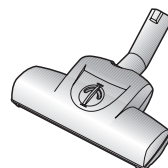

### Cepillo para suelos duros BBZ122HD

Para aspirar sobre suelos lisos (parqué, baldosas, terracota,...)

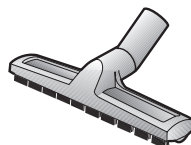

### Boquilla cepilladora BBZ103WD

Apropiado para todo tipo de suelos duros como parquet, laminado, tablonés, piedra, baldosas, etc. (en suelos duros delicados debería comprobarse el efecto de los paños húmedos de limpieza en un punto poco visible antes de aplicarlo sobre toda la superficie).

Aspira las partículas de suciedad más gruesas al mismo tiempo que limpia humedeciendo el suelo.

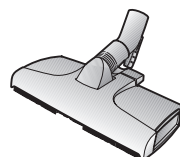



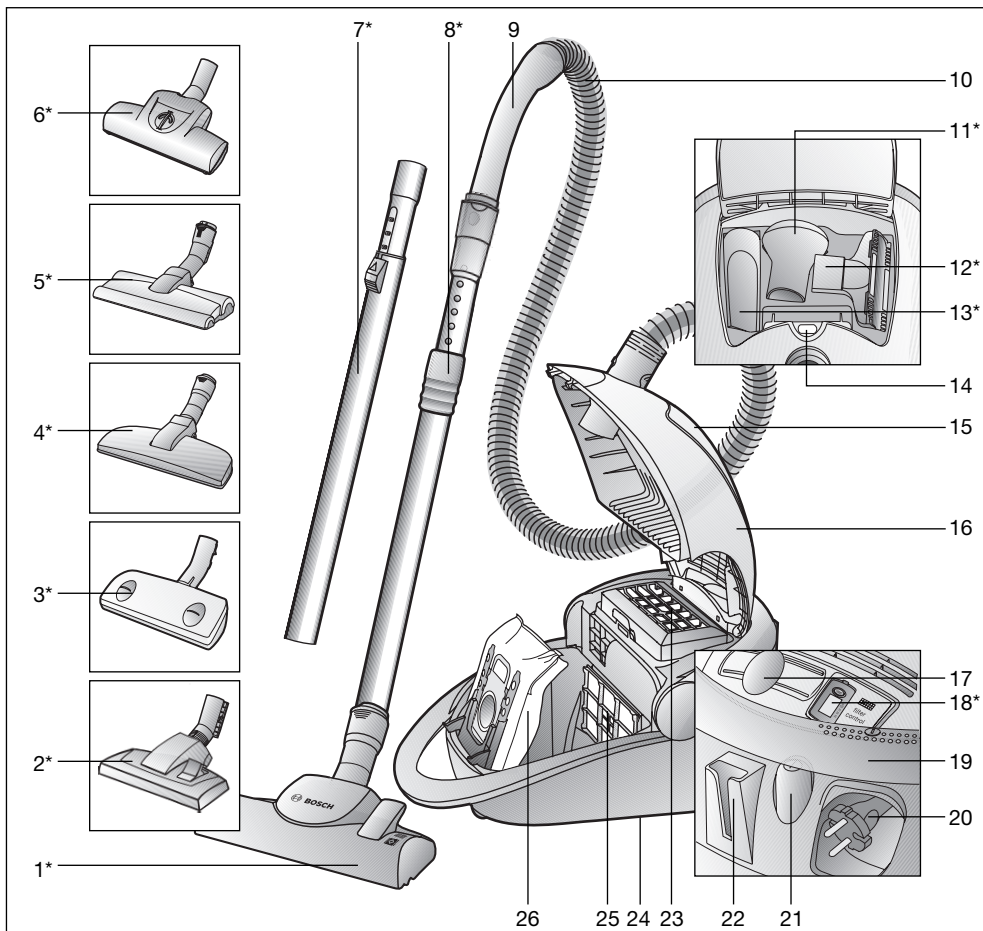

- |   |   |
|---|---|
| <p>1 Bocal comutável com manga de desbloqueio*</p> <p>2 Bocal comutável*</p> <p>3 Bocal "autofloor**</p> <p>4 Bocal para pêlos de animais*</p> <p>5 Bocal para pavimento rijo com manga de desbloqueio*</p> <p>6 Escova Turbo*</p> <p>7 Tubo telescópico com botão correção*</p> <p>8 Tubo telescópico com punho correção e manga de desbloqueio*</p> <p>9 Pega do tubo flexível</p> <p>10 Mangueira de aspiração</p> <p>11 Escova para móveis*</p> <p>12 Bocal para estofos*</p> <p>13 Bocal para fendas*</p> <p>14 Luz-piloto de mudança do filtro</p> <p>15 Compartimento dos acessórios</p> | <p>16 Tampa</p> <p>17 Regulador deslizante electrónico</p> <p>18 Indicador de substituição do filtro de saída do ar*</p> <p>19 Pega basculante, também permite ligar/desligar o aspirador e pode ser utilizada como pega de transporte</p> <p>20 Cabo de alimentação</p> <p>21 Botão de ligar/desligar</p> <p>22 Posição de parque para o tubo</p> <p>23 Filtro de saída do ar</p> <p>24 Dispositivo para arrumar o tubo (na parte de baixo do aparelho)</p> <p>25 Filtro de protecção do motor</p> <p>26 Saco de pó MEGAFit®SuperTEX</p> |
|---|---|

\*conforme o modelo

Por favor, guarde o manual de instruções e junte-o ao aparelho sempre que o entregar a terceiros.

## Utilização de acordo com as instruções

Este aspirador destina-se exclusivamente a uso doméstico, não devendo ser utilizado para fins industriais

Utilize o aspirador apenas de acordo com as instruções do presente manual.

O fabricante não se responsabiliza por eventuais danos causados por uma utilização indevida ou erros de manuseamento.

Por isso, tenha em atenção as seguintes recomendações!

O aspirador só pode ser utilizado com:

- sacos de pó originais MEGAfit®SuperTEX ;
- peças de substituição e acessórios (especiais) originais.

### O aspirador não é indicado para:

- limpar pessoas ou animais;
- aspirar:
  - pequenos animais;
  - substâncias nocivas para a saúde, objectos pontiagudos, substâncias quentes ou incandescentes;
  - substâncias húmidas ou líquidas;
  - substâncias e gases facilmente inflamáveis ou explosivos;
  - cinzas, fuligem de fogões de lenha e de instalações de aquecimento central.

## Indicações de segurança

Este aspirador está em conformidade com as regras técnicas reconhecidas e cumpre as instruções de segurança aplicáveis.

O fabricante certifica a conformidade com as seguintes directivas comunitárias: 89/336/CEE (alterada pelas directivas 91/263/CEE, 92/31/CEE e 93/68/CEE), 73/23/CEE (alterada pela directiva 93/68/CEE).

- Respeite as indicações da placa de características quando ligar o aspirador e o colocar em funcionamento.
- Nunca aspire sem saco de filtro MEGAfit®SuperTEX . => O aparelho pode ser danificado!
- As crianças só podem utilizar o aspirador sob vigilância.
- Evite aspirar com a pega, o bocal ou o tubo em zonas próximas da cabeça. => Corre o perigo de se ferir!
- Não utilize o cabo de alimentação para pegar no aspirador ou para transportar.
- Se for utilizar o aspirador ininterruptamente durante várias horas, puxe o cabo de alimentação totalmente para fora.
- Para desligar o aparelho da corrente, não puxe o cabo de alimentação, mas sim a ficha.
- Não deverá entalar o cabo de alimentação nem passá-lo sobre arestas vivas.
- Antes de efectuar quaisquer trabalhos no aspirador e acessórios, desligue a ficha da tomada.
- Se o aspirador estiver danificado, não o coloque em funcionamento. Em caso de anomalia, desligue a ficha da tomada.

- Para evitar a ocorrência de danos, as reparações e a substituição de peças no aspirador só podem ser efectuadas pelos Serviço de Assistência Técnica.
- Proteja o aspirador das intempéries e mantenha-o afastado de fontes de humidade e de calor.
- O aspirador não é adequado para ser utilizado em estaleiros de construção. => A aspiração de entulho pode danificar o aparelho.
- Desligue o aparelho quando não estiver a aspirar.
- No final da vida útil do aparelho deverá dar-lhe um destino adequado, a fim de poder ser eliminado de acordo com as normas em vigor.
- Por motivos de segurança, os aspiradores com uma potência igual ou superior a 2000 W estão equipados com protecção contra sobreaquecimento. Caso o aparelho fique bloqueado e aqueça demasiado, este desliga-se automaticamente. Desligue a ficha da tomada e certifique-se de que o bocal, o tubo de aspiração ou o tubo flexível (mangueira) não estão entupidos nem o filtro precisa de ser substituído. Depois de eliminada a anomalia, deixe o aparelho arrefecer, pelo menos, durante uma hora. Depois disso, o aparelho está de novo pronto a funcionar.

## Recomendações de eliminação

### ■ Embalagem

A embalagem protege o aspirador contra danos durante o transporte.

Ela é feita de materiais amigos do ambiente, sendo, por isso, reciclável.

Coloque os materiais de embalagem que já não precisa nos ecopontos do Sistema Ponto Verde.

### ■ Aparelhos usados

Os aparelhos usados contêm frequentemente materiais ainda valorizáveis.

Por isso, no final de vida útil do aparelho e do indicador de substituição do filtro de saída do ar, entregue-os no revendedor ou no ecocentro para fins de reciclagem.

Informe-se sobre as opções de reciclagem disponíveis junto do seu revendedor ou nos serviços municipalizados.

### ■ Atenção

- A tomada tem de estar protegida por um disjuntor de, no mínimo, 16 A.

No caso de o disjuntor disparar ao ligar o aspirador, tal poderá dever-se ao facto de, no mesmo circuito eléctrico, estarem simultaneamente ligados outros electrodomésticos com elevada potência de ligação.

Para evitar que o disjuntor dispare, regule o aparelho para o nível de potência mais baixo antes de o ligar e só depois seleccione um nível de potência mais elevado.

Desdobre, por favor, as páginas com figuras!

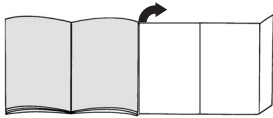

## Antes da primeira utilização

### Figura 1\*

Insira e encaixe a pega na mangueira de aspiração.

## Colocação em funcionamento

### Figura 2

- Encaixe a tubuladura da mangueira de aspiração na abertura de sucção.
- Para retirar a mangueira de aspiração, prima os botões de desbloqueio e puxe a mangueira.

### Figura 3\*

- Encaixe a pega no tubo telescópico.
- Insira a pega no tubo telescópico até encaixar. Para desencaixar, prima a manga de desbloqueio e retire o tubo telescópico.

### Figura 4\*

- Encaixe o bocal no tubo telescópico.
- Empurre o tubo telescópico na tubuladura do bocal até o mesmo encaixar. Para desencaixar, prima a manga de desbloqueio e retire o tubo telescópico.

### Figura 5\*

Deslocando o punho correção / botão correção no sentido da seta, desbloqueie o tubo telescópico e regule-o para o comprimento desejado.

### Figura 6

Pegue no cabo de alimentação pela ficha, puxe-o para fora até ao comprimento desejado e ligue a ficha à tomada.

### Figura 7

- Premindo o botão de ligar/desligar no sentido da seta, ligue o aspirador.
- O botão pode também ser premido com a pega basculante.

## Aspirar

### Figura 8

Deslocando o regulador deslizante, pode continuamente escolher a potência desejada.

- Gama de potência mínima: Para aspirar materiais delicados como, por exemplo cortinas.

- Gama de baixa potência: Para a limpeza diária de pequenas sujidades.
- Gama de potência média: Para limpeza de pavimentos robustos, de pavimentos rijos e em caso de sujidade maior.
- Gama de potência elevada: Para limpeza de grandes e difíceis sujidades.

### Figura 9

Ajustar o bocal:

- Para aspirar tapetes e alcatifas =>
- Para aspirar pavimentos rijos =>

### Figura 10\*

Ajustar o bocal "autofloor":

- Posição para pavimento rijo => Posição fixa para aspirar pavimentos rijos / parquet
- Posição automática => **auto**  
O bocal adapta-se automaticamente ao pavimento e muda, de forma automática, do modo de pavimento rijo/parquet para o de alcatifas
- Posição para tapetes => Posição fixa para aspirar tapetes e alcatifas

**Recomendamos que, ao aspirar diferentes tipos de pavimentos (pavimentos rijos <-> alcatifas), utilize a posição automática, pois o bocal adapta-se automaticamente ao pavimento, deixando de ser necessário mudar a posição do bocal.**

### Figura 11\*

Para limpar o bocal »autofloor«, coloque-o na posição para pavimentos rijos e aspire-o simplesmente com o tubo de aspiração/ tubo telescópico.

### Escova Turbo

Caso o seu aparelho esteja equipado com uma escova Turbo, queira consultar as recomendações de utilização e manutenção que constam do manual de instruções em anexo.

### Figura 12\*

Aspirar com acessórios

(inserir na pega ou no tubo de aspiração conforme necessário).

- Bocal para fendas  
Para aspirar fendas e cantos.
- Bocal para estofos  
Para aspirar mobiliário estofado, cortinados, etc.
- Escova para móveis  
Para aspirar molduras, livros, móveis delicados, etc.

### Figura 13

Os acessórios pequenos de que não precisar podem, para grande comodidade, ser colocados no compartimento de acessórios que se encontra na tampa do aparelho.

**Figura 14\***

- Bocal para pêlos de animais
- Bocal para remover pêlos de animais de forma fácil e eficaz.
  - Insira o tubo telescópico na tubuladura do bocal para pêlos de animais e empurre até o mesmo encaixar. Para desencaixar prima a manga de desbloqueio e retire o tubo telescópico.
  - Para limpar o bocal, aspire-o simplesmente com o tubo de aspiração/ tubo telescópico.

**Bocal para pavimento rijo****Figura 15\***

Para aspirar revestimentos de pavimentos rijos (ladrilhos, parquet, etc.)  
Empurre o tubo telescópico na tubuladura do bocal para pavimento rijo até o mesmo encaixar.  
Para desencaixar, prima a manga de desbloqueio e retire o tubo telescópico.

Limpeza do bocal para pavimento rijo

**Figura 16\***

- a) Para limpar, aspire o bocal por baixo.
- b) Em caso de muita sujidade, por ex., devido a cabelos enrolados, ambas as escovas rotativas podem ser retiradas do bocal para pavimento rijo. Para isso, retire as escovas da guia, levantando-as pelo lado com a ajuda de uma chave de fendas ou outro objecto semelhante.
- c) Corte os fios e cabelos enrolados com uma tesoura. Aspire os fios e os cabelos com o bocal para fendas.
- d) Após a limpeza, volte a inserir e a encaixar as escovas rotativas no bocal.
- e) Em caso de entupimento do canal de aspiração, a tubuladura do bocal pode ser desmontada. Para tal, vire o bocal com a superfície de aspiração para cima, pressione ligeiramente a guia do eixo da roda na zona lateral para fora e puxe a tubuladura do bocal para cima, removendo-a.
- f) Ao encaixar a tubuladura novamente, certifique-se de que a assenta correctamente e encaixa a tubuladura na guia.

**Figura 17\***

No caso de interromper a aspiração por pouco tempo, depois de desligar o aparelho, pode utilizar a posição de parque para o tubo cujo suporte está localizado na parte de trás do aparelho.  
Para isso, insira o gancho do bocal no entalhe que se encontra na parte de trás do aparelho.

**Figura 18\***

Para ultrapassar obstáculos como, por exemplo escadas, o aparelho pode também ser transportado pela pega basculante.

**Após a utilização****Figura 19\***

- Desligue a ficha da tomada.
- Dê um pequeno puxão no cabo de alimentação e largue-o. O cabo enrola-se automaticamente.

**Figura 20\***

Para arrumar/transportar o aparelho, pode utilizar o dispositivo para arrumar o tubo na parte de baixo do aparelho.  
Coloque o aparelho ao alto. Insira o gancho do bocal no entalhe existente na parte de baixo do aparelho.

**Mudar o filtro****Substituir o saco de filtro****Figura 21\***

Se, com o bocal levantado do chão e na potência máxima de aspiração, a luz-piloto de mudança do filtro na tampa estiver completamente preenchida a amarelo, o saco de filtro tem de ser substituído, mesmo que não esteja cheio. Neste caso, é o tipo de material aspirado que torna necessária a substituição.  
Certifique-se de que o bocal, o tubo de aspiração e a mangueira de aspiração não estão entupidos, uma vez que também fazem disparar a luz-piloto de mudança do filtro.

**Figura 22\***

Abra a tampa fazendo pressão sobre a alavanca de fecho no sentido da seta.

**Figura 23\***

- a) Feche o saco de filtro MEGAfil<sup>®</sup>SuperTEX puxando pela lingueta de fecho e retire-o.
- b) Insira o novo saco de filtro MEGAfil<sup>®</sup>SuperTEX no suporte e feche a tampa do compartimento do saco do pó.

**Atenção: a tampa só fecha com o saco de filtro MEGAfil<sup>®</sup>SuperTEX colocado.**

**Limpar o filtro de protecção do motor**

O filtro de protecção do motor deverá ser sacudido ou lavado com regularidade!

**Figura 24\***

- Abra a tampa do compartimento do saco do pó (ver figura 22).
- Retire o filtro de protecção do motor no sentido da seta.
- Sacuda o filtro de protecção do motor.
- Em caso de elevado grau de sujidade, é recomendável lavar o filtro de protecção do motor.  
Por fim, deixe o filtro secar pelo menos durante 24 horas.
- Após a limpeza, insira o filtro de protecção do motor no aparelho e feche a tampa do compartimento do saco do pó.

\*conforme o modelo

## Mudar o filtro de saída do ar

O filtro de saída do ar do seu aparelho tem de ser substituído uma vez por ano.

### Indicador de substituição do filtro de saída do ar

Caso o seu aparelho esteja equipado com um indicador de substituição do filtro de saída do ar, este avisa automaticamente, passado um ano, que é necessário substituir o filtro.

É muito simples de utilizar:

#### Figura 25<sup>a</sup>

##### Iniciar o indicador de memória:

Para iniciar o indicador de memória, prima o botão Reset no indicador de substituição do filtro de saída do ar e mantenha-o premido até as quatro barras aparecerem no visor e piscarem duas vezes. O indicador de substituição do filtro de saída do ar está agora activado.

#### Figura 26<sup>a</sup>

##### Controlo de funcionamento:

O ponto intermitente, que se encontra no canto inferior direito do visor, mostra que o indicador de substituição do filtro de saída do ar está a funcionar.

#### Figura 27<sup>a</sup>

##### Indicador de substituição:

De 3 em 3 meses, desaparece uma barra do indicador. As barras que permanecem indicam o período remanescente de utilização do filtro de saída do ar. Substitua o filtro de saída do ar quando, após cerca de um ano, todas as barras tiverem desaparecido e a seta começar a piscar. Insira um novo filtro de saída do ar de acordo com as instruções que se seguem e active novamente o indicador de substituição do filtro de saída do ar conforme acima descrito.

##### Indicação:

Quando já só for visível uma barra no indicador, lembre-se de comprar, em breve, um novo filtro de saída do ar para a substituição.

O indicador de substituição do filtro de saída do ar tem cerca de 5 anos de vida útil. Depois poderá encomendar um novo junto do Serviço de Assistência Técnica.

#### Figura 28<sup>a</sup>

Para retirar o indicador, coloque uma chave de fendas no entalhe junto do indicador e faça pressão para este sair. Poderá adquirir um novo indicador de substituição do filtro de saída do ar junto do Serviço de Assistência Técnica mediante indicação da referência: 605 002. Tenha em atenção que o indicador só deve ser retirado para efeitos de substituição.

#### Figura 29<sup>a</sup>

O novo indicador de substituição do filtro de saída do ar pode ser facilmente encaixado no anteparo do aparelho mediante pressão no sentido da seta. O velho indicador de substituição do filtro de saída do ar deve ser eliminado de acordo com as normas

actualmente em vigor para os aparelhos eléctricos. Informe-se sobre as alternativas de reciclagem junto do seu revendedor ou nos serviços municipalizados.

## Substituir o microfiltro higiénico

#### Figura 30<sup>a</sup>

- Abra a tampa do compartimento do saco do pó (ver figura 22).
- Desbloquee o suporte do filtro aplicando pressão sobre a lingueta de fecho no sentido da seta.
- Retire a espuma filtrante e o microfiltro higiénico. Coloque o novo microfiltro higiénico e a espuma filtrante no suporte do filtro.
- Insira o suporte do filtro no aparelho e encaixe-o.

## Substituir o microfiltro de carvão activo

#### Figura 31<sup>a</sup>

- Abra a tampa do compartimento do saco do pó (ver figura 22).
- Premindo a alavanca de fecho no sentido da seta, desbloquee o suporte do filtro.
- Retire o microfiltro de carvão activo.
- Coloque um novo microfiltro de carvão activo no aparelho e encaixe-o.

## Substituir o filtro HEPA

Se o seu aparelho estiver equipado com um filtro Hepa, este deverá ser substituído todos os anos.

#### Figura 32<sup>a</sup>

- Abra a tampa do compartimento do saco do pó (ver figura 22).
- Desbloquee o filtro Hepa aplicando pressão sobre a lingueta de fecho no sentido da seta e retire-o do aparelho (ver figura 30).
- Insira um novo filtro Hepa e encaixe-o.

Depois de aspirar poeiras finas, limpe o filtro de protecção do motor sacudindo-o e, se necessário, substitua o microfiltro higiénico, o microfiltro de carvão activo ou o filtro HEPA.

## Manutenção

Antes de limpar o aspirador, deverá desligá-lo e retirar a ficha da tomada.

O aspirador e os acessórios de plástico podem ser limpos com os produtos normalmente utilizados para a limpeza de plásticos.

- **Não deverá utilizar produtos abrasivos, limpa-vidros ou produtos lava-tudo.**
- **Jamais introduza o aspirador em água.**

Em caso de necessidade, o compartimento do saco do pó pode ser aspirado com um outro aspirador ou ser simplesmente limpo com um pano do pó /espanador.

O fabricante reserva-se o direito de proceder a quaisquer alterações técnicas.

## Acessórios especiais

### Embalagem de filtros de substituição BBZ52AFGXL

Contém:

5 filtros de substituição MEGAfil\*Super TEX com fecho

1 microfiltro higiénico

<http://www.dust-bag-bosch.com>

Tipo GXL

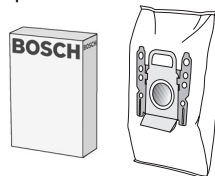

### Filtro têxtil (filtro permanente) BBZ10TFG

Filtro reutilizável com fecho de velcro.



### Filtro HEPA (Classe H12) BBZ152HF

Recomendado para pessoas alérgicas, pois asseguram a máxima higiene do ar expelido.

Substituição anual

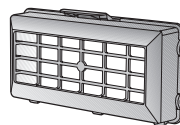

### Microfiltro de carvão activo BBZ193MAF

Combinação de microfiltro com filtro de carvão activo.

Impede, por um período mais longo, a ocorrência de odores desagradáveis. Substituir de seis em seis meses.

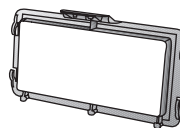

### Escova TURBO-UNIVERSAL® BBZ102TBB

Para escovar e aspirar, numa só passagem, tapetes e alcatifas de fibra curta ou todo o tipo de pavimentos. Especialmente adequada para aspirar pêlos de animais. O accionamento da escova rotativa é feito através do fluxo de ar do aspirador. Não é necessária qualquer ligação eléctrica.

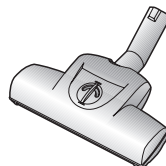

### Bocal de pavimentos rijos BBZ122HD

Para aspirar pavimentos lisos (parquete, ladrilhos, terracota,...)



### Bocal de lavagem BBZ103WD

Adequado para todo o tipo de pavimentos rijos, tais como parquet, laminado, soalho, pedra, ladrilhos etc. (o efeito dos panos de limpeza húmidos em pavimentos rijos sensíveis deve ser previamente testado num local escondido).

Aspira partículas de sujidade de tamanho maior, enquanto o pavimento é limpo simultaneamente com o pano húmido fixado.

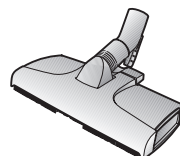

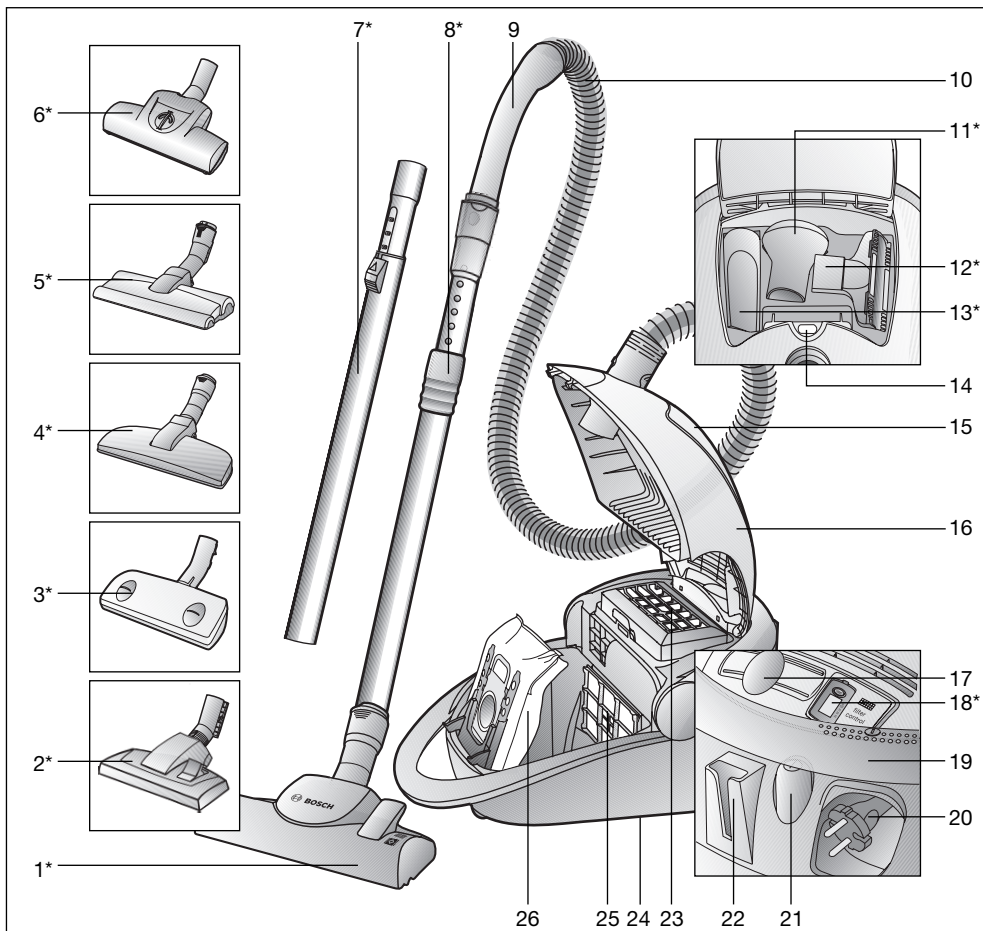

- |   |  |
|---|--|
| <p>1 Πέλαμα δαπέδου με δυνατότητα εναλλαγής με δακτύλιο απασφάλισης*</p> <p>2 Πέλαμα δαπέδου διπλής χρήσης*</p> <p>3 Πέλαμα AutoFloor*</p> <p>4 Πέλαμα τριχών των κατοικίδιων ζώων*</p> <p>5 Πέλαμα σκληρού δαπέδου με δακτύλιο απασφάλισης*</p> <p>6 Πέλαμα Turbo*</p> <p>7 Τηλεσκοπικός σωλήνας με συρόμενο πλήκτρο*</p> <p>8 Τηλεσκοπικός σωλήνας με συρόμενο δακτύλιο και δακτύλιο απασφάλισης*</p> <p>9 Χειρολαβή στον εύκαμπτο σωλήνα</p> <p>10 Εύκαμπτος σωλήνας αναρρόφησης</p> <p>11 Βουρτσάκι για έπιπλα*</p> <p>12 Στόμιο αναρρόφησης για σκούπισμα ταπετσαριών*</p> <p>13 Στόμιο αναρρόφησης για σκούπισμα γωνιών*</p> <p>14 Ένδειξη αλλαγής φίλτρου</p> <p>15 Θήκη εξαρτημάτων</p> | <p>16 Καπάκι</p> <p>17 Ηλεκτρονικός συρόμενος ρυθμιστής</p> <p>18 Ένδειξη αλλαγής του φίλτρου εξόδου του αέρα*</p> <p>19 Περιστερεφόμενη λαβή, χρησιμοποιείται επίσης και ως διακόπτης ενεργοποίησης/ απενεργοποίησης και λαβή μεταφοράς</p> <p>20 Ηλεκτρικό καλώδιο</p> <p>21 Πλήκτρο On/Off</p> <p>22 Βοήθεια στάθμευσης</p> <p>23 Φίλτρο εξόδου του αέρα</p> <p>24 Βοήθεια αποθήκευσης (στην κάτω πλευρά της συσκευής)</p> <p>25 Φίλτρο προστασίας του κινητήρα</p> <p>26 Σακούλα φίλτρου MEGAfill®SuperTEX</p> |
|---|--|

\*ανάλογα με τον εξοπλισμό

Παρακαλώ φυλάξτε τις οδηγίες χρήσης.  
Σε περίπτωση παράδοσης της ηλεκτρικής σκούπας σε τρίτους, δώστε παρακαλώ μαζί και τις οδηγίες χρήσης.

## Χρήση σύμφωνα με το σκοπό προορισμού

Αυτή η ηλεκτρική σκούπα προορίζεται για χρήση μόνο στο σπίτι και όχι για επαγγελματικούς σκοπούς.  
Χρησιμοποιείτε την ηλεκτρική σκούπα μόνο σύμφωνα με τα στοιχεία σ' αυτές τις οδηγίες χρήσης.  
Ο κατασκευαστής δεν ευθύνεται για ενδεχόμενες ζημιές, που οφείλονται στη μη ενδεδειγμένη χρήση ή σε λάθος χειρισμό.

Γ' αυτό προσέξτε οπωσδήποτε τις ακόλουθες υποδείξεις!  
Η ηλεκτρική σκούπα επιτρέπεται να χρησιμοποιείται μόνο με:

- γνήσια σακούλα φίλτρου MEGAFilt®SuperTEX
- γνήσια ανταλλακτικά, γνήσια αξεσουάρ ή γνήσιο ειδικό εξοπλισμό

### Η ηλεκτρική σκούπα δεν είναι κατάλληλη για:

- τη χρήση σε ανθρώπους ή ζώα
- την απορρόφηση:
  - μικρών ζωντανών οργανισμών
  - βλαβερών στην υγεία, κοφτερών, καυτών ή πυρακτωμένων υλικών
  - υγρών ουσιών
  - εύφλεκτων ή εκρηκτικών υλικών και αερίων
  - στάχτης, αιθάλης από τζάκια και κεντρικές θερμάνσεις.

## Υποδείξεις ασφαλείας

Αυτή η ηλεκτρική σκούπα ανταποκρίνεται στους αναγνωρισμένους κανόνες της τεχνικής και στους σχετικούς κανονισμούς ασφαλείας.  
Βεβαιώνουμε τη συμμόρφωση προς τις ακόλουθες ευρωπαϊκές οδηγίες: 89/336/ΕΟΚ (τροποποιημένη με τις οδηγίες 91/263/ΕΟΚ, 92/31/ΕΟΚ και 93/68/ΕΟΚ), 73/23/ΕΟΚ (τροποποιημένη με την οδηγία 93/68/ΕΟΚ).

- Συνδέστε στο ρεύμα και θέστε σε λειτουργία την ηλεκτρική σκούπα μόνο σύμφωνα με τα στοιχεία στην πινακίδα τύπου.
- Μην αναρροφάτε ποτέ χωρίς τη σακούλα φίλτρου MEGAFilt®SuperTEX.  
=> Η συσκευή μπορεί να υποστεί ζημιά!
- Επιτρέψτε τη χρήση της ηλεκτρικής σκούπας σε παιδιά μόνο κάτω από επίτηρηση.
- Αποφεύγετε την αναρρόφηση με τη χειρολαβή, τα πέλματα και το σωλήνα αναρρόφησης κοντά στο κεφάλι.  
=> Υπάρχει κίνδυνος τραυματισμού!
- Μη χρησιμοποιείτε το ηλεκτρικό καλώδιο για το κράτημα ή τη μεταφορά της ηλεκτρικής σκούπας.
- Σε περίπτωση πολυώρης συνεχούς λειτουργίας τραβήξτε το ηλεκτρικό καλώδιο εντελώς έξω.
- Για την απόσυνδεση της συσκευής από το ηλεκτρικό δίκτυο, μην τραβάτε το ηλεκτρικό καλώδιο, αλλά τραβάτε το φιο από την πρίζα.
- Μην τραβάτε το ηλεκτρικό καλώδιο πάνω από κοφτερές γωνίες και μην το συνθλίβετε.
- Πριν από κάθε εργασία στην ηλεκτρική σκούπα και στα αξεσουάρ τραβήξτε το φιο από την πρίζα.
- Μη θέσετε σε λειτουργία μια χαλασμένη ηλεκτρική σκούπα. Σε περίπτωση που παρουσιαστεί μια βλάβη, τραβήξτε το φιο από την πρίζα.

- Οι επισκευές και η αντικατάσταση των ανταλλακτικών στην ηλεκτρική σκούπα επιτρέπεται να πραγματοποιούνται μόνο από εξουσιοδοτημένο σέρβις πελατών.
- Προστατεύετε την ηλεκτρική σκούπα από τις δυσμενείς καιρικές συνθήκες, την υγρασία και τις πηγές θερμότητας.
- Η ηλεκτρική σκούπα δεν είναι κατάλληλη για τη χρήση σε εργοστάσια.  
=> Η αναρρόφηση μπάζων μπορεί να οδηγήσει σε ζημιά της συσκευής.
- Απενεργοποιείτε τη συσκευή, όταν δε γίνεται αναρρόφηση.
- Καταστρέψτε αμέσως τις άχρηστες συσκευές, μετά παραδώστε τη συσκευή για απόσυρση σύμφωνα με τους κανονισμούς.
- Για λόγους ασφαλείας οι ηλεκτρικές σκούπες, που έχουν ισχύ από 2000 W και πάνω, είναι εξοπλισμένες με μια προστασία υπερθέρμανσης.  
Εάν παρουσιαστεί ένα μπλοκάρισμα και η συσκευή ζεσταθεί πάρα πολύ, απενεργοποιείται αυτόματα. Αφαιρέστε το φιο από την πρίζα και βεβαιωθείτε, ότι το πέλμα, ο σωλήνας αναρρόφησης ή ο εύκαμπτος σωλήνας δεν είναι φραγμένα, ή πρέπει να αλλάξει το φίλτρο. Μετά την επιδιόρθωση της βλάβης αφήστε τη συσκευή να κρυώσει το λιγότερο 1 ώρα. Μετά η συσκευή βρίσκεται ξανά σε ετοιμότητα λειτουργίας.

## Υποδείξεις για την απόσυρση

- **Συσκευασία**  
Η συσκευασία προστατεύει την ηλεκτρική σκούπα από ζημιές κατά τη μεταφορά.  
Αποτελείται από φιλικά προς το περιβάλλον υλικά και γι' αυτό είναι ανακυκλώσιμη.  
Παραδώστε τα υλικά συσκευασίας που δε χρειάζονται άλλο, στα σημεία συγκέντρωσης των υλικών ανακύκλωσης.
- **Παλιά συσκευή**  
Οι παλιές συσκευές περιέχουν πολλά ακόμα χρήσιμα υλικά.  
Γι' αυτό παραδίδετε την άχρηστη συσκευή σας/την άχρηστη ένδειξη αλλαγής του φίλτρου εξόδου του αέρα σ' ένα ειδικό κατάστημα ή σ' ένα κέντρο ανακύκλωσης.  
Τους τρόπους απόσυρσης μπορείτε να τους πληροφορηθείτε στα ειδικά καταστήματα ή στις υπηρεσίες του δήμου σας.
- **Προσέξτε παρακαλώ**  
Η πρίζα του ρεύματος πρέπει να είναι ασφαλισμένη το ελάχιστο με μια ασφάλεια 16 A.  
Εάν η ασφάλεια κατά την ενεργοποίηση της συσκευής "πέσει" μία φορά, μπορεί αυτό να οφείλεται στο γεγονός ότι στο ίδιο κύκλωμα βρίσκονται συγχρόνως συνδεδεμένες και άλλες ηλεκτρικές συσκευές με υψηλή κατανάλωση ρεύματος.  
Το "πέσιμο" της ασφάλειας μπορεί να αποφευχθεί, ρυθμίζοντας πριν την ενεργοποίηση της συσκευής τη χαμηλότερη βαθμίδα ισχύος και επιλέγοντας στη συνέχεια μια υψηλότερη βαθμίδα ισχύος.



Ανοίξτε παρακαλώ τις σελίδες με τις εικόνες!

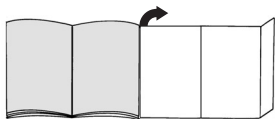

## Πριν την πρώτη χρήση

Εικ. 1\*

Τοποθετήστε τη χειρολαβή στον εύκαμπτο σωλήνα αναρρόφησης και ασφαλίστε την.

## Θέση σε λειτουργία

Εικ. 2

- Τοποθετήστε το στόμιο του σωλήνα αναρρόφησης στο άνοιγμα αναρρόφησης.
- Κατά την αφαίρεση του εύκαμπτου σωλήνα αναρρόφησης πιέστε τα πλήκτρα απασφάλισης και τραβήξτε έξω τον εύκαμπτο σωλήνα.

Εικ. 3\*

- Συνδέστε τη χειρολαβή και τον τηλεσκοπικό σωλήνα.
- Σπρώξτε τη χειρολαβή μέχρι να ασφαλίσει μέσα στον τηλεσκοπικό σωλήνα.  
Για το λύσιμο της σύνδεσης πιέστε το δακτύλιο απασφάλισης και τραβήξτε έξω τον τηλεσκοπικό σωλήνα.

Εικ. 4\*

- Συνδέστε το πέλημα δαπέδου και τον τηλεσκοπικό σωλήνα.
- Σπρώξτε ισοπέδα τον τηλεσκοπικό σωλήνα μέχρι να ασφαλίσει μέσα στο στόμιο του πέλατος δαπέδου.  
Για το λύσιμο της σύνδεσης πιέστε το δακτύλιο απασφάλισης και τραβήξτε έξω τον τηλεσκοπικό σωλήνα.

Εικ. 5\*

Μετατοπίζοντας το συρόμενο δακτύλιο/συρόμενο πλήκτρο προς την κατεύθυνση του βέλους απασφαλίστε τον τηλεσκοπικό σωλήνα και ρυθμίστε το επιθυμητό μήκος.

Εικ. 6

Πιάστε το ηλεκτρικό καλώδιο από το φικ, τραβήξτε έξω το επιθυμητό μήκος και συνδέστε το φικ στην πρίζα του ρεύματος.

Εικ. 7

- Θέστε την ηλεκτρική σκούπα σε λειτουργία, πατώντας το πλήκτρο ενεργοποίησης/ απενεργοποίησης (On/Off) προς την κατεύθυνση του βέλους.
- Το πλήκτρο μπορεί επίσης να πατηθεί με τη βοήθεια της περιστρεφόμενη λαβής.

## Αναρρόφηση

Εικ. 8

Μετατοπίζοντας το συρόμενο ρυθμιστή μπορεί να ρυθμιστεί αδιαβάθμητα η επιθυμητή δύναμη αναρρόφησης.

- Χαμηλή περιοχή ισχύος  
Για την αναρρόφηση ευαίσθητων υλικών, π.χ. κουρτινών.
- Χαμηλή περιοχή ισχύος:  
Για το καθημερινό καθαρίσμα σε περίπτωση μικρής ρύπανσης.
- Μεσαία περιοχή ισχύος:  
Για καθαρίσμα σταθερών επιφανειών επικάλυψης δαπέδου, σκληρών δαπέδων και σε περίπτωση μεγάλης ρύπανσης.
- Υψηλή περιοχή ισχύος:  
Για τον καθαρισμό σκληρής και πολύ μεγάλης ρύπανσης.

Εικ. 9

Ρύθμιση του πέλατος δαπέδου:

- Για αναρρόφηση χαλιών και μοκετών =>
- Για αναρρόφηση σκληρών δαπέδων =>

Εικ. 10\*

Ρύθμιση του πέλατος δαπέδου "autofloor":

- Θέση σκληρού δαπέδου  
Σταθεροποιημένη θέση για την αναρρόφηση σκληρών δαπέδων / παρκέ =>
- Αυτόματη θέση  
Το πέλημα προσαρμόζεται αυτόματα στο είδος του δαπέδου και αλλάζει αυτόματα από σκληρό δάπεδο / παρκέ σε μοκέτα => **auto**
- Θέση χαλιού  
Σταθεροποιημένη θέση για την αναρρόφηση χαλιών και μοκετών =>

Συνιστούμε για την εργασία σε διαφορετικά είδη δαπέδου (σκληρό δάπεδο <-> μοκέτα)

την αυτόματη θέση, επειδή το πέλημα προσαρμόζεται αυτόματα στην επίστρωση και έτσι δεν είναι μια απαραίτητη η αλλαγή της λειτουργίας του πέλατος.

Εικ. 11\*

Για τον καθαρισμό θέστε το πέλημα »autofloor« στη θέση σκληρού δαπέδου και αναρροφήστε απλά με το σωλήνα αναρρόφησης/τηλεσκοπικό σωλήνα.

## Πέλημα Turbo

Εάν η συσκευή σας είναι εξοπλισμένη με ένα πέλημα Turbo, μπορείτε να βρείτε τις σχετικές υποδείξεις για τη χρήση και τη συντήρηση στις συνημμένες οδηγίες χρήσης.

Εικ. 12\*

Αναρρόφηση με αξεσουάρ (ανάλογα την περίπτωση τοποθέτηση στη χειρολαβή ή στο σωλήνα αναρρόφησης).

- Στόμιο αναρρόφησης για σκούπισμα γωνιών  
Για τον καθαρισμό αρμών και γωνιών.
- Στόμιο αναρρόφησης για σκούπισμα επίπλων  
Για τον καθαρισμό επένδυσης επίπλων, κουρτινών, κτλ.
- Βουρτσάκι για σκούπισμα επίπλων  
Για την αναρρόφηση κάδρων, βιβλίων, ευαίσθητων επίπλων, κτλ.

Εικ. 13

Τα μικροεξαρτήματα, που δε χρειάζεστε, μπορούν να τοποθετηθούν άνετα στη θηκή εξαρτημάτων του καλύμματος της συσκευής.

**Εικ. 14\***

- Πέλμα τριχών των κατοικίδιων ζώων
- Πέλμα δαπέδου για εύκολη και αποτελεσματική απομάκρυνση των τριχών των κατοικίδιων ζώων.
  - Σπρώξτε τον τηλεσκοπικό σωλήνα μέχρι να ασφαλίσει μέσα στο πέλμα των τριχών των κατοικίδιων ζώων. Για το λύσιμο της σύνδεσης πιέστε το πλήκτρο απασφάλισης και τραβήξτε έξω τον τηλεσκοπικό σωλήνα.
  - Για τον καθαρισμό αναρροφήστε το πέλμα απλά με το σωλήνα αναρρόφησης / τηλεσκοπικό σωλήνα.

**Πέλμα σκληρού δαπέδου****Εικ. 15\***

- Για την αναρρόφηση σκόνης από σκληρά δάπεδα (πλακάκια, παρκέ κ.λπ.)
- Σπρώξτε τον τηλεσκοπικό σωλήνα μέχρι να ασφαλίσει μέσα στο στόμιο του πέλματος σκληρού δαπέδου. Για το λύσιμο της σύνδεσης πιέστε το δακτύλιο απασφάλισης και τραβήξτε έξω τον τηλεσκοπικό σωλήνα.

Καθαρισμός του πέλματος αναρρόφησης σκληρού δαπέδου

**Εικ. 16\***

- a) Για τον καθαρισμό αναρροφήστε το πέλμα από κάτω.
- b) Σε περίπτωση ισχυρής ρύπανσης, π.χ. με τυλιγμένες τρίχες, μπορούν να αφαιρεθούν οι δύο κύλινδροι της βούρτσας από το πέλμα αναρρόφησης σκληρού δαπέδου. Προς τούτο σηκώστε τους κυλίνδρους με τη βοήθεια ενός καταβιδιού ή άλλου παρόμοιου εργαλείου στο πλάι από τον οδηγό.
- c) Κόψτε τις τυλιγμένες κλωστές και τρίχες με ένα ψαλίδι. Αναρροφήστε τις κλωστές και τις τρίχες με το στόμιο αναρρόφησης για σκούπισμα γωνιών.
- d) Μετά τον καθαρισμό τοποθετήστε ξανά τους κυλίνδρους της βούρτσας στο πέλμα και ασφαλίστε τους.
- e) σε περίπτωση φραγής του καναλιού αναρρόφησης μπορεί να αποσυναρμολογηθεί το στόμιο του πέλματος. Γι' αυτό θέστε το πέλμα με την επιφάνεια αναρρόφησης προς τα επάνω, πιέστε τον οδηγό πλάγια στον άξονα της ρόδας ελαφρά προς τα έξω και τραβήξτε το στόμιο του πέλματος προς τα επάνω.
- f) Κατά την επανατοποθέτηση του στομίου προσέξτε τη σωστή θέση και ασφαλίστε το στόμιο στον οδηγό.

**Εικ. 17**

Στα σύντομα διαλείμματα σκουπίσματος, μετά την απενεργοποίηση της συσκευής, μπορείτε να χρησιμοποιήσετε τη βοήθεια στάθμευσης στην πίσω πλευρά της συσκευής. Γι' αυτό σπρώξτε το άγκιστρο που βρίσκεται στο πέλμα δαπέδου στην εγκοπή στην πίσω πλευρά της συσκευής.

**Εικ. 18**

Για το ξεπέρασμα εμποδίων, π.χ. σκαλιών, μπορεί να μεταφερθεί η συσκευή επίσης και με την περιστρεφόμενη λαβή.

**Μετά την εργασία****Εικ. 19**

- Τραβήξτε το φιν από την πρίζα.
- Τραβήξτε για λίγο το ηλεκτρικό καλώδιο και αφήστε το. Το καλώδιο τυλιγεται αυτόματα.

\*ανάλογα με τον εξοπλισμό

**Εικ. 20**

Για τη φύλαξη/μεταφορά της συσκευής μπορείτε να χρησιμοποιήσετε τη βοήθεια αποθήκευσης που βρίσκεται στην κάτω πλευρά της συσκευής. Τοποθετήστε τη συσκευή όρθια. Σπρώξτε το άγκιστρο που βρίσκεται στο πέλμα δαπέδου στην εγκοπή στην κάτω πλευρά της συσκευής.

**Αντικατάσταση φίλτρου****Αντικατάσταση της σακούλας φίλτρου****Εικ. 21**

Όταν με σηκωμένο το πέλμα δαπέδου από το δάπεδο και με την υψηλότερη ρύθμιση της ισχύος αναρρόφησης η ένδειξη αλλαγής φίλτρου στο κάλυμμα είναι εντελώς κίτρινη, πρέπει να αλλάξει η σακούλα, ακόμα και στην περίπτωση που δεν είναι εντελώς γεμάτη. Σε αυτήν την περίπτωση καθιστά το είδος της ρύπανσης την αλλαγή απαραίτητη.

Κατά τη διαδικασία αυτή το στόμιο, ο σωλήνας αναρρόφησης και ο εύκαμπτος σωλήνας αναρρόφησης δεν θα πρέπει να είναι φραγμένα, διότι κάτι τέτοιο προκαλεί επίσης την ενεργοποίηση της ένδειξης αλλαγής φίλτρου.

**Εικ. 22**

Ανοίξτε το κάλυμμα, σπρώχνοντας το μοχλό κλεισίματος προς την κατεύθυνση του βέλους.

**Εικ. 23**

- a) Κλείστε τη σακούλα φίλτρου MEGAFilt®SuperTEX τραβώντας τη γλώσσα φραγής και αφαιρέστε την.
- b) Τοποθετήστε μια νέα σακούλα φίλτρου MEGAFilt®SuperTEX στο στήριγμα και κλείστε το κάλυμμα του χώρου συλλογής της σκόνης.

■ Προσοχή: Κλείστε το κάλυμμα μόνο με τοποθετημένη τη σακούλα φίλτρου MEGAFilt®SuperTEX.

**Καθαρισμός του φίλτρου προστασίας του κινητήρα**

Το φίλτρο προστασίας του κινητήρα πρέπει να καθαρίζεται σε τακτά χρονικά διαστήματα με ελαφρό κτύπημα ή πλύσιμο!

**Εικ. 24**

- Ανοίξτε το κάλυμμα του χώρου συλλογής της σκόνης (βλέπε Εικ. 22).
- Τραβήξτε έξω το φίλτρο προστασίας του κινητήρα προς την κατεύθυνση του βέλους.
- Καθαρίστε το φίλτρο προστασίας του κινητήρα με ελαφρό κτύπημα.
- Σε περίπτωση μεγάλης ρύπανσης το φίλτρο προστασίας του κινητήρα πρέπει να πλένεται. Στη συνέχεια αφήστε το φίλτρο να στεγνώσει το λιγότερο για 24 ώρες.
- Μετά τον καθαρισμό, σπρώξτε το φίλτρο προστασίας του κινητήρα μέσα στη συσκευή και κλείστε το κάλυμμα του χώρου συλλογής της σκόνης.

**Αλλαγή φίλτρου εξόδου του αέρα**

Το φίλτρο εξόδου του αέρα της συσκευής σας πρέπει να αντικαθίσταται μία φορά το χρόνο.

## Ένδειξη αλλαγής του φίλτρου εξόδου του αέρα

Εάν η συσκευή σας είναι εξοπλισμένη με μια ένδειξη αλλαγής του φίλτρου εξόδου του αέρα, σας υπενθυμίζεται αυτόματα μετά τη λήξη ενός έτους η αλλαγή του φίλτρου. Ο χειρισμός είναι πολύ απλός:

### Εικ. 25\*

#### Ξεκίνημα της ένδειξης μνήμης:

Για το ξεκίνημα της ένδειξης μνήμης πατήστε το κουμπί επαναφοράς στην ένδειξη αλλαγής του φίλτρου εξόδου του αέρα και κρατήστε το πατημένο, μέχρι να εμφανιστούν και να αναβοσβήσουν δύο φορές και οι τέσσερις δοκοί στην ένδειξη. Η ένδειξη αλλαγής του φίλτρου εξόδου του αέρα είναι τώρα ενεργοποιημένη.

### Εικ. 26\*

#### Έλεγχος της λειτουργίας:

Το σημείο που αναβοσβήνει στη κάτω δεξιά γωνία της οθόνης δείχνει, ότι η ένδειξη αλλαγής του φίλτρου εξόδου του αέρα βρίσκεται σε λειτουργία.

### Εικ. 27\*

#### Ένδειξη αλλαγής:

Μετά από κάθε 3 μήνες σβήνει μια δοκός από την ένδειξη. Οι υπολειπόμενοι δοκοί δείχνουν την απομεινущα διάρκεια χρήσης του φίλτρου εξόδου του αέρα.

Αλλάξτε το φίλτρο εξόδου του αέρα, όταν μετά περίπου από 1 έτος έχουν εξαφανιστεί όλες οι οι δοκοί και το βέλος αρχίζει να αναβοσβήνει.

Τοποθετήστε ένα νέο φίλτρο εξόδου του αέρα σύμφωνα με τις ακόλουθες οδηγίες και ενεργοποιήστε την ένδειξη αλλαγής του φίλτρου εξόδου του αέρα ξανά, όπως περιγράφεται επάνω.

#### Υπόδειξη:

Όταν στην ένδειξη φαίνεται μια ακόμα δοκός, προσέξτε παρακαλώ, ότι σύντομα θα πρέπει να προμηθευτεί ένα νέο φίλτρο εξόδου του αέρα για την αλλαγή. Η ένδειξη αλλαγής του φίλτρου εξόδου του αέρα έχει μια διάρκεια χρήσης από περίπου 5 χρόνια και μπορεί μετά να παραγγελθεί εκ νέου από το σέρβις πελατών.

### Εικ. 28\*

Για να απομακρύνετε την ένδειξη, τοποθετήστε ένα κατασβίδι στην εγκοπή δίπλα από την ένδειξη και πιέστε την προς τα έξω.

Μια νέα ένδειξη αλλαγής του φίλτρου εξόδου του αέρα αποκτάτε από το σέρβις πελατών κάτω από τον αριθμό ανταλλακτικού: 605 002

Προσέξτε παρακαλώ, ότι η ένδειξη πρέπει να αφαιρεθεί αποκλειστικά και μόνο για αντικατάσταση.

### Εικ. 29\*

Η νέα ένδειξη αλλαγής του φίλτρου εξόδου του αέρα μπορεί πολύ εύκολα να ασφαλιστεί στην κοινόχρηστη χειρισμού της συσκευής, πιέζοντας προς την κατεύθυνση του βέλους.

Η παλιά ένδειξη αλλαγής του φίλτρου εξόδου του αέρα πρέπει να αποσυρθεί σύμφωνα με τις ισχύουσες νομικές διατάξεις για τις ηλεκτρικές συσκευές. Τον ακριβή τρόπο απόσυρσης μπορείτε να τον πληροφορηθείτε στα ειδικά καταστήματά ή στις υπηρεσίες του δήμου σας.

## Αντικατάσταση του μικροφίλτρου υγιεινής

### Εικ. 30\*

- Ανοίξτε το κάλυμμα του χώρου συλλογής της σκόνης (βλέπε Εικ. 22).
- Πιέζοντας τη γλώσσα ασφάλισης προς την κατεύθυνση του βέλους απασφαλίστε το στήριγμα του φίλτρου
- Αφαιρέστε το αφρώδες υλικό και το μικροφίλτρο υγιεινής. Τοποθετήστε νέο μικροφίλτρο υγιεινής και αφρώδες υλικό στο στήριγμα του φίλτρου.
- Τοποθετήστε το στήριγμα του φίλτρου στη συσκευή και ασφαλίστε το.

## Αντικατάσταση του μικροφίλτρου ενεργού άνθρακα

### Εικ. 31\*

- Ανοίξτε το κάλυμμα του χώρου συλλογής της σκόνης (βλέπε Εικ. 22).
- Σπρώχνοντας το μοχλό κλεισίματος προς την κατεύθυνση του βέλους, απασφαλίστε το στήριγμα του φίλτρου.
- Αφαιρέστε το μικροφίλτρο ενεργού άνθρακα.
- Τοποθετήστε το νέο μικροφίλτρο ενεργού άνθρακα στη συσκευή και ασφαλίστε το.

## Αντικατάσταση του φίλτρου HEPA

Εάν η συσκευή σας είναι εξοπλισμένη με ένα φίλτρο Hera, πρέπει αυτό να αντικαθίσταται κάθε χρόνο.

### Εικ. 32\*

- Ανοίξτε το κάλυμμα του χώρου συλλογής της σκόνης (βλέπε Εικ. 22).
- Πιέζοντας τη γλώσσα ασφάλισης προς την κατεύθυνση του βέλους, απασφαλίστε και αφαιρέστε από τη συσκευή το φίλτρο Hera (βλέπε Εικ. 30).
- Τοποθετήστε το νέο φίλτρο Hera και ασφαλίστε το.

Μετά την απορρόφηση λεπτών σωματιδίων σκόνης, καθαρίστε το φίλτρο προστασίας του κινητήρα με ελαφρό κτύπημα, ενδεχομένως αντικαταστήστε το μικροφίλτρο υγιεινής, το μικροφίλτρο ενεργού άνθρακα ή το φίλτρο HEPA.

## Φροντίδα

Πριν από κάθε καθαρίσμο πρέπει πρώτα να απενεργοποιείται η ηλεκτρική σκούπα και να τραβιέται το φιο από την πρίζα του ρεύματος. Η ηλεκτρική σκούπα και τα πλαστικά αξεσουάρ μπορούν να καθαριστούν με ένα υγρό καθαρισμού πλαστικών του εμπορίου.

- **Μη χρησιμοποιείτε κανένα διαβρωτικό υλικό, υγρό καθαρισμού γυαλιού ή υγρό καθαρισμού γενικής χρήσης. Μη βυθίζετε την ηλεκτρική σκούπα ποτέ στο νερό.**

Ο χώρος συλλογής της σκόνης μπορεί, όταν χρειάζεται, να αναρροφηθεί με μια δεύτερη ηλεκτρική σκούπα, ή να καθαριστεί απλά με ένα στεγνό ξεσκοπόπανο ή πινέλο.

Διατηρούμε το δικαίωμα των τεχνικών αλλαγών.

## Ειδικός εξοπλισμός

### Πακέτο ανταλλακτικών σακουλών σκόνης BBZ52AFGXL

Περιεχόμενο:

5 σακούλες σκόνης MEGAFilt®Super TEX με κλείστρο

1 μικροφίλτρο υγιεινής

<http://www.dust-bag-bosch.com>

Τύπος GXL

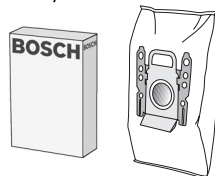

### Υφασμάτινο φίλτρο (μόνιμο φίλτρο) BBZ10TFG

Επαναχρησιμοποιούμενο φίλτρο με αυτοκόλλητο κούμπωμα.



### Φίλτρο HEPA (κατηγορίας H12) BBZ152HF

Συνίσταται για τους αλλεργικούς. Για εξαιρετικά καθαρό εξερχόμενο αέρα.

Αντικατάσταση κάθε χρόνο

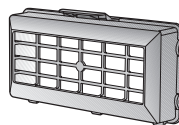

### Μικροφίλτρο ενεργού άνθρακα BBZ193MAF

Συνδυασμός μικροφίλτρου και φίλτρου ενεργού άνθρακα.

Εμποδίζει για πολύ χρόνο τις ενοχλητικές οσμές. Αντικατάσταση κάθε έξι μήνες.

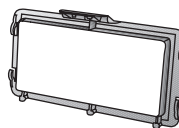

### Βούρτσα TURBO-UNIVERSAL® BBZ102TBB

Βούρτσα και αναρρόφηση χαλιών με κοντό πέλος, μοκετών και κάθε επίστρωσης δαπέδου σε ένα πέρασμα. Ιδιαίτερα κατάλληλη για απορρόφηση των τριχών των κατοικίδιων ζώων. Η κίνηση του κυλίνδρου της βούρτσας επιτυγχάνεται μέσω του ρεύματος αναρρόφησης της ηλεκτρικής σκούπας. Δεν είναι απαραίτητη καμία ηλεκτρική σύνδεση.

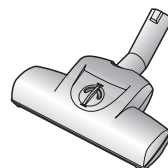

### Πέλα αναρρόφησης σκληρού δαπέδου BBZ122HD

Για την αναρρόφηση σκόνης από λεία δάπεδα (παρκέ, πλακάκια, τερακότα,...)

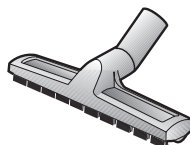

### Πέλα σκουπίσματος BBZ103WD

Κατάλληλο για όλα τα σκληρά δάπεδα, όπως παρκέ, λαμινάτ, ξύλο, πέτρα, πλακάκια, κ.λπ. (πριν από τη χρήση ελέγξτε σε κάποιο κρυφό σημείο τη δράση των υγρών πανιών σε ευαίσθητα δάπεδα).

Αναροφά τη χοντρή ρύπανση και ταυτόχρονα καθαρίζει το δάπεδο με το υγρό πανί καθαρισμού.

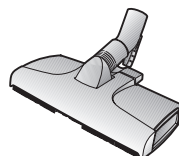

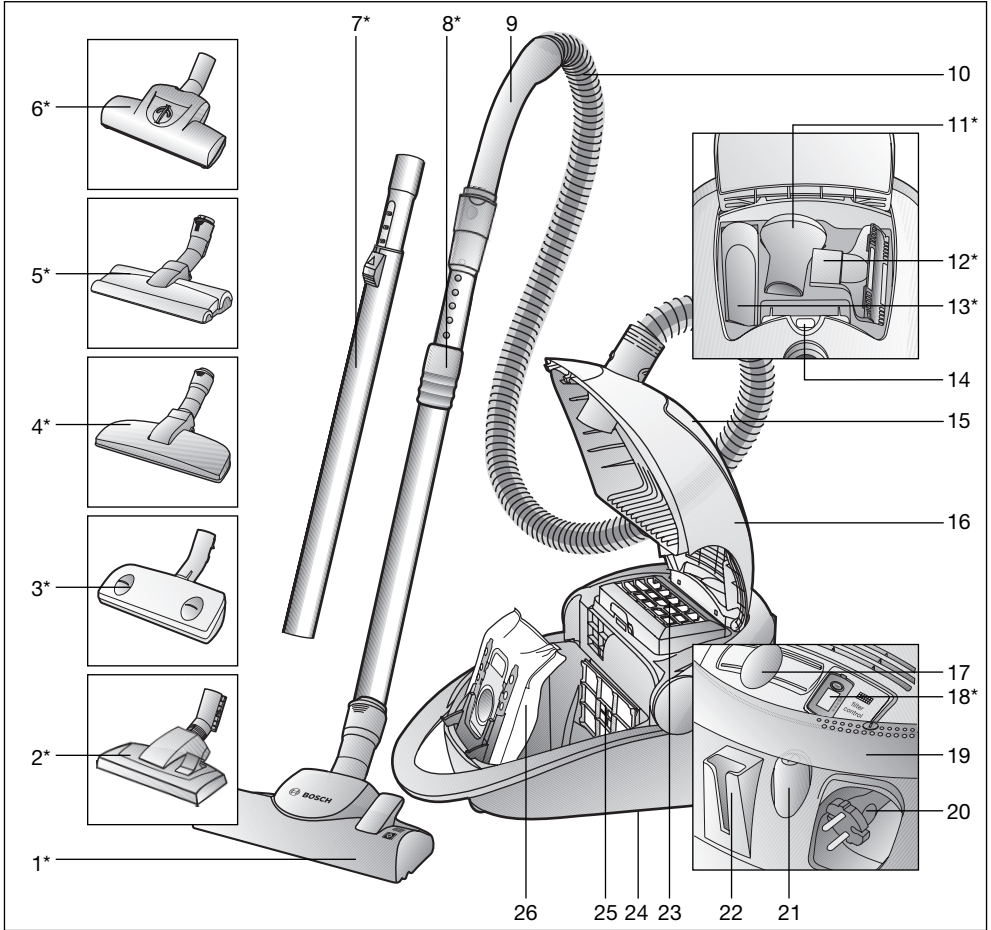

- 1 Fonksiyonu değiştirilebilen kilit kovanlı zemin süpürme ünitesi\*
- 2 Açılır-kapanır süpürme başlığı\*
- 3 Otomatik yer ünitesi\*
- 4 Hayvan tüyü ünitesi\*
- 5 Sert zemin ağızı, kilit açma kovanı ile\*
- 6 Turbo fırçası
- 7 Sürgü düğmeli teleskopik boru\*
- 8 Sürgü manşetli ve kilit açma kovanlı teleskopik boru\*
- 9 Hortum tutamağı
- 10 Emme hortumu
- 11 Mobilya fırçası\*
- 12 Minder süpürme başlığı\*
- 13 Dar aralık kenar süpürme başlığı\*
- 14 Filtre değiştirme göstergesi

- 15 Aksesuar rafı
- 16 Kapak
- 17 Elektronik kayar regülatör
- 18 Üfleme filtresi değiştirme göstergesi\*
- 19 Salınım tutamağı; aynı zamanda açma / kapama şalteri ve taşıma tutamağı olarak da kullanılabilir
- 20 Şebeke bağlantı kablosu
- 21 Açma / kapama tuşu
- 22 Park yardımı
- 23 Dışarı üfleme filtresi
- 24 Yerleştirme yardımı (cihazın alt tarafında)
- 25 Motor koruma filtresi
- 26 Filtre torbası MEGAFilt® SuperTEX

\*bütün modellerde mevcut değildir

Kullanma kılavuzunu lütfen itinayla muhafaza ediniz. Elektrikli süpürgeyi başka birisine verecek olursanız, lütfen kullanma kılavuzunu da veriniz. Kullanım kılavuzları birçok model için yapılmaktadır. Bu yüzden sizin cihazınızın donanımı ve kullanma kılavuzu arasında farklılık olabilir. Bundan dolayı kullanma kılavuzunu okurken buna dikkat etmenizi tavsiye ederiz.

## Amaca uygun kullanım

Bu elektrikli süpürge sadece evdeki normal kullanım için tasarlanmıştır ve ticari kullanım için uygun değildir.

Bu elektrikli süpürge sadece bu kullanma kılavuzunda verilen bilgilere göre kullanılmalıdır.

Amaca uygun olmayan veya hatalı kullanımdan kaynaklanan muhtemel hasarlardan üretici sorumlu değildir ve sorumlu tutulamaz.

Bu nedenle, lütfen aşağıdaki bilgilere kesinlikle dikkat ediniz! Elektrikli süpürge sadece aşağıdaki parçalar ile kullanılmalıdır:

- Orijinal filtre torbası MEGAFilt® SuperTEX
- Orijinal yedek parçalar, orijinal aksesuarlar veya -orijinal özel aksesuarlar

### Elektrikli süpürge aşağıdaki işlemler için uygun değildir:

- İnsanların veya hayvanların bu cihaz ile temizlenmesi
- Aşağıdaki cisim, madde veya pisliklerin emilerek temizlenmesi:
  - Haşereler / cihaz ile emilebilecek küçük canlılar
  - Sağlığa zararlı, keskin kenarlı, sıcak veya akkordlaşmış maddeler
  - Nemli, ıslak veya sıvı maddeler
  - Kolay alevlenen veya patlayıcı maddeler ve gazlar.
  - merkezi ısıtma tesisatlarındaki ve çini sobalardaki kül ve kurumlar

## Güvenlik bilgileri

Bu elektrikli süpürge, geçerli teknik kurallara ve bilinen güvenlik yönetmeliklerine uygundur.

Avrupa yönetmeliklerine uygundur: 89/336/EWG (RL 91/263/EWG, 92/31/EWG ve 93/68/EWG olarak değiştirilmiştir). 73/23/EWG (RL 93/68/EWG ile değiştirilmiştir).

- Elektrikli süpürgeyi sadece tip levhasındaki gibi takın ve kullanın.
- Asla filtre torbasız MEGAFilt® SuperTEX süpürmeyiniz. => Cihaz zarar görebilir!
- Çocukların elektrikli süpürgeyi sadece gözetim altında kullanmalarına izin veriniz.
- Elektrik bağlantı kablosunu, elektrikli süpürgeyi taşıma/ nakletme amacıyla kullanmayınız.
- Birkaç saat sürekli çalıştırdıysanız şebeke bağlantı kablosunu tamamen çekiniz.
- Elektrik fişi prizden çıkarılacağı zaman, elektrik bağlantı kablosundan değil, fişin kendisinden tutulup çekilmelidir.
- Elektrik bağlantı kablosu keskin kenarlı üzerinden çekilmemeli ve herhangi bir yere sıkıştırılmamalıdır.
- Elektrikli süpürgede ve aksesuarlarında herhangi bir işlem yapmadan önce, elektrik fişi prizden çekilip çıkarılmamalıdır.

- Elektrikli süpürgede herhangi bir hasar varsa, kesinlikle çalıştırmayınız. Bir arıza söz konusu olduğu zaman, elektrik fişini prizden çekip çıkarınız.

- Tehlikelerden korunmak için tüm işlemleri ve elektrikli süpürge üzerindeki yedek parça değişiklikleri sadece yetkili müşteri hizmetleri tarafından uygulanmalıdır.

- Elektrikli süpürge, harici hava koşullarına, neme ve ısı kaynaklarına karşı korunmalıdır.

- Elektrikli süpürge inşaat alanında kullanıma uygun değildir.

=> Hafriyatın süpürülmesi cihaza zarar verebilir.

- Süpürmediğinizde cihazı kapatınız.

- Eski ve artık kullanılmayacak olan cihazlar derhal kullanılamaz hale getirilmeli ve gerektiği şekilde imha edilmelidir.

- Güvenlik nedeniyle 2000 W veya üzerinde bir kuvvete sahip elektrikli süpürgeler bir aşırı ısınma emniyeti ile donatılmıştır.

Eğer bir bloke olma veya tıkanma söz konusu ise ve cihaz fazla ısınmışsa, cihaz otomatik olarak kapanacaktır.

Elektrik fişini prizden çıkarınız ve emme ünitesinin, emme borusunun veya hortumun tıkanmamış olduğunu kontrol ediniz veya filtrenin değiştirilmesi gerekmediğini kontrol ediniz.

Arıza giderildikten sonra, cihazın en az 1 saat soğumasını bekleyiniz. Bu süre sonunda cihaz tekrar kullanılabilir.

## Giderme bilgileri

### ■ Ambalaj

Ambalaj, elektrikli süpürgeyi nakliyat esnasında zarar görmeye karşı korur.

Ambalaj çevreye zarar vermeyen malzemelerden ibarettir ve bu nedenle tekrar geri kazanılabilir.

Almanya'da artık kullanılmayan ambalaj malzemelerini, »Grüner Punkt« adını taşıyan yeniden değerlendirme sisteminin toplama merkezlerine gönderiniz.

Kendi ülkenizde bu cins merkezler varsa, ambalaj malzemelerinizi bu merkezlere göndermenizi tavsiye ederiz.

### ■ Eski cihaz

Eski cihazlar çok kez değerli malzemeler ihtiva eder. Bu sebeple kullanılmış cihazınızın/kullanılmış üfleme filtresi göstergesini, satıcınıza veya bir geridönüşüm merkezine geri dönüştürülmesi için teslim ediniz. Güncel imha yöntemleri hakkında bilgi almak için, lütfen yetkili satıcınıza veya oturduğunuz bölge belediyesine başvurunuz.

### ■ Lütfen dikkat

- Şebeke prizi en az 16 A sigorta ile emniyete alınmış olmalıdır.

Cihazın açılması esnasında sigorta devreye girmişse, bu durum yüksek bağlantı değerine sahip başka elektrikli cihazların aynı devreye bağlanmış olmasından kaynaklanıyor olabilir.

Cihazı açarken en düşük güç kademesini ayarlayarak ve güç kademesini sonradan artırarak sigortanın devreye girmesini engelleyebilirsiniz.

## Elektrik süpürgenizi daha verimli kullanabilmeniz için:

- Elektrikli süpürge için her zaman orijinal yedek parça, aksesuar veya özel aksesuarları kullanınız.
- Optimum verimlilik için; motor koruma filtresi ve hava çıkış filtresini kullanma kılavuzunda belirtildiği gibi düzenli olarak temizleyiniz ve değiştiriniz.
- Süpürülecek yerin tipine göre motor gücünü ayarlayınız
- Bu cihazlar ev tipi kullanıma uygundur, endüstriyel (sanayi tipi) kullanıma uygun değildir.

## Lütfen resimli sayfaları açınız!

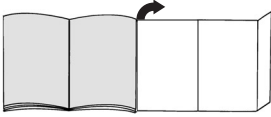

## İlk kullanımdan önce

### Resim 1\*

Tutamağı emme hortumuna takınız ve oturtunuz.

## Çalıştırılması

### Resim 2

- a) Emme hortumu ucunu emme deliğine takıp kilitleyiniz.
- b) Emme hortumunun çıkarılması için kilit açma tuşuna basın ve hortumu dışarı çekin.

### Resim 3\*

- a) Tutamak ve teleskopik boru birbirine takılmalıdır.
- b) Tutamak, yerine oturuncaya kadar teleskopik borunun içine itilmelidir.  
Bağlantıyı çözmek için, kilit açma kovanına bastırınız ve teleskopik boruyu çekip çıkartınız

### Resim 4\*

- a) Zemin süpürme ünitesi ve teleskopik boru birbirine takılmalıdır.
- b) Teleskopik boruyu iterek zemin süpürme ünitesinin boğazına iyice oturtunuz.  
Bağlantıyı çözmek için, kilit açma kovanına bastırınız ve teleskopik boruyu çekip çıkartınız.

### Resim 5\*

Sürgü düğmesi / Sürgü manşeti ok işareti yönünde değiştirilerek, teleskopik borunun kilidi çözülmeli ve istenilen uzunluk ayarlanmalıdır.

### Resim 6

Elektrik bağlantı kablosu fişten tutulmalı, istenilen uzunluğa kadar cihazdan dışarı çekilmeli ve elektrik fişi prize takılmalıdır.

### Resim 7

- a) Elektrik süpürgesini Açma - Kapama tuşuna ok yönünde basarak açınız.
- b) Tuş, aynı zamanda hareketli tutamağın yardımı ile de ayarlanabilir.

## Emerek temizleme

### Resim 8

Kayar regülatörün kullanılması ile istenilen emme gücü kademesiz olarak ayarlanabilir.

- En düşük güç alanı: Hassas cisim ve maddelerin temizlenmesi için kullanılır; örn. tüller.
- Düşük güç alanı: Az kirli yüzeylerin günlük temizliğinde.
- Orta güç aralığı: Sağlam zemin kaplamalarının, sert zeminlerin ve çok kirli zeminlerin temizlenmesi için.
- Yüksek güç alanı: Zor ve çok yoğun kirlerin temizlenmesi için.

### Resim 9

Zemin süpürme ünitesinin ayarlanması:

- Halıların ve duvardan duvara halıların süpürülmesi için =>
- Sert zeminlerin süpürülmesi için =>

### Resim 10\*

"autofloor" süpürme başlığının ayarlanması:

- Sert zemin ayarı => Sert zeminlerin / parkelerin emilmesi için sabitlenmiş ayar
- Otomatik ayar => **oto** Ünite otomatik olarak zemin kaplamasına uyumlu hale gelir ve kendi kendine sert zeminden / parkeden halı zemin ayarına geçer
- Halı ayarı => Halı ve duvardan duvara halı zeminlerin süpürülmesi için sabitlenmiş konum

**Ünite otomatik olarak zemin kaplamasına uyum sağlayacağından ve ünite ayarını değiştirmeniz gerekmeyeceğinden, değişken zemin kaplamalarında otomatik konumu kullanmanızı tavsiye ediyoruz.**

### Resim 11\*

Temizlik için "autofloor" ünitesini sert zemin konumuna getiriniz ve emme borusu/ teleskopik boru ile süpürünüz.

### Turbo-fırça

Cihazınız bir turbo-fırça ile donatılmışsa lütfen ilgili kullanma kılavuzundaki uyarılardan ve bakım ile ilgili bilgilerden faydalanınız.

### Resim 12\*

Aksesuar ile emiş\* (ihtiyaca göre, tutamağa veya emme borusuna takılmalıdır).

- a) Dar aralık temizleme ünitesi Kenarların ve köşelerin temizlenmesi için.
- b) Döşeme ünitesi Minderli mobilyaların, perdelerin vs. temizlenmesi için

c) Mobilya fırçası  
Çerçevelerin, kitapların, hassas mobilyaların, vs. temizlenmesi için.

### Resim 13

Kullanmadığınız küçük aksesuar cihazın içindeki aksesuar bölümünde rahatça saklanabilir.

### Resim 14\*

Hayvan kılı başlığı

- Hayvan kıllarının kolayca temizlenebilmesi için zemin süpürme ünitesi.
- Teleskopik boru yerine oturana kadar havyan kılı emmen süpürme ucu iyice takılmalıdır. Bağlantıyı çözmek için, kilit kovanını bastırınız ve teleskopik boruyu çekip çıkarınız.
- Temizleme işlemi için üniteyi sadece emme borusu/teleskopik boru ile süpürün.

### Sert zemin ağız

### Resim 15\*

Sert zemin kaplamalarının süpürülmesi için (fayans, parke v.s.)

Teleskopik boru, yerine oturuncaya kadar sert zemin ağzının içine itilmelidir.

Bağlantıyı çözmek için, kilit açma kovanına bastırınız ve teleskopik boruyu çekip çıkartınız.

Sert zemin süpürme ünitesinin temizlenmesi

### Resim 16\*

- Süpürme ünitesini temizlerken alttan emdirerek temizleyiniz.
- Yoğun kirlenmelerde, örneğin fırça silindirine dolanmış saçları, sert zemin başlığından çıkartabilirsiniz. Bunun için silindiri bir tornavida yardımı ile, veya buna benzer bir aletle yatağından çıkartabilirsiniz.
- Dolaşmış iplik ve saçları makasla kesiniz. İpleri ve saçları dar aralık temizleme ünitesi ile süpürünüz.
- Temizleme işleminden sonra fırça silindirini tekrar süpürme ünitesinde yerine yerleştiriniz.
- Emme kanalının tıkanması durumunda süpürme ünitesi manşonu sökülmelidir. Bunun için emme yüzeyi ile süpürme ünitesini yukarı gelecek şekilde koyunuz, yatağında tekerlek milini yanlardan hafifçe dışa doğru bastırarak süpürme ünitesi manşonunu yukarı doğru çekip çıkartınız.
- Manşonu tekrar yerine yerleştirirken doğru yere, manşonu yatağına yerleştirmeye dikkat ediniz.

### Resim 17

Kısa temizlik aralarında, aletin kapatılmasından sonra, cihazın arkasında konumlandırılmış park yardımını kullanabilirsiniz.

Bunun için zemin süpürme ünitesini aracın arkasındaki girintiye itiniz.

### Resim 18

Merdiven gibi engelli alanların temizliği esnasında, cihaz hareketli tutamaktan tutarak hareket ettirilebilir.

\*cihaz donanımına bağlıdır

## Çalışma sona erdikten sonra

### Resim 19

- Fişi çekin.
- Şebeke kablosunu hafifçe çekin ve bırakın. Kablo otomatik olarak toparlanır.

### Resim 20

Cihazı saklamak / nakletmek için cihazın alt tarafındaki saklama yardımını kullanabilirsiniz.

Cihazı dik konuma alınız. Zemin ağzındaki kancayı cihazın alt tarafındaki boşluğa itiniz.

## Filtre değiştirilmesi

### Filtre torbasını değiştirin

### Resim 21

Zeminden kaldırılmış zemin ünitesi ve en yüksek emme performans ayarında kapaktaki filtre değiştirme göstergesi tamamiyle sarı renkteyse, filtre torbası tamamiyle dolmamışsa bile değiştirilmelidir. Böyle bir durumda filtredeki kirin türü değişimi gerekli kılmaktadır. Aksi takdirde filtre değiştirme göstergesinin devreye girmesine yol açacağından, emme ünitesi, emme borusu ve emme hortumu tkalı olmamalıdır.

### Resim 22

Kapağı kilit kolunu ok yönüne iterek açınız.

### Resim 23

- Filtre torbasını MEGAFilt® SuperTEX kapama pimini çekerek kapatın ve dışarı çıkartın.
- Yeni filtre torbasını MEGAFilt® SuperTEX tutucuya yerleştirin ve toz saklama haznesini kapatın.

■ **Dikkat: Kapak sadece yerleştirilmiş MEGAFilt filtre torbası\* SuperTEXile kapanır.**

### Motor koruma filtresinin temizlenmesi

Motor koruma filtresi düzenli aralıklarla vurularak ve/veya yıkanarak temizlenmelidir!

### Resim 24

- Toz haznesi kapağını açınız (bkz. resim 22).
- Motor koruma filtresini ok yönünde çekiniz.
- Motor koruma filtresini vurarak temizleyiniz.
- Kirlenme yoğunsa motor koruma filtresi yıkanmalıdır. Filtreyi en az 24 saat kurumaya bırakınız.
- Temizleme işleminden sonra motor koruma filtresini cihaza yerleştiriniz ve toz haznesi kapağını kapatınız.

### Dışarı üfleme filtresini değiştirin

Cihazınızın dışarı üfleme filtresi senede bir kere değiştirilmelidir.



## Üfleme filtresi değiştirme göstergesi\*

Eğer cihazınız dışarı üfleme filtresi değiştirme göstergesi ile donatılmışsa, otomatik olarak bir yıl sonunda filtre değişimi için hatırlatılırsınız.

Kullanımı çok kolaydır:

### Resim 25\*

#### Memo-göstergesinin çalıştırılması:\*

Memo göstergesinin başlatılması için dışarı üfleme filtresi değiştirme göstergesindeki reset düğmesine basın ve tüm sütunlar görünüp iki kez yanıp sönene kadar basılı tutun. Dışarı üfleme ünitesi değiştirme göstergesi artık aktif.

### Resim 26\*

#### Fonksiyon kontrolü:\*

Sağ alt köşedeki yanıp sönen nokta, dışarı üfleme filtresi değiştirme göstergesinin çalıştığını gösterir.

### Resim 27\*

#### Değişim göstergesi:\*

Yaklaşık 3 ay sonunda göstergedan bir sütun silinir. Kalan sütunlar dışarı üfleme filtresinin kalan kullanım süresini gösterir.

1 yıl sonunda bütün sütunlar silindiğinde ve ok yanıp sönmeye başladığında dışarı üfleme filtresini değiştirin. Yeni dışarı üfleme filtresini talimatlara uygun şekilde yerleştirin ve dışarı üfleme filtresi değiştirme göstergesini yeniden yukarıda anlatıldığı gibi aktive edin.

## Açıklama:

Göstergede tek bir sütun kaldığı zaman, değişim için en kısa zamanda bir dışarı üfleme filtresini hazır bulundurun.

Dışarı üfleme filtresi değiştirme göstergesinin kullanım süresi 5 yıldır, daha sonra müşteri hizmetlerinden yeniden sipariş edilebilir.

### Resim 28\*

Göstergelyi çıkartmak için, göstergenin yanındaki boşluğa bir tornavida sokun ve dışarı doğru bastırın.

Yani bir fişarı üfleme filtresi değiştirme göster-gesini müşteri hizmetlerinden 605 002 yedek parça numarasından sipariş edebilirsiniz.

Lütfen göstergenin sadece değiştirilme amaçlı çıkartılması gerektiğini unutmayın.

### Resim 29\*

Yeni dışarı üfleme filtresi değiştirme göster-gesi kolaylıkla ok yönünde yapılan bir baskı ile cihazın kapağına yerleştirilebilir.

Eski dışarı üfleme filtresi değiştirme göster-gesi elektronik cihazların imha kanunlarına uygun şekilde imha edilmelidir. Ülkenizdeki gerekli giderme yöntemleri hakkında bilgi almak için, lütfen yetkili satıcınıza veya oturduğunuz bölge belediyesine başvurunuz.

## Mikro hijyen filtresinin değiştirilmesi

### Resim 30\*

- Toz haznesi kapağını açınız (bkz. resim 22).
- Kilit pimine ok yönünde basarak filtre tutucusunu kilitleyin.
- Filtre köpüğünü ve mikro hijyen filtresini çıkartınız.
- Yeni Micro Hijyen filtresini ve filtre köpüğünü filtre tutucusuna yerleştirin.
- Filtre braketini cihaza yerleştiriniz ve yerine oturtunuz.

## Mikro-aktif karbon filtresinin değiştirilmesi\*

### Resim 31\*

- Toz haznesi kapağını açınız (bkz. resim 22).
- Kapama koluna ok yönünde basarak filtre tutamağını çözünüz.
- Mikro-aktif karbon filtresini alınız.
- Yeni aktif karbon filtresini cihaza yerleştirin ve tespitleyin.

## Hepa filtresinin\* değiştirilmesi

Cihazınız bir Hepa filtre ile donatılmışsa, bu filtre senede bir kez değiştirilmelidir.

### Resim 32\*

- Toz haznesi kapağını açınız (bkz. resim 22).
- Kilit pimine ok yönünde basarak Hepa-Filtresinin kilidini açın ve cihazdan çıkartın. (bkz. resim 30)
- Yeni Hepa-filtresini yerleştiriniz ve yerine oturtunuz.

Ufak toz partiküllerinin süpürülmesinden sonra motor koruma filtresini hafifçe vurarak temizleyiniz, gerekirse mikro hijyen filtresini, aktif karbon filtresini veya HEPA filtresini değiştiriniz.

## Bakım

Elektrikli süpürgeyi temizlemeden önce kapatınız ve şebeke fişini çekiniz.

Elektrikli süpürge ve plastik aksesuar parçaları normal bir plastik temizleme maddesi ile temizlenerek, bakımlı olması sağlanabilir.

### ■ Aşındırıcı madde, cam temizleyicisi

### ● veya çok yönlü temizleyici kullanmayınız.

**Elektrikli süpürge kesinlikle suya sokulmamalıdır.**

Toz bölmesi gerektiğinde ikinci bir elektrikli süpürge ile süpürülebilir, veya kuru bir toz bezi / toz fırçası ile temizlenebilir.

Üretici firma, ürünün teknik özelliklerinde değişiklik yapma hakkına sahiptir

## Orijinal özel aksesuarlar

### Yedek filtre paketi BBZ52AFGX

İçeriği:

5 adet kilitleli yedek filtre MEGAfilt® Super TEX

1 mikro-hijyen filtresi

<http://www.dust-bag-bosch.com>

Tip GXL



### Tekstil filtre (daimi filtre) BBZ10TFG

Pıtraklı kapaklı tekrar kullanılabilen filtre.

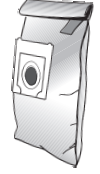

### HEPA filtre (Sınıf H12) BBZ152HF

Alerjik insanlar için tavsiye edilir. Aşırı temiz dışarı üflenen hava için.

Yılda bir değiştirin

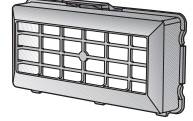

### Micro-Aktif karbon filtresi BBZ193MAF

Mikro ve aktif karbon filtresinin kombinasyonu. Uzun süre, kötü kokuları önler. Yarım senede bir değiştirilmelidir.

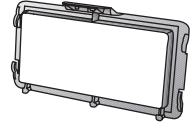

### TURBO-UNIVERSAL®Fırça BBZ102TBB

Kısa tüylü halıların, zemin halı kaplamalarının veya tüm zemin kaplamalarının, bir işlem kapsamında fırçalanması ve emilerek temizlenmesi için kullanılır. Özellikle hayvan tüy ve kıllarını temizlemek için uygundur. Fırçalı merdanesi, elektrikli süpürge emdiği havanın akışı üzerinden hareket ettirilir. Elektrik bağlantısına gerek yoktur.

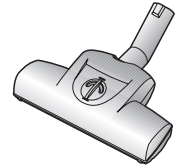

### Sert zemin ünitesi BBZ122HD

Düz zeminlerin süpürülmesi (parke, fayans, terracotta,...)



### Silme ağızı BBZ103WD

Silme ağızı parke, laminat, tahta döşeme, taş zemin, fayans, vs. gibi sert zeminler için uygundur (nemli temizleme bezlerinin sert zeminlere etkisi önceden göze batmayacak bir yerde denenmelidir).

Zemin bir yandan cihaza bağlanan nemli bez ile silinirken, diğer yandan kaba kirler süpürülür.

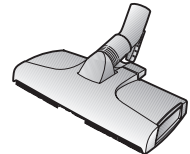

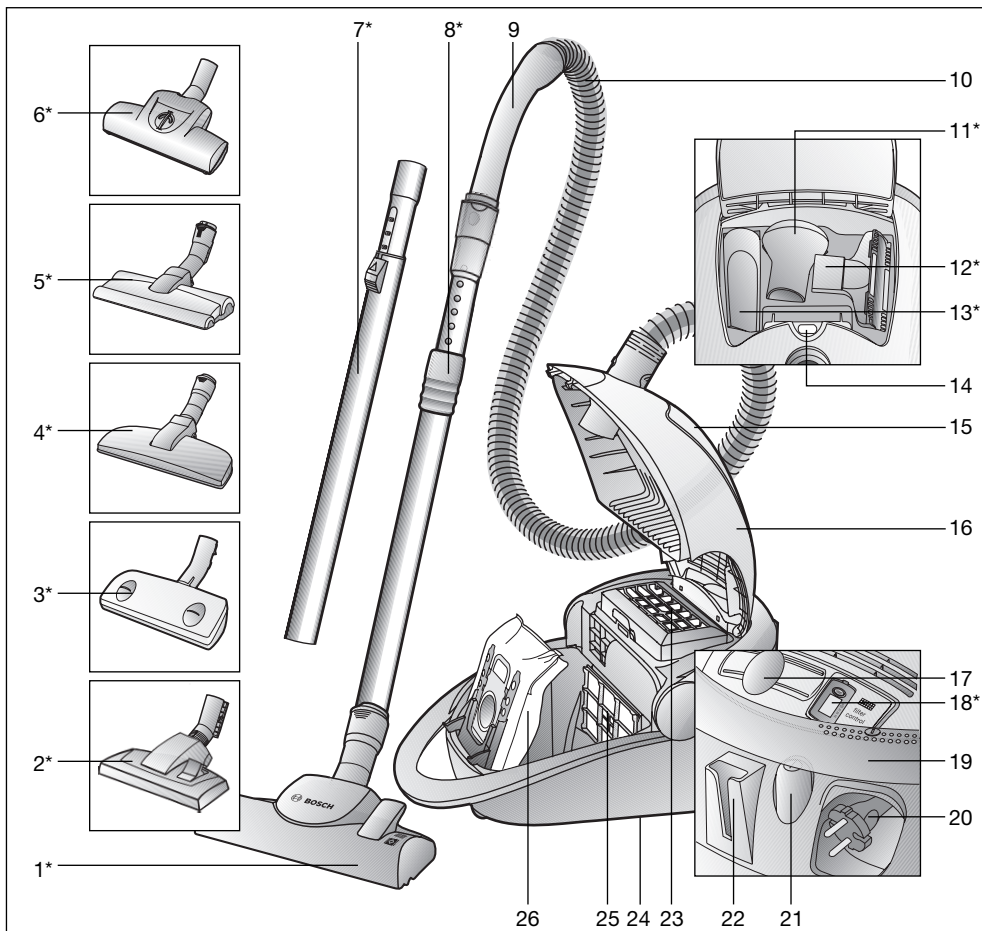

- |    |  |    |   |
|----|--|----|---|
| 1  | Przełączana ssawka do podłóg z tuleją odblokowującą*         | 15 | Schówek na wyposażenie  |
| 2  | Przełączalna ssawka do podłóg*                               | 16 | Pokrywa   |
| 3  | Szczotka "autofloor"*  | 17 | Elektroniczny regulator przesuwny   |
| 4  | Szczotka do sierści zwierząt*                                | 18 | Wskaźnik wymiany filtra wylotu powietrza*   |
| 5  | Specjalna ssawka do podłóg twardych z tuleją odblokowującą*  | 19 | Uchwyt ruchomy; używany także jako włącznik/wyłącznik i uchwyt do przeniesienia               |
| 6  | Turboszczotka*   | 20 | Przewód zasilający  |
| 7  | Rura teleskopowa z przełącznikiem przesuwanym*               | 21 | Włącznik/wyłącznik  |
| 8  | Rura teleskopowa z tuleją przesuwaną i tuleją odblokowującą* | 22 | Uchwyt do zamocowania rury ssącej - parkowanie poziome  |
| 9  | Uchwyt węża  | 23 | Filter wylotu powietrza   |
| 10 | Wąż ssący  | 24 | Uchwyt do zamocowania rury ssącej - parkowanie pionowe (znajdujący się na spodzie urządzenia) |
| 11 | Szczotka do odkurzania mebli*                                | 25 | Filter ochrony silnika  |
| 12 | Ssawka do tapicerki*   | 26 | Worek filtrujący MEGAfil <sup>®</sup> SuperTEX  |
| 13 | Ssawka do szczelin*  |    |   |
| 14 | Wskaźnik wymiany filtra                                      |    |   |

\*w zależności od wyposażenia

Instrukcję użytkowania należy zachować.

Przy przekazywaniu odkurzacza osobom trzecim należy również przekazać instrukcję użytkowania.

## Użytkowanie zgodne z przeznaczeniem

Opisywany odkurzacz przeznaczony jest do użytku wyłącznie w gospodarstwie domowym i nie nadaje się do celów przemysłowych.

Odkurzacz należy użytkować wyłącznie zgodnie z danymi zawartymi w niniejszej instrukcji użytkowania.

Producent nie ponosi odpowiedzialności za ewentualne szkody powstałe w wyniku użytkowania niezgodnego z przeznaczeniem lub nieprawidłowej obsługi.

Z tego względu należy koniecznie przestrzegać następujących zaleceń!

Odkurzacz może być eksploatowany wyłącznie z:

- Oryginalny worek filtrujący MEGAfil<sup>®</sup> SuperTEX
- Oryginalne części zamienne, wyposażenie lub wyposażenie specjalne

### Odkurzacz nie nadaje się do:

- odkurzania ludzi lub zwierząt
- zasysania:
  - mikroorganizmów
  - substancji szkodliwych dla zdrowia, gorących lub żarzących się oraz przedmiotów o ostrych krawędziach,
  - substancji wilgotnych lub płynnych
  - substancji i gazów łatwopalnych i wybuchowych
  - popiołu, sadzy z pieców kaflowych i instalacji centralnego ogrzewania.

## Zalecenia odnośnie bezpieczeństwa

Opisywany odkurzacz spełnia uznane zasady techniki oraz odnośne przepisy bezpieczeństwa.

Niniejszy potwierdzamy zgodność z następującymi dyrektywami Unii Europejskiej: 89/336/EWG (zmieniona przez RL 91/263/EWG, 92/31/EWG i 93/68/EWG). 73/23/EWG (zmieniona przez RL 93/68/EWG).

- Odkurzacz należy podłączać i uruchamiać wyłącznie zgodnie z tabliczką znamionową.
- Nigdy nie należy odkurzać bez worka filtrującego MEGAfil<sup>®</sup> SuperTEX.  
=> Może to spowodować uszkodzenie urządzenia!
- Używanie odkurzacza przez dzieci dozwolone jest wyłącznie pod nadzorem osób dorosłych.
- Nie należy odkurzać w pobliżu głowy za pomocą uchwytu, ssawek i rury. => Zachodzi niebezpieczeństwo zranienia!
- Przewodu zasilania nie należy używać do noszenia/transportowania odkurzacza.
- W przypadku wielogodzinnej pracy ciągłej należy całkowicie wyciągnąć przewód zasilający.
- W celu odłączenia urządzenia od sieci zasilającej nie wolno ciągnąć za przewód, lecz za wtyczkę.
- Przewodu zasilania nie wolno ciągnąć po ostrych krawędziach ani zaciskać.
- Wyciągnąć wtyczkę z gniazda sieciowego przed przystąpieniem do prac na odkurzaczu lub wyposażeniu.

- Uszkodzonego odkurzacza nie wolno uruchamiać. W przypadku zakłócenia w pracy urządzenia należy wyciągnąć wtyczkę z gniazda sieciowego.
- W celu uniknięcia zagrożeń, naprawy i wymiana części zamiennych w odkurzaczu mogą być wykonywane wyłącznie przez autoryzowany serwis.
- Odkurzacz należy chronić przed zewnętrznymi czynnikami pogodowymi, wilgocią i źródłami ciepła.
- Odkurzacz nie nadaje się do użytkowania w budownictwie.  
=> Zasysanie gruzu budowlanego może spowodować uszkodzenie urządzenia.
- Odkurzacz należy wyłączać, gdy nie jest używany.
- Zużyte urządzenia należy bezzwłocznie doprowadzać do stanu nagrzania urządzenia następuje jego automatyczne wyłączenie.
- Ze względów bezpieczeństwa odkurzacze, które mają moc 2000 W i większą, są wyposażone w zabezpieczenie przed przegrzaniem.  
W przypadku wystąpienia zablokowania i nadmiernego nagrzania urządzenia następuje jego automatyczne wyłączenie.  
Należy wyciągnąć wtyczkę z gniazda sieciowego i sprawdzić, czy nie jest zapchana ssawka rury zasysającej lub wąż, względnie czy należy wymienić filtr.  
Po usunięciu zakłócenia należy pozostawić urządzenie do ostygnięcia przez co najmniej 1 godzinę. Potem urządzenie nadaje się ponownie do użytku.

## Zalecenia odnośnie utylizacji

### ■ Opakowanie

Opakowanie chroni odkurzacz przed uszkodzeniem w czasie transportu.  
Składa się ono z materiałów bezpiecznych dla środowiska naturalnego i z tego względu nadaje się do odzysku surowców wtórnych.  
Niepotrzebne materiały opakowaniowe należy oddać do punktów skupu surowców wtórnych.

### ■ Stare urządzenia

Stare urządzenia często zawierają pełnowartościowe materiały. Dlatego należy oddawać zużyte urządzenie/ zużyty wskaźnik wymiany filtra wylotu powietrza w punktach sprzedaży odkurzaczy względnie w centrach skupu surowców wtórnych. Informacje na temat obecnie obowiązujących sposobów utylizacji można uzyskać u dostawcy lub w zarządzie gminy.

### ■ Uwaga

- Gniazdo wtyczki sieciowej musi być zaopatrzone w bezpiecznik o mocy co najmniej 16 A.  
Jeżeli bezpiecznik zadziała przy włączeniu urządzenia, może to być spowodowane tym, że równocześnie inne urządzenia elektryczne o większej mocy przyłączeniowej podłączone są do tego samego obwodu prądowego.  
Zadziałania bezpiecznika można uniknąć, ustawiając przed włączeniem urządzenia najniższy stopień mocy i wybierając wyższy stopień dopiero po włączeniu urządzenia.

Proszę rozłożyć strony z ilustracjami!

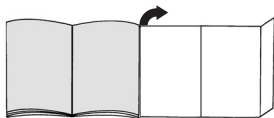

## Przed pierwszym użyciem

### Rysunek 1\*

Wsunąć i zatrzasnąć uchwyt na wężu ssącym.

## Uruchomienie

### Rysunek 2

- Zatrzasnąć króćce węża ssącego w otworze ssącym.
- W celu usunięcia węża ssącego należy nacisnąć przyciski odryglowujące i wyciągnąć wąż.

### Rysunek 3\*

- Wpiąć uchwyt i rurę teleskopową.
- Wsunąć uchwyt w rurę teleskopową i zatrzasnąć. W celu rozłączenia połączenia nacisnąć tuleję odblokowującą i wyciągnąć rurę teleskopową.

### Rysunek 4\*

- Wpiąć ssawkę do podłóg i rurę teleskopową.
- Wsunąć rurę teleskopową w króciec ssawki do podłóg aż do zatrzaśnięcia. W celu rozłączenia połączenia nacisnąć tuleję odblokowującą i wyciągnąć rurę teleskopową.

### Rysunek 5\*

W celu zmiany pozycji przesuwnej kolnierza / przesuwnej przycisku należy odryglować rurę teleskopową w stronę pokazaną przez strzałkę i ustawić odpowiednią długość.

### Rysunek 6

Uchwycić przewód zasilający na wtyczce, wyciągnąć na odpowiednią długość i włożyć wtyczkę do gniazda sieciowego.

### Rysunek 7

- Włączyć odkurzacz poprzez przesunięcie przycisku włącznika/wyłącznika w kierunku wskazanym przez strzałkę.
- Przycisk może być także uruchomiony za pomocą uchwytu ruchomego.

## Odkurzanie

### Rysunek 8

Moc ssania może być regulowana stopniowo poprzez zmianę ustawień regulatora przesuwnej.

- Najniższy zakres mocy: Do odkurzania delikatnych materiałów, np. firan.

- Niski stopień mocy: Do codziennego czyszczenia przy małym zanieczyszczeniu.
- Średni stopień mocy: Do czyszczenia wytrzymałych wykładzin podłogowych, twardej powierzchni oraz przy dużym zanieczyszczeniu.
- Wyższy stopień mocy: Do czyszczenia dużych zanieczyszczeń.

### Rysunek 9

Ustawianie ssawki do podłóg:

- Do odkurzania dywanów i wykładziny dywanowej =>
- Do odkurzania twardej powierzchni =>

### Rysunek 10\*

Ustawianie szczotki "autofloor":

- Pozycja dla podłóg twardej Zablockowana pozycja do odkurzania twardej podłóg / parkietów =>
  - Pozycja automatyczna => **auto** Dysza automatycznie dopasowuje się do powierzchni podłogi i samoczynnie przelącza się z pozycji dla podłóg twardej / parkietów na pozycję do dywanów
  - Pozycja do dywanów =>
- Zablockowana pozycja do odkurzania dywanów i wykładzin dywanowych

**Zaleca się ustawienie automatyczne do odkurzania zróżnicowanych wykładzin podłogowych (podłogi twarde <-> wykładzina dywanowa), ponieważ szczotka dostosuje się automatycznie do powierzchni i dzięki temu można uniknąć ręcznego przelączenia szczotki.**

### Rysunek 11\*

Do czyszczenia szczotki »autofloor« należy przelączyć szczotkę do pozycji dla podłóg twardej i odkurzać za pomocą rury ssącej/ rury teleskopowej.

### Turboszczotka

Jeśli urządzenie jest wyposażone w turboszczotkę, należy stosować się do zaleceń dotyczących użytkowania i konserwacji zawartych w załączonej instrukcji użytkowania.

### Rysunek 12\*

Odkurzanie z zastosowaniem wyposażenia (należy zamontować odpowiednie wyposażenie, zależnie od potrzeb, na uchwycie względnie na rurze zasysającej).

- Śsawka szczelinowa Do czyszczenia szczelin i załamań.
- Śsawka do tapicerki Do czyszczenia mebli tapicerowanych, zastan itd.
- Szczotka do odkurzania mebli Do odkurzania ram obrazów, ksiązek, delikatnych mebli itd.

### Rysunek 13

Drobne wyposażenie, które nie jest używane w danym momencie, można przechowywać w schowku na wyposażenie.

**Rysunek 14\***

Szczotka do sierści zwierząt

- Szczotka podłogowa do delikatnego i dokładnego usuwania sierści zwierząt.
- Wsunąć rurę teleskopową aż do zatrzasknięcia w króćcu szczotki.  
W celu rozłączenia nacisnąć tuleję odblokowującą i wyciągnąć rurę teleskopową.
- Oczyszczanie ssawki następuje przez odkurzenie rury zasysającej / rurą teleskopową.

**Specjalna ssawka do podłóg twardech****Rysunek 15\***

Do odkurzania twardech wykładzin podłogowych (płytek ceramicznych, parkietu itp.)

Wsunąć rurę teleskopową w króćciec ssawki do podłóg twardech aż do zatrzasknięcia.

W celu rozłączenia połączenia nacisnąć tuleję odblokowującą i wyciągnąć rurę teleskopową.

Czyszczenie szczotki do podłóg twardech

**Rysunek 16\***

- a) A tisztításhoz szívja le alulról a szívőfejét.
- b) Erős szennyeződés, pl. feltekeredett hajszálak esetén kivehető a kemény padlóhoz való szívőfej két kefedobja. Ehhez emelje ki oldalra mozgatva a hengereket a vezetősínből egy csavarhúzó vagy egyéb segédeszköz segítségével.
- c) A feltekeredett szőszöket és szőröket ollóval vágja át.  
A szősz és a szőrt a keskeny szívőfejjel porszívózza össze.
- d) A tisztítás után illeszse be, majd kattintsa be újra a kefedobokat a szívőfejbe.
- e) A csőcsonk eltömődése esetén a szívőfej csonkjá kiszerezhető. Ehhez fordítsa a szívőfejet a szívőfelülettel felfelé, egy kicsit nyomja kifelé a keréktengely mentén a vezetősínt, majd emelje ki a szívőfej csonkját.
- f) A csőcsonk visszahelyezésénél ügyeljen rá, hogy a csonk pontosan illeszkedjen és bekattanjon a vezetősínbe.

**Rysunek 17**

Do krótkich przerw w odkurzaniu po wyłączeniu urządzenia można użyć uchwyty umieszczonego po drugiej stronie urządzenia.

Wsunąć hak przy ssawce do podłóg we wgłębienie na urządzeniu.

**Rysunek 18**

Aby pokonać przeszkody np. schody, urządzenie może być transportowane za ruchomy uchwyt.

**Po pracy****Rysunek 19**

- Wyciągnąć wtyczkę.
- Pociągnąć krótko za kabel przyłącza sieciowego i puścić. Kabel zwija się automatycznie.

**Rysunek 20**

Do odstawienia/ transportu można użyć uchwyty znajdującego się na spodzie urządzenia.

Ustawić urządzenie pionowo. Wsunąć hak przy ssawce do podłóg we wgłębienie na spodzie urządzenia.

**Wymiana filtra****Wymiana worka filtrującego****Rysunek 21**

Jeśli przy oderwanej od podłogi ssawce i ustawieniu najwyższej mocy ssania, wskaźnik wymiany filtra w pokrywie jest całkowicie wypełniony na żółto, worek filtrujący musi być wymieniony, także jeśli nie jest do końca zapełniony. W tym przypadku konieczność wymiany spowodowana jest przez rodzaj wypełnienia.

Ssawka, rura ssąca i wąż ssący nie mogą być przy tym zatkane, ponieważ to także prowadzi do włączenia wskaźnika wymiany filtra.

**Rysunek 22**

Otworzyć pokrywę poprzez przesunięcie dźwigni zamykającej w kierunku wskazanym przez strzałkę.

**Rysunek 23**

- a) worek filtrujący MEGAfil<sup>®</sup> SuperTEX należy zamknąć i zdjąć poprzez pociągnięcie nakładki zamykającej.
- b) Należy nałożyć nowy worek filtracyjny MEGAfil<sup>®</sup> SuperTEX do mocowania i zamknąć pokrywę.

**Uwaga: pokrywa zamyka się tylko**

- z założonym workiem filtracyjnym MEGAfil<sup>®</sup> SuperTEX.

**Czyszczenie filtra zabezpieczającego silnik**

Filtr zabezpieczający silnika powinien być czyszczony regularnie poprzez wytrzepywanie względnie wypłukiwanie!

**Rysunek 24**

- Otworzyć pokrywę (patrz rysunek 22).
- Wyciągnąć filtr ochrony silnika w kierunku wskazywanym przez strzałkę.
- Oczyszczyć filtr ochrony silnika poprzez wytrzepanie.
- W przypadku dużego zanieczyszczenia filtr ochrony silnika należy wymyć.  
Następnie filtr należy pozostawić do wyschnięcia na co najmniej 24 godziny.
- Po oczyszczeniu filtr ochrony silnika należy wsunąć z powrotem i zamknąć pokrywę.

**Wymiana filtra wylotu powietrza**

Filtr wylotu powietrza Państwa urządzenia musi być wymieniany co najmniej raz w roku.

\*w zależności od wyposażenia

## Wskaźnik wymiany filtra wylotu powietrza

Jeśli Państwa odkurzacz zaopatrzony jest we wskaźnik wymiany filtra wylotu powietrza, wówczas po upływie roku ukaże się automatyczne przypomnienie o konieczności wymiany. Obsługa jest bardzo prosta:

### Rysunek 25\*

#### Należy uruchomić wskaźnik memo:

Aby uruchomić wskaźnik należy nacisnąć przycisk na wskaźniku wymiany filtra i przytrzymać go tak długo, aż ukażą się wszystkie cztery belki na wyświetlaczu i zamigają dwukrotnie. Wskaźniku wymiany filtra jest teraz aktywny.

### Rysunek 26\*

#### Kontrola funkcji:

Migający punkt w prawym, dolnym rogu wyświetlacza wskazuje, że wskaźnik wymiany filtra jest uruchomiony.

### Rysunek 27\*

#### Wskaźnik wymiany:

Po każdym 3 miesiącach znika jedna belka na wyświetlaczu. Pozostałe belki pokazują pozostały czas użytkowania filtra wymiany powietrza.

Filter wylotu powietrza należy wymienić, gdy po ok. 1 roku znikną wszystkie belki a strzałka zaczyna migać. Należy założyć nowy filtr zgodnie z zaleceniami i aktywować na nowo wskaźnik wymiany filtra wylotu powietrza, jak opisano powyżej.

#### Zalecenie:

Gdy tylko jedna belka jest widoczna na wyświetlaczu, należy uważać na to, że już wkrótce należy zaopatrzyć się w nowy filtr.

Wskaźnik wymiany filtra wylotu powietrza ma wytrzymałość użytkową ok. 5 lat, następnie może być zamówiony w punkcie obsługi klienta.

### Rysunek 28\*

Aby usunąć wskazanie z wyświetlacza, należy włożyć śrubokręt obok wskaźnika i wcisnąć.

Nowy wskaźnik wymiany filtra wylotu powietrza jest dostępny w punktach obsługi klienta 605 002

Należy uwzględnić, że wskaźnik może być wyjmowany wyłącznie w celu wymiany.

### Rysunek 29\*

Nowy wskaźnik wymiany filtra wylotu powietrza może być bardzo łatwo zamocowany do przysłanego urządzenia poprzez nacisk w kierunku wskazanym przez strzałkę.

Stary wskaźnik wymiany filtra wylotu powietrza musi być zutylizowany zgodnie z obowiązującymi przepisami dla utylizacji urządzeń elektrycznych. Dokładne instrukcje dotyczące utylizacji otrzymacie Państwo w punkcie sprzedaży lub w administracji gminy.

## Wymiana filtra mikrohygieny

### Rysunek 30\*

- Otworzyć pokrywę (patrz rysunek 22).
- Odryglować uchwyt filtra poprzez nacisk na nakładkę zamykającą w kierunku wskazanym przez strzałkę
- Wyjąć piankę filtrującą i filtr mikrohygieny.
- Do uchwytu filtra włożyć nowy filtr mikrohygieny i piankę filtrującą.
- Włożyć i zatrzasać uchwyt filtra w urządzeniu.

## Wymiana mikrofiltra z węglem aktywnym

### Rysunek 31\*

- Otworzyć pokrywę (patrz rysunek 22).
- Odryglować uchwyt filtra poprzez przesunięcie dźwigni zamykającej w kierunku wskazanym przez strzałkę.
- Wyjąć mikrofiltr z węglem aktywnym.
- Założyć nowy mikrofiltr z węglem aktywnym do urządzenia i zatrzasać.

## Wymiana filtra Hepa

Jeśli urządzenie wyposażone jest w filtr hepa, musi on być wymieniany co roku.

### Rysunek 32\*

- Otworzyć pokrywę (patrz rysunek 22).
- Odryglować filtr hepa poprzez przesunięcie nakładki zamykającej w kierunku wskazanym przez strzałkę i wyjąć z urządzenia (patrz rysunek 30).
- Założyć nowy filtr hepa i zatrzasać.

Po odkurzeniu małych cząsteczek kurzu, należy oczyścić filtr zabezpieczający silnik poprzez wytrzępianie, ewentualnie wymienić filtr mikrohygieny, filtra z węglem aktywnym lub filtr HEPA.

## Konserwacja

Przed każdym czyszczeniem odkurzacza trzeba go wyłączyć i wyciągnąć wtyczkę z gniazda zasilającego.

Odkurzacz i wyposażenie z tworzywa sztucznego mogą być czyszczone ogólnodostępnymi na rynku preparatami do mycia tworzyw sztucznych.

- **Nie należy stosować żadnych środków do szorowania,**
  - **środków do czyszczenia szkła lub środków uniwersalnych.**
- W żadnym wypadku odkurzacza nie wolno zanurzać w wodzie.**

Komorę pyłową można w razie potrzeby oczyścić za pomocą drugiego odkurzacza lub po prostu suchą ścierką / pędzlem.

Zastrzeżenie się wprowadzanie zmian technicznych.

## Wyposażenie specjalne

### Pakiet filtrów wymiennych BBZ52AFGXL

Zawartość:

5 filtrów wymiennych MEGAfiltr® Super TEX z zamknięciem

1 filtr mikrohygieny

<http://www.dust-bag-bosch.com>

Typ GXL

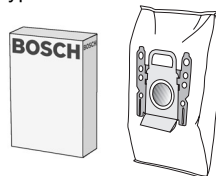

### Filtr tkaninowy (filtr trwały) BBZ10TFG

Filtr wielokrotnego użytku z zamknięciem rzepowym.



### Filtr HEPA (klasa H12) BBZ152HF

Zalecany dla alergików. Dla zapewnienia bardzo czystego powietrza wydmuchiwanego z odkurzacza.

Wymieniać co roku (patrz rysunek 30)

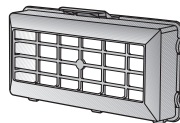

### Mikrofiltr z węglem aktywnym BBZ193MAF

Połączenie mikrofiltra i filtra z węgla aktywnego. Zapobiega przez długi okres czasu rozprzestrzenianiu się nieprzyjemnych zapachów. Wymieniać co pół roku.

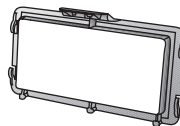

### TURBO-UNIVERSAL®-szczotka BBZ102TBB

Szczotkowanie i odsysanie w jednym procesie roboczym dywanów o krótkim włosie oraz wykładzin dywanowych względnie wszystkich rodzajów wykładzin. Szczególnie nadaje się do usuwania sierści zwierząt. Napęd wałka szczotkowego odbywa się za pomocą strumienia powietrza zasysanego przez odkurzacz. Nie jest wymagane żadne podłączenie elektryczne.

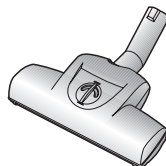

### Szczotka do podłóg twardych BBZ122HD

Do odkurzania gładkich podłóg (parkiet, płytki ceramiczne, terakota,...)



### Ssawka do zmywania BBZ103WD

Nadaje się do wszystkich rodzajów twardych powierzchni podłogowych, takich jak parkiet, laminat, drewniane deski, podłogi kamienne, terakota, itp. (uprzednio, w niewidocznym miejscu, należy sprawdzić działanie wilgotnych ściereczek na delikatne powietrznie twarde podłogi).

Zasysa większe cząstki brudu, a naprężona ściereczka czyści wówczas podłogę na mokro.

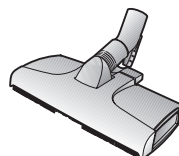



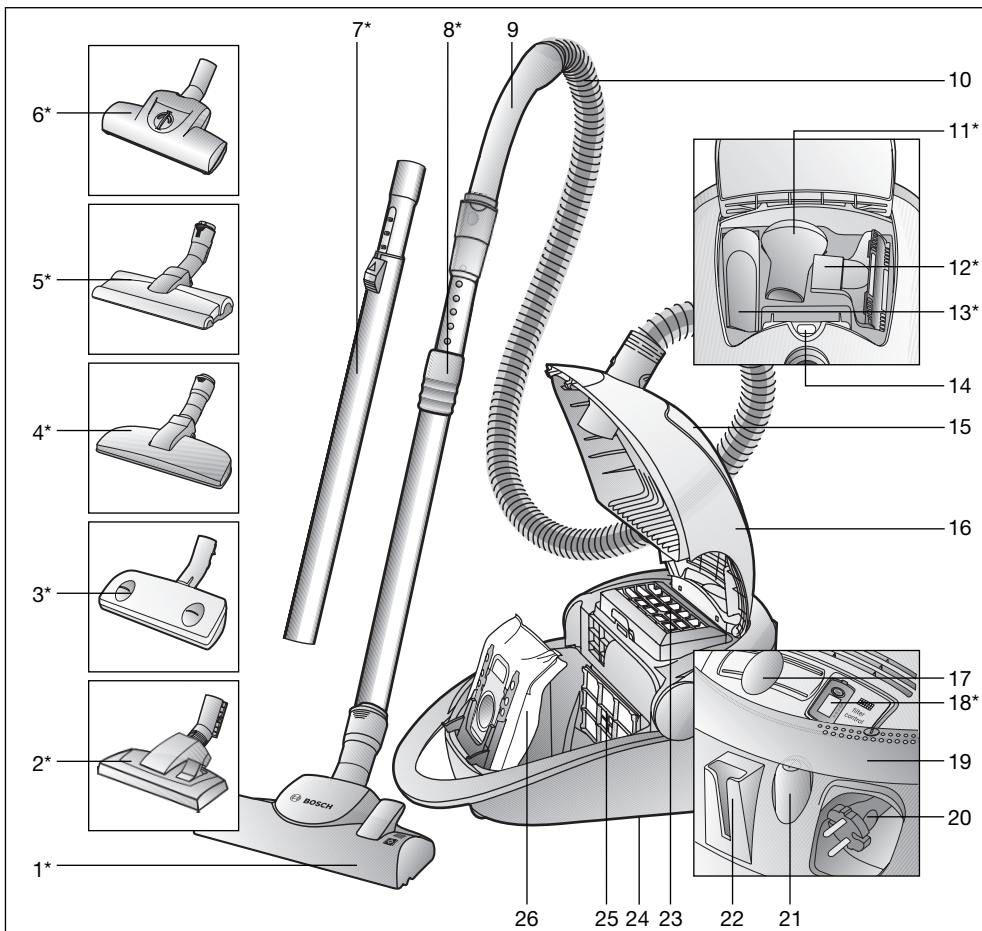

- |    |  |    |   |
|----|--|----|---|
| 1  | Átkapcsolható padlószívófej reteszelőhüvellyel*        | 15 | Tartozék rekesz   |
| 2  | Átkapcsolható padlószívófej*                           | 16 | Fedél   |
| 3  | "Autofloor"-szívófej*                                  | 17 | Elektronikus tolószabályzó  |
| 4  | Szívófej állatszörhöz*                                 | 18 | Kívülvászűrő-cserékijelzés*   |
| 5  | Kemény padlóhoz való szívófej kioldó hüvellyel*        | 19 | Átfordítható fogantyú; be- / kikapcsolóként és tartófogantyúként is használható |
| 6  | Turbo-kefe   | 20 | Hálózati csatlakozókábel  |
| 7  | Teleszkópcső tolókapcsolóval*                          | 21 | Be-/kikapcsoló gomb   |
| 8  | Teleszkópcső csúszókarmantyúval és reteszelőhüvellyel* | 22 | Leállító segédeszköz  |
| 9  | Porszívócső-fogantyú                                   | 23 | Kívülvászűrő  |
| 10 | Szívótömlő   | 24 | Porszívócső tartó (a készülék alsó oldalán)                                     |
| 11 | Bütorecsét*  | 25 | Motorvédő-szűrő   |
| 12 | Szőnyegtisztító fej*                                   | 26 | MEGAfill® SuperTEX szűrőzacskó  |
| 13 | Keskeny szívófej*                                      |    |   |
| 14 | Szűrőcsere-kijelző                                     |    |   |

\*kivételül függően

Kérjük, őrizze meg a használati utasítást.

A porszívó továbbadásakor adja oda a használati utasítást is.

## Rendeltetészerű használat

Ez a porszívó nem ipari célokra, hanem csak a háztartásban történő alkalmazásra készült.

A porszívót kizárólag a használati utasítás előírásainak megfelelően használja.

A gyártó nem felel az olyan esetleges károkért, amelyek a nem rendeltetészerű használat, vagy hibás kezelés következtében keletkeznek.

Ezért feltétlenül tartsa be az alábbi utasításokat!

A porszívót csak:

- eredeti MEGAfilít® SuperTEX szűrőzacskóval
- eredeti pótalkatrészekkel, tartozékokkal vagy kiegészítő tartozékokkal használható

### A porszívó nem alkalmas:

- emberek vagy állatok leporosvívására
- a következők felszívására:
  - mikroorganizmusok
  - egészségre ártalmas, éles szélű, forró vagy forrásban lévő anyagok
  - nedves vagy folyékony anyagok
  - gyúlékony vagy robbanásveszélyes anyagok és gázok
  - hamu, korom cserépkályhából és központifutás-bereendezésekből

## Biztonsági útmutató

Ez a porszívó megfelel a technika mai állása szerint elfogadott szabályoknak és az ide vonatkozó biztonsági előírásoknak. Igazoljuk az alábbi európai irányelveknek való megfelelést: 89/336/EWG

(változtatva: RL 91/263/EWG, 92/31/EWG és 93/68/EWG-vel). 73/23/EWG

(módosítva az RL 93/68/EWG irányvonallal).

- A porszívót csakis a típusábra szerint csatlakoztassa és helyezze üzembe.
- Soha ne üzemeltesse MEGAfilít® SuperTEX szűrőzacskó nélkül. => A készülék károsodhat!
- Gyermeknek a porszívó használatát csak felügyelet mellett szabad megengedni.
- Kerülje a kézi fogantyúval, a fúvókával és a csővel történő szívtást a fej közelében. => Sérülésveszély!
- Ne használja a hálózati csatlakozókábelt a porszívó hűtésére/mozgatására.
- A több órán át tartó folyamatos üzemeltetés esetén teljesen húzza ki a hálózati csatlakozókábelt.
- Ne a hálózati csatlakozókábeltől, hanem a csatlakozódugótól fogva húzza ki a dugót, ha a készüléket le akarja választani a hálózatról.
- A hálózati csatlakozókábelt ne húzza át éles peremeken, és ne törje meg.
- A porszívón vagy a tartozékokon végzendő bármely munka előtt húzza ki a hálózati csatlakozódugót.

- Sérült porszívót ne helyezzen üzembe. Zavar esetén húzza ki a hálózati csatlakozódugót.
- A veszélyek elkerülése végett a porszívón csakis erre felhatalmazott vevőszolgálati végezhet javításokat és alkatrészcsereket.
- A porszívót védeni kell a időjárás behatásoktól, a nedvességtől és a hőforrásoktól.
- A porszívó nem alkalmas építkezéseken való alkalmazására. => Az építési törmelék felszívása a készülék károsodásához vezethet.
- Ha nem porszívózik, kapcsolja ki a készüléket.
- Az elhasználadott készüléket azonnal tegye használhatatlanná, majd a készüléket adja le szakszerű ártalmatlanításra.
- Biztonsági okok miatt a 2000 W-nál nagyobb teljesítményű porszívók túlmelegedés elleni védelemmel vannak ellátva. Ha eltömődés lép fel, és emiatt a készülék túlmelegszik, a gép automatikusan kikapcsol. Húzza ki a hálózati csatlakozódugót és bizonyosodjon meg arról, hogy a szívócső vagy a tömlő szívófeje nincs-e eltömődve, illetve a szűrőt nem kell-e kicserélni. A zavar megszüntetése után legalább 1 órán át hagyja a készüléket lehűlni. Ezután a készülék ismét használható.

## Környezetvédelmi tudnivalók

### ■ Csomagolás

A csomagolás védi a porszívót a szállítás során keletkező sérülésektől.

A csomagolás környezetbarát anyagokból készült, és ezért újrafeldolgozásra alkalmas.

A továbbiakban már nem szükséges csomagolóanyagot helyezze el a szelektív gyűjtőhelyek megfelelő tárolóiban.

### ■ A régi készülék

A régi készülék még sok értékes anyagot tartalmaz.

Ezért kiselejtezzék készülékét/kiselejtezett kifúvószűrő-cserekejelzőt adja le újrahasznosításra kereskedőjénél, vagy egy MÉH-telepen.

Az aktuális ártalmatlanítási lehetőségekről érdeklődjön kereskedőjénél vagy a helyi önkormányzatnál.

## ■ Kéjük, vegye figyelembe

### ■ az alábbiakat

A hálózati csatlakozóaljzatot legalább 16 A biztosítéknak kell védenie.

Ha a biztosíték a készülék bekapcsolásakor időnként kioldana, annak az lehet az oka, hogy egyidejűleg egy másik nagy áramfelvételű elektromos készülék is ugyanarra az áramkörre lett csatlakoztatva.

A biztosíték kioldása elkerülhető, ha a készüléket bekapcsolás előtt a legalacsonyabb teljesítményfokozatra állítja, és a már működő készüléket állítja fokozatosan magasabb teljesítményfokozatra.

Kérjük, hogy hajtja ki a képes oldalt.

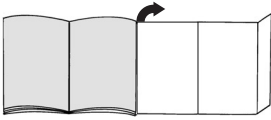

## Az első használat előtt elvégzendő tennivalók

### ábra 1\*

Húzza rá a fogantyút a szívótömlőre és reteszelve.

## Üzembe helyezés

### ábra 2

- Kattintsa be a szívótömlő csomkját a szívónyílásba.
- A szívótömlő kivételéhez nyomja meg a nyitó-nyomógombot, és húzza ki a tömlőt.

### ábra 3\*

- Dugja össze a kézi fogantyút és a teleszkópcsövet.
- Tolja a kézi fogantyút bekattanásig a teleszkópcsőbe. A szétszedéshez nyomja meg a kioldó hüvelyt, és húzza ki a teleszkópcsövet.

### ábra 4\*

- Dugja össze a teleszkópcsövet és a padlófűvőkát.
- Tolja be a teleszkópcsövet bekattanásig a padlószívófej csőtoldatába. A szétszedéshez nyomja meg a kioldó hüvelyt, és húzza ki a teleszkópcsövet.

### ábra 5\*

A teleszkópcsó kioldásához állítsa a csúszókarmantyút / tolókapcsolót a nyíl irányába, és állítsa be a kívánt hosszúságra.

### ábra 6

A hálózati csatlakozókábelt a csatlakozódugónál fogva húzza a kívánt hosszúságra, és a dugót dugja be a hálózati aljzatba.

### ábra 7

- Kapcsolja be, illetve ki a porszívót a be-/kikapcsoló gombnak a nyíl irányába történő lenyomásával.
- A nyomógombot az átfordítható fogantyú segítségével is be- és kikapcsolhatja.

## Porszívózás

### ábra 8

A tolszabályzóval tudja a kívánt szívóerőt fokozatmentesen beállítani.

- Legalacsonyabb teljesítmény: Kényes anyagok, pl. függönyök porszívózásához.

- Alacsony teljesítmény: Enyhe szennyeződések napi tisztításához.

- Közepes teljesítmény: Robusztus padlóborítások, kemény padló és erős szennyezettség esetén.

- Magas teljesítmény: A nehezen eltávolítható és nagyon erős szennyeződések eltávolításához.

### ábra 9

A padlószívófej beállítása:

- Kemény padló és szőnyegpadlók porszívózásához =>
- Kemény padlók porszívózásához =>

### ábra 10\*

„Autofloor“ padlószívófej beállítása:

- Kemény padló-állás Rögzített állás kemény padló / parketta porszívózásához
- Automata állás => **auto**  
A szívófej automatikusan igazodik a padlóburkolathoz, és magától átkapcsol a kemény padlórról / parkettáról szőnyegpadlóra
- Szőnyeg-állás => Rögzített állás a szőnyegek és szőnyegpadlók porszívózásához

**Változó padlóburkolatokon (kemény padló <-> szőnyegpadló) végzett munkához ajánlott az automata állást használni, mivel a szívófej automatikusan igazodik a felülethez, és ezáltal nem kell azt átkapcsolni.**

### ábra 11\*

Az »autofloor« szívófej tisztításához kapcsoljon kemény padló állásba, és a szívófejet egyszerűen porszívózza le a szívócsővel/ teleszkópcsővel.

## Turbó-kefe

Ha az Ön készüléke egy turbo-kefével is el van látva, annak alkalmazási és karbantartási utasításait a mellékelt használati utasításban találja meg.

### ábra 12\*

- Porszívózás a tartozékokkal (szükség szerint dugja fel a kézi fogantyúra vagy a szívócsőre).
- Réstisztító fej  
Rések és sarkok tisztításához.
  - Szőnyegtisztító fej  
Kárpított bútorkok, függönyök stb. tisztításához.
  - Bütorecset  
Képkerekek, könyvek, kényes bútorkok, stb. porszívózásához.

### ábra 13

Azok a kis tartozékok, melyeket nem használ, kényelmesen tárolhatók a készülék-fedőlap tartozék rekeszében.

**ábra 14\***

Szívófej állatszőrhöz

- Padlószívófej állatszörök könnyű és alapos eltávolításához.
  - A teleszkópcsővet tolja be az állatszörhöz való szívófej csőtoldatába, amíg bekattan.
- A szétzedéshez nyomja meg a reteszelőhüvelyt és húzza ki a teleszkópcsővet.
- Tisztításhoz a szívófejet egyszerűen porszívózza le a szívócsővel / teleszkópcsővel.

**Kemény padlóhoz való szívófej****ábra 15\***

Kemény padlóborítások porszívózásához (csempék, parketta stb.)

Tolja be a teleszkópcsővet bekattanásig a kemény padlóhoz való szívófej csőtoldatába.

A szétzedéshez nyomja meg a kioldó hüvelyt, és húzza ki a teleszkópcsővet.

Kemény padlóhoz való szívófej tisztítása

**ábra 16\***

- a) Przed przystąpieniem do czyszczenia należy odessać zanieczyszczenia od spodu ssawki.
  - b) Przy silnym zabrudzeniu, np. owinięte włosy, istnieje możliwość wyjęcia obydwu wałków ze szczotki do podłóg. W tym celu, za pomocą śrubokrętu lub podobnego narzędzia należy wyczepić wałki z boku prowadnicy.
  - c) Nawinięte nitki i włosy przeciąć nożyczkami.
  - d) Po oczyszczeniu wałka szczotki należy ponownie nałożyć ssawkę i zamocować.
  - e) W razie zatkania się kanału ssącego możliwe jest zdemontowanie krócca ssawki.
- W tym celu należy odwrócić ssawkę wylotem do góry, odciągnąć prowadnicę przy osi kółka na zewnątrz i wyciągnąć króciec ssawki.
- f) Podczas ponownego montażu krócca należy zwrócić uwagę na jego prawidłowe umieszczenie i czy została on zablokowana w prowadnicy.

**ábra 17**

Rövid porszívózási szünet esetén a kikapcsolás után a készülék hátoldalán található leállító segédeszközt is használhatja.

Tolja ehhez a padlószívófejénél lévő horgot a készülék hátoldalán található nyílásba.

**ábra 18**

Akadályok esetén, pl. lépcsőnél, a készüléket az átfordítható fogantyúval is szállíthatja.

**A munka után****ábra 19**

- Húzza ki a hálózati csatlakozódugót.
- Kicsit húzza meg a hálózati csatlakozókábelt, majd engedje vissza. A kábel automatikusan feltekeredik.

**ábra 20**

A készülék tárolásához/ mozgatásához használhatja a készülék alján levő porszívócső-tartót.

Állítsa fel a készüléket. Tolja a padló-szívófejénél lévő horgot a készülék alján található nyílásba.

**Szűrőcsere****A szűrőzacskó cseréje****ábra 21**

Ha padlóról felemelt padlószívófejénél és legmagasabb szívóteljesítmény-beállításnál a fedélen lévő szűrőcsere-jelző teljesen sárgát mutat, akkor a szűrőbetétet ki kell cserélni még akkor is, ha az még nem lenne tele. Ebben az esetben a beszívott tartalom jellege teszi a cserét szükségessé.

A szívófejnek, a szívócsőnek és a szívótömlőnek ilyenkor nem szabad eltömődnie lennie, mert ezek eltömődése is kiváltja a szűrőcsere-jelzést.

**ábra 22**

Nyissa fel a fedelet úgy, hogy a zárókart a nyíl irányába tolja.

**ábra 23**

- a) Húzza ki a MEGAfit®SuperTEX szűrőzacskót a zárókapocsnál fogva, és vegye ki.
- b) Az új MEGAfit®SuperTEX szűrőzacskót helyezze be a tartóba és zárja be a porkamra fedelét.

**Figyelem: A fedél csak behelyezett**

- MEGAfit®SuperTEXszűrőzacskóval zárható be.

**A motorvédő-szűrő megtisztítása**

A motorvédő-szűrőt rendszeres időközönként ütogetéssel meg kell tisztítani illetve ki kell mosni!

**ábra 24**

- Nyissa ki a porkamra fedelét (lásd a 22. ábrát).
- Húzza ki a motorvédő szűrőt a nyíl irányában.
- A motorvédő szűrőt ütogetéssel tisztítsa meg.
- Erős szennyezettség esetén mossa ki a motorvédő szűrőt. A szűrőt a mosás után legalább 24 óráig hagyja száradni.
- Tisztítás után a motorvédő szűrőt tolja vissza a készülékbe, és zárja le a porkamra fedelét.

**Kívívószűrő cseréje**

Készüléke kívívószűrőjét évente egyszer ki kell cserélni.

\*kivételtől függően

## Kífűvászűrő-cserekielzés

Amennyiben készüléke kífűvászűrő-cserekielzéssel van ellátva, a készülék egy év elteltével automatikusan figyelmezteti a szűrőcseréire.

Kezelése egyszerű:

### ábra 25\*

#### Memória-kielzés indítása:

A memória-kielzés indításához nyomja meg a kífűvászűrő-cserekielzőn a Reset-gombot és tartsa nyomva, amíg a kijelzőn mind a négy oszlop megjelenik és kétszer villog. A kífűvászűrő-kijelző aktíválva van.

### ábra 26\*

#### A működés ellenőrzése:

A kijelző jobb alsó sarkában villogó pont jelzi, hogy a kífűvászűrő-kijelző üzemel.

### ábra 27\*

#### Cserekielző:

3 havonta a kijelzőről eltűnik egy oszlop. A fennmaradó oszlopok mutatják a kífűvászűrő maradék élettartamát. Cserélje ki a kífűvászűrőt, ha körülbelül 1 év elteltével az összes oszlop eltűnt és a nyíl elkezd villogni. Helyezzen be az alábbi használati utasításnak megfelelően egy új kífűvászűrőt, és a fent leírtak szerint aktiválja újra a kífűvászűrő-cserekielzőjét.

#### Megjegyzés:

Ha a kijelzőn már csak egy oszlop látható, ügyeljen arra, hogy a cseréhez hamarosan egy új kífűvászűrőt kell beszereznie.

A kífűvászűrő-cserekielző élettartama körülbelül 5 év, azután a vevőszolgáltatnál újat rendelhet.

### ábra 28\*

A kijelző eltávolításához helyezzen a kijelző melletti bevágásba egy csavarhúzó és nyomja a kijelzőt kifelé.

Az új kífűvászűrő-cserekielzőt a vevőszolgáltatnál az alábbi pótalkatrész-számon szerezheti be: 605 002

Kérjük ügyeljen arra, hogy a kijelzőt kizárólag csak a cseréhez szabad kivenni.

### ábra 29\*

Az új kífűvászűrő-cserekielző a nyíl irányába történő nyomással könnyen bekattintható a készülék takarólemezébe. A régi kífűvászűrő-cserekielzőt az elektromos készülékekre vonatkozó törvényi előírásoknak megfelelően kell ártalmatlanítani. A pontos ártalmatlanítási lehetőségekről érdeklődjön kereskedőjénél vagy a helyi önkormányzatnál.

## A mikro-higiéniaszűrő cseréje

### ábra 30\*

- Nyissa ki a porkamra fedelét (lásd a 22. ábrát).
- A zárókapocs nyíl irányában történő lenyomásával oldja ki a szűrőtartót.
- Vegye ki a szűrőhabot és a mikro-higiéniaszűrőt. Tegye be az új Micro-higiéniaszűrőt és a szűrőhabot a szűrőtartóba.
- A szűrőtartót tegye a készülékbe, és kattintsa be.

## A mikro-aktívzemes szűrő cseréje

### ábra 31\*

- Nyissa ki a porkamra fedelét (lásd a 22. ábrát).
- A zárókapocnak a nyíl irányába történő megnyomására a szűrőtartó kiakad.
- Vegye ki a mikro-aktívzemes szűrőt.
- Helyezze be az új mikro-aktívzemes szűrőt a készülékbe és kattintsa be.

## A Hepa-szűrő cseréje

### ábra 32\*

- Nyissa ki a porkamra fedelét (lásd a 22. ábrát).
- Oldja ki a Hepa aktívzén-szűrőt a zárókapocs nyíl irányába történő lenyomásával, és vegye ki (lásd 29. ábra).
- Tegye a készülékbe az új HEPA-szűrőt és kattintsa be.

Finom por felszívása után ütogetéssel tisztítsa ki a motorvédő szűrőt, esetleg cserélje ki a mikro-higiéniaszűrőt, az aktívzemes szűrőt vagy a HEPA-szűrőt.

## Ápolás

A porszívó minden tisztítása előtt a készüléket ki kell kapcsolni, és a hálózati csatlakozódugót ki kell húzni.

A porszívó és a műanyagból készült tartozékok ápolásához szokványos műanyagtisztítót lehet használni.

### ■ A tisztításhoz ne használjon súrolószert, üveg- vagy általános tisztítószert.

**A porszívót soha ne tegye vízbe!**

A porkamrát szükség esetén egy másik porszívóval ki lehet porszívózni, vagy egyszerűen egy száraz portörölvél / porcsettellel meg lehet tisztítani.

## Kiegészítő tartozékok

### Csereszűrő-csomag BBZ52AFGXL

Tartalom:

5 MEGÁfilt® Super TEX csereszűrő zárral

1 Mikro-higiéniaszűrő

<http://www.dust-bag-bosch.com>

Típus GXL

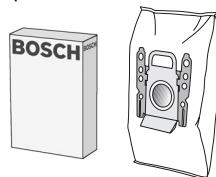

### Textilszűrő (tartós szűrő) BBZ10TFG

Újra felhasználható szűrő tépőzárral.



### Hepa-szűrő (H12-es osztály) BBZ152HF

Allergiásoknak ajánlott. Különösen tiszta a kifűjt levegő.

Évente cserélni

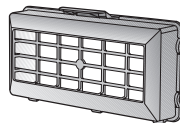

### Mikro-aktívzenes szűrő BBZ193MAF

A mikro- és az aktívzenes szűrő kombinációja. Hosszú időn át csökkenti a zavaró szagokat. Évente cserélni .

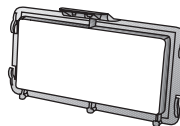

### TURBO-UNIVERZÁLIS®-kefe BBZ102TBB

Rövidszőrű szőnyegek és szőnyegpadlók, illetve mindenféle padlóburkolat kefézése és porszívózása egy munkamenetben. Különösen alkalmas állatszőr felszívására. A kefedob meghajtását a porszívó szívási légárama biztosítja. Ehhez elektromos áramot nem igényel.

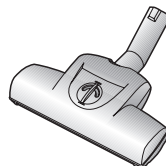

### Kemény padlóhoz való szívófej BBZ122HD

Sima padlók porszívózásához (parketta, csempék, terrakotta stb.)

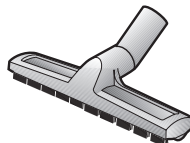

### BBZ103WD törülő szívófej

Alkalmas mindenféle kemény padlófelület mint például parketta, laminált padló, fapadló, kőburkolat, járólapp stb. tisztításához. (Ajánlatos használat előtt egy kevésbé látható helyen kipróbálni és ellenőrizni, hogy hogyan hat a nedves tisztítókendő a kényes kemény padlófelületeken).

Felszívja a durvább szennyeződések-részecskéket, mialatt a fejbe befogott nedves törőkendő megtisztítja a padlót.

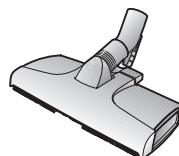

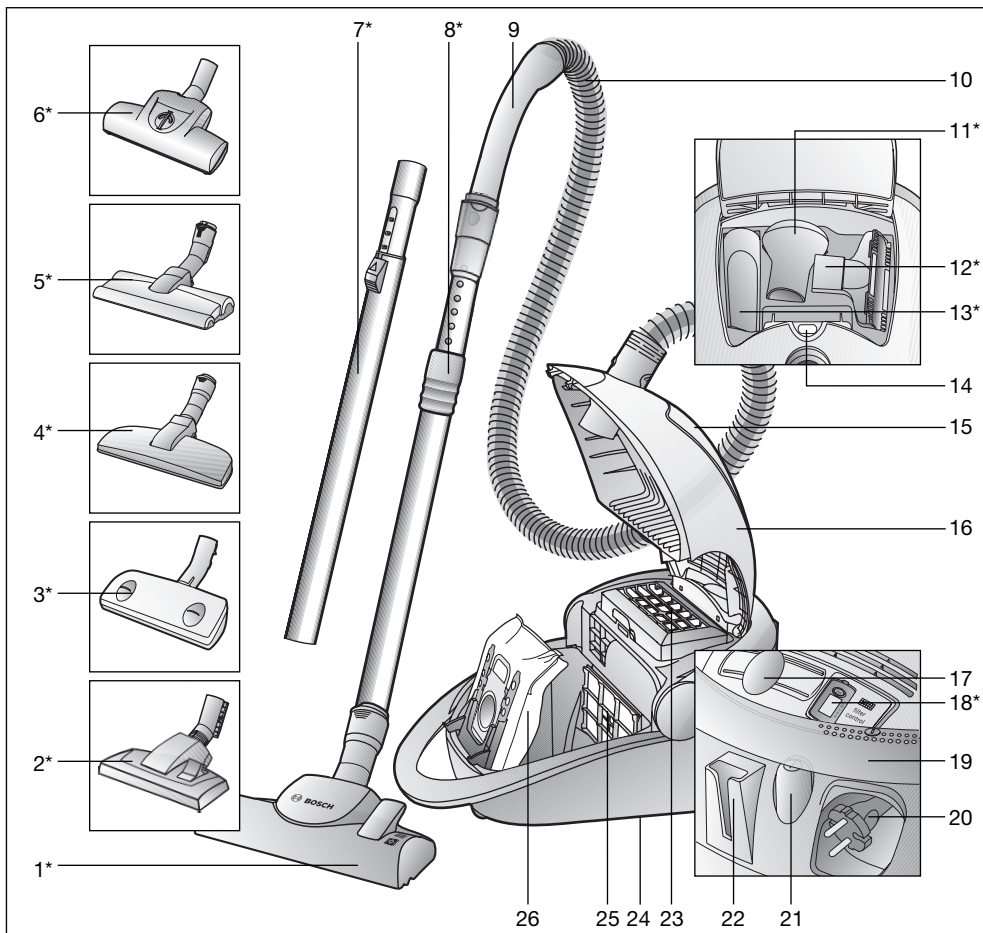

- |    |   |    |  |
|----|---|----|--|
| 1  | Превключваема подова дюза с деблокираща втулка*           | 15 | Отделение за принадлежности  |
| 2  | Превключваема подова дюза*                                | 16 | Капак  |
| 3  | Дюза "Autofloor"*   | 17 | Електронен плъзгач регулатор   |
| 4  | Дюза за животински косми*                                 | 18 | Променлива индикация на издухващия филтър*   |
| 5  | Дюза за твърди подове с деблокираща втулка*               | 19 | Шарнирна ръкохватка; може да бъде използвана и за включване и изключване и като дръжка за носене |
| 6  | Четка "Turbo"*  | 20 | Кабел за мрежово захранване  |
| 7  | Телескопна тръба с плъзгач бутон*                         | 21 | Бутон за включване и изключване  |
| 8  | Телескопна тръба с плъзгача маншета и деблокираща втулка* | 22 | Спомагателно устройство за паркиране   |
| 9  | Дръжка на маркуча   | 23 | Издухващ филтър  |
| 10 | Смукателен маркуч   | 24 | Спомагателно устройство за паркиране (на долната страна на прибора)                              |
| 11 | Четка за мебели*  | 25 | Защитен филтър на двигателя  |
| 12 | Дюза за тапицерия*  | 26 | Филтърна торбичка MEGAFilt® SuperTEX   |
| 13 | Дюза за fugи*   |    |  |
| 14 | Индикация за смяна на филтъра                             |    |  |

\*според окомплектовката

Моля указанията за ползване да бъдат съхранявани. При предаване на прахосмукачката на трети лица моля да бъдат предавани и указанията за ползване.

## Използване по предназначението

Тази прахосмукачка е предвидена само за използване в домакинството, а не за професионални цели. Използвайте прахосмукачката само в съответствие с данните на това указание за начина на употреба. Производителят не поема гаранция за евентуални повреди, които са причинени от използване не по предназначението или от неправилно обслужване.

Поради това моля непременно съблюдавайте следните указания!

Прахосмукачката може да работи само с:

- оригинална филтърна торбичка MEGAFilt®SuperTEX
- Оригинални резервни части, принадлежности или специални принадлежности

### Прахосмукачката не е пригодена за:

- прахоизсмукване по хора или животни
- изсмукване на:
  - малки живи същества.
  - вредни за здравето, с остри ръбове, горещи или нажежени вещества
  - влажни или течни вещества
  - леко възпламеними или експлозивни вещества и газове
  - пепел, сажди от камини и централни отоплителни инсталации

## Указания за безопасност

Тази прахосмукачка отговаря на признатите правила на техниката и на съответните правила на техниката за безопасност.

Ние потвърждаваме съответствието със следните европейски разпоредби: 89/336/EWG (изменена с RL 91/263/EWG, 92/31/EWG и 93/68/EWG), 73/23/EWG (заменена с RL 93/68/EWG).

- Включвайте прахосмукачката и я пускайте да работи само в съответствие с фирмената табелка.
- Никога не смучете прах без филтърна торбичка MEGAFilt®SuperTEX .
- ⇒ Прахосмукачката може да се повреди!
- Разрешавайте на деца да използват прахосмукачката само под надзор.
- Избягвайте да изсмуквате прах с дюзата и тръбата близо до главата.
- ⇒ Има опасност от нараняване!
- Не използвайте кабела за мрежово захранване за носене / транспортиране на прахосмукачката.
- При многочасова непрекъсната работа изтеглете напълно кабела за мрежово захранване.
- За да изключите уреда не дърпайте за кабела за мрежово захранване, а извадете щепсела.
- Не теглете кабела за мрежово захранване през остри ръбове и не го мачкайте.
- Преди всякакви работи по прахосмукачката и принадлежностите изтеглете щепсела от мрежата.
- Не започвайте работа с повредена прахосмукачка. При появяване на неизправности извадете щекера от мрежовия контакт.

- За да бъдат избегнати нещастни случаи ремонти и смяна на резервни части на прахосмукачката могат да бъдат извършвани само от авторизирана сервизна служба.
- Газете прахосмукачката от външни климатични влияния, влажност и източници на топлина.
- Прахосмукачката не е предназначена за работа на строителни площадки.
- ⇒ Изсмукването на отпадъци от строителни работи може да повреди прахосмукачката.
- Изключете прахосмукачката, ако не работите с нея.
- Остарелите прахосмукачки да бъдат веднага привеждани в негодност, след което да бъдат отстранявани по съответния предписан начин.
- От съображения за безопасност прахосмукачки, които имат едно мощност от 2000 W и повече, са снабдени със защита от прегряване.
- При блокировка и прегряване уредът сам автоматично се изключва.
- Извадете щепсела от мрежата и се уверете, че дюзата на смукателна тръба или маруча не са задръжени, или филтърът не се нуджае от смяна.
- След отстраняване на неизправността оставете уреда истине най-малко 1 час. След това уредът отново е готов за работа.

## Указания по отстраняване

- **Опаковка**  
Опаковката пази прахосмукачката от повреди по време на транспортиране.  
Тя е направена от благоприятни за околната среда материали и поради това може да бъде рециклирана. Изхвърляйте ненужните Ви вече опаковъчни материали в местата за събиране на системата за повторно използване "Зелена точка".
- **Стари прахосмукачки**  
Старите прахосмукачки често все още съдържат ценни материали.  
Поради това предайте Вашата остаряла прахосмукачка/остарялата променлива индикация на издухващия филтър на Вашия продавач или в един център за рециклиране за повторно използване.  
Информация за актуалните начини за отстраняване Виe можете да получите от Вашия продавач или във Вашия общински съвет.
- **Моля имайте предвид**  
Контактната кутия трябва да е защитена с предпазител от най-малко 16 A.  
Ако при включване на прахосмукачката предпазителът се задейства, то причината за това може да бъде, че в същата електрическа верига едновременно са включени и други електрически уреди с голяма обща консумирана мощност.  
Задействането на предпазителя може да се предотврати, ако Виe преди да включите прахосмукачката я поставите на най-нисък степен на сила на прахоизсмукване и чак след това я превключите на по-голяма мощност.



Моля отгърнете страниците с рисунки!

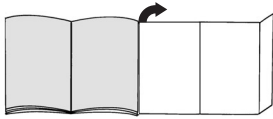

## Преди да започнете работа за първи път

### Фиг. 1\*

Вкарайте дръжката в смукателния маркуч и я фиксирайте.

## Пускане в действие

### Фиг. 2

- Вкарайте накрайника на смукателния маркуч в смукателния отвор и го натиснете до щракване.
- За да свалите на смукателния маркуч натиснете фиксиращата издатина и извадете маркуча.

### Фиг. 3\*

- Вкарайте дръжката и телескопна тръба една в друга.
- Натиснете дръжката в телескопната тръба до щракване. За да освободите съединението натиснете втулката за деблокиране и извадете телескопната тръба.

### Фиг. 4\*

- Вкарайте подовата дюза и телескопната тръба една в друга.
- Вкарайте телескопната тръба в щуцера на подовата дюза до щракване. За да освободите съединението натиснете втулката за деблокиране и извадете телескопната тръба.

### Фиг. 5\*

С преместване на плъзгачата маншета/плъзгачия бутон в посока на стрелката деблокирайте телескопната тръба се и установете исканата дължина.

### Фиг. 6

Хванете шнура за присъединяване към мрежа за щепсела, издърпайте го до исканата дължина и включете щепсела в мрежата.

### Фиг. 7

- Включвайте прахосмукачката като за тази цел натиснете бутона за включване или изключване в посока на стрелката.
- Бутонът може да бъде задействан и с помощта на шарнирната ръкохватка.

## Прахоизсмукване

### Фиг. 8

С преместване на плъзгачия регулатор по Ваше желание силата на прахоизсмукване може да бъде регулирана безстепенно.

- Диапазон на най-малки мощности: За изсмукване на прах по чувствителна материали, например пердетата.

- Диапазон на малки мощности: За ежедневно почистване при неголямо замърсяване.
- Диапазон на средни мощности: За почистване на груби подови настилки, твърди подове и при силно замърсяване.
- Диапазон на големи мощности: За почистване на упорити и много силни замърсявания.

### Фиг. 9

Регулиране на подовата дюза:

- За прахоизсмукване на мокети и мокетни подови настилки
- За прахоизсмукване на твърди подови настилки



### Фиг. 10\*

Регулиране на подовата дюза "autofloor":

- Положение за твърда подова настилка Фиксирано положение за прахоизсмукване по твърди подове / паркет
- Положение за автоматична работа => **авто** Дюзата автоматично се настройва за подовата настилка и се превключва самостоятелно от твърда подова настилка / паркет на мокетна настилка
- Положение за мокетни настилки Фиксирано положение за прахоизсмукване по килими и мокетни подови настилки

**Ние препоръчваме за работа по сменящи се подови настилки (твърди подови настилки <-> мокетни подови настилки) положението "автоматично", тъй като при него дюзата автоматично се настройва за подовата настилка и няма нужда от превключване на дюзата.**

### Фиг. 11\*

За почистване "autofloor" включете дюзата в положение за твърда подова настилка и просто изсмуквайте праха със смукателната тръба/ с телескопната тръба.

### Четка "Turbo"

Ако Вашата прахосмукачка е снабдена с четка "Turbo", моля вижте указания за използването и поддържането в приложените указания за начина на ползване.

### Фиг. 12\*

- Изсмукване на прах с принадлежности (в зависимост от необходимостта принадлежности се поставят върху дръжката или върху смукателната тръба).
- Дюза за fugи За изсмукване на прах по fugи и т.г.
  - Дюза за тапицерия За изсмукване на прах по тапицирани мебели, завеси и т.н.
  - Четка за мебели За прахоизсмукване по рамки на картини, книги, чувствителна мебели и т.н.

### Фиг. 13

Малки принадлежности, които в момента не са Ви необходими, Ви можете удобно да оставите в отделението за принадлежности на капака на уреда.

**Фиг. 14\***

- Дюза за животински косми
- Подова дюза за лесно и основателно премахване на животински косми.
- Вкарайте телескопната тръба в щуцера на дюзата за животински косми докато тя се фиксира.  
За да освободите съединението натиснете втулката за деблокиране и извадете дръжката.
- За почистване на дюзата просто я изсмучете с помощта на смукателната тръба / телескопната тръба.

**Дюза за твърди подове**

**Фиг. 15\***

- За изсмукуване на прах по твърди подови настилки (плочки, паркет и др.)
- Вкарайте телескопната тръба в щуцера на дюзата за твърди подове до шракване.
- За да освободите съединението натиснете втулката за деблокиране и извадете телескопната тръба.

**Почистване на дюзата за твърди подове**

**Фиг. 16\***

- a) За почистване изсмучете дюзата отдолу.
- b) При силно замърсяване, например от намотани косми, двата четкови валици могат да бъдат извадени от дюзата за твърди подове. За тази с помощта на отвертка или друг подобен инструмент повдигнете валиците настрани от водача.
- c) Разрежете с ножица намотаните конци и косми. Изсмукуване на конци и косми с дюзата за фуги.
- d) След почистване поставете отново четковите валици в дюзата и ги фиксирайте.
- e) При задръстване на смучещия канал може да бъде разглобен щуцера на дюзата.  
За тази цел поставете дюзата със смучещата повърхност нагоре, натиснете леко водача на оста на колелото настрани и изтеглете щуцера на дюзата нагоре.
- f) При обратно поставяне на щуцера внимавайте за правилен монтаж и фиксирайте щуцера във водача.

**Фиг. 17**

- При кратки паузи при прахоизсмукуване Вие след изключване на прахосмукачката можете да използвате спомагателно устройство за паркиране на нейната обратна страна.  
За тази цел вкарайте куката на подовата дюза във вдлъбнатината на обратната страна на прахосмукачката.

**Фиг. 18**

- За преодоляване на препятствия, например стълби, прахосмукачката могат да бъде транспортирана и за шарнирната ръкохватка.

**След работа**

**Фиг. 19**

- Извадете щекера от мрежата.
- Дръпнете кратко кабела за мрежовото захранване и след това го отпуснете. Кабелът автоматично се навива.

**Фиг. 20**

- За паркиране / транспортиране на прахосмукачката Вие можете да използвате спомагателното устройство за паркиране на долната страна на прахосмукачката.  
Поставете прахосмукачката във вертикално положение. Вкарайте куката на подовата дюза във вдлъбнатината на долната страна на прибора.

**Смяна на филтъра**

**Смяна на филтърната торбичка**

**Фиг. 21**

- В случай, че при вдигната от пода подова дюза и най-голяма мощност на прахоизсмукуване индикацията за смяна на филтъра в капака е напълно жълта, сменете филтърната торбичка даже ако тя още не е пълна. В този случай смяната е необходима поради вида на запълнения материал.  
При това дюзата, смукателната тръба и смукателния маркуч не бива да са задръстени, тъй като това също води до задействие на индикацията за смяна на филтъра.

**Фиг. 22**

- За да отворите капака задвижете блокиращия лост в посока на стрелката.

**Фиг. 23**

- a) Затворете и извадете филтърната торбичка MEGAfil<sup>®</sup>SuperTEX като за тази цел я издърпате за затварящата планка.
- b) Поставете в държача нова филтърна торбичка MEGAfil<sup>®</sup>SuperTEX и затворете капака на прахоуловителното отделение.

**! Внимание: затваряйте капака само с поставена филтърна торбичка MEGAfil<sup>®</sup>SuperTEX.**

**Почистване на защитния филтър на двигателя**

Почиствайте редовно на равни интервали от време защитния филтър на двигателя посредством почукване или промиване!

**Фиг. 24**

- Отворете капака на прахоуловителното отделение (виж фиг. 22).
- Извадете защитния филтър на двигателя чрез издърпване в посока на стрелката.
- Почистете защитния филтър на двигателя посредством почукване.
- В случай на силно замърсяване промийте защитния филтър на двигателя.  
След това оставете филтъра да постои най-малко 24 часа, за да изсъхне.
- След почистване вкарайте защитния филтър на двигателя в прахосмукачката и затворете капака на прахоуловителното отделение.

**Смяна на издухващия филтър**

Издухващия филтър Вашата прахосмукачка трябва да бъде сменян един път в годината.

\*според окомплектовката

## Променлива индикация на издухващия филтър

Ако Вашата прахосмукачка е снабдена с променлива индикация на издухващия филтър, то след изминаване на една година автоматично ще Ви бъде напомнено да смените филтъра.

Това става много лесно:

### Фиг. 25\*

#### Пускане в действие на запомнящата индикация:

За да пуснете в действие запомнящата индикация натиснете бутона "рисет" на променливата индикация на издухващия филтър и го дръжте натиснат докато в индикацията не се появят всички четири ленти и не мигнат два пъти. Сега променливата индикация на издухващия филтър е задействана.

### Фиг. 26\*

#### Контрол на функциите:

Мигащата точка в долния десен ъгли на дисплея показва, че променливата индикация на издухващия филтър работи.

### Фиг. 27\*

#### Променлива индикация:

След всеки 3 месеца от индикацията изчезва по една лента. Останалите ленти показват колко време е останало за използване на издухващия филтър. Сменете издухващия филтър, когато след около 1 година са изчезнали всички ленти и стрелката започне да мига. Поставете един нов издухващ филтър в съответствие със следните напътствия и след това задействайте отново променливата индикация на издухващия филтър, както това беше описано по-горе.

#### Съвет:

Ако в индикацията вече се вижда само една лента, имайте предвид, че в кратко време трябва да си набавите за смяна нов издухващ филтър.

Променливата индикация на издухващия филтър има време на използване около 5 години и след това могат да бъде поръчана в сервисната служба.

### Фиг. 28\*

За да свалите индикацията, поставете една отвертка в белега до нея и я извадете навън.

Новата променлива индикация на издухващия филтър Вие можете да получите от сервисната служба под номер на резервна част: 605 002

Моля имайте предвид, че индикацията може да бъде изваждана само цел за смяна.

### Фиг. 29\*

С леко натискане в посока на стрелката новата променливата индикация на издухващия филтър може да бъде фиксирана в блендата на прахосмукачката.

Старата променливата индикация на издухващия филтър трябва да бъде отстранена в съответствие с валидните за електрически уреди законни положения. Информация за актуалните начини за отстраняване Вие можете да получите от Вашия продавач или във Вашия общински съвет.

## Смяна на микрохигиеничния филтър

### Фиг. 30\*

- Отворете капака на прахоуловителното отделение (виж фиг. 22).
- Деблокирайте държача на филтъра като за тази цел натиснете затварящата планка в посока на стрелката
- Свалете филтруващия пенопласт и микрохигиеничния филтър.  
Поставете нов микрохигиеничен филтър и филтруващия пенопласт в държача на филтъра.
- Поставете държача на филтъра в прахосмукачката и го фиксирайте.

## Смяна на микрофилтъра от активен въглен

### Фиг. 31\*

- Отворете капака на прахоуловителното отделение (виж фиг. 22).
- Освободете държача на филтъра посредством задействане на блокиращия лост в посока на стрелката.
- Извадете микрофилтъра от активен въглен.
- Поставете нов микрофилтър от активен въглен в прахосмукачката и го фиксирайте.

## Смяна на филтъра "Нера"

### Фиг. 32\*

- Отворете капака на прахоуловителното отделение (виж фиг. 22).
- Деблокирайте филтъра "Нера" с натискане на затварящата планка в посока на стрелката и го извадете от прахосмукачката (виж фиг. 30).
- Поставете нов филтър "Нера" и го фиксирайте.

След прахоизсмукване на фини частици прах почистете с почукване защитния филтър на мотора и евентуално сменете микрохигиеничния филтър, микрофилтъра от активен въглен или филтъра "Нера".

## Поддържане

Преди всяко почистване на прахосмукачката трябва да бъде изключена и мрежовия щекер изваден от контакта. Прахосмукачката и принадлежностите от пластмаса могат да бъдат почиствани с обичайните на пазара средства за почистване на пластмаси.

- ! **Не използвайте почистващи средства, препарати за почистване на стъкло и универсални средства за чистене.**
- ! **Никога не потапяйте прахосмукачката във вода.**

При необходимост прахоуловителното отделение може да бъде изсмукано с втора прахосмукачката или просто да бъде почиствено със суха кърпа за прах / четка за прах.

## Специални принадлежности

### Филтърен пакет за смяна BBZ52AFGXL

Съдържание: 5 филтъра за смяна MEGAfill®Super TEX с приспособление за затваряне  
1 микрохигиеничен филтър

<http://www.dust-bag-bosch.com>

Тип GXL

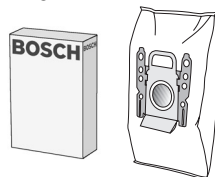

### Текстилен филтър (постоянен филтър) BBZ10TFG

Филтър за многократно ползване със закрепване "велкро".



### Филтър "Нера" (клас H12) BBZ152HF

Препоръчва се за алергии. За изключително чист издухван въздух.

Да се сменя ежегодно

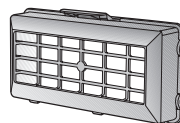

### Микрофилтър от активен въглен BBZ193MAF

Комбинация от микрофилтър и филтър от активен въглен.

Предотвратява за дълго време досадните миризми. Да се сменя ежегодно.

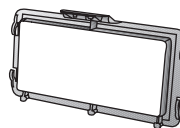

### Четка TURBO-UNIVERSAL®BBZ102TBB

Четкане и изсмукване на прах в една работна операция по мокет с къс флор и мокетни подови настилки или за всички настилки. Особено пригодена за изсмукване на животински косми.

Задвижването на четковия валик става през засмуквания поток на прахосмукачката. Няма нужда от включване в електрическата мрежа.

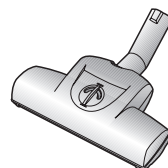

### Дюза за твърди подове BBZ122HD

За изсмукване на прах по гладки подове (паркет, плочки, теракота,...)

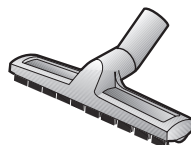

### Забърсваща дюза BBZ103WD

Дюзата е пригодена за всички видове твърди подови настилки, като например паркет, ламинат, дъсчени дървени подове, каменни подове, плочки, и др.(предварително проверете действието на кърпите за влажно почистване върху чувствителни твърди подови на някое незабележимо място). Изсмуква груби частички замърсявания, а в същото време с помощта на закрепената кърпа подът може да бъде почистен влажно.

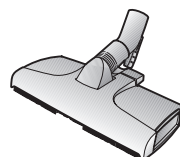

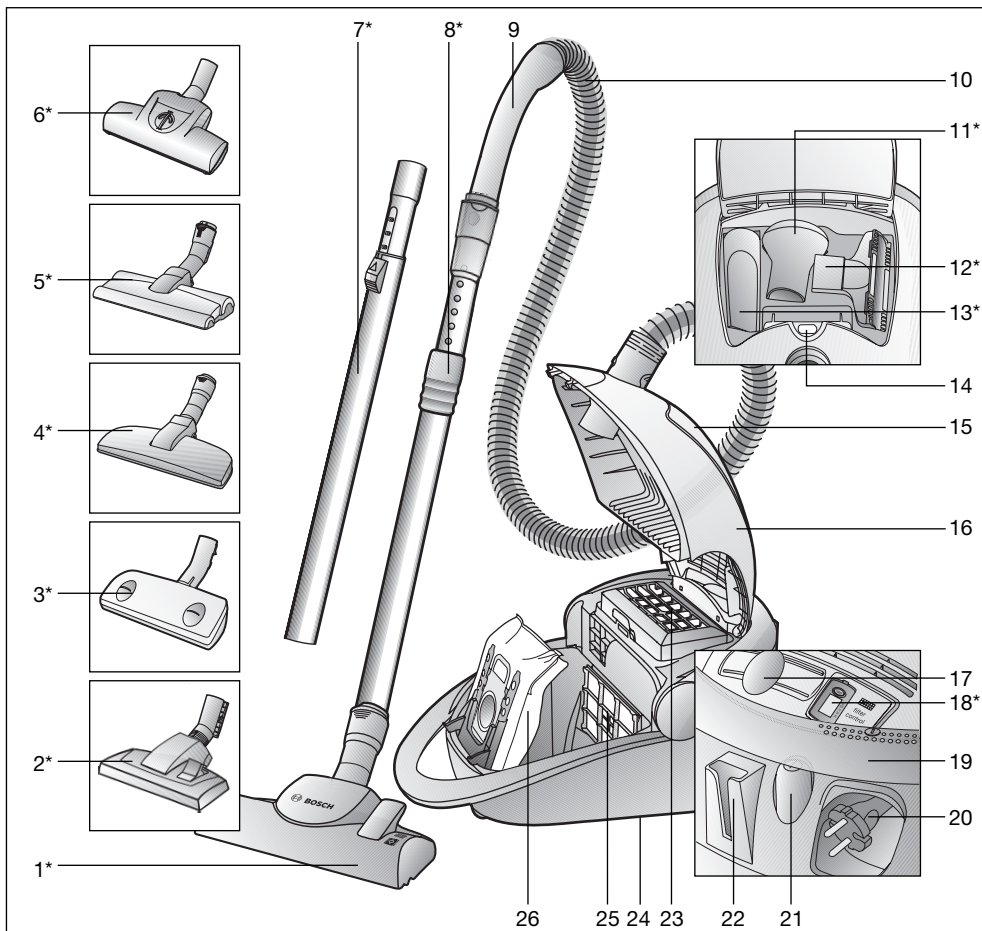

- |  |   |
|--|---|
| <ul style="list-style-type: none"> <li>1 Насадка для пола/ковра с разблокировочной муфтой*</li> <li>2 Насадка для пола/ковра*</li> <li>3 Насадка "Autofloor**"</li> <li>4 Насадка для шерсти животных*</li> <li>5 Насадка для твердых покрытий с разблокировочной муфтой*</li> <li>6 Щетка Turbo*</li> <li>7 Телескопическая трубка с кнопкой-ползунком*</li> <li>8 Телескопическая трубка с муфтой-ползунком и разблокировочной муфтой*</li> <li>9 Ручка шланга</li> <li>10 Всасывающий шланг</li> <li>11 Мягкая щетка для корпусной мебели*</li> <li>12 Насадка для мягкой мебели*</li> <li>13 Щелевая насадка*</li> <li>14 Индикатор замены мешка для сбора пыли</li> </ul> | <ul style="list-style-type: none"> <li>15 Отсек для принадлежностей</li> <li>16 Крышка</li> <li>17 Электронный ползунковый регулятор мощности</li> <li>18 Индикатор замены выпускного фильтра*</li> <li>19 Поворотная ручка; может использоваться также в качестве выключателя и рукоятки для переноски</li> <li>20 Сетевой кабель</li> <li>21 Выключатель</li> <li>22 Парковка трубки</li> <li>23 Выпускной фильтр</li> <li>24 Парковочные защелки (с нижней стороны пылесоса)</li> <li>25 Фильтр защиты двигателя</li> <li>26 Мешок для сбора пыли MEGAfill®SuperTEX</li> </ul> |
|--|---|

\*в зависимости от комплектации

Сохраните инструкцию по эксплуатации. При передаче пылесоса новому владельцу не забудьте передать также инструкцию по эксплуатации.

## Указания по использованию

Данный пылесос предназначен для уборки бытовых помещений, он не предназначен для промышленного использования.

Используйте пылесос только согласно инструкции по эксплуатации.

Изготовитель не несет ответственности за повреждения, полученные в результате использования пылесоса не по назначению или неправильного обращения с ним. Поэтому обязательно соблюдайте указания, приведенные ниже!

Для пылесоса необходимо использовать:

- оригинальный мешок для сбора пыли MEGAfit®SuperTEX;
- оригинальные запчасти, принадлежности или специальные принадлежности.

### Запрещается использовать пылесос для:

- чистки людей и животных;
- всасывания:
  - насекомых;
  - вредных для здоровья веществ, острых, горячих или раскаленных предметов;
  - мокрых предметов или жидкостей;
  - легковоспламеняющихся или взрывчатых веществ и газов;
  - пепла, сажи из кафельных печей и установок центрального отопления.

## Правила техники безопасности

Данный пылесос соответствует общепризнанным техническим требованиям и специальным правилам техники безопасности.

Мы подтверждаем соответствие следующим европейским нормам: 89/336/EWG (заменено на RL 91/263/EWG, 92/31/EWG и 93/68/EWG). 73/23/EWG (заменено на RL 93/68/EWG).

- При подсоединении к электросети и включении пылесоса учитывайте данные, указанные на заводской табличке.
- Не используйте пылесос без мешка для сбора пыли MEGAfit®SuperTEX.
  - => Пылесос может быть поврежден!
- Разрешайте детям пользоваться пылесосом только в присутствии взрослых.
- Не подносите всасывающий шланг с ручкой, насадки и трубку к голове.
  - => Это может привести к травме!
- Не используйте сетевой кабель для переноски/транспортировки пылесоса.
- Для многочасовой работы в непрерывном режиме сетевой кабель следует вытянуть полностью.
- При отсоединении пылесоса от электросети всегда беритесь рукой за вилку, а не за сетевой кабель.
- Следите за тем, чтобы сетевой кабель не был зажат и не попадал на острые края предметов.

- Перед проведением любых работ по ремонту и техническому обслуживанию пылесоса отсоединяйте его от электросети.
- Не пользуйтесь неисправным пылесосом. При возникновении неисправности вынимайте вилку из розетки.
- Во избежание опасности все работы по ремонту и замене деталей пылесоса следует выполнять только в авторизованной Сервисной службе.
- Защищайте пылесос от воздействия вредных погодных явлений, влажности и источников тепла.
- Пылесос не предназначен для эксплуатации на строительных объектах.
  - => При засасывании строительного мусора пылесос может выйти из строя.
- Выключайте пылесос даже при небольших паузах в уборке.
- Отслужившие приборы сразу же сделайте непригодными для дальнейшего использования, а затем утилизируйте в соответствии с действующими правилами.
- В целях безопасности пылесосы мощностью 2000 Вт и выше оснащены системой блокировки при перегреве. Если пылесос засорился и слишком нагрелся, он автоматически выключится. Отсоедините пылесос от электросети и проверьте, не забились ли насадка, всасывающая трубка или шланг, а также нет ли необходимости в замене фильтра. После устранения неисправности необходимо дать пылесосу остыть в течение как минимум 1 часа. После этого пылесос снова будет готов к работе.

## Инструкции по утилизации

### ■ Упаковка

Упаковка служит для защиты пылесоса от повреждений при транспортировке.

Она изготовлена из экологически чистых материалов, поэтому ее можно использовать для вторичной переработки.

Использованные упаковочные материалы относите в пункты приема вторсырья.

### ■ Отслужившие приборы

Отслужившие приборы содержат материалы, пригодные для дальнейшего использования.

Поэтому Вы можете отнести отслуживший прибор / индикатор замены выпускного фильтра Вашему дилеру или в пункт приема вторсырья для дальнейшей утилизации. Информация о возможных вариантах утилизации находится у Вашего дилера или в местной администрации.

### ■ Обратите внимание!

- Сетевая розетка должна быть защищена предохранителем минимум на 16 А. При включении пылесоса предохранитель может сразу перегореть, если одновременно в данную электрическую цепь включены другие приборы с большой общей потребляемой мощностью. Можно предотвратить перегорание предохранителя, если перед включением прибора установить минимальную мощность, а затем постепенно увеличить ее.

Разверните страницы с рисунками!

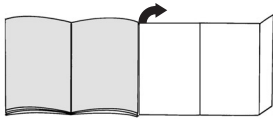

## Перед первым использованием

### Рис. 1\*

Установите рукоятку на шланг и защелкните ее.

## Подготовка к работе

### Рис. 2

- Вставьте патрубков всасывающего шланга в приемное отверстие.
- Для отсоединения шланга нажмите на кнопки разблокировки и выньте патрубок шланга из отверстия.

### Рис. 3\*

- Насадите телескопическую трубку на ручку.
- Задвиньте ручку в телескопическую трубку до надежной фиксации.  
Чтобы отсоединить телескопическую трубку, нажмите на разблокировочную муфту и вытащите трубку из патрубков

### Рис. 4\*

- Насадите телескопическую трубку на насадку для пола.
- Задвиньте телескопическую трубку в патрубок насадки для пола/ковра до надежной фиксации.  
Чтобы отсоединить телескопическую трубку, нажмите на разблокировочную муфту и вытащите трубку из патрубков

### Рис. 5\*

Нажимая на кнопку-/муфту-ползунок в направлении стрелки, разблокируйте телескопическую трубку и установите необходимую длину.

### Рис. 6

Возьмитесь за вилку сетевого кабеля, вытяните его на нужную длину и вставьте вилку в розетку.

### Рис. 7



- Включите пылесос нажатием выключателя в направлении стрелки.
- Выключатель можно также нажать при помощи поворотной ручки.

## Уборка

### Рис. 8



Нужная мощность всасывания плавно устанавливается ползунковым регулятором мощности.

- Минимальная мощность:   
для чистки деликатных тканей, например занавесок.

- Небольшая мощность:   
для ежедневной уборки при слабом загрязнении.
- Средняя мощность:   
для чистки грубых и твердых напольных покрытий и при сильном загрязнении.
- Максимальная мощность:   
для чистки стойких и очень сильных загрязнений.



### Рис. 9

Регулировка насадки для пола/ковра:

- для чистки ковров и ковровых покрытий => 
- для чистки твердых напольных покрытий => 

### Рис. 10\*

Регулировка насадки для пола "autofloor":

- Установка для твердых напольных покрытий =>   
Фиксированное положение для чистки твердых покрытий/паркета
- Автоматическая установка => **auto**  
Насадка автоматически приспосабливается к напольному покрытию и самостоятельно переключается с твердого покрытия/паркета на ковровое покрытие
- Установка для ковровых покрытий =>   
Фиксированное положение для чистки ковров и ковровых покрытий

**При работе на нескольких видах напольных покрытий (твердые покрытия <-> ковровые покрытия) мы рекомендуем автоматическую установку, поскольку насадка автоматически приспосабливается к покрытию, и Вам не надо самим переключать ее.**

### Рис. 11\*

Для чистки насадки "autofloor" переключитесь на установку для твердых напольных покрытий и просто производите чистку всасывающей трубкой / телескопической трубкой.

### Щетка Turbo

Если Ваш пылесос укомплектован щеткой Turbo, инструкции по ее использованию и обслуживанию находятся в приложенном Руководстве по эксплуатации.

### Рис. 12\*

Использование принадлежностей (надевать на ручку или всасывающую трубку).

- Щелевая насадка  
Для чистки щелей и углов.
- Насадка для мягкой мебели  
Для чистки мягкой мебели, занавесок и т. п.
- Мягкая щетка для корпусной мебели  
Для чистки багетов, картинных рамок, корешков книг, мебели и т. п.

**Рис. 13**

Небольшие принадлежности, которыми Вы не пользуетесь, можно убрать в отсек для принадлежностей, расположенный под крышкой прибора.

**Рис. 14\***

Насадка для шерсти животных

- Насадка для поверхностной и основательной уборки шерсти животных.
- Задвиньте телескопическую трубку в патрубок насадки для шерсти животных до надежной фиксации. Для разъединения нажмите на кнопку разблокировки и извлеките телескопическую трубку, слегка повернув ее.
- Для очистки насадки просто производите чистку всасывающей трубкой/ телескопической трубкой.

**Насадка для твердых покрытий****Рис. 15\***

Для чистки твердых покрытий (кафельная плитка, паркет и т. п.).

Задвигайте телескопическую трубку в патрубок насадки для твердых покрытий до надежной фиксации. Для отсоединения телескопической трубки нажмите на разблокировочную муфту.

Чистка насадки для твердых напольных покрытий

**Рис. 16\***

- a) Очистите насадку снизу с помощью пылесоса.
- b) Если этого не достаточно, например, на щетку намотались волосы, валики щетки можно вынуть из насадки для твердых напольных покрытий. Для этого, действуя отверткой или похожим инструментом как рычагом, выньте валики из фиксаторов.
- c) Удалите наматывшиеся нитки и волосы с помощью ножниц. Удалите нитки и волосы с помощью щелевой насадки.
- d) После чистки снова установите валики в насадку и зафиксируйте их.
- e) При засорении всасывающего канала необходимо снять патрубок насадки. Для этого положите насадку всасывающим отверстием вверх, слегка отожмите держатель оси в сторону и снимите патрубок движением вверх.
- f) При установке патрубка обратно поставьте его в правильное положение и защелкните в держателях.

**Рис. 17**

Если Вам необходимо сделать короткую паузу в уборке, выключите прибор и используйте парковку трубки на задней стороне прибора. Для этого вставьте насадку для пола крючком в гнездо на задней стороне прибора.

**Рис. 18**

При уборке, например, на лестнице, пылесос можно переносить за поворотную ручку.

**После уборки****Рис. 19**

- Выньте вилку из розетки.
- Слегка потяните за сетевой кабель и отпустите его. Кабель автоматически сматается.

**Рис. 20**

Для хранения/транспортировки пылесоса можно использовать парковочные защелки, расположенные снизу.

Поставьте прибор вертикально. Вставьте насадку для пола крючком в гнездо на нижней стороне прибора.

**Замена фильтра****Замена мешка для сбора пыли****Рис. 21**

Если насадка не касается пола при самой высокой мощности всасывания, а индикатор замены мешка для сбора пыли на крышке постоянно горит желтым, мешок для сбора пыли следует заменить, даже если он еще не полон. В этом случае необходимость замены определяется видом содержащегося в мешке мусора. Проверьте, чтобы насадка, всасывающая трубка и шланг не были забиты пылью, потому что индикатор заполнения мешка для сбора пыли в таком случае тоже срабатывает.

**Рис. 22**

Отожмите рычаг фиксатора в направлении стрелки и откройте крышку.

**Рис. 23**

- a) Потянув за защелку, закройте мешок для сбора пыли MEGAfill® SuperTEX и выньте его.
- b) Вставьте новый мешок для сбора пыли MEGAfill® SuperTEX в держатель и закройте крышку пылесборного отсека.

**Внимание:** крышка закрывается только при вставленном мешке для сбора пыли MEGAfill® SuperTEX.

**Чистка фильтра защиты двигателя**

Фильтр защиты двигателя рекомендуется регулярно выколачивать или промывать!

**Рис. 24**

- Откройте крышку пылесборного отсека (см. рис. 22).
- Выньте фильтр защиты двигателя в направлении стрелки.
- Очистите фильтр защиты двигателя путем выколачивания.
- В случае сильного загрязнения промойте фильтр защиты двигателя. Дайте фильтру обсохнуть в течение минимум 24 часов.
- После очистки вставьте фильтр защиты двигателя на место и закройте крышку пылесборного отсека.

\*в зависимости от комплектации



## Замена выпускного фильтра

Выпускной фильтр прибора необходимо менять один раз в год.

### Индикатор замены выпускного фильтра

Индикатор замены выпускного фильтра по истечении одного года напоминает о необходимости замены фильтра. Обслуживание индикатора является очень простым:

#### Рис. 25\*

##### Включение индикации напоминания:

Для включения индикации напоминания нажмите кнопку "Reset" на индикаторе замены выпускного фильтра и удерживайте ее до тех пор, пока на индикаторе не появятся и дважды не мигнут все четыре штриха. Индикатор замены выпускного фильтра активизирован.

#### Рис. 26\*

##### Функциональный контроль:

Мигающая точка в нижнем правом углу на дисплее сигнализирует о том, что индикатор замены выпускного фильтра активизирован.

#### Рис. 27\*

##### Изменения индикации:

Каждые 3 месяца на индикаторе гаснет один из штрихов. Оставшиеся штрихи отображают оставшийся срок службы выпускного фильтра. Замените выпускной фильтр, после того как прим. через 1 год погаснут все штрихи и начнет мигать стрелка. Установите новый выпускной фильтр согласно инструкциям и повторно активизируйте индикатор замены выпускного фильтра в порядке, описанном выше.

### Указание:

Если на индикаторе остался только один штрих, будьте готовы выполнить замену выпускного фильтра в самое ближайшее время.

Срок службы индикатора замены выпускного фильтра составляет прим. 5 лет; новый индикатор можно заказать через Сервисную службу.

#### Рис. 28\*

Вставьте отвертку в паз рядом с индикатором и вытолкните индикатор. Новый индикатор замены выпускного фильтра Вы можете получить через Сервисную службу, указав номер запасной части: 605 002  
Обратите внимание: индикатор допускается вынимать только для замены.

#### Рис. 29\*

Новый индикатор замены выпускного фильтра может быть легко зафиксирован на панели прибора путем легкого нажатия на него в направлении стрелки. Отслуживший индикатор замены выпускного фильтра должен утилизироваться в соответствии с действующими предписаниями по утилизации электроприборов. Информация о возможности утилизации находится у Вашего дилера или в местной администрации.

## Замена гигиенического микрофильтра

#### Рис. 30\*

- Откройте крышку пылесборного отсека (см. рис. 22).
- Нажмите на защелку в направлении стрелки, при этом держатель фильтра разблокируется.
- Выньте поролоновую прокладку и гигиенический микрофильтр.  
Вставьте новый гигиенический микрофильтр и поролон в держатель фильтра.
- Вставьте держатель фильтра в прибор и зафиксируйте.

## Замена угольного микрофильтра

#### Рис. 31\*

- Откройте крышку пылесборного отсека (см. рис. 22).
- Нажав зажимной рычаг в направлении стрелки, разблокируйте держатель фильтра.
- Выньте угольный микрофильтр.
- Установите и зафиксируйте новый угольный микрофильтр.

## Замена фильтра Нера

Если Ваш прибор оснащен фильтром HEPA, то раз в год этот фильтр необходимо менять.

#### Рис. 32\*

- Откройте крышку пылесборного отсека (см. рис. 22).
- Нажмите на защелку в направлении стрелки. При этом фильтр Нера разблокируется, и его можно вынимать из прибора (см. рис. 30).
- Вставьте и зафиксируйте новый фильтр HEPA.

После уборки мелкой пыли очистите фильтр защиты двигателя, возможно, следует заменить гигиенический микрофильтр, угольный микрофильтр или фильтр HEPA.

## Уход

Перед каждой чисткой пылесоса выключайте его и вынимайте вилку сетевого кабеля из розетки. Пылесос и пластмассовые принадлежности можно чистить обычными средствами для чистки пластмассы.

- Не используйте абразивные чистящие средства, средства для мытья стекол или универсальные моющие средства.
- Не погружайте пылесос в воду.

При необходимости пылесборный отсек можно очистить с помощью другого пылесоса, протереть сухой тряпочкой или почистить кисточкой для пыли.

Оставляем за собой право на внесение технических изменений.

## Специальные принадлежности

### Упаковка сменных фильтров BBZ52AFGXL

В комплект входят: 5 сменных мешков для сбора пыли MEGAfill®Super TEX с застежкой  
1 гигиенический микрофильтр

<http://www.dust-bag-bosch.com>

Тип GXL

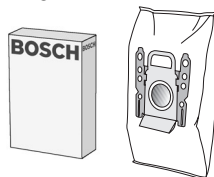

### Текстильный фильтр (многоразовый фильтр) BBZ10TFG

Многоразовый фильтр с застежкой-липучкой.



### Фильтр HEPA (класс H12) BBZ152HF

Рекомендуется для аллергиков. Обеспечивает исключительную чистоту выдуваемого воздуха.

Заменять раз в год

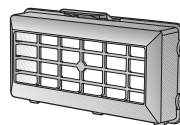

### Угольный микрофильтр BBZ193MAF

Комбинация угольного фильтра и микрофильтра. Предотвращает появление неприятных запахов при хранении. Заменять раз в полгода.

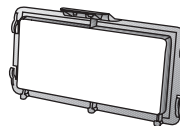

### Щетка TURBO-UNIVERSAL® BBZ102TBB

Одновременно чистит щеткой и всасывает пыль из ковров и напольных ковровых покрытий с коротким ворсом или любых напольных покрытий. Особенно эффективна для удаления шерсти животных. Валик щетки приводится в движение потоком всасываемого пылесосом воздуха.

Дополнительный источник электроэнергии не требуется.

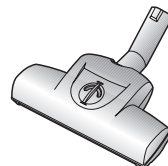

### Насадка для твердых напольных покрытий BBZ122HD

Для чистки гладких полов (паркет, кафельная или керамическая плитка и т. д.)



### Насадка для влажной уборки BBZ103WD

Насадка для влажной уборки подходит для работы со всеми твердыми покрытиями - паркетом, ламинатом, дощатым и каменным полом, кафельной плиткой и т. д. (перед началом работы действие салфеток для влажной уборки чувствительных твердых поверхностей следует проверить на незаметном участке пола).

Через насадку всасываются грубые частицы пыли, а влажная салфетка в то же время протирает пол.

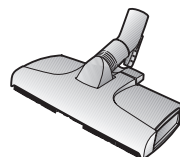

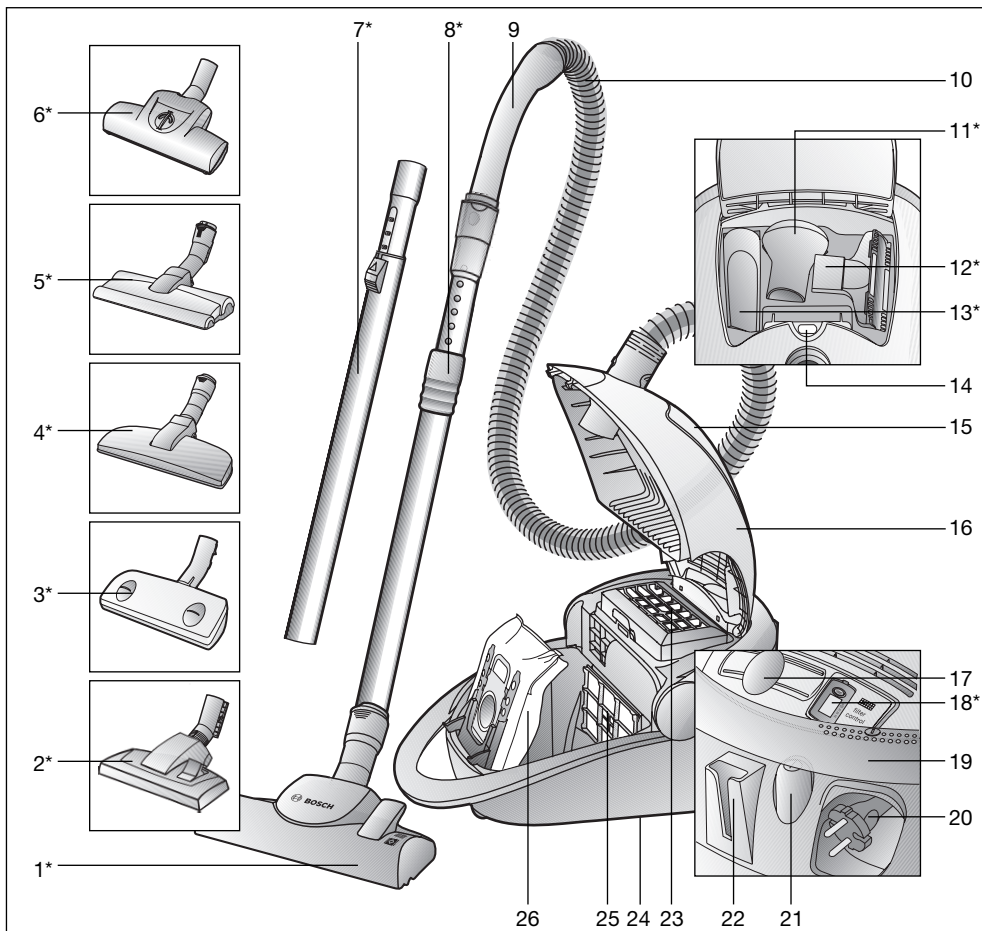

- |    |  |    |  |
|----|--|----|--|
| 1  | Perie comutabilă pentru podele cu manșon de deblocare*       | 15 | Compartiment pentru accesorii  |
| 2  | Perie pentru podele comutabilă*                              | 16 | Capac  |
| 3  | Perie Autofloor*   | 17 | Regulator glisant electronic   |
| 4  | Perie pentru păr de animale*                                 | 18 | Indicator de schimbarea filtrului pentru aerul evacuat*                              |
| 5  | Perie pentru suprafețe dure cu manșon de deblocare*          | 19 | Mâner rabatabil, utilizabil ca întrerupător conectare / deconectare și mâner portant |
| 6  | Perie turbo*   | 20 | Cablu de legătură la rețea   |
| 7  | Tub telescopic cu buton glisant*                             | 21 | Buton pornire / oprire   |
| 8  | Tub telescopic cu dispozitiv glisant și manșon de deblocare* | 22 | Dispozitiv auxiliar de fixare  |
| 9  | Mânerul furtunului*  | 23 | Filtru pentru aerul evacuat  |
| 10 | Furtun de aspirare   | 24 | Dispozitiv auxiliar de fixare (pe partea inferioară a aparatului)                    |
| 11 | Pensulă pentru mobilă*                                       | 25 | Filtru de protecție a motorului  |
| 12 | Perie pentru tapițerie*                                      | 26 | Sac de filtrare MEGAfil <sup>®</sup> SuperTEX  |
| 13 | Duză pentru spații înguste*                                  |    |  |
| 14 | Indicator de schimbare a sacului                             |    |  |

\*în funcție de model

Vă rugăm să păstrați instrucțiunile de utilizare. În cazul predării aspiratorului unei terțe persoane vă rugăm să înmănați totodată și instrucțiunile de utilizare.

## Utilizare conform destinației

Acest aspirator este destinat numai pentru utilizarea casnică, nu în scopuri profesionale.

Utilizați aspiratorul numai conform indicațiilor din aceste instrucțiuni de utilizare.

Producătorul nu răspunde pentru eventualele daune, care sunt cauzate datorită utilizării neconforme cu destinația aparatului sau datorită deservirii incorecte.

Din acest motiv vă rugăm să respectați neapărat următoarele indicații!

Aspiratorul poate fi utilizat numai cu

- sac de filtrare original MEGAfil<sup>®</sup> SuperTEX
- Piese de schimb originale, accesorii sau accesorii speciale

### Aspiratorul nu este adecvat pentru:

- aspirarea oamenilor sau a animalelor
- pentru aspirarea:
  - viețuitoarelor mici
  - substanțelor periclitante pentru sănătate, cu muchii ascuțite, fierbinți sau incandescente,
  - substanțelor umede sau lichide,
  - substanțelor și a gazelor ușor inflamabile sau explozive
  - a cenușii, a funinginelor sau a zgurei și a instalațiilor de încălzire centrală.

## Instrucțiuni de siguranță

Acest aspirator corespunde regulamentelor recunoscute ale tehnicii și dispozitiilor de securitate în vigoare.

Confirmăm concordanța cu următoarele normative europene: 89/336/EWG (modificată prin RL 91/263/EWG, 92/31/EWG și 93/68/EWG). 73/23/CEE (modificată prin directiva 93/68/CEE).

- Racordați și puneți în funcțiune aspiratorul numai conform plăcuței cu datele de construcție ale aparatului.
- Niciodată nu aspirați fără sac de filtrare MEGAfil<sup>®</sup> SuperTEX . => Aparatul poate fi deteriorat!
- Permiteți copiilor utilizarea aspiratorului numai sub supraveghere.
- Evitați aspirarea cu mânerul, duza și tubul în apropierea capului. => Pericol de rănire!
- Nu trageți sau transportați aspiratorul de cablul de legătură la rețea.
- În cazul funcționării continue de mai multe ore, scoateți complet cablul de legătură la rețea.
- Pentru a separa aparatul de la rețeaua de alimentare, nu trageți de cablul de legătură la rețea, ci de ștecher.
- Nu trageți cablul de conectare la rețea peste muchii ascuțite și nu-l striviți.
- Înainte de efectuarea oricărei lucrări la aspirator sau la accesoriile sale scoateți ștecherul din priză.
- Nu puneți în funcțiune aspiratoarele deteriorate. În cazul existenței unui deranjament scoateți ștecherul din priză.

- În scopul evitării rănirilor, reparațiile și înlocuirea pieselor de schimb ale aspiratorului trebuie efectuate numai de către unitățile de service autorizate.
- Feriți aspiratorul de intemperii externe, umiditate și surse de căldură.
- Aspiratorul nu este adecvat pentru utilizarea pe șantiere de construcție. => Aspirarea molozului poate duce la deteriorarea aparatului.
- Deconectați aparatul atunci când acesta nu este utilizat pentru aspirare.
- Aparatele uzate trebuie făcute imediat inutilizabile, iar apoi îndepărtate regulamentar.
- Din motive de securitatea aspiratoarelor de mare putere (peste 2000 wați) sunt prevăzute cu dispozitiv de protecție împotriva supraîncălzirii. În cazul în care aparatul se blochează și devine prea fierbinte, atunci el se deconectează automat. Scoateți ștecherul din priză și convingeți-Vă că duza, tubul de aspirare sau furtunul nu sunt astupate, resp. filtrul nu trebuie schimbat. După remedierea deranjamentului lăsați aparatul să se răcească cel puțin 1 oră. După ce s-a răcit, aparatul poate fi din nou utilizat.

## Indicații asupra îndepărtării ambalajului și aparatului scos din uz

### ■ Ambalajul

Ambalajul protejează aspiratorul împotriva deteriorării pe timpul transportului.

Ambalajul constă din materiale favorabile mediului ambiant și este de aceea reciclabil.

Predați materialele de ambalaj care nu mai sunt necesare la punctele de colectare a deșeurilor.

### ■ Aparatele vechi

Aparatele vechi conțin încă multe materiale valorificabile.

Prin urmare predăți aparatul uzat / indicatorul de schimbare a filtrului pentru aerul evacuat spre revalorificare magazinului de specialitate resp. unui centru de reciclare. Solicitați informații referitoare la îndepărtarea ambalajelor și aparatelor scoase din uz la un magazin de specialitate sau la administrația comunală din localitatea dumneavoastră.

### ■ Rugăm, luați în considerare

- Priza de rețea trebuie să fie protejată de o siguranță de cel puțin 16 A.

În cazul în care siguranța se declanșează o dată la pornirea aparatului, acest lucru se poate datora faptului că mai multe aparate electrice cu putere mare sunt racordate în același timp la același circuit electric. Declanșarea siguranței poate fi prevenită prin pornirea aparatului în treapta de putere cea mai mică cu selectarea ulterioară a unei trepte de putere mai mari.

Vă rugăm să deschideți la paginile cu imagini!

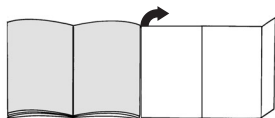

## Înainte de prima utilizare

### Figură 1\*

Introduceți mânerul pe furtunul de aspirare și blocați-l.

## Punerea în funcțiune

### Figură 2

- Fixați ștuțul furtunului de aspirare în oficiul de aspirare.
- Pentru îndepărtarea furtunului de aspirare apăsați butonul de deblocare și trageți furtunul.

### Figură 3\*

- Asamblați mânerul și tubul telescopic.
- Împingeți mânerul în tubul telescopic până la blocare.  
Pentru desfacerea îmbinării apăsați manșonul de deblocare și scoateți tubul telescopic

### Figură 4\*

- Asamblați peria pentru podele și tubul telescopic.
- Împingeți tubul telescopic în capătul periei pentru podele până când tubul se cuplează.  
Pentru desfacerea îmbinării apăsați manșonul de deblocare și scoateți tubul telescopic

### Figură 5\*

Prin reglarea mufei glisante / butonului glisant în direcția săgeții deblocați tubul telescopic și reglați lungimea dorită.

### Figură 6

Prindeți cablul de rețea de ștecher, trageți cablul în lungime dorită și introduceți ștecherul în priză.

### Figură 7

- Conectați aspiratorul prin apăsarea butonului de pornire / oprire în direcția săgeții.
- Butonul poate fi acționat și cu ajutorul mânerului rabatabil.

## Aspirarea

### Figură 8

Puterea de aspirare dorită poate fi reglată fără trepte prin regulatorul glisant.

- Puterea cea mai scăzută:   
Pentru aspirarea stofelor sensibile, de ex. perdele.



- Puterea scăzută:   
pentru curățarea zilnică în cazul unui grad mic de murdărire.

- Putere medie:   
pentru curățarea mochetelor robuste, a podelelor dure și în cazul unui grad înalt de murdărire.

- Putere mare:   
Pentru curățirea murdăririlor foarte intense și dificile.



### Figură 9

Reglarea periei pentru podele:

- Pentru aspirarea covoarelor și a mochetelor => 
- Pentru aspirarea suprafețelor dure => 

### Figură 10\*

Reglarea periei pentru podele „autofloor“:

- poziție pentru suprafețe dure =>   
Poziție fixă pentru aspirarea suprafețelor dure / parchetului
- poziția automată => **auto**  
Peria se adaptează automat suprafeței și se comută de la sine pentru suprafață dură / parchet sau mochetă
- poziția pentru covor =>   
Poziție fixată pentru aspirarea covoarelor și mochetelor

**Vă recomandăm utilizarea regimului automat în cazul aspirării suprafețelor diferite (suprafață dură <-> mochetă), deoarece duza se adaptează automat suprafeței și nu mai este nevoie de comutarea duzei.**

### Figură 11\*

Pentru curățirea »autofloor« comutați duza pe poziția suprafețe dure și aspirați simplu cu tubul de aspirare / cu tubul telescopic.

## Turboperie

Dacă aparatul Dumneavoastră este echipat cu o turboperie, aflați indicațiile privind utilizarea și întreținerea din instrucțiunile de utilizare anexate.

### Figură 12\*

Aspirare cu accesorii (în funcție de necesități se montează pe mâner, resp. pe tubul de aspirare).

- Duză pentru spații înguste  
Pentru curățirea fugiilor și a colțurilor.
- Duză pentru tapițerie  
Pentru curățirea mobilei tapițate, a perdelelor, etc..
- Peria pentru mobilă  
Pentru aspirarea ramelor tablourilor, a cărților, a mobilelor sensibile, etc.

### Figură 13

Accesorii mici care pentru moment nu Vă sunt necesare, pot fi depozitate comod în sertarul pentru accesorii de la capacul aparatului.

**Imag. 14\***

- Peria pentru păr de animale
- Perie pentru podele pentru îndepărtarea ușoară și radicală a părului de animale.
- Tubul telescopic se împinge până la blocare în racordul periei pentru păr de animale.  
Pentru desfacerea îmbinării apăsați butonul de deblocare și scoateți tubul telescopic.
- Pentru curățirea duzei aspirați-o simplu cu tubul de aspirare / tubul telescopic.

**Perie pentru suprafețe dure****Imag. 15\***

Pentru aspirarea pardoselilor rigide (dale de gresie sau faianță, parchet ș.a.m.d.)  
Împingeți tubul telescopic în capătul periei pentru podele până când tubul se cuplează.  
Pentru desfacerea îmbinării apăsați manșonul de deblocare și scoateți tubul telescopic.

**Curățiera periei pentru suprafețe dure****Figura 16\***

- Pentru curățire aspirați din jos peria.
- În cazul impurităților tari, de ex. păr depănat ambele perii circulare pot fi scoase din duza pentru suprafețe dure.  
Pentru aceasta scoateți cilindrul din ghidajul lateral, de ex. cu ajutorul unei șurubelnițe sau o sculă asemănătoare.
- Firele și părul înfășurate se taie cu foarfeca.  
Scamele și părul se aspiră cu duza pentru spații înguste.
- După curățire repuneți și blocați periele circulare în duză.
- Dacă s-a astupat canalul de aspirare, se demontează racordul periei.  
Așezați peria cu partea aspiratoarea în sus, apăsați ușor către exterior ghidajul lateral la axa roții și scoateți racordul trăgându-l în sus.
- La repunerea racordului fiți atent la așezarea corectă și la blocarea racordului în ghidaj.

**Figură 17**

În cazul scurtelor pauze de aspirare, după deconectarea aparatului puteți folosi dispozitivul auxiliar de fixare de la partea posterioară a aparatului.  
Pentru aceasta împingeți cârligul de la peria de podele în orificiul de pe partea din spate a aparatului.

**Figură 18**

Pentru a trece prin piedici, de ex. pe trepte, aparatul poate fi transportat și de mânerul rabatabil.

**După lucrul cu aspiratorul****Figură 19**

- Scoateți ștecherul din priză.
- Trageți puțin cablul de rețea și lăsați-l liber. Cablul de rulează automat.

**Figură 20**

Pentru depunerea /transportul aparatului poate fi folosit dispozitivul de depunere din partea inferioară a aparatului.  
Așezați aparatul pe verticală. Împingeți cârligul de la peria de podele în orificiul de pe partea din spate a aparatului.

**Schimbarea sacului****Schimbarea sacului de filtrare****Figură 21**

Dacă peria pentru podele este ridicată de pe podea, iar puterea de aspirare este reglată la valoarea maximă, și în aceste condiții indicatorul de schimbare a filtrului din capac este complet galben, atunci sacul de filtrare trebuie schimbat chiar dacă încă nu este complet plin. În acest caz natura materialului aspirat face necesară această înlocuire.  
Duza, tubul de aspirare și furtunul de aspirare să nu fie înfundate, deoarece orice înfundare declanșează indicatorul de schimbare a filtrului.

**Figura 22**

Prin apăsarea pârghiei de blocare în direcția săgeții capacul se deschide.

**Figura 23**

- Sacul de filtrare MEGAFilt® SuperTEX se trage de etrierul de fixare și se scoate.
- Se pune noul sac de filtrare MEGAFilt® SuperTEX în suport și se închide capacul compartimentului de praf.

■ **Atenție: capacul se închide numai cu sac de filtrare MEGAFilt® SuperTEX așezat la loc.**

**Curățarea filtrului de protecție a motorului**

Filtrul protector motor trebuie curățat la intervale regulate prin lovituri repetate resp. spălare!

**Figură 24**

- Deschideți capacul compartimentului de praf (vezi figura 22).
- Scoateți filtrul de protecție a motorului în direcția săgeții.
- Curățați filtrul de protecție a motorului prin scuturare.
- Dacă filtrul de protecție este foarte murdar atunci el trebuie spălat.  
Lăsați apoi filtrul să se usuce cel puțin 24 ore.
- După curățire se introduce filtrul protector motor în aparat și se închide capacul compartimentului de praf.

**Schimbarea filtrului pentru aerul evacuat**

Filtrul pentru aerul evacuat din aparatul Dumneavoastră trebuie schimbat anual.

## Indicator de schimbarea filtrului pentru aerul evacuat

Dacă aparatul Dumneavoastră este prevăzut cu un indicator de schimbare a filtrului pentru aerul evacuat, atunci acesta Vă va aminti de schimbarea filtrului la termen. Deservirea este foarte simplă:

### Figură 25\*

#### Porniți indicatorul memorie:

Pentru a porni indicatorul memorie apăsați butonul reset pe indicatorul de schimbare a filtrului pentru aerul evacuat și țineți-l apăsat până ce apar toate cele patru coloane din indicator și clipește de două ori. Acum este activat indicatorul de schimbare a filtrului pentru aerul evacuat.

### Figură 26\*

#### Controlul funcțiunii:

În colțul din dreapta jos a afișajului un punct ce luminează interminent indică: indicatorul de schimbare a filtrului pentru aerul evacuat se află în funcționare.

### Figură 27\*

#### Indicatorul de schimbare:

După fiecare trei luni trecute dispăre o coloană din indicator. Coloanele rămase indică durata de folosință rămasă a filtrului pentru aerul evacuat. Filtrul pentru aerul evacuat se va schimba când - după aproximativ 1 an - toate coloanele dispar și săgeata începe să lumineze interminent. Introduceți un nou filtru pentru aerul evacuat conform indicațiilor de mai jos, și activați din nou indicatorul de schimbare a filtrului pentru aerul evacuat conform celor precedente.

#### Indicație:

Dacă se vede numai o singură coloană în indicator, aveți grijă ca în scurt timp să procurați un nou filtru pentru aerul evacuat pentru a putea efectua schimbarea.

Indicatorul de schimbare a filtrului pentru aerul evacuat are o durată de folosință de aproximativ 5 ani, noul indicator poate fi comandat prin service.

### Figură 28\*

Pentru a îndepărta indicatorul, așezați o șurubelniță în creștătura de lângă indicator și apăsați-l către afară. Un indicator nou de schimbare a filtrului pentru aerul evacuat poate fi procurat de la service cu numărul de comandă: 605 002

Luați în considerare să indicatorul se scoată exclusiv pentru a fi schimbat.

### Figură 29\*

Noul indicator de schimbare a filtrului pentru aerul evacuat poate fi introdus foarte simplu, prin apăsare ușoară în direcția săgeții în diafragma aparatului. Vechiul indicator de schimbare a filtrului pentru aerul evacuat trebuie îndepărtat conform prevederilor legale în vigoare referitoare la aparatele electrice. Modul exact de îndepărtare puteți afla de la magazinul de specialitate sau de la administrația locală.

## Schimbarea filtrului Micro-Higiene

### Figură 30\*

- Deschideți capacul compartimentului de praf (vezi figura 22).
- Deblocați suportul filtrului prin apăsarea etrierului de fixare în direcția săgeții
- Scoateți spuma pentru filtru și filtrul Micro-Higiene. Puneți noul filtru Micro-Higiene și spuma pentru filtru în suportul filtrului.
- Puneți suportul filtrului în aparat și blocați-l.

## Înlocuirea microfiltrului de cărbune activ

### Figură 31\*

- Deschideți capacul compartimentului de praf (vezi figura 22).
- Deblocați suportul filtrului prin apăsarea pârghiei de blocare în direcția săgeții.
- Scoateți microfiltrul de cărbune activ.
- Puneți noul micro filtru de cărbune activ în aparat și închideți.

## Înlocuirea filtrului Hepa

Dacă aparatul Dumneavoastră este dotat cu un filtru Hepa, acesta trebuie schimbat anual.

### Figură 32\*

- Deschideți capacul compartimentului de praf (vezi figura 22).
- Deblocați filtrul Hepa prin apăsarea etrierului de fixare în direcția săgeții și scoateți-l din aparat (vezi figura 29).
- Introduceți noul filtru Hepa și închideți-l.

După aspirarea prafului fin se va curăța filtrul protector motor prin lovituri repetate, eventual se schimbă filtrul Micro-Higiene, filtrul de cărbune activ sau filtrul HEPA.

## Întreținere

Înainte de fiecare curățări a aspiratorului, acesta trebuie deconectat și ștecherul trebuie scos din priză. Aspiratorul și piesele accesorii din material plastic pot fi întreținute cu substanțe pentru curățirea materialelor plastice obișnuite din comerț.

### ■ Nu folosiți produse de curățare prin frecare, substanțe de curățat sticlă sau univesrale.

Nu scufundați niciodată aspiratorul în apă.

Compartimentul de praf poate fi aspirat, dacă este necesar, cu un alt aspirator sau poate fi curățat simplu cu o cârpă de praf uscată/ perie de praf.

Ne rezervăm dreptul la modificări tehnice.

## Accesorii speciale

### Pachet de filtre de schimb BBZ52AFGXL

Conținut:

5 saci de filtrare de schimb MEGAfill® Super TEX cu închizător  
1 filtru Micro-Higiene

<http://www.dust-bag-bosch.com>

Tip GXL

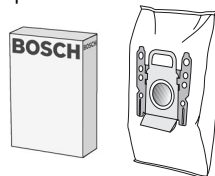

### Filtru textil (filtru permanent) BBZ10TFG

Sac reutilizabil cu sistem de închidere tip scai.



### Filtru HEPA (clasa H12) BBZ152HF

Recomandat pentru alergici. Pentru un aer evacuat extrem de curat.

Se schimbă anual

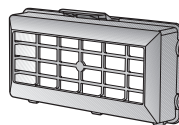

### Microfiltru de cărbune activ BBZ193MAF

Combinăție între microfiltru și filtru de cărbune activ. Împiedică formarea de mirosuri neplăcute pentru o perioadă îndelungată.

Se schimbă de două ori pe an.

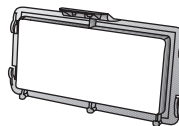

### Perie TURBO-UNIVERSAL® BBZ102TBB

Periere și aspirare într-o singură operație de lucru a covoarelor cu pluș scurt și a mochetelelor, respectiv pentru toate pardoselele. Recomandată și pentru aspirarea părului lăsat de animalele de casă. Antrenarea

periei circulare se face prin curentul de aspirare al aspiratorului.

Nu este necesar un racord electric.

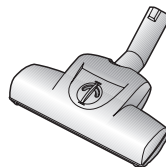

### Perie pentru suprafețe dure BBZ122HD

Pentru aspirarea suprafețelor netede (parchet, dale de gresie, teracotă,...)

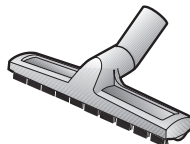

### Perie BBZ103WD

Adecvată pentru toate podelele rigide, cum ar fi parchet, panee pentru podele, dușumea din lemn, pardoseală din piatră, plăci de gresie sau faianță etc. (efectul lavetelor umede de curățat pe podele rigide sensibile trebuie

să fie verificat în prealabil într-un loc care nu atrage atenția). Aspiră impuritățile mai mari, și în același timp curăță podeaua cu laveta umedă prinsă.

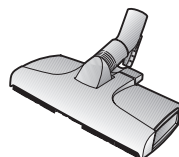



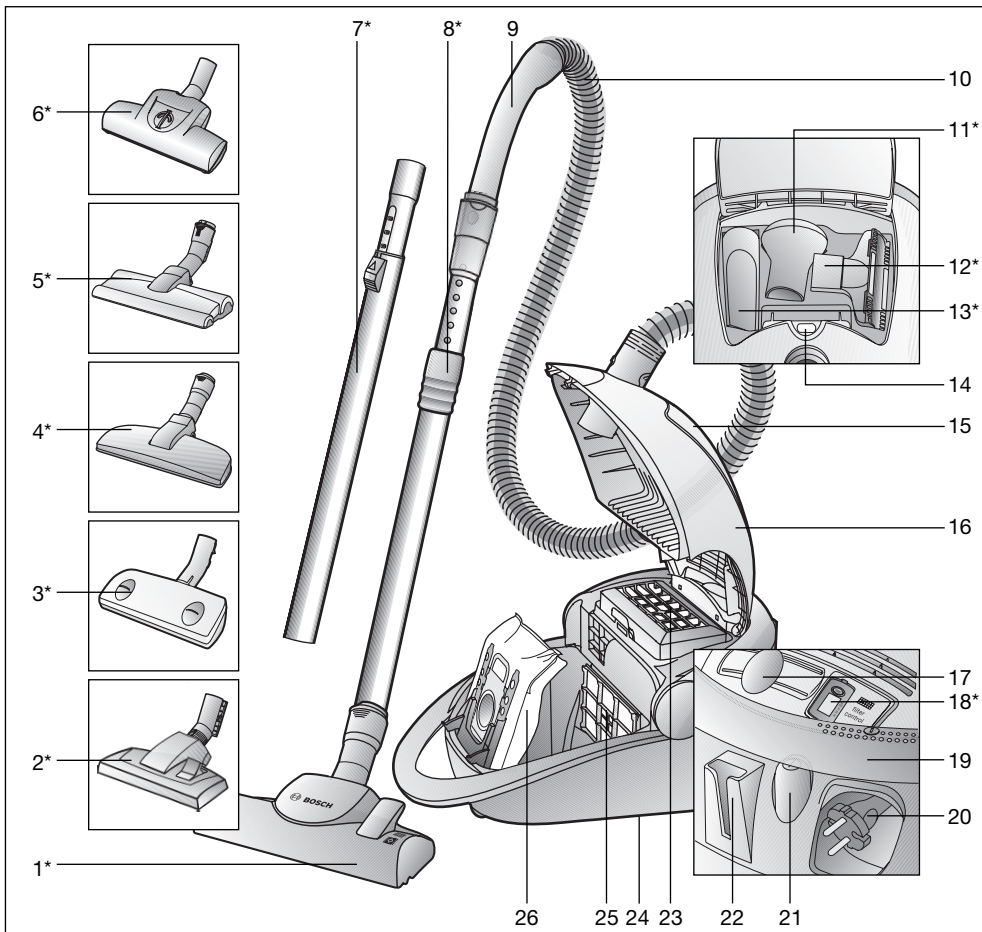

- |   |  |
|---|--|
| <p>1 Насадка для підлоги з перемикачем із рознімною муфтою*</p> <p>2 Насадка для підлоги з перемикачем*</p> <p>3 Насадка для підлоги з автоматичним перемиканням „Autofloor“*</p> <p>4 Насадка для збирання шерсті тварин*</p> <p>5 Насадка для твердої підлоги з рознімною муфтою*</p> <p>6 Щітка „Turbo“*</p> <p>7 Труба телескопічна з пересувною кнопкою*</p> <p>8 Труба телескопічна з пересувною манжетою та рознімною муфтою*</p> <p>9 Ручка шланга</p> <p>10 Всмоктувальний шланг</p> <p>11 Насадка-щітка меблева*</p> <p>12 Насадка для м'яких меблів*</p> <p>13 Вузька насадка*</p> | <p>14 Індикатор замінювання фільтра</p> <p>15 Відсік для насадок</p> <p>16 Кришка</p> <p>17 Електронний пересувний регулятор потужності</p> <p>18 Індикатор замінювання фільтра вихлопу*</p> <p>19 Відкидна ручка: використовується для перенесення пилососа, а також для його вмикання/вимикання</p> <p>20 Шнур живлення</p> <p>21 Кнопка вмикання/вимикання</p> <p>22 Тимчасове кріплення</p> <p>23 Фільтр вихлопу</p> <p>24 Кнопка зупинки (на тильному боці пилососа)</p> <p>25 Захисний фільтр двигуна</p> <p>26 Фільтрувальний пакет „MEGAfit“® з матеріалу „SuperTEX“</p> |
|---|--|

\*факультативне обладнання

Інструкцію з експлуатації потрібно зберігати. Якщо пилюсос передається, разом із ним слід передати Інструкцію з експлуатації.

## Застосування за призначенням

Цей пилюсос призначений тільки для побутового, а не для професійного використання.

Пилюсос слід використовувати у спосіб, описаний у цій Інструкції з експлуатації.

Виробник не відповідає за можливі збитки в наслідок неналежного використання пилюсоса або неправильного його обслуговування.

Ретельно виконуйте наведені далі настанови!

Пилюсос може використовуватися тільки за:

- фірмовими фільтрувальними пакетами „MEGAfit™“ з матеріалу „SuperTEX“
- фірмовими запасними частинами, обладнанням та спеціальним обладнанням

### Пилюсос не призначений для:

- чищення людей чи тварин
- збирання:
  - дрібних живих істот
  - шкідливих для здоров'я речовин, предметів з гострими краївками, гарячих або розжарених часток
  - вологих або мокрих предметів
  - легкозаймистих або вибухонебезпечних матеріалів, зокрема газів
  - попелу з печей або пристроїв центрального опалення

## Настанови щодо безпеки

Цей пилюсос відповідає загально прийнятним правилам щодо технічних засобів та стандартам з правил безпеки. Фірма підтверджує відповідність цього приладу наступним європейським Директивам: 89/336/EWG (зі змінами та доповненнями RL 91/263/EWG, 92/31/EWG та 93/68/EWG), 73/23/EWG (зі змінами та доповненнями RL 93/68/EWG).

- Приєднуйте пилюсос тільки до електромережі з параметрами, зазначеними на паспортній таблиці.
- Не застосовувати пилюсос без фільтрувального пакета „MEGAfit™“ з матеріалу „SuperTEX“.
- ⇒ Пилюсос може бути пошкоджений!
- Діти можуть користуватися пилюсосом тільки під наглядом дорослих.
- Під час роботи пилюсоса не наближайте до голови рукоятку, трубу та насадку.
- ⇒ Це може призвести до травмування!
- Заборонено переносити або пересувати пилюсос за шнур живлення.
- Для довготривалої багатогодинної роботи слід повністю витягнути шнур живлення.
- При від'єднанні від мережі ніколи не тягніть за шнур живлення, тримайте його тільки за вилку.
- Не перетягуйте шнур живлення через гострі країки та не притискайте його.
- До початку використання пилюсоса завжди витягайте шнур живлення.

- Не використовуйте пошкоджений пилюсос. При виявленні несправності від'єднайте пилюсос від електромережі.
- Аби попередити пошкодження пилюсоса, ремонт та встановлення запасних частин може виконуватися тільки сертифікований технічний персонал.
- Пилюсос слід захищати від впливу зовнішнього середовища, вологи, джерел тепла.
- Заборонено використовувати пилюсос під час ремонтно-будівельних робіт.
- ⇒ Збирання будівельного сміття може призвести до пошкодження пилюсоса.
- Якщо всмоктування немає, пилюсос необхідно вимкнути.
- Непридатний до вживання пилюсос приведіть в остаточний неробочий стан і передайте для утилізації в належний спосіб.
- Із міркувань безпеки пилюсоси потужністю 2000 Вт або більше обладнані захистом від перегрівання. Коли вхідний отвір заблокований та пилюсос перегрівастся, він вимикається автоматично. Витягніть вилку з розетки та перевірте, чи не перекриті сопло та труба, не перекручений шланг та чи не потребує заміни фільтр.
- Після усунення несправності пилюсос повинен охолоджуватися щонайменше 1 годину. По тому ім можна знову користуватися.

## Настанови щодо видалення відходів

### ■ Упаковка

Упаковка захищає пилюсос від пошкодження під час транспортування.

Вона виготовлена з екологічно чистих матеріалів та може перероблюватися.

Непотрібні пакувальні матеріали здайте в пункт приймання вторсировини.

### ■ Старі вироби

Старі прилади подеколи містять цінні матеріали. Здайте прилад та фільтр вихлопу, що відпрацювали своє, продавцю або на спеціальний пункт приймання для подальшої переробки. За роз'ясненнями, яким саме шляхом утилізувати відходи, звертайтеся до продавця або до місцевої комунальної служби.

### ! Зауваження

Пилюсос вмикайте тільки в електромережу, в якій встановлено запобіжник щонайменше на 16 А! Якщо запобіжник спрацьовує одразу після вмикання пилюсоса, це може означати, що до цієї мережі приєднані ще якісь електроприлади з високою сумарною споживаною потужністю. Аби попередити спрацювання запобіжника, вмикайте спочатку електроприлади з меншою потужністю, а потім більш потужні прилади.

**Розгорніть сторінки з рисунками!**

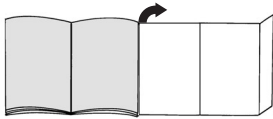

**Перш ніж розпочати роботу**

**Рис. 1\***

З'єднайте ручку зі шлангом; спрацює фікатор.

**Підготовка до роботи**

**Рис. 2**

- a) Вставте штуцер всмоктувального шланга в гніздо.
- b) Для від'єднання всмоктувального шланга натисніть на кнопки розблокування та витягніть шланг.

**Рис. 3\***

- a) З'єднайте рукоятку з телескопічною трубою.
- b) Вставте рукоятку в телескопічну трубу та поверніть. Аби від'єднати, натисніть на рознімну муфту та витягніть телескопічну трубу.

**Рис. 4\***

- a) Вставте телескопічну трубу в патрубок насадки для підлоги.
- b) Для надійного з'єднання вставте телескопічну трубу в патрубок насадки для підлоги та поверніть. Аби від'єднати, натисніть на рознімну муфту та витягніть телескопічну трубу.

**Рис. 5\***

Пересувну кнопку або пересувну манжету на телескопічній трубі зсувають у напрямку стрілки та встановлюють таким чином потрібну довжину труби.

**Рис. 6**

Візьміть шнур живлення за вилку, витягніть на потрібну довжину та вставте вилку в розетку.

**Рис. 7**

- a) Пілосос вмикається і вимикається шляхом повторного натискання в напрямку стрілки на кнопку вмикання/вимикання.
- b) Кнопку можна також натискати за допомогою відкидної ручки.

**Чищення**

**Рис. 8**

За допомогою пересувного регулятора потужності можна встановити потрібну потужність всмоктування.

- Режим найнижчої потужності всмоктування:

Для чищення делікатних тканин, наприклад, тюлю.

- Режим низької потужності всмоктування: Для щоденного чищення з незначним забрудненням.
- Режим середньої потужності всмоктування: Для чищення сильно забрудненого килимового покриття, твердої підлоги та при стійкому забрудненні.
- Режим високої потужності всмоктування: Для видалення стійкого сильного забруднення.

**Рис. 9**

Перемикач насадки для підлоги:

- a) Для чищення килимового покриття та килимів
- b) Для чищення твердої підлоги

**Рис. 10\***

Насадка для підлоги з перемикачем „автовибір“ встановлюється на:

- Тверда підлога Фіксоване положення для чищення твердої підлоги та паркету
- Автоматично => **auto** Насадка автоматично пристосовується до типу підлоги, перемикається залежно від того, знаходиться насадку на твердій підлозі або паркеті чи на килимовому покритті
- Килимове покриття => Фіксоване положення для чищення килимового покриття та килимів

**Рекомендуємо під час чищення підлоги з різним типом покриття (тверда підлога <-> килимове покриття) встановлювати режим автоматичного перемикачання, оскільки ця насадка автоматично пристосовується до типу покриття та перемикається у потрібне положення.**

**Рис. 11\***

Після чищення в автоматичному режимі „Autofloor“ (автовибір) перемикач насадку на чищення твердої підлоги та почистіть її за допомогою труби/телескопічної труби.

**Щітка „Turbo“**

Якщо пілосос укомплектований щіткою „Turbo“, див. настанови щодо застосування та обслуговування у відповідній Інструкції з експлуатації, що додається.

**Рис. 12\***

Чищення з використанням додаткового обладнання (за потребою приєднується до рукоятки або до труби).

- a) Вузька насадка Для чищення щілин та кутів.
- b) Насадка для м'яких меблів Для чищення м'яких меблів, портьєр тощо.
- c) Насадка-щітка меблева Для чищення рам картин, книжок, легкошкодливих меблів тощо.

**Рис. 13**

Дрібне обладнання, що тимчасово не використовується, зручно зберігати під кришкою у відсіку для насадок.

**Рис. 14\***

Насадка для збирання шерсті тварин

- Насадка для підлоги забезпечує ретельне та без зайвих зусиль збирання шерсті тварин.
- Вставте телескопічну трубу в патрубок насадки для видалення шерсті тварин.  
Аби від'єднати, натисніть на рознімну муфту та витягніть телескопічну трубу.
- Для чищення приєднайте насадку до труби / телескопічної труби.

**Насадка для твердої підлоги****Рис. 15\***

Для чищення твердого покриття на підлозі (плитки, паркету тощо)

Вставте телескопічну трубу в патрубок насадки для твердої підлоги та поверніть.

Аби від'єднати, натисніть на рознімну муфту та витягніть телескопічну трубу.

Очищення насадки для твердої підлоги

**Рис. 16\***

- a) Для очищення пропилососьте насадку знизу.
- b) Якщо насадка забилася сильно, наприклад, волоссям, можна вииняти обидва вала із насадки для твердої підлоги. Для цього слід зачепити вали за допомогою викрутки або чогось подібного, з бокової частини тримача.
- c) Розріжте ножицями нитки та волосся, що намоталися на шітку. Видаліть нитки та волосся за допомогою вузької насадки.
- d) Після чищення знову встановіть вал у насадку так, щоб він увійшов у паз.
- e) У випадку забиття всмоктувального каналу патрубків насадки можна зняти.  
Для цього покладіть насадку всмоктувальною поверхнею догори, легко натисніть тримач вісі в бік та потягніть патрубок догори.
- f) Будь ласка, зверніть увагу на те, щоб після установлення назад патрубків був встановлений правильно та увійшов у паз тримача.

**Рис. 17**

Під час коротких перерв в роботі можна вимкнути пилосос та скористатися тимчасовим кріпленням, що знаходиться на тильному боці пилососа.

Гачок на штуцері насадки всуньте у відповідний паз на тильному боці пилососа.

**Рис. 18**

Аби подолати якісь перешкоди, наприклад, сходи, пилосос можна також переносити за відкидну ручку.

**Закінчення роботи****Рис. 19**

- Потягніть за шнур живлення.
- Коротко смикніть за шнур живлення та відпустіть його. Шнур живлення автоматично змотається.

**Рис. 20**

Для пересування та перенесення пилососа можна використовувати кнопку зупинки, яка знаходиться на тильному боці пилососа.

Поставте пилосос вертикально. Гачок на штуцері насадки всуньте у відповідний паз на тильному боці пилососа.

**Замінювання фільтрів****Замінювання фільтрувального пакета****Рис. 21**

Якщо під час чищення підлоги насадкою для підлоги в режимі високої потужності всмоктування індикатор замінювання фільтра на кришці пилососа повністю жовтий, фільтрувальний пакет потрібно замінити, навіть якщо він не повний. У цьому випадку замінювання пакету викликано особливостями очищуваного матеріалу.

Перевірте, чи не забилися сміттям насадка, труба або шланг, оскільки при цьому індикатор теж може сповістити про необхідність замінювання фільтра.

**Рис. 22**

Для обслуговування пилососа відкрийте кришку, натиснувши на важіль-засчокку в напрямку стрілки.

**Рис. 23**

- a) Потягнувши за ручку-засувку, можна закрити та витягнути фільтрувальний пакет „MEGAfiltr<sup>®</sup> з матеріалу „SuperTEX“.
- b) Встановіть новий фільтрувальний пакет „MEGAfiltr<sup>®</sup> з матеріалу „SuperTEX“ на місце та закрийте кришку відсіку для пилу.

**Увага:** Кришка закривається, тільки якщо встановлений фільтрувальний пакет „MEGAfiltr<sup>®</sup> з матеріалу „SuperTEX“.

**Чищення захисного фільтра двигуна**

Обов'язково регулярно витрушуйте або мийте захисний фільтр двигуна!

**Рис. 24**

- Відкрийте кришку відсіку для пилу (див. рис. 22).
- Витягніть захисний фільтр двигуна в напрямку стрілки.
- Витрусіть захисний фільтр двигуна.
- Якщо захисний фільтр двигуна сильно забруднений, промийте його.  
Після цього залишіть фільтр для просушування принаймні на добу.
- Після чищення вставте захисний фільтр двигуна в пилосос та закрийте кришку відсіку для пилу.

\*факультативне обладнання

## Замінювання фільтра вихлопу

Фільтр вихлопу пилососа треба замінювати один раз на рік.

### Індикатор замінювання фільтра вихлопу

Якщо пилосос обладнаний індикатором замінювання фільтра вихлопу, він нагадає про необхідність замінити фільтр щонайменше раз на рік.  
Обслуговування напрочуд просте:

#### Рис. 25\*

##### Увімкнення індикатора стану:

Щоб увімкнути індикатор стану, натисніть кнопку скинення на індикаторі замінювання фільтра вихлопу та утримуйте її, поки на індикаторі не з'являться всі чотири риси та двічі блимнуть. Тепер індикатор замінювання фільтра вихлопу ввімкнений.

#### Рис. 26\*

##### Контроль роботи:

Позначка, що миготить у нижньому правому кутку, сповіщає, що індикатор замінювання фільтра вихлопу працює.

#### Рис. 27\*

##### Індикатор замінювання:

Приблизно після 3 місяців роботи всі риси зникнуть з дисплея. Кількість рисок, що залишилися, відповідають залишку ресурсу фільтра вихлопу.  
Замініть фільтр вихлопу щонайменше раз на рік, коли з дисплея зникнуть усі риси та почне миготіти стрілка. Встановіть новий фільтр вихлопу відповідно до наведених вище настанов та знову ввімкніть індикатор замінювання фільтра вихлопу.

##### Настанова:

Якщо на індикаторі лишилася тільки одна риска, подбайте проте, щоб у найближчий час замінити фільтр вихлопу.

Строк служби індикатора замінювання фільтра вихлопу приблизно 5 років. Цей індикатор можна замовити в офіційного дилера або через відділ технічного обслуговування.

#### Рис. 28\*

Щоб вийняти індикатор, уставте викрутку в борозенку над індикатором та підважте його.

Новий індикатор замінювання фільтра вихлопу замовляйте в офіційного дилера або через відділ технічного обслуговування за номером запасної частини: 605 002

Зазначте, що індикатор слід витягати тільки для його заміни.

#### Рис. 29\*

Встановіть в пилосос новий індикатор замінювання фільтра вихлопу, легко натиснувши в напрямку стрілки на індикатор.  
Старий індикатор замінювання фільтра вихлопу повинен бути утилізований відповідно до правил утилізації електроприладів. За роз'ясненнями, яким саме шляхом утилізувати відходи, звертайтеся до продавця або до місцевої комунальної служби.

## Замінювання фільтра „Micro-Hygiene“

#### Рис. 30\*

- Відкрийте кришку відсіку для пилу (див. рис. 22).
- Для обслуговування розблокуйте фільтр, потягнувши за ручку-засочку тримача в напрямку стрілки.
- Витягніть фільтрувальну вкладку зі спіненого матеріалу та фільтр „Micro-Hygiene“.
- Вставте новий фільтр „Micro-Hygiene“ та фільтрувальну вкладку зі спіненого матеріалу в тримач фільтра.
- Встановіть та зафіксуйте тримач фільтра.

## Замінювання мікрофільтра на активованому вугіллі

#### Рис. 31\*

- Відкрийте кришку відсіку для пилу (див. рис. 22).
- Для обслуговування розблокуйте фільтр, потягнувши за ручку-засочку тримача в напрямку стрілки.
- Витягніть мікрофільтр на активованому вугіллі.
- Встановіть новий мікрофільтр на активованому вугіллі в пилосос та зафіксуйте його.

## Замінювання фільтра „HEPA“

#### Рис. 32\*

- Відкрийте кришку відсіку для пилу (див. рис. 22).
- Для обслуговування розблокуйте фільтр, потягнувши за ручку-засочку тримача в напрямку стрілки, та витягніть його з пилососа (див. рис. 30).
- Встановіть новий фільтр „HEPA“ та зафіксуйте його.

Після збирання дрібного пилу потрібно почистити захисний фільтр двигуна, а при потребі – замінити фільтр „Micro-Hygiene“, мікрофільтр на активованому вугіллі або фільтр „HEPA“.

## Обслуговування

Перед початком чищення пилососа обов'язково вимкніть його та від'єднайте від електромережі.

Пилосос та його обладнання з пластмаси мийте за допомогою звичайних мийних засобів для пластмаси.

**! Не використовуйте абразивні засоби, мийні засоби для скла або універсальні мийні засоби.  
Заборонено занурювати пилосос у воду!**

Відсік для пилу можна почистити за допомогою іншого пилососа або просто протерти сухою ганчіркою та почистити щіткою від пилу.

Технічні характеристики можуть змінюватися без попередження.

## Спеціальне обладнання

### Комплект змінних фільтрувальних пакетів BBZ52AFGXL

Вміст: 5 змінних фільтрувальних пакетів „MEGAfiltr“ з матеріалу „SuperTEX“ із засувками

1 фільтр „Micro-Hygiene“

<http://www.dust-bag-bosch.com>

Тип GXL

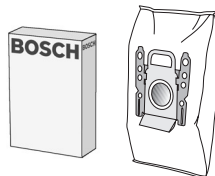

### Тканинний фільтрувальний пакет

(фільтрувальний пакет тривалого використання) BBZ10TFG

Фільтрувальний пакет багаторазового використання з кріпленням на велькро.



### Фільтр „HEPA“ (клас H12) BBZ152HF

Рекомендовано для хворих на алергію. Для надзвичайно чистого вихлопного повітря.

Замінювати щороку

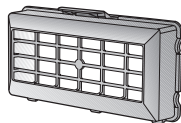

### Мікрофільтр на активованому вугіллі BBZ193MAF

Поєднані мікрофільтр та фільтр на активованому вугіллі. Попереджає появу сторонніх запахів на тривалий час. Замінювати щороку.

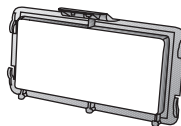

### Щітка „TURBO-UNIVERSAL“ BBZ102TBV

Чищення щіткою та всмоктування пилу за одну операцію на килимах та килимових покриттях із коротким ворсом або інших схожих поверхнях. Особливо надається до чищення від шерсті тварин. Щітка приводиться в рух потоком повітря, що його створює пилосос. Електричне живлення їй не потрібне.

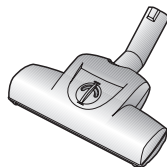

### Насадка для твердої підлоги BBZ122HD

Для чищення твердої підлоги (паркетної, з плитки, теракоти тощо)



### Насадка для миття BBZ103WD

Надається до всіх видів твердої підлоги, як-от паркету, ламінату, дерев'яної підлоги, підлоги зі звичайної плитки або з каменю тощо (на підлозі, що легко ушкоджується під час волого прибирання, цією насадкою слід спробувати спочатку почистити малопомітну ділянку).

Із встановленою ганчіркою ця насадка збирає велике сміття і водночас виконує вологе прибирання.

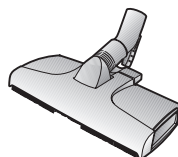



النوع GXL



عبوة فلاتر الغيار BBZ52AFGXL

المحتويات:

٥ فلاتر غيار MEGAfil®Super TEX مزودة بقفل

١ فلتر صحي دقيق

<http://www.dust-bag-bosch.com>



الفلتر القماشى (الفلتر الدائم) BBZ10TFG

فلتر قابل لإعادة الاستخدام مزود بقفل لاصق.

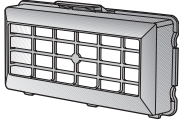

فلتر HEPA (الغفة H12) BBZ152HF

ينصح به للمصابين بالحساسية. لضمان النقاء الشديد لهواء فلتر الطرد.

يتم تغييره سنويا (انظر صورة 31)

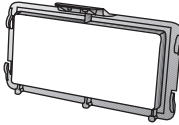

فلتر الفحم النشط الدقيق BBZ193MAF

يجمع بين فلتر الفحم النشط والفلتر الدقيق. ويمنع الروائح المزجة لمدة طويلة. يتم

يتم تغييره سنويا

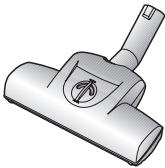

الفرشاة® BBZ102TBB TURBO-UNIVERSAL

تقوم في خطوة عمل واحدة بكنس وتنظيف السجاد والموكيت قصير الوبر أو أي نوع من

الأرضيات. وتتناسب خصيصا مع شطف شعر الحيوانات. يتم تشغيل أسطوانة الفرشاة

بواسطة تيار الشفط الصادر عن المكنسة. لا تحتاج لوصلة كهربائية خاصة.



رأس تنظيف الأرضيات الصلبة BBZ122HD

لتنظيف الأرضيات الملساء (الباركيه والبلاط والتراكتا وخلافه)

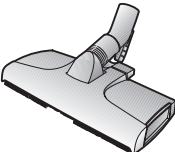

رأس المسح BBZ103WD

مناسبة لجميع الأرضيات الصلبة مثل الباركيه، الأرضيات

الرقائقية، الألواح الخشبية، الأرضيات الحجرية، البلاط،

وخلافه (يجب أولاً أن يتم اختبار تأثير فوط التنظيف

المبللة على الأرضيات الصلبة الحساسة في موضع غير

ظاهر من الأرضية).

تقوم بشطف جزيئات الاتساخات الكبيرة، بينما يتم مسح

الأرضية في الوقت نفسه بالفوط المثبتة.

## ملاحظة:

عندما يكون هناك شريط واحد فقط ظاهر في المبين انتبه من فضلك إلى أنك ستحتاج قريباً للحصول على فلتر طرد جديد لعملية تغيير الفلتر.

يبلغ العمر الافتراضي لمبين تغيير فلتر الطرد حوالي 5 سنوات، ويمكن طلب مبين جديد من مركز خدمة العملاء.

## صورة 28\*

لفك المبين من مكانه أدخل مفكاً في الحز الموجود بجوار المبين، واضغط عليه لإخراجه.

يمكنك الحصول على مبين جديد لتغيير فلتر الطرد من مركز خدمة العملاء برقم قطعة الغيار: 605 002 انتبه من فضلك إلى أنه يجب ألا يتم فك المبين سوى لتغييره فقط.

## صورة 29\*

يمكن تثبيت مبين تغيير فلتر الطرد الجديد بكل بساطة من خلال الضغط عليه في اتجاه السهم إلى داخل التجويف الموجود في المكينة. يجب التخلص من مبين تغيير فلتر الطرد القديم طبقاً للوائح القانونية السارية بشأن التخلص من الأجهزة الإلكترونية. يمكنك الاستعلام عن الطريقة الدقيقة للتخلص من الأجهزة لدى التاجر الذي اشتريته منه الجهاز أو لدى رئاسة الحي.

## تغيير الفلتر الصحي الدقيق

## صورة 30

- افتح غطاء حيز تجميع الأتربة (انظر صورة 22)
- قم بتحرير حامل الفلتر من خلال الضغط على طرف الغلق في اتجاه السهم
- أخرج فلين الفلتر والفلتر الصحي الدقيق.
- قم بتركيب الفلتر الصحي الدقيق الجديد وفلين الفلتر في حامل الفلتر.
- قم بتركيب حامل الفلتر في المكينة، وثبته.

## تغيير فلتر الفحم النشط الدقيق

## صورة 31

- افتح غطاء حيز تجميع الأتربة (انظر صورة 22).
- قم بتحرير حامل الفلتر بالضغط على ذراع القفل في اتجاه السهم.
- أخرج فلتر الفحم النشط الدقيق.
- قم بتركيب فلتر الفحم النشط الدقيق الجديد في المكينة وثبته.

## تغيير فلتر Hepa

## صورة 32

- افتح غطاء حيز تجميع الأتربة (انظر صورة 22).
- قم بتحرير فلتر Hepa بالضغط على طرف الغلق في اتجاه السهم، وأخرجه من المكينة (انظر صورة 30).
- قم بتركيب فلتر Hepa الجديد في المكينة، وثبته.

بعد شطف جزيئات أتربة دقيقة، قم بتنظيف فلتر حماية المحرك من خلال ففضه، وقد تحتاج إلى تغيير الفلتر الصحي الدقيق، أو فلتر الفحم النشط الدقيق، أو فلتر HEPA.

## العناية

قبل كل مرة يتم فيها تنظيف المكينة يجب أولاً إيقافها، وخلع القابض الكهربائي من المقبس. يمكن العناية بالمكينة وكذلك الملحقات التكميلية المصنوعة من البلاستيك باستخدام أحد منظفات البلاستيك المتداولة في الأسواق.

- لا تستخدم مواد خشنة ولا منظفات خاصة بالزجاج أو المنظفات التي تستخدم لجميع الأغراض.
- لا تضع المكينة أبداً في الماء.

عند الحاجة يمكن تنظيف حيز تجميع الأتربة باستخدام مكينة أخرى أو حتى باستخدام فوطة تنظيف أو فرشاة تنظيف جافة.

\*حسب التجهيز الخاص بكل مكينة



- بعد تنظيف فلتر حماية المحرك، قم بتركيبه في المكنسة وأغلق غطاء حيز تجميع الأتربة.

## تغيير الفلتر

### استبدال كيس الفلتر

#### صورة 21

إذا أضاء مبین تغيير الفلتر الموجود في الغطاء بالكامل باللون الأصفر بينما رأس تنظيف الأرضيات مرفوعة عن الأرض وقوة الشفط مضبوطة على أقصى درجة، يجب أن يتم تغيير كيس الفلتر حتى إذا لم يكن قد امتلأ بالكامل بعد؛ حيث تكون نوعية الأشياء الموجودة في الفلتر هي السبب في تغييره. يجب ألا يكون هناك أي انسداد في رأس التنظيف وماسورة الشفط وخرطوم الشفط؛ حيث يتسبب ذلك في إضاءة مبین تغيير الفلتر.

#### صورة 22

افتح الغطاء بالضغط على ذراع القفل في اتجاه السهم.

#### صورة 23

(a) أغلق كيس الفلتر MEGAfil®SuperTEX بجذب طرف الغلق ثم أخرجه من المكنسة.  
(b) قم بتركيب كيس الفلتر الجديد MEGAfil®SuperTEX في الحامل، ثم أغلق غطاء حيز تجميع الأتربة.

! تنبيه: لا يمكن غلق الغطاء إلا عندما يكون كيس الفلتر MEGAfil®SuperTEX مركباً.

### تنظيف فلتر حماية المحرك

ينبغي أن يتم تنظيف فلتر حماية المحرك على فترات منتظمة من خلال نفضه أو غسله جيداً.

#### صورة 24

- افتح غطاء حيز تجميع الأتربة (انظر صورة 22)
- اجذب فلتر حماية المحرك للخارج في اتجاه السهم.
- قم بتنظيف فلتر حماية المحرك من خلال نفضه.
- في حالة اتساع فلتر حماية المحرك بشدة، يجب أن يتم غسله جيداً لتنظيفه.
- اترك الفلتر بعدها على الأقل لمدة ٢٤ ساعة ليجف.

### تغيير فلتر الطرد

يجب أن يتم تغيير فلتر الطرد الخاص بالمكنسة مرة واحدة سنوياً.

### مبین تغيير فلتر الطرد

إذا كانت مكنستك مزودة بمبین تغيير فلتر الطرد، فيتم أوتوماتيكياً تذكيرك كل عام بتغيير الفلتر. الاستعمال بسيط للغاية:

#### صورة 25\*

تشغيل مبین التذكير بتغيير الفلتر:

لتشغيل مبین التذكير بتغيير الفلتر اضغط على الزر Reset الموجود في مبین تغيير فلتر الطرد واحتفظ به مضغوطاً، حتى تظهر جميع الأشرطة الأربعة في المبین وتومض مرتين. وبهذا يكون مبین تغيير فلتر الطرد قد أصبح فعالاً.

#### صورة 26\*

مراقبة العمل:

النقطة الواضحة في الركن السفلي الأيمن من وحدة العرض تشير إلى أن مبین تغيير فلتر الطرد يعمل.

#### صورة 27\*

مبین التغيير:

كل ثلاثة أشهر يختفي شريط من المبین. وتبين الأشرطة المتبقية مدة استعمال فلتر الطرد المتبقية.

قم بتغيير فلتر الطرد عندما تختفي جميع الأشرطة بعد حوالي عام واحد، ويبدأ السهم في الوميض. قم بتركيب فلتر طرد جديد طبقاً للإرشادات التالية، وقم بتفعيل مبین تغيير فلتر الطرد مجدداً كما هو مشروح أعلاه.

## صورة 13

يمكن وضع الملحقات التكميلية الصغيرة التي لا تحتاجها في درج الملحقات التكميلية الموجود في غطاء المكنسة بطريقة مريحة.

## صورة 14\*

رأس شفت شعر الحيوانات  
رأس تنظيف أرضيات لإزالة شعر الحيوانات تماما وبسهولة.

أدخل الماسورة التلسكوبية في عنق رأس شفت شعر الحيوانات حتى تثبت.

لفك الماسورة من العنق اضغط على حلقة التحرير واجذب الماسورة التلسكوبية للخارج.

لتنظيف رأس التنظيف استخدم الماسورة التلسكوبية / المقبض.

رأس تنظيف الأرضيات الصلبة

## صورة 15\*

لتنظيف الأرضيات الصلبة (البلاط والباركيه وخلافه) أدخل الماسورة التلسكوبية في عنق رأس تنظيف الأرضيات الصلبة حتى تثبت. لفك الماسورة من العنق اضغط على حلقة التحرير واجذب الماسورة التلسكوبية للخارج.

## تنظيف رأس تنظيف الأرضيات الصلبة

## صورة 16\*

(a) قم بتنظيف رأس التنظيف من أسفل.

(b) في حالة الاتساخات الشديدة، بفعل تجمع الشعر مثلا، يمكن فك بكرتي الفرشاة من رأس تنظيف الأرضيات الصلبة. وللقيام بذلك اخلع البكرتين عن طريق إدخال مفك أو ما شابه في المجرى الدليلي من الجانب.

(c) اقطع الخيوط المتجمعة والشعر المتجمع بمقص. قم بشفت الخيوط والشعر برأس تنظيف الشقوق.

(d) بعد التنظيف يجب تركيب بكرتي الفرشاة مرة أخرى في رأس التنظيف وتثبيتهما جيدا.

(e) في حالة انسداد قناة الشفت، فإنه يمكن فك عنق رأس التنظيف.

وللقيام بذلك، ضع رأس التنظيف على الأرضية بحيث يكون سطح الشفت لأعلى، ثم اضغط المجرى الدليلي على جانب محور العجلة للخارج برفق، واخلع عنق رأس التنظيف بسحبه لأعلى.

(f) عند إعادة تركيب العنق يجب التأكد من ثباته بشكل صحيح، وتثبيته في المجرى الدليلي جيدا.

## صورة 17

عند التوقف عن التنظيف لفترة قصيرة يمكنك بعد إيقاف المكنسة استعمال وسيلة المساعدة على وقوف المكنسة الموجودة في مؤخرتها.

للقيام بذلك أدخل الخطاف الموجود في رأس تنظيف الأرضيات في التجويف الموجود في مؤخرة المكنسة.

## صورة 18

لتجاوز العوائق، كالسلام مثلا يمكن أيضا نقل المكنسة باستخدام المقبض الأرجوح.

## بعد إتمام أعمال التنظيف

## صورة 19

- افصل القابس الكهربائي عن مصدر التيار الكهربائي.
- اجذب السلك جذبة قصيرة ثم اتركه، فيتم لف السلك أوتوماتيكيا.

## صورة 20

لتخزين أو نقل المكنسة يمكنك استعمال السنادة الموجودة أسفل المكنسة.  
أوقف المكنسة رأسيا. أدخل الخطاف الموجود في رأس تنظيف الأرضيات في التجويف الموجود أسفل المكنسة.

## صورة 6

أمسك السلك من القابس، واجذبه للخارج حتى يصل إلى الطول الذي تريده، ثم ضع القابس الكهربائي في المقبس الكهربائي.

## صورة 7

- (a) يتم تشغيل المكنسة بالضغط على زر التشغيل / الإيقاف في اتجاه السهم.  
(b) يمكن أيضا الضغط على الزر باستخدام المقبض الأرجوحي.

## التنظيف

## صورة 8

يمكن بسلاسة ضبط شدة الشفط المرغوبة باستخدام الزر الانزلاقي.



- أقل نطاق أداء:  
لتنظيف المواد الحساسة، كالستائر على سبيل المثال.  
■ نطاق الأداء المنخفض: للتنظيف اليومي في حالات الاتساخ البسيط.  
■ نطاق الأداء المتوسط: لتنظيف الأرضيات غير الحساسة، ولتنظيف الأرضيات الصلبة، وفي حالات الاتساخ الشديد.  
■ نطاق الأداء العالي: لتنظيف الاتساخات العنيدة والشديدة للغاية.

## صورة 9

ضبط رأس تنظيف الأرضيات:

- (a) لتنظيف السجاد والموكيت  
(b) لتنظيف الأرضيات الصلبة

## صورة 10\*

ضبط رأس تنظيف الأرضيات المزودة بخاصية التعرف الأوتوماتيكي على نوع الأرضية "autofloor":  
■ وضع الأرضية الصلبة <=   
وضع ثابت لتنظيف الأرضية الصلبة / الباركيه  
■ الوضع الأوتوماتيكي <= auto  
تقوم رأس التنظيف بضبط نفسها أوتوماتيكيا تبعا لنوعية الأرضية، وتغير وضعها بنفسها لتناسب الأرضيات الصلبة/الباركيه أو الموكيت  
■ وضع السجاد <=   
وضع ثابت لتنظيف السجاد والموكيت

نصح بال ضبط على الوضع الأوتوماتيكي عند تنظيف أرضيات مختلفة (الأرضية الصلبة <-> الموكيت). نظرا لأن رأس التنظيف تتواءم أوتوماتيكيا مع الأرضية، وبالتالي لا يكون هناك حاجة لتغيير وضع ضبط رأس التنظيف.

## صورة 11\*

لتنظيف رأس التنظيف المزودة بخاصية التعرف الأوتوماتيكي على نوع الأرضية «autofloor» اضبطها على وضع الأرضية الصلبة، وقم بتنظيفها باستخدام ماسورة الشفط / الماسورة التلسكوبية.

## الفرشاة التربو

إذا كانت مكنستك مزودة بفرشاة تربو، فيرجى الرجوع إلى تعليمات الاستعمال المرفقة معها لمعرفة إرشادات الاستعمال والصيانة.

## صورة 12\*

التنظيف باستخدام الملحقات التكميلية (يتم تركيبها - حسب احتياجك - إما في المقبض أو في ماسورة الشفط).  
(a) رأس تنظيف الشقوق  
لتنظيف الشقوق والأركان.  
(b) رأس تنظيف المفروشات  
لتنظيف مفروشات الأثاث أو الستائر، إلخ.  
(c) فرشاة تنظيف الأثاث  
لتنظيف براويز الصور والكتب وقطع الأثاث الحساسة، وما شابه.  
(d) رأس تنظيف الأرضيات الصلبة  
لتنظيف الأرضيات الصلبة (البلاط والباركيه وخلافه)

\* حسب التجهيز الخاص بكل مكنسة

قم من فضلك بفرد الصفحات التي توجد بها الصور.

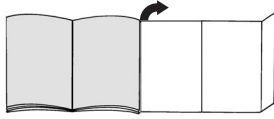

اجذب القابض الكهربائي، وتأكد أنه ليس هناك انسداد في رأس التنظيف، أو ماسورة الشفط، أو الخرطوم، أو أن الفلتر ليس بحاجة للتغيير. بعد معالجة سبب الخلل اترك المكنسة لمدة ساعة واحدة على الأقل لتبرد. وبعد ذلك تصبح المكنسة جاهزة للعمل مرة أخرى.

## قبل الاستخدام لأول مرة

### صورة 1\*

قم بتركيب المقبض في خرطوم الشفط، وثبته.

### التشغيل

### صورة 2

(a) أدخل عنق خرطوم الشفط في فتحة الشفط حتى يثبت.  
(b) لفك خرطوم الشفط اضغط على أزرار التحرير واجذب الخرطوم للخارج.

### صورة 3\*

(a) ادفع المقبض في الماسورة التلسكوبية حتى يثبتان معا.

(b) أدخل الماسورة التلسكوبية في عنق رأس تنظيف الأرضيات حتى تثبت تماما. لفك الماسورة من العنق اضغط على حلقة التحرير واجذب الماسورة التلسكوبية للخارج.

### صورة 4\*

(a) ادفع رأس تنظيف الأرضيات في الماسورة التلسكوبية حتى يثبتان معا.

(b) أدخل الماسورة التلسكوبية في عنق رأس تنظيف الأرضيات حتى تثبت تماما. لفك الماسورة من العنق اضغط على حلقة التحرير واجذب الماسورة التلسكوبية للخارج.

### صورة 5\*

حرر الماسورة التلسكوبية بالضغط على الزر الانزلاقي / الحلقة الانزلاقية في اتجاه السهم، واضبط الطول الذي تريده لها.

## إرشادات التخلص من

### عبوة التغليف

تعمل عبوة التغليف على حماية المكنسة من التعرض للضرر أثناء نقلها.

وهي تتكون من مواد غير ضارة بالبيئة، لذا يمكن إعادة تدويرها.

تخلص من مواد عبوة التغليف التي لم يعد هناك حاجة لها بتسليمها إلى مستودعات التجميع الخاصة بنظام إعادة الاستغلال «Grüner Punkt» (النقطة الخضراء).

### المكانس القديمة

تحتوي المكانس القديمة على العديد من المواد ذات القيمة.

لذلك قم بتسليم المكنسة التي تجاوزت عمرها الافتراضي/مبين تغيير فلتر الطرد الذي تجاوز عمره الافتراضي إلى التاجر الذي اشتريتها منه أو إلى أحد مراكز إعادة التدوير لإعادة استغلاله. للاستعلام عن أحدث سبل التخلص من المواد والأجهزة القديمة توجه إلى التاجر الذي اشترت منه الجهاز أو إلى رئاسة الحي.

## انتبه من فضلك

يجب أن يكون المقبس مؤمنا بمصهر كهربائي (فيوز) قدرته ١٦ أمبيراً على الأقل.

في حالة فرقة المصهر الكهربائي (الفيوز) عند تشغيل المكنسة، قد يكون ذلك بسبب توصيل أجهزة كهربائية أخرى ذات استهلاك عالٍ للتيار بنفس الدائرة الكهربائية في نفس الوقت.

يمكن تجنب انطلاق المصهر الكهربائي (الفيوز) بضبط المكنسة على أقل قوة شفط قبل تشغيلها، ثم يمكن بعد ذلك زيادة قوة الشفط.

و EEC/31/92 و EEC/68/93). (EEC/23/73 المعدلة  
بالمواصفة EEC/68/93).

- يجب توصيل وتشغيل المكنسة فقط طبقا للبيانات المحددة في لوحة الصنع الموجودة عليها.
- لا تقم أبدا بالتنظيف دون استخدام كيس الفلتر MEGAfil®SuperTEX.
- <= وإلا فقد تتعرض المكنسة للضرر.
- يجب عدم السماح للأطفال باستخدام المكنسة إلا تحت الإشراف.
- يجب إبعاد المكنسة عن الوجه عند استخدام المقبض ورؤوس التنظيف والماسورة في عملية التنظيف.
- <= وإلا فقد ينتج عن ذلك خطر حدوث إصابات.
- يجب عدم استخدام سلك المكنسة لحملها أو نقلها.
- في حالة استخدام المكنسة لعدة ساعات بصورة متواصلة يجب سحب السلك بالكامل للخارج.
- لفصل التيار الكهربائي عن المكنسة لا تجذب السلك، بل قم بجذب القابس.
- يجب عدم سحب السلك على حواف حادة أو تعريضه للانحصار.
- قبل القيام بأي عمل في المكنسة أو في الملحقات التكميلية يجب فصل القابس الكهربائي عن مصدر التيار الكهربائي.
- يجب عدم تشغيل المكنسة في حالة تعرضها لأي ضرر. وفي حالة وجود أي خلل يجب فصل القابس الكهربائي عن مصدر التيار الكهربائي.
- لتجنب التعرض للأخطار يجب ألا تتم عمليات إصلاح وتركيب قطع غيار المكنسة سوى عن طريق مراكز الخدمة المعتمدة فقط.
- يجب حماية المكنسة من عوامل الطقس، والرطوبة، ومصادر الحرارة الخارجية.
- المكنسة غير مناسبة للاستخدام في أماكن البناء. <= شفت مخلفات البناء قد يؤدي لتعرض الجهاز للضرر.
- يجب إيقاف الجهاز في حالة عدم استخدامه في التنظيف.
- يجب التوقف على الفور عن استخدام الأجهزة المستهلكة التي تجاوزت عمرها الافتراضي، وبعد ذلك يتم التخلص منها بالطرق الصحيحة المقررة.
- لأسباب تتعلق بالسلامة تم تزويد المكانس ذات قدرة ٢٠٠٠ واط أو أكثر بخاصية الحماية ضد السخونة الزائدة.
- فإذا حدث انسداد وأصبحت المكنسة شديدة السخونة، فإنها تتوقف أو توماتيكيا عن العمل.

يرجى الاحتفاظ بإرشادات الاستخدام.  
في حالة إعطاء المكنسة لشخص آخر يرجى إعطاؤه  
إرشادات الاستخدام معها.

## استخدام المكنسة في الأغراض المخصصة لها

هذه المكنسة مخصصة للاستخدام في الأغراض المنزلية فقط وليس في الأغراض الصناعية.  
ينبغي استخدام المكنسة فقط طبقا للتعليمات المذكورة في إرشادات الاستخدام هذه.  
الجهة الصانعة غير مسؤولة عن أية أضرار يحدث أن تنشأ عن الاستخدام في أغراض غير المنصوص عليها، أو التشغيل غير الصحيح.  
لذلك يرجى الالتزام تماما بالإرشادات التالية:

- لا يجوز استعمال المكنسة إلا باستخدام:
- كيس الفلتر الأصلي MEGAfil®SuperTEX
- قطع الغيار الأصلية أو الملحقات التكميلية أو الملحقات التكميلية الخاصة

### المكنسة غير مناسبة لـ:

- تنظيف البشر أو الحيوانات
- شفت:
- الكائنات الحية الصغيرة
- المواد الضارة بالصحة أو الساخنة أو الملتهبة أو الأجسام حادة الحواف
- المواد المبللة أو السائلة
- المواد سريعة الاشتعال أو المواد المتفجرة والغازات.
- الرماد والسخام الناتج عن المدافئ الحجرية وأجهزة التدفئة المركزية.

## إرشادات الأمان

هذه المكنسة تطابق القواعد التقنية المعتمدة ولوائح السلامة ذات الصلة.  
ونؤكد تطابقها مع المواصفات الأوربية التالية:  
ECC/336/89 (المعدلة بالمواصفات EEC/263/91)

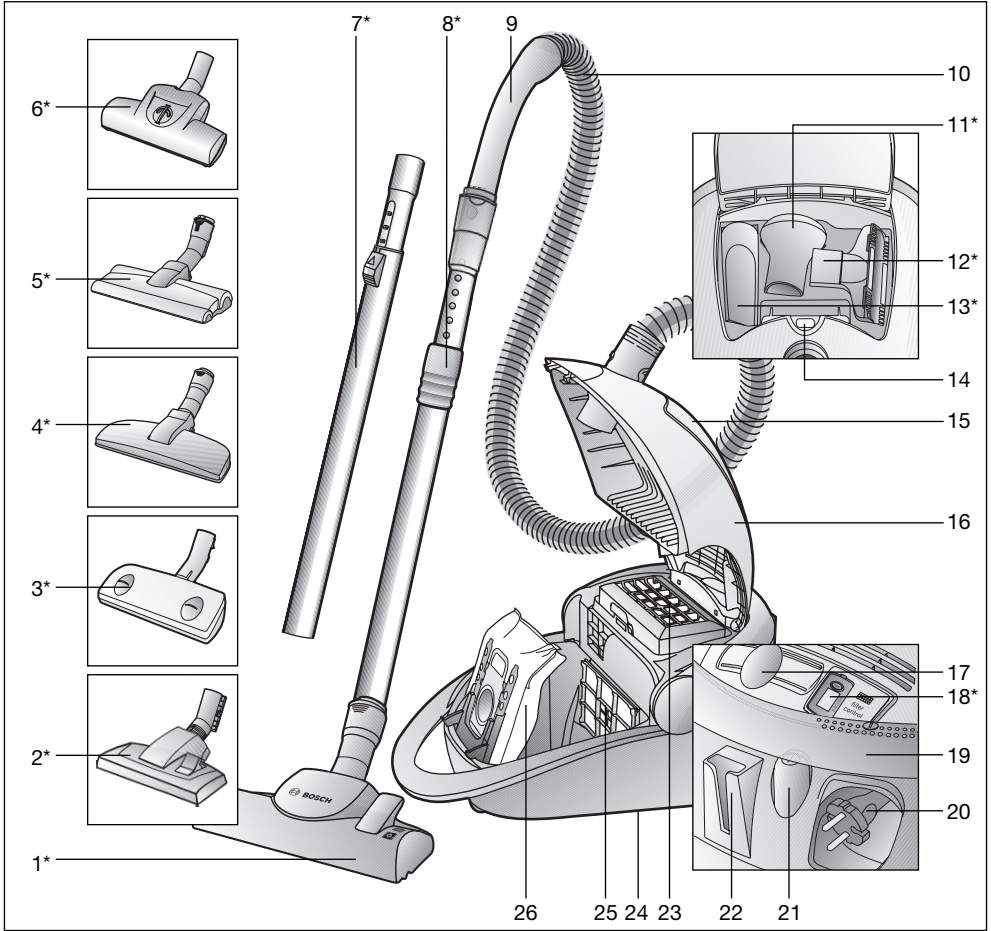

- |    |  |
|----|--|
| 1  | الرأس المتحركة لتنظيف الأرضيات المزودة بحلقة تحرير*                              |
| 2  | الرأس المتحركة لتنظيف الأرضيات*  |
| 3  | رأس تنظيف الأرضيات المزودة بخاصية التعرف الأوتوماتيكي على نوع الأرضية* autofloor |
| 4  | رأس شطف شعر الحيوانات*   |
| 5  | رأس تنظيف الأرضيات الصلبة*   |
| 6  | الفرشاة التريبو*   |
| 7  | الماسورة التلسكوبية وبها الزر الانزلاقي*   |
| 8  | الماسورة التلسكوبية المزودة بحلقة إحكام انزلاقية وحلقة تحرير*                    |
| 9  | مقبض الخرطوم   |
| 10 | خرطوم الشفط  |
| 11 | فرشاة تنظيف الأثاث*  |
| 12 | رأس تنظيف المفروشات*   |
| 13 | رأس تنظيف الشقوق*  |
| 14 | مبين تغيير الفلتر  |
| 15 | درج الملحقات التكميلية   |
| 16 | الغطاء   |
| 17 | الزر الانزلاقي للتحكم الإلكتروني   |
| 18 | مبين تغيير فلتر الطرد*   |
| 19 | المقبض الأرجوحي، يمكن استخدامه أيضا كزر تشغيل / إيقاف ومقبض للحمل                |
| 20 | السلك  |
| 21 | زر التشغيل / الإيقاف   |
| 22 | وسيلة المساعدة على وقوف المكنسة  |
| 23 | فلتر الطرد   |
| 24 | السنادة (أسفل المكنسة)   |
| 25 | فلتر حماية المحرك  |
| 26 | كيس الفلتر MEGAfil <sup>®</sup> SuperTEX   |
| *  | حسب التجهيز الخاص بكل مكنسة  |

## Kundendienst Kontakte Kleine Hausgeräte

### Zentralwerkstatt

Der direkte Weg, falls Ihr Gerät repariert werden muss. Senden Sie Ihr Gerät einfach an:

Robert Bosch Hausgeräte GmbH  
Zentralwerkstatt Kleine Hausgeräte  
Witschelstraße 104  
90431 Nürnberg

**Service-Tel.:** 01801 – 33 53 03

Mo-Fr von 8.00 bis 18.00 Uhr, zum Ortstarif

**Service-Fax:** 0911/31 20-201

**Service-Email:** CP-ServiceCenter@bshg.com

### Service Shops

Der persönliche Service ganz in Ihrer Nähe; mit fachkundiger Beratung und Verkauf von Zubehör und Ersatzteilen. Wir freuen uns auf Ihren Besuch!

### Bestellung von Zubehör und Ersatzteilen

Sie erreichen uns rund um die Uhr an 365 Tagen im Jahr, zum günstigsten Ortstarif.

**Ersatzteil-Tel.** 01801 – 33 53 04

**Ersatzteil-Fax** 01801 – 33 53 08

**Ersatzteil-Email** spareparts@bshg.com

**Bosch Info-Line 01805 – 26 72 42** (€ 0,12/Min. DTAG)

für Produktinformationen sowie Anwendungs- und Bedienungsfragen zu

**Kleinen Hausgeräten;**

Mo-Fr von 8.00 bis 18.00 Uhr

### Internet Service

mit Informationen zu Produkten und Serviceangeboten sowie den aktuellen Anschriften und Öffnungszeiten der Service Shops. Hier können Sie auch Ersatzteile und Zubehör online zu bestellen. Besuchen Sie uns einfach im Internet unter: [www.bosch-hausgeraete.de](http://www.bosch-hausgeraete.de)

## Standorte Service Shops

### 04159 Leipzig

Georg-Schumann-Straße 294

### 10627 Berlin

Fritschestraße 36

### 22453 Hamburg

Borsteler Chaussee 51

### 23554 Lübeck

Josephinenstraße 27

### 24114 Kiel

Sophienblatt 64

### 26127 Oldenburg

Kreyenstraße 99

### 28329 Bremen

In der Vahr 53

### 30519 Hannover

Dorfstraße 17-19

### 34117 Kassel

Werner-Hilpert-Straße 13

### 38100 Braunschweig

Fallersleber Straße 50

### 40227 Düsseldorf

Oberbilker Allee 270 A

### 44287 Dortmund

Rodenbergstraße 47

### 45141 Essen

Bamlerstraße 1 a

### 47805 Krefeld

Dießemer Bruch 114 G

### 48153 Münster

Schuckert Straße 10

### 50823 Köln

Vogelsanger Straße 165

### 60489 Frankfurt am Main

Rödelheimer Landstraße 147

### 63456 Hanau

Reitweg 5

### 64331 Weiterstadt bei Darmstadt

Brunnenweg 22-24

### 65396 Walluf bei Wiesbaden

Im Grohenstück 2

### 66113 Saarbrücken

Heinrich-Koehl-Straße 33

### 68309 Mannheim

Weinheimer Straße 58-60

### 71254 Ditzingen

Zeissstraße 13

### 76133 Karlsruhe

Stephanienstraße 102

### 79115 Freiburg

Carl-Kistner-Straße 3 A

### 80807 München

Domagkstraße 10

### 83301 Traunreut

Werner-von-Siemens-Straße 200

### 84034 Landshut

Herzog-Albrecht-Straße 4

### 86368 Gersthofen bei Augsburg

Welserstraße 11

### 87439 Kempten

Lindauer Straße 112

### 89075 Ulm

Eberhard-Finckh-Straße 30

### 90431 Nürnberg

Witschelstraße 104

### 91052 Erlangen

Sieboldstraße 4

### 93059 Regensburg

Im Gewerbepark B 30

### 95448 Bayreuth

Weiherrstraße 25

### 97076 Würzburg

Nürnberger Straße 109

**DE Deutschland, Germany**

BSH Hausgeräte Service GmbH  
Zentralwerkstatt  
Kleine Hausgeräte  
Trautskirchener Straße 6 – 8  
90431 Nürnberg  
Reparaturservice\*  
(Mo-Fr: 8.00-18.00 h erreichbar):  
Tel.: 01801 33 53 03  
mailto:cp-servicecenter@  
bshg.com

Ersatzteilbestellung\*  
(365 Tage rund um die Uhr  
erreichbar):  
Tel.: 01801 33 53 04  
Fax: 01801 33 53 08  
mailto:spareparts@bshg.com

\*) 3,9 Ct./Min. aus dem Festnetz  
der T-Com  
www.bosch-hausgeraete.de

**AE United Arab Emirates,**  
الإمارات العربية المتحدة

BSH Home Appliances FZE  
Round About 13,  
Plot Nr MO-0532A  
Jebel Ali Free Zone – Dubai  
Tel.: 04 881 4401  
Fax: 04 881 4805  
www.bosch-household.ae

**AT Österreich, Austria**

BSH Hausgeräte Gesellschaft  
mbH  
Werkskundendienst für  
Hausgeräte  
Quellenstrasse 2  
1100 Wien  
Tel.: 0810 240 260  
innerhalb Österreichs  
zum Regionaltarif  
Tel.: 0810 700 400  
Hotline für Espresso-Geräte  
zum Regionaltarif  
Fax: 01 605 75 51212  
mailto:hausgeraete.ad@bshg.com  
www.bosch-hausgeraete.at

**AU Australia**

BSH Home Appliances Pty Ltd.  
57-63 McNaughton Roads  
CLAYTON, Victoria 3168  
Tel.: 1300 368 339  
Fax: 1300 306 818  
valid only in AUS  
mailto:bshau-as@bshg.com

**BA Bosna i Hercegovina,**  
Bosnia-Herzegovina

"HIGH" d.o.o.  
Odošasina 57  
71000 Sarajewo  
Info-Line: 061 100 905  
Fax: 033 213 513  
mailto:delicnanda@hotmail.com

**BE Belgique, België, Belgium**

BSH Home Appliances S.A.  
Avenue du Laerbeek 74  
Laarbeeklaan 74  
1090 Bruxelles – Brussel  
Tel.: 070 222 141  
Fax: 024 757 291  
mailto:bru-repairs@bshg.com  
www.electro.bosch.be

**BG Bulgaria**

EXPO2000-service  
Ks. Ljuljin, bl.549/B - patrer  
1359 Sofia  
Tel.: 02 826 0148  
Fax: 02 925 0991  
mailto:service@expo2000.bg

**BH Bahrain, البحرين**

Khalifa Est.  
P.O.BOX 5111  
Manama  
Tel.: 703 503  
Fax: 703 883

**BR Brasil, Brazil**

BSH Continental  
Electrodomésticos Ltda.  
Serviços Autorizados de Fábrica  
Eletrodomésticos  
Rua Barão Geraldo Rezende, 250  
Jd. Guanabara  
13020-440 Campinas/SP  
Tel.: 0800 704 5446  
Fax: 0193 737 7769  
mailto:HOR-CRM@bshg.com  
www.boscheletrodomesticos.  
com.br

**CH Schweiz, Suisse,**  
Svizzera, Switzerland

BSH Hausgeräte AG  
Werkskundendienst für  
Hausgeräte  
Fahrweidstrasse 80  
8954 Geroldswil  
www.bosch-hausgeraete.ch  
Tel.: 022 819 550  
mailto:ch-info.hausgeraete@  
bshg.com

Service Tel.: 0848 840 040  
Service Fax: 0848 840 041  
mailto:ch-reparatur@bshg.com  
Ersatzteile Tel.: 0848 880 080  
Ersatzteile Fax: 0848 880 081  
mailto:ch-ersatzteil@bshg.com

**CY Cyprus, Κύπρος**

BSH Ikiakes Syskeves-Service  
39, Arh. Makaariou III Str  
2407 Egomi/Nikosia (Lefkosia)  
Tel.: 022 819 550  
Fax: 022 658 128  
mailto:bsh.service.cyprus@  
cytanet.com.cy

**CZ Česká Republika,**  
Czech Republic

BSH domácí spotřebiče s.r.o.  
Firemní servis domácích  
spotřebičů  
Pekařská 10b  
150 00 Praha 5  
Tel.: 0251 095 546  
Fax: 0251 095 549  
www.bosch-spotrebice.cz

**DK Danmark, Denmark**

Bosch Hvidevareservice  
BSH Hvidevarer A/S  
Telegrafvej 4  
2750 Ballerup  
Tel.: 44 89 89 85  
Fax: 44 89 89 86  
mailto:BSH-Service.dk@  
BSHG.com  
www.bosch-hvidevarer.com

**EE Eesti, Estonia**

AS Serwest  
Raua 55  
10152 Tallinn  
Tel.: 0627 8733  
Fax: 0627 8739  
mailto:serwest@online.ee

**ES España, Spain**

BSH Electrodomésticos  
España S. A.  
Servicio BSH al Cliente  
Polígono Malpica, Calle D,  
Parcela 96 A  
50016 Zaragoza  
Tel.: 902 245 255  
mailto:CAU-Bosch@bshg.com  
www.bosch-ed.com

**FI Suomi, Finland**

BSH Kodinkoneet Oy  
Sinimäentie 8, PL 66  
02631 Espoo  
Tel.: 0200 84840  
Fax: 0207 510790  
www.bosch-kodinkoneet.com

**FR France**

BSH Electroménager S.A.S.  
SAV Constructeur  
50 Rue Ardoin – BP 47  
93401 Saint-Ouen cedex  
Service Dépannage à Domicile:  
0 825 398 010 (0,15 € TTC/mn)  
Service Consommateurs:  
0 892 698 010 (0,34 € TTC/mn)  
Service Pièces Détachées et  
Accessoires:  
0 892 698 009 (0,34 € TTC/mn)  
www.bosch-electromenager.com



**GB Great Britain**

BSH Home Appliances Ltd.  
BSH Appliance Care,  
Service Division  
Grand Union House  
Old Wolverton Road  
Wolverton  
Milton Keynes MK12 5ZR  
www.bshappliancecare.co.uk/  
bosch

Service Requests (nationwide)  
Tel.: 08702 413381  
mailto:mks-servicerequest@  
bshg.com

Spares, Accessories and Central  
Warehouse  
Tel.: 08705 543210  
mailto:mks-spares@bshg.com

Customer Liaison  
Fax: 01908 328660  
mailto:mks-customerliaison@  
bshg.com

Head office  
Tel.: 08705 222777  
Fax: 01908 328670

**GR Greece, Ελλάδα**

BSH Ikiakes Siskeves A. B. E.  
Kentriko Ipokatastima Service  
17 km E.O. Athinon-Lamias &  
Potamou 20  
145 64 Kifisia

Griechenland – Athen  
Tel.: 2104 277 701  
Fax: 2104 277 669

Nord-Griechenland – Thessaloniki  
Tel.: 2310 479 298  
Fax: 2310 475 574

Sued-Griechenland –  
Heraklion/Kreta  
Tel.: 2810 325 403  
Fax: 2810 324 585

Zentral-Griechenland –  
Patras  
Tel.: 2610 330 478  
Fax: 2610 331 832  
mailto:cs\_gr\_helpdesk@bshg.com  
www.bosch-home.gr

**HK Hong Kong, 香港**

BSH Home Appliances Limited  
Unit 1&2B, 7th Floor  
North Block, Skyway House  
3 Sham Mong Road  
Tai Kok Tsui, Kowloon  
Hongkong  
Tel.: 2565 6151  
Fax: 2565 6252  
mailto:service.hk@bshg.com

**HR Hrvatska, Croatia**

Andabaka d.o.o.  
Gunduliceva 10  
21000 Split  
Info-Line: 021 481 403  
Info-Fax: 021 481 402  
mailto:servis@andabaka.hr

**HU Magyarország, Hungary**

BSH Háztartási Készülék  
Kereskedelmi Kft.  
Háztartási gépek márkaszervize  
Királyhágó tér 8-9.  
1126 Budapest

Hibabejelentés  
Tel.: 01 489 5461  
Fax: 01 201 8786  
mailto:hibabejelentes@bsh.hu

Alkatrészrendelés  
Tel.: 01 489 5463  
Fax: 01 201 8786  
mailto:alkatrészrendeles@bsh.hu  
www.bosch-haztartasi-gepek.hu

**IE Republic of Ireland**

BSH Home Appliances Ltd.  
BSH Appliance Care,  
Service Division  
Unit F4, Ballymount Drive  
Ballymount Industrial Estate  
Walkinstown  
Dublin 12  
www.bshappliancecare.ie/Bosch

Service Requests,  
Spares and Accessories  
Tel.: 01450 2655  
Fax: 01450 2520

**IL Israel, ישראל**

C/S/B Home Appliance Ltd.  
Uliel Building  
2, Hamelacha St.  
Industrial Park North  
71293 Lod  
Tel.: 08 9777 222  
Fax: 08 9777 245  
mailto:csb-serv@zahav.net.il

**IS Iceland**

Smith & Norland hf.  
Noatuni 4  
105 Reykjavik  
Tel.: 0520 3000  
Fax: 0520 3011  
www.sminor.is

**IT Italia, Italy**

BSH Elettrodomestici S.p.A.  
Via. M. Nizzoli 1  
20147 Milano (MI)  
Tel.: 02 41336 1  
Fax: 02 41336 610  
Numero verde 800 829120  
mailto:mil-assistenza@bshg.com  
www.bosch-elettrodomestici.it

**KZ Kazakhstan, Қазақстан**

Kombitechnozentr Ltd.  
Shewchenko 147B  
480096 Almaty  
Tel.: 03272 689898  
Fax: 03272 682652

**LB Lebanon, لبنان**

Teheni, Hana & Co.  
Dora Beyrouth  
Jdeideh 114043  
Tel.: 01 255 211  
Fax: 01 257 359  
mailto:Info@Teheni-Hana.com

**LT Lietuva, Lithuania**

Senuku Prekybos Centras LTD.  
Pramonės 6  
3031 Kaunas  
Tel.: 037 362 767  
Fax: 037 304 640  
www.senukai.lt

**LU Luxembourg**

BSH électroménagers S.A.  
20, Rue des Peupliers  
2328 Luxembourg-Hamm  
Tel.: 43843 505  
Fax: 43843 525  
mailto:service-electromanager@  
bsh.lu  
www.bosch-hausgeraete.lu

**LV Latvija, Latvia**

Latintertehservice  
72 Buluju street, house 2  
1067 Riga  
Tel.: 07 74 42 274  
Fax: 07 74 73 300  
mailto:latinter@latinter.lv

**ME Crna Gora, Montenegro**

Elektronika komerc  
Ulica Slobode 17  
84000 Bijelo polje  
Tel./Fax: 084 432 575  
mailto:elektronikabsh@cg.yu

**MK Macedonia, Македонија**

Vudelgo  
Pero Nakov b.b.  
1000 Skopje  
Tel.: 02 2580 064  
Tel.: 02 2551 099  
mailto:goran@vudelgo.com.mk

**MT Malta**

Oxford House Ltd.  
Notabile Road  
Mriehel BKR 14  
Tel.: 021 442 334  
Fax: 021 488 656  
www.oxfordhouse.com.mt

**NL Nederlande, Netherlands**

BSH Huishoud-elektro B.V.  
Keienbergweg 97  
1101 GG Amsterdam Zuidoost

Storingsmelding:  
Tel.: 020 430 3 430  
Fax: 020 430 3 445

Onderdelenverkoop:  
Tel.: 020 430 3 435  
Fax: 020 430 3 400  
mailto:infoteam.nl@bshg.com  
www.boschservicedienst.nl

**NO Norge, Norway**

BSH Husholdningsapparater A/S  
Grensvingen 9  
0661 Oslo

Tel.: 22 66 06 00  
Fax: 22 66 05 50

5052 Bergen

Tel.: 55 59 68 80  
Fax: 55 59 68 90

7037 Trondheim

Tel.: 73 95 23 30

Fax: 73 95 23 40

mailto:hjemmeservice@bshg.com  
www.bosch-hvitevarer.com

**NZ New Zealand**

BSH Home Appliances Ltd.  
New Zealand Branch  
Building C, 39-43 Apollo Drive  
Mairangi Bay, Auckland 1310

Tel.: 09 478 6158

Fax: 09 478 2914

www.bosch.co.nz

**PL Polska, Poland**

BSH Sprzęt Gospodarstwa  
Domowego Sp. z o.o.  
Al. Jerozolimskie 183

02-222 Warszawa

Centrala Serwisu

Tel.: 022 57 27 711

Fax: 022 57 27 709

mailto:Serwis.Fabryczny@

bshg.com

www.bosch-agd.pl

**PT Portugal**

BSHP Electrodomésticos, Lda.  
Rua Alto do Montijo, nº 15  
2790-012 Carnaxide

Tel.: 21 4250 700

Fax: 21 4250 701

mailto:careline.portugal@

bshg.com

www.electrodomesticos.bosch.pt

**RO România, Romania**

BSH Electrocasnice srl  
Sos. Bucuresti-Ploiesti,  
nr.17-21, sect.1

13682 Bucuresti

Tel.: 021 203 9748

Fax: 021 203 9731

mailto:service.romania@

bshg.com

**RU Russia, Россия**

ООО "БСХ Бытовая техника"

Сервис от производителя

Малая Калужская 19

119071 Москва

тел.: 495 737 2961

факс: 495 737 2982

mailto:mok-kdhl@bshg.com

www.bsh-service.ru

**SE Sverige, Sweden**

BSH Hushållsapparater AB

Röntgenvägen 1

Solna

Tel.: 087 34 13 10

Fax: 087 34 13 21

41104 Göteborg

Tel.: 031 63 69 90

Fax: 031 15 48 20

21376 Malmö

Tel.: 040 22 78 80

Fax: 040 22 43 53

www.bosch-hushall.com

**SG Singapore, 星加坡**

BSH Home Appliances (SEA)

Pte. Ltd.

38C-38D Jalan Pemimpin

577180 Singapore

Tel.: 6350 5000

Fax: 6350 5050

mailto:bshsgp.service@bshg.com

**SI Slovenija, Slovenia**

BSH Hišni aparati, d.o.o.

Litostrojska 48

1000 Ljubljana

Tel.: 01 583 08 87

Fax: 01 583 08 89

mailto:informacije.servis@

bshg.com

www.bsh-hisni-aparati.si

**SK Slovensko, Slovakia**

Technoservis Bratislava  
Trhová 38

84108 Bratislava – Doubravka

Tel./Fax: 02 6446 3643

www.bosch-spotrebice.sk

**TR Türkiye, Turkey**

BSH Ev Aletleri Sanayi ve

Ticaret A. S.

Çakmak Mahallesi,

Balkan Caddesi No: 51

34770 Ümraniye, Istanbul

Tel.: 0 216 528 9000

Fax: 0 216 528 9188

mailto:careline.turkey@bshg.com

www.boschevaletleri.com

**TW Taiwan, 台灣**

Achelis Taiwan Co., Ltd.

4th Fl., No.112

Chung Hsiao E. Road, Sec. 1

Taipei

Tel.: 02 5556 2556

Fax: 02 5556 1235

www.boschappliance.com.tw

**UA Ukraine, Україна**

Київ

СП "Транс-Сервіс"

тел.: 044 568 51 50

ООО "Дойчелектросервіс"

тел.: 044 467 80 46

ООО "Три О Сервіс"

тел.: 044 565 93 99

www.bosch-pt.com.ua

**XK Kosovo**

NTP GAMA

Rruga Mag Prishtine-Ferizaj

70000 Ferizaj

Tel.: 038 502 448

Fax: 029 021 434

mailto:gama\_mb@yahoo.com

**XS Srbija, Serbia**

SZR "SPECIJALELEKTRO"

Bulevar Milutina Milankovića 34.

11070 Novi Beograd

Tel.: 011 2147 110

Tel.: 011 2139 552

Fax: 011 2139 689

mailto:spec.el@eunet.yu

**ZA South Africa**

BSH Home Appliances (Pty) Ltd.

15 th Rd., Randjespark

Private Bag X36, Randjespark

1685 Midrand – Johannesburg

Tel.: 086 002 6724

Fax: 011 265 7852

mailto:service@bsh.co.za

www.boschappliances.co.za

## DE Garantie

Bundesrepublik Deutschland  
siehe letzte Seite.

**Ausland:** Für dieses Gerät gelten die von der Vertretung unseres Hauses in dem Kaufland herausgegebenen Garantiebedingungen. Einzelheiten hierüber teilt Ihnen der Händler, bei dem Sie das Gerät gekauft haben, auf Anfrage jederzeit mit.  
Zur Inanspruchnahme von Garantieleistungen ist in jedem Fall aber die Vorlage des Kaufbeleges erforderlich.

## GB Conditions of guarantee

For this appliance the guarantee conditions as set out by our representatives in the country of sale apply. Details regarding same may be obtained from the dealer from whom the appliance was purchased. For claims under guarantee the sales receipt must be produced.

## FR Conditions de garantie

A l'étranger, les conditions de garantie applicables à cet appareil sont celles s'accordées par la filiale du pays concerné.  
Celles-ci peuvent être fournies par le Revendeur auprès duquel vous avez acheté l'appareil ou directement auprès de notre filiale. Si vous aviez besoin d'utiliser la garantie, la présentation de la facture d'achat sera nécessaire.

## IT Condizioni di garanzia

Per questo apparecchio valgono le condizioni di garanzia stabilite dalla ns. Rappresentanza nella rispettiva Nazione.  
Il venditore dell'apparecchio è a disposizione per ulteriori chiarimenti. La garanzia viene riconosciuta soltanto se accompagnata da regolare documento fiscale di acquisto rilasciato dal venditore.

## NL Garantievoorwaarden

Voor het aangeschafte apparaat gelden de garantievoorwaarden welke door de vertegenwoordiging van de moederorganisatie in het land van aankoop zijn uitgegeven.  
Eventuele bijzonderheden hiervoor zal de leverancier, waarbij het apparaat is gekocht, desgevraagd verschaffen.  
Om aanspraak te kunnen maken op eventuele garantie is het overleggen van de aankoopbon met koop/en/of leverdatum vereist.

## DK Garanti

Garantiebestemmelserne er ikke vedlagt, men fremsendes ved henvendelse til Bosch kundeservice. I øvrigt henvises til købelovens bestemmelser.

## NO Leveringsbetingelse

I Norge gjelder NEL's leveringsbetingelser. Disse kan De få hos Deres forhandler eller direkte ved vårt hovedkontor.

## SE Konsumentbestämmelser

I Sverige gäller av EHL antagna konsumentbestämmelser.

## FI Takuuuika

Kodintekniikan tuotteille annetaan vähintään kahdentoista (12) kuukauden takuu tuotteesta riippuen. Takuuuika määritellään kunkin tuotteen osalta erikseen ja se on voimassa annetun määräajan tuotteen ostop. Tuotteen tietyille osille voidaan antaa em. määräajoista poikkeava takuu.

## PT Condições de Garantia

Para este aparelho são válidas as condições de garantia emitidas pela nossa representação no país da aquisição. Mais detalhes poderão ser facultados pelo revendedor onde foi adquirido o aparelho.  
Para recorrer aos serviços de garantia é imprescindível a apresentação da Fatura de Compra e bem assim, do documento de Garantia.

## ES Condiciones de garantía

A este aparato son aplicables las condiciones de garantía acordadas por la representación de nuestra firma en el país de compra. Para más detalles sirvanse dirigir al correspondiente establecimiento del ramo en que se ha comprado el aparato. En caso de hacer uso de la garantía es necesario presentar el correspondiente comprobante de compra.

## TR Garanti Şartları

Bu cihaz için satışın gerçekleştirildiği ülkedeki temsilciliğimiz tarafından belirlenen garanti şartları geçerlidir. Garanti şartları ile ilgili detaylı bilgi için; cihazın satın alındığı bayiye ya da Tüketicici Danışma Merkezimize başvurabilirsiniz. Garanti kapsamındaki taleplerinize cevap verilbilmesi için Yetkili Servisimize, cihaza ait faturayı veya okunaklı fotokopisini göstermeniz gerekmektedir.

## PL Gwarancja

Dla urządzenia obowiązują warunki gwarancyjne wydane przez nasze przedstawicielstwo w kraju zakupu. O szczegółach możecie się Państwo dowiedzieć u sprzedawcy, u którego dokonano zakupu urządzenia. Przy korzystaniu ze świadczeń gwarancyjnych wymagane jest przedłożenie dowodu zakupu.

## الضمان AE

لهذا الجهاز تسري شروط الضمان السارية و الصادرة عن وكيل شركتنا في بلدكم.

يمكنكم السؤال عن الأمور التفصيلية الخاصة بهذا الشأن وفي أي وقت لدى التاجر الذي قمتم بإقتناء هذا الجهاز عنده.

عند المطالبة باستحقاقات الضمان فإنه من الضروري وفي كمال حال تقديم قسيمة الشراء.

## RU Условия гарантийного обслуживания

Получить исчерпывающую информацию об условиях гарантийного обслуживания Вы можете в Вашем ближайшем авторизованном сервисном центре или в сервисном центре от производителя ООО «БСХ Бытовая Техника», а также найти в фирменном гарантийном талоне, выдаваемом при иродаже.

## BG Гаранция

За този уред вжам условията, установени от представителството на нашата фирма в страната-купувач. Подробностите ще Ви бъдат разяснени от търговеца, от когото сте купили уреда, по всяко време при запитване. За извършване на поправки в рамките на гаранционния срок във всеки случай е необходимо представянето на касовата бележка.

## HU Garanciális feltételek

A garanciális feltételeket a 117/1991 (IX. 10) számú kormányrendelet szabályozza. 72 órán belüli meghibásodás esetén a készüléket a kereskedelem cseréli ki. Ezután vevőszolgálatunk gondoskodik az előírt 15 napon belüli, kölcsönkészülék biztosítása esetén 30 napon belüli javításról. A garanciális szolgáltatásokat a vásárlásnál kapott, szabályosan kitöltött garanciajeggyel lehet igénybevenni, amely minden egyéb garanciális feltételt is részletesen ismertet. A készülékek csak KERMI és MEEI által engedélyezett garanciajeggyel kerülnek forgalomba.

## RO Garanție

Pentru acest aparat sunt valabile prevederile de garanție acordate de reprezentantul nostru și conforme cu legislația în vigoare.

Comerciantul la care ați achiziționat aparatul, vă oferă la cerere informații amănunțite despre prevederile de garanție.

Pentru a beneficia de serviciile de garanție va trebuie însă să prezentați în orice caz bonul de cumpărare.

**UK** На цей пристрій поширюються гарантійні зобов'язання, надані представництвом нашої фірми в країні придбання. Докладні відомості про гарантійні зобов'язання можна отримати будь-коли в продавця, в якого був придбаний цей пристрій. Під час звертання в гарантійному випадку потрібно пред'явити оригінал документа, що підтверджує купівлю пристрою.

## GR ΟΡΟΙ ΕΓΓΥΗΣΗΣ

1. Η εγγύηση παρέχεται για είκοσιπένσερες (24) μήνες, από την ημερομηνία αγοράς της συσκευής που αναγράφεται στη θεωρημένη απόδειξη αγοράς (δελτίο λιανικής πώλησης ή τιμολόγιο). Για την παροχή της εγγύησης απαιτείται η επίδειξη της θεωρημένης απόδειξης αγοράς.
2. Η εταιρεία, μέσα στα πιο πάνω χρονικά όρια, σε περίπτωση πλημμελούς λειτουργίας της συσκευής, αναλαμβάνει την υποχρέωση επαναφοράς της σε ομαλή λειτουργία και της αντικατάστασης κάθε τυχόν ελαττωματικού μέρους (πλην των αναλώσιμων και των ευπαθών, όπως τα γυάλινα, οι λαμπτήρες κ.λπ.), εφόσον αυτή προέρχεται από την κατασκευή και όχι από την κακή χρησιμοποίηση, την λανθασμένη εγκατάσταση, την μη πρήξη των οδηγίων χρήσης, την ακατάλληλη συντήρηση, την επέμβαση μη εξουσιοδοτημένων προσώπων ή εξωγενείς παράγοντες όπως ηλεκτρικές επιδράσεις κλπ. Στην περίπτωση που η εταιρεία εδοποιηθεί για την πλημμελή λειτουργία μετά την πάροδο εξαμήνου από την αγορά της, θεωρείται ότι η συσκευή κατά την παράδοση της στον τελικό καταναλωτή λειτουργούσε κανονικά και ότι η βλάβη δεν οφείλεται σε ελαττωματικότητα της εκτός αν ο τελικός καταναλωτής απόδειξει το αντίθετο. Κατά τη διάρκεια της εγγύησης παρέχονται δωρεάν τα ανταλλακτικά, η εργασία επισκευής και η μεταφορά της συσκευής (αν αυτό κριθεί απαραίτητο) στα συνεργεία της εταιρείας. Οποιαδήποτε άλλη αξιωση απόκλείεται.
3. Η εγγύηση δεν ισχύει σε περίπτωση πραγματοποίησης επισκευών ή γενικά παρεμβάσεων μη εξουσιοδοτημένων από την εταιρεία προσώπων στην συσκευή.
4. Η κάθε επισκευή ή η αντικατάσταση ελαττωματικού μέρους δεν παρατείνει τον χρόνο της εγγύησης.
5. Εξαρτήματα και υλικά που αντικαθίστανται κατά τη διάρκεια της εγγύησης επιστρέφονται στο συνεργείο.
6. Η εγγύηση παύει να ισχύει από τη στιγμή που η κυριότητα της συσκευής μεταβιβαστεί σε τρίτο πρόσωπο από τον αγοραστή.
7. Αλλαγή της συσκευής γίνεται μόνον στην περίπτωση που δεν είναι δυνατή η επιδιόρθωσή της.

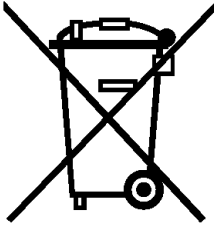

#### de

"Dieses Gerät ist entsprechend der europäischen Richtlinie 2002/96/EG über Elektro- und Elektronikaltgeräte (waste electrical and electronic equipment - WEEE) gekennzeichnet. Die Richtlinie gibt den Rahmen für eine EU-weit gültige Rücknahme und Verwertung der Altgeräte vor."

#### en

This appliance is labelled in accordance with European Directive 2002/96/EG concerning used electrical and electronic appliances (waste electrical and electronic equipment - WEEE). The guideline determines the framework for the return and recycling of used appliances as applicable throughout the EU

#### fr

"Cet appareil est marqué selon la directive européenne 2002/96/CE relative aux appareils électriques et électroniques usagés (waste electrical and electronic equipment - WEEE). La directive définit le cadre pour une reprise et une récupération des appareils usagés applicables dans les pays de la CE."

#### it

"Questo apparecchio dispone di contrassegno ai sensi della direttiva europea 2002/96/CE in materia di apparecchi elettrici ed elettronici (waste electrical and electronic equipment - WEEE).

Questa direttiva definisce le norme per la raccolta e il riciclaggio degli apparecchi decessi validi su tutto il territorio dell'Unione Europea."

#### nl

"Dit apparaat is gekenmerkt in overeenstemming met de Europese richtlijn 2002/96/EG betreffende afgedankte elektrische en elektronische apparatuur (waste electrical and electronic equipment - WEEE).

De richtlijn geeft het kader aan voor de in de EU geldige terugname en verwerking van oude apparaten."

#### da

"Dette apparat er klassificeret iht. det europæiske direktiv 2002/96/EF om affald af elektrisk- og elektronisk udstyr (waste electrical and electronic equipment - WEEE).

Dette direktiv angiver rammerne for indlevering og recycling af kasserede apparater gældende for hele EU."

#### no

"Dette apparatet er klassifisert i henhold til det europeiske direktivet 2002/96/EF om avhending av elektrisk- og elektronisk utstyr (waste electrical and electronic equipment - WEEE).

Direktivet angir rammene for innlevering og gjenvinning av innbytteprodukter."

#### sv

"Denna enhet är märkt i enlighet med den europeiska direktivet 2002/96/EG om avfall som utgörs av eller innehåller elektroniska produkter (waste electrical and electronic equipment - WEEE).

Direktivet anger ramarna för inom EU giltigt återtagande och korrekt återvinning av uttjänta enheter."

#### fi

"Tämän laitteen merkintä perustuu käytettyjä sähkö- ja elektroniikkalaitteita (waste electrical and electronic equipment - WEEE) koskevaan direktiiviin 2002/96/EG.

Tämä direktiivi määrittää käytettyjen laitteiden palautus- ja kierrätys-säännökset koko EU:n alueella."

#### pt

"Este aparelho está marcado em conformidade com a Directiva 2002/96/CE relativa aos resíduos de equipamentos eléctricos e electrónicos (waste electrical and electronic equipment - WEEE).

A directiva estabelece o quadro para a criação de um sistema de recolha e valorização dos equipamentos usados válido em todos os Estados\_Membros da União Europeia."

**es**

"Este aparato cumple con la Directiva europea 2002/96/CE sobre aparatos eléctricos y electrónicos identificada como (Residuos de aparatos eléctricos y electrónicos). La directiva proporciona el marco general válido en todo el ámbito de la Unión Europea para la retirada y la reutilización de los residuos de los aparatos eléctricos y electrónicos."

**el**

Αυτή η συσκευή χαρακτηρίζεται σύμφωνα με την ευρωπαϊκή οδηγία 2002/96/ΕΚ περί ηλεκτρικών και ηλεκτρονικών συσκευών (waste electrical and electronic equipment - WEEE). Η οδηγία προκαθορίζει τα πλαίσια για μια απόσυρση και αξιοποίηση των παλιών συσκευών με ισχύ σ' όλη την ΕΕ.

**tr**

Bu cihaz, ömrünü doldurmuş elektrikli ve elektronik cihazlar ile ilgili Avrupa yönetmeliği 2002/96/EG'ye (waste electrical and electronic equipment – WEEE) uygun şekilde işareetlenmiştir. Bu yönetmelik, eski cihazların geri alımı ve değerlendirilmesi ile ilgili AB-çapındaki uygulamaların çerçevesini belirtmektedir.

**pl**

To urządzenie jest oznaczone zgodnie z Dyrektywą Europejską 2002/96/EC (WEEE) oraz polską Ustawą z dnia 29 lipca 2005 r. „O zużycym sprzęcie elektrycznym i elektronicznym” (Dz.U. z 2005 r. Nr 180, poz. 1495) symbolem przekreślonego kontenera na odpady.

Takie oznakowanie informuje, że sprzęt ten, po okresie jego użytkowania nie może być umieszczany łącznie z innymi odpadami pochodzącymi z gospodarstwa domowego.

Użytkownik jest zobowiązany do oddania go prowadzącym zbieranie zużytego sprzętu elektrycznego i elektronicznego. Prowadzący zbieranie, w tym lokalne punkty zbiórki, sklepy oraz gminne jednostki, tworzą odpowiedni system umożliwiający oddanie tego sprzętu.

Właściwe postępowanie ze użytym sprzętem elektrycznym i elektronicznym przyczynia się do uniknięcia szkodliwych dla zdrowia ludzi i środowiska naturalnego konsekwencji, wynikających z obecności składników niebezpiecznych oraz niewłaściwego składowania i przetwarzania takiego sprzętu.

**hu**

Ez a készülék az elhasznált villamossági és elektronikai készülékekről szóló 2002/96/EK irányelvnek megfelelő jelölést kapott. Ez az irányelv a már nem használt készülékek visszavételének és hasznosításának EU-szerte érvényes kereteit határozza meg.

**bg**

Този уред е обозначен в съответствие с европейската директива 2002/96/EG за стари електрически и електронни уреди (waste electrical and electronic equipment - WEEE). Тази директива регламентира валидните в рамките на ЕС правила за приемане и използване на стари уреди

**ru**

Данный прибор имеет отметку о соответствии европейским нормам 2002/96/EG утилизации электрических и электронных приборов (waste electrical and electronic equipment - WEEE). Данные нормы определяют действующие на территории Евросоюза правила возврата и утилизации старых приборов.

**ro**

Acest aparat este marcat corespunzător directivei europene 2002/9/CE în privința aparatelor electrice și electronice vechi (waste electrical and electronic equipment – WEEE). Directiva prescrie cadrul pentru o preluare înapoi, valabilă în întreaga UE, și valorificarea aparatelor vechi.

**uk**

Цей прилад маркіровано згідно положень європейської Директиви 2002/96/EG стосовно електронних та електроприладів, що були у використанні (waste electrical and electronic equipment - WEEE). Директивою визначаються можливості, які є дійсними у межах Європейського союзу, щодо прийняття назад та утилізації бувших у використанні приладів.

**ar**

هذا الجهاز مطابق للمواصفة الأوروبية 2002/96/المجموعة الاقتصادية الأوروبية الخاصة بالأجهزة الكهربية والإلكترونية القديمة (waste electrical and electronic equipment - WEEE). وهذه المواصفة تحدد الإطار العام لقواعد تسري في جميع دول الاتحاد الأوروبي بخصوص استعادة الأجهزة القديمة وإعادة استغلالها.

## Değerli Müşterimiz

Bosch Çağrı Yönetim Merkezi 444 6 333 no.lu telefon numarası ile, hafta içi ve cumartesi günleri 08.00-22.00, pazar günleri 10.00-18.00 saatleri arasında hizmet vermektedir. Bu saatler dışında aradığınızda adınızı, soyadınızı ve telefon numaranızı alan kodu ile bıraktığınızda ilk mesai saatinde sizinle irtibata geçilecektir. Doğrudan bu numarayı çevirerek size en yakın Yetkili Servis telefonunu alabilir veya arzu ettiğiniz hizmeti talep edebilirsiniz.

Bosch Çağrı Yönetim Merkezimize ayrıca [www.boschevaletleri.com](http://www.boschevaletleri.com) adresindeki Müşteri Hizmetleri bölümünde bulunan Müşteri Hizmetleri Formunu doldurarak ya da 0216 528 91 88 no.lu telefona faks çekerek de ulaşabilirsiniz.

### Aşağıda yer alan konularda yardımcı olmanızı rica ederiz.

1. Cihazınızı kullanma kılavuzunda belirtilen hususlara göre kullanmaya özen gösteriniz.
2. Ürününüzle ilgili hizmet talebiniz olduğunda yukarıda yazılı telefonlardan Çağrı Yönetim Merkezimizi arayınız.
3. Hizmet için gelen teknisyene "BOSCH YETKİLİ SERVİS" kimlik kartını sorunuz. Bu kimlik kartı, 18 yaşından küçük elemanlara verilmemektedir.
4. Yetkili servisimiz, cihazınızda yapılan herhangi bir işlemden sonra size servis fişini düzenleyip vermek zorundadır. Bu servis fişini mutlaka isteyiniz ve kesinlikle saklayınız.



## DİKKAT

Garanti süresinin anlaşmazlık durumunda fatura tarihi esas alınacağından bu belge ile birlikte faturanın veya okunaklı fotokopisinin saklanması gereklidir.

**YETKİLİ SATICI**

**BSH EV ALETLERİ SAN. VE TİC. A.Ş.**

**İmza ve kaşesi**

## MALIN

Cinsi : ELEKTRİK SÜPÜRGESİ  
Markası : BOSCH  
Modeli :  
Bandrol ve Seri No. :  
Teslim tarihi ve yeri :  
Azami tamir süresi :  
Cihaz ömrü :  
Kullanım Süresi : 10 YIL (Ürünün fonksiyonunu yerine getirebilmesi için gerekli yedek parça bulundurma süresi)

## SATICI FİRMANIN

Ünvanı :  
Adresi :  
Telefonu :  
Telefaksı :  
Tarih / İmza / Kaşe



(Sabit telefonlardan veya cep telefonlarından alan kodu çevirmeden)  
Sabit telefonlardan yapılan aramalarda şehir içi arama tarifi üzerinden, cep telefonu ile yapılan aramalarda ise GSM-GSM tarifi üzerinden ücretlendirme yapılmaktadır.

## Yazılı başvurular için adresimiz

BSH Ev Aletleri Sanayi ve Ticaret AŞ  
Çakmak Mah. Balkan Cad. No.: 51 Ümraniye 34770 - İstanbul

**Bosch'u tercih ettiğiniz için teşekkür eder, ürününüzü iyi günlerde kullanmanızı dileriz.**



### ELEKTRİK SÜPÜRGESİ GARANTİ BELGESİ

- Cihazınızı, kullanma kılavuzunda gösterildiği şekilde kullanılması ve yetkili kıldığımız teknik servis elemanları dışındaki şahıslar tarafından bakım, onarım veya başka bir nedenle müdahale edilmemiş olması şartıyla bütün parçaları dahil olmak üzere tamamen malzeme, işçilik ve üretim hatalarına karşı **2 (İKİ) YIL SÜRE İLE GARANTİ EDİLMİŞTİR.**
- Anzaların giderilmesi konusunda uygulanacak teknik yöntemlerin tespiti ile değiştirilecek parçaların saptanması tamamen firmamıza aittir.
- Malın tesliminden sonraki yükleme, boşaltma ve sevkiyat anında meydana gelecek arızalar garanti kapsamı dışındadır.
- Belge üzerine tahrifat yapıldığı, cihazın üzerindeki orijinal seri numarası kaldırıldığı veya tahrifat yapıldığı takdirde garanti geçersizdir.

#### **GARANTİ ŞARTLARI**

- Garanti süresi malın teslim tarihinden itibaren başlar ve 2 yıldır.
- Malın bütün parçaları dahil olmak üzere tamamı firmamızın garantisini kapsamındadır.
- Malın garanti süresi içerisinde arızalanması durumunda, tamirde geçen süre garanti süresine eklenir. Malın tamir süresi en fazla 30 iş günüdür. Bu süre, mala ilişkin arızanın servis istasyonuna, servis istasyonunun olmaması durumunda, malın satıcısı, bayii, acentası, temsilciliği, ithalatçısı veya imalatçısından birisine bildirim tarihinden itibaren başlar. Sanayii malının arızasının 15 iş günü içerisinde giderilmemesi halinde imalatçı veya ithalatçı malın tamiri tamamlanıncaya kadar benzer özelliklere sahip başka bir sanayiye malını tüketicinin kullanımına tahsis etmek zorundadır.
- Malın garanti süresi içerisinde, gerek malzeme ve işçilik gerekse montaj hatalarından dolayı arızalanması halinde, işçilik masrafı, değiştirilen parça bedeli ya da başka herhangi bir ad altında hiçbir ücret talep etmeksizin tamiri yapılacaktır.
- Tüketicinin onarım hakkını kullanmasına rağmen malın;
  - Tüketicie teslim edildiği tarihten itibaren, belirlenen garanti süresi içinde kalmak kaydıyla, 1 yıl içerisinde; aynı arızanın ikiden fazla tekrarlanması veya farklı anzaların dörtten fazla meydana gelmesi veya belirlenen garanti süresi içerisinde farklı anzaların toplamının altından fazla olması unsurlarının yanı sıra, bu arızaların maldan yararlanamamayı sürekli kılması,
  - Tamiri için gereken azami sürenin aşılması,
  - Firmanın servis istasyonunun, servis istasyonunun mevcut olmaması halinde sırasıyla satıcısı, bayii, acentası, temsilciliği, ithalatçısı veya imalatçı-üreticisinden birisinin düzenleyeceği raporla arızanın tamiri mümkün bulunmadığının belirlenmesi, durumlarında, tüketici malın ücretsiz değiştirilmesini, bedel iadesi veya ayıp oranında bedel indirimini talep edebilir.
- Malın kullanma kılavuzunda yer alan hususlara aykırı kullanılmasından kaynaklanan arızalar garanti kapsamı dışındadır.
- Garanti belgesi ile ilgili olarak çabılabilecek sorunlar için Sanayi ve Ticaret Bakanlığı, Tüketicinin ve Rekabetin Korunması Genel Müdürlüğü'ne başvurabilir.

Bu Garanti Belgesinin kullanılmasına; 4077 sayılı Tüketicinin Korunması Hakkında Kanun ve bu Kanun'a dayanılarak yürürlüğe konulan Garanti Belgesi Uygulanma Esaslarına Dair Tebliğ uyarınca, T.C. Sanayi ve Ticaret Bakanlığı Tüketicinin ve Rekabetin Korunması Genel Müdürlüğü tarafından izin verilmiştir.

**Bu ürün Bosch için BSH Ev Aletleri San. ve Tic. AŞ tarafından ithal edilmektedir.**

**BSH Ev Aletleri San. ve Tic. AŞ bir BOSCH UND SIEMENS HAUSERÄTE GMBH kuruluşudur.**

**BSH EV ALETLERİ SAN. VE TİC. AŞ**  
Çakmak Mah. Balkan Cad. No.: 51  
Ümraniye 34770 - İstanbul  
Tel.: (0216) 528 90 00  
Faks: (0216) 528 97 48

**BSH Bosch und Siemens Hausgeräte GmbH**  
Carl-Wery-Str. 34  
D-81739 München  
Phone: +49 (89) 45 90 01  
Fax: +49 (89) 45 90 21 28

**Sanayi ve Ticaret Bakanlığı**  
**Garanti Belgesi**  
Belge Numarası: 772  
Belge Onay Tarihi: 14.02.2002





# Garantiebedingungen

Gültig in der Bundesrepublik Deutschland

Die nachstehenden Bedingungen, die Voraussetzungen und Umfang unserer Garantieleistung umschreiben, lassen die Gewährleistungsverpflichtungen des Verkäufers aus dem Kaufvertrag mit dem Endabnehmer unberührt.

**Bosch Info-Team:**

**DE ☎ 0 18 05/26 72 42 (EUR 0,12/MIN)**

**AT ☎ 06 60/59 95**

**Internet:**

**<http://www.bosch-hausgeraete.de>**

Für dieses Gerät leisten wir Garantie gemäß nachstehenden Bedingungen:

1. Wir beheben unentgeltlich nach Maßgabe der folgenden Bedingungen (Nr. 2 - 6) Mängel am Gerät, die nachweislich auf einem Material- und/oder Herstellungsfehler beruhen, wenn sie uns unverzüglich nach Feststellung und innerhalb von 24 Monaten - bei gewerblichem Gebrauch oder gleichzusetzender Beanspruchung innerhalb von 12 Monaten - nach Lieferung an den Erstendabnehmer gemeldet werden. Zeigt sich der Mangel innerhalb von 6 Monaten ab Lieferung, wird vermutet, dass es sich um einen Material- oder Herstellungsfehler handelt.
2. Die Garantie erstreckt sich nicht auf leicht zerbrechliche Teile wie z.B. Glas oder Kunststoff bzw. Glühlampen.  
Eine Garantiepflicht wird nicht ausgelöst durch geringfügige Abweichungen von der Soll-Beschaffenheit, die für Wert und Gebrauchstauglichkeit des Gerätes unerheblich sind, oder durch Schäden aus chemischen und elektrochemischen Einwirkungen von Wasser, sowie allgemein aus anomalen Umweltbedingungen oder sachfremden Betriebsbedingungen oder das Gerät sonst mit ungeeigneten Stoffen in Berührung gekommen ist. Ebenso kann keine Garantie übernommen werden, wenn die Mängel am Gerät auf Transportschäden, die nicht von uns zu vertreten sind, nicht fachgerechte Installation und Montage, Fehlgebrauch, mangelnde Pflege oder Nichtbeachtung von Bedienungs- oder Montagehinweisen zurückzuführen sind.  
Der Garantieanspruch erlischt, wenn Reparaturen oder Eingriffe von Personen vorgenommen werden, die hierzu von uns nicht ermächtigt sind, oder wenn unsere Geräte mit Ersatzteilen, Ergänzungs- oder Zubehörteilen versehen werden, die keine Originalteile sind und dadurch ein Defekt verursacht wurde.
3. Die Garantieleistung erfolgt in der Weise, dass mangelhafte Teile nach unserer Wahl unentgeltlich instandgesetzt oder durch einwandfreie Teile ersetzt werden.  
Geräte, die zumutbar (z.B. im PKW) transportiert werden können und für die unter Bezugnahme auf diese Garantie eine Garantieleistung beansprucht wird, sind unserer nächstgelegenen Kundendienststelle oder unserem Vertragskundendienst zu übergeben oder einzusenden. Instandsetzungen am Aufstellungsort können nur für stationär betriebene (feststehende) Geräte verlangt werden.  
Es ist jeweils der Kaufbeleg mit Kauf- und/oder Lieferdatum vorzulegen. Ersetzte Teile gehen in unser Eigentum über.
4. Sofern die Nachbesserung von uns abgelehnt wird oder fehlschlägt, wird innerhalb der oben genannten Garantiezeit auf Wunsch des Endabnehmers kostenfrei gleichwertiger Ersatz geliefert. Im Falle einer Ersatzlieferung behalten wir uns die Geltendmachung einer angemessenen Nutzungsanrechnung für die bisherige Nutzungszeit vor.
5. Garantieleistungen bewirken weder eine Verlängerung der Garantiefrist, noch setzen sie eine neue Garantiefrist in Lauf. Die Garantiefrist für eingebaute Ersatzteile endet mit der Garantiefrist für das ganze Gerät.
6. Weitergehende oder andere Ansprüche, insbesondere solche auf Ersatz außerhalb des Gerätes entstandener Schäden sind - soweit eine Haftung nicht zwingend gesetzlich angeordnet ist - ausgeschlossen.

Diese Garantiebedingungen gelten für in Deutschland gekaufte Geräte. Werden Geräte ins Ausland verbracht, die die technischen Voraussetzungen (z.B. Spannung, Frequenz, Gasarten, etc.) für das entsprechende Land aufweisen und die für die jeweiligen Klima- und Umweltbedingungen geeignet sind, gelten diese Garantiebedingungen auch, soweit wir in dem entsprechenden Land ein Kundendienstnetz haben. Für im Ausland gekaufte Geräte gelten die von unserer jeweils zuständigen Landesvertretung herausgegebenen Garantiebedingungen. Diese können Sie über Ihren Fachhändler, bei dem Sie das Gerät gekauft haben, oder direkt bei unserer Landesvertretung anfordern.

## **Beachten Sie unser weiteres Kundendienst-Angebot:**

Auch nach Ablauf der Garantie stehen Ihnen unser Werkskundendienst und unsere Servicepartner zur Verfügung.

**Robert Bosch Hausgeräte GmbH**

**Carl-Wery-Str. 34 / 81739 München // Germany**