

Gebruiksaanwijzing
en
installatievoorschrift

Gaskookplaat

Welkom in de wereld van Electrolux!

Gefeliciteerd, u hebt gekozen voor een eersteklas product van Electrolux. U zult hier jarenlang plezier aan beleven. Het is de ambitie van Electrolux om het huishouden voor u gemakkelijker te maken door middel van een breed assortiment kwaliteitsapparatuur. U vindt enkele voorbeelden hiervan op de voorzijde van deze gebruiksaanwijzing. Neem de tijd om deze gebruiksaanwijzing te bestuderen zodat u kunt profiteren van de voordelen van uw nieuwe apparaat.

Wij beloven u een superieure gebruikerservaring en dus meer gemoedsrust.

Veel succes!

Inhoud

Voor de gebruiker

Waarschuwingen en adviezen	4
Aanwijzingen voor de gebruiker	6
Onderhoud	8
Garantievoorwaarden	17

Voor de installateur

Technische gegevens	10
Aanwijzingen voor de installateur	10
Gasaansluiting	12
Ombouw naar vloeibaar gas	13
Inbouw	14
Inbouwmogelijkheden	16

Over deze gebruiksaanwijzing

Onderstaande symbolen vindt u in de tekst en hebben de volgende betekenis:



Aanwijzingen m.b.t. de veiligheid



Aanwijzingen m.b.t. het gebruik



Adviezen en tips



Informatie m.b.t. het milieu



Dit apparaat voldoet aan de EU-richtlijnen:
73/23 - 90/683 - 89/336 - 90/396 - 93/68
en de daarbij behorende besluiten.



Waarschuwingen en adviezen

Deze waarschuwingen zijn bedoeld voor uw en andermans veiligheid. U wordt geacht ze gelezen te hebben, alvorens u het apparaat installeert en/of in gebruik neemt.

Installatie

- Het installeren en aansluiten van het apparaat dient door een erkend installateur te geschieden.
- Sluit het apparaat aan op het juiste type gas, zoals vermeld op de sticker naast de gasaansluiting van de kookplaat.
- Tijdens het gebruik produceert de kookplaat warmte en vocht. Zeker tijdens een langdurig gebruik. Zorg dan voor een goede ventilatie door de afzuigkap in te schakelen of door een raam open te zetten.
- Controleer het apparaat na het uitpakken op beschadigingen. Controleer ook het aansluitsnoer op beschadigingen. Neem in geval van beschadiging contact op met uw leverancier.
- De fabrikant wijst elke aansprakelijkheid ten aanzien van schade of letsel af, indien bovenstaande veiligheidsmaatregelen niet zijn getroffen of in acht genomen.

Tijdens het gebruik

- Dit apparaat is bedoeld voor het gebruik door volwassenen. Het is gevaarlijk om kinderen het apparaat te laten bedienen of als speelgoed te laten gebruiken.
- Dit apparaat is bedoeld en gemaakt voor het bereiden van voedsel in het huishouden; gebruik het nergens anders voor.
- Het is gevaarlijk om, in welke vorm dan ook, dit apparaat of eigenschappen daarvan te veranderen.
- Om hygiënische en veiligheidsredenen moet het apparaat altijd schoon worden gehouden. Vet- en/of voedselresten kunnen brand veroorzaken.

- Controleer altijd of de bedieningsknoppen in de "UIT" stand staan, als de kookplaat niet meer wordt gebruikt.
- Mocht er in de buurt van de kookplaat een stopcontact zijn, waarop af en toe een ander huishoudelijk apparaat wordt aangesloten, zorg er dan voor, dat het snoer niet in contact komt met hete delen van de kookplaat.
- Als de kookplaat niet wordt gebruikt, trek dan de stekker van de vonkontsteking uit het stopcontact.
- Trek altijd de stekker van de vonkontsteking uit het stopcontact bij het schoonmaken en onderhoud van de kookplaat.
- Zorg altijd voor voldoende ventilatie. Gebrek aan ventilatie kan gebrek aan zuurstof veroorzaken.

Veiligheid van kinderen

- Houd tijdens het in gebruik zijn van de kookplaat kinderen uit de buurt. Ook na het uitschakelen blijft het apparaat lang heet. Let op dat kinderen de warme delen niet aanraken tijdens het afkoelen.
- Dit apparaat mag niet gebruikt worden door kinderen of andere personen wiens lichamelijke, motorische of geestelijke gesteldheid of gebrek aan ervaring en kennis die daardoor het apparaat niet kunnen gebruiken zonder supervisie of instructies van een verantwoordelijk persoon om zeker te zijn van dat het apparaat veilig kan worden gebruikt.
- Laat inspectie- en/of herstelwerkzaamheden uitvoeren door ELECTROLUX SERVICE en laat geen andere dan originele DISTRIPARTS onderdelen plaatsen.

Service

- Reparaties aan het apparaat mogen alleen door vakmensen worden uitgevoerd. Onveilige reparaties kunnen tot aanzienlijke risico's leiden.

Informatie m.b.t. het milieu

Houd bij het weggooien van de verpakking rekening met de veiligheid en het milieu.

Als u een oud apparaat afdankt, maak het dan onbruikbaar door het aansluitsnoer af te snijden.

Het symbool  op het product of op de verpakking wijst erop dat dit product niet als huishoudafval mag worden behandeld. Het moet echter naar een plaats worden gebracht waar elektrische en elektronische apparatuur wordt gerecycled. Als u ervoor zorgt dat dit product op de correcte manier wordt verwijderd, voorkomt u mogelijk voor mens en milieu negatieve gevolgen die zich zouden kunnen voordoen in geval van verkeerde afvalbehandeling. Voor meer details in verband met het recyclen van dit product, neemt u het best contact op met de gemeentelijke instanties, het bedrijf of de dienst belast met de verwijdering van huishoudafval of de winkel waar u het product hebt gekocht.

Het is uiterst belangrijk dat het bij het apparaat behorende instructieboekje bewaard blijft. Zou het apparaat door u aan iemand anders gegeven of verkocht worden, of zou het apparaat in het huis van waaruit u verhuist achterblijven, dan dient de nieuwe gebruiker over het instructieboekje en de daarin opgenomen waarschuwingen te kunnen beschikken.

Deze instructies gelden alleen voor de landen waarvan het identificatiesymbool is aangebracht op het titelblad van het instructieboekje en het apparaat zelf.

Aanwijzingen voor de gebruiker

Bedieningsknoppen

De bedieningsknoppen van de branders hebben drie standen:

- gesloten - uit
- 🔥 maximale gastoevoer
- 🔥 minimale gastoevoer

Aansteken van de branders

i Steek de brander altijd aan voordat u er een pan opzet.

👉 • Geïntegreerde ontsteking

- Druk de bij de brander horende knop geheel in en draai hem op de hoogste stand.

Zet vervolgens de knop in de gewenste stand.

Mocht na verschillende pogingen de brander niet aan gaan, controleer dan of de vlamverdelers (afb. 1 - B) en het branderdekse (afb. 1 - A) goed op hun plaats liggen.

Om de brander uit te schakelen draait u de knop rechtsom op de UIT "■" stand.

i Luciferontsteking

Steek de lucifer aan. Druk de knop van de betreffende brander in en draai hem linksom. Steek de brander direkt aan.

Zet vervolgens de knop in de gewenste stand.

- **Zet altijd eerst de brander lager of uit voordat u de pan van de brander neemt.**
- **Het apparaat is voorzien van regelkranen waardoor een betere vlammenregeling mogelijk is.**

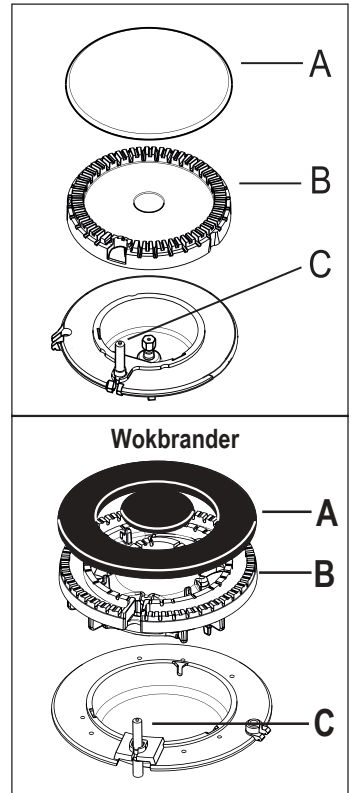

A - Branderdekse

afb. 1

B - Vlamverdelers

C - Vonkontsteking

Brander	minimale diameter	maximale diameter
Wok	180 mm	260 mm
Sterk	180 mm	260 mm
Normaal achter	120 mm	220 mm
voor	120 mm	180 mm
Sudder	80 mm	180 mm

Optimaal rendement

Voor een optimaal rendement moet de diameter van de pan aangepast zijn aan de brander, zodat de vlammen niet langs de zijkant uitslaan (zie tabel). Wij adviseren ook om de vlam lager te zetten zodra het kookpunt bereikt is.

- Gebruik alleen pannen met een vlakke bodem.



Wees voorzichtig als u olie of andere vetstoffen gebruikt (zoals bij het fritureren). Olie en vet ontbranden gemakkelijk bij oververhitting.

Voor een juist gebruik van de kookplaat

Om minder gas te verbruiken en een beter rendement te behalen, alleen pannen gebruiken met een platte bodem en met afmetingen die geschikt zijn voor de branders, zoals aangegeven in de tabel onderaan deze pagina. Let er bovendien op dat u, zodra een vloeistof gaat koken, de vlam lager zet op een stand die voldoende is om de vloeistof aan de kook te houden.

Tijdens bereidingsmethoden waarbij vetten of oliën gebruikt worden uw gerechten goed in de gaten houden; deze stoffen kunnen, wanneer ze op hoge temperatuur gebracht worden, in brand vliegen.

Roestvrij staal kan, als het blootgesteld wordt aan extreme hitte, bruin worden. Daarom raden wij langdurig gebruik van een grillsteen, schaal van ongeglazuurd aardewerk of pan van gietijzer af. Vermijd het gebruik van aluminiumfolie om de kookplaat tijdens het gebruik te beschermen.

Vergewis u ervan dat de pannen niet uitsteken buiten de randen van de kookplaat en dat ze midden op de branders staan teneinde minder gas te verbruiken.

Zet geen onstabiele of vervormde pannen op de branders: ze zouden om kunnen vallen of de inhoud zou over de rand kunnen lopen, waardoor ongelukken kunnen ontstaan.

De pannen mogen niet op de bedieningszone staan.

Onderhoud

- ⚠** Trek voordat u de kookplaat gaat schoonmaken altijd eerst de stekker uit het stopcontact en laat de kookplaat afkoelen.

Voor het reinigen van de emaille delen mag nooit een agressief middel gebruikt worden. Maak een sopje van warm water met afwasmiddel.

Maak zeer regelmatig de branders schoon, verwijder voedselresten, maak de branderingen en -deksels goed droog met een zacht doekje voordat u ze weer terug zet.

De pannendragers ook met een sopje van afwasmiddel schoonmaken.

Gebruik voor het verwijderen van lastige vlekken nooit een pannenspons van staalwol, een agressief schoonmaakmiddel of een pannenspons met een harde laag. Gebruik voor het verwijderen van hardnekkig vuil daarvoor in de handel zijnde schoonmaakmiddelen zonder schurende werking.

- ⚠** Laat geen zure alkalische stoffen (bijv. azijn, zout, citroensap enz...) op de kookplaat liggen.

- i** Kookplaten met gietijzeren pannendragers: plaats na het schoonmaken de pannendragers weer op hun plaats. Om ze correct terug te plaatsen, plaatst u eerst de zijpannendragers en daarna de middelste.

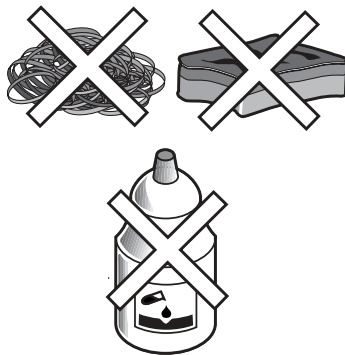

De pannendragers van de kookplaat

De kookplaten zijn voorzien van pannendragers van geëmailleerd ijzer, die dun en licht zijn of van gietijzer, die dikker en zwaarder zijn.

De pannendragers kunnen van de kookplaat verwijderd worden zodat ze beter kunnen worden schoongemaakt.

Wij adviseren u de gietijzeren pannendragers niet op de kookplaat neer te zetten om te voorkomen dat deze bekrast wordt of beschadigd raakt.

De pannendragers van geëmailleerd ijzer kunnen ook in de afwasmachine gewassen worden.

Zet de pannendragers, nadat ze gereinigd zijn, terug op hun plaats en controleer of ze goed staan.

Voor een juiste werking van de branders moet u ervoor zorgen dat de pannendragers met de concentrische spaken op de brander staan, zoals afgebeeld in figuur 2.

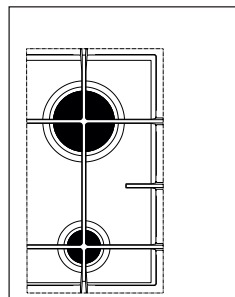

afb. 2

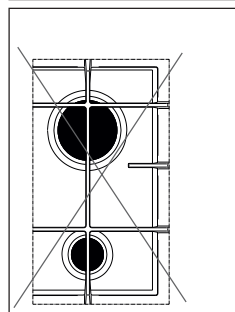

afb. 3

Vonkontsteking

De vonkontsteking, bestaand uit een elektrode gevat in een keramisch omhulsel, moet vrij worden gehouden van voedselresten en vocht, omdat anders de ontsteking niet functioneert (afb. 1 - C).

Controleer of de branderring poorten schoon zijn.

Periodiek onderhoud

Laat af en toe door een erkend installateur of ELECTROLUX SERVICE controleren of de gaslang en/of gasaansluiting nog in een goede staat verkeren.

Technische gegevens

Vermogen gasbranders

Wokbrander	4,0 kW
Sterkbrander	3,0 kW
Normaalbrander	2,0 kW
Sudderbrander	1,0 kW

Categorie I12L3B/P

Voeding gas Aardgas G25/25 mbar





Koppeling gas G 1/2"

Aansluiting aan 230 V ~50 Hz

Uitsnijmaat

Breedte	560 mm
Diepte	480 mm

Aanwijzingen voor de installateur

-  **De fabrikant wijst elke aansprakelijkheid ten aanzien van schade of letsel of, indien bovenstaande veiligheidsmaatregelen niet zijn getroffen.**
-  De installatie en de aansluiting dienen door een erkend installateur uitgevoerd te worden, volgens de hem bekende voorschriften en eventuele voorschriften van het plaatselijk energiebedrijf.
-  De aansluiting dient van een GIVEG-goedgekeurde aansluitgaskraan met koppeling te worden voorzien.
-  Het vervangen van elektrische bekabeling mag alleen gebeuren door het technische service center of door personeel met gelijke kundigheid, overeenkomstig met de huidige bepalingen.

Elektrische aansluiting

- De aansluiting moet volgens NEN 1010 en eventuele speciale voorschriften van het plaatselijke energiebedrijf worden uitgevoerd.
- Controleer of de zekeringen en de huisinstallatie de belasting van het apparaat kunnen verdragen (zie typeplaatje).
- Het stopcontact moet geaard zijn.
- Het stopcontact of de meerpolige schakelaar moeten makkelijk toegankelijk zijn.
- Als u het apparaat direct aan het net aansluit, moet tussen net en apparaat een meerpolige schakelaar worden aangebracht die tussen de contacten een opening van minimaal 3 mm heeft. De aardleiding mag nooit worden onderbroken (geel/groene draad).
- Het aansluitsnoer moet zodanig worden geïnstalleerd dat het niet heter kan worden dan 90°C.

De gaskookplaat is voorzien van een 3-aderig aansluitsnoer met randaardestekker. De netspanning moet 230 V 50Hz zijn.

Vervangen van het aansluitsnoer

Het aansluitsnoer mag alleen door een erkend installateur worden vervangen.

Voor het vervangen van het snoer mag alleen type H05V2V2-F T9 worden gebruikt, aangepast aan temperatuur en belasting.

Bovendien moet de groen/gele aardleiding zo'n 2 cm langer zijn dan de faseleiding en de nulleiding (afb. 4).

Om de klep van het klemmenbord te openen gaat u te werk als in afb. 4-a.

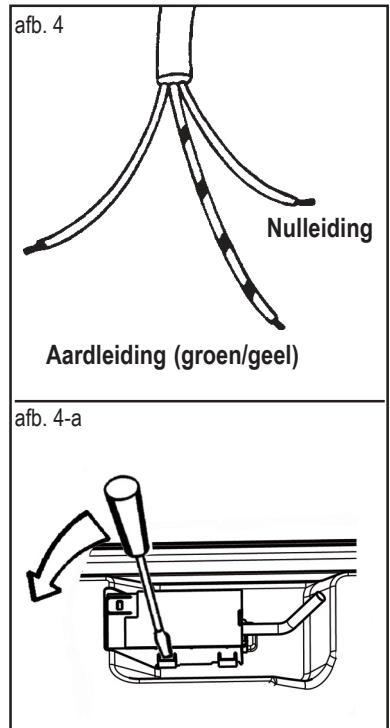

Gasaansluiting

⚠ Attentie

Bij het gebruik van het apparaat wordt er bij de verbranding van aardgas zuurstof onttrokken aan de lucht. Zorg daarom voor voldoende ventilatie.

De aansluiting moet volgens NEN 1078 gemaakt worden.

De kookplaat is vanuit de fabriek gemaakt en ingesteld voor de gassoort zoals aangegeven op het typeplaatje.

Overtuig u ervan dat deze gegevens overeenkomen met de geleverde gassoort in de woning.

Een haakse fitting met 1/2" wartel A (NEN 3258) en ringetje worden meegeleverd (afb. 5).

Schroef de onderdelen eerst losjes in elkaar, bepaal de juiste richting en draai de wartel daarna stevig vast. Indien de koppeling van de gas-slang niet past op de schroefdraad van de meegeleverde haakse fitting, gebruik dan de met de kookplaat meegeleverde adapter.

⚠ WAARSCHUWING

Controleren of alle verbindingen naar het apparaat

goed gasdicht zijn, dient te geschieden met zeep-oplossing, **nooit met een vlam.**

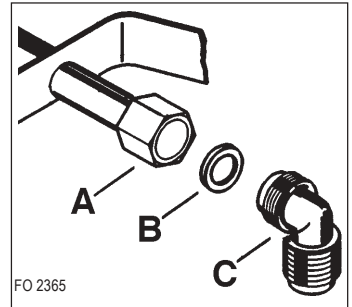

afb. 5

- A) Aansluitpijp met wartel
- B) Ringetje
- C) Haakse fitting

Tabel 1: Inspuitstukken

TYPE GAS	TYPE BRANDER	SPROEIERS 1/100 mm	MAXIMALE- WARMTE- AFGIFTE kW	MINIMALE WARMTE- AFGIFTE kW	NOMINALE AFGIFTE		PRESSIONE NOMINALE mbar
					m ³ /h	g/h G30/G31	
AARDGAS	wokbrander	147	4,0	1,20	0,443	-	25
	sterkbrander	125	3,0	0,75	0,332	-	
	normaalbrander	100	2,0	0,45	0,221	-	
	sudderbrander	071	1,0	0,33	0,111	-	
FLESSEN- GAS	wokbrander	98	4,0	1,20	-	291	30
	sterkbrander	86	2,8	0,75	-	204	
	normaalbrander	71	2,0	0,45	-	145	
	sudderbrander	50	1,0	0,33	-	73	

Ombouw naar vloeibaar gas

Aanwijzingen m.b.t. de veiligheid

Het ingestelde type gas is aangegeven op een sticker naast de gasaansluiting. Bij ombouw moet de sticker worden vervangen.

Het ombouwen van gasinstallaties mag alleen door een erkend installateur uitgevoerd worden.

Vóór het ombouwen moet het apparaat worden losgekoppeld van gas- en stroomvoorziening; draai de gaskraan dicht en schakel de zekeringen in de huisinstallatie uit.

Vervangen van de sproeiers

- De pannendragers verwijderen.
- De branders en de vonkontsteking verwijderen.
- M.b.v. een steeksleutel van 7 mm de gassproeiers losschroeven en verwijderen (afb. 6).
- In omgekeerde volgorde nieuwe gassproeiers monteren (zie tabel).
- De sticker naast de gasaansluiting vervangen. Deze sticker wordt met het apparaat meegeleverd.

Als de gasdruk afwijkt van de waarde zoals vermeld op de sticker naast de gasaansluiting, moet volgens de geldende normen een passende drukregelaar op de inlaattube worden geplaatst.

Regeling gaspitten

- De brander ontsteken.
- De bedieningsknop op "minimale gastoevoer" draaien.
- De knop verwijderen.
- De bypass afregelschroef (afb. 7) m.b.v. een dunne schroevendraaier regelen. Bij het

omschakelen van aardgas naar flessengas moet de schroef met de wijzers van de klok mee worden vastgedraaid, tot een kleine regelmatige vlam is verkregen.

- in geval van transformatie van flessengas naar aardgas, het by-pass schroefje ongeveer 1/4 draai losschroeven, totdat men een kleine regelmatige vlam verkrijgt.
- Controleer of de vlam blijft branden als u de knop snel van maximaal naar minimaal draait.

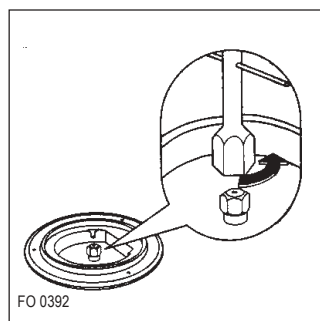

afb. 6

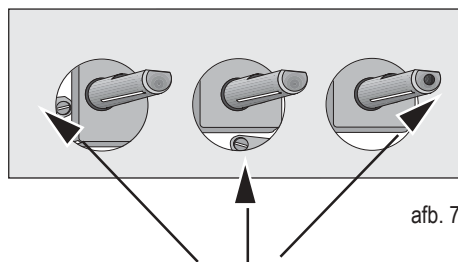

bypass afregelschroef

Tabel 2: diameters bypass afregelschroeven

Brander	Ø bypass 1/100 mm
Sudderbrander	28
Normaalbrander	32
Sterkbrander	42
Wokbrander	56

Inbouw

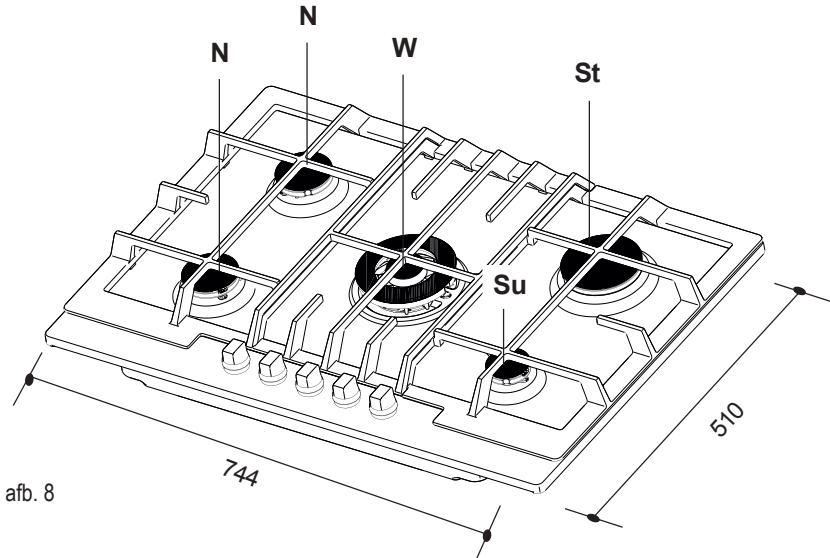

Su = sudderbrander

N = normaalbrander

St = sterkbrander

W = wokbrander

Deze kookplaten zijn bestemd om te worden ingebouwd in geschikte werkbladen met een diepte tussen 550 en 600 mm. De afmetingen van de kookplaat zijn aangegeven in figuur 8.

Inbouw en montage

Inbouw in en bevestiging in het werkblad

De kookplaat kan gemonteerd worden in een werkblad met uitsnijmaten zoals aangegeven in figuur 9. De afstand van de uitsnede tot de achterwand moet minstens 55 mm zijn. De afstand tussen de uitsnede en een eventuele rechter of linker zijwand die hoger is dan de kookplaat dient minstens 150 mm te bedragen.

De bevestiging van de kookplaat in het werkblad dient als volgt te worden uitgevoerd:

- plaats de bijgeleverde afdichting op de rand van de voorkant van de uitsnede op 86 millimeter van de zijkanten en op 10 mm van de achterkant, waarbij u erop let dat de uiteinden elkaar raken zonder elkaar te overlappen (zie fig. 10);
- plaats de kookplaat goed in het midden van de opening in het werkblad;
- bevestig de kookplaat in het werkblad met de daarvoor bestemde bijgeleverde haken (zie fig. 11).

Het aandraaien van de schroeven is voldoende om de afdichting te laten hechten, het teveel aan afdichtingsmateriaal kan makkelijk worden verwijderd.

De rand van de kookplaat zorgt voor een dubbele afdichting die een absolute garantie biedt tegen het binnendringen van vloeistoffen.

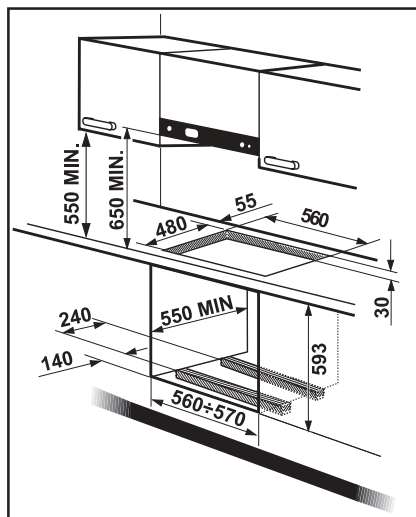

afb. 9

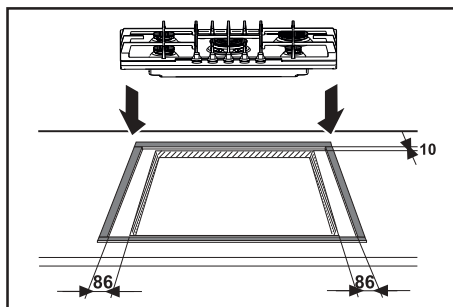

afb. 10

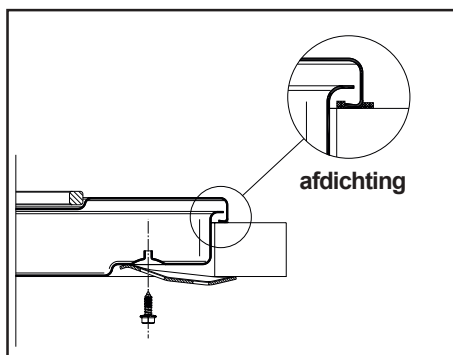

afb. 11

Inbouwmogelijkheden

Op een keukenmeubel met deur

Zorg er altijd voor, dat de onderzijde van de kookplaat minimaal 20 mm verwijderd is van onderliggende kastdelen of voorwerpen.

Een aanbevolen oplossing ziet u in afb. 12. Het paneel onder de kookplaat moet eenvoudig kunnen worden verwijderd, zodat bij evt. reparatie de kookplaat kan worden losgekoppeld.

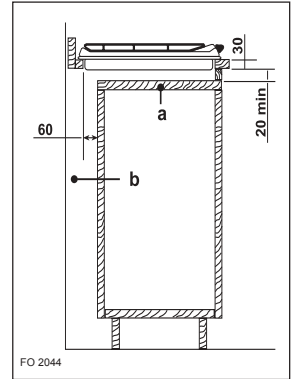

afb. 12

- a) Verwijderbaar paneel
- b) Ruimte voor eventuele aansluitingen

Boven een oven

Voor de inbouwopeningen, zie afb. 9.

Er zijn twee ventilatie-openingen vereist. De afbeeldingen 13 en 14 tonen twee mogelijke oplossingen.

De elektrische aansluitingen voor de oven en de kookplaat moeten toegankelijk blijven en afzonderlijk gelegd worden.

Zorg ervoor dat de onderzijde van een bovenkast altijd minimaal 650 mm verwijderd is van de kookplaat (afb. 9).

Indien boven de kookplaat een afzuigkap van 60 cm wordt geplaatst, zorg er dan voor, dat de bovenkasten links en rechts van de kap minimaal 550 mm afstand hebben tussen de onderkant van de kasten en het werkblad.

Dit om te voorkomen dat eventueel de afdekplaat niet geplaatst kan worden.

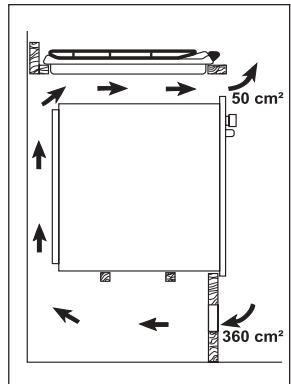

afb. 13

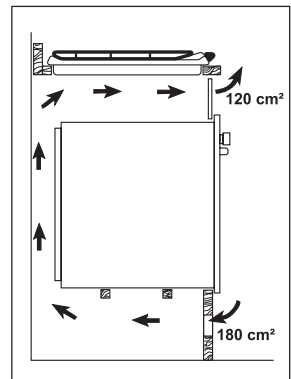

afb. 14

Garantie/serviceafdeling

Nederland

Onze producten worden met de grootst mogelijke zorgvuldigheid geproduceerd. Desondanks kan het voorkomen dat er een defect optreedt. Onze servicedienst zal dit op verzoek herstellen, zowel binnen als buiten de garantietermijn. De levensduur van het product wordt daardoor niet negatief beïnvloed.

Onderstaande garantievoorwaarden zijn gestoeld op de EU Richtlijn 99/44/EG en het Burgerlijk Wetboek. De daaruit voortvloeiende rechten blijven onverlet.

Ook de garantieverplichtingen van de verkoper naar de eindgebruiker blijven onaangetast.

Voor dit product verlenen wij garantie volgens onderstaande voorwaarden:

1. Wij verhelpen kosteloos met inachtneming van de voorwaarden 2 tot en met 15 gebreken aan het product die zich openbaren binnen 24 maanden vanaf de datum van levering aan de eindgebruiker. In geval van professioneel of daarmee gelijk te stellen gebruik is de garantie beperkt tot 12 maanden. Voor tweedehands producten geldt eveneens een termijn van 12 maanden.

2. De garantieprestatie houdt in dat het product kosteloos wordt teruggebracht in de toestand die het had voor het defect optrad. Gebrekkige onderdelen worden hersteld of vervangen. Kosteloos vervangen onderdelen worden ons eigendom.

3. Het gebrek moet terstond gemeld worden om mogelijke verdere schade te voorkomen. De garantieaanspraak vervalt indien het gebrek niet binnen twee maanden na vaststelling is gemeld.

4. Voor een beroep op garantie dient het aankoopbewijs met aankoop- en/of leveringsdatum te worden overlegd. Bij ontbreken daarvan dient ander overtuigend bewijs te worden overlegd.

5. De garantie heeft geen betrekking op schade aan kwetsbare onderdelen, zoals (vitrokeramisch) glas, kunststof, rubber, die ontstaan is door onzorgvuldig gebruik.

6. De garantie heeft geen betrekking op kleine afwijkingen van de gestelde kwaliteit die voor de waarde en deugdelijkheid van het product onbeduidend zijn.

7. De garantie geldt evenmin voor schade veroorzaakt door:

- chemische en elektrochemische inwerking van water,
- abnormale milieuomstandigheden in het algemeen,
- voor het product oneigenlijke bedrijfsomstandigheden,
- contact met agressieve stoffen.

8. De garantie heeft geen betrekking op gebreken door transportschade die buiten onze verantwoordelijkheid is ontstaan, niet-vakkundige installatie of montage, verkeerd gebruik, gebrekkig onderhoud, of het niet in acht nemen van de gebruiks- of montageaanwijzingen.

9. Het recht op garantie vervalt wanneer het defect werd veroorzaakt door herstelling of ingrepen door derden die niet bevoegd of niet deskundig zijn, of wanneer het product voorzien werd van toebehoren of onderdelen die niet origineel zijn en daardoor een defect veroorzaken.

10. Producten die gemakkelijk kunnen worden vervoerd dienen te worden overhandigd aan of gezonden naar onze servicedienst. Herstelling ter plaatse kan slechts worden gevraagd voor grote of ingebouwde producten.

11. Indien het product zodanig is ingebouwd, ondergebouwd, opgehangen of geplaatst dat de benodigde tijd voor het in- en uitbouwen samen meer dan 30 minuten bedraagt, worden de hierdoor ontstane extra kosten aan de gebruiker in rekening gebracht. Schade die ontstaat door abnormale in- of uitbouw komt ten laste van de gebruiker.

12. Indien binnen de garantietermijn de herstelling van hetzelfde defect herhaaldelijk mislukt of de herstellingskosten disproportioneel zijn wordt in overleg met de gebruiker een gelijkwaardige vervanging geleverd. In geval van vervanging behouden we ons het recht voor om een vergoeding te rekenen naar rato van de verstreken gebruikstermijn.

13. Herstelling onder garantie heeft geen verlenging van de garantietermijn noch aanvang van een nieuwe garantietermijn tot gevolg.

14. Op herstellingen geven wij een garantie van 12 maanden, uitsluitend op hetzelfde gebrek.

15. Verdere of andere aanspraken, in het bijzonder vergoeding van schade ontstaan buiten het product, zijn uitgesloten voor zover een aansprakelijkheid niet wettelijk is vastgelegd.

16. In geval van aansprakelijkheid zal een vergoeding de aankoopprijs van het product niet overtreffen, tenzij wettelijk anders is bepaald.

Deze garantievoorwaarden gelden voor in Nederland gekochte en/of in gebruik zijnde producten. Indien een product naar het buitenland wordt gebracht dient de gebruiker na te gaan of het product voldoet aan de technische voorwaarden (o.a. spanning, frequentie, installatievoorschriften, gassoort, klimaatomstandigheden) in het betreffende land. Voor in het buitenland aangeschafte producten dient de gebruiker zich te vergewissen van de bepalingen in Nederland. Noodzakelijke of gewenste aanpassingen vallen niet onder de garantie, en kunnen niet altijd worden aangebracht.

Op na afloop van de garantietermijn staat onze servicedienst u ter beschikking.

Adres Servicedienst:

Electrolux Service

Vennootsweg 1

2404 CG ALPHEN AAN DEN RIJN

Reparatievoorwaarden

Onze reparatievoorwaarden zijn conform de afspraak tussen de Consumentenbond en Vlehan*.

Art. 1 Aan de consument zal na een melding van een storing zo mogelijk direct, doch uiterlijk binnen één werkdag worden medegedeeld op welke dag het bezoek van de technicus zal plaatsvinden. De reparatie zal als regel binnen zeven werkdagen na de melding zijn uitgevoerd.

Art. 2 a) Alvorens de reparatie wordt verricht zal de technicus een onderzoek uitvoeren naar

de vermoedelijke oorzaak van de gemelde storing. Aan de hand hiervan zal hij een zo nauwkeurig mogelijke, gespecificeerde begroting maken van de totale reparatiekosten inclusief voorrijkosten en diagnose-kosten. Desgevraagd zal deze begroting door de technicus schriftelijk worden vastgelegd.

b) Indien de consument met het begrote bedrag niet akkoord gaat, zal op verzoek het te repareren toestel worden teruggebracht in de staat waarin het aan de technicus werd aangeboden. Nadat dit is geschied, zullen alleen de kosten van voorrijden en arbeidsloon in rekening worden gebracht op basis van de werkelijke bestede tijd, danwel van een vooraf vastgesteld tarief.

Art. 3 Indien tijdens het uitvoeren van de reparatie duidelijk wordt dat:

a) de oorspronkelijke reparatie door redelijkerwijs niet te voorzien omstandigheden niet tegen het begrote bedrag kan worden uitgevoerd, of

b) ook andere dan in de begroting voorzien reparaties noodzakelijk zijn, zal overleg met de consument plaatsvinden en een herziene kostenbegroting worden gemaakt.

In geval de consument daarmee alsnog niet akkoord gaat, geldt eveneens het in artikel 2b bepaalde.

Art. 4 De reparatie zal zoveel mogelijk tijdens het eerste bezoek worden uitgevoerd. Indien om het toestel in werkende staat te brengen een tweede bezoek noodzakelijk is, zal:

a) direct, doch uiterlijk binnen één werkdag door de betreffende service-organisatie of door de technicus met de consument de datum voor een tweede bezoek worden afgesproken.

b) een herhalingsbezoek zal als regel binnen tien werkdagen na de melding plaatsvinden.

c) voor een tweede of daaropvolgend bezoek zal geen voorrijtarief in rekening worden gebracht, tenzij de noodzaak voor een herhalingsbezoek aan de consument is toe te schrijven.

Art. 5 De consument ontvangt een gespecificeerde rekening met vermelding van type en serienummer van het apparaat, omschrijving van de diagnose, toegepaste tarieven, gebruikte onderdelen en materialen en een korte omschrijving van de verrichte werkzaamheden. De betaling van de rekening dient tegen afgifte van een reparatienota direct contant of door middel van een gegarandeerd betaalmiddel plaats te vinden.

Art. 6 Op elke uitgevoerde en betaalde reparatie zal bij normaal huishoudelijk gebruik een volledige garantie van minimaal 3 maanden worden gegeven. Deze garantie omvat het kosteloos uitvoeren van een hernieuwde reparatie. Op de uitgewisselde en betaalde onderdelen geldt een garantietermijn van 12 maanden. Bij een beroep op garantie op de reparatie dient de consument op verzoek de gespecificeerde rekening van de voorgaande reparatie aan de technicus te overleggen.

Art. 7 Indien na driemaal uitvoeren van eenzelfde reparatie hetzelfde defect bij normaal huishoudelijk gebruik opnieuw optreedt binnen de onder art. 6 bedoelde garantietermijn en redelijkerwijs een afdoend resultaat bij het opnieuw uitvoeren van de reparatie niet verwacht kan worden, zal aan de consument een nieuw exemplaar of soortgelijk toestel van hetzelfde merk worden aangeboden tegen bijbetaling op basis van een per product te bepalen jaarlijks afschrijvingspercentage.

Art. 8 Vervangen onderdelen stelt de technicus weer ter beschikking van de consument, met uitzondering van de onder garantie of tegen een gereduceerde prijs vervangen onderdelen.

Art. 9 Een reparatie dient op zodanige wijze te worden uitgevoerd, dat een toestel daarna weer volledig voldoet aan de veiligheidsvoorschriften, die op grond van een van fabriekswege aangebracht veiligheidskeurmerk gelden, danwel bij het ontbreken daarvan, aan de wettelijke vereisten terzake. Dit houdt ondermeer in, dat reparaties moeten worden uitgevoerd met originele en door de fabrikant ook terzake van veiligheidskeurmerken en -voorschriften gegarandeerde onderdelen.

*) Vereniging Leveranciers van Huishoudelijke Apparaten in Nederland

Adres service-afdeling

Nederland

AEG fabrieksservice

Postbus 120

2400 AC Alphen aan den Rijn

Service-informatielijn tel. 0172-468 300

(voor bezoek servicetechnicus en onderdelen)

Consumentenbelangen tel. 0172-468 172

(voor algemene, product- of
gebruiks informatie)

www.aeg.nl

Europese Garantie

Dit apparaat wordt door Electrolux in elk van de achter in deze handleiding genoemde landen gedurende de in het bij het apparaat behorende garantiebewijs genoemde periode of anderszins bij de wet gegarandeerd. Als u van een van deze landen verhuist naar een ander van de hieronder genoemde landen, verhuist de garantie op het apparaat met u mee. De volgende beperkingen zijn hierop van toepassing:

- De garantie op het apparaat begint op de datum van eerste aankoop van het apparaat. Deze datum dient te worden aangetoond door overlegging van een geldig, door de verkoper van het apparaat afgegeven aankoopbewijs.
- De garantie op het apparaat geldt voor dezelfde periode en in dezelfde mate voor arbeidsloon en onderdelen als van toepassing in uw nieuwe land van vestiging op dit specifieke model of deze specifieke serie apparaten.
- De garantie op het apparaat is persoonlijk, geldt dus voor de oorspronkelijke koper van het apparaat en kan niet worden overgedragen op een andere gebruiker.
- Het apparaat wordt geïnstalleerd en gebruikt in overeenstemming met de door Electrolux afgegeven instructies en wordt alleen in huis gebruikt, dat wil zeggen, het apparaat wordt niet gebruikt voor commerciële doeleinden.
- Het apparaat wordt geïnstalleerd in overeenstemming met alle relevante voorschriften die in uw nieuwe land van vestiging van kracht zijn.

De voorwaarden van deze Europese garantie tasten geen van de aan u bij de wet verleende rechten aan.

www.electrolux.com



Albania	+35 5 4 261 450	Rr. Pjeter Bogdani Nr. 7 Tirane
Belgique/België/Belgien	+32 2 363 04 44	Bergensesteenweg 719, 1502 Lembeek
Česká republika	+420 2 61 12 61 12	Budějovická 3, Praha 4, 140 21
Danmark	+45 70 11 74 00	Sjællandsgade 2, 7000 Fredericia
Deutschland	+49 180 32 26 622	Muggenhofer Str. 135, 90429 Nürnberg
Eesti	+37 2 66 50 030	Mustamäe tee 24, 10621 Tallinn
España	+34 902 11 63 88	Carretera M-300, Km. 29,900 Alcalá de Henares Madrid
France	www.electrolux.fr	
Great Britain	+44 8705 929 929	Addington Way, Luton, Bedfordshire LU4 9QQ
Hellas	+30 23 10 56 19 70	4, Limnou Str., 54627 Thessaloniki
Hrvatska	+385 1 63 23 338	Slavonska avenija 3, 10000 Zagreb
Ireland	+353 1 40 90 753	Long Mile Road Dublin 12
Italia	+39 (0) 434 558500	C.so Lino Zanussi, 26 - 33080 Porcia (PN)
Latvija	+37 17 84 59 34	Kr. Barona iela 130/2, LV-1012, Riga
Lituania	+370 5 27 80 609	Verkių 29, 09108 Vilnius, Lithuania
Luxembourg	+35 2 42 43 13 01	Rue de Bitbourg, 7, L-1273 Hamm
Magyarország	+36 1 252 1773	H-1142 Budapest XIV, Erzsébet királyné útja 87
Nederland	+31 17 24 68 300	Vennootsweg 1, 2404 CG - Alphen aan den Rijn
Norge	+47 81 5 30 222	Risløkkvn. 2 , 0508 Oslo
Österreich	+43 18 66 400	Herziggasse 9, 1230 Wien
Polska	+48 22 43 47 300	ul. Kolejowa 5/7, Warsaw
Portugal	+35 12 14 40 39 39	Quinta da Fonte - Edifício Gonçalves Zarco - Q 35 -2774-518 Paço de Arcos
Romania	+40 21 451 20 30	B-dul Timisoara 90, S6, Bucharest
Schweiz - Suisse - Svizzera	+41 62 88 99 111	Industriestrasse 10, CH-5506 Mägenwil
Slovenija	+38 61 24 25 731	Tržaška 132, 1000 Ljubljana
Slovensko	+421 2 43 33 43 22	Electrolux Slovakia s.r.o., Electrolux Domáce spotrebiče SK, Seberínho 1, 821 03 Bratislava
Suomi	+35 8 26 22 33 00	Konepajanranta 4, 28100 Pori
Sverige	+46 (0)771 76 76 76	Electrolux Service, S:t Göransgatan 143, S-105 45 Stockholm
Türkiye	+90 21 22 93 10 25	Tarlabası caddesi no : 35 Taksim İstanbul
Россия	+7 095 937 7837	129090 Москва, Олимпийский проспект, 16, БЦ "Олимпик"

www.electrolux.com

www.electrolux.nl