

## Gebruiksaanwijzing



### Gaskookvlakken

KM 2010 / 2011 / 2012 / 2013

KM 2030 / 2032 / 2033

KM 2050 / 2051

Lees **in elk geval** de gebruiksaanwijzing voor u het toestel opstelt, installeert en in gebruik neemt.

Dat is veiliger voor uzelf en u vermijdt schade aan het toestel.

nl - BE

M.-Nr. 07 129 580

- 
- (D)** Das Gerät ist auch für den Gebrauch in anderen als auf dem Gerät angegebenen Bestimmungsländer zugelassen. Die landesspezifische Ausführung und die Anschlussart des Gerätes haben wesentlichen Einfluss auf den einwandfreien und sicheren Betrieb. Für den Betrieb in einem anderen als auf dem Gerät angegebenen Bestimmungsland wenden Sie sich bitte an den für das Land zuständigen Kundendienst.
- (E)** El aparato está autorizado para el uso en países diferentes a los países de destino indicados. La ejecución específica para cada país y el tipo de conexión del aparato influyen de forma decisiva en el funcionamiento correcto y seguro. Para el funcionamiento en un país diferente al país de destino indicado en el aparato, consulte al Servicio Post-venta autorizado para el país.
- (F)** Cet appareil est également homologué dans des pays différents de ceux mentionnés sur l'appareil. Pour que l'appareil fonctionne parfaitement et en toute sécurité, il est important de disposer de l'exécution spécifique au pays et du type de raccordement approprié. Pour le fonctionnement dans un pays autre que celui spécifié sur l'appareil, veuillez vous adresser au service après-vente du pays où sera installé l'appareil.
- (GB)** This appliance can be used in countries other than those specified on the appliance. It is, however, set up for connection to the gas and electricity supplies in the countries specified. For use in other countries please contact the Miele spare parts or customer service department in your country.
- (I)** L'apparecchio può essere usato anche in paesi diversi da quello indicato sull'apparecchio stesso. Tuttavia, le varianti specifiche di un determinato paese e il tipo di allacciamento alla rete hanno un'importanza fondamentale per il suo sicuro e corretto funzionamento. Per questo se si vuole usare l'apparecchio in un paese diverso rivolgersi al servizio di assistenza tecnica Miele del paese in cui si intende usarlo.
- (NL)** Het apparaat is ook toegelaten voor gebruik in andere landen dan de landen die op het apparaat vermeld staan. De specifieke uitvoering en de aansluitwijze zijn van groot belang voor het goed en veilig functioneren. Neem daarom contact op met de Technische Dienst van de fabrikant in uw land als u het apparaat in een land wilt gebruiken dat niet op het apparaat vermeld staat.

<b>Beschrijving van het toestel</b> . . . . .	5
Modellen . . . . .	5
Branders . . . . .	10
Bijgeleverd toebehoren . . . . .	11
<b>Opmerkingen omtrent uw veiligheid</b> . . . . .	12
<b>Een bijdrage aan de bescherming van ons milieu</b> . . . . .	18
Het afdanken van het apparaat . . . . .	18
<b>Vóór het eerste gebruik</b> . . . . .	19
Eerste reiniging . . . . .	19
<b>Bediening</b> . . . . .	20
Inschakelen . . . . .	20
Instellen . . . . .	21
Uitschakelen . . . . .	21
Wokring . . . . .	21
<b>Kookgerei</b> . . . . .	22
<b>Veiligheidsuitschakeling</b> . . . . .	23
<b>Reiniging en onderhoud</b> . . . . .	24
Algemene tips . . . . .	24
Toestellen met een roestvrijstalen blad . . . . .	25
Rooster, bedieningsknop . . . . .	25
Branders . . . . .	26
<b>Wat gedaan als ...</b> . . . . .	28
<b>Mits toeslag verkrijgbaar toebehoren</b> . . . . .	29
<b>Opmerkingen omtrent uw veiligheid bij inbouw</b> . . . . .	30
<b>Toestel- en inbouwafmetingen</b> . . . . .	33

# Inhoud

---

<b>Inbouw</b> .....	37
<b>Algemene inbouwaanwijzingen</b> .....	38
<b>Elektrische aansluiting</b> .....	39
<b>Gasaansluiting</b> .....	41
<b>Brandervermogen</b> .....	43
<b>Aanpassen aan een andere gassoort</b> .....	45
Tabel voor de inspuiters .....	45
Inspuiters vervangen .....	46
Grote inspuiters vervangen .....	46
Kleine inspuiters vervangen .....	47
Na het aanpassen .....	48
<b>Technische Dienst van Miele, typeplaatje</b> .....	49

# Beschrijving van het toestel

## Modellen

KM 2010 / KM 2011

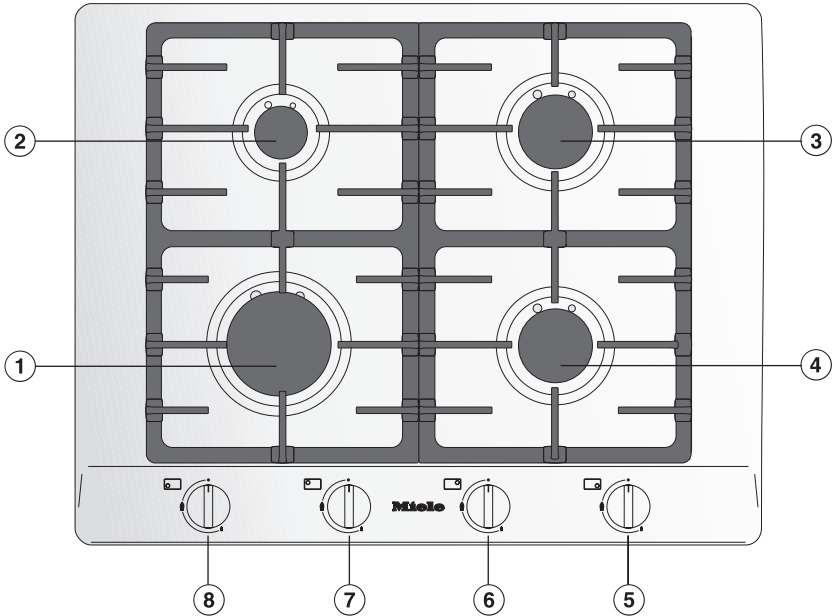

- ① Intensieve brander
- ② Sudderbrander
- ③④ Normaalbrander

Bedieningsknoppen voor het kookvlak:

- ⑤ Rechts vooraan
- ⑥ Rechts achteraan
- ⑦ Links achteraan
- ⑧ Links vooraan

# Beschrijving van het toestel

KM 2012 / KM 2013

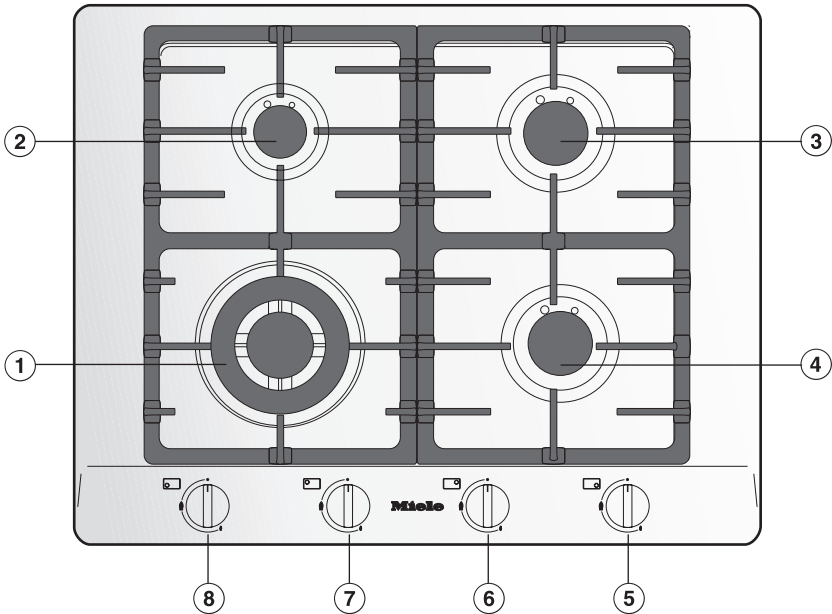

- ① Wokbrander
- ② Sudderbrander
- ③④ Normaalbrander

Bedieningsknoppen voor het kookvlak:

- ⑤ Rechts vooraan
- ⑥ Rechts achteraan
- ⑦ Links achteraan
- ⑧ Links vooraan

# Beschrijving van het toestel

KM 2030

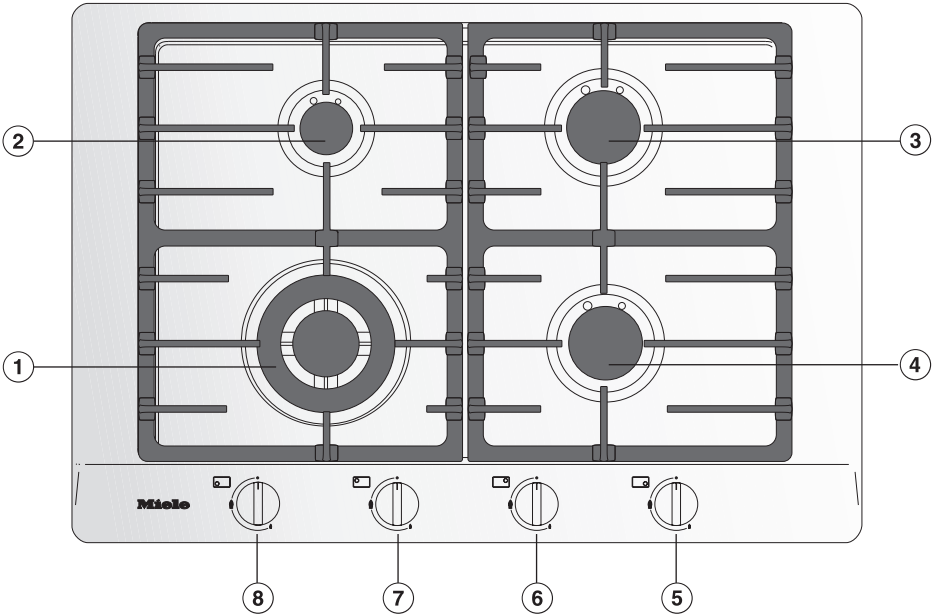

- ① Wokbrander
- ② Sudderbrander
- ③④ Normaalbrander

Bedieningsknoppen voor het kookvlak:

- ⑤ Rechts vooraan
- ⑥ Rechts achteraan
- ⑦ Links achteraan
- ⑧ Links vooraan

# Beschrijving van het toestel

KM 2032 / KM 2033

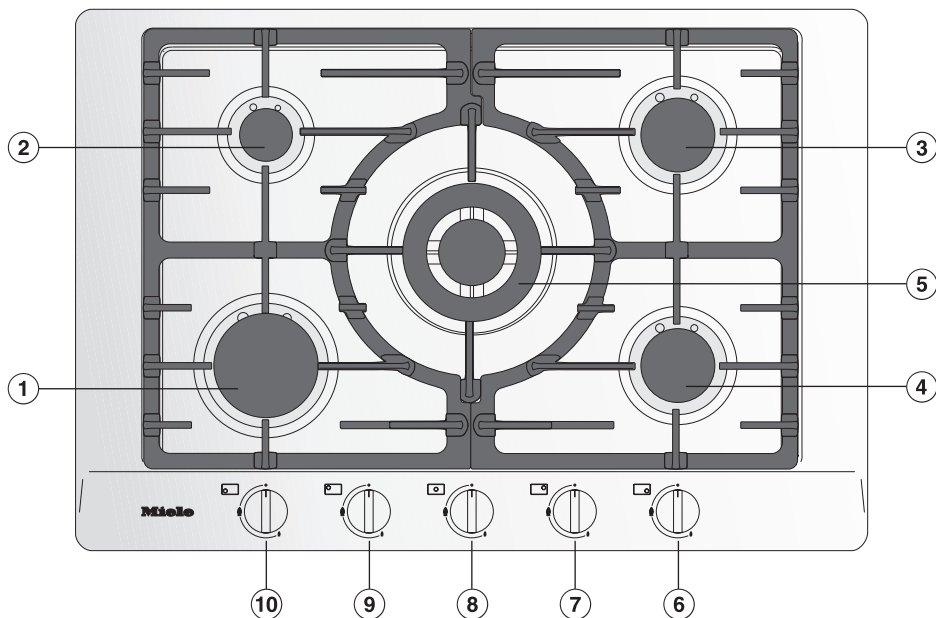

- ① Intensieve brander
- ② Sudderbrander
- ③ Wokbrander
- ④ ⑤ Normaalbrander

Bedieningsknoppen voor het kookvlak:

- ⑥ Rechts vooraan
- ⑦ Rechts achteraan
- ⑧ Midden
- ⑨ Links achteraan
- ⑩ Links vooraan



# Beschrijving van het toestel

KM 2050 / KM 2051

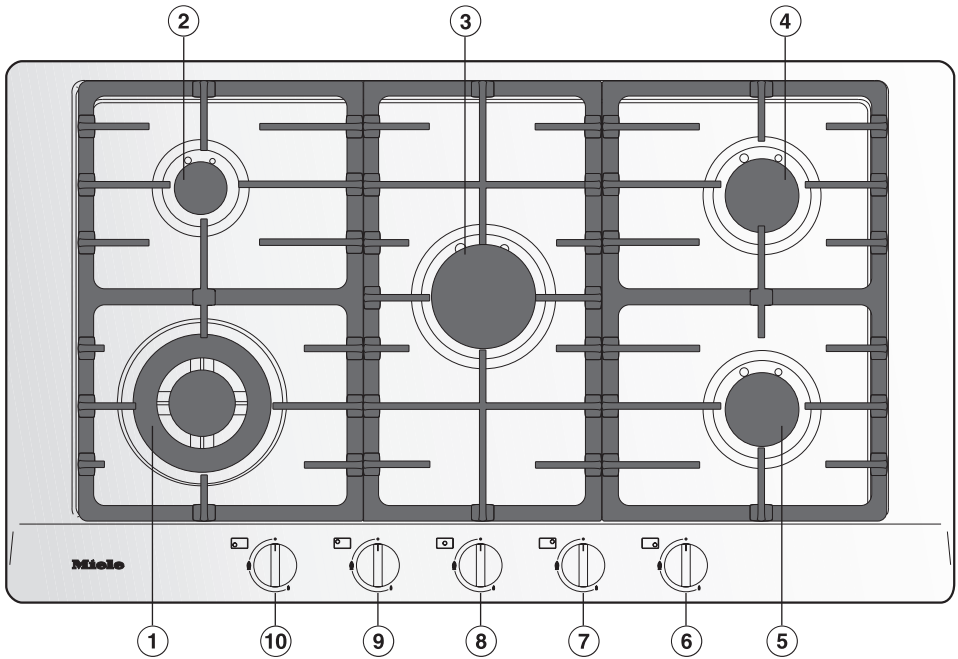

- ① Wokbrander
- ② Sudderbrander
- ③ Intensieve brander
- ④ ⑤ Normaalbrander

Bedieningsknoppen voor het kookvlak:

- ⑥ Rechts vooraan
- ⑦ Rechts achteraan
- ⑧ Midden
- ⑨ Links achteraan
- ⑩ Links vooraan

# Beschrijving van het toestel

## Branders

### Wokbrander

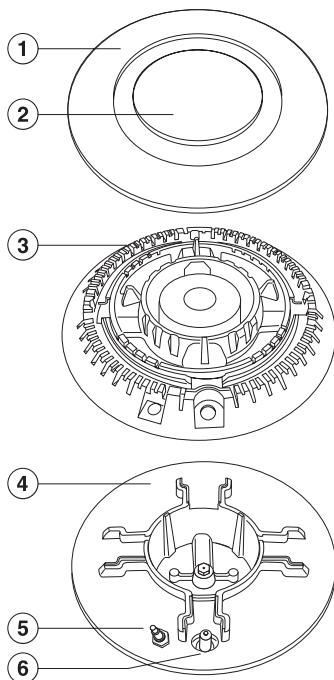

### Spaar-, normale en intensieve brander

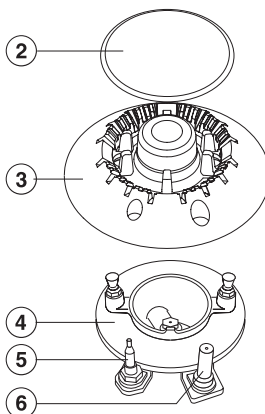

- ① Branderring
- ② Branderdop
- ③ Branderkop
- ④ Brandervoet
- ⑤ Thermisch element
- ⑥ Elektrische ontstekingselektrode

## Bijgeleverd toebehoren

U kunt het bijgeleverde toebehoren, alsook ander toebehoren, indien gewenst nabestellen (zie rubriek "Mits toeslag verkrijgbaar toebehoren").

### Wokring

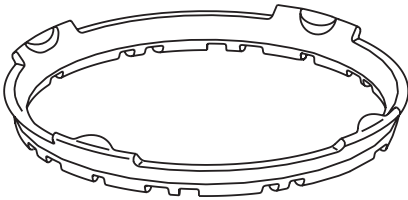

De bijgeleverde wokring zorgt voor extra stabiliteit voor het kookgerei, met name voor wokken met een ronde bodem.

# Opmerkingen omtrent uw veiligheid

---

Dit gaskookvlak voldoet aan de voorgeschreven veiligheidsvoorschriften. Door ondeskundig gebruik kunnen gebruikers echter letsel oplopen en kan er schade optreden aan het toestel.

Lees deze gebruiks- en montage-aanwijzing daarom eerst aandachtig door voordat u dit gaskookvlak in gebruik neemt. U vindt er belangrijke opmerkingen omtrent uw veiligheid, de installatie, het gebruik en het onderhoud van uw toestel. Dat is veiliger voor uzelf en u voorkomt schade aan het toestel.

Bewaar de gebruiks- en montage-aanwijzing en geef ze door aan wie het toestel eventueel na u gebruikt.

## Juist gebruik

► Gebruik het gaskookvlak enkel voor de huishoudelijke toepassingen die in deze gebruiksaanwijzing vermeld staan.

Gebruik voor andere doeleinden is niet toegelaten en kan gevaarlijk zijn. De fabrikant is niet verantwoordelijk voor schade die wordt veroorzaakt door een ander gebruik dan wat hier wordt vermeld of door foutieve bediening.

► Personen die door hun fysieke, zintuiglijke of geestelijke mogelijkheden of hun onervarenheid of gebrek aan kennis niet in staat zijn om dit gaskookvlak veilig te bedienen, mogen dit gaskookvlak alleen onder het toezicht of de begeleiding van een verantwoordelijk iemand gebruiken.

## Kinderen in het huishouden

▶ Let op kinderen die in de buurt van het gaskookvlak komen. Laat kinderen nooit met het toestel spelen.

▶ Kinderen mogen het gaskookvlak alleen maar gebruiken wanneer hen de bediening ervan zo uitgelegd is dat ze het gaskookvlak veilig kunnen bedienen. Kinderen moeten de eventuele risico's van een foutieve bediening kunnen beseffen.

▶ Het toestel wordt heet wanneer het in gebruik is en dat blijft het ook nog enige tijd na het uitschakelen. Hou kinderen van het toestel weg totdat het is afgekoeld en er geen gevaar meer bestaat dat ze er zich aan verbranden.

▶ Bewaar geen voorwerpen die voor kinderen interessant zijn boven of achter het toestel. Anders worden kinderen ertoe verleid op het toestel te klauteren. Ze kunnen zich verbranden!

▶ Zorg ervoor dat kinderen geen hete kookpotten en -pannen omlaag kunnen trekken. Ze kunnen zich daarbij verbranden! In de handel vindt u een speciaal beveiligingshekje waardoor dit risico wordt beperkt.

▶ Delen van de verpakking, bijv. folie of piepschuim, kunnen voor kinderen gevaar inhouden. Kinderen kunnen verstikken! Bewaar deze delen van de verpakking buiten hun bereik en verwijder de verpakking ook zo vlug mogelijk.

# Opmerkingen omtrent uw veiligheid

---

## Technische veiligheid

▶ Installatiewerken, onderhoudswerken en reparaties mogen alleen worden uitgevoerd door vakmensen die door de fabrikant erkend zijn.

Door ondeskundig uitgevoerde installatie-, onderhouds- of reparatiewerken kunnen er voor de gebruiker aanzienlijke risico's ontstaan waarvoor de fabrikant niet aansprakelijk kan worden gesteld.

▶ Controleer vóórdát het gaskookvlak wordt geïnstalleerd of het toestel zichtbaar beschadigd is. Is dat het geval, neem het dan in geen geval in gebruik. Beschadigde gaskookvlakken kunnen uw veiligheid in gevaar brengen!

▶ Vergelijk zeker eerst de aansluitgegevens (spanning en frequentie) op het typeplaatje met die van uw elektrische installatie. Sluit daarna pas uw gaskookvlak aan.

Deze gegevens dienen absoluut overeen te stemmen. Anders treedt er schade op aan uw toestel. Vraag bij twijfel inlichtingen aan uw elektricien.

▶ De elektrische veiligheid van het gaskookvlak is alleen gewaarborgd als het wordt aangesloten op een volgens de voorschriften geïnstalleerd aardsysteem. Het is heel belangrijk dat aan deze fundamentele veiligheidsvoorwaarde is voldaan. Laat de elektrische installatie in uw woning bij twijfel door een elektricien controleren.

De fabrikant is niet aansprakelijk voor schade die werd veroorzaakt doordat de aardleiding onderbroken was of gewoon ontbrak. Er zijn elektrische schokken mogelijk.

▶ Alleen een erkend installateur mag het toestel aansluiten op gas. Wordt de stekker verwijderd, dan mag het toestel uitsluitend door een erkend elektricien op het elektriciteitsnet worden aangesloten. Laat dit werk uitvoeren door vakmensen die goed op de hoogte zijn van de nationale voorschriften en van de bijkomende voorschriften van het plaatselijke energiebedrijf; ze moeten deze voorschriften zorgvuldig naleven. Wanneer er bij het inbouwen of aansluiten van het toestellen fouten worden gemaakt, kan de fabrikant niet aansprakelijk worden gesteld voor schade die daar eventueel het gevolg van is.

▶ Gebruik het gaskookvlak enkel in ingebouwde toestand. Enkel dan is een veilige werking gewaarborgd.

▶ Open in geen geval de behuizing van het gaskookvlak. Wanneer u aansluitingen onder spanning aanraakt of de elektrische en mechanische constructie wijzigt, kan dat voor u gevaar opleveren. Het kan ook tot storingen in de werking van het gaskookvlak leiden.

# Opmerkingen omtrent uw veiligheid

---

▶ Als het aansluitsnoer beschadigd is, moet het door een speciaal aansluitsnoer van het type H 05 VV-F (pvc-isolatie) worden vervangen. Dit snoer is verkrijgbaar bij de fabrikant of de Technische Dienst van Miele.

▶ Defecte onderdelen mogen enkel worden vervangen door originele Miele-  
-vervangstukken. Enkel dan bent u zeker dat ze ten volle voldoen aan de eisen die Miele qua veiligheid stelt.

▶ Tijdens installatie-, onderhouds- en reparatiewerken moet het toestel van het elektriciteitsnet losgekoppeld zijn. Het toestel is pas stroomloos als aan een van deze voorwaarden is voldaan:

- De zekeringen op uw elektrische installatie zijn uitgeschakeld.
- De schroefzekeringen op uw elektrische installatie zijn helemaal uitgedraaid.
- De stekker is uit het stopcontact getrokken.  
Trek bij toestellen met een stekker niet aan het snoer maar aan de stekker om het toestel los te koppelen van het elektriciteitsnet.

▶ Gebruik uit veiligheidsoverwegingen geen stopcontactenblokken of verlengsnoeren om het gaskookvlak op het elektriciteitsnet aan te sluiten. Die bieden niet voldoende veiligheids garanties. Er bestaat onder meer gevaar voor oververhitting.

## Efficiënt gebruik

▶ Het toestel is tijdens de werking heet en dat blijft het ook nog enige tijd na het uitschakelen. Let erop dat u het toestel niet aanraakt zolang het nog warm kan zijn.

▶ Bescherm uw handen telkens als u met het hete toestel omgaat. Maak gebruik van ovenwanten, pannelappen of iets dergelijks. Zorg dat deze niet te dicht bij de vlammen komen. Gebruik dan ook geen al te grote pannelappen, theedoeken of iets dergelijks. De pannelappen mogen niet nat of vochtig zijn. Anders wordt de warmte sterker overgedragen en kunt u zich verbranden.

▶ Verwarm geen gesloten recipiënten, bijv. conservenblikjes, op de gaskookzones. Door de resulterende overdruk kunnen de recipiënten of blikjes uiteenspatten. U kunt zich verbranden en ander lichamelijk letsel oplopen!

▶ Gebruik het toestel niet om het vertrek te verwarmen. Door de hoge temperaturen kunnen licht ontvlambare voorwerpen in de omgeving vlam vatten. Het zou bovendien de levensduur van uw toestel verminderen.

▶ Het toestel mag niet in de open lucht worden opgesteld en gebruikt.

▶ Ontsteek een brander alleen wanneer alle branderdelen op de juiste wijze in elkaar zijn gezet.

## Opmerkingen omtrent uw veiligheid

---

- ▶ Gebruik alleen kookgerei waarvan de diameter niet groter of kleiner is dan in de tabel aangegeven afmetingen (zie rubriek "Kookgerei"). Als de bodemdiameter te klein is, staat het kookgerei niet stevig genoeg. Is de bovendiameter te groot, dan worden de hete verbrandingsgassen te ver naar de zijkant gevoerd en kunnen het werkblad, niet-hittebestendige wanden (bijv. met panelen) of onderdelen van het toestel beschadigd raken. Voor schade die op deze wijze is ontstaan, kan de fabrikant niet aansprakelijk worden gesteld.
- ▶ Gebruik geen braadpannen, gewone pannen of grillstenen die zodanig groot zijn dat ze meerdere branders bedekken. Door de ontstane hitte zou het toestel beschadigd kunnen raken.
- ▶ Zorg dat de vlammen van de brander niet onder het kookgerei vandaan komen en aan de rand omhoogslaan.
- ▶ Zorg dat op een ontstoken brander altijd kookgerei staat. Door de te sterke hitte van de vlammen kan een erboven geplaatste wasemkap schade oplopen of vlam vatten.
- ▶ Gebruik geen kookgerei van kunststof of aluminiumfolie. Dat smelt bij hogere temperaturen. Er is dan ook brandgevaar!
- ▶ Bewaar geen licht ontvlambare voorwerpen in de buurt van het toestel.
- ▶ Gebruik het toestel niet om er voorwerpen op neer te leggen. Wanneer u het toestel per ongeluk inschakelt of wanneer het nog warm is van een bereiding, bestaat het risico dat het materiaal verhit. U kunt zich daaraan verbranden. Het materiaal zelf kan ook smelten of vlam vatten.
- ▶ Dek het toestel nooit met een doek of folie af. Wanneer u het toestel per ongeluk inschakelt, bestaat er brandgevaar.
- ▶ Verwijder vetspatten en andere brandbare etensresten zo snel mogelijk van het toesteloppervlak. Anders bestaat er brandgevaar.
- ▶ Hou het toestel onder toezicht wanneer u heet vet of dito olie gebruikt. Te heet vet of te hete olie kan ontvlammen. Daardoor kan ook de wasemkap in brand vliegen. Brandgevaar!
- ▶ Als heet vet of hete olie toch eens ontvlamt, probeer het dan niet met water te blussen! Laat het vuur stikken, bijv. met een deken, een vochtige vaatdoek of iets in die aard.
- ▶ Flambeer nooit gerechten onder een wasemkap. De ventilator zuigt de vlammen aan zodat de wasemkap in brand kan vliegen.
- ▶ Gebruik geen kookgerei met een te dunne bodem. Verwarm nooit leeg kookgerei tenzij de fabrikant van het kookgerei deze toepassing uitdrukkelijk toelaat. Als u hiermee geen rekening houdt, kan het toestel schade oplopen.



## Opmerkingen omtrent uw veiligheid

---

- ▶ Voorkom dat er zouthoudende voedingsmiddelen of vloeistoffen op het gaskookvlak terechtkomen. Gebeurt dat toch, dan moet u het toestel meteen grondig reinigen om corrosie te voorkomen.
- ▶ Plaats de roosters verticaal op het toestel, zodat er geen krassen kunnen ontstaan.
- ▶ Bij gebruik van een gaskookzone komt er warmte en vocht vrij. Zorg daarom voor een goede ventilatie in de ruimte waar het toestel staat opgesteld. Houd de natuurlijke ventilatieopeningen vrij of zorg voor mechanische afzuiging (bijvoorbeeld via een wasemkap).
- ▶ Als u het toestel lang en intensief gebruikt, is het aan te raden de ruimte extra te ventileren, bijvoorbeeld door een buitenraam te openen of door de wasemkap op een hoge stand in te schakelen.
- ▶ Wees voorzichtig als u een stopcontact gebruikt dichtbij het toestel. Het snoer van een ander toestel mag niet met het hete toestel in aanraking komen. De isolatie van de leiding kan beschadigd raken. Er bestaat gevaar voor elektrische schokken!
- ▶ Zorg ervoor dat de gerechten altijd voldoende worden verwarmd. Kiemen die eventueel in de gerechten aanwezig zijn, worden alleen gedood als de temperatuur waaraan ze worden blootgesteld hoog genoeg is en die lang genoeg wordt aangehouden.
- ▶ Wanneer zich onder het toestel een schuiflade bevindt mogen daarin geen licht ontvlambare vloeistoffen of brandbare voorwerpen zoals spuitbussen worden bewaard. Is die lade met een bestekinzet uitgerust, dan dient die vervaardigd te zijn van materiaal dat tegen hitte bestand is.
- ▶ Gebruik nooit een hogedrukreiniger om het toestel schoon te maken. De stoom kan op stroomvoerende onderdelen terechtkomen en een kortsluiting veroorzaken.
- ▶ Als het toestel gedurende een ongebruikelijk lange tijd niet is gebruikt, is het aan te bevelen het toestel grondig te reinigen voordat u het weer in gebruik neemt. Laat de correcte werking van het toestel zo nodig door een vakman controleren.
- ▶ Laat u het gaskookvlak tijdens de garantieperiode herstellen, dan mag dat enkel gebeuren door een technicus die door de fabrikant erkend is. Anders is er bij schade achteraf geen aanspraak meer op garantie.

De fabrikant is niet aansprakelijk voor schade die ontstaan is doordat deze veiligheidsrichtlijnen niet in acht werden genomen.

# Een bijdrage aan de bescherming van ons milieu

---

## Recycleerbare verpakking

De verpakking behoedt het toestel voor transportschade. Er werd voor milieuvriendelijk en recycleerbaar verpakkingsmateriaal gekozen.

Het recycleren van het verpakkingsmateriaal vermindert de afvalproductie en het gebruik van grondstoffen. Uw handelaar neemt de verpakking terug.

## Het afdanken van het apparaat

Oude elektrische en elektronische apparaten bevatten vaak nog waardevolle materialen. Ze bevatten echter ook schadelijke stoffen die voor het functioneren en de veiligheid van het apparaat nodig waren. Als u het apparaat bij het gewone afval doet of bij verkeerde behandeling kunnen deze stoffen schadelijk zijn voor de gezondheid en het milieu. Verwijder het afgedankte apparaat dan ook nooit met het gewone afval.

Bij de aankoop van uw nieuw toestel heeft u een bijdrage betaald. Die wordt volledig gebruikt voor de toekomstige recyclage van dat toestel. Dat bevat trouwens nog waardevol materiaal. Door te recycleren wordt er dan ook **minder verspild en vervuild**.

Als u vragen heeft omtrent het afdanken van uw oud toestel, neem dan contact op met

– de handelaar bij wie u het kocht

of

– de firma Recupel,  
telefoon 02 706 86 10,  
website: [www.recupel.be](http://www.recupel.be)

of

– uw gemeentebestuur als u uw toestel naar een containerpark brengt.

Zorg er ook voor dat het toestel intussen kindveilig wordt bewaard voor u het laat wegbrengen.

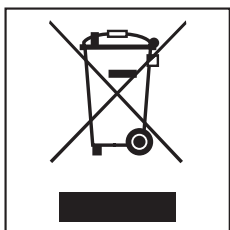

Kleef het typeplaatje dat bij de documentatie bijgevoegd is op de daarvoor bestemde plaats in de rubriek "Typeplaatje".

## Eerste reiniging

- Verwijder eventuele beschermfolies.
- Reinig de afneembare delen van de brander met een sponsdoek, wat handafwasmiddel en warm water. Wrijf de delen vervolgens droog en zet de brander weer in elkaar (zie rubriek "Reiniging en onderhoud").
- Neem de roestvrijstalen plaat met een vochtige doek af en wrijf de plaat vervolgens droog.

De metalen delen van het toestel zijn voorzien van een speciaal bescherm- laagje. Daarom is er een tijdelijke geurvorming als het toestel voor het eerst gebruikt.

Die geurtjes en de eventuele damp trekken gauw weg. Deze verschijnse- len wijzen niet op een verkeerde aan- sluiting noch op een defect aan het toestel.

# Bediening

Met de bedieningsknop kunt u de brander ontsteken en de sterkte van de vlam instellen.

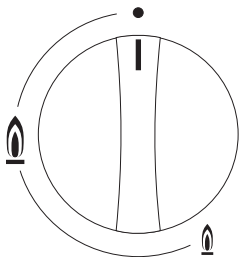

- Gastoevoer is afgesloten

🔥 Grote vlam

🔥 Kleine vlam

De branders mogen enkel door de knop in te drukken en naar links te draaien, worden ingeschakeld, en uitgeschakeld door naar rechts te draaien.

Onderdelen van het toestel kunnen **beschadigd** raken wanneer u:

- inschakelt zonder de knop in te drukken,
- inschakelt door de knop naar rechts te draaien,
- uitschakelt door de knop naar links te draaien.

Voor schade die op deze wijze is ontstaan, kan de fabrikant niet aansprakelijk worden gesteld.

## Inschakelen

- Ontsteek het gas door de bedieningsknop in te drukken en naar links op het grote vlamsymbool te draaien.
- Wanneer een vlam zichtbaar is, houdt u de bedieningsknop nog 8-10 seconden ingedrukt vast en laat u deze vervolgens los.

Als de vlam voortijdig uitgaat, herhaalt u het ontstekingsproces. Houd de bedieningsknop eventueel langer ingedrukt.

## Inschakelen bij stroompanne

Bij een stroompanne kunt u de vlam manueel ontsteken, bijv. met een lucifer.

- Druk de bedieningsknop in en draai die naar links op het grote vlamsymbool.
- Houd de knop ingedrukt en ontsteek het uitstromende gas-luchtmengsel met een lucifer.
- Houd de knop nog ca. 8-10 seconden ingedrukt vast en laat deze vervolgens los.

## Instellen

De branders kunnen traploos worden geregeld, van de grootste vlam tot de kleinste vlam.

Regel de vlam zodanig dat deze in geen geval boven het kookgerei uitsteekt. Omdat de vlam aan de buitenkant heter is dan in de kern moeten de punten van de vlam onder de bodem van het kookgerei blijven. De warmte wordt anders aan de lucht afgegeven. Bovendien kunnen de grepen van het kookgerei beschadigd raken en neemt de kans op verbrandingen toe.

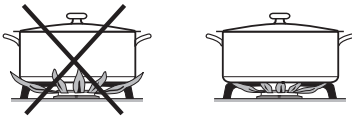

## Uitschakelen

- Draai de bedieningsknop naar rechts op "●".

De gastoevoer wordt afgesloten en de vlam wordt gedoofd.

## Wokring

De bijgeleverde wokring zorgt voor extra stabiliteit voor het kookgerei, met name voor wokken met een ronde bodem.

Zorg ervoor dat de wokring juist geplaatst is, zodat deze vast zit en niet kan verschuiven.

(zie voorbeeld op afbeelding)

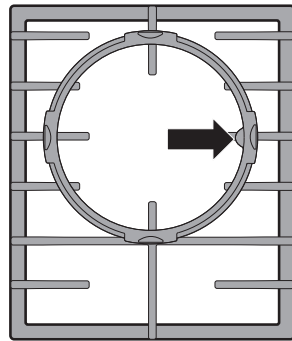

# Kookgerei

<b>Branders</b>	<b>Min. bodemdiameter pannen/potten (in cm)</b>
Sudderbrander	10
Normaalbrander	12
Intensieve brander	14
Wokbrander	14
	<b>Max. bovendiameter pannen/potten (in cm)</b>
Sudderbrander	22
Normaalbrander	22
Intensieve brander	24
Wokbrander	24

- Gebruik kookgerei dat qua diameter bij de brander past. Algemene regel: grote diameter = grote brander, kleine diameter = kleine brander.

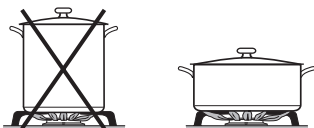

- Kies liever brede, lage potten dan smalle, hoge potten. Ze warmen sneller op.

- Gebruik bij voorkeur kookgerei met een dikke bodem, omdat de warmte hierdoor goed wordt verdeeld. Als de bodem te dun is, kan het voedsel op bepaalde plaatsen oververhit raken. Roer daarom regelmatig om.
- Op een gaskookzone kunt u elk kookgerei gebruiken dat hittebestendig is.
- Hou er bij het aankopen van potten en pannen rekening mee dat meestal niet de bodemdiameter maar de bovenste diameter wordt aangegeven.
- Neem de in de tabel vermelde afmetingen in acht. Als de bodemdiameter te klein is, staat het kookgerei niet stevig genoeg. Is de bovendiameter te groot, dan worden de hete verbrandingsgassen te ver naar de zijkant gevoerd en kunnen het werkblad, niet-hittebestendige wanden (bijv. met panelen) of onderdelen van het toestel beschadigd raken. Voor schade die op deze wijze is ontstaan, kan de fabrikant niet aansprakelijk worden gesteld.
- Kook bij voorkeur met een deksel op de pan. Zo vermijdt u dat er node-loos warmte ontsnapt.

## Tip:

De wok vormt een buitenbeentje onder het kookgerei. De wok heeft een kleine bodemdiameter en een grote bovendiameter (meestal 35-40 cm). De wokbrander is speciaal geschikt voor de wok.

Uw toestel is voorzien van een thermo-elektrische vlambeveiliging. Deze zorgt ervoor dat de gastoevoer wordt afgesloten wanneer de gasvlam uitgaat, bijvoorbeeld omdat deze uitwaait of omdat een gerecht overkookt, en wanneer de brander vervolgens zonder succes weer wordt ontstoken.

- Om de gaskookzone weer in gebruik te nemen, draait u de bedieningsknop naar rechts op "●". Schakel de brander vervolgens op de normale manier weer in.

De veiligheidsuitschakeling werkt los van de stroomtoevoer en is dus ook actief wanneer het toestel tijdens een stroompannen wordt gebruikt.

# Reiniging en onderhoud

---

## Algemene tips

 Gebruik nooit een hogedrukreiniger om het toestel schoon te maken. De stoom kan op stroomvoerende onderdelen terechtkomen en een kortsluiting veroorzaken.

Reinig het hele toestel na elk gebruik. Laat het toestel eerst afkoelen. Wrijf het toestel na elke vochtige reiniging droog. Zo voorkomt u kalkafzetting.

Voorkom dat zouthoudende voedingsmiddelen of vloeistoffen op het gas-kookvlak terechtkomen. Gebeurt dat toch, dan moeten deze stoffen meteen grondig worden verwijderd. Anders kan het oppervlak verkleuren of veranderen.

## **Om schade aan de oppervlakken te voorkomen, mogen de volgende middelen niet worden gebruikt om de oppervlakken te reinigen:**

- reinigingsmiddelen die soda, ammoniak, zuur of chloor bevatten,
- kalkoplossende reinigingsmiddelen,
- vlek- en roestverwijderaars,
- schurende reinigingsproducten, zoals schuurpoeder, schuurmelk, poetsstenen,
- reinigingsmiddelen met oplosmiddel,
- afwasmiddelen voor de afwasauto-maat,
- grill- of ovensprays,
- glasreinigers,
- schurende harde sponzen en borstels (bijv. schuursponzen),
- scherpe voorwerpen (zodat de dichtingen tussen het frame en het werkblad niet beschadigd raken).



### Toestellen met een roestvrijstalen blad

Reinig het roestvrijstalen blad met een sponsdoek, een beetje handafwasmiddel en warm water. Hardnekkig vuil laat u eerst inweken.

Wrijf daarna het kookvlak droog met een zachte doek.

Indien nodig gebruikt u het reinigingsmiddel voor glaskeramiek en roestvrij staal (zie rubriek "Mits toeslag verkrijgbaar toebehoren"). Let erop dat u met het middel uitsluitend de slijprichting (de richting van de ribbels) volgt.

Gebruik geen reinigingsmiddel voor roestvrij staal voor het deel met de **bedrukking**. U zou de bedrukking afschuren. Reinig het blad met een sponsdoek, een beetje handafwasmiddel en warm water.

Om te voorkomen dat het roestvrij staal snel weer vuil wordt, raden we een onderhoudsmiddel voor roestvrij staal aan (zie rubriek "Mits toeslag verkrijgbaar toebehoren").

Breng dit middel met een zachte doek gelijkmatig en spaarzaam aan.

### Rooster, bedieningsknop

Verwijder de roosters. Reinig het rooster en de bedieningsknoppen met een sponsdoek, een beetje handafwasmiddel en warm water. Hardnekkig vuil laat u eerst inweken.

Wrijf alles na afloop met een propere doek droog.

Reinig het rooster nooit in de afwasautomaat!

# Reiniging en onderhoud

## Branders

Reinig de delen van de branders nooit in de afwasautomaat!

Verwijder de afneembare branderdelen en reinig deze uitsluitend met de hand. Gebruik hiertoe een sponsdoek, een beetje handafwasmiddel en warm water.

Ga met een vochtige doek over de niet afneembare branderdelen.

Ga voorzichtig met een goed uitgewrongen vochtige doek over de ontstekingselektrode en het thermische element.

De ontstekingselektrode mag niet nat worden. Anders kan er geen vonk worden afgegeven.

Wrijf alles na afloop met een propere doek droog.

Zorg dat ook de gleuven in de brander goed droog zijn.

Het oppervlak van de branderdop wordt met de tijd iets matter. Dit is normaal en heeft verder geen gevolgen voor het gebruik van het gas-kookvlak.

## Spaar-, normale en intensieve brander in elkaar zetten

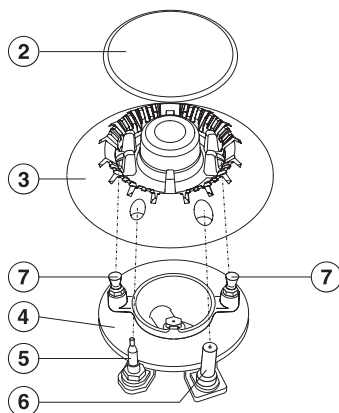

■ Plaats de branderkop ③ zodanig op de brandervoet ④ dat de ontstekingselektrode ⑤, het thermische element ⑦ en de verbindingsbouten ⑦ door de gleuven van de branderkop heen steken.

■ Plaats de branderdop ② zodanig op de branderkop ③ dat de uitsparingen zich boven de verbindingsbouten bevinden. Draai de branderdop lichtjes naar links of rechts, tot deze vastklikt. Als de branderdop juist is geplaatst kan deze niet worden verschoven.

Zorg ervoor dat u de branderdelen in de juiste volgorde in elkaar zet.

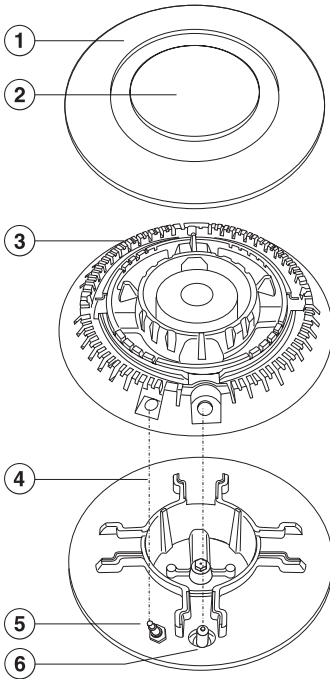

## Wokbrander in elkaar zetten

- Plaats de branderkop (3) zodanig op de brandervoet (4) dat de ontstekingselektrode (5) en het thermische element (6) door de gleuven van de branderkop heen steken.
- Plaats de branderring (1).
- Plaats de branderdop (2).

Zorg ervoor dat u de branderdelen in de juiste volgorde in elkaar zet.

## Wat gedaan als ...

---

 Herstellingen aan elektrische en gastoestellen mogen alleen door vakmensen worden uitgevoerd. Door ondeskundig uitgevoerde herstellingen kunnen er niet te onderschatten risico's voor de gebruiker ontstaan.

### Wat gedaan als ...

#### **... de brander na meerdere pogingen niet kan worden aangestoken?**

Controleer of

- de brander juist in elkaar is gezet.
- de gaskraan geopend is.
- de brander schoon en droog is.
- de gleuven in de brander schoon en droog zijn.
- de zekering op uw elektrische installatie niet gesprongen is. Neem contact op met een elektricien of de Technische Dienst van Miele. U kunt het gas met een lucifer aansteken (zie rubriek "Bediening bij stroompanne").

#### **... de gasvlam na het ontsteken weer uitgaat?**

Controleer of de branderdop er correct op ligt.

#### **... de elektrische ontstekingsinrichting van een brander niet meer functioneert?**

Controleer of er zich etensresten tussen de elektrische ontstekingselektrode en de branderdop bevinden. Verwijder het vuil voorzichtig. De ontstekingselektrode mag niet nat worden!

#### **... de vlam er plots anders uitziet?**

Ga na of de brander op de juiste wijze in elkaar is gezet.

## Mits toeslag verkrijgbaar toebehoren

---

Het Miele-assortiment omvat reinigings- en onderhoudsmiddelen die op uw toestel zijn afgestemd.

U kunt deze producten via het internet bestellen.

U kunt ze ook verkrijgen via de Technische Dienst van Miele (zie omslag) of bij uw Miele-handelaar.

### Reinigingsmiddel voor glaskeramiek en roestvrij staal 250 ml



Verwijdert sterke vervuiling, kalkvlekken en lichte verkleuringen

### Onderhoudsmiddel voor roestvrij staal 250 ml



Hiermee verwijdert u gemakkelijk waterstrepen, vlekken en vingerafdrukken.

Voorkomt dat het roestvrij staal snel weer vuil wordt.

### Multifunctionele microvezeldoek

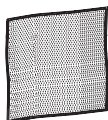

Verwijdert vingerafdrukken en lichte vervuiling

## Opmerkingen omtrent uw veiligheid bij inbouw

---

Om schade aan het toestel te vermijden, mag u het pas inbouwen nadat de wandkasten en de wasemkap zijn gemonteerd.

► Dit toestel mag niet op een afvoerleiding voor verbrandingsgassen worden aangesloten. Het moet volgens de geldende installatievoorwaarden worden opgesteld en aangesloten.

► De ruimte waar het toestel wordt geplaatst moet een grootte hebben van minimaal 20 m<sup>3</sup> en voorzien zijn van een deur of buitenraam.

► De lijsten en randen van het werkblad moeten met een hittebestendige lijm (100 °C) zijn bevestigd, zodat ze niet loskomen of vervormen. Ook de wandafdichtstrips moeten hittebestendig zijn.

► Als u het toestel niet op een vaste plaats installeert, bijv. op een schip, laat dit karwei dan enkel uitvoeren door vakmensen. Die moeten ervoor zorgen dat u het toestel veilig kunt gebruiken.

► Vanwege het risico op overslaande vlammen mag een gaskookvlak niet direct naast een friteuse worden ingebouwd. Tussen de genoemde toestellen dient een afstand van minstens 300 mm te worden aangehouden.

► Gaskookvlakken mogen niet worden ingebouwd boven koeltoestellen, afwasautomaten, wasautomaten en droogautomaten.

► De gasslang en het aansluitsnoer mogen niet in aanraking komen met onderdelen van het toestel die bij gebruik warm worden. Anders kunnen de gasslang en het aansluitsnoer beschadigd raken.

► Het aansluitsnoer en een flexibele gasaansluiting moeten zodanig aangebracht zijn dat deze niet in contact komen met beweegbare delen van de keukenelementen (bijv. een lade) en dat deze niet blootgesteld zijn aan mechanische belastingen.

► Neem de veiligheidsafstanden op de volgende bladzijden strikt in acht.

► Gebruik geen middel om de voegen te dichten tenzij dat uitdrukkelijk wordt gevraagd. De dichtingsstrook van het toestel zorgt reeds voor voldoende afdichting met het werkblad. Zie rubriek "Algemene inbouwaanwijzingen".

Alle afmetingen zijn opgegeven in mm

# Opmerkingen omtrent uw veiligheid bij inbouw

---

## Veilige afstand naar boven toe

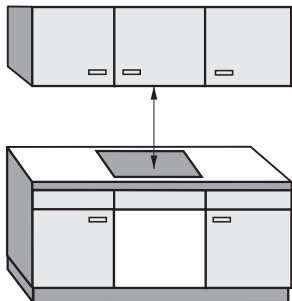

Bij inbouw van verschillende toestellen, bijv. een gaskookvlak en een elektrisch kookvlak, naast elkaar onder een wasemkap, neemt u de grootste afstand die vermeld is in de montagehandleiding of gebruiksaanwijzing.

Hou tussen het toestel en een wasemkap erboven de veiligheidsafstand aan die door de fabrikant van de wasemkap wordt opgegeven.

Is er door de fabrikant van de wasemkap geen afstand vermeld of zijn er licht ontvlambare materialen (bijv. een rekje) boven het toestel geïnstalleerd, dan dient de veiligheidsafstand minstens 760 mm te bedragen.

## Opmerkingen omtrent uw veiligheid bij inbouw

Bij inbouw van een gaskookvlak mogen er zich aan een van de zijkanten en aan de achterzijde kasten of wanden van gelijk welke hoogte bevinden. Aan de andere zijkant mag er evenwel geen toestel of meubel hoger zijn dan het gaskookvlak. Zie afbeeldingen.

Neem minstens volgende afstanden in acht:

- 100 mm rechts of links van de uitsparing in het werkblad tot een meubel ernaast, bijv. kolomkast.
- 50 mm van de uitsparing in het werkblad tot de achterzijde.

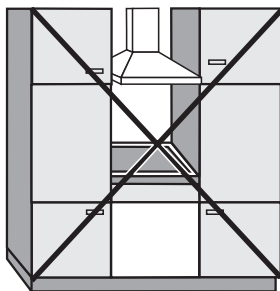

Niet toegestaan!

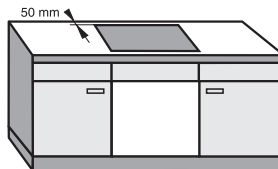

Zeker aan te bevelen!

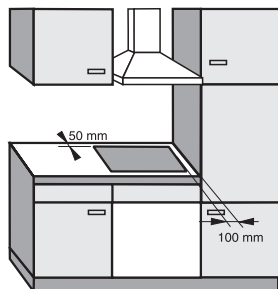

Niet aan te bevelen!



# Toestel- en inbouwafmetingen

## KM 2010 / KM 2011 / KM 2012 / KM 2013

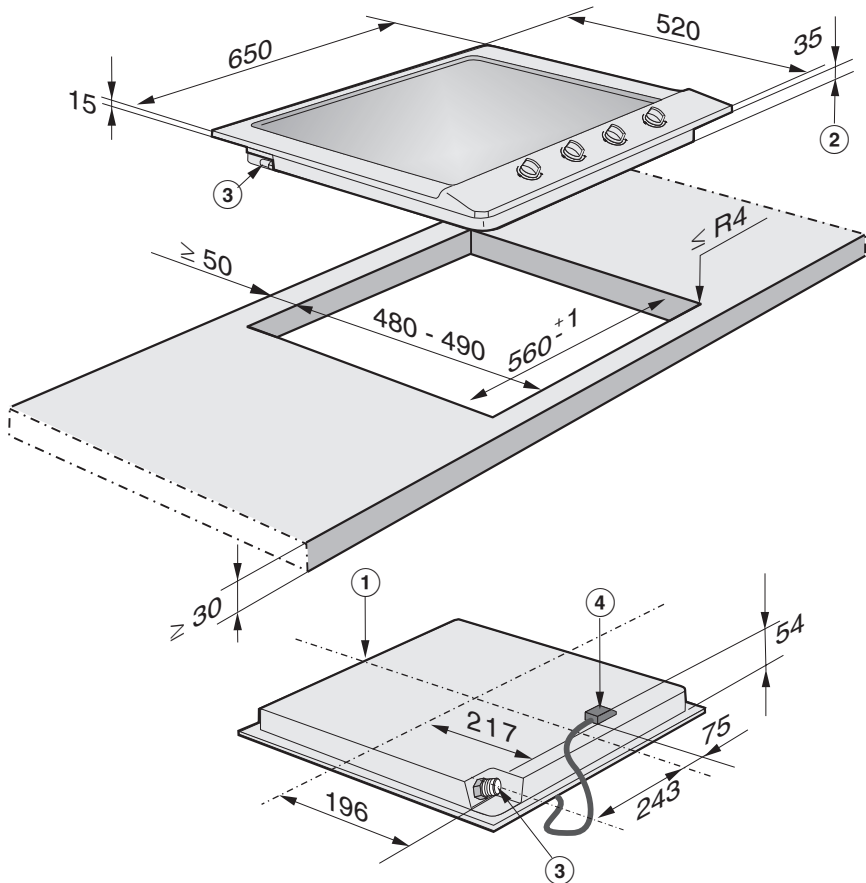

- ① Vooraan
- ② Inbouwhoogte
- ③ Gasaansluiting R 1/2" ISO 7-1 (DIN2999)
- ④ Aansluitkastje met aansluitsnoer, L = 2000 mm

# Toestel- en inbouwafmetingen

## KM 2030

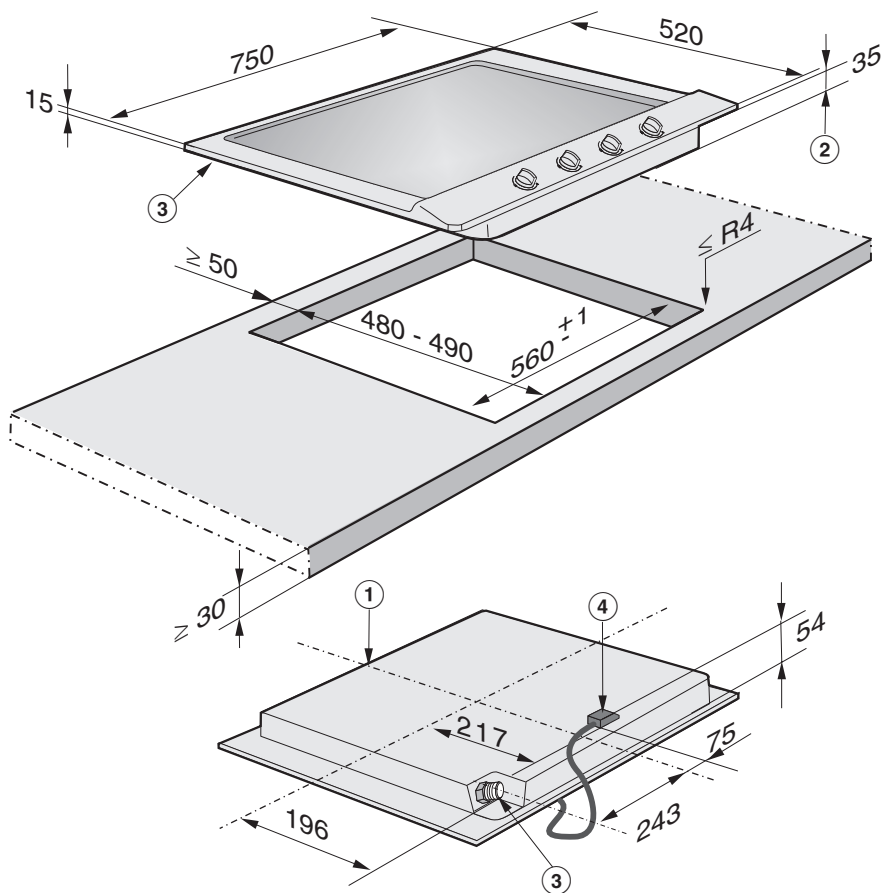

① Vooraan

② Inbouwhoogte

③ Gasaansluiting R 1/2" ISO 7-1 (DIN2999)

d Aansluitkastje met aansluitsnoer, L = 2000 mm

# Toestel- en inbouwafmetingen

## KM 2032 / KM 2033

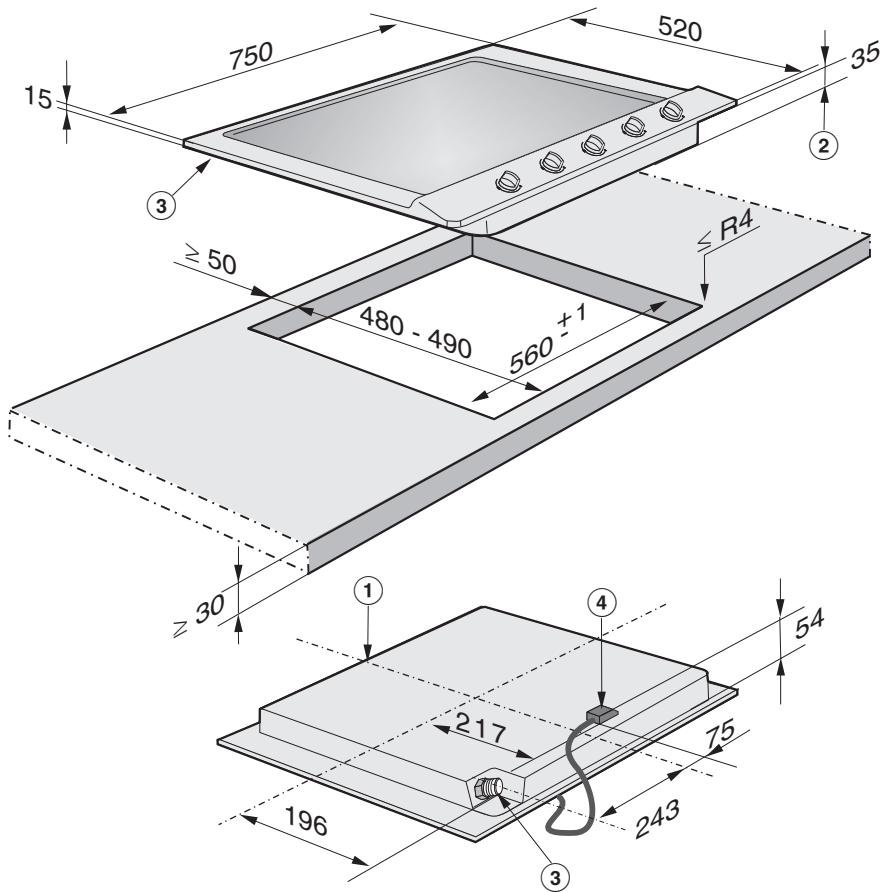

- ① Vooraan
- ② Inbouwhoogte
- ③ Gasaansluiting R 1/2" ISO 7-1 (DIN2999)
- ④ Aansluitkastje met aansluitsnoer, L = 2000 mm

# Toestel- en inbouwafmetingen

## KM 2050 / KM 2051

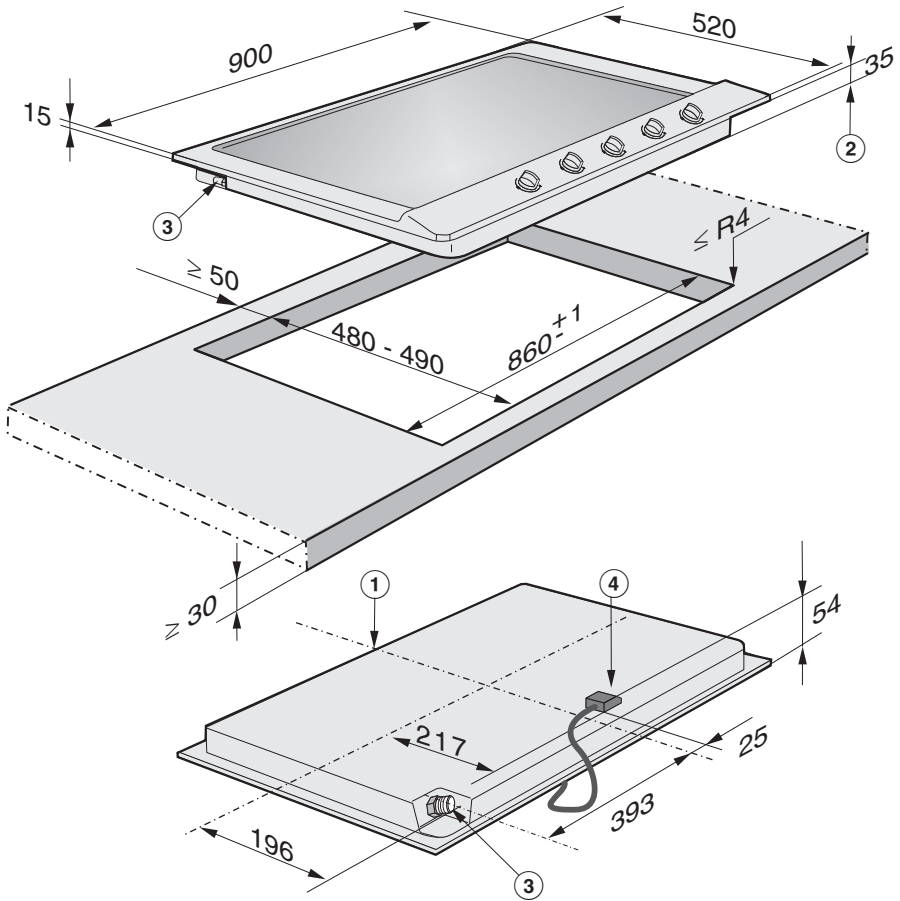

- ① Vooraan
- ② Inbouwhoogte
- ③ Gasaansluiting R 1/2" ISO 7-1 (DIN2999)
- ④ Aansluitkastje met aansluitsnoer, L = 2000 mm

## De uitsparing in het werkblad aanbrengen

- Maak een uitsparing in het werkblad zoals op de maatschets. Hou rekening met de **minimumafstand** tot de **achterwand** en tot een **zijwand** rechts of links. Zie rubriek "Opmerkingen omtrent uw veiligheid bij inbouw".
- Bescherm het zaagpatroon bij houten werkbladen met speciale lak, siliconenrubber of giethars om opzwellen door vocht te verhinderen. De gebruikte materialen moeten hittebestendig zijn.

Mocht bij het inbouwen vastgesteld worden dat de omranding in de hoeken niet precies op het werkblad ligt, dan kan de hoek  $\leq R4$  met de decoupeerzaag voorzichtig bijgewerkt worden.

## Gaskookvlak plaatsen

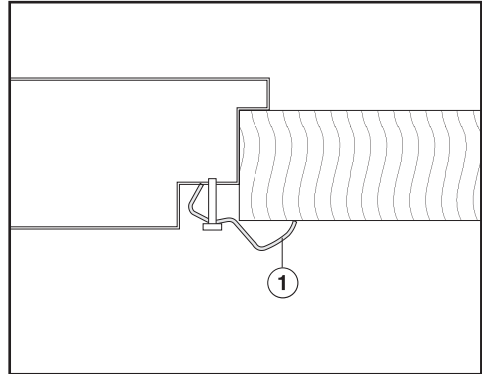

- Voer het aansluitnoer van het toestel naar onderen door de uitsparing in het werkblad.
- Plaats het toestel in de uitsparing.
- Sluit het toestel aan op het elektriciteitsnet (zie "Elektrische aansluiting").
- Sluit het toestel aan op gas (zie "Gas-aansluiting").
- Bevestig het toestel met de bijgeloverde draagprofielen.

## Algemene inbouwadviezen

---

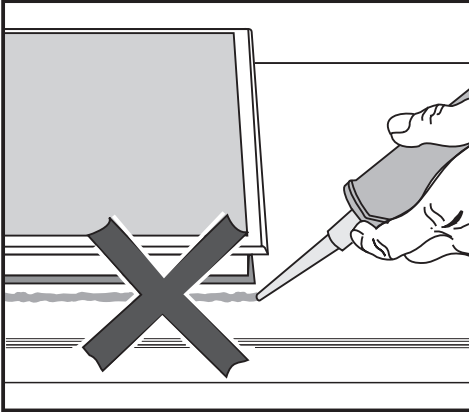

Gebruik, tenzij dat uitdrukkelijk zo opgegeven wordt, geen dichtingskit voor voegen. De dichtingsstrook onder de rand van het bovenste deel van het toestel zorgt reeds voor voldoende afdichting met het werkblad.

Er mag in geen geval dichtingskit terecht komen tussen enerzijds de omranding van het bovenste deel van het toestel en anderzijds het werkblad!

Anders wordt het moeilijker om het toestel bij onderhouds- en reparatiewerken te demonteren. De omranding en het werkblad kunnen dan schade oplopen.

Het is aan te bevelen het toestel via een stekker aan te sluiten op het elektriciteitsnet. Daardoor worden onderhouds- en herstelwerken eenvoudiger. Zorg ervoor dat het stopcontact na de inbouw van uw toestel nog vlot toegankelijk blijft.

Als de aansluiting niet via een stopcontact gebeurt, dient u de aansluiting te laten uitvoeren door een elektricien, die goed op de hoogte is van de nationale voorschriften en aanvullende voorschriften van het lokale energiebedrijf, en deze voorschriften nauwkeurig opvolgt.

Is het stopcontact voor de gebruiker niet meer toegankelijk of is er een **vaste aansluiting** voorzien, dan moet die voor elke fase met een stroomonderbreker uitgerust zijn. Als stroomonderbrekers kunnen schakelaars worden gebruikt met een contactopening van minstens 3 mm. Bijvoorbeeld automatische uitschakelaars, zekeringen en contactsluiters.

De vereiste **aansluitgegevens** vindt u op het **typeplaatje**. De informatie moet overeenkomen met de gegevens van het net.

De fabrikant wijst erop dat hij geen aansprakelijkheid aanvaardt voor (on) rechtstreekse schade die voortvloeit uit een ondeskundige inbouw of verkeerde aansluiting.

De fabrikant is niet aansprakelijk voor schade die werd veroorzaakt doordat de aardleiding onderbroken was of gewoon ontbrak. Er zijn elektrische schokken mogelijk.

Na de montage moet de aarding gecontroleerd worden!

## Totaal vermogen

zie typeplaatje

## Aansluiting en beveiliging

AC 230 V / 50 Hz

Overstroombeveiliging 10 A

Onderbrekingskarakteristiek type B of C

## Verliesstroomschakelaar

Om de veiligheid te verhogen wordt aangeraden vóór het toestel een veiligheidsschakelaar met een uitschakelstroom van 30 mA te plaatsen.

# Elektrische aansluiting

---

## Van het net loskoppelen

Indien het stroomcircuit van het toestel van het net dient losgekoppeld te worden, gaat u afhankelijk van de installatie als volgt te werk:

- **Smeltzekeringen**

De inzetstukken helemaal uit de schroefkappen nemen. of:

- **Automatische schroefzekeringen**

De testknop (rood) indrukken tot de middelste knop (zwart) terugspringt. of:

- **Automatische zekeringen (inbouwtype)**

beveiligingsschakelaar, min. type B of C !):

De hendel van 1 (aan) op 0 (uit) zetten. of:

- **FI-veiligheidsschakelaars**

(Verliesstroomschakelaar) De hoofdschakelaar van 1 (aan) op 0 (uit) schakelen of de proeftoets in werking stellen.

## Aansluitsnoer vervangen

Bij het vervangen van het aansluitsnoer mag alleen een speciaal snoer van het type H 05 VV-F (PVC-isolatie) worden gebruikt. Dit kunt u verkrijgen bij de fabrikant of bij de Technische Dienst van Miele.

Het snoer mag enkel worden vervangen door de fabrikant van het toestel, een door hem erkende klantendienst of een elektricien. De vereiste aansluitgegevens vindt u op het typeplaatje.

Het net moet na het loskoppelen beveiligd worden tegen opnieuw inschakelen.



De gastoestellen kunnen vast of loskoppelbaar worden aangesloten. De loskoppelbare aansluiting moet bestaan uit het veiligheidsaansluitelement en de veiligheidsgas slang (uitvoering M) met aansluitstekker overeenkomstig DIN 3383 deel 1.

Alleen een erkend installateur mag het toestel aansluiten op gas of aanpassen aan een andere gassoort. De installateur is ervoor verantwoordelijk dat het toestel op de plaats van opstelling goed functioneert.

De gasaansluiting moet zo zijn geplaatst dat een aansluiting binnen of buiten het keukenmeubel mogelijk is. De afsluitkraan moet, eventueel na het openen van de meubel deur, toegankelijk en zichtbaar zijn.

Alvorens het toestel aan te sluiten, controleert u of de plaatselijke aansluitvoorwaarden (gassoort en gasdruk) overeenstemmen met de gegevens op het typeplaatje.

De gasaansluiting moet volgens de geldende voorschriften en richtlijnen worden uitgevoerd.

Bijzondere bepalingen van plaatselijke gasbedrijven en bouwtoezichtoverheden moeten ook worden gevolgd.

De gasaansluitingen moeten zo geplaatst zijn, dat ze door de werking van het gastoestel niet schadelijk worden opgewarmd.

Gaslangen en gasaansluitelementen mogen zeker niet in contact komen met hete afvoergassen.

Het moet gewaarborgd zijn dat de gas slang en de netaansluiting niet in contact komen met hete onderdelen van het toestel, want anders kan er temperatuurschade aan de gas slang en aan het aansluitsnoer ontstaan.

Een flexibele aansluitleiding moet zo aangebracht zijn, dat ze niet in contact komt met beweegbare delen van de keukenelementen (bijv. een lade) en dat ze niet blootgesteld is aan mechanische belastingen.

Tenslotte moet de gasaansluiting op dichtheid worden gecontroleerd.

# Gasaansluiting

---

Het toestel is geschikt voor aardgas en vloeibaar gas.

Categorie overeenkomstig EN 30:  
BE II 2E+ 3+ 20/25, 28-30/37 mbar.

Het toestel is, afhankelijk van de landspecifieke uitvoering, voorzien voor aardgas of vloeibaar gas (zie sticker op het toestel).

Voor de aanpassing aan een ander gastype is, afhankelijk van de landspecifieke uitvoering, de overeenkomstige set mondstukken bijgeleverd.

Als de voor uw installatie vereiste set mondstukken niet bijgeleverd is, dient u contact op te nemen met uw vakhandelaar of de klantendienst.

Meer informatie over het aanpassen een andere gassoort vindt u in de rubriek "Aanpassen aan een andere gassoort".

# Brandervermogen

## Nominaal gasverbruik bij alle gassoorten (op hoge stand)

Brander	Gassoort	KM 2010 / KM 2011		KM 2012 / KM 2013 / KM 2030	
		kW	g/h	kW	g/h
Sudder- brander	Aardgas H	1,0	-	1,0	-
	Vloeibaar gas	1,0	73	1,0	73
Normaal- brander	Aardgas H	1,75	-	1,75	-
	Vloeibaar gas	1,75	127	1,75	127
Intensieve brander	Aardgas H	2,6	-	-	-
	Vloeibaar gas	2,6	189	-	-
Wok	Aardgas H	-	-	3,80	-
	Vloeibaar gas	-	-	3,80	277
Totaal	Aardgas H	7,1	-	8,3	-
	Vloeibaar gas	7,1	517	8,3	604

Brander	Gassoort	KM 2032 / KM 2033 / KM 2050 / KM 2051	
		kW	g/h
Sudder- brander	Aardgas H	1,0	-
	Vloeibaar gas	1,0	73
Normaal- brander	Aardgas H	1,75	-
	Vloeibaar gas	1,75	127
Intensieve brander	Aardgas H	2,6	-
	Vloeibaar gas	2,6	189
Wok	Aardgas H	3,80	-
	Vloeibaar gas	3,80	277
Totaal	Aardgas H	10,9	-
	Vloeibaar gas	10,9	793

# Brandervermogen

## Nominaal gasverbruik (op kleine stand)

Branders	Gassoort	KM 2010 / KM 2011	KM 2012 / KM 2013 / KM 2030
		kW	kW
Sudder- brander	Aardgas H	0,25	0,25
	Vloeibaar gas	0,25	0,25
Normaal- brander	Aardgas H	0,35	0,35
	Vloeibaar gas	0,35	0,35
Intensieve brander	Aardgas H	0,50	0,50
	Vloeibaar gas	0,60	0,60
Wok	Aardgas H	-	1,10
	Vloeibaar gas	-	1,10

Branders	Gassoort	KM 2032 / KM 2033 / KM 2050 / KM 2051	
		kW	
Sudder- brander	Aardgas H	0,25	
	Vloeibaar gas	0,25	
Normaal- brander	Aardgas H	0,35	
	Vloeibaar gas	0,35	
Intensieve brander	Aardgas H	0,50	
	Vloeibaar gas	0,80	
Wok	Aardgas H	1,10	
	Vloeibaar gas	1,10	

# Aanpassen aan een andere gassoort

 Het aanpassen aan een andere gassoort mag uitsluitend worden uitgevoerd door een installateur die erkend is door het plaatselijke gasbedrijf.

## Tabel voor de inspuiter

Bij het aanpassen aan een andere gassoort moeten de grote inspuiter en de kleine inspuiter van de branders worden vervangen.

	Grote inspuiter Ø	Kleine inspuiter Ø
<b>Aardgas H</b>		
Sudderbrander	0,69	0,39
Normaalbrander	0,95	0,42
Intensieve brander	1,10	0,54
Wok	1,35	0,80
<b>Vloeibaar gas</b>		
Sudderbrander	0,50	0,27
Normaalbrander	0,65	0,32
Intensieve brander	0,78	0,40
Wok	0,98	0,54

De boringsdiameter van de insputers is in mm aangegeven.

# Aanpassen aan een andere gassoort

## Inspuiters vervangen

Ontkoppel het gaskookvlak van het elektriciteitsnet.

### Grote inspuiters vervangen

- Verwijder de branderdop ②, de branderring ① (wok) en de branderkop ③.
- Schroef met een steeksleutel (M7) de grote inspuiters ⑧ los.
- Plaats de juiste inspuiters (zie tabel voor de inspuiters) en draai deze vast.

## Spaar-, normale en intensieve brander

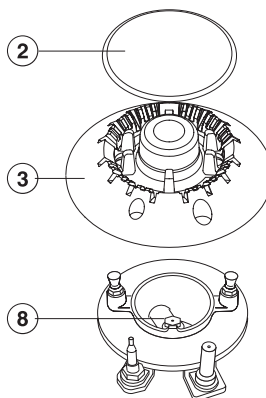

## Wokbrander

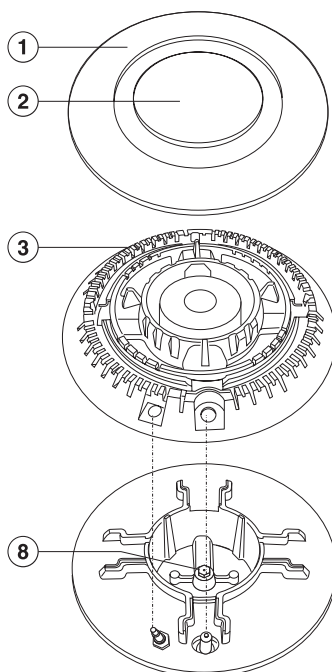

# Aanpassen aan een andere gassoort

## Kleine inspuiter vervangen

(alle branders)

Om de kleine inspuiter te vervangen, moet het bovenblad van het toestel worden afgenomen.

- Draai de bevestigingsschroeven van de branders los.
- Verwijder de bedieningsknoppen naar boven toe.
- Neem het bovenblad van het toestel af.
- Neem de ontstekingsschakelaar ① weg.
- Draai de kleine inspuiter ② in de gasarmatuur met een kleine schroevendraaier los.
- Verwijder de inspuiter met een punttang.
- Plaats de juiste inspuiter (zie tabel voor de inspuiter) en draai deze vast.

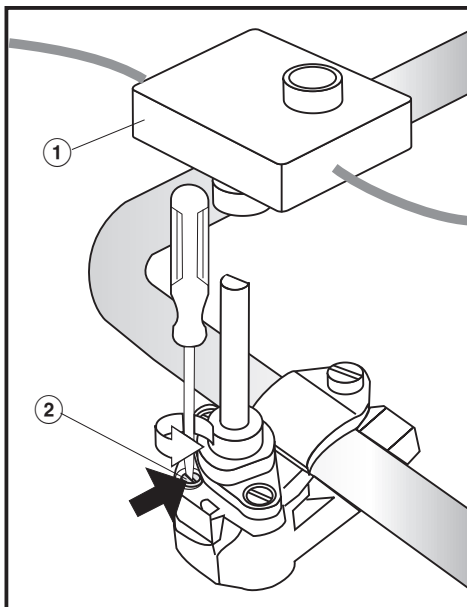

# Aanpassen aan een andere gassoort

---

## Na het aanpassen

- Plaats alle branderdelen in omgekeerde volgorde weer terug.
- Controleer alle delen waar gas doorloopt op dichtheid. Controleer de correcte werking van de brander door deze aan te steken (zonder het bovenblad te plaatsen). Steek de brander met een lucifer aan.
- Verwijder de losse branderdelen opnieuw.
- Plaats het bovenblad van het toestel terug.
- Schroef de branderonderdelen vast en zet de brander weer in elkaar. Zorg ervoor dat u de delen in de juiste volgorde terugplaatst!
- Plaats de bedieningsknoppen terug.
- Controleer de werking van het gas-kookvlak door alle branders aan te steken.

Op de laagste stand mag de vlam niet doven, ook niet wanneer u de knop snel van de grote naar de kleine vlam draait.

Op de hoogste stand moet de brander een duidelijk zichtbare kern hebben.

- Kleef het plaatje dat bij de inspuiter set hoort over de sticker met de vermelde gassoort.



## Technische Dienst van Miele, typeplaatje

---

Neem bij storingen die u zelf niet kunt oplossen contact op met:

- de Miele-vakhandel of
- de Technische Dienst van Miele

Het telefoonnummer van de Technische Dienst van Miele vindt u op de achterzijde van deze gebruiksaanwijzing.

Wanneer u een beroep doet op de Technische Dienst, geef dan altijd het toesteltype en -nummer op. Beide gegevens vindt u op het typeplaatje.

Kleef hier het bijgeleverde typeplaatje. Let erop dat de typebenaming overeenstemt met de gegevens op de voorpagina van deze gebruiksaanwijzing.







## N.V. Miele België

Z.5 Mollem 480

Hof te Bollebeeklaan 9 – 1730 Mollem

### Herstellingen bij u thuis

Bij storingen staan verschillende Miele-technici voor u klaar in uw onmiddellijke omgeving.

Kies dus het telefoonnummer van uw streek.

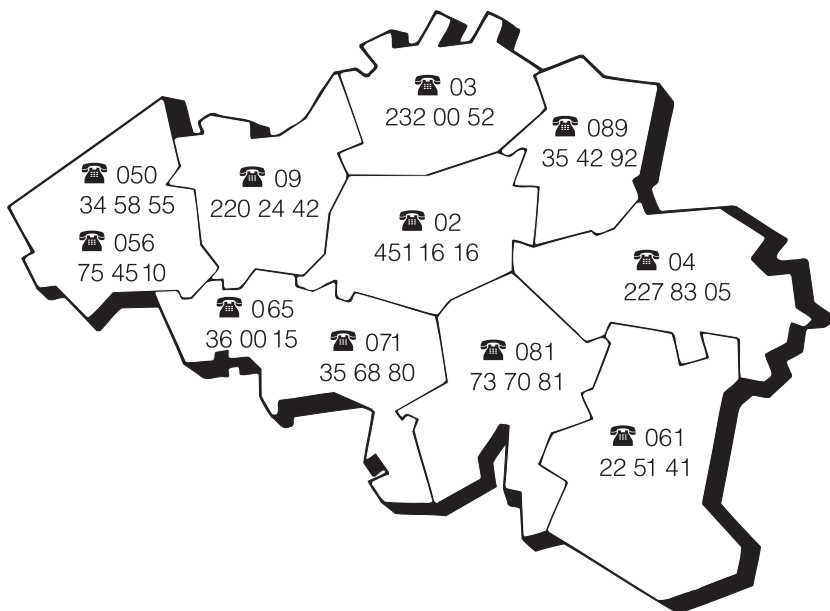

Dienst "Onderdelen en Toebehoren": (02) 451.16.00

Voor nadere inlichtingen: dienst "Consumentenbelangen": (02) 451.16.80

Fax: (02) 451.14.14

Internet: <http://www.miele.be>