

**Dryer**  
**Sèche-linge**  
**Trockner**  
**Droogautomaat**

**DC 2561 X**  
**DC 2561 XS**

**BEKO**

# 1 Avertissements

Veillez lire les informations suivantes. Dans le cas contraire, vous vous exposez à un risque de blessure corporelle ou à des dégâts matériels. Par ailleurs, toute responsabilité de garantie et de fiabilité sera annulée.

## Sécurité générale

- N'installez jamais votre appareil sur un sol recouvert de moquette. Dans le cas contraire, l'absence de circulation d'air en-dessous de votre machine pourrait entraîner la surchauffe des pièces électriques. Ceci pourrait engendrer des problèmes avec votre machine.
- Votre sèche-linge a été conçu pour s'arrêter de fonctionner dans le cas d'une reprise de courant après une panne électrique. Appuyez sur le bouton Départ/Pause/Annulation pour reprendre le programme. Appuyez sur le bouton Départ/Pause/Annulation pendant 3 à 3 secondes pour annuler le programme (Voir Annuler un programme).
- Votre appareil peut être utilisé dans des températures comprises entre + 5°C et + 35°C.

## Première mise en service

- Ne négligez pas de demander à un électricien qualifié d'effectuer l'installation de mise à la terre. Notre société ne pourra pas être tenue responsable pour tous les dommages qui pourraient survenir si la machine est utilisée sur un circuit électrique sans mise à la terre.
- Veuillez contacter le Service de maintenance agréé pour mettre en service votre machine.
- Lors de la première utilisation de votre appareil, introduisez une charge moyenne de chiffons mouillés et faites-le fonctionner pendant environ 15 minutes.
- Il se peut qu'une odeur désagréable se dégage et qu'une quantité excessive de résidus de fibres/peluches soit produite pendant le premier cycle de séchage.
- Pour des raisons de sécurité et de performance de l'appareil, nettoyez les filtres après chaque cycle de séchage.

## Utilisation prévue

- Cet appareil a été conçu pour un usage domestique.
- L'appareil ne peut être utilisé que pour le séchage des textiles signalés conformes.

## Consignes de sécurité

- Débranchez la machine lorsque celle-ci n'est pas utilisée.
- Ne nettoyez jamais l'appareil avec de l'eau ! Vous vous exposez à un risque d'électrocution ! Avant de procéder au nettoyage, coupez toujours l'alimentation de

la machine en la débranchant.

- Ne touchez jamais la prise avec des mains mouillées. Ne débranchez jamais la machine en tirant sur le câble, saisissez à la prise pour la débrancher. Ne faites pas fonctionner la machine si le cordon d'alimentation ou la prise est endommagée.
- N'essayez jamais de réparer la machine vous-même. Dans le cas contraire, vous exposerez votre vie ainsi que celle d'autres personnes.
- Pour les dysfonctionnements qui ne peuvent être résolus à l'aide des informations fournies dans ce manuel : Éteignez et débranchez l'appareil, puis contactez un agent de service agréé.



## Pour réduire les risques d'incendie dans le sèche-linge, veuillez respecter les points suivants :

- Les articles tachés ou couverts d'huile végétale ou de cuisson représentent un risque d'incendie et ne doivent pas être introduits dans le sèche-linge.

Les éléments imprégnés d'huile peuvent s'enflammer spontanément, en particulier lorsqu'ils sont exposés à des sources de chaleur comme c'est le cas dans le sèche-linge. Les articles deviennent chauds, provoquant une réaction d'oxydation de l'huile. L'oxydation génère de la chaleur. Si la chaleur ne peut pas être évacuée, les articles génèrent suffisamment de chaleur pour s'enflammer. Le fait d'entasser, d'empiler ou de stocker les articles imprégnés d'huile empêche la chaleur de s'évacuer et entraîne donc un risque d'incendie.

S'il est indispensable de placer des articles imprégnés d'huile végétale, d'huile de cuisine ou de produits de soins pour cheveux dans le sèche-linge, il faut d'abord les laver dans de l'eau chaude avec une grande quantité de détergent. Cela réduira, mais n'éliminera pas, les risques.

Le cycle de 'refroidissement' des sèche-linges doit être utilisé pour réduire la température des articles. Vous ne devez pas les retirer du sèche-linge ou les empiler ou les entasser s'ils sont chauds.

Avertissement : N'arrêtez jamais le sèche-linge avant la fin du cycle de séchage, sauf si vous retirez et étendez rapidement tous les articles de manière à dissiper la chaleur.

- Les articles préalablement nettoyés, lavés,

trempés ou imprégnés de pétrole, essence, nettoyants à sec ou toutes autres substances inflammables ou explosives ne doivent pas être placés dans le sèche-linge.

Les substances hautement inflammables utilisées couramment dans l'environnement domestique comprennent l'acétone, l'alcool dénaturé, le pétrole/essence, le kérosène, les détachants, l'essence de térébenthine, les cires et les produits destinés à éliminer la cire.

- Les articles contenant des mousses de caoutchouc (également appelés mousses de latex) ou tout autre matériau à la texture similaire à du caoutchouc, ne doivent pas être séchés dans un sèche-linge à l'aide de chaleur.

Les matériaux en mousse de caoutchouc, lorsqu'ils sont chauffés, peuvent produire des incendies par combustion spontanée.

- Les adoucissants ou produits similaires ne doivent pas être utilisés dans un sèche-linge pour éliminer les effets de l'électricité statique sauf si cette pratique est spécifiquement recommandée par le fabricant de l'adoucissant ou produit similaire.

La lingerie contenant des renforts métalliques ne doit pas être placée dans le sèche-linge.

Si les renforts métalliques se détachent pendant le séchage, cela peut endommager le sèche-linge.

Si cela est possible, utilisez un sac de séchage pour ces articles.

- Les articles en plastique, comme les bonnets de bain ou les dessus de nappe résistants à l'eau ne doivent pas être placés dans le sèche-linge.
- Les articles doublés en caoutchouc, les vêtements contenant des coussinets de mousse, les chaussures de sport présentant des parties en caoutchouc ne doivent pas être placés dans le sèche-linge.

### **S'il y a des enfants chez vous...**

- Les appareils électriques peuvent être dangereux pour les enfants. Maintenez-les à l'écart de la machine lorsque celle-ci fonctionne. Ne les laissez pas jouer à proximité de la machine.
- Fermez la porte lorsque vous quittez la pièce où se trouve la machine.
- Cet appareil n'est pas destiné à être utilisé par de jeunes enfants ou des personnes handicapées, à moins qu'ils ne soient correctement surveillés par une personne responsable qui veillera à ce que l'appareil soit utilisé convenablement.
- Surveillez les enfants en bas âge pour vous assurer qu'ils ne jouent pas avec l'appareil.

## **2 Installation**

### **Emplacement d'installation approprié**

- Installez votre machine sur une surface plane et horizontale, dans des environnements ne présentant aucun risque de gel.
- Ne placez pas la machine sur une moquette ou des surfaces similaires.
- Utilisez votre machine dans un environnement bien aéré et non poussiéreux.
- N'obstruez pas les conduites d'air se trouvant à l'avant et sur le dessus de la machine avec des matériaux tels que de la moquette ou des bandes de laines.

⚠ Assurez-vous que la machine n'a pas été installée sur le câble d'alimentation.

⚠ Maintenez au moins 1,5 cm d'écart avec les autres meubles.

### **Installation de l'appareil encastré**

- Une pièce spéciale (pièce n° : 295 970 0100), remplaçant le panneau supérieur de l'appareil, doit être fournie et installée par le Service agréé afin d'utiliser la machine sous

un plan de travail ou un placard. La machine ne doit jamais fonctionner sans ce panneau supérieur.

- Laissez un écart d'au moins 3 cm entre les parois latérales et arrière de la machine et les parois du plan de travail/placard lorsque vous souhaitez encastrer la machine.

### **Montage sur un lave-linge**

- Un dispositif de fixation doit être utilisé entre les deux machines pour pouvoir utiliser le sèche-linge sur un lave-linge. Le dispositif de support (pièce n° 296 280 0100 blanc / 296 280 0200 gris) doit être installé par le service agréé.
- Installez la machine sur un sol solide. Si le sèche-linge est placé sur un lave-linge, leur poids combiné peut atteindre aux environs de 180 kg lorsque les machines sont pleines. Pour cette raison, le sol doit pouvoir supporter cette charge.

## Réglage des pieds

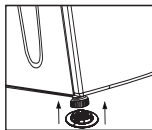

Afin de s'assurer que votre appareil fonctionne en silence et sans vibration, il doit être stable, horizontal et équilibré sur ses pieds. Les pieds avant de votre appareil peuvent être ajustés.

Équilibrez la machine en réglant les pieds.

1. Desserrez les pieds à la main.
2. Ajustez-les jusqu'à ce que la machine soit à niveau et équilibré.

**ⓘ** N'utilisez aucun outil pour dévisser les pieds réglables. Sinon, vous pouvez les endommager.

**ⓘ** Ne dévissez jamais les pieds réglables de leurs logements.

2 pièces en plastique sont fournies avec les instructions d'utilisation pour empêcher votre machine de glisser sur des surfaces mouillées et glissantes. Pour installer ces pièces en plastique :

1. Inclinez votre machine en arrière.
2. Fixez les pièces en plastique aux pieds réglables avant. Appuyez sur les pièces en plastique pour les fixer correctement.
3. Vérifiez l'équilibre de la machine de nouveau, et faites un nouveau réglage des pieds le cas échéant.

## Tuyau d'aération et raccord (pour les produits équipés d'une sortie d'aération)

Le tuyau d'aération assure l'évacuation de l'air de l'intérieur de la machine.

Un sèche-linge ventilé est équipé d'une évacuation d'air.

Des conduits en fer blanc ou en aluminium peuvent également être utilisés. Leur diamètre doit mesurer au moins 10 cm.

Les longueurs maximum des tuyaux et conduites sont fournies dans le tableau ci-dessous.

	Tuyau	Conduit
Longueur maximum	4 m	5 m
1 raccord coudé 45°	-1,0 m	-0,3 m
1 raccord coudé 90°	-1,8 m	-0,6 m
1 raccord coudé court 90°		-2,7 m
1 passage de cloison	-2,0 m	-2,0 m

**ⓘ** Chaque raccord coudé et autres passages doivent être soustraits de la longueur maximum mentionnée précédemment.

Raccord d'un tuyau d'aération ;

1. Raccordez le tuyau de sortie d'air à la pièce de calage du tuyau en le tournant dans le sens inverse des aiguilles d'une montre.
2. Réalisez les passages de tuyau tel qu'indiqué ci-dessous.

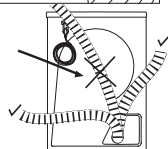
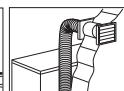
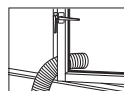
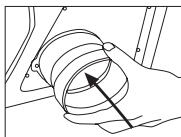

**ⓘ** L'évacuation de l'air humide du sèche-linge dans la pièce peut être gênante. Elle peut abîmer les murs et les meubles de la pièce.

**ⓘ** Le tuyau d'aération peut être amené à l'extérieur par une fenêtre ou vous pouvez le raccorder au conduit d'évacuation d'air dans la salle de bain.

**ⓘ** Le conduit d'évacuation d'air doit être amené directement à l'extérieur. Le nombre de raccords coudés doit être réduit au minimum pour ne pas entraver la circulation d'air.

**ⓘ** Pour empêcher l'accumulation d'eau dans le tuyau, assurez-vous que celui-ci n'est pas plié au niveau du sol.

**⚠** Le tuyau d'évacuation de l'air ne doit pas être raccordé au conduit d'évacuation d'une cuisinière ou d'une cheminée.

**⚠** Ne faites pas fonctionner en même temps que des appareils de chauffage tels que des poêles fonctionnant au charbon ou au gaz. Le débit d'air pourrait faire exploser le conduit d'évacuation. Le débit d'air pourrait faire exploser le conduit d'évacuation.

## Raccord à la vidange d'eau (produits équipés d'un condenseur) ;

Dans les appareils équipés d'un condenseur, l'eau accumulée au cours du cycle de séchage est récupérée dans le réservoir d'eau. Vous devez vidanger l'eau accumulée après chaque cycle de séchage.

Vous pouvez évacuer directement l'eau grâce au tuyau de vidange fourni avec la machine au lieu de vidanger régulièrement l'eau accumulée dans le réservoir.

Important :

- Assurez-vous de ne pas pincer ou plier le tuyau.
- L'extrémité du tuyau ne doit être ni coudée,

ni piétinée, ni pliée entre la canalisation et la machine.

- ① Lorsque vous utilisez la vidange directe, le témoin d'avertissement « Réservoir d'eau » s'allumera à la fin de chaque programme.

### Raccord du tuyau de vidange d'eau pour les modèles équipés du réservoir d'eau dans la partie supérieure ;

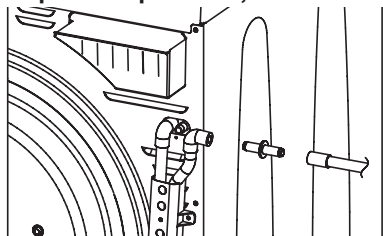

1. Retirez le tuyau de la machine en le tirant à partir de son extrémité. N'utilisez aucun outil pour retirer ce tuyau. Fixez l'adaptateur du tuyau de vidange à l'extrémité de ce tuyau.
2. Raccordez le tuyau de vidange spécial fourni avec la machine à la fixation de l'adaptateur du tuyau.
3. L'autre extrémité du tuyau de vidange peut être directement raccordée au tuyau d'évacuation des eaux usées ou au lavabo. Les raccords doivent toujours être sécurisés dans tous les types de raccordement. Votre domicile sera inondé si le tuyau sort de son logement pendant la vidange.

Important :

- Le tuyau doit être fixé à une hauteur maximum de 80 cm.

### Raccord du tuyau de vidange d'eau pour les modèles équipés du réservoir d'eau dans la partie inférieure ;

Le tuyau de vidange d'eau est situé dans la partie inférieure à l'arrière de votre machine.

1. Retirez le support et le bouchon en caoutchouc.
2. Fixez l'adaptateur du tuyau de vidange et remplacez le support dans sa position.

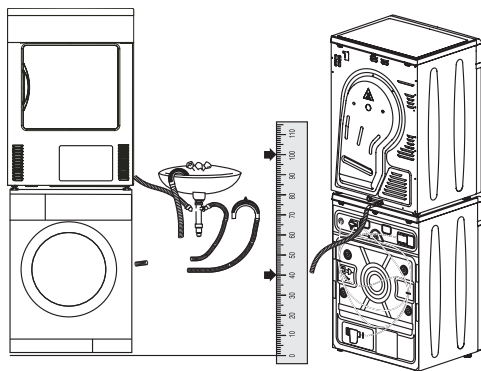
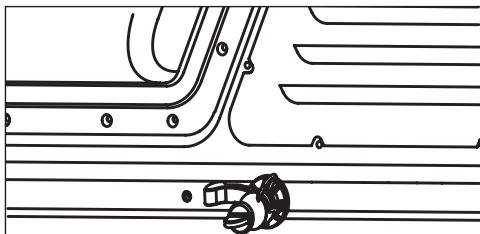

Important :

- ① La machine n'est pas équipée de pompe, il faut donc s'assurer que le tuyau est placé de manière à permettre un débit d'eau sans obstacle.
- ① L'extrémité du tuyau ne doit jamais être plus élevée que le niveau de l'évacuation d'eau de la machine. Dans le cas contraire, le témoin « Réservoir plein » s'allumera et le programme cessera.
- ① Si le sèche-linge est monté sur la machine à laver à l'aide d'un support, il est recommandé d'utiliser un tuyau de vidange d'eau. Le tuyau de vidange doit être raccordé directement vers le bas, tel qu'illustré dans le schéma.

### Branchement électrique

Branchez la machine à une prise équipée d'une mise à la terre protégée par un fusible de capacité adaptée.

Important :

- Le branchement doit être conforme à la réglementation en vigueur dans votre pays.
- La prise du cordon d'alimentation doit être accessible facilement après l'installation.
- La tension et la protection admise du fusible sont précisées dans la section « spécifications techniques ».
- La tension indiquée doit correspondre à celle de votre réseau.
- Le branchement à l'aide de rallonges électriques ou de multiprises ne doit pas être réalisé.
- Une distance de contact minimum de 3 mm doit être respectée entre le fusible et les interrupteurs principaux.

⚠ Un câble d'alimentation abîmé doit être remplacé par un électricien qualifié.

⚠ L'appareil ne doit pas être utilisé tant qu'il n'est pas réparé ! Vous vous exposeriez à un risque d'électrocution !

## Destruction des matériaux d'emballage

Les matériaux d'emballage peuvent être dangereux pour les enfants. Conservez les matériaux d'emballage hors de portée des enfants ou débarrassez-vous-en en appliquant la réglementation en vigueur. Ne jetez pas ces matériaux avec les déchets ménagers habituels. Les matériaux d'emballage de votre machine sont fabriqués à partir des matériaux recyclables.

## Mise au rebut de l'ancienne machine

Débarrassez-vous de votre vieil appareil d'une manière qui soit respectueuse de l'environnement.

- Vous pouvez consulter votre agent local ou le centre de collecte des déchets solides de votre municipalité pour en savoir plus sur la procédure à suivre concernant la mise au rebut de votre machine.

Avant de jeter votre ancienne machine, coupez la prise secteur et rendez le verrou de la porte inutilisable.

## 3 Préparations initiales au séchage

Respectez toujours les conseils figurant sur les étiquettes des vêtements. Avec ce sèche-linge, séchez uniquement le linge dont l'étiquette stipule que l'utilisation du sèche-linge est appropriée, tout en sélectionnant le programme adapté.



- Les linges présentant des pièces métalliques comme les boucles de ceinture et les boutons métalliques peuvent endommager la machine.
- Ne mettez pas d'articles tels que des vêtements en laine, en soie, les nylons, les tissus brodés délicats, des vêtements présentant des accessoires métalliques et

des articles volumineux comme des sacs de couchage, dans l'appareil.

- Les linges réalisés dans des tissus délicats ainsi que les rideaux en dentelle peuvent se froisser. Ne les séchez dans la machine !
- Ne séchez pas d'articles réalisés avec des fibres imperméables, comme les oreillers ou les édredons, dans le sèche-linge.
- Les linges comportant de la mousse ou du caoutchouc peuvent se déformer.
- Ne séchez pas d'articles contenant du caoutchouc dans la machine.
- Ne séchez pas de vêtements ayant été exposés à de l'essence, de l'huile, des agents combustibles ou explosifs dans la machine, même si vous les avez lavés au préalable.
- Le linge excessivement imbibé d'eau ou dégoulinant ne doit pas être introduit dans la machine.

### Préparation des vêtements à sécher

- Le linge doit être essoré par la machine, à la plus grande vitesse possible admise par le type de textile.
- Il se peut que le linge soit emmêlé suite au lavage. Séparez votre linge avant de le placer dans le sèche-linge.
- Triez votre linge en fonction de son type et de son épaisseur. Séchez le même type de linge ensemble.

Les poids suivants sont donnés à titre indicatifs.

Linge de maison	Poids approximatif (gr.)
Edredon en coton (double)	1500
Edredons en coton (simple)	1000
Drap de lit (double)	500
Drap de lit (simple)	350
Grande nappe	700
Petite nappe	250
Serviette à thé	100
Serviette de bain	700
Essuie-mains	350
Linge	Poids approximatif (gr.)
Chemisier	150
Chemise en coton	300
Chemise	200
Robe en coton	500
Robe	350
Jeans	700
Mouchoirs (10 articles)	100
T-Shirt	125

## Capacité de charge appropriée

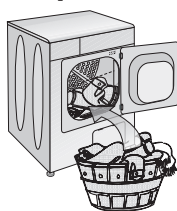

⚠ Veuillez consulter les informations contenues dans le « Tableau de sélection de programmes ». Essayez de toujours lancer le programme en fonction de la capacité de charge maximale.

ℹ Il est conseillé de ne pas ajouter plus de linge dans la machine qu'indiqué dans le

schéma. Les performances de séchage se réduiront si la machine est surchargée. Par ailleurs, cela pourrait endommager la machine ainsi que vos vêtements.

ℹ Placez votre linge sans le tasser dans le tambour, en veillant à ce qu'il ne soit pas emmêlé.

ℹ Il se peut que les linges de grande taille s'emmêlent fortement au cours du séchage. Arrêtez la machine 1 ou 2 fois lors du processus de séchage pour séparer le linge trop emmêlé.

## Porte de chargement

Ouvrez la porte de chargement. Placez les articles de linge dans la machine sans les tasser. Poussez la porte de chargement pour la fermer. Veillez à ce qu'aucun article ne soit coincé dans la porte.

## 4 Sélection d'un programme et utilisation de votre appareil

### Bandeau de commande

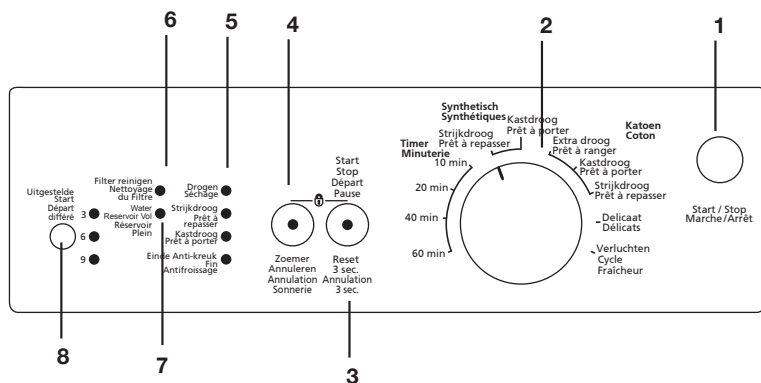

1. Bouton marche/arrêt
2. Sélecteur de programmes
3. Bouton départ/pause/annulation
4. Annulation de l'alerte sonore
5. Indicateur de suivi du programme
6. Témoin d'avertissement de nettoyage du

7. Témoin d'avertissement de réservoir d'eau plein\*
  8. Bouton de départ différé \*
- \* Suivant le modèle de votre machine

## Mise en marche de la machine

Pour sélectionner le programme, allumez la machine en appuyant sur le bouton « Marche/Arrêt ».



Le fait d'appuyer sur le bouton « Marche/Arrêt » ne signifie pas que le programme est lancé. Appuyez sur le bouton « Départ/Pause/Annulation » pour que la machine lance le programme.

## Sélection des programmes

Sélectionnez le programme approprié à partir du tableau ci-dessous dans lequel sont indiquées les températures de séchage en degrés. Sélectionnez le programme désiré à l'aide du sélecteur de programmes.

Très sec	Séchage à haute température, réservé uniquement au linge en coton. Les linges épais et multicouches (par ex. : serviettes, linge de maison, jeans) seront séchés avec ce programme car ils ne nécessitent pas d'être repassés avant d'être rangés.
Prêt-à-porter	Le linge normal (par ex. : nappes et sous-vêtements) sera séché avec ce programme car il ne nécessite pas d'être repassé avant d'être rangé dans les tiroirs.
Prêt-à-repasser	Le linge normal (par ex. : chemises et robes) est séché pour pouvoir être repassé.



Sélectionnez en permanence la température nécessaire la plus élevée pour le séchage. Une température élevée vous permettra d'économiser de l'énergie et du temps.



Pour plus de détails concernant le programme, consultez le « Tableau de sélection de programmes »

## Programmes principaux

En fonction du type de textile, les programmes principaux suivants sont possibles :

### •Coton

Vous pouvez sécher vos vêtements résistants

avec ce programme. Il permet un séchage à haute température. Il est conseillé pour les articles en coton (tels que draps de lit, édredons, sous-vêtement, etc.).

### •Synthétique

Vous pouvez sécher vos vêtements moins résistants avec ce programme. Le séchage est réalisé à une température moins élevée qu'avec le programme Coton. Il est conseillé pour vos vêtements synthétiques (tels que chemises, chemisiers, vêtements mixtes synthétique/coton, etc.).



Ne séchez pas de rideaux et de dentelles dans la machine.

### •Anti-froissage

Un programme anti-froissement de 2 heures s'activera si vous ne retirez pas le linge de la machine à la fin d'un programme. Ce programme fait tourner le linge à intervalles de 60 secondes pour éviter qu'il ne se froisse.

## Programmes spéciaux

Pour les cas particuliers, des programmes supplémentaires sont disponibles :



Les programmes supplémentaires peuvent varier en fonction du modèle de votre machine.

### •Délicat

Vous pouvez sécher à basse température votre linge très délicat (chemisiers en soie, lingerie fine, etc.) pouvant être séché en machine, ou le linge pour lequel il est recommandé de réaliser un lavage à la main.

### •Aération

Seule l'aération est réalisée pendant 10 minutes sans air chaud. Vous pouvez aérer vos vêtements qui sont restés dans des environnements fermés sur une longue période et ainsi éliminer les odeurs déplaisantes à l'aide de ce programme.





### • Programmes minutés

Vous pouvez sélectionner l'un des programmes de 10, 20, 40 et 60 minutes pour obtenir le niveau de séchage final désiré à basses températures. Le programme de séchage se poursuivra pendant la durée déterminée, sans tenir compte de la température.



# Sélection de programmes et tableau de consommation

## Tableau des programmes

Programmes	Capacité (kg)	Vitesse d'essorage du lave-linge (tr/min)	Quantité approximative d'humidité résiduelle	Durée de séchage (minutes)
<b>Coton / Couleur</b>				
 Prêt-à-porter	6	1200-1000	% 60	130
		900-800	% 60	150
	3	1200-1000	% 60	80-60
		900-800	% 60	100-80
 Prêt-à-repasser	6	1200-1000	% 60	130-100
		900-800	% 60	130
	3	1200-1000	% 60	80-60
		900-800	% 60	80-60
<b>Synthétique</b>				
 Prêt-à-porter	3	800	% 50	80-60
		600	% 50	130-100
	1.5	800	% 50	60-30
		600	% 50	60-30
<b>Délicat</b>				
 Prêt-à-porter	1.5	600	% 50	40
<b>Valeurs de consommation énergétique</b>				
Programmes	Capacité (kg)	Vitesse d'essorage du lave-linge (tr/min)	Quantité approximative d'humidité résiduelle	Valeur de consommation énergétique kWh
Coton linge de maison Prêt-à-porter*	6	1000	% 60	3.84
Coton Prêt-à-repasser	6	1000	% 60	3.40
Fibres synthétiques et tissus mélangés Prêt-à-porter	3	600	% 50	2.00

\* : Programme de norme du label énergétique (EN 61121:2005)

Toutes les valeurs fournies dans le tableau ont été déterminées conformément à la norme EN 61121 : 2005. Ces valeurs peuvent différer de celles du tableau en fonction du type de linge, de la vitesse d'essorage, des conditions environnementales et des variations de tension.

## Fonctions optionnelles

### Annulation de l'alerte sonore

Votre machine émet une alerte sonore lorsque le programme se termine. Si vous ne souhaitez pas entendre ce signal, vous pouvez appuyer sur le bouton « Annulation de l'alerte sonore ». Le témoin correspondant s'allumera après avoir appuyé sur ce bouton, et l'alerte sonore ne sera pas émise à la fin du programme.

### Témoins d'avertissement

 Les témoins d'avertissement peuvent varier

en fonction du modèle de votre machine.

### Nettoyage du filtre

Un témoin s'allume pour rappeler de réaliser le nettoyage du filtre à la fin du programme.

 Si le témoin d'avertissement de nettoyage du filtre reste allumé de façon permanente, veuillez consulter la section « Suggestions de solutions aux problèmes ».

### Réservoir d'eau

Un témoin s'allume à la fin du programme ou lorsque le réservoir d'eau est plein. La machine cessera de fonctionner si ce témoin s'allume et qu'un programme est en cours. Pour

redémarrer la machine il vous faut vidanger le réservoir d'eau. Appuyez sur le bouton « Départ/Pause/Annulation » pour relancer le programme après avoir vidé le réservoir. Le témoin d'avertissement s'éteint et le programme se relance.

## Lancement du programme

Appuyez sur le bouton « Départ/Pause/Annulation » pour lancer le programme. Le bouton départ/pause/annulation s'allume pour indiquer que le programme a été lancé.

## Déroulement du programme

Le déroulement d'un programme en cours est affiché par l'indicateur de suivi du programme. Au début de chaque nouvelle étape du programme, le témoin correspondant s'allume et celui de l'étape précédente s'éteint.

### « Séchage » :

- Le niveau de séchage sera allumé pendant tout le processus de séchage, jusqu'à ce que le degré de séchage atteigne le niveau « Sec pour repassage ».

### « Sec pour repassage » :

- S'allume lorsque le degré de séchage atteint le niveau « Sec pour repassage » et reste allumé jusqu'au niveau suivant.

### « Sec pour rangement » :

- S'allume lorsque le degré de séchage atteint le niveau « Sec pour rangement » et reste allumé jusqu'au niveau suivant.

### « Final / Anti-froissement » :

- S'allume lorsque le programme arrive à son terme et que la fonction anti-froissement est activée.

**i** Si plus d'un témoin s'allume ou clignotent simultanément, cela signifie qu'un dysfonctionnement ou un défaut est présent (veuillez consulter la section « Suggestions de solutions aux problèmes »).

## Modification du programme en cours

Vous pouvez utiliser cette fonction lorsque votre machine a débuté le séchage de vêtements, à des températures plus ou moins élevées.

Exemple :

Appuyez sur le bouton « Départ/Pause/Annulation » et maintenez-le enfoncé pendant environ 3 secondes pour « annuler » le programme et pouvez sélectionner le programme « Très sec » au lieu du programme « Sec pour repassage ».

Sélectionnez le programme « Très sec » en tournant le sélecteur de programmes.

Appuyez sur le bouton « Départ/Pause/Annulation » pour lancer le programme.

**i** Le premier programme sélectionné se poursuivra même si le sélecteur de programme est déplacé

et qu'un autre mode de programme est sélectionné au cours du fonctionnement de la machine. Vous devez annuler le programme en cours pour changer de programme de séchage (reportez-vous à la section « Fin du programme par annulation »).

## Ajout/retrait du linge en mode de veille

Si vous voulez ajouter ou retirer du linge dans/de la machine après le lancement du programme de séchage, passez en mode « Pause » en appuyant sur le bouton « Départ/Pause/Annulation ». Le processus de séchage sera interrompu. Ouvrez la porte en position Pause et refermez-la après avoir ajouté ou retiré du linge. Appuyez sur le bouton « Départ/Pause/Annulation » pour lancer le programme.

**i** Le linge ajouté pendant le processus de séchage peut entraîner le mélange du linge déjà séché dans la machine avec du linge mouillé, cela aura comme conséquence que le linge sera toujours mouillé à la fin du processus de séchage.

**i** Nous vous recommandons de ne pas rajouter de linge une fois que le programme est lancé car cela rallonge la durée du programme et augmente la consommation énergétique.

## Sécurité enfants

La sécurité enfants permet d'éviter toute interruption du programme en verrouillant les touches lorsqu'un programme est en cours. La porte de chargement ainsi que toutes les touches à l'exception du bouton « Marche/Arrêt » sur le bandeau de commande sont désactivées lorsque la sécurité enfants est activée.

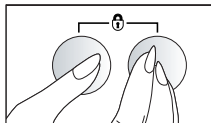

Pour activer la sécurité enfants, appuyez sur les touches « Départ/Pause/Annulation » et « Annulation de l'alerte sonore » simultanément pendant 3 secondes.

Pour lancer un nouveau programme à la fin du précédent ou pour interrompre le programme, il faut désactiver la sécurité enfants. Pour désactiver le mode Sécurité enfants, appuyez sur les mêmes touches pendant 3 secondes.

**i** Deux signaux sonores se font entendre lors de l'activation de la sécurité enfants, 1 seul est émis lors de la désactivation.

## Fin du programme par annulation

Le premier programme sélectionné se poursuivra même si la position du sélecteur de programmes est modifiée. Vous pouvez sélectionner ou lancer un nouveau programme après l'activation de « Annulation du programme » afin de modifier le programme de séchage.

Afin d'annuler le programme sélectionné, appuyez sur le bouton « Départ/Pause/Annulation » pendant environ 3 secondes. Les témoins « Nettoyage du filtre », « Réservoir d'eau » et « Fin / Anti-froissement » s'allumeront à la fin de cette période à titre de rappel.

 Etant donné que l'intérieur de la machine sera très chaud après l'annulation d'un programme en cours, activez le programme d'aération pour le refroidir.

## Fin du programme

Les témoins « Fin / Anti-froissement », « Nettoyage du filtre » et « Réservoir d'eau » de l'indicateur de suivi de programme s'allumeront à la fin du programme. La porte peut alors être ouverte et la machine est prête pour un second cycle. Appuyez sur le bouton « Marche/Arrêt » pour éteindre la machine. Nettoyez le filtre et videz le réservoir d'eau après chaque utilisation.

## Spécifications techniques

Modèles	Sèche linge à condensation avec contrôle par capteur électronique, réservoir dans la partie inférieure
Hauteur / Hauteur pour installation encastrée (cm)	85.0 cm / 82.0 cm
Largeur (cm)	59.5 cm
Profondeur / Profondeur pour installation encastrée (cm)	54 cm
Réglage en Hauteur des pieds (cm)	0.5 cm
Poids, sans emballage (kg)	35 kg
Coton, Prêt à porter	230V ~ 50 Hz
Coton, Prêt à repasser	2200 W
Synthétique, Prêt à porter	16A



Cet appareil est marqué du symbole du tri sélectif relatif aux déchets d'équipements électriques et électroniques.

Cela signifie que ce produit doit être pris en charge par un système de collecte sélectif conformément à la directive européenne 2002/96/CE afin de pouvoir soit être recyclé soit démantelé afin de réduire tout impact sur l'environnement.

Pour plus de renseignements, vous pouvez contacter votre administration locale ou régionale. Les produits électroniques n'ayant pas fait l'objet d'un tri sélectif sont potentiellement dangereux pour l'environnement et la santé humaine en raison de la présence de substances dangereuses.

## 5 Entretien et nettoyage

### Filtere de la trappe

Les peluches et fibres qui se dégagent du linge dans l'air au cours du cycle de séchage sont récupérées par le « Filtre de la trappe ».

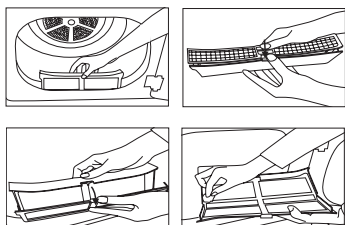

**i** Ces particules se forment généralement à cause de l'usure et du lavage. Nettoyez toujours le filtre après chaque processus de séchage.

Nettoyage du filtre ; ouvrez la trappe. Retirez le filtre de trappe en tirant dessus, puis ouvrez le filtre. Éliminez les peluches, les fibres et les résidus de coton à la main ou à l'aide d'un chiffon doux. Fermez le filtre et replacez-le correctement à sa place.

### Capteur (pour les modèles équipés d'un capteur).



Votre machine est équipée de capteurs d'humidité qui détectent si le linge est sec ou non.

Nettoyage du capteur ; ouvrez la porte de la machine. Laissez la machine se refroidir si un séchage vient d'être réalisé. Nettoyez les capteurs métalliques à l'aide d'un chiffon doux imbibé de vinaigre puis séchez-les.

**i** Nettoyez les capteurs métalliques 4 fois par an.

**!** N'utilisez jamais de solvants, de produits de nettoyages ou de substances similaires lors de cette opération, en effet ces produits entraîneraient un risque d'incendie et d'explosion.

### Réservoir d'eau

L'humidité du linge mouillée est éliminée du linge par condensation. Vidangez le réservoir d'eau après chaque cycle de séchage ou bien en cours de séchage, si le témoin « réservoir d'eau » s'allume.

**!** L'eau condensée n'est pas potable !  
**!** Ne retirez jamais le réservoir d'eau lorsqu'un programme est en cours.

Le réservoir d'eau peut se situer dans deux endroits différents, dans ce cas à l'intérieur du tiroir du bandeau ou derrière la plaque de protection.

Si vous omettez de vider le réservoir d'eau, votre machine s'arrêtera de fonctionner au cours des cycles de séchage suivants, lorsque le réservoir sera plein et que le témoin « réservoir d'eau » s'allumera. Dans ce cas, appuyez sur le bouton « Départ/Pause/Annulation » pour relancer le cycle de séchage après avoir vidé le réservoir. Vidangez le réservoir d'eau ; retirez avec précaution le réservoir d'eau en ouvrant la plaque de protection / le tiroir.

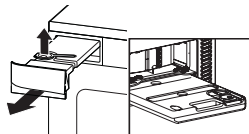

3 Videz l'eau du réservoir en ouvrant le couvercle du réservoir d'eau.

4 Si une accumulation de peluche est présente sur le couvercle, nettoyez-le et pressez dessus pour le refermer.

5 Réinstallez le réservoir d'eau à sa place.

### Condenseur

L'air chaud et humide à l'intérieur du condenseur est refroidi par l'air froid provenant de la pièce. Par conséquent, l'air humide circulant dans votre machine, se condense et peut être pompé vers le réservoir.

**i** Nettoyez le condenseur tous les 20 cycles de séchage ou une fois par mois. Nettoyage du condenseur ; si un processus de séchage vient de se terminer, ouvrez la porte de la machine et attendez que celle-ci refroidisse. Déverrouillez les 4 sécurités du condenseur après avoir ouvert la plaque de protection.

Retirez le condenseur. Clean the condenser with pressurized water and wait until the water drains. Replacez le condenseur en orientant le côté marqué « Haut » vers le haut. Verrouillez les 4 sécurités du condenseur. Assurez-vous que la sécurité rouge située dans le coin supérieur droit est correctement verrouillée. Close the kick plate cover.

Les loquets sont-ils fermés correctement ?

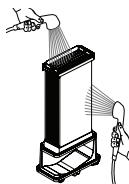
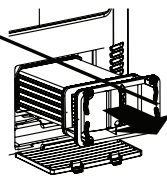

## 6 Suggestions de solutions aux problèmes

Problème	Cause	Explication / Suggestion
Le processus de séchage est excessivement long.	Le filtre de trappe et le tiroir de filtre peuvent ne pas avoir été nettoyés.	* Nettoyez le filtre de trappe et le tiroir de filtre.
Le linge est mouillé à la fin du séchage	* Le filtre de trappe et le tiroir de filtre peuvent ne pas avoir été nettoyés. * Une quantité excessive de linge peut avoir été introduite dans la machine.	* Nettoyez le filtre de trappe et le tiroir de filtre. * Ne surchargez pas la machine.
La machine ou le programme ne se met pas en marche. La machine n'est pas activée alors qu'elle est prête.	* Il se peut que la machine ne soit pas branchée. * La porte de chargement est peut être entrouverte. * Le programme n'a peut être pas été défini ou le bouton « Départ/Pause/Annulation » n'a pas été enfoncé. * La « sécurité enfants » est peut être activée. * Le couvercle du condenseur des modèles équipés d'un condenseur, n'a peut être pas été fermé correctement.	* Assurez-vous que la machine est branchée. * Veillez à ce que la porte de chargement soit complètement fermée. * Assurez-vous que le programme a été défini et qu'il n'est pas sur le mode « Pause ». * Désactivez la sécurité enfants. * Assurez-vous que le couvercle du condenseur et que la sécurité rouge sont correctement verrouillés.
Le programme s'est interrompu sans raison.	* La porte de chargement est peut être entrouverte. * L'électricité a peut être été coupée.	* Veillez à ce que la porte de chargement soit complètement fermée. * Appuyez sur le bouton « Départ/Pause/Annulation » pour lancer le programme.
Le linge a rétréci, s'est élimé ou s'est abîmé.	* Le programme adapté au type de linge n'a peut être pas été appliqué.	* Ne séchez que le linge adapté au séchage en machine après avoir vérifié les étiquettes de vos vêtements. * Sélectionnez un programme et une basse température adaptés au linge à sécher.
L'éclairage du tambour ne s'allume pas (pour les modèles équipés d'une lampe).	* La machine n'a peut être pas été activée en appuyant sur le bouton « Marche/Arrêt ». * L'ampoule a peut être grillée.	* Assurez-vous que la machine est allumée. * Contactez le Service de maintenance agréé pour remplacer l'ampoule.
Le témoin « Final / Anti-froissement » clignote.	* Le programme de 2 heures anti-froissement n'a peut être pas été activé.	* Eteignez l'appareil et retirez le linge.
* Le témoin « Final / Anti-froissement » est allumé.	* Le programme est terminé.	* Eteignez l'appareil et retirez le linge.
Le témoin « séchage » clignote.	* Un dysfonctionnement du capteur de chaleur est survenu. La machine interrompt le programme sans chauffage.	* Eteignez l'appareil et retirez le linge. * Contactez le Service de maintenance agréé.
Egalement pour les produits équipés d'un condenseur		
Le témoin « réservoir d'eau » est allumé.	* Le réservoir d'eau est peut être plein. * Le programme Anti-froissement fonctionne peut être.	* Videz l'eau du réservoir.
Le témoin « Nettoyage du filtre » est allumé.	* Il se peut que le filtre n'ait pas été nettoyé.	* Nettoyez le filtre de trappe.
Le témoin « Nettoyage du condenseur » est allumé.	* Il se peut que le tiroir de trappe / condenseur n'aient pas été nettoyés.	* Nettoyez les filtres dans le condenseur / tiroir de filtre situés sous la plaque de protection.

⚠ Contactez le service de maintenance agréé si le problème persiste.



# 1 Warnhinweise

Bitte lesen Sie die folgende Informationen gut durch. Andernfalls kann es unter Umständen zu Verletzungen und Beschädigungen kommen. Darüber hinaus erlöschen sämtliche Garantie- und sonstigen Ansprüche.

## Allgemeine Sicherheit

- Stellen Sie die Maschine niemals auf Teppich(boden) auf. Andernfalls kann es durch schlechte Belüftung von unten zur Überhitzung elektrischer Komponenten kommen. Dies kann zu Problemen mit Ihrer Maschine führen.
- Ihre Maschine setzt den Betrieb nach einem Stromausfall nicht automatisch fort. Zum Fortsetzen des Programms müssen Sie die Start/Pause/Abbrechen-Taste drücken. Zum Abbrechen eines Programms halten Sie die Start/Pause/Abbrechen-Taste 3 Sekunden lang gedrückt. (Lesen Sie dazu auch unter Programm abbrechen nach.)
- Ihre Maschine arbeitet bei Temperaturen von 5 bis 35 °C.

## Erste Inbetriebnahme

- Die Dimensionierung (Amperezahl) Ihrer Haussicherung muss der maximalen Stromaufnahme Ihrer Maschine entsprechen – schauen Sie sich dazu die Tabelle „Technische Daten“ an.
- Lassen Sie das Gerät grundsätzlich von einem qualifizierten Elektriker erden. Unser Unternehmen haftet nicht für jegliche Schäden, die auftreten können, wenn die Maschine an einem Stromkreis ohne korrekte Erdung betrieben wird.
- Zur Inbetriebnahme des Gerätes wenden Sie sich bitte an den autorisierten Kundendienst.
- Wenn Sie die Maschine zum ersten Mal benutzen, laden Sie nur eine geringe Menge nasser Wäsche in das Gerät und lassen es etwas 15 Minuten lang arbeiten.
- Beim ersten Trocknen kann ein unangenehmer Geruch entstehen, es kann zu verstärkter Ansammlung von Fusseln kommen.
- Aus Sicherheits- und Leistungsgründen reinigen Sie die Filter nach jedem Trocknen.

## Bestimmungsgemäßer Gebrauch

- Dieses Produkt wurde für den Hausgebrauch entwickelt.
- Das Gerät darf nur zum Trocknen von Textilien verwendet werden, die entsprechend gekennzeichnet sind.

## Sicherheitsvorschriften

- Dieses Gerät muss an eine geerdete Steckdose angeschlossen werden, die mit einer Sicherung ausreichender Kapazität abgesichert ist.
- Ziehen Sie den Netzstecker, wenn Sie das

Gerät nicht benutzen.

- Waschen Sie das Gerät nie mit Wasser ab! Es besteht Stromschlaggefahr!
- Berühren Sie nie den Stecker mit nassen Händen. Ziehen Sie den Stecker niemals am Kabel aus der Dose. Benutzen Sie die Maschine nicht, falls Netzkabel oder Netzstecker beschädigt sind.
- Versuchen Sie niemals, das Gerät selbst zu reparieren!
- Falls Fehlfunktionen auftreten, die sich nicht mit Hilfe dieser Bedienungsanleitung lösen lassen: Schalten Sie das Gerät aus, ziehen Sie den Netzstecker und einen autorisierten Servicetechniker hinzu.
- Verwenden Sie Ihren Trockner nicht zum Trocknen chemisch gereinigter oder mit Fleckenmitteln behandelter Textilien. Chemikalien und Fleckentferner können entzündliche, giftige und explosive Dämpfe abgeben.



## Um Brandgefahr bei der Nutzung von Wäschetrocknern zu vermeiden, sollten Sie Folgendes beachten:

- Textilien, die mit Ölen verschmutzt sind, können sich entzünden und sollten deswegen nicht in den Wäschetrockner gegeben werden. Mit Öl verunreinigte Wäschestücke können sich spontan entzünden; vor allem dann, wenn sie (wie in einem Wäschetrockner) erwärmt werden. Durch Erwärmung wird eine Oxidation des Öls ausgelöst. Bei der Oxidation entsteht Wärme. Falls die Wärme nicht entweichen kann, können sich die Wäschestücke so stark aufheizen, dass sie Feuer fangen. Wenn mit Öl verunreinigte Artikel gestapelt oder zusammen gelagert werden, kann Wärme schlecht entweichen - es besteht Brandgefahr.
- Falls das Trocknen von mit Pflanzenöl, anderen Ölen oder Haarpflegemitteln verunreinigten Textilien im Wäschetrockner unvermeidbar ist, sollten die betroffenen Textilien zunächst mit zusätzlichem Waschmittel in heißem Wasser ausgewaschen werden. Dadurch wird die Brandgefahr zwar nicht komplett beseitigt, zumindest jedoch reduziert.
- Zur Temperaturreduzierung der Wäschestücke sollte die Abkühlphase des jeweiligen Wäschetrockners genutzt werden. Solche Wäschestücke sollten im heißen Zustand nicht aus dem Wäschetrockner entnommen oder aufgestapelt werden.

Warnung: Stoppen Sie den Wäschetrockner niemals vor Abschluss des Trocknungszyklus, sofern nicht sämtliche Wäschestücke sofort entnommen und ausgebreitet werden, damit die Wärme entweichen kann.

- Wäschestücke, die zuvor mit Benzin, chemischen Reinigungsmitteln oder anderen entflammaren oder explosiven Substanzen gereinigt, gewaschen, darin eingeweicht oder damit verunreinigt wurden, sollten nicht in einen Wäschetrockner gegeben werden.

Zu den leicht entflammaren Substanzen, die in Haushalten verwendet werden, zählen Azeton, denaturierter (vergällter) Alkohol, Benzin, Kerosin, Fleckentferner (bestimmte Marken), Terpentin, Wachs und Wachsentsferner.

- Wäschestücke, die Schaumgummi (auch Latexschaum genannt) oder ähnliche gummiartige Substanzen enthalten, sollten nicht unter Wärmezufuhr in einem Wäschetrockner getrocknet werden.

Schaumgummi-Materialien können sich beim Erwärmen spontan entzünden.

- Weichspüler und ähnliche Produkte sollten in Wäschetrocknern nicht als Mittel gegen statische Aufladung eingesetzt werden, sofern diese Vorgehensweise nicht ausdrücklich vom Hersteller des entsprechenden Produktes empfohlen wird.

Unterwäsche mit Metalleinlagen (z. B. BHs) sollten nicht in Wäschetrockner gegeben werden.

Der Wäschetrockner kann beschädigt werden, falls sich Metalleinlagen während des Trocknungsvorgangs lösen.

Solche Wäschestücke sollten auf herkömmliche Weise getrocknet werden.

- Kunststoffartikel wie Duschhauben und sämtliche anderen Kunststoffartikel sollten nicht in Wäschetrockner gegeben werden.
- Gummikaschierte Artikel, Kleidungsstücke mit Schaumgummieinlagen, Kissen, Gummischuhe und Gummi-beschichtete Tennisschuhe gehören nicht in den Wäschetrockner.

### Wenn Kinder im Haus sind...

- Elektrogeräte können für Kinder gefährlich sein. Halten Sie Kinder von der Maschine fern, wenn diese arbeitet. Lassen Sie Kinder nicht mit dem Gerät spielen.
- Schließen Sie die Tür des Gerätes, wenn Sie die Maschine verlassen.
- Dieses Gerät ist nicht zur Nutzung durch Kleinkinder oder gebrechliche Personen vorgesehen, sofern diese nicht von einer verantwortlichen Person auf angemessene Weise unterrichtet wurden und in der Lage sind, das Gerät auf sichere Weise zu bedienen.
- Kleinkinder sollten in jedem Fall beaufsichtigt werden, damit sie nicht mit dem Gerät spielen.

## 2 Installation

### Der richtige Aufstellungsort

- Stellen Sie das Gerät an einem Ort auf, an dem keine Frostgefahr besteht und an dem das Gerät stabil und gerade stehen kann.
- Stellen Sie das Gerät nicht auf langflorigen Teppichen oder ähnlichen Oberflächen auf.
- Benutzen Sie das Gerät an einem gut belüfteten, staubfreien Ort.
- Blockieren Sie nicht die Ventilationsöffnungen an der Vorderseite und unter der Maschine; z. B. durch langflorige Teppiche oder Holzeinfassungen.

⚠ Achten Sie darauf, dass die Maschine nicht auf dem Stromkabel zu stehen kommt.

⚠ Sorgen Sie für einen Abstand von mindestens 1,5 cm zwischen den Kanten des Gerätes und anderen Möbelstücken.

### Untertischinstallation

- Zur Untertischinstallation oder zum Betrieb in einem Schrank muss das Oberteil durch ein Spezialteil (Teilenummer: 295 970 0100) ersetzt werden. Den Austausch nimmt der autorisierte Kundendienst vor. Das Gerät darf nicht ohne Oberteil betrieben werden.

- Lassen Sie mindestens 3 cm Platz zwischen Seitenwänden/Rückwand des Gerätes und Arbeitsplatte oder Schrankwänden, wenn Sie die Maschine unter einer Arbeitsplatte oder in einem Schrank installieren.

### Aufstellung auf einer Waschmaschine

- Wenn das Gerät auf einer Waschmaschine aufgestellt werden soll, benötigen Sie ein Passstück. Die Halterung (Teilenummer 296 280 0100 weiß/296 280 0200 grau) muss vom autorisierten Kundendienst installiert werden.
- Stellen Sie die Maschine auf einem stabilen Untergrund auf. Falls das Gerät auf einer Waschmaschine aufgestellt werden sollte, kann das Gesamtgewicht bei voller Beladung gut und gern 180 kg erreichen. Achten Sie daher darauf, dass der Boden das Gewicht bequem tragen kann!

### Füße einstellen

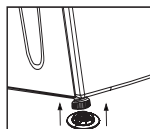

Damit Ihre Maschine leise und vibrationsfrei arbeiten kann, muss sie absolut gerade und ausbalanciert stehen. Dazu können Sie die Füße an



der Vorderseite der Maschine einstellen. Sie balancieren die Maschine aus, indem Sie die Füße entsprechend einstellen.

1. Lösen Sie die Füße mit der Hand.
2. Stellen Sie die Füße so ein, dass die Maschine absolut gerade und sicher steht.

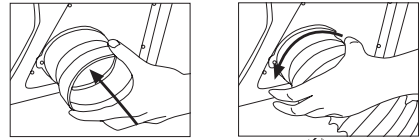

**!** Lösen Sie die Füße grundsätzlich nur mit den Händen, benutzen Sie keinerlei Werkzeuge dafür. Andernfalls kann es zu Beschädigungen kommen.

**!** Drehen Sie die Einstellfüße niemals komplett aus ihrer Halterung heraus.

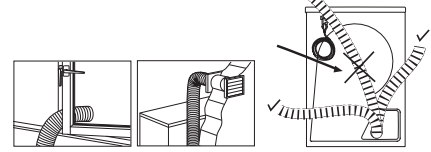

2 Die beiden mit der Bedienungsanleitung gelieferten Kunststoffteile verhindern das Wegrutschen Ihrer Maschine auf feuchten und glatten Oberflächen. So installieren Sie die Kunststoffteile:

1. Neigen Sie die Maschine etwas nach hinten.
2. Bringen Sie die Kunststoffteile an den vorderen einstellbaren Füßen an. Drücken Sie die Kunststoffteile an, bis sie einrasten.
3. Prüfen Sie nochmals nach, ob die Maschine gerade steht. Wenn nicht, stellen Sie die Füße entsprechend nach.

### Abluftschlauch und Anschluss (bei Produkten mit Entlüftungsanschluss)

Der Abluftschlauch sorgt für die Ableitung von Luft aus der Maschine

Der Trockner verfügt über einen Luftauslass. Statt eines Schlauches können Sie auch Aluminium- oder andere Metallrohre verwenden. Der Rohrdurchmesser sollte mindestens 10 cm betragen.

In der nachstehenden Tabelle finden Sie die Maximallängen von Schläuchen und Rohren.

	Schlauch	Rohr
Maximallänge	4 m	5 m
1 45°-Bogen	-1,0 m	-0,3 m
1 90°-Bogen	-1,8 m	-0,6 m
1 90°-Bogen, kurz		-2,7 m
1 Wanddurchführung	-2,0 m	-2,0 m

**!** Jeder Bogen und sonstige Durchführungen oder Umlenkungen müssen von der oben angegebenen Maximallänge abgezogen werden.

So schließen Sie einen Abluftschlauch an:

1. Schließen Sie den Abluftschlauch an das Schlauchdistanzstück durch Drehen gegen den Uhrzeigersinn an.
2. Verlegen Sie den Schlauch wie unten gezeigt.

**!** Die Ableitung feuchter Luft in den Raum ist nicht zu empfehlen. Wände und Möbel im Raum können dadurch Schaden nehmen.

**!** Der Abluftschlauch kann durch ein Fenster nach außen gelegt oder mit der Badezimmerentlüftung verbunden werden.

**!** Der Abluftschlauch muss direkt nach außen führen. Dabei sollten so wenig Bögen wie möglich eingesetzt werden, damit der Luftstrom nicht zu stark behindert wird.

**!** Damit sich kein Wasser im Schlauch sammelt, achten Sie darauf, dass der Schlauch keine tief gelegenen „Täler“ bildet.

**!** Der Abluftschlauch sollte nicht an den Abzug von Kaminen oder Herden angeschlossen werden.

**!** Benutzen Sie Ihre Maschine nicht zeitgleich mit Heizgeräten wie Kohle- oder Gasöfen. Durch die Luftbewegung kann es zu unkontrollierter Verbrennung kommen. Durch die Luftbewegung kann es zu unkontrollierter Verbrennung kommen.

### Anschluss an den Wasserablauf (bei Produkten mit Kondensator):

Bei Produkten, die mit einem Kondensator ausgestattet sind, sammelt sich das beim Trocknen anfallende Wasser im Wassertank. Das gesammelte Wasser sollte nach jedem Trocknen abgelassen werden.

Sie können das gesammelte Wasser auch direkt über den mitgelieferten Ablaufschlauch ablaufen lassen, statt den Wassertank regelmäßig zu leeren.

Wichtig:

- Achten Sie gut darauf, den Schlauch nicht zu knicken oder zu verbiegen.
  - Das Schlauchende sollte nicht gebogen werden, es sollte nicht darauf getreten werden und es darf nicht zwischen Ablauf und Maschine eingeklemmt werden.
- !** Wenn Sie das Wasser direkt ableiten, leuchtet die „Wassertank“-LED zum Ende jedes Programms auf.

### Anschluss des Wasserablaufschlauches bei Modellen mit oberliegendem Wassertank:

1. Ziehen Sie den Schlauch am Schlauchende aus der Maschine. Holen Sie den Schlauch grundsätzlich nur mit den Händen heraus, benutzen Sie keinerlei Werkzeuge dafür. Bringen Sie den Ablaufschlauchadapter am Ende dieses Schlauches an.
2. Schließen Sie den speziellen, mitgelieferten Ablaufschlauch an den Schlauchadapteranschluss an.
3. Das andere Ende des Wasserablaufschlauches kann direkt an den Wasserablauf (Abfluss) in der Wand oder am Waschbecken angeschlossen werden. Bei sämtlichen Anschlussvarianten müssen die Verbindungen grundsätzlich gut gesichert werden. Ansonsten kann es zu Überschwemmungen kommen, falls sich der Schlauch beim Abpumpen des Wassers lösen sollte.

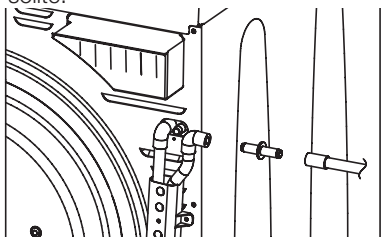

#### Wichtig:

- Der Schlauch sollte in einer Höhe von maximal 80 cm angeschlossen werden.

### Anschluss des Wasserablaufschlauches bei Modellen mit untenliegendem Wassertank:

Der Wasserablaufanschluss befindet sich an der unteren Rückseite der Maschine.

1. Entfernen Sie Halterung und Gummikappe.
2. Schließen Sie den Ablaufschlauch an und setzen Sie die Halterung wieder an ihre Ausgangsposition.

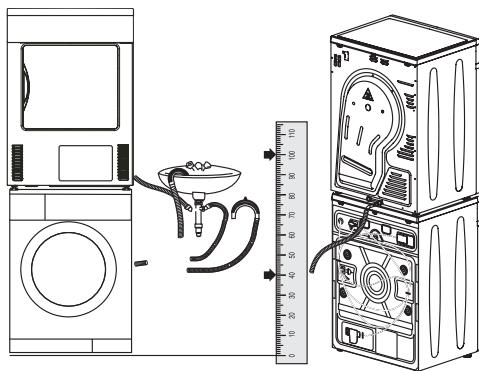
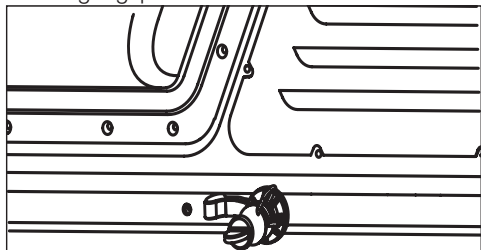

#### Wichtig:

- ⓘ Die Maschine arbeitet ohne Pumpe; achten Sie also darauf, dass der Schlauch so verlegt wird, dass das Wasser widerstandsfrei abfließen kann.
- ⓘ Das Schlauchende sollte grundsätzlich nicht höher als der Wasserablauf an der Maschine liegen. Andernfalls leuchtet die „Tank voll“-LED der Maschine auf, das Programm wird gestoppt.
- ⓘ Falls der Trockner mit Hilfe einer Halterung auf der Waschmaschine aufgestellt wird, sollten Sie den Wasserablaufschlauch benutzen. Der Ablaufschlauch sollte wie in der Abbildung gezeigt nach unten verlegt werden.

### Elektrischer Anschluss

Schließen Sie die Maschine an eine geerdete Steckdose an, die mit einer Sicherung ausreichender Kapazität abgesichert ist.

#### Wichtig:

- Der Anschluss muss gemäß lokal gültiger Vorschriften erfolgen.
- Das Netzkabel muss nach der Installation frei zugänglich bleiben.
- Hinweise zu Betriebsspannung und erforderlichen Sicherungen finden Sie im Abschnitt „Technische Daten“.
- Die angegebene Spannung muss mit Ihrer Stromversorgung übereinstimmen.
- Wir raten vom Einsatz von Verlängerungskabeln oder Mehrfachsteckdosen ab.
- Hauptsicherung und Schalter müssen einen minimalen Kontaktabstand von 3 mm aufweisen.

- ⚠ Ein beschädigtes Netzkabel muss unverzüglich durch einen qualifizierten Elektriker ausgetauscht werden.
- ⚠ Das Gerät darf vor Abschluss der Reparatur keinesfalls betrieben werden! Es besteht Stromschlaggefahr!

## Entsorgung von Verpackungsmaterial

Verpackungsmaterial kann eine Gefahr für Kinder darstellen. Halten Sie Verpackungsmaterialien von Kinderhänden fern oder entsorgen Sie solche Materialien gleich ordnungsgemäß. Entsorgen Sie das Verpackungsmaterial nicht mit dem normalen Hausmüll. Das Verpackungsmaterial Ihrer Maschine wurde aus recyclingfähigen Materialien hergestellt.

## 3 Vorbereitungen vor dem Trocknen

Halten Sie sich grundsätzlich an die Angaben am Pflegeetikett. Trocknen Sie mit Ihrem Trockner ausschließlich Wäsche, die per Etikett ausdrücklich zur maschinellen Trocknung gekennzeichnet sind, wählen Sie das passende

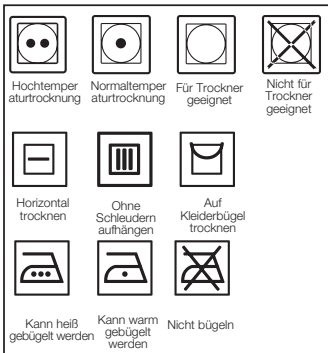

Programm.

- Wäsche mit Metallteilen (z. B. Büstenhalter, Gürtelschnallen und Metallknöpfe) können die Maschine beschädigen.
- Trocknen Sie keine Wäschestücke wie Wolle, Seide und Nylonstrümpfe, empfindliche Stoffe mit Stickereien, Textilien mit Metall-Applikationen oder Dinge wie Schlafsäcke in der Maschine.
- Empfindliche und sehr feine Wäschestücke sowie Spitzenvorhänge oder -gardinen können zerknittert werden. Trocknen Sie solche Textilien nicht mit der Maschine!
- Trocknen Sie keine Textilien mit eingeschlossenen Fasern (z. B. Kissen und Steptextilien) im Trockner.
- Textilien mit Schaumstoff- oder Gummieinlagen können sich verformen.
- Trocknen Sie keine gummihaltigen Textilien in der Maschine.
- Trocknen Sie keine Wäsche, die mit Mineralölen (z. B. Benzin, Diesel, Petroleum, usw.), Ölen oder Explosivstoffen verunreinigt waren, in der Maschine. Dies gilt auch, wenn solche Textilien zuvor gründlich gewaschen wurden.

## Altgeräteentsorgung

Entsorgen Sie Ihre Altgeräte auf umweltfreundliche Weise.

- Ihr Händler und Ihre Sammelstellen vor Ort vor Ort informieren Sie über die richtige Entsorgung Ihrer Maschine.

Bevor Sie Altgeräte entsorgen, schneiden Sie den Netzstecker ab und machen die Türverriegelung unbrauchbar.

- Tropfnasse Wäsche darf nicht in die Maschine gegeben werden.

## Textilien zum Trocknen vorbereiten

- Sämtliche Textilien müssen zunächst mit der höchstzulässigen Geschwindigkeit in der Waschmaschine geschleudert werden.
- Nach dem Waschen können Ihre Textilien miteinander verwoben sein. Lösen Sie solche Textilien voneinander, bevor Sie sie in Ihren Trockner geben.
- Sortieren Sie Ihre Wäsche nach Art und Dicke. Trocknen Sie Wäschestücke des gleichen Typs gemeinsam.

Nachfolgend finden Sie einige Gewichtsbeispiele.

Heimtextilien	Ungefähres Gewicht (Gramm)
Baumwollbettbezüge (doppelte)	1500
Baumwollbettbezüge (einzelne)	1000
Bettlaken (doppelte)	500
Bettlaken (einzelne)	350
Große Tischtücher	700
Kleine Tischtücher	250
Servietten	100
Badehandtücher	700
Handtücher	350
Oberbekleidung	Ungefähres Gewicht (Gramm)
Blusen	150
Baumwollhemden	300
Hemd	200
Baumwollkleider	500
Kleider	350
Jeans	700
Taschentücher (10 Stück)	100
T-Shirts	125

## Die richtige Wäschemenge

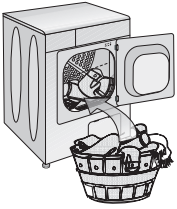

**⚠** Bitte orientieren Sie sich an den Hinweisen in der „Programmauswahltable“. Wählen Sie grundsätzlich ein für die maximale Beladung geeignetes Programm.

**i** Wir raten davon ab, das Gerät mit mehr Wäsche als in der Abbildung angegeben zu beladen. Die

Wäsche wird nicht mehr richtig trocken, wenn Sie die Maschine überladen. Darüber hinaus kann es zu Beschädigungen Ihrer Wäsche und Ihrer Maschine kommen.

**i** Legen Sie die Textilien lose in die Trommel; so, dass sich die Wäschestücke möglichst nicht verheddern können.

**i** Größere Stücke können sich beim

Trocknen zusammenballen. Stoppen Sie die Maschine ein-, zweimal während des Trocknens, damit sich die Wäschestücke voneinander lösen können.

### Tür

Öffnen Sie die Waschmaschinentür. Legen Sie die Wäschestücke lose in die Maschine. Drücken Sie die Tür zum Schließen zu. Vergewissern Sie sich, dass nichts in der Tür eingeklemmt wurde.

## 4 Programm auswählen und mit der Maschine arbeiten

### Bedienfeld

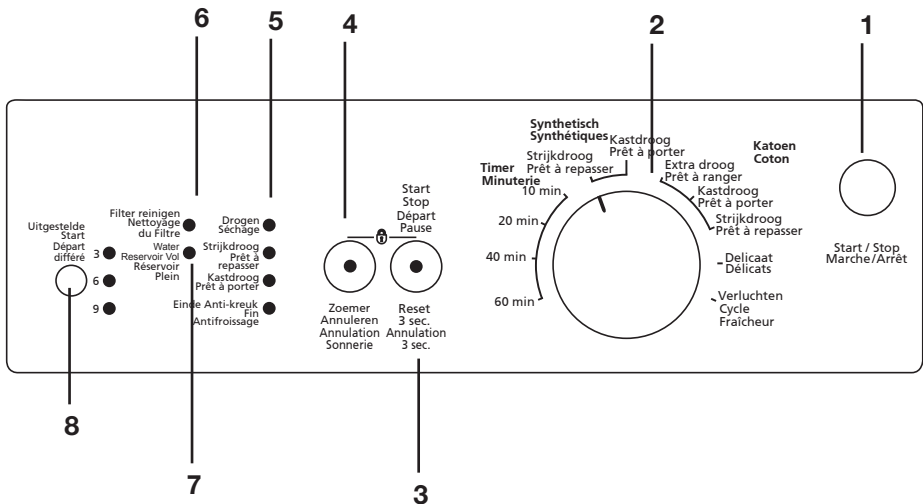

1. Ein-/Ausschalter
2. Programmauswahlknopf
3. Start/Pause/Abbrechen-Taste
4. Tonsignale abschalten
5. Programmfolgeanzeige

6. Filter reinigen-LED
  7. Wassertank voll-LED\*
  8. Zeitverzögerungstaste \*
- \* Je nach Modell Ihres Gerätes

## Maschine einschalten

Durch Drücken des Ein-/Ausschalters können Sie die Maschine auf die Programmauswahl vorbereiten.

**i** Durch die bloße Betätigung des Ein-/Ausschalters wird das Waschprogramm noch nicht gestartet. Starten Sie das Programm mit der Start/Pause/Abbrechen-Taste.

## Programmauswahl

Wählen Sie ein geeignetes Programm aus der nachstehenden Tabelle; dort finden Sie auch die Trocknungstemperatur in °C. Wählen Sie das gewünschte Programm mit dem Programmauswahlknopf.

Extratrocken	Trocknen bei hoher Temperatur; nur Baumwollwäsche. Dicke und mehrlagige Textilien (z. B. Handtücher, Leinen, Jeans) werden so getrocknet, dass kein Bügeln mehr nötig ist, bevor die Wäsche in den Schrank gehängt wird.
Anziehfertig	Normale Wäsche (z. B. Tischtücher, Unterwäsche) wird so getrocknet, dass kein Bügeln mehr nötig ist, bevor Sie die Wäsche in den Schrank hängen.
Bügelfertig	Normale Wäsche (z. B. Hemden, Kleider) werden bügelfertig getrocknet.

**i** Wählen Sie die jeweils höchstmögliche Temperatur zum Trocknen. Eine hohe Temperatur spart Energie und Zeit.

**i** Weitere Details zu den Programmen finden Sie in der „Programmauswahltable“.

## Hauptprogramme

Je nach Textilientyp stehen die folgenden Hauptprogramme zur Verfügung:

### •Baumwolle

Mit diesem Programm können Sie Ihre strapazierfähigen Wäschestücke trocknen. Trocknen bei hoher Temperatur. Dieses Programm sollten Sie für Ihre Baumwolltextilien

(wie Bettlaken, Bettbezüge, Unterwäsche, usw.) verwenden.

### •Synthetikfasern

Mit diesem Programm können Sie Ihre weniger strapazierfähigen Wäschestücke trocknen. Das Trocknen erfolgt bei niedrigerer Temperatur als beim Baumwollprogramm. Dieses Programm empfehlen wir für Synthetiktextilien (wie Hemden, Blusen, Synthetik/Baumwolle-Mischfasern, etc.).

**i** Trocknen Sie keine Vorhänge und Gardinen in Ihrer Maschine.

### •Knitterschutz

Hierbei handelt es sich um ein zweistündiges Knitterschutz-Programm, das Ihre Wäsche vor dem Zerknittern schützt, wenn Sie die Textilien nach dem Abschluss des Programms nicht gleich herausnehmen. Bei diesem Programm wird die Wäsche alle 60 Sekunden umgeschichtet, damit sie nicht zerknittert.

## Spezialprogramme

Für spezielle Fälle stehen Ihnen einige Zusatzprogramme zur Verfügung:

**i** Zusatzprogramme können je nach Modell Ihrer Maschine abweichen.

### •Feinwäsche

Mit diesem Programm können Sie sehr empfindliche Wäsche (Seidenblusen, feine Unterwäsche, usw.) und Wäsche, die nur mit der Hand gewaschen werden sollte, bei niedrigen Temperaturen trocknen.

### •Durchlüften





Hierbei gilt die Wäsche lediglich 10 Minuten lang durchlüftet; dabei wird keine Heißluft eingesetzt. Dieses Programm können Sie zum Beispiel einsetzen, um Wäsche von unangenehmen Gerüchen zu befreien, wenn diese lange im Schrank gehangen hat.

### • Timerprogramme

Sie können eines der 10, 20, 40 oder 60 Minuten dauernden Timerprogramme wählen, um den gewünschten Trocknungsgrad bei niedrigen Temperaturen zu erreichen. Diese Programme arbeiten – unabhängig von der Trocknungsgrad – fest mit der eingestellten Zeit.

# Programmauswahl- und Verbrauchstabelle

## Programmtabelle

Programme	Kapazität (kg)	Schleudergeschwindigkeit Waschmaschine (U/min)	Ungefähre Restfeuchte	Trocknungszeit (Minuten)
<b>Baumwolle/Buntwäsche</b>				
 Anziehfertig	6	1200-1000	% 60	130
		900-800	% 60	150
	3	1200-1000	% 60	80-60
		900-800	% 60	100-80
 Bügelfertig	6	1200-1000	% 60	130-100
		900-800	% 60	130
	3	1200-1000	% 60	80-60
		900-800	% 60	80-60
<b>Synthetik</b>				
 Anziehfertig	3	800	% 50	80-60
		600	% 50	130-100
	1.5	800	% 50	60-30
		600	% 50	60-30
<b>Feinwäsche</b>				
 Anziehfertig	1.5	600	% 50	40
<b>Energieverbrauchswerte</b>				
Programme	Kapazität (kg)	Schleudergeschwindigkeit Waschmaschine (U/min)	Ungefähre Restfeuchte	Energieverbrauch in kWh
Baumwolle, Leinen, anziehfertig*	6	1000	% 60	3.84
Baumwolle, bügelfertig	6	1000	% 60	3.40
Synthetik und Mischfasern, anziehfertig	3	600	% 50	2.00

\* : Energie-Standardprogramm (EN 61121:2005)

Sämtliche Werte in der Tabelle wurden gemäß der Norm EN 61121:2005 festgelegt. Diese Werte können je nach Wäscheart, Schleudergeschwindigkeit, Umgebungsbedingungen und Spannungsschwankungen abweichen.

## Zusatzfunktionen

### Tonsignale abschalten

Beim Abschluss eines Programms weist Sie die Maschine durch ein Tonsignal darauf hin. Wenn Sie keine akustischen Signale wünschen, drücken Sie die Taste „Tonsignale abschalten“. Wenn Sie diese Taste drücken, leuchtet die entsprechende LED auf, beim Abschluss des Programms werden keine akustischen Signale ausgegeben.

## Hinweisanzeigen

 Hinweisanzeigen können je nach Modell Ihrer Maschine abweichen.

### Filter reinigen

Nach dem Programmabschluss erinnert Sie eine Hinweis-LED daran, den Filter zu reinigen.

 Falls die Filter reinigen-LED ständig leuchten sollte, schauen Sie bitte unter „Lösungsvorschläge bei Problemen“ nach.

### Wassertank

Eine Hinweis-LED leuchtet beim Programmabschluss auf und dann, wenn der Tank mit Wasser gefüllt ist. Wenn diese Hinweis-

LED im laufenden Programm aufleuchten sollte, stoppt die Maschine. Zum Neustart der Maschine leeren Sie bitte den Wassertank aus. Nachdem Sie den Wassertank geleert haben, starten Sie die Maschine mit der Start/Pause/Abbrechen-Taste. Die Hinweis-LED erlischt, das Programm wird fortgesetzt.

## Programm starten

Starten Sie das Programm mit der Start/Pause/Abbrechen-Taste. Die Start/Pause/Abbrechen-Taste leuchtet auf und zeigt den Beginn des Programms an.

## Programmfortschritt

Der Fortschritt des laufenden Programms wird durch die Programmfortschrittanzeige signalisiert.

Zu Beginn eines jeden Programmschrittes leuchtet die entsprechende Anzeige-LED auf, die Leuchte des gerade abgeschlossenen Programmschrittes erlischt.

### „Trocknen“:

- Während des gesamten Trocknungsprogramms wird der Trocknungsgrad angezeigt, bis die Maschine bügeltrocken ist.

### „Bügeltrocken“:

- Leuchtet auf, wenn die Wäsche bügeltrocken ist und leuchtet weiter, bis der nächste Schritt erreicht ist.

### „Schranktrocken“:

- Leuchtet auf, sobald die Wäsche schranktrocken ist und leuchtet weiter, bis der nächste Schritt erreicht ist.

### „Abschluss/Knitterschutz“:

- Leuchtet auf, wenn das Programm abgeschlossen und die Knitterschutz-Funktion aktiviert wird.

**i** Falls mehr als eine LED gleichzeitig aufleuchten oder blinken sollte, weist dies auf eine Fehlfunktion oder einen Ausfall hin (siehe dazu „Lösungsvorschläge bei Problemen“).

## Programm nach Programmstart ändern

Mit dieser Funktion können Sie z. B. eine höhere oder niedrigere Temperatur auswählen, wenn der Trocknungszyklus bereits läuft.

Als Beispiel:

Das „Bügeltrocken“-Programm läuft bereits, Sie möchten das Programm aber in das „Extratrocken“-Programm ändern. Dazu halten Sie die Start/Pause/Abbrechen-Taste 3 Sekunden lang gedrückt, um das laufende Programm abzubrechen.

Wählen Sie nun das „Extratrocken“-Programm mit dem Programmauswahlknopf.

Starten Sie das Programm mit der Start/Pause/Abbrechen-Taste.

**i** Wenn die Maschine erst einmal arbeitet, wird das am Anfang eingestellte Programm weiter ausgeführt - auch wenn Sie den Programmauswahlknopf verstellen und einen anderen Programmmodus auswählen. Zum Ändern des Trocknungsprogramms müssen Sie das laufende Programm zunächst abbrechen. (Siehe „Programm abbrechen“.)

## Wäsche im Bereitschaftsmodus hinzufügen oder herausnehmen

Wenn Sie nach dem Start des Waschprogramms noch weitere Wäschestücke in die Maschine geben oder herausnehmen möchten, halten Sie die Maschine zunächst an (Pause), indem Sie die Start/Pause/Abbrechen-Taste drücken. Das Trocknen wird gestoppt. Bei angehaltenem Gerät öffnen Sie die Tür, fügen Wäsche hinzu oder nehmen Wäsche heraus, anschließend schließen Sie die Tür wieder. Starten Sie das Programm mit der Start/Pause/Abbrechen-Taste.

**i** Wenn Sie später Wäsche hinzufügen, kann dies grundsätzlich dazu führen, dass sich bereits getrocknete Wäsche mit feuchter Wäsche vermischt und die Wäsche nach dem Programmabschluss noch feucht ist.

**i** Wenn möglich, vermeiden Sie Unterbrechungen des Programms zum Hinzufügen oder Herausnehmen von Wäsche: Unterbrechungen verlängern die Programmdauer und erhöhen den Energieverbrauch.

## Kindersicherung

Eine Kindersicherung sorgt dafür, dass Programme nicht durch Drücken von Tasten unterbrochen werden können, während die Maschine läuft. Wenn die Kindersicherung eingeschaltet ist, bleiben die Tür und sämtliche Bedientasten mit Ausnahme der Ein-/Austaste gesperrt.

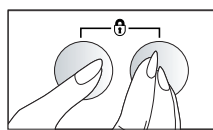

Zum Einschalten der Kindersicherung halten Sie die beiden Tasten „Tonsignale“ und „Start/Pause/Abbrechen“ 3 Sekunden lang gleichzeitig gedrückt.

Wenn Sie nach dem Beenden eines Programms ein neues Programm starten oder ein laufendes Programm unterbrechen möchten, müssen Sie die Kindersicherung abschalten. Zum Ausschalten der Kindersicherung halten Sie dieselben Tasten erneut 3 Sekunden lang gedrückt.

**i** Beim Einschalten der Kindersicherung hören Sie zwei Tonsignale, beim Ausschalten ertönt ein Signal.



## Waschprogramm abbrechen

Das zuerst ausgewählte Programm wird weiter ausgeführt, auch wenn Sie die Stellung des Programmauswahlknopf verändern. Um ein neues Programm auswählen zu können, müssen Sie das aktuelle Programm zunächst abbrechen.

Zum Abbrechen des ausgewählten Programms halten Sie die Start/Pause/Abbrechen-Taste etwa 3 Sekunden lang gedrückt. Die LEDs für „Wassertank“ und „Ende/Knitterschutz“ leuchten zur Erinnerung auf.

 Da das Innere der Maschine nach dem Abbrechen eines Programms noch sehr heiß ist, lassen Sie das Durchlüften-Programm zum Abkühlen laufen.

## Programmende

Wenn ein Programm abgeschlossen ist, leuchten die „Ende/Knitterschutz“- , „Filter reinigen“- und „Wassertank“-LEDs an der Programmfolgeanzeige. Die Tür lässt sich nun öffnen, ein neues Waschprogramm kann gestartet werden. Zum Ausschalten der Maschine drücken Sie den Ein-/Ausschalter. Nach jedem Trocknen reinigen Sie den Filter und leeren den Wassertank.

## Technische Daten

Modell	Elektronischer Kondens trockner, feuchtigkeit gesteuert
Höhe / Höhe für Unterbau- installation (cm)	85.0 cm / 82.0 cm
Breite (cm)	59.5 cm
Tiefe / Tiefe für Unterbau- installation (cm)	54 cm
Höheneinstellung über Füße (cm)	0.5 cm
Gewicht, ohne Verpackung (kg)	35 kg
Spannung	230V ~ 50 Hz
Anschlussleistung	2200 W
Sicherung	16A



Dieses Gerät ist mit dem Symbol zur selektiven Behandlung von Elektro- und Elektronikausstattungen gekennzeichnet. Dies bedeutet, dass das ausgediente Gerät gemäß der EG-Richtlinie 2002/96 zwecks Zerlegen oder Recycling von einem selektiven Sammelsystem erfasst werden muss, um jegliche Auswirkungen auf die Umwelt zu reduzieren. Weitere Auskünfte können von den zuständigen örtlichen oder landesweiten Behörden erhalten werden.

Nicht selektiv behandelte Elektronikprodukte können auf Grund der in ihnen enthaltenen Schadstoffe für die Umwelt und die menschliche Gesundheit schädlich sein.



## 5 Wartung und Reinigung

### Deckelfilter

Beim Trocknen lösen sich Fusseln und einzelne Fasern von der Wäsche. Diese Rückstände sammeln sich im „Deckelfilter“.

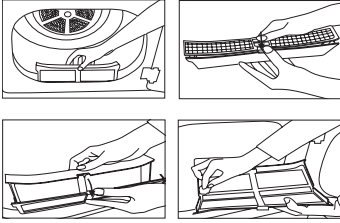

**i** Fusseln und ähnliche Rückstände entstehen übrigens beim Tragen und beim Waschen der Wäsche. Reinigen Sie den Filter immer nach jedem Trocknen.

So reinigen Sie den Filter: Öffnen Sie den Deckel. Ziehen Sie den Filterdeckel nach oben, nehmen Sie ihn ab und öffnen Sie den Filter. Entfernen Sie Fusseln, Fasern und sonstige Rückstände mit den Fingern oder einem weichen Lappen. Schließen Sie den Filter und setzen Sie ihn wieder an seinen Platz.

### Sensor (bei Modellen mit Sensor)

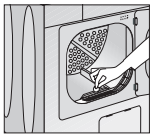

Ihre Maschine arbeitet mit Feuchtigkeitssensoren, um den Trocknungsgrad der Wäsche zu erkennen.

So reinigen Sie den Sensor: Öffnen Sie die Tür der Maschine.

Falls die Maschine noch warm sein sollte, lassen Sie sie zunächst abkühlen.

Wischen Sie die Metallsensoren mit einem weichen Tuch ab, das sie leicht mit Essig angefeuchtet haben. Reiben Sie die Sensoren danach trocken.

**i** Reinigen Sie die Metallsensoren viermal pro Jahr.

**⚠** Benutzen Sie niemals Lösungsmittel oder sonstige Reinigungsmittel zur Reinigung; solche Mittel können Brände fördern und sogar Explosionen verursachen.

### Wassertank

Beim Trocknen wird die Feuchtigkeit aus der Wäsche geleitet und kondensiert anschließend. Leeren Sie den Wassertank nach jedem Trocknen oder falls die „Wassertank“-LED während des Trocknens aufleuchten sollte.

**⚠** Das Kondenswasser ist kein Trinkwasser!

**⚠** Nehmen Sie den Wassertank niemals bei laufendem Programm heraus!

Der Wassertank kann sich an zwei unterschiedlichen Stellen befinden: In der Schublade oder hinter der Frontblende.

Falls Sie das Leeren des Wassertanks vergessen sollten, stoppt die Maschine bei vollem Tank; die „Wassertank“-LED leuchtet auf. In diesem Fall leeren Sie den Wassertank und drücken zur Fortsetzung die Start/Pause/Abbrechen-Taste.

So leeren Sie den Wassertank: Nehmen Sie den Wassertank vorsichtig heraus. Dazu ziehen Sie die Schublade heraus oder öffnen die Frontblende.

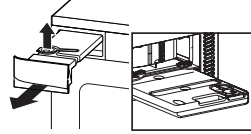

- 1 Öffnen Sie den Deckel des Wassertanks und leeren Sie ihn aus.
- 2 Fall sich Fusseln im Wassertank angesammelt haben, entfernen Sie die Rückstände, danach drücken Sie den Deckel zu.
- 3 Setzen Sie den Wassertank wieder an seinen Platz.

### Kondensator

Die heiße und feuchte Luft im Kondensator wird mit kühler Raumluft abgekühlt. Dadurch kondensiert Feuchtigkeit in Ihrer Maschine und wird in den Tank gepumpt.

**i** Reinigen Sie den Kondensator alle 20 Trocknungszyklen oder einmal pro Monat. So reinigen Sie den Kondensator: Falls die Maschine gerade in Betrieb war, öffnen Sie die Tür und warten, bis die Maschine abgekühlt ist. Öffnen Sie die Frontblende und lösen Sie die 4 Kondensatorsperrern. Ziehen Sie den Kondensator heraus. Reinigen Sie den Kondensator unter einem Wasserstrahl, lassen Sie das Wasser komplett ablaufen. Setzen Sie den Kondensator wieder ein; die mit „Top“ gekennzeichnete Seite gehört nach oben. Schließen Sie die 4 Kondensatorsperrern. Überzeugen Sie sich davon, dass die rote Sperre oben rechts richtig einrastet. Schließen Sie die Frontblende.

Richtig schließen und Stellung der Arretierungshebel überprüfen.

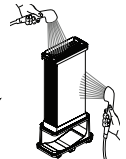
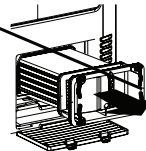

## 6 Lösungsvorschläge bei Problemen

Problem	Ursachen	Erklärung / Vorschlag
Das Trocknen dauert zu lange.	Deckelfilter und Filterschublade wurden eventuell nicht gereinigt.	* Reinigen Sie Deckelfilter und Filterschublade.
Die Wäsche ist nach Abschluss des Trocknens noch feucht.	* Deckelfilter und Filterschublade wurden eventuell nicht gereinigt. * Eventuell wurde zu viel Wäsche in die Maschine geladen.	* Reinigen Sie Deckelfilter und Filterschublade. * Überladen Sie die Maschine nicht.
Die Maschine lässt sich nicht einschalten oder das Programm startet nicht. Die Maschine ist nicht eingeschaltet.	* Der Netzstecker ist eventuell nicht eingesteckt. * Die Tür ist möglicherweise nicht ganz geschlossen. * Es wurde kein Programm eingestellt oder die Start/Pause/Abbrechen-Taste wurde nicht gedrückt. * Die Kindersicherung ist eventuell eingeschaltet. * Bei Modellen mit Kondensator ist der Kondensatordeckel möglicherweise nicht richtig geschlossen.	* Überzeugen Sie sich davon, dass die Maschine richtig mit dem Stromnetz verbunden ist. * Achten Sie darauf, dass die Tür der Maschine richtig geschlossen ist. * Überzeugen Sie sich davon, dass ein Programm ausgewählt und die Maschine nicht angehalten wurde. * Schalten Sie die Kindersicherung ab. * Überzeugen Sie sich davon, dass der Kondensatordeckel und die rote Sperre richtig geschlossen sind.
Ein Programm wurde grundlos abgebrochen.	* Die Tür ist möglicherweise nicht ganz geschlossen. * Die Stromversorgung könnte unterbrochen sein.	* Achten Sie darauf, dass die Tür der Maschine richtig geschlossen ist. * Starten Sie das Programm mit der Start/Pause/Abbrechen-Taste.
Die Wäsche ist eingelaufen, verfilzt oder auf sonstige Weise in Mitleidenschaft gezogen.	* Eventuell haben Sie ein Programm gewählt, das nicht für diese Wäscheart geeignet ist.	* Trocknen Sie lediglich Wäsche, die sich für Wäschetrocknern eignet. Achten Sie auf die Pflegeetiketten in der Wäsche. * Wählen Sie ein Programm, dessen Temperatur für die jeweilige Wäscheart geeignet (niedrig genug) ist.
Die Trommelbeleuchtung schaltet sich nicht ein. (bei Modellen mit Beleuchtung)	* Die Maschine ist eventuell nicht eingeschaltet. * Das Leuchtmittel könnte durchgebrannt sein.	* Überzeugen Sie sich davon, dass die Maschine eingeschaltet. * Lassen Sie das Leuchtmittel durch den autorisierten Kundendienst austauschen.
„Ende/Knitterschutz“-LED blinkt.	* Das zweistündige Knitterschutzprogramm, das ein Zerknittern der Wäsche verhindert, wurde eventuell eingeschaltet.	* Schalten Sie die Maschine aus und nehmen Sie die Wäsche heraus.
„Ende/Knitterschutz“-LED leuchtet.	* Das Programm ist beendet.	* Schalten Sie die Maschine aus und nehmen Sie die Wäsche heraus.
Die „Trocknen“-LED blinkt.	* Ein Wärmesensordfehler ist aufgetreten. Die Maschine beendet das Programm ohne Aufheizen.	* Schalten Sie die Maschine aus und nehmen Sie die Wäsche heraus. Wenden Sie sich an den autorisierten Kundendienst.
Zusätzlich, bei Produkten mit Kondensator		
Die „Wassertank“-LED leuchtet.	* Der Wassertank ist voll. * Das Knitterschutzprogramm läuft.	* Leeren Sie den Wassertank aus.
Die „Filter reinigen“-LED leuchtet.	* Der Filter muss gereinigt werden.	* Reinigen Sie den Deckelfilter.
Die „Kondensator reinigen“-LED leuchtet.	* Die Filterschublade/der Kondensator muss gereinigt werden.	* Reinigen Sie die Filter in der Kondensator-/Filterschublade unter der Frontblende.

⚠ Falls sich das Problem nicht beheben lassen sollte, wenden Sie sich bitte an den autorisierten Kundendienst.



## 2 Waarschuwingen

Lees ook de volgende informatie. Anders loopt u het risico op persoonlijke verwondingen of materiële schade. Bovendien vervalt elke garantie en betrouwbaarheidsengagement.

### Algemene veiligheid

- Plaats uw machine nooit op een vloer die met tapijt is bedekt. Een gebrek aan luchtstroom van onder de machine kan anders de elektrische onderdelen doen oververhitten. Dit kan problemen veroorzaken met uw wasmachine.
- Uw machine is ontworpen om te stoppen met werken in het geval van een stroomhervatting na een stroomonderbreking. Druk op de knop "Start/Pauze/Annuleren" om het programma te hernemen. Druk de knop "Starten/Pauze/Annuleren" gedurende 3 seconden in om het programma te annuleren. (zie Een programma annuleren)
- Uw machine kan werken bij temperaturen tussen +5°C en +35°C.

### Eerste gebruik

- De stroomsterkte van de zekering in uw woning moet conform zijn aan de stroomsterkte van de machine aangegeven op de tabel "technische specificaties".
- Zorg ervoor de installatie van de aardleiding door een erkende elektricien wordt uitgevoerd. Ons bedrijf zal niet aansprakelijk zijn voor schade die optreedt bij gebruik van de machine zonder aardgeleiding.
- Bel naar het erkend servicebedrijf om uw machine in werking te stellen.
- Wanneer u de machine voor de eerste keer gebruikt, laad deze gedeeltelijk met natte stukken kleding en laat de machine dan gedurende ongeveer 15 minuten draaien.
- U kunt een onaangename geur ruiken en tijdens de eerste droogbeurt kunnen zich veel vezels/pluizen accumuleren.
- Voor veiligheids- en prestatiedoeleinden, reinig de filters na elke droogbeurt.

### Bedoeld gebruik

- Dit product is ontworpen voor huishoudelijk gebruik.
- Het apparaat mag enkel worden gebruikt om textiel dat hiervoor gemarkeerd is te drogen.
- Volg de instructies voor zorg en onderhoud op de textiellabels.

### Veiligheidsvoorschriften

- Dit apparaat moet worden aangesloten op een geaard stopcontact beschermd door een zekering van voldoende capaciteit.
- Verwijder de stekker uit het stopcontact wanneer de machine niet in gebruik is.
- Was het toestel nooit met water! U kunt een

elektrische schok krijgen! Verwijder de stekker altijd uit het stopcontact voor u de machine reinigt.

- Raak de stekker nooit aan met natte handen. Trek nooit aan de kabel, trek aan de stekker om deze uit het stopcontact te verwijderen. Gebruik de machine niet indien het netsnoer of de stekker beschadigd is.
- Probeer nooit om het apparaat zelf te repareren. Anders kunt u uw leven en dat van anderen in gevaar brengen.
- Voor defecten die niet kunnen worden opgelost door informatie in de gebruikershandleiding: Schakel het toestel uit en verwijder de stekker uit het stopcontact en bel naar een erkende servicedienst.
- Gebruik de droogautomaat niet om kleding te drogen die chemisch werd gereinigd of bewerkt werd met ontvlekkers. Dampen van het materiaal kunnen brandbaar, giftig en explosief zijn. Dit kan u verwonden en de machine beschadigen.



### Om het risico op brand in een droogautomaat te minimaliseren, moeten de volgende aanwijzingen worden nageleefd:

- Items die bevekt of doordrenkt zijn met plantaardige of spijsoolie vormen een brandrisico en mogen niet in de droogautomaat worden geplaatst. Met olie bevelkte items kunnen spontaan vlam vatten, vooral wanneer ze zijn blootgesteld aan warmtebronnen zoals in een droogautomaat. De items worden warm wat een oxidatiereactie in de olie veroorzaakt. Oxidatie creëert hitte. Indien de hitte niet kan ontsnappen, worden de items warm genoeg om vuur te vatten. Het aandrukken, stapelen of opslaan van met olie bevelkte items kan verhinderen dat de hitte kan ontsnappen en zo een brandrisico creëren. Het is onvermijdelijk dat weefsels die plantaardige of spijsoolie bevatten of vervuild werden met haarverzorgingsproducten in een droogautomaat geplaatst worden, maar ze moeten eerst worden gewassen met heet water met een extra wasmiddel – dit zal het risico reduceren maar niet elimineren. De afkoelingscyclus van de droogautomaten moet gebruikt worden om de temperatuur van de items te reduceren. Ze mogen niet worden verwijderd uit de droogautomaat of aandrukt of gestapeld worden terwijl ze heet zijn. Waarschuwing: Stop de droogautomaat nooit voor het einde van de droogcyclus tenzij alle

items snel worden verwijderd en worden uitgespreid zodat de hitte kan ontsnappen.

- Items die eerder gereinigd, gewassen, gewekt of bevekt werden met petroleum/benzine, chemische oplosmiddelen of andere ontvlambare of explosieve stoffen, mogen niet in een droogautomaat worden geplaatst.

Zeer ontvlambare stoffen die vaak gebruikt worden in thuisomgevingen zijn ondermeer aceton, gedestilleerde alcohol, petroleum/benzine, kerosine, ontvlekkers (sommige merken), terpentijn, was en wasverwijderaars.

- Items die schuimrubber bevatten (ook gekend als latexschuim) of rubberachtige materialen met een gelijkaardige textuur mogen niet in droogautomaat op een hitte-instelling worden gedroogd.

Schuimrubbermaterialen kunnen bij opwarming brand produceren door zelfontbranding.

- Wasverzachters of gelijkaardige producten mogen niet in een droogautomaat worden gebruikt om de effecten van statische elektriciteit te elimineren, tenzij dit specifiek wordt aanbevolen door de fabrikant van de wasverzachter of van het product.

Ondergoed dat metalen verstevigers bevat zou niet in een droogautomaat mogen worden geplaatst.

## 2 Installatie

### Geschikte installatieplaats

- Installeer uw machine in een ruimte waar het niet kan vriezen en op een stabiel en waterpas oppervlak.
- Plaats de machine niet op een tapijt met lange haren of op gelijkaardige oppervlakken.
- Laat de machine werken in een goed geventileerde, stofvrije omgeving.
- Blokkeer de luchtafvoer vooraan en onderaan de machine niet met materialen zoals tapijten met lange haren en houten strips.

⚠ Zorg ervoor dat de machine niet op de stroomkabel geplaatst wordt.

⚠ Houd minstens 1,5 cm afstand van de rand van ander meubilair.

### Installatie onder het werkblad

- Een speciaal onderdeel (Onderdeel nr.: 295 970 0100) dat de bovenste strip vervangt, moet worden geleverd en geïnstalleerd door een erkende servicedienst om de machine onder een werkblad of in een kast te installeren. De machine mag nooit in werking worden gesteld zonder de bovenste strip.
- Laat minstens 3 cm ruimte tussen de zij- en achterwanden van de machine en de wanden van het werkblad/kast wanneer u uw machine

Er kan schade aan de droogautomaat optreden indien de metalen verstevigingen loskomen tijdens het drogen.

Wanneer beschikbaar zou een droogrek gebruikt moeten worden voor zulke items.

- Plastic artikelen zoals douchemuuts of waterbestendige babyluierbroekjes mogen niet in de droogautomaat worden geplaatst.
- Artikelen met rubberen rug, kleding met pads in schuimrubber, kussens, galoches en tennisschoenen met rubberen bekleding mogen niet in een droogautomaat worden geplaatst.

### Indien er kinderen in huis zijn...

- Elektrische toestellen kunnen gevaarlijk zijn voor kinderen. Houd de kinderen van de machine weg tijdens zijn werking. Laat hen niet met de machine spelen.
- Sluit de vuldeur wanneer u de ruimte verlaat waar de machine zich bevindt.
- Dit toestel is niet bedoeld voor gebruik door jonge kinderen of zwakkere personen tenzij ze voldoende toezicht krijgen van een verantwoordelijk persoon om ervoor te zorgen dat ze het toestel veilig kunnen gebruiken.
- Jonge kinderen moeten onder toezicht staan om ervoor te zorgen dat ze niet spelen met het apparaat.

onder een werkblad of in een kast plaatst.

### Montage bovenop een wasmachine

- Er moet een bevestigingsstuk gebruikt worden tussen de twee machines bij gebruik bovenop een wasmachine. De beugel (Onderdeel nr. 296 280 0100 wit/296 280 0200 grijs) moet door een erkend servicebedrijf worden geïnstalleerd.
- Plaats de machine op een goede vloer. Indien het toestel bovenop een wasmachine moet worden geplaatst, mag het gezamenlijke gewicht 180 kg zijn wanneer ze vol zijn. De vloer moet het gewicht kunnen dragen!

### Poten afstellen

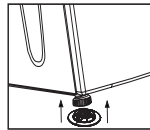

Ten einde ervoor te zorgen dat uw machine stiller en zonder trillingen werkt, moet deze waterpas en in evenwicht op zijn poten staan. De voorste voetjes van uw machine kunnen worden afgesteld. Zet de machine in evenwicht door de poten aan te passen.

1. Draai de voetjes met de hand los.
2. Verstel ze tot de machine waterpas en stevig staat.

ⓘ Gebruik geen gereedschappen om de

verstelbare voetjes los te draaien. Anders kunnen deze worden beschadigd.

- ⓐ Draai de verstelbare poten nooit uit hun behuizing.

2 plastic stukken worden samen met de gebruikshandleiding geleverd om te voorkomen dat uw machine op natte en gladde oppervlakken glijdt. Om deze plastic onderdelen te installeren:

1. Til uw machine naar achter.
2. Bevestig de plastic onderdelen aan de voorste verstelbare voetjes. Druk op de plastic delen om ze op hun plaats te klikken.
3. Controleer het evenwicht van de machine opnieuw en verstel de voetjes opnieuw indien nodig.

## **Ventilatieslang en aansluiting (voor producten uitgerust met een luchtopening)**

De ventilatieslang zorgt voor de luchtafvoer uit de machine.

De droogautomaat met ventilatie heeft 1 luchtafvoer.

In plaats van de slang kunnen ook buizen in roestvrij staal of aluminium gebruikt worden. De buisdiameter moet minimaal 10 cm bedragen. De maximum lengte van de slang en buis worden in de onderstaande tabel gegeven.

	Slang	Buis
Maximum lengte	4 m	5 m
1 elleboog 45°	-1,0 m	-0,3 m
1 elleboog 90°	-1,8 m	-0,6 m
1 elleboog 90° kort		-2,7 m
1 muurdoorgang	-2.0 m	-2.0 m

- ⓐ Elke elleboog en andere doorgangen moeten worden afgetrokken van de maximum lengte hierboven.

Om een ventilatieslang te bevestigen;

1. Sluit de luchtafvoerslang aan op het slangtussenstuk door deze tegen de klok in te draaien.
2. Maak de slangdoorgangen zoals getoond hieronder.

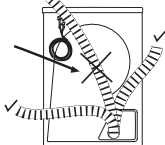
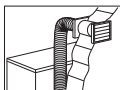
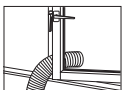
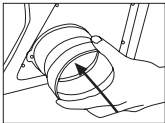

- ⓐ De afvoer van vochtige lucht van de droogautomaat in de kamer is storend. Deze kan de wanden en de meubelen in de kamer beschadigen.
- ⓐ De ventilatieslang kan naar buiten worden geleid via een venster of kan worden aangesloten op de luchtafvoer in de badkamer.
- ⓐ Een luchtafvoerslang moet rechtstreeks naar buiten worden verlengd. Het aantal ellebogen moet beperkt zijn om de luchtafvoer niet te hinderen.
- ⓐ Om wateraccumulatie te voorkomen in de slang, zorg ervoor dat deze niet gebogen op de vloer ligt.
- ⚠ De luchtafvoerslang mag niet worden aangesloten op de schoorsteen van een kachel of een open haard.
- ⚠ Laat uw machine niet tegelijkertijd werken met verwarmingsapparaten zoals een kolen- of gaskachel. De luchtstroom kan de kachel doen opflakkeren. De luchtstroom kan de kachel doen opflakkeren.

## **Aansluiting op waterafvoer (voor producten die voorzien zijn van een condensator);**

In producten die zijn uitgerust met een condensator, wordt het water dat tijdens de droogcyclus ophoopt, verzameld in een waterreservoir. U moet het verzamelde water na elke droogcyclus verwijderen.

U kunt het verzamelde water direct afvoeren via de waterafvoerslang die bij de machine geleverd wordt in plaats van het water dat in het waterreservoir wordt verzameld periodiek te verwijderen.

Belangrijk:

- U moet voorzichtig zijn dat de slang niet gebogen of geklemd is.
  - Het einde van de slang mag niet gebogen zijn, er mag niet op gestapt worden en de slang mag niet gevouwen liggen tussen de afvoer en de machine.
- ⓐ Wanneer u de waterafvoer uit leidt, zal het LED-lampje "Waterreservoir" branden aan het einde van elk programma.

## **Aansluiten van de waterafvoerslang voor modellen met het waterreservoir aan de bovenzijde;**

1. Verwijder de slang van de machine door aan het uiteinde van de slang te trekken. Gebruik geen gereedschappen om de slang te verwijderen. Bevestig de afvoerslangadapter aan het uiteinde van deze slang.
2. Sluit de speciale afvoerslang die hij de machine geleverd is aan op de slangadapterbevestiging.
3. Het andere einde van de afvoerslang kan rechtstreeks op de afvalwaterafvoer of op de wasbak worden aangesloten. Bij alle

type aansluitingen moet de fitting worden vastgemaakt. Uw huis kan overstroomd raken indien de slang tijdens de waterafvoer uit zijn behuizing geraakt.

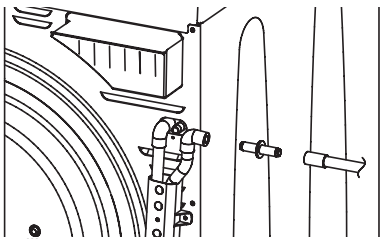

Belangrijk:

- De slang moet worden bevestigd op een hoogte van maximum 80 cm.

### Aansluiten van de waterafvoerslang voor modellen met het waterreservoir aan de onderzijde;

Aansluiting buisnaar waterafvoer zit onder aan de achterkant van uw machine.

1. Verwijder de beugel en de rubberen kap.
2. Bevestig de afvoerslang en plaats de beugel terug op zijn plaats.

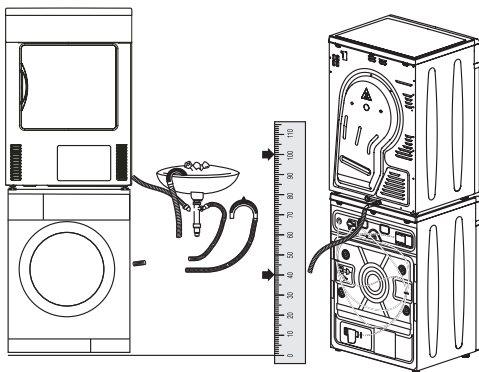
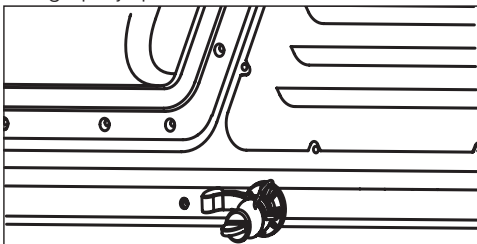

Belangrijk:

- 1 In de machine zit geen pomp. Zorg er daarom voor dat de slang zo is geplaatst dat het water gemakkelijk kan stromen.
- 1 Het uiteinde van de slang mag nooit hoger liggen dan het niveau van de waterafvoer

op de machine. Anders zal het LED-lampje "Reservoir vol" op uw machine branden en het programma stoppen.

- 1 Wanneer de droger op de wasmachine wordt gemonteerd door middel van een beugel, wordt het gebruik van de waterafvoerslang aanbevolen. De afvoerslang moet naar beneden wijzen zoals getoond in de afbeelding.

### Elektrische verbinding

Sluit de machine aan op een geaard stopcontact beschermd door een zekering van voldoende capaciteit.

Belangrijk:

- De aansluiting moet voldoen aan de nationale reglementering.
- De stekker moet goed bereikbaar zijn na de installatie.
- De spanning en de toegestane zekeringsbescherming zijn gespecificeerd in het deel "Technische specificaties".
- De vermelde spanning moet overeen komen met de netspanning.
- Er mogen geen aansluitingen worden gemaakt via verlengdraden of multistekkers.
- De hoofdzekering en schakelaars moeten een contactafstand hebben van minimum 3 mm.

- ⚠ Een beschadigd netsnoer moet worden vervangen door een erkende elektricien.
- ⚠ Het apparaat mag niet worden gebruikt tenzij het gerepareerd is. U kunt een elektrische schok krijgen!

### Het verpakkingsmateriaal vernietigen

Verpakkingsmateriaal kan gevaarlijk zijn voor kinderen. Houd het verpakkingsmateriaal buiten het bereik van kinderen en verwijder het. Gooi het verpakkingsmateriaal niet weg met normaal huishoudafval.

Het verpakkingsmateriaal van uw machine is vervaardigd uit recycleerbaar materiaal.

### De oude machine weggooien

Verwijder uw oud apparaat op een milieuvriendelijke wijze.

- U kunt meer informatie krijgen in uw plaatselijk recyclagecentrum om te weten hoe de machine weg te gooien.

Voor u de oude machine weggooit, snijd het netsnoer eraf en zorg ervoor dat de deur niet meer kan worden gesloten.



### 3 Initiële voorbereidingen voor het drogen

Volg altijd het advies op de labels van de kleding. Droog in deze droogautomaat enkel wasgoed met een label waarop staat dat het geschikt is om te worden gedroogd in een droogautomaat door het geschikte programma te selecteren.



- Wasgoed met metalen stukken zoals beha's, gespen en metalen knopen kunnen de machine beschadigen.
- Droog geen items zoals wollen en zijde kleding en nylon kousen, delicate geborduurde stukken, kleding met metalen accessoires en items zoals slaapzakken in de machine.
- Kleding vervaardigd uit delicate en waardevolle stoffen evenals voile glasgordijnen kunnen kreuken. Droog deze niet in de machine!
- Droog geen items vervaardigd uit luchtdichte vezels zoals kussens en dekbedden in de droogautomaat.
- Stukken uit schuim of rubber kunnen vervormd geraken.
- Droog geen kleding die rubber bevat in de machine.
- Droog geen kleding die blootgesteld is aan petroleum, brandbare of explosieve stoffen in de machine, zelfs indien deze op voorhand gewassen werden.
- Te nat wasgoed of wasgoed met druipend water moet ook niet in de machine worden geplaatst.

#### Kleding voor het drogen voorbereiden

- Alle wasgoed moet gecentrifugeerd zijn aan de hoogst mogelijke centrifugeersnelheid die uw wasmachine toestaat voor het textieltype.
- Het wasgoed kan in de knoop zitten na het wassen. Scheid het wasgoed voor u het in de droogautomaat plaatst.
- Sorteert uw wasgoed volgens het type en de dikte. Droog hetzelfde type wasgoed samen.

De volgende gewichten worden als voorbeeld gegeven.

Woningartikels	Benaderende gewichten (gr)
Katoenen dekbedovertrekken (dubbel)	1500
Katoenen dekbedovertrekken (enkel)	1000
Lakens (dubbel)	500
Lakens (enkel)	350
Groot tafelkleed	700
Klein tafelkleed	250
Servetten	100
Badhanddoeken	700
Handdoeken	350
Kleding	Benaderende gewichten (gr)
Bloezen	150
Katoenen hemden	300
Hemd	200
Katoenen kleed	500
Kleedjes	350
Jeans	700
Zakdoeken (10 stuks)	100
T-Shirts	125

#### Correcte laadcapaciteit

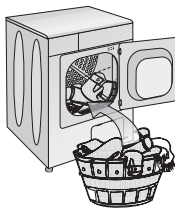

⚠️ Volg de informatie in de Programmaselectietabel. Start het programma altijd overeenkomstig de maximum laadcapaciteit

ℹ️ Meer wasgoed in de machine doen dan het niveau aangegeven in de afbeelding is niet aan te raden. De droogresultaten zullen

vermindern wanneer de machine te zwaar geladen is. Bovendien kunnen de machine en uw kleding beschadigd geraken.

ℹ️ Plaats uw kleding losjes in de trommel zodat deze niet in de knoop zal geraken.

ℹ️ Grote stukken kunnen samenballen tijdens het drogen. Stop de machine 1-2 keer tijdens het droogproces om het samengebundelde wasgoed te scheiden.

#### Vuldeur

Open de vuldeur. Plaats het wasgoed losjes in de machine. Duw de vuldeur om te sluiten. Zorg dat er niets tussen de deur is geraakt.



## 4 Een programma selecteren en uw machine bedienen

### Bedieningspaneel

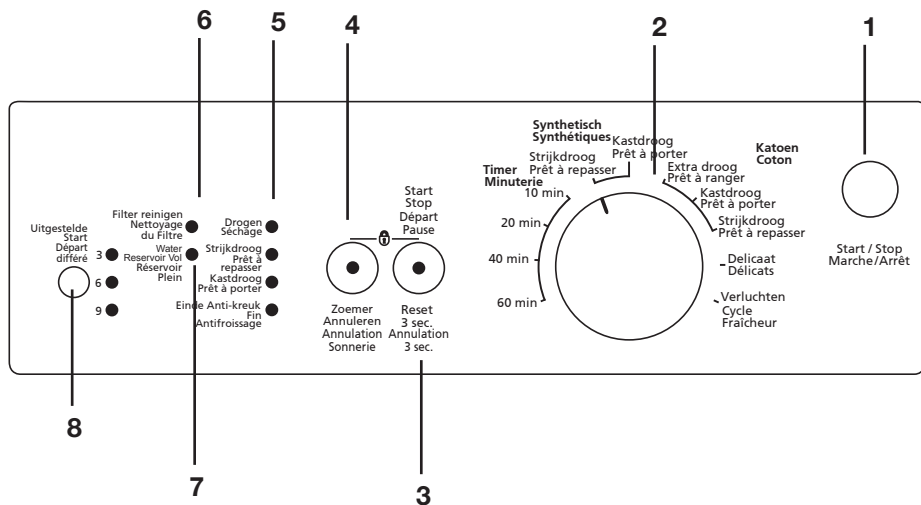

1. Aan/Uit-knop
2. Programmaselectieknop
3. Starten/Pauze/Annuleren-knop
4. Audiowaarschuwing annuleren
5. Programmaverloopindicator

6. Waarschuwinglampje Reinigen van filter
  7. Waarschuwinglampje Waterreservoir vol\*
  8. Knop voor startuitstel \*
- \* Afhankelijk van uw machinemodel

## De machine inschakelen

U kunt de machine klaarmaken om het programma te selecteren door op de knop "Aan/Uit" te drukken.

**i** Drukken op de knop "Aan/Uit" betekent niet noodzakelijkerwijze dat het programma gestart is. Druk op de knop "Start/Pauze/Annuleren" om het programma te starten.

## Programmaselectie

Zoek het geschikte programma in de onderstaande tabel die de droogtemperatuur in graden aangeeft. Selecteer het gewenste programma met de programmaselectieknop.

Extra droog	Drogen bij hoge temperatuur, enkel voor katoenen wasgoed. Dik en meerlagig wasgoed (Bijv.: handdoeken, linnengoed, jeans) wordt gedroogd op een manier zodat het niet moeten worden gestreken voor het in de kast wordt gelegd.
Confectie	Normaal wasgoed (Bijv.: tafelkleed, ondergoed) wordt gedroogd op een manier dat het wasgoed niet moet worden gestreken voor het in de lades wordt geplaatst.
Strijkklaar	Normaal wasgoed (Bijv.: hemden, kledjes) wordt gedroogd klaar om te worden gestreken.

**i** Selecteer altijd de hoogste temperatuur vereist voor het drogen. Hoge temperaturen zullen zorgen voor energie- en tijdsbesparingen.

**i** Voor meer programmadetails, zie "Programmaselectietabel".

## Hoofdprogramma's

Afhankelijk van het type textiel, zijn de volgende hoofdprogramma's beschikbaar:

### •Katoen

U kunt uw duurzame kleding met dit programma drogen. Droogt bij een hogere

temperatuur. Het is aanbevolen voor gebruik voor uw katoenen stukken (zoals lakens, dekbedovertrekken, ondergoed, enz.).

### •Synthetisch

U kunt uw minder duurzame kleding met dit programma drogen. Het droogt bij een lagere temperatuur vergeleken met het katoenprogramma. Het is aanbevolen voor uw synthetische kleding (zoals hemden, bloezen, gemengde synthetische/katoenen kledingstukken, enz.).

**i** Droog geen gordijnen en voile glasgordijnen in de machine.

### •Antikreuk

Een antikreukprogramma van 2 uur om te voorkomen dat het wasgoed kreukt, zal worden geactiveerd indien u het wasgoed niet uit de machine haalt nadat het programma beëindigd is. Dit programma roteert het wasgoed met tussenpauzes van 60 seconden om het kreuken te voorkomen.

## Speciale programma's

Voor speciale gevallen zijn er ook extra programma's beschikbaar:

**i** De extra programma's kunnen verschillen afhankelijk van uw machinemodel.

### •Fijne was

U kunt uw zeer fijn wasgoed (zijden bloes, fijn ondergoed, enz.) dat kan worden gedroogd of wasgoed dat met de hand moeten worden gewassen, drogen bij een lagere temperatuur.

### •Ventilatie





Er wordt enkel gedurende 10 minuten geventileerd zonder warme lucht te blazen. U kunt uw kleding die gedurende lange tijd in een gesloten omgeving werd geplaatst, verluchten dankzij dit programma om onaangename geuren te deodoriseren.

### •Timerprogramma's

U kunt timerprogramma's van 10, 20, 40 of 60 minuten kiezen om het gewenste droogniveau te verkrijgen bij lage temperaturen. Het programma droogt op de geselecteerde tijd ongeacht de droogtemperatuur.

# Programmaselectie en verbruikstabel

## Programmatabel

Programma's	Capaciteit (kg)	Centrifugeersnelheid in wasmachine (tpm)	Hoeveelheid resterende vochtigheid bij benadering	Droogtijd (minuten)
<b>Katoen/Gekleurde was</b>				
 Confectie	6	1200-1000	% 60	130
		900-800	% 60	150
	3	1200-1000	% 60	80-60
		900-800	% 60	100-80
 Strijkklaar	6	1200-1000	% 60	130-100
		900-800	% 60	130
	3	1200-1000	% 60	80-60
		900-800	% 60	80-60
<b>Synthetisch</b>				
 Confectie	3	800	% 50	80-60
		600	% 50	130-100
	1.5	800	% 50	60-30
		600	% 50	60-30
<b>Fijne was</b>				
 Confectie	1.5	600	% 50	40
<b>Waarden energieverbruik</b>				
Programma's	Capaciteit (kg)	Centrifugeersnelheid in wasmachine (tpm)	Hoeveelheid resterende vochtigheid bij benadering	Waarde energieverbruik kWh
Katoen linnen klaar om te dragen*	6	1000	% 60	3.84
Katoen strijkklaar	6	1000	% 60	3.40
Synthetische & gemengde weefsels klaar om te dragen	3	600	% 50	2.00

\* : Energy Label standaard programma (EN 61121:2005)

Alle waarden in de tabel werden vastgelegd volgens de EN 61121:2005 Standaard. Deze waarden kunnen afwijken van de tabel afhankelijk van het wasgoedtype, centrifugeersnelheid, milieuomstandigheden en voltageschommelingen.

## Hulpfunctie

### Audiowaarschuwing annuleren

Uw machine produceert een audiowaarschuwing wanneer het programma ten einde is. Indien u dit zoemend geluid niet wilt horen, moet u de knop "Audiowaarschuwing annuleren" indrukken. Het relevante LED-lampje zal branden wanneer deze knop ingedrukt is en u krijgt geen audiowaarschuwing te horen wanneer het programma beëindigd is.

### Waarschuwingslampjes

 Waarschuwingslampjes kunnen verschillen afhankelijk van uw machinemodel.

### Reinigen van filter

Een waarschuwingslampje zal branden om u eraan te herinneren de filter te reinigen nadat het programma beëindigd is.

 Indien het waarschuwingslampje Filter reinigen continu brandt, zie "Suggesties voor probleemoplossing".

### Waterreservoir

Een waarschuwingslampje zal branden aan het einde van het programma of wanneer de

tank vol met water is. De machine stopt met werken wanneer deze waarschuwinglampjes beginnen te branden tijdens de werking van een programma. Om de machine te herstarten, verwijder het water uit het waterreservoir. Druk op de knop Starten/Pauze/Annuleren om het programma te starten nadat u het waterreservoir leeggemaakt hebt. Het waarschuwinglampje gaat uit en het programma begint opnieuw te werken.

## Het programma starten

Druk op de knop "Start/Pauze/Annuleren" om het programma te starten. De knop "Starten/Pauze/Annuleren" zal beginnen te branden om aan te geven dat het programma gestart is.

## Programmaverloop

Het verloop van een werkend programma wordt weergegeven via de programmaverloopindicator. Aan het begin van elke programmastap, zal het relevante indicatorlampje branden en het lampje van de voltooide stap uitgaan.

### "Drogen":

- Het droogniveau zal tijdens het hele niveau branden tot de mate van droogheid "strijkdroog" bereikt.

### "Strijkdroog":

- Begint te branden wanneer de mate van droogheid "strijkdroog" bereikt en blijft branden tot de volgende stap.

### "Kastdroog":

- Begint te branden wanneer de mate van droogheid "kastdroog" bereikt en blijft branden tot de volgende stap.

### "Laatste / Antikreuk":

- Brandt wanneer het programma eindigt en de antikreukfase geactiveerd is.

**i** Indien meer dan één LED-lampje tegelijkertijd brandt of knippert, betekent dit dat er een defect of een storing is (raadpleeg, Suggesties voor probleemoplossing).

## Het programma wijzigen nadat het programma gestart is

U kunt deze functie gebruiken nadat u machine begonnen is met het drogen van uw kleding bij hogere of lagere temperaturen.

Bijvoorbeeld:

Houd de knop "Starten/Pauze/Annuleren" gedurende 3 seconden ingedrukt om het programma te annuleren ten einde het programma "Extra droog" te selecteren in plaats van het programma "Strijkdroog".

Selecteer het programma "Extra droog" door de programmaknop te draaien.

Druk op de knop "Start/Pauze/Annuleren" om het

programma te starten.

**i** Het programma dat eerst geselecteerd is zal ingeschakeld worden, zelfs indien de programmaselectieknop verplaatst is en een andere programmamodus geselecteerd is terwijl de machine in werking is. U moet het lopende programma annuleren ten einde het droogprogramma te wijzigen. (zie, Het programma eindigen via annulering)

## Wasgoed toevoegen/verwijderen in de stand-by-modus

Indien u meer wasgoed in de machine wilt plaatsen of verwijderen nadat de droogcyclus gestart is, zet de machine in de pauzestand door te drukken op de knop "Starten/Pauze/Annuleren". Het droogproces zal stoppen. Open de deur in de pauze positie en sluit deze opnieuw nadat u wasgoed hebt toegevoegd of verwijderd. Druk op de knop "Start/Pauze/Annuleren" om het programma te starten.

**i** Alle wasgoed dat toegevoegd werd nadat het droogproces al gestart was, kan de reeds droge kleding in de machine doen vermengen met de natte kleding en het resultaat zal nat wasgoed zijn nadat het droogproces beëindigd is.

**i** Het is aanbevolen om wasgoed toe te voegen voor het programma start, omdat anders de programmatijd en het stroomverbruik zullen verhogen.

## Kinderslot

Er is een kinderslot om een programmaonderbreking te voorkomen omdat knoppen worden ingedrukt terwijl het programma in werking is. Wanneer het kinderslot actief is, zijn de vuldeur en alle toetsen behalve de aan/uit-toets op het paneel gedeactiveerd.

Druk de knoppen "Audiowaarschuwing annuleren" en "Starten/Pauze/Annuleren" gelijktijdig en gedurende 3 seconden in om het kinderslot te activeren.

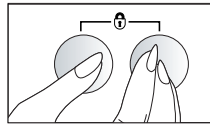

Om een nieuw programma te starten nadat het programma beëindigd is of het programma te onderbreken, moet het kinderslot worden gedeactiveerd. Om het

kinderslot te deactiveren, druk dezelfde knoppen gedurende 3 seconden in.

**i** Bij het activeren van het kinderslot hoort men 2 piepgeluiden en bij het deactiveren 1 piepgeluid.

## Het programma eindigen via annulering

Het programma dat eerst geselecteerd is, zal blijven lopen zelfs indien de positie van de

programmaselectieknop gewijzigd is. Een nieuw programma kan worden geselecteerd of gestart nadat een programma geannuleerd is ten einde het droogprogramma te wijzigen.

Om het geselecteerde programma te annuleren, druk gedurende ongeveer 3 seconden op de knop "Starten/Pauze/Annuleren". De waarschuwinglampjes "Reinigen van filter", "Waterreservoir" en "Einde/Antikreuk" beginnen te branden aan het einde van deze periode ter herinnering.

 Gezien de binnenkant van de machine zeer heet zal zijn wanneer u een programma annuleert tijdens de werking van de machine,

moet u het ventilatieprogramma activeren ter afkoeling.

### Programma-einde

De waarschuwinglampjes "Einde/Antikreuk", "Reinigen van filter" en "Waterreservoir" op de programmaverloopindicator zullen branden wanneer het programma eindigt. De deur kan worden geopend en de machine is klaar voor een tweede cyclus.

Druk op de aan/uit-knop om de machine uit te schakelen. Reinig de filter en maak het waterreservoir leef na elke droogbeurt.

## Technische specificaties

Módul	Condensdroger met elektronische sensorbesturing, reservoir aan onderzijde
Hoogte/Hoogte voor onderbouw-installatie (cm)	85.0 cm / 82.0 cm
Breedte (cm)	59.5 cm
Diepte/Diepte voor onderbouw-installatie (cm)	54 cm
Hoogteaanpassing van voetjes (cm)	0.5 cm
Gewicht, onverpakt (kg)	35 kg
Katoen linnen confectie	230V ~ 50 Hz
Katoen strijkklaar	2200 W
Synthetisch linnen confectie	16A



Dit apparaat draagt het symbool voor gescheiden inzameling van afgedankte elektrische en elektronische apparatuur. Het valt hierdoor onder de bepalingen van richtlijn 2002/96/EG die voorschrijft dat het gerecycled dan wel ontmanteld moet worden teneinde het milieu te sparen. U kunt u voor nadere inlichtingen wenden tot uw gemeente.

Elektronische producten die niet gescheiden worden ingezameld vormen een potentieel gevaar voor het milieu en de volksgezondheid wegens de gevaarlijke stoffen die deze apparatuur bevat.

## 5 Onderhoud en reiniging

### Filterbedekking

De pluizen en vezels die vrijkomen van het wasgoed in de lucht tijdens de droogbeurt, worden verzameld in de filterbedekking.

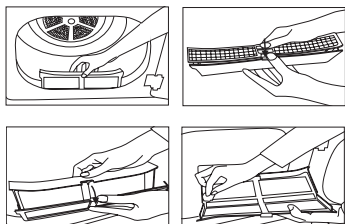

**i** Zulke pluizen en vezels worden meestal gevormd tijdens het dragen en wassen. Reinig de filter altijd na elke droogbeurt. Voor het reinigen van de filter; open de bedekking. Verwijder de filterbedekking door deze omhoog te trekken en de filter te openen. Reinig de vezels, pluizen en katoenrafels met de hand of met een zachte doek. Sluit de filter en plaats deze terug in zijn behuizing.

### Sensor (modellen uitgerust met een sensor)

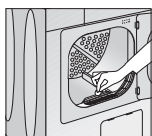

Er bevinden zich vochtigheidssensors in uw machine die detecteren wanneer het wasgoed droog is of niet. Voor het reinigen van de sensor; open de deur van de machine. Laat de machine afkoelen na

een droogbeurt. Wrijf de metalen sensors met een zachte doek, bevochtigd met azijn en droog ze af.

**i** Reinig de metalen sensors viermaal per jaar.

**⚠** Gebruik nooit oplosmiddelen, reinigingsmiddelen en gelijkaardige middelen voor het reinigen, omdat deze brand en een explosie kunnen veroorzaken!

### Waterreservoir

Het vocht in het natte wasgoed wordt uit het wasgoed gehaald en gecondenseerd. Maak het waterreservoir leeg na elke droogbeurt of tijdens het drogen wanneer het waarschuwinglampje "Waterreservoir" begint te branden.

**⚠** Gecondenseerd water is niet drinkbaar.

**⚠** Verwijder nooit het waterreservoir wanneer het programma in werking is. Het waterreservoir kan zich op twee verschillende plaatsen bevinden, binnen in de lade op het paneel, of binnen in de beschermingsplaat.

Indien u vergeet om het waterreservoir leeg

te maken, zal de machine stoppen tijdens de volgende droogbeurten wanneer het reservoir vol is en het waarschuwinglampje "Waterreservoir" begint te branden. Als dit het geval is, druk op de knop "Starten/Pauze/Annuleren" om het drogen te hervatten nadat het reservoir leeggemaakt werd. Om het waterreservoir leeg te maken, verwijder zorgvuldig het reservoir door de beschermingsplaat te openen en de lade eruit te trekken.

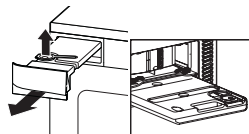

3 Open het deksel van het waterreservoir om het water weg te laten lopen.

4 Indien er zich pluizen in de waterreservoirbedekking bevinden, reinig en druk om te sluiten.

5 Plaats het waterreservoir terug in zijn behuizing.

### Condensator

De hete en vochtige lucht in de condensator wordt afgekoeld door de koude lucht van de kamer. De vochtige lucht die circuleert in de machine, wordt gecondenseerd en vervolgens in het reservoir gepompt.

**i** Reinig de condensator na elke 20 droogbeurten of eenmaal per maand.

Om de condensator te reinigen; Indien het droogproces uitgevoerd werd, open de deur van de machine en wacht tot deze afkoelt. Ontgrendel de 4 condensatorvergrendelingen nadat u de beschermingsplaat geopend hebt. Trek de condensator eruit. Reinig de condensator met water onder druk en laat het water weglopen. Plaats de condensator opnieuw met de kant waarop "Top" staat naar boven gericht. Vergrendel de 4 condensatorvergrendelingen. Zorg ervoor dat de rode vergrendeling in de rechterbovenhoek goed vastzit. Plaats de beschermingsplaat terug.

Sluit het deksel goed en controleer de vergrendeling.

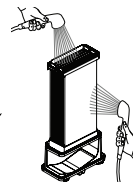
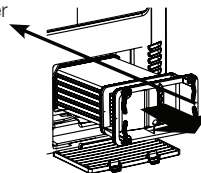

## 6 Ongelmien ratkaisuehdotuksia

Ongelma	Syy	Selitys/Ehdotus
Kuivatus vie liikaa aikaa	Kansisuodatin ja suodatinkotelo ovat ehkä puhdistamatta.	* Puhdista kansisuodatin ja suodatinkotelo.
Pyykki on märkää kuivatuksen jälkeen.	* Kansisuodatin ja suodatinkotelo ovat ehkä puhdistamatta. * Koneeseen on laitettu liikaa pyykkiä.	* Puhdista kansisuodatin ja suodatinkotelo. * Älä ylikuormita pyykinkuivaajaa.
Laitte ei kytkedy päälle tai ohjelma ei ala. Laitte ei aktivoidu asetusten jälkeen.	* Laitetta ei ole ehkä kytketty verkkovirtaan. * Lastausluukku saattaa olla raollaan. * Ohjelma on ehkä asettamatta tai "Käynnistys/Tauko/Peruutus"-painiketta ei ehkä ole painettu. * "Lapsilukko" on ehkä aktivoitu. * Het condensatordeksel op de modellen met een condensor is niet goed gesloten.	* Varmista, että laite on kytketty sähköverkkoon. * Varmista, että lastausluukku on kunnolla kiinni. * Zorg ervoor dat het programma is ingesteld en niet in de pauzemode staat. * Deaktiveer lapsilukko. * Zorg ervoor dat het condensatordeksel en de rode vergrendeling stevig zijn gesloten.
Ohjelma keskeytyy ilman syytä.	* Lastausluukku saattaa olla raollaan. * Sähköt ovat ehkä katkenneet.	* Varmista, että lastausluukku on kunnolla kiinni. * Paina Käynnistys/Tauko/Peruutus-painiketta, ohjelma käynnistyy.
Pyykki on kutistunut, nukkaantunut tai vaurioitunut.	* On ehkä käytetty pyykille sopimatonta kuivausohjelmaa.	* Kuivaa vain pyykki, joka soveltuu kuivatettavaksi kuivaajassa tarkistettuasi vaatteiden merkinnät. * Selecteer een programma met een geschikte lage temperatuur voor het type wasgoed om uw kleding te drogen.
Rummun valo ei syty. (malleissa, joissa on valo)	* Laitetta ei ehkä ole käynnistetty On/Off-painikkeesta. * Lamppu on ehkä palanut.	* Varmista, että laite päällä (On). * Pyydä valtuutettua huoltoa vaihtamaan lamppu.
Het lampje "Einde/Antikreuk" knippert.	* 2 tunnin pyykin rypistymistä estävä ohjelma on ehkä aktivoitu.	* Sammuta laite ja ota pyykki pois.
Het lampje "Einde/Antikreuk" brandt.	* Ohjelma on päättynyt.	* Sammuta laite ja ota pyykki pois.
Het lampje "Drogen" knippert.	* Havaittu lämpötunnistimen vika. Laitte päättää ohjelman ilman lämmitystä.	* Sammuta laite ja ota pyykki pois. Kutsu valtuutettu huolto.
Ook voor producten die met een condensator zijn uitgerust		
Het waarschuwinglampje "Waterreservoir" brandt.	* Säiliö saattaa olla täysi. * Rypistymisen esto-ohjelma saattaa olla toiminnassa.	* Tyhjennä vesisäiliöstä vesi.
Het lampje "Reinigen van filter" brandt.	* Suodatinta ei ehkä ole puhdistettu.	* Puhdista kansisuodatin.
Het lampje "Reinigen van condensator" brandt.	* Suodatinlokeroa/lauhdutinta ei ehkä ole puhdistettu.	* Puhdista lauhduttimen/suodatinkotelon suodatintimet suojailevyn takana.

⚠ Kutsu valtuutettu huolto, jos ongelma jatkuu.