

# **BESTRON®**

ACG2000

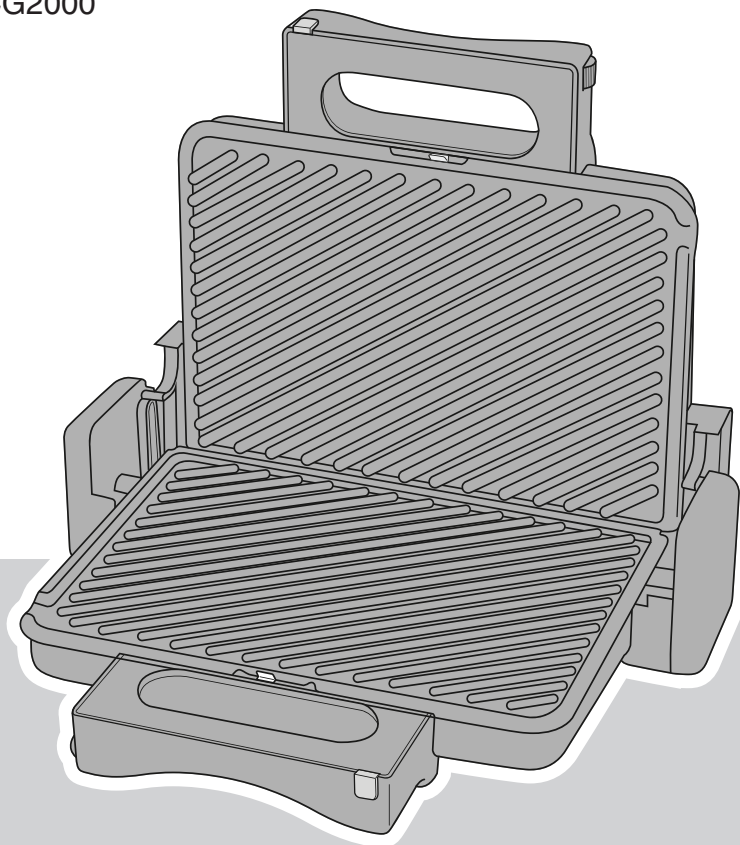

**NL** Handleiding Maxi Grill

**DE** Bedienungsanleitung Maxi Grill

**FR** Mode d'emploi de Maxi Grill

**EN** Instruction manual Maxi Grill

**IT** Istruzioni per l'uso del Maxi Grill

**ES** Manual del usuario del Maxi Grill



2000W, 220-240V ~ 50Hz





## VEILIGHEIDSVOORSCHRIFTEN - Algemeen

- Lees de gebruiksaanwijzing goed door en bewaar deze zorgvuldig.
- Gebruik dit apparaat alleen zoals beschreven in deze gebruiksaanwijzing.
- Gebruik uitsluitend toebehoren die door de leverancier worden aanbevolen. Door gebruik van andere toebehoren kan er schade optreden aan het apparaat waardoor gevaar voor de gebruiker kan ontstaan.
- Dit apparaat mag worden gebruikt door kinderen ouder dan 8 jaar en personen met verminderde lichamelijke, zintuiglijke of geestelijke vermogens of gebrek aan ervaring en kennis, maar alleen onder toezicht of als ze instructie hebben gekregen over het veilig gebruik van het apparaat en de mogelijke gevaren ervan begrijpen.
- Kinderen moeten in de gaten gehouden worden om er zeker van te zijn dat ze niet met het apparaat spelen.
- Reiniging en onderhoud moeten niet worden gedaan door kinderen, behalve als zij ouder dan 8 jaar zijn en onder toezicht staan.
- Houd het toestel en de kabel buiten bereik van kinderen tot 8 jaar oud.
- Laat reparaties uitvoeren door een gekwalificeerde monteur. Probeer nooit zelf het apparaat te repareren.

## VEILIGHEIDSVOORSCHRIFTEN - Elektriciteit en warmte



Bepaalde delen van het apparaat kunnen heet worden.  
Raak deze niet aan om te voorkomen dat u zich verbrandt.

- Controleer of de netspanning overeenkomt met de aangegeven netspanning op het typeplaatje van het apparaat, voordat u het apparaat gebruikt.
- Controleer regelmatig of het snoer van het apparaat nog intact is. Gebruik het apparaat niet als het snoer beschadigingen vertoont. Laat een beschadigd snoer vervangen door een gekwalificeerde servicedienst.
- Sluit het apparaat alleen aan op een geaard stopcontact.
- Als u de stekker uit het stopcontact neemt, trek dan aan de stekker zelf, niet aan het snoer.
- Haal altijd de stekker uit het stopcontact wanneer u het apparaat niet gebruikt.
- Zorg er bij gebruik van een verlengsnoer voor dat dit volledig uitgerold wordt.
- Gebruik uitsluitend een goedgekeurd verlengsnoer.
- Het apparaat moet zijn warmte kwijt kunnen om brandgevaar te voorkomen. Zorg er dus voor dat het apparaat voldoende vrij is en niet in contact kan komen met brandbaar materiaal. Het apparaat mag niet worden bedekt.
- Gebruik het apparaat niet in de buurt van ontvlambare materialen.
- Zorg ervoor dat het apparaat, het snoer en de stekker niet in aanraking komen met hittebronnen, zoals een hete kookplaat of open vuur.
- Zorg ervoor dat het apparaat, het snoer en de stekker niet in aanraking komen met water of een andere vloeistof.

## VEILIGHEIDSVOORSCHRIFTEN - Gebruik

- Gebruik het apparaat nooit buitenshuis.
- Plaats het apparaat op een stabiele, vlakke en hitte- en spatbestendige ondergrond, op een plaats waar hij niet kan vallen.
- Laat het snoer niet over de rand van het aanrecht, werkblad of een tafel hangen.
- Zorg ervoor dat uw handen droog zijn als u het apparaat, het snoer of de stekker aanraakt.
- Gebruik het apparaat nooit in vochtige ruimten.
- Gebruik het apparaat nooit zonder de grillplaten.
- Houd vogels uit de buurt van het apparaat als het apparaat in werking is. Bij het verwarmen van de anti-aanbaklaag op de grillplaten kan een stof vrijkomen die hinderlijk is voor vogels.
- Pak het apparaat niet op wanneer het in het water is gevallen. Trek direct de stekker uit het stopcontact. Gebruik het apparaat niet meer.
- Zorg tijdens het gebruik van het apparaat voor voldoende ventilatie.
- Maak het apparaat na gebruik grondig schoon (zie Reiniging en onderhoud).
- Dompel apparaat, het snoer en de stekker nooit onder in water of een andere vloeistof.
- Het toestel mag niet in werking worden gesteld door middel van een externe tijdschakelaar, of door een afzonderlijk systeem met afstandsbediening.

## WERKING - Algemeen

Het apparaat is alleen bedoeld voor huishoudelijke doeleinden, niet voor professioneel gebruik.

1. Grillplaten
2. Vergrendelings-klemmen
3. Thermostaatknoppen
4. Temperatuur-indicatielampjes
5. Vetafvoer
6. Handgrepen
7. Snoer en stekker

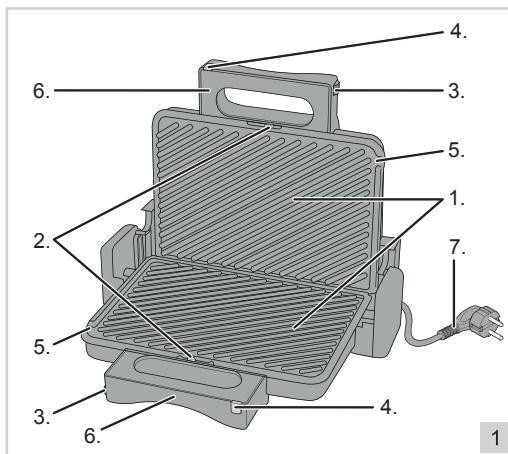

## WERKING - Eerste gebruik

Reinig voor het eerste gebruik de grillplaten (zie Reiniging en onderhoud). De eerste keer dat u het apparaat in gebruik neemt, kan er lichte rookontwikkeling en een specifieke geur ontstaan. Dit is normaal en zal vanzelf verdwijnen. Zorg voor voldoende ventilatie. Het verwarmingselement zal tijdens het gebruik in- en uitschakelen om de temperatuur van de grillplaten constant te houden. Het indicatielampje zal dus ook aan en uit gaan.

⚠ Houd vogels uit de buurt van het apparaat als het apparaat in werking is. Bij het verwarmen van de anti-aanbaklaag op de bakplaat kan een stof vrijkomen die hinderlijk is voor vogels.

## WERKING - Voorverwarmen

- ⚠ • De temperatuur voor beide grillplaten (1) is afzonderlijk instelbaar. Zo kunt u etenswaren met een verschillende bereiding op verschillende temperaturen grillen, zodat deze toch tegelijk klaar zijn. Aan de zijkant van de knop bevindt zich een indicatie (stand 1 tot 6) waarmee u de twee platen op elkaar af kunt stemmen.
  - Beide grillplaten hebben een eigen indicatielampje (4). Stel op beide platen de gewenste temperatuur in en let op de beide indicatielampjes.
1. Zet het apparaat dichtgeklapt op een vlakke en hittebestendige ondergrond.
  2. Zet de thermostaatknoppen (3) in de gewenste temperatuurstand.
  3. Breng de bovenplaat omhoog en smeer de grillplaten in met een beetje olie. Breng de bovenplaat vervolgens weer omlaag.
  4. Steek de stekker (7) in het stopcontact. De indicatielampjes gaan branden.
  5. Controleer na een tijdje of de indicatielampjes niet meer branden. Als de indicatielampjes niet meer branden, is het apparaat gereed voor gebruik.

## WERKING - Sandwiches en tosti's bereiden

1. Laat het apparaat voorverwarmen (zie Voorverwarmen).
2. Breng de bovenplaat omhoog in verticale positie.
3. Leg de sandwiches of tosti's op de grillplaat.
4. Breng de bovenplaat omlaag.
5. Rooster de sandwiches of tosti's totdat deze goudbruin zijn.
6. Breng de bovenplaat omhoog.
7. Neem de sandwiches of tosti's van de grillplaat en plaats ze op een bord. Voorzichtig! De sandwiches of tosti's zijn heet.

## GEBRUIK - Eenzijdig grillen

1. Laat het apparaat voorverwarmen (zie Voorverwarmen).
2. Zet een kopje onder de vetafvoer, zodat overtollig vet kan worden opgevangen.
3. Breng de bovenplaat omhoog in verticale positie.
4. Leg de etenswaren die u wilt grillen op de grillplaat.
5. Grill de etenswaren totdat deze gaar zijn. Keer de etenswaren zo nu en dan om, zodat ze regelmatig gaar worden.
6. Neem de etenswaren van de grillplaat en plaats ze op een bord. Voorzichtig! De etenswaren zijn heet.

 U verkrijgt een groter grilloppervlak door de bovenplaat in verticale stand te brengen, met de hendel op te tillen en geheel naar achteren te brengen. U kunt nu op beide grillplaten etenswaren leggen.

## GEBRUIK - Tweezijdig grillen

1. Laat het apparaat voorverwarmen (zie Voorverwarmen).
2. Zet een kopje onder de vetafvoer, zodat overtollig vet kan worden opgevangen.
3. Breng de bovenplaat omhoog in verticale positie.
4. Leg de etenswaren die u wilt grillen op de grillplaat.
5. Breng de bovenplaat omlaag zodat deze op de etenswaren rust.
6. Grill de etenswaren totdat deze gaar zijn. Tijdens het grillen hoeft u de etenswaren niet om te draaien.
7. Breng de bovenplaat omhoog.
8. Neem de etenswaren van de grillplaat en plaats ze op een bord. Voorzichtig! De etenswaren zijn heet.

 De bovenplaat is in hoogte verstelbaar. In de hoogste positie kunt u de bovenplaat vastzetten.

## REINIGING EN ONDERHOUD

1. Neem de stekker uit het stopcontact en laat het apparaat volledig afkoelen.
2. Reinig de grillplaten na ieder gebruik. Druk op de vergrendelings-klemmetjes (2) om de grillplaten te verwijderen. U kunt de grillplaten met een zachte doek of een plastic afwasborstel in warm water met afwasmiddel reinigen. Droog de grillplaten grondig af en plaats ze terug in het apparaat.
3. Reinig het apparaat met een vochtige doek en droog het vervolgens grondig.
4. Wikkel het snoer om de snoerhaspel aan de achterzijde van het apparaat.
5. Berg het apparaat op. U kunt het apparaat zowel liggend als staand op de achterzijde opbergen.

-  • Gebruik nooit metalen voorwerpen of een schuursponsje om de grillplaten te reinigen. Deze kunnen de anti-aanbaklaag van de grillplaten beschadigen.
- Dompel het apparaat, de stekker en het snoer nooit onder in water. Zet het apparaat nooit in een afwasmachine.
  - Gebruik geen agressieve of schurende schoonmaakmiddelen of scherpe voorwerpen (zoals messen of harde borstels) bij het reinigen.

## MILIEU

-  Werp verpakkingsmateriaal zoals plastic en dozen in de daarvoor bestemde containers.
-  Dit product aan het eind van de gebruiksduur niet inleveren als normaal huishoudelijk afval, maar bij een inzamelpunt voor hergebruik van elektrische en elektronische apparatuur. Let op het symbool op het product, de gebruiksaanwijzing of de verpakking.
- De materialen kunnen hergebruikt worden zoals aangegeven. Door uw hulp bij hergebruik, de verwerking van de materialen of ander vormen van de benutting van oude apparatuur levert u een belangrijke bijdrage aan de bescherming van ons milieu.
- Informeer bij de gemeente naar het juiste inzamelpunt bij u in de buurt.

## GARANTIEBEPALINGEN

De importeur geeft onder de volgende voorwaarden 60 maanden na aankoopdatum garantie op deze apparatuur tegen defecten die zijn ontstaan door fabricage- en/of materiaalfouten.

1. In de genoemde garantieperiode zullen geen kosten worden berekend voor arbeidsloon en materiaal. De onder garantie uitgevoerde reparatie verlengt de garantietermijn niet.

2. Defecte onderdelen of bij replace (omruiling) de defecte apparaten zelf, worden automatisch eigendom van de importeur.
3. Elke aanspraak op garantie dient vergezeld te gaan van het aankoopbewijs van de firma.
4. Aanspraken op garantie moeten worden gedaan bij de dealer waar het apparaat is gekocht of bij de importeur.
5. De garantie is uitsluitend geldig voor de eerste koper en niet overdraagbaar.
6. De garantie is niet geldig voor schade die is ontstaan door:
  - a. ongevallen, verkeerd gebruik, slijtage en/of verwaarlozing;
  - b. foutieve installatie en/of gebruik op een manier die in strijd is met de geldende wettelijke, technische of veiligheidsnormen;
  - c. aansluiting op een andere netspanning dan die op het typeplaatje staat vermeld;
  - d. een ongeautoriseerde wijziging;
  - e. een reparatie die is uitgevoerd door derden;
  - f. een onzorgvuldige transportwijze zonder geschikte verpakking respectievelijk bescherming.
7. Op deze garantiebepalingen zal geen aanspraak gemaakt kunnen worden bij:
  - a. verliezen die zich tijdens het transport voordoen;
  - b. het verwijderen of wijzigen van het serienummer van het apparaat.
8. Uitzonderd van garantie zijn snoeren, lampen en glazen onderdelen.
9. De garantie geeft geen enkel recht op vergoeding van eventuele schade, buiten de vervanging respectievelijk reparatie van de defecte onderdelen. De importeur kan nooit aansprakelijk gesteld worden voor eventuele vervolgschade of enigerlei andere consequenties die door of in relatie met de door hem geleverde apparatuur zijn ontstaan.
10. Om aanspraak te maken op garantie kunt u zich wenden tot uw winkelier. Bestron biedt ook de mogelijkheid om het apparaat rechtstreeks ter reparatie aan te bieden aan de Bestron Service Dienst. Stuur echter nooit zomaar iets op. Het pakket kan dan namelijk geweigerd worden en eventuele kosten zijn voor uw rekening. Neem contact op met de Service Dienst en zij zullen u vertellen hoe u het apparaat moet inpakken en verzenden.
11. Het apparaat is niet voor professioneel gebruik geschikt.

## SERVICE

Mocht zich onverhoopt een storing voordoen, dan kunt u zich in verbinding stellen met de BESTRON-servicedienst: [www.bestron.com/service](http://www.bestron.com/service)

## CE-CONFORMITEITSVERKLARING

Dit product voldoet aan de bepalingen in de volgende Europese richtlijnen op het gebied van veiligheid:

- EMC-richtlijn 2004/108/EC
- Laagspanningsrichtlijn 2006/95/EC



**R. Neyman**  
Quality controlQuality control

## SICHERHEITSBESTIMMUNGEN - Allgemein

- Lesen Sie die Bedienungsanleitung gut durch und bewahren Sie diese sorgfältig auf.
- Verwenden Sie dieses Gerät nur so wie in dieser Bedienungsanleitung beschrieben.
- Dieses Gerät kann von Kinder ab 8 Jahren verwendet werden, und Personen mit Behinderungen körperlichen, sensorischen oder geistigen Fähigkeiten oder einem Mangel an Erfahrung und Wissen, es sei denn, sie wurden von einer für ihre Sicherheit verantwortlichen Person im Gebrauch des Gerätes unterrichtet oder bei dessen Gebrauch beaufsichtigt und die Gefahren beteiligt verstehen.
- Kinder müssen beaufsichtigt werden, damit sie nicht mit dem Gerät spielen.
- Reinigung und Wartung dieses Gerät ist nicht geeignet für Kinder, ausser für Kinder elter dann 8 Jahr und mit Aufsicht.
- Behaltet Gerät und Kabel nicht in de Nähe von Kinder unter 8 Jahr.
- Lassen Sie Reparaturen von einem qualifizierten Mechaniker ausführen. Versuchen Sie nie, das Gerät selbst zu reparieren

## SICHERHEITSBESTIMMUNGEN - Elektrizität und Wärme



Bestimmte Teile des Geräts können heiß werden.  
Um Verbrennungen zu vermeiden, sollten Sie diese nicht berühren.

- Bevor Sie das Gerät verwenden, prüfen Sie, ob die Netzspannung mit der auf dem Typenschild des Geräts angegebenen Stromstärke übereinstimmt.
- Schließen Sie das Gerät nur an eine geerdete Steckdose an.
- Ziehen Sie immer den Stecker aus der Steckdose, wenn Sie das Gerät nicht benutzen.
- Ziehen Sie beim Entfernen des Steckers aus der Steckdose am Stecker und nicht am Kabel.
- Überprüfen Sie regelmäßig, ob das Gerätekabel noch intakt ist. Benutzen Sie das Gerät nicht, wenn das Kabel beschädigt ist. Lassen Sie ein beschädigtes Kabel von einem qualifizierten Wartungsdienst ersetzen.
- Das Gerät ist mit einem kurzen Netzkabel ausgestattet, um die Gefahr zu verringern, dass Sie sich in einem freihängenden Kabel verfangen und so die Fritteuse umstoßen und in Kontakt mit heißem Öl kommen.
- Verwenden Sie keine Verlängerungsschnur.
- Bestimmte Teile des Geräts können heiß werden. Um Verbrennungen zu vermeiden, sollten Sie diese nicht berühren.
- Um Brandgefahr zu verhindern, muss das Gerät seine Wärme abgeben können. Sorgen Sie also dafür, dass das Gerät ausreichend frei steht und nicht in Kontakt mit brennbarem Material kommen kann. Das Gerät darf nicht abgedeckt werden.
- Benutzen Sie das Gerät nicht in der Nähe von entzündlichen Materialien.
- Sorgen Sie dafür, dass das Gerät, das Kabel und der Stecker nicht mit Hitzequellen wie heißen Kochplatten oder offenem Feuer in Berührung kommen.
- Sorgen Sie dafür, dass das Gehäuse, das Kabel und der Stecker nicht mit Wasser in Berührung kommen.

## SICHERHEITSBESTIMMUNGEN - Verwendung

- Benutzen Sie das Gerät nie im Freien.
- Stellen Sie das Gerät auf eine stabile, flache sowie hitze- und spritzbeständige Fläche und an eine Stelle, wo es nicht herunterfallen kann.
- Lassen Sie das Kabel nicht über den Rand der Anrichte, der Arbeitsplatte oder eines Tisches hängen.
- Sorgen Sie dafür, dass Ihre Hände trocken sind, wenn Sie das Gerät, das Kabel oder den Stecker berühren.
- Benutzen Sie das Gerät nie in feuchten Räumen.
- Benutzen Sie das Gerät nie ohne die Grillplatten.
- Halten Sie Vögel vom Gerät fern, wenn dieses in Betrieb ist. Bei der Erwärmung der Anrithaftschrift auf den Grillplatten kann ein Stoff freigesetzt werden, der für Vögel unangenehm ist.
- Nehmen Sie das Gerät nicht auf, wenn es ins Wasser gefallen ist. Ziehen Sie sofort den Stecker aus der Steckdose. Benutzen Sie das Gerät nicht mehr.
- Sorgen Sie bei der Benutzung des Geräts für ausreichende Belüftung.
- Reinigen Sie das Gerät nach der Benutzung gründlich (siehe Reinigung und Wartung).
- Verwenden Sie das Gerät nicht mit externen Zeitschaltuhren oder Geräten die mit Fernbedienung betrieben werden.
- Tauchen Sie das Gerät, das Kabel und den Stecker nie in Wasser oder andere Flüssigkeiten.



## FUNKTION - Allgemein

Das Gerät ist nur für den Hausgebrauch vorgesehen und nicht für die professionelle Verwendung.

1. Grillplatten
2. Verschlussklammern
3. Thermostatknopf
4. Temperatur Kontrollleuchte
5. Fettablauf
6. Handgriff
7. Kabel und Stecker

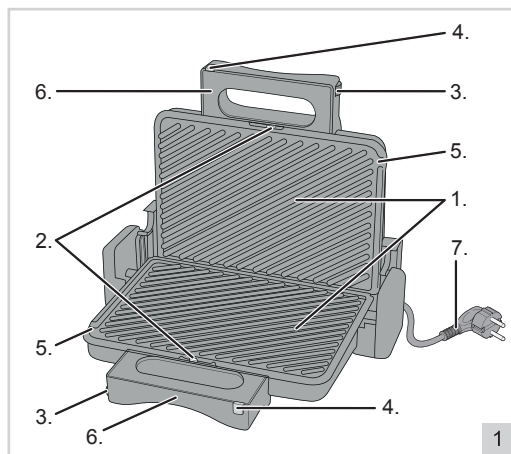

Deutsch

## FUNKTION - Erste Verwendung

Reinigen Sie die Grillplatten vor der ersten Verwendung (siehe Reinigung und Wartung). Bei der ersten Verwendung des Geräts kann eine leichte Rauchentwicklung sowie ein spezieller Geruch entstehen. Das ist normal und geht von selbst wieder weg. Sorgen Sie für ausreichende Belüftung. Das Heizelement schaltet sich während der Benutzung ein und aus, um die Temperatur der Grillplatten konstant zu halten. Die Anzeigelampe schaltet sich folglich auch ein und aus.

Halten Sie Vögel vom Gerät fern, wenn dieses in Betrieb ist. Bei der Erwärmung der Antihafschicht auf der Grillplatte kann ein Stoff freigesetzt werden, der für Vögel unangenehm ist.

## FUNKTION - Vorwärmen

- Die Temperatur kann für beide Grillplatten (1) separat eingestellt werden. Dies ermöglicht Ihnen, verschiedene Speisen mit den passenden Temperaturen gleichzeitig zu braten, damit sie auch gleichzeitig serviert werden können. Neben dem Regler finden Sie die Temperaturindikatoren (Stufe 1 bis 6), diese ermöglichen Ihnen die genaue Einstellung der jeweiligen Grillplatte.
- Bitte beachten Sie dass beide Grillplatten eine eigene Kontrollleuchte (4) haben. Stellen Sie die gewünschte Temperatur der jeweiligen Grillplatte ein, und achten auf die dazugehörige Kontrollleuchte.

1. Stellen Sie das Gerät in geschlossenem Zustand auf eine flache und hitzbeständige Fläche.
2. Stellen Sie den Thermostatknöpfen (3) auf die gewünschte Temperatureinstellung.
3. Klappen Sie die obere Platte auf und fetten Sie die Grillplatten mit etwas Öl ein. Klappen Sie die obere Platte danach wieder zu.
4. Stecken Sie den Stecker (7) in die Steckdose. Die Anzeigelampe beginnt zu leuchten.
5. Kontrollieren Sie nach einer Weile, ob die Anzeigelampen noch brennen. Wenn die Anzeigelampen nicht mehr brennen, ist das Gerät einsatzbereit.

## FUNKTION - Zubereitung von Sandwiches und Toasts

1. Wärmen Sie das Gerät vor (siehe Vorwärmen).
2. Klappen Sie die obere Platte auf und stellen Sie sie in die vertikale Position.
3. Legen Sie die Sandwiches oder Toasts auf die Grillplatte.
4. Klappen Sie die obere Platte herunter.
5. Rösten Sie die Sandwiches oder Toasts, bis diese goldbraun sind.
6. Klappen Sie die obere Platte auf.
7. Nehmen Sie die Sandwiches oder Toasts von der Grillplatte und legen Sie sie auf einen Teller. Vorsicht! Die Sandwiches oder Toasts sind heiß.

## FUNKTION - Einseitiges Grillen

1. Wärmen Sie das Gerät vor (siehe Vorwärmen).
2. Stellen Sie eine Tasse unter den Fettablauf, sodass überschüssiges Fett aufgefangen werden kann.
3. Klappen Sie die obere Platte auf und stellen Sie sie in die vertikale Position.
4. Legen Sie die Lebensmittel, die Sie grillen möchten, auf die Grillplatte.
5. Grillen Sie das Grillgut, bis dieses gar ist. Drehen Sie das Grillgut ab und zu um, damit es gleichmäßig gart.
6. Nehmen Sie das Grillgut von der Grillplatte und legen Sie es auf einen Teller. Vorsicht! Das Grillgut ist heiß.

 Sie erhalten eine größere Grillfläche, wenn Sie die obere Platte in eine vertikale Position bringen. Ziehen Sie hierfür den Griff hoch und bewegen Sie ihn ganz nach hinten. Jetzt können Sie das Grillgut auf beide Grillplatten legen.

## FUNKTION - Doppelseitiges Grillen

1. Wärmen Sie das Gerät vor (siehe Vorwärmen).
2. Stellen Sie eine Tasse unter den Fettablauf, sodass überschüssiges Fett aufgefangen werden kann.
3. Klappen Sie die obere Platte auf und stellen Sie sie in die vertikale Position.
4. Legen Sie die Lebensmittel, die Sie grillen möchten, auf die Grillplatte.
5. Klappen Sie die obere Platte herunter, sodass diese auf dem Grillgut ruht.
6. Grillen Sie das Grillgut, bis dieses gar ist. Während des Grillvorgangs müssen Sie das Grillgut nicht umdrehen.
7. Klappen Sie die obere Platte auf.
8. Nehmen Sie das Grillgut von der Grillplatte und legen Sie es auf einen Teller. Vorsicht! Das Grillgut ist heiß.

 Die obere Platte ist höhenverstellbar. Sie können diese in der höchsten Position arretieren.

## REINIGUNG UND WARTUNG

1. Ziehen Sie den Stecker aus der Steckdose und lassen Sie das Gerät vollständig abkühlen.
2. Reinigen Sie die Grillplatten nach jeder Verwendung. Drücken Sie auf die Verschlussklammern (2), um die Grillplatten herauszunehmen. Sie können die Grillplatten mit einem weichen Tuch oder einer Kunststoffspülbürste in warmem Wasser mit Spülmittel reinigen. Trocknen Sie die Grillplatten gründlich ab und setzen Sie sie wieder in das Gerät ein.
3. Reinigen Sie das Gerät mit einem feuchten Tuch und trocknen Sie es danach gründlich ab.
4. Wickeln Sie das Kabel um die Kabelrolle an der Geräterückseite.
5. Verstauen Sie das Gerät. Sie können das Gerät sowohl liegend als auch auf der Rückseite stehend aufbewahren.

-  • Verwenden Sie nie Metallgegenstände oder Scheuerschwämme, um die Grillplatten zu reinigen. Diese können die Antihafschicht der Grillplatten beschädigen.
- Tauchen Sie das Gerät, den Stecker und das Kabel nie ins Wasser. Stellen Sie das Gerät keinesfalls in einen Geschirrspüler.
  - Verwenden Sie zur Reinigung keine aggressiven Reinigungs- oder Scheuermittel oder scharfen Gegenstände (wie Messer oder harte Bürsten).

## UMWELT

-  • Werfen Sie Verpackungsmaterial wie Kunststoff und Kartons in die dafür vorgesehenen Container.
-  • Geben Sie dieses Produkt am Ende der Nutzungsdauer nicht als normalen Haushaltsabfall ab, sondern bei einem Sammelpunkt für die Wiederverwendung elektrischer und elektronischer Geräte. Achten Sie auf das Symbol auf dem Produkt, der Gebrauchsanweisung oder der Verpackung.
- Die Materialien können wie angegeben wiederverwendet werden. Durch Ihre Hilfe bei der Wiederverwendung, der Verarbeitung der Materialien oder anderen Formen der Benutzung alter Geräte liefern Sie einen wichtigen Beitrag zum Schutz unserer Umwelt.
  - Erkundigen Sie sich bei den Stadtverwaltungen nach dem richtigen Sammelpunkt in Ihrer Nähe.

## GARANTIEBESTIMMUNGEN

Der Importeur gewährt für dieses Gerät unter den folgenden Bedingungen 60 Monate Garantie ab Kaufdatum auf Schäden, die aufgrund von Herstellungs- und/ oder Materialfehlern entstanden sind.

1. Innerhalb der genannten Garantiefrist werden keine Kosten für Arbeitslohn und Material berechnet. Die Garantiefrist wird durch die unter Garantie ausgeführte Reparatur nicht verlängert.
2. Schadhafte Teile oder, im Falle eines Umtauschs, die schadhafte Geräte selbst werden automatisch Eigentum des Importeurs.
3. Bei jedem Garantieanspruch muss ein Kaufbeleg der Firma vorgelegt werden.
4. Garantieansprüche müssen entweder beim Händler, bei dem das Gerät gekauft wurde, geltend gemacht werden oder beim Importeur.
5. Die Garantie gilt nur für den ersten Käufer und ist nicht übertragbar.
6. Die Garantie gilt nicht für Schäden, die entstanden sind durch:
  - a. Unfälle, verkehrte Benutzung, Abnutzung und/oder Verwahrlosung
  - b. falsche Montage und/oder Benutzung, die gegen die einschlägigen gesetzlichen und technischen Normen oder gegen Sicherheitsnormen verstößt
  - c. Anschluss an eine andere Netzspannung als die auf dem Typenschild angegebene
  - d. eine ungenehmigte Veränderung
  - e. eine Reparatur, die durch Dritte ausgeführt wurde
  - f. nachlässigen Transport ohne geeignete Verpackung bzw. ohne geeigneten Schutz
7. Auf diese Garantiebestimmungen kann kein Anspruch erhoben werden im Falle von:
  - a. Verlusten, die während des Transports auftreten
  - b. Entfernung oder Änderung der Geräteseriennummer
8. Ausgenommen von der Garantie sind Kabel, Lampen und Glasteile.
9. Außer einem Ersatz bzw. einer Reparatur der schadhafte Teile räumt die Garantie kein Recht auf Erstattung eines eventuellen Schadens ein. Der Importeur kann in keinem Fall für eventuelle Folgeschäden oder irgendwelche anderen Folgen haftbar gemacht werden, die durch das von ihm gelieferte oder in Verbindung mit dem von ihm gelieferten Gerät entstanden sind.
10. Um Garantieleistungen in Anspruch zu nehmen, wenden Sie sich direkt an Ihren Händler. Bestron bietet auch die Möglichkeit direkt mit dem Werkskundendienst abzuwickeln. Voraussetzung hierfür ist, dass Sie sich zunächst telefonisch, per Fax oder Mail an den Werkskundendienst wenden. Bitte schicken Sie keine Geräte unaufgefordert. Insbesondere dürfen Pakete niemals unfrei eingesendet werden. Sprechen Sie daher zuerst mit uns. Wir sagen Ihnen wie Sie Ihr Gerät an uns einsenden sollen.
11. Das Gerät eignet sich nicht für die professionelle Verwendung.

## KUNDENDIENST

Sollte unerwartet eine Störung auftreten dann können Sie sich mit dem BESTRON-Kundendienst in Verbindung setzen: [www.bestron.com/service](http://www.bestron.com/service)

## CE-KONFORMITÄTSERKLÄRUNG

Dieses Produkt entspricht auf dem Gebiet der Sicherheit den Bestimmungen der folgenden europäischen Richtlinien:

- EMC-Richtlinie 2004/108/EC
- Niederspannungsrichtlinie 2006/95/EC



**R. Neyman**  
Qualitätskontrolle

## CONSIGNES DE SÉCURITÉ - Généralités

- Lisez soigneusement le mode d'emploi et conservez-le précieusement.
- Utilisez cet appareil uniquement suivant les instructions décrites dans le mode d'emploi.
- Cet appareil peut être utilisé par les enfants à partir de 8 ans et les personnes ayant réduit les capacités physiques, sensorielles ou mentales ou manque d'expérience et de connaissances si elles ont été aidées ou instruites concernant l'utilisation de l'appareil en toute sécurité et comprennent les risques qu'il peut entraîner.
- Cet appareil n'est pas un jouet. En présence d'enfants, il est important de s'assurer qu'ils ne jouent pas avec l'appareil.
- Nettoyage et entretien ne doivent pas être effectués par les enfants, sauf s'ils sont âgés de plus de 8 ans et supervisés.
- Gardez l'appareil et le câble hors de portée des enfants de moins de 8 ans.
- Faites effectuer les réparations par un technicien qualifié. Ne tentez jamais de réparer vous-même l'appareil.

## CONSIGNES DE SÉCURITÉ - Électricité et chaleur



Certaines parties de l'appareil peuvent s'échauffer fortement. Évitez de les toucher pour ne pas vous brûler.

- Avant d'utiliser cet appareil, assurez-vous que la tension du réseau correspond à la tension du réseau indiquée sur la plaquette type de l'appareil.
- Branchez l'appareil uniquement sur une prise raccordée à la terre.
- Débranchez toujours l'appareil lorsque vous ne l'utilisez pas.
- Lorsque vous débranchez la fiche, saisissez la fiche elle-même; ne tirez pas sur le cordon.
- Vérifiez régulièrement que le cordon de l'appareil est intact. N'utilisez pas l'appareil si vous constatez que le cordon est endommagé. Faites remplacer le cordon endommagé par un service technique qualifié.
- L'appareil a un cordon d'alimentation court, pour diminuer le risque d'un cordon pendant dans lequel on peut s'embarrasser, renversant la friteuse et causant des brûlures par l'huile échauffée.
- N'utilisez pas de rallonge.
- Certaines parties de cet appareil peuvent s'échauffer fortement. Évitez de les toucher pour ne pas vous brûler.
- L'appareil doit pouvoir évacuer sa chaleur, sinon il y a risque d'incendie. Laissez donc suffisamment d'espace autour de l'appareil et évitez tout contact avec des matériaux inflammables. L'appareil ne doit jamais être recouvert.
- N'utilisez pas l'appareil à proximité de matières inflammables.
- Assurez-vous que ni l'appareil, ni le cordon, ni la fiche n'entre en contact avec une source de chaleur telle qu'une plaque électrique chaude ou une flamme.
- Assurez-vous que ni le corps, ni le cordon, ni la fiche n'entre en contact avec de l'eau.

## CONSIGNES DE SÉCURITÉ - Utilisation

- N'utilisez jamais l'appareil à l'extérieur.
- Installez l'appareil sur une surface plane et stable, ne craignant pas la chaleur ni les éclaboussures, et à un endroit où il ne risque pas de tomber.
- Ne laissez pas le cordon pendre par-dessus le bord du plan de travail ou de la table.
- Assurez-vous que vos mains sont sèches avant de toucher l'appareil, le cordon ou la fiche.
- N'utilisez jamais l'appareil dans une pièce humide.
- N'utilisez jamais l'appareil sans les plaques de grill.
- Gardez les oiseaux à prudente distance de l'appareil quand il est en marche. Lorsque les plaques de grill s'échauffent, leur revêtement antiadhésif s'échauffe et peut dégager une substance nocive pour les oiseaux.
- Si l'appareil est tombé à l'eau, ne le rattrapez pas. Débranchez immédiatement la fiche. Cessez d'utiliser l'appareil.
- La ventilation doit toujours être suffisante pendant que l'appareil est en marche.
- Nettoyez soigneusement l'appareil après l'utilisation (voir 'Nettoyage et entretien').
- N'immergez jamais l'appareil, le cordon ni la fiche dans l'eau ou tout autre liquide.
- Cet appareil ne doit pas être utilisé avec un timer externe ou une télécommande.

## FONCTIONNEMENT - Généralités

Cet appareil est destiné uniquement à l'utilisation domestique, et non à l'usage professionnel.

1. Plaques du grill
2. Pincettes de verrouillage
3. Bouton de réglage de la température
4. Indicateur lumineux de température
5. Lèchefrite
6. Poignée
7. Cordon et fiche

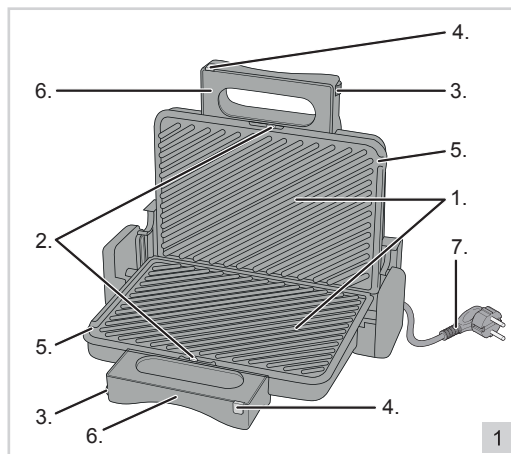

## FONCTIONNEMENT - Première utilisation

Nettoyez les plaques du grill avant la première utilisation (voir 'Nettoyage et entretien'). Lorsque vous utilisez l'appareil pour la première fois, une légère fumée peut se développer, accompagnée d'une odeur caractéristique. C'est un phénomène normal qui disparaît de lui-même. La ventilation doit toujours être suffisante. Pendant que l'appareil est en marche, la résistance thermique s'allume et s'éteint pour maintenir les plaques du grill à température constante. Le témoin lumineux s'allume et s'éteint donc lui aussi.

⚠ Gardez les oiseaux à prudente distance de l'appareil quand il est en marche. Lorsque la plaque de cuisson s'échauffe, le revêtement antiadhésif peut dégager une substance nocive pour les oiseaux.

## FONCTIONNEMENT - Préchauffage

- ⚠ • La température pour les 2 plaques à griller (1), peut être réglée séparément. De cette façon vous pouvez faire griller des aliments avec différents types de préparation à des températures différentes et être sûr de pouvoir les servir ensemble. Sur le côté du bouton vous trouverez un indicateur de température marquant de 1 à 6 que vous pouvez utiliser pour régler la température de chaque plaque à griller.
- Notez que chaque plaque à griller a son propre indicateur lumineux (4). Affichez la température désirée pour les 2 plaques et faites attention à chaque indicateur lumineux.

1. Installez l'appareil, fermé, sur une surface plane et stable, résistante à la chaleur.
2. Mettez les boutons de réglage de la température (3) sur la position désirée.
3. Relevez la plaque supérieure et huilez légèrement les plaques du grill. Refermez la plaque supérieure.
4. Branchez la fiche (7). Le témoin lumineux s'allume.
5. Au bout d'un moment, contrôlez si les témoins lumineux s'éteignent. Une fois que les témoins lumineux s'éteignent, l'appareil est prêt à l'utilisation.

## FONCTIONNEMENT - Préparation de sandwiches et croque-monsieur

1. Préchauffez l'appareil (voir Préchauffage).
2. Relevez la plaque supérieure.
3. Posez les sandwiches ou croque-monsieur sur la plaque du grill.
4. Refermez la plaque supérieure.
5. Grillez les sandwiches ou croque-monsieur jusqu'à ce qu'ils soient dorés.
6. Relevez la plaque supérieure.
7. Faites passer les sandwiches ou croque-monsieur de la plaque du grill sur une assiette. Attention! Les sandwiches ou croque-monsieur sont très chauds.

## FONCTIONNEMENT - Griller d'un côté

1. Préchauffez l'appareil (voir Préchauffage).
2. Placez une tasse sous la lèchefrite pour recueillir la graisse qui s'écoule.
3. Relevez la plaque supérieure.
4. Posez les aliments à griller sur la plaque du grill.
5. Grillez les aliments jusqu'à ce qu'ils soient prêts. Retournez les aliments de temps en temps, pour les faire cuire des deux côtés.
6. Faites passer les aliments de la plaque du grill sur une assiette. Attention! Les aliments sont très chauds. Vous pouvez doubler la surface du grill; pour cela, mettez d'abord la plaque supérieure à la verticale, relevez-la au moyen de la poignée et mettez-la à plat comme la plaque inférieure. Vous pouvez maintenant griller des aliments sur les deux plaques du grill.



## FONCTIONNEMENT - Griller des deux côtés

1. Préchauffez l'appareil (voir Préchauffage).
2. Placez une tasse sous la lèchefrite pour recueillir la graisse qui s'écoule.
3. Relevez la plaque supérieure.
4. Posez les aliments à griller sur la plaque du grill.
5. Abaissez la plaque supérieure du grill jusqu'à toucher les aliments.
6. Grillez les aliments jusqu'à ce qu'ils soient prêts. Vous n'avez pas besoin de retourner les aliments pendant la cuisson.
7. Relevez la plaque supérieure.
8. Faites passer les aliments de la plaque du grill sur une assiette. Attention! Les aliments sont très chauds.



Vous pouvez modifier la hauteur de la plaque supérieure. La plaque supérieure peut être verrouillée dans la position supérieure.

## NETTOYAGE ET ENTRETIEN

1. Débranchez la fiche et laissez refroidir complètement l'appareil.
2. Nettoyez les plaques du grill chaque fois que vous l'avez utilisé. Appuyez sur les pinces de verrouillage (2) pour détacher les plaques du grill. Pour nettoyer les plaques du grill, utilisez un chiffon doux ou une brosse à vaisselle en plastique, avec de l'eau chaude additionnée d'un peu de détergent pour la vaisselle. Séchez les plaques du grill bien à fond et replacez-les dans l'appareil.
3. Nettoyez l'appareil avec un chiffon humide et essuyez-le avec soin.
4. Enroulez le cordon à sa place à l'arrière de l'appareil.
5. Rangez l'appareil. Vous pouvez ranger l'appareil tant à plat que dressé sur son arrière.



- N'utilisez jamais d'objets métalliques ni d'éponge à récurer pour le nettoyage des plaques du grill. Ils risquent d'endommager la couche antiadhésive des plaques du grill.
- N'immergez jamais l'appareil, le cordon ni la fiche dans l'eau. Ne mettez jamais l'appareil au lave-vaisselle.
- N'utilisez pas de détergents agressifs ou décapants ni d'objets tranchants (tels que couteaux ou brosses dures) pour le nettoyage.

## ENVIRONNEMENT



- Jetez le matériel d'emballage, tel que le plastique et les boîtes, dans les conteneurs prévus à cet effet.
- Lorsque l'appareil est usé, ne le mettez pas aux ordures ménagères, mais portez-le dans un centre de collecte agréé pour les appareils électriques et électroniques. Attention au symbole figurant sur le produit, le mode d'emploi ou l'emballage.
- Les matériaux peuvent être recyclés selon les indications. Votre collaboration au recyclage des appareils et/ou au retraitement des matériaux, sous quelle forme que ce soit, est une contribution précieuse à la sauvegarde de notre environnement.
- Les autorités de votre commune vous renseigneront sur le centre de collecte le plus proche.

## CONDITIONS DE GARANTIE

À compter de la date d'achat de cet appareil, l'importateur donne, aux conditions suivantes, 60 mois de garantie couvrant tous les défauts consécutifs à des défauts de pièce et main d'œuvre.

1. Pendant la période de garantie aucun frais ne sera facturé pour les pièces et la main d'œuvre. Les réparations effectuées sous garantie ne prolongent pas le délai de garantie.
2. En cas d'échange, les pièces défectueuses ou les appareils défectueux deviennent automatiquement la propriété de l'importateur.
3. Toute demande de garantie doit être assortie de la preuve d'achat de l'entreprise.
4. Toute demande de garantie doit être faite auprès du revendeur où l'appareil a été acheté ou auprès de l'importateur.
5. La garantie est uniquement valable pour le premier acheteur et ne peut être transférée.
6. La garantie ne couvre pas les dommages causés par:
  - a. les accidents, l'utilisation impropre, l'usure et / ou la négligence ;
  - b. l'installation incorrecte et/ou une utilisation contraire aux normes de sécurité, aux normes techniques ou aux dispositions légales en vigueur ;
  - c. le branchement sur un réseau d'une tension autre que celle figurant sur la plaquette type ;
  - d. toute modification non autorisée ;
  - e. toute réparation effectuée par des tiers ;
  - f. le transport sans précautions suffisantes, telles que la protection et l'emballage appropriés.
7. Les présentes conditions de garantie ne peuvent pas être invoquées dans les cas suivants:
  - a. pertes survenues pendant le transport;
  - b. effacement ou modification du numéro de série de l'appareil.
8. Les cordons, ampoules et pièces en verre ne sont pas couverts par la garantie.
9. La garantie ne donne aucun droit d'indemnisation pour des dommages éventuels, autres que le remplacement ou la réparation de pièces défectueuses. L'importateur ne peut être tenu responsable d'aucun dommage indirect, ni d'aucune conséquence quelle qu'elle soit, causé par ou ayant un quelconque rapport avec l'appareil qu'il a fourni.
10. Pour pouvoir faire appel à la garantie, vous pouvez vous adresser à votre revendeur. Bestron offre aussi la possibilité de faire réparer l'appareil directement par le service après-vente de Bestron. Toutefois, n'envoyez jamais rien sans avoir reçu d'instructions au préalable. Le colis pourrait en effet être refusé et les frais éventuels seraient à votre charge. Prenez contact avec le service après-vente qui vous expliquera comment vous devez emballer et expédier l'appareil.
11. L'appareil n'est pas destiné à l'usage professionnel.

## MAINTENANCE

Si, par malheur, une panne se produisait, veuillez contacter le service de maintenance de BESTRON:  
[www.bestron.com/service](http://www.bestron.com/service)

## DÉCLARATION DE CONFORMITÉ CE

Le présent produit répond aux dispositions des directives européennes suivantes en matière de sécurité.

- |                                  |             |
|----------------------------------|-------------|
| • Directive EMC                  | 2004/108/EC |
| • Directive sur la basse tension | 2006/95/EC  |



**R. Neyman**  
 Contrôle de la qualité

## **SAFETY INSTRUCTIONS - General**

- Please read these instructions carefully and retain them for future reference.
- Use this appliance solely in accordance with these instructions.
- This appliance can be used by children older than 8 years and persons with reduced physical, sensory or mental capabilities or lack of experience and knowledge, but only if they have been given supervision or instruction concerning use of the appliance in a safe way and understand the hazards involved.
- Children should be supervised to ensure that they do not play with the appliance.
- Cleaning and maintenance must not be done by children, except if they are older than 8 years and supervised.
- Keep the appliance and the cable out of reach of children under 8 years.
- Have any repairs carried out solely by a qualified electrician. Never try to repair the appliance yourself.

## **SAFETY INSTRUCTIONS - Electricity and heat**



Certain parts of the appliance may get hot.  
Do not touch these parts to prevent burning yourself.

- Verify that the mains voltage is the same as that indicated on the type plate on the appliance before use.
- Always plug the appliance into an earthed wall socket.
- Always remove the plug from the wall socket when the appliance is not in use.
- Always remove the plug from the wall socket by pulling on the plug, not the power cord.
- Regularly check the appliance's power cord to make sure it is not damaged. Do not use the appliance if the power cord is damaged. Have a damaged power cord replaced by a qualified service department.
- The appliance is fitted with a short power cord to reduce the risk that you become entangled in the loose cord and, in so doing, cause the deep fryer to topple and splash you with hot frying oil.
- Do not use an extension lead.
- Certain parts of the appliance can become hot; do not touch them, as you could burn yourself.
- The appliance needs space to allow heat to escape, thereby avoiding the risk of fire. Make sure that the appliance has sufficient space around it, and does not come in contact with flammable materials. The appliance must not be covered.
- Never use the appliance in the vicinity of flammable materials.
- Make sure that the appliance, the power cord or the plug do not come into contact with heat sources, such as a hot hob or naked flame.
- Make sure that the housing, the power cord and plug do not come in contact with water.

## **SAFETY INSTRUCTIONS - Use**

- Never use the appliance outdoors.
- Place the appliance on a flat, stable, heat-resistant and splash-proof surface where it cannot fall.
- Never allow the power cord to hang over the edge of the draining board, worktop or table.
- Make sure that your hands are dry before touching the appliance, power cord or plug.
- Never use the appliance in a humid room.
- Never use the appliance without the grill plates.
- Keep house birds away from the appliance when it is in use; fumes released from the non-stick coating when the grill plates are hot can cause stress to birds.
- Do not pick up the appliance if it falls into water. Remove the plug from the wall socket immediately. Do not use the appliance any more.
- Make sure that the appliance has sufficient ventilation whilst in use.
- Clean the appliance thoroughly after use (see Cleaning and maintenance).
- Never immerse the appliance, the power cord or the plug in water or other liquid.
- This appliance may not be used through an external timer or by means of a remote control.



## OPERATION - General

The appliance is intended only for domestic use, not for professional use.

1. Grill plates
2. Locking clamps
3. Thermostat dial
4. Temperature indication light
5. Fat drain
6. Handle
7. Power cord and plug

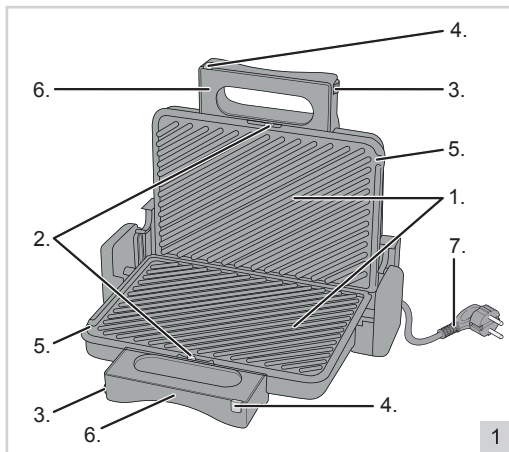

## OPERATION - Using for the first time

Clean the grill plates before using the appliance for the first time (see Cleaning and maintenance). The appliance may emit a little smoke and a characteristic smell when you switch it on for the first time. This is normal, and both will stop quickly. Make sure the appliance has sufficient ventilation. During use the heating element will switch in and out to keep the temperature of the grill plates constant. Consequently the indicator light will also occasionally be illuminated.

Keep house birds away from the appliance when it is in use; fumes released from the non-stick coating when the grill plate is hot can cause stress to birds.

## OPERATION - Preheating

- The temperature for both grill plates (1) can be set separately. This way, you can grill foods with different types of preparation on separate temperatures, ensuring they can served simultaneously. On the side of the button you will find a temperature indication (settings 1 through 6) which you can use to set the temperature of the grill plates in relation to each other.
- Please note that both grill plates have their own indicator light (4). Set the desired temperature for both plates and notice both indicator lights.

1. Place the closed appliance on a level and heat-resistant surface.
2. Adjust the thermostat dials (3) to the required setting.
3. Lift the top plate and grease the grill plates with a little oil. Lower the top plate.
4. Put the plug (7) into the wall socket. The indicator lights will now illuminate.
5. After waiting a few minutes check whether the indicator lights are extinguished. Once the indicator lights have extinguished the appliance is ready for use.

## OPERATION - Preheating (grilled cheese) sandwiches

1. Allow the appliance to preheat (see Preheating).
2. Raise the top plate to the vertical position.
3. Lay the sandwiches on the grill plate.
4. Lower the top plate.
5. Toast the sandwiches until they are golden brown.
6. Lift the top plate.
7. Remove the sandwiches from the grill plate and place them on a plate. Take care! The sandwiches are hot.

### OPERATION - Grilling on one side

---

1. Allow the appliance to preheat (see Preheating).
2. Place a cup under the fat drain to collect excess fat.
3. Raise the top plate to the vertical position.
4. Place the food on the grill plate.
5. Grill the food until it is done. Turn the food over occasionally whilst it is being grilled to ensure that both sides are evenly cooked.
6. Remove the food from the grill plate and place on a plate. Take care! The food is hot.

 To obtain a larger grill surface raise the top plate into the vertical position, lift the handle, and swing the entire top backwards; you can then heat food on both grill plates.

### OPERATION - Grilling on both sides

---

1. Allow the appliance to preheat (see Preheating).
2. Place a cup under the fat drain to collect excess fat.
3. Raise the top plate to the vertical position.
4. Place the food on the grill plate.
5. Lower the top plate until it rests on the food.
6. Grill the food until it is done. You do not need to turn the food over while it is being grilled.
7. Lift the top plate.
8. Remove the food from the grill plate and place on a plate. Take care! The food is hot.

 The height of the top plate is adjustable. The top plate can be locked when in the top position.

### CLEANING AND MAINTENANCE

---

1. Remove the plug from the wall socket, and allow the appliance to cool down completely.
2. Clean the grill plates after each use. Release the grill plates by pressing on the clamps (2). The grill plates can be cleaned in hot water with washing-up liquid; use a soft cloth or a plastic washing-up brush. Dry the grill plates thoroughly, and replace them in the appliance.
3. Clean the appliance with a damp cloth, and then dry thoroughly.
4. Wind the power cord around the cord reel on the rear of the appliance.
5. Store the appliance. The appliance can be stored either horizontally or vertically; for vertical storage, stand the appliance on its back.

-  • Never use metal implements or scourers to clean the grill plates; these could damage the non-stick coating on the grill plates.
- Never immerse the appliance, plug or power cord in water. Never put the appliance in a dishwasher.
  - Never use corrosive or scouring cleaning agents or sharp objects (such as knives or hard brushes) to clean the appliance.

### THE ENVIRONMENT

---

-  • Dispose of packaging material, such as plastic and boxes, in the appropriate waste containers.
- When this product reaches the end of its useful life do not dispose of it by putting it in a dustbin; hand it in at a collection point for the reuse of electrical and electronic equipment. Please refer to the symbols on the product, the user's instructions or the packaging.
  - The materials can be re-used as indicated. Your help in the re-use, recycling or other means of making use of old electrical equipment will make an important contribution to the protection of the environment.
  - Contact your municipality for the address of the appropriate collection point in your neighbourhood.

## GUARANTEE TERMS

The importer guarantees the appliance against defects caused by manufacturing and/or material faults for 60 months from the date of purchase, subject to the following conditions.

1. No charges will be made for labour costs or materials during the warranty period. Any repairs carried out during the warranty period do not extend the warranty period.
2. The importer automatically becomes the owner of any faulty parts that he replaces or a faulty appliance (in the event of replacement of the appliance).
3. All claims submitted under warranty must be accompanied by the original bill of sale.
4. Claims under warranty must be submitted to the dealer where the appliance was purchased or to the importer.
5. The warranty is issued solely to the first purchaser and cannot be transferred.
6. The warranty does not cover damage caused by:
  - a. Accidents, incorrect use, wear and/or neglect.
  - b. Faulty installation and/or use in a manner contravening the prevailing legal, technical or safety regulations.
  - c. Connection to a mains voltage other than the voltage specified on the type plate.
  - d. Unauthorized modifications.
  - e. Repairs carried out by third parties.
  - f. Careless transport, i.e. without suitable packaging materials or protection.
7. No claims may be made under this warranty for:
  - a. Losses incurred during transport.
  - b. The removal or changing of the appliance's serial number.
8. The guarantee does not cover power cords, lamps or glass parts.
9. No claims can be submitted under this warranty for damage other than the repair or replacement of faulty parts. The importer can never be held responsible for any consequential loss or damage or any other consequences, resulting either directly or indirectly from the appliance supplied by the importer.
10. In case of claims under guarantee you can contact your dealer where the appliance is purchased. Bestron offers you also the possibility to send the appliance directly to our Service Department. Do not send your appliance without consulting us. The package may be refused and any any costs will be for your account. Please contact the Service Department and they will tell you how to pack and send the appliance.
11. This appliance is not suitable for professional use.

## SERVICE

If a fault should occur please contact the BESTRON service department: [www.bestron.com/service](http://www.bestron.com/service)

## CE DECLARATION OF CONFORMITY

This product conforms to the essential requirements of the following EU safety directives:

- EMC Directive 2004/108/EC
- Low Voltage Directive 2006/95/EC



**R. Neyman**  
Quality control

**NORME DI SICUREZZA - Generalità**

- Leggere attentamente le istruzioni d'uso e conservarle con cura.
- Utilizzare questo apparecchio unicamente secondo le modalità descritte nelle presenti istruzioni.
- Questo apparecchio può essere utilizzato da bambini di età da 8 anni e di sopra e persone con ridotte capacità fisiche, sensoriali o mentali o mancanza di esperienza e conoscenza se esse sono state date supervisione o istruzioni riguardanti l'uso dell'apparecchio in modo sicuro e capire i rischi coinvolti.
- I bambini vanno sorvegliati per accertarsi che non si mettano a giocare con l'apparecchio.
- Pulizia e manutenzione non deve essere fatto da bambini, tranne se sono più vecchi di 8 anni e sorvegliati.
- Tenere l'apparecchio e il cavo fuori dalla portata dei bambini sotto 8 anni.
- Far eseguire le riparazioni da un tecnico qualificato. Non cercare di riparare da soli l'apparecchio.

**NORME DI SICUREZZA - Elettricità e calore**

Alcune parti dell'apparecchio possono diventare calde.  
Per evitare di bruciarsi non toccarle.

- Prima di utilizzare l'apparecchio, verificare che la tensione di rete corrisponda alla tensione di esercizio indicata sulla targhetta di identificazione dell'apparecchio.
- Collegare l'apparecchio esclusivamente a una presa di rete provvista di messa a terra.
- Estrarre sempre la spina dalla presa di corrente quando l'apparecchio non è in uso.
- Quando si disinserisce la spina dalla presa, esercitare la trazione sulla spina e non sul cavo.
- Verificare regolarmente l'integrità del cavo dell'apparecchio. Non utilizzare l'apparecchio qualora il cavo risultasse danneggiato. Per sostituire il cavo danneggiato, rivolgersi a un servizio di assistenza qualificato.
- L'elettrodomestico è dotato di un cavo di alimentazione di lunghezza ridotta per ridurre al minimo qualsiasi rischio di ribaltamento della friggitrice e di contatto con l'olio bollente a causa dell'ostacolo formato dalla sporgenza o dalla pendenza del cavo.
- Evitare di utilizzare prolunghe per il collegamento elettrico del prodotto.
- Alcune parti dell'apparecchio possono surriscaldarsi. Evitare di entrare in contatto con tali elementi per non correre rischi di ustione.
- L'apparecchio deve essere in grado di dissipare il proprio calore onde evitare eventuali rischi di incendio. Assicurarsi pertanto che l'apparecchio sia sufficientemente libero da ostacoli e non possa venire in contatto con materiali incendiabili. L'apparecchio non deve essere mai coperto.
- Non utilizzare l'apparecchio in prossimità di materiali infiammabili.
- Assicurarsi che l'apparecchio, il cavo e la spina non entrino in contatto con fonti di calore, quali per es. piani di cottura caldi o fiamme libere.
- Accertarsi che il corpo, il cavo e la spina non entrino in contatto con acqua.

**NORME DI SICUREZZA - USO**

- Non utilizzare l'apparecchio in ambienti umidi.
- Non utilizzare mai l'apparecchio senza le piastre grill.
- Evitare che i volatili si avvicinino all'apparecchio mentre questo è in funzione. Durante il riscaldamento dello strato antiaderente delle piastre grill può sprigionarsi una sostanza nociva per i volatili.
- Non recuperare l'apparecchio qualora esso sia caduto in acqua. In tal caso estrarre subito la spina dalla presa, e non utilizzare più l'apparecchio.
- Predisporre una ventilazione adeguata durante l'uso dell'apparecchio.
- Dopo l'uso, pulire a fondo l'apparecchio (vedere il capitolo "Pulizia e manutenzione").
- Non immergere mai l'apparecchio, il cavo e la presa nell'acqua o in altri liquidi.
- El aparato no se puede poner en funcionamiento mediante un cronómetro externo ni con otro sistema separado con control remoto.

## FUNZIONAMENTO - Avvertenze generali

Questo apparecchio è concepito esclusivamente per l'impiego domestico, e non per l'uso professionale.

1. Piastre grill
2. Morsetti
3. Bottoni termostato regolabile
4. Spia luminosa della temperatura
5. Canale di drenaggio
6. Maniglia
7. Cavo e spina

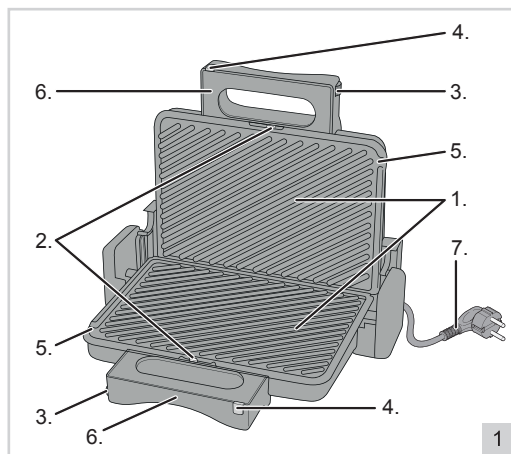

## FUNZIONAMENTO - Primo utilizzo

Pulire le piastre grill prima del primo utilizzo (vedere il capitolo "Pulizia e manutenzione"). La prima volta che si utilizza l'apparecchio, può verificarsi una leggera emissione di fumo accompagnata da un odore particolare. Si tratta di un fenomeno normale che scomparirà automaticamente. Predisporre una ventilazione adeguata. Durante l'uso del prodotto, la resistenza si attiverà e disattiverà per mantenere costante la temperatura delle piastre grill. Pertanto, anche la spia luminosa si accenderà e spegnerà di conseguenza.

⚠ Evitare che i volatili si avvicinino all'apparecchio mentre questo è in funzione. Durante il riscaldamento dello strato antiaderente della piastra di cottura può sprigionarsi una sostanza nociva per i volatili.

## FUNZIONAMENTO - Preriscaldamento

- ⚠ • La temperatura per entrambi griglia (1) può essere impostato separatamente. In questo modo è possibile alimentare griglia con diversi tipi di temperatura di preparazione sono diversi e di essere di servizio energia sicura insieme. Sul lato del pulsante troverete un punteggio indicatore di temperatura da gennaio a giugno è possibile utilizzare per regolare la temperatura di ogni griglia.
- Si noti che ogni piastra 1a propria spia (4). Visualizzare la temperatura desiderata per entrambe le piastre e prestare attenzione a ogni spia.

1. Collocare l'apparecchio in posizione chiusa su una superficie piana e resistente al calore.
2. Ruotare il bottoni termostato regolabile della temperatura (3) nella posizione desiderata.
3. Sollevare la piastra superiore e ungere le piastre grill con un po' d'olio. Quindi riabbassare la piastra superiore.
4. Inserire la spina (7) nella presa di corrente. La spia luminosa si attiverà.
5. Verificare in seguito che la spia luminosa si sia disattivata. Non appena la spia luminosa si disattiva, l'apparecchio sarà pronto per l'uso.

## FUNZIONAMENTO - Preparazione di sandwich e toast

1. Lasciare raffreddare l'apparecchio (vedere il capitolo Preriscaldamento).
2. Sollevare la piastra superiore portandola in posizione verticale.
3. Collocare i sandwich o i toast sulla piastra grill.
4. Abbassare la piastra superiore.
5. Tostare i sandwich o i toast fino a quando non abbiano assunto un colore dorato.
6. Sollevare la piastra superiore.
7. Togliere i sandwich o i toast dalla piastra grill e metterli in un piatto. Attenzione: ricordare sempre che i sandwich o i toast scottano.

## **FUNZIONAMENTO - Utilizzo delle piastre grill in posizione retta**

1. Lasciare raffreddare l'apparecchio (vedere il capitolo Preriscaldamento).
2. Collocare un recipiente (per es. una tazzina) sotto il canale di drenaggio in modo tale che il grasso in eccesso vi possa essere raccolto.
3. Sollevare la piastra superiore portandola in posizione verticale.
4. Collocare sulla piastra grill i cibi che si desiderano grigliare.
5. Grigliare i cibi fino a quando non sono cotti. Girare ogni tanto i cibi in modo tale da garantire una cottura uniforme.
6. Togliere i cibi dalla piastra grill e metterli in un piatto. Attenzione: ricordare che i cibi scottano.

 È possibile ottenere una maggiore superficie per grigliare i cibi portando la piastra superiore in posizione verticale, sollevandola con la maniglia e reclinandola completamente. Ora sarà possibile collocare i cibi su entrambe le piastre grill.

## **FUNZIONAMENTO - Utilizzo delle piastre grill in posizione parallela**

1. Lasciare raffreddare l'apparecchio (vedere il capitolo Preriscaldamento).
2. Collocare un recipiente (per es. una tazzina) sotto il canale di drenaggio in modo tale che il grasso in eccesso vi possa essere raccolto.
3. Sollevare la piastra superiore portandola in posizione verticale.
4. Collocare sulla piastra grill i cibi che si desiderano grigliare.
5. Abbassare la piastra superiore in modo tale che poggi sui cibi.
6. Grigliare i cibi fino a quando non sono cotti. Durante la cottura non è necessario girare i cibi.
7. Sollevare la piastra superiore.
8. Togliere i cibi dalla piastra grill e metterli in un piatto. Attenzione: ricordare che i cibi scottano.

 La piastra superiore è regolabile in altezza. È possibile assicurare la piastra superiore nella posizione più alta.

## **PULIZIA E MANUTENZIONE**

1. Estrarre la spina dalla presa e lasciare raffreddare completamente l'apparecchio.
2. Lavare le piastre grill dopo ogni utilizzo. Premere sui morsetti (2) per rimuovere le piastre grill. È possibile pulire le piastre grill con un panno morbido o una spazzola per i piatti in plastica immergendole in acqua calda e detergente. Asciugare a fondo le piastre grill e ricollocarle nell'apparecchio.
3. Pulire l'apparecchio con un panno umido e quindi asciugarlo a fondo.
4. Avvolgere il cavo attorno all'apposito gancio avvolgicavo presente sulla parte posteriore dell'apparecchio.
5. Riporre quindi l'apparecchio. È possibile riporre l'apparecchio in posizione orizzontale o posizione verticale poggiandolo sulla parte posteriore.

-  • Evitare di utilizzare oggetti in metallo o spugne abrasive per pulire le piastre grill. Essi potrebbero infatti danneggiare lo strato antiaderente delle piastre grill.
- Non immergere mai in acqua l'apparecchio, la spina o il cavo. Non mettere mai l'apparecchio in lavastoviglie.
  - Non utilizzare per la pulizia prodotti aggressivi o abrasivi, né utensili taglienti (coltelli o spazzole dure).

## **TUTELA DELL'AMBIENTE**

-  • Gettare il materiale di imballaggio, come plastica e cartone, negli appositi contenitori.
- Una volta raggiunta la durata massima del prodotto, non smaltirlo alla stregua dei rifiuti generali, ma portarlo presso un punto di raccolta per il riciclo di apparecchiature elettriche ed elettroniche. Prestare attenzione al simbolo sul prodotto, alle istruzioni per l'uso o all'imballaggio.
  - I materiali possono essere riutilizzati come indicato. Grazie al riciclaggio, la trasformazione di materiali o altri metodi di utilizzo di vecchie apparecchiature contribuiscono in modo essenziale alla salvaguardia dell'ambiente.
  - Rivolgersi al proprio comune per informazioni sul punto di raccolta più vicino.

## CONDIZIONI DI GARANZIA

Di seguito sono riportate le condizioni alle quali l'importatore fornisce la garanzia per il presente apparecchio per un periodo di 60 mesi a decorrere dalla data d'acquisto, a copertura dei difetti di materiale e/o di fabbricazione.

1. Durante la validità di tale periodo di garanzia non verrà addebitato alcun costo di manodopera o di materiale. Le riparazioni effettuate nel corso di validità della garanzia non prolungano la durata della stessa.
2. Le parti difettose o, in caso di sostituzione (cambio), l'apparecchio difettoso stesso divengono automaticamente proprietà dell'importatore.
3. Qualsiasi ricorso alla garanzia dovrà essere accompagnato dalla prova d'acquisto dell'azienda rivenditrice.
4. I ricorsi alla garanzia devono essere eseguiti presso il rivenditore ove l'apparecchio è stato acquistato o presso l'importatore.
5. La garanzia è valida esclusivamente per il primo acquirente e non è trasferibile.
6. La garanzia non si applica ai danni derivanti da:
  - a. incidenti, uso improprio, usura e/o negligenza;
  - b. erronca installazione e/o utilizzo in contrasto con le disposizioni normative, tecniche o di sicurezza vigenti;
  - c. collegamento del prodotto a una tensione di rete diversa da quella indicata nella targhetta di identificazione;
  - d. modifiche non autorizzate;
  - e. riparazioni eseguite da terzi;
  - f. trasporto eseguito in modo improprio privo dell'imballaggio o delle protezioni idonee.
7. Le presenti condizioni di garanzia non si applicano inoltre in caso di:
  - a. perdite che si verificano durante il trasporto;
  - b. rimozione o modifica del numero di serie dell'apparecchio.
8. Sono esclusi dalla garanzia i cavi, le spie luminose, le lampade e i componenti in vetro.
9. La garanzia non riconosce alcun diritto al risarcimento di eventuali danni al di là della mera sostituzione o riparazione delle parti difettose. In nessun caso l'importatore potrà essere ritenuto responsabile per eventuali danni consequenziali o per conseguenze di altro tipo verificatesi a causa delle apparecchiature da questi fornite o a esse correlate.
10. Per reclamare la garanzia, potete rivolgervi al vostro negoziante. Bestron offre anche la possibilità di far riparare l'apparecchio direttamente dal Centro assistenza Bestron. Tuttavia, non spedite mai l'apparecchio senza aver fatto le dovute considerazioni. Il pacco può infatti essere respinto e le eventuali spese sono a vostro carico. Contattate il Centro assistenza e vi diranno come imballare e spedire l'apparecchio.
11. L'apparecchio non è concepito per l'uso professionale.

## SERVIZIO

Qualora dovesse verificarsi un guasto è possibile mettersi in contatto con il servizio clienti BESTRON:  
[www.bestron.com/service](http://www.bestron.com/service)

## DICHIARAZIONE DI CONFORMITÀ CE

Questo prodotto soddisfa i requisiti e le seguenti norme europee nel campo della sicurezza:

- Direttiva EMC 2004/108/EC
- Direttiva sulla bassa tensione 2006/95/EC



**R. Neyman**  
Controllo qualità

## **NORMAS DE SEGURIDAD - General**

- Lea las instrucciones de uso con detenimiento y guárdelas cuidadosamente.
- Utilice este aparato únicamente en la forma que se describe en las instrucciones.
- Este aparato puede ser utilizado por niños de 8 años y arriba y personas con reducción capacidades físicas, sensoriales o mentales o falta de experiencia y conocimiento si han tenido supervisión o instrucciones relativas al uso del aparato de forma segura y entender los riesgos que conllevan.
- Es preciso vigilar que los niños no jueguen con el aparato.
- Limpieza y mantenimiento no deben ser hechos por los niños, excepto si son mayores de 8 años y supervisados.
- Mantener el aparato y el cable fuera del alcance de los niños menores de 8 años.
- Haga reparar el aparato únicamente por personal cualificado. No intente nunca repararlo usted mismo.

## **NORMAS DE SEGURIDAD - Electricidad y fuentes de calor**



Algunas partes del aparato pueden calentarse.  
No las toque, para evitar quemaduras.

- Antes de utilizar el aparato, verifique que el voltaje de la red corresponda al voltaje indicado en la placa.
- Conecte el aparato únicamente a una toma con conexión a tierra.
- Desconecte siempre el aparato de la toma de corriente cuando no vaya a utilizarlo.
- Al retirar el enchufe de la toma de corriente, asegúrese de tirar del enchufe y no del cable.
- Verifique regularmente que el cable del aparato esté en buenas condiciones. No utilice el aparato si observa que el cable está dañado. Haga sustituir el cable deteriorado por personal de servicio cualificado.
- El cable del aparato es corto; esto con el fin de reducir el riesgo de que usted se enrede en él si queda colgando, vuelque la freidora y se queme con el aceite caliente.
- Algunas partes del aparato pueden calentarse. No las toque para evitar quemaduras.
- No use cables de extensión.
- Es indispensable que el aparato se pueda deshacer del calor que produce para evitar riesgos de incendio. Asegúrese de que éste esté completamente libre y de que no haga contacto con materiales inflamables. No cubra nunca el aparato.
- No use este aparato cerca de materiales inflamables.
- Procure que ni el aparato, ni el cable, ni el enchufe estén en contacto con fuentes de calor, por ejemplo, con una placa caliente de la cocina o una llama.
- Asegúrese de que ni la unidad, ni el cable, ni el enchufe están en contacto con el agua.

## **NORMAS DE SEGURIDAD - Uso**

- No use nunca este aparato fuera del hogar.
- Colóquelo sobre una superficie plana, estable, resistente al calor y protegida contra goteo, en un lugar donde no pueda caerse.
- No deje que el cable quede colgando sobre el borde de la encimera, el tablero de trabajo o una mesa.
- Asegúrese de tener las manos secas cuando manipule el aparato, el cable o el enchufe.
- No lo utilice nunca en lugares húmedos.
- El grill no debe utilizarse nunca sin las placas térmicas.
- Procure que no se acerque ningún pájaro al aparato, mientras que éste esté funcionando. Al calentarse la capa antiadherente de las placas térmicas, puede desprenderse una sustancia que puede molestar a los pájaros.
- No recoja el aparato si éste ha caído en el agua. Retire inmediatamente el enchufe de la toma de pared. No vuelva a utilizar el aparato.
- Procure que haya suficiente ventilación durante el uso del grill.
- Limpie muy bien el aparato después de usarlo (véase el capítulo Limpieza y mantenimiento).
- No sumerja nunca el equipo, el enchufe, ni el cable en agua o en otro líquido.
- El aparato no se puede poner en funcionamiento mediante un cronómetro externo ni con otro sistema separado con control remoto.



## FUNCIONAMIENTO - General

Este aparato está concebido únicamente para uso doméstico, no para uso profesional.

1. Placas térmicas
2. Abrazaderas
3. Botones del termostato
4. Testigo indicador de temperatura
5. Evacuación de grasa
6. Asa
7. Cable y enchufe

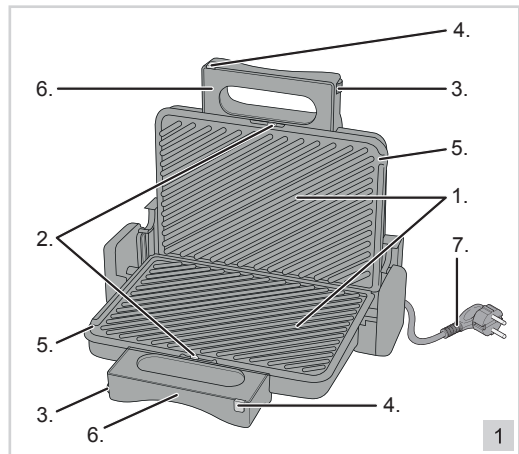

## FUNCIONAMIENTO - Uso pro primera vez

Limpie las placas térmicas antes de estrenar el grill (véase el capítulo 'Limpieza y mantenimiento'). Cuando utiliza el aparato por primera vez, éste puede producir un poco de humo y un olor específico. Esto es normal y tanto el humo como el olor desaparecerán automáticamente. Procure que la ventilación sea suficiente. Durante el uso del aparato, el elemento calefactor irá conectándose y desconectándose para mantener la temperatura de las placas térmicas en un valor constante. El testigo también se encenderá y se apagará correspondientemente.

 Procure que no se acerque ningún pájaro al aparato, mientras que éste esté funcionando. Al calentarse la capa antiadherente de la plancha puede desprender una sustancia que afecta a los pájaros.

## FUNCIONAMIENTO - Precalentar

-  • La temperatura tanto para la plancha (1) se puede ajustar por separado. De esta manera usted puede asar alimentos con diferente tipo de temperatura de preparación variar y servicio de energía seguros juntos. En el lado del botón que se encuentra un puntaje del indicador de temperatura, de enero a junio se puede utilizar para ajustar la temperatura de cada parrilla.
- Tenga en cuenta que cada plancha 1a luz propia indicador (4). Muestra la temperatura deseada para ambas placas y prestar atención a cada luz indicadora.

1. Cierre el aparato y colóquelo sobre una superficie plana y resistente al calor.
2. Coloque el botones del termostato (3) en la posición deseada.
3. Levante la placa superior y unte las placas térmicas con un poco de aceite. A continuación vuelva a bajar la placa superior.
4. Introduzca el enchufe (7) en la toma de pared. El testigo indicador se encenderá.
5. Después de un rato, verifique si se ha apagado el testigo indicador. Cuando el testigo indicador está apagado, el aparato está listo para el uso.

## FUNCIONAMIENTO - Preparación de sándwiches calientes y tostadas

1. Deje que el equipo se caliente (véase Precalentar).
2. Levante la placa superior y colóquela en posición vertical.
3. Coloque los sándwiches en la placa térmica.
4. Baje la placa superior.
5. Tueste los sándwiches hasta que estén dorados.
6. Levante la placa superior.

7. Saque los sándwiches o las tostadas de la placa térmica y colóquelos en un plato. ¡Cuidado! Los sándwiches o las tostadas están calientes.

### **FUNCIONAMIENTO - Uso unilateral**

1. Deje que el aparato se caliente (véase Precalentar).
2. Coloque una taza debajo de la evacuación de grasa, para recoger el exceso de grasa.
3. Levante la placa superior y colóquela en posición vertical.
4. Coloque los alimentos a ser asados en la placa térmica.
5. Deje los alimentos en la placa hasta que estén hechos. De vez en cuando se debe dar la vuelta a los alimentos para que se vayan haciendo uniformemente.
6. Saque los alimentos de la placa térmica y colóquelos en un plato. ¡Cuidado! Los alimentos están calientes.

 Para aumentar la superficie del grill puede colocar la placa superior en posición vertical, levantarlo por el asa y moverla completamente hacia atrás. Ahora puede colocar alimentos en ambas placas térmicas.

### **FUNCIONAMIENTO - Uso bilateral**

1. Deje que el aparato se caliente (véase Precalentar).
2. Coloque una taza debajo de la evacuación de grasa, para recoger el exceso de grasa.
3. Levante la placa superior y colóquela en posición vertical.
4. Coloque los alimentos a ser asados en la placa térmica.
5. Baje la placa superior hasta que descance en los alimentos.
6. Deje los alimentos en la placa hasta que estén hechos. No es necesario girar los alimentos durante el proceso de asado.
7. Levante la placa superior.
8. Saque los alimentos de la placa térmica y colóquelos en un plato. ¡Cuidado! Los alimentos están calientes.

 La altura de la placa superior es ajustable. Cuando la placa superior se encuentra en la posición más alta, es posible bloquearla.

### **LIMPIEZA Y MANTENIMIENTO**

1. Retire el enchufe de la fuente de alimentación y deje enfriar el aparato completamente.
2. Limpie las placas térmicas después de cada uso. Pulse las abrazaderas (2) para sacar las placas térmicas. Puede limpiar las placas térmicas con un paño suave en agua caliente con detergente líquido. Seque bien las placas térmicas y vuelva a colocarlas en el aparato.
3. Limpie el aparato con un paño húmedo y séquelo bien.
4. Enrolle el cable en el recogecable en la parte trasera del aparato.
5. Guarde el aparato. El grill puede colocarse en posición horizontal y en posición vertical (sobre la parte trasera) al guardarse.

 • No use nunca objetos metálicos o estropajos para limpiar las placas térmicas. Estos pueden dañar la capa antiadherente de las placas térmicas.  
• No sumerja nunca el aparato, ni el enchufe, ni el cable en agua. No lo meta nunca en el lavavajillas.  
• No use limpiadores fuertes ni abrasivos, ni objetos con filo (como cuchillos o cepillos con cerdas duras) para limpiar el aparato.

### **MEDIO AMBIENTE**

-  • Tire el material de embalaje, como plástico y cajas, en los contenedores destinados para ello.  
• No tire este producto al final de su vida útil con los residuos domésticos normales, en su lugar llévelo a un centro de recolección para reutilización de aparatos eléctricos y electrónicos. Tenga en cuenta el símbolo que aparece en el aparato, el manual de instrucciones o el embalaje.
- Los materiales pueden reutilizarse como se ha indicado. Su ayuda para reutilización, procesamiento de materiales u otras formas de utilización de aparatos viejos es una contribución importante a la conservación de nuestro medio ambiente.
  - Infórmese con las autoridades sobre los puntos de recolección en su localidad.

## DISPOSICIONES DE GARANTÍA

Bajo las siguientes condiciones, y durante un período de 60 meses contado a partir de la fecha de compra, el importador otorgará garantía de este aparato por defectos ocasionados por deficiencias en la fabricación o en los materiales.

1. Durante el período de garantía mencionado no se cobrarán los costes de la mano de obra ni el material. Una reparación que tenga lugar durante el período de garantía no prolonga dicho período.
2. En caso de reemplazo, las piezas defectuosas o los aparatos defectuosos mismos pasarán automáticamente a propiedad del importador.
3. Toda reclamación por garantía deberá ir acompañada de la factura de compra de la empresa.
4. Toda reclamación por garantía deberá hacerse al distribuidor donde ha sido comprado el aparato o al importador.
5. La garantía es válida únicamente para el comprador y no es susceptible de transferencia.
6. La garantía no cubre los daños ocasionados por:
  - a. accidentes, mala utilización, desgaste y/o descuido;
  - b. mala instalación y/o uso en contradicción con las normas técnicas o de seguridad legales vigentes;
  - c. conexión a una red eléctrica cuyo voltaje no corresponde al voltaje indicado en la placa;
  - d. una modificación no autorizada;
  - e. una reparación ejecutada por terceros;
  - f. negligencia en el transporte del aparato sin el embalaje o protección adecuados.
7. No podrá apelarse a estas disposiciones de garantía en los siguientes casos:
  - a. pérdida ocurrida durante el transporte;
  - b. remoción o modificación del número de serie del aparato.
8. La garantía no cubre los cables, las bombillas, ni las partes de cristal.
9. La garantía no concede derecho a reclamar indemnización alguna por daños, diferente a la sustitución o reparación, respectivamente, de las partes defectuosas. El importador no podrá ser responsabilizado por daños consecuenciales o por cualquier otra clase de efectos causados por el aparato suministrado por él o que guarden relación con el mismo.
10. Para hacer valer la garantía. Puede acudir a la tienda donde compró el producto. Bestron también ofrece la posibilidad de entregar el aparato directamente al servicio técnico Bestron para su reparación. Pero no podrá enviarlo de cualquier manera. El paquete podría ser rechazado y los costes asociados correrían de su cuenta. Póngase en contacto con el servicio técnico, donde le indicarán cómo debe embalar y enviar el aparato.
11. Este aparato no es apto para uso profesional.

## SERVICIO

Si se presenta un fallo inesperado, puede ponerse en contacto con el departamento de servicios de BESTRON: [www.bestron.com/service](http://www.bestron.com/service)

## CERTIFICACIÓN DE CONFORMIDAD (CE)

Este producto satisface las disposiciones de las siguientes directivas de la Unión Europea en el marco de la seguridad:

- Directiva de compatibilidad electromagnética 2004/108/EC
- Directiva de bajo voltaje 2006/95/EC



**R. Neyman**  
Control de calidad

