

BESTRON®

ACM16

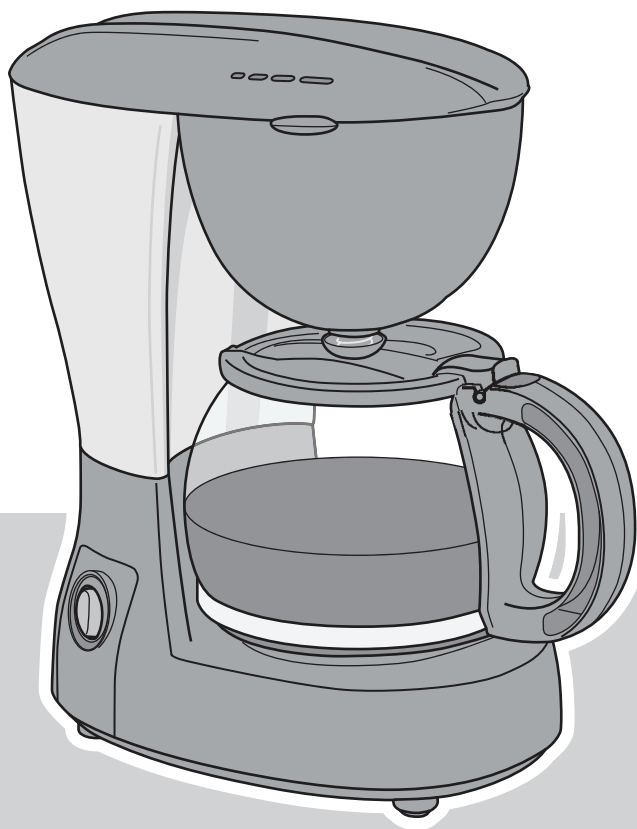

Nederlands Handleiding koffiezetter

Deutsch Gebrauchsanweisung Kaffeemaschine

Français Mode d'emploi de cafetière

English Instruction manual coffee maker

Italiano Istruzioni per l'uso del macchina per caffè all'americana

Español Manual del usuario del cafetera



Gefeliciteerd met de aankoop van uw koffiezetapparaat. Het heeft een capaciteit van 6 kopjes, een druppelstop, een aan-/uitschakelaar met indicatielampje, een waterniveau-aanduiding en een warmhoudplaatje.

VEILIGHEIDSVOORSCHRIFTEN - Algemeen

- Lees de gebruiksaanwijzing goed door en bewaar deze zorgvuldig.
- Gebruik dit apparaat alleen zoals beschreven in deze gebruiksaanwijzing.
- Dit apparaat mag niet gebruikt worden door kinderen en personen die door een lichamelijke, zintuiglijke of geestelijke beperking, of gebrek aan ervaring en kennis het apparaat niet veilig kunnen gebruiken, tenzij ze instructies hebben gehad over het gebruik van het apparaat door een persoon die verantwoordelijk is voor hun veiligheid.
- Kinderen moeten in de gaten gehouden worden om er zeker van te zijn dat ze niet met het apparaat spelen.
- Laat reparaties uitvoeren door een gekwalificeerde monteur. Probeer nooit zelf het apparaat te repareren.

VEILIGHEIDSVOORSCHRIFTEN - Elektriciteit en warmte

- Controleer of de netspanning overeenkomt met de aangegeven netspanning op het typeplaatje van het apparaat, voordat u het apparaat gebruikt.
- Controleer of de contactdoos waarop u het apparaat aansluit geaard is.
- Haal altijd de stekker uit het stopcontact voordat u het apparaat verplaatst en wanneer u het apparaat niet gebruikt.
- Als u de stekker uit het stopcontact neemt, trek dan aan de stekker zelf, niet aan het snoer.
- Controleer regelmatig of het snoer van het apparaat nog intact is. Gebruik het apparaat niet als het snoer beschadigingen vertoont. Laat een beschadigd snoer vervangen door een gekwalificeerde servicedienst.
- Bepaalde delen van het apparaat kunnen heet worden. Raak deze niet aan om te voorkomen dat u zich verbrandt.
- Het apparaat moet zijn warmte kwijt kunnen om brandgevaar te voorkomen. Zorg er dus voor dat het apparaat voldoende vrij is en niet in contact kan komen met brandbaar materiaal. Het apparaat mag niet worden bedekt. Zorg ervoor dat de luchtopeningen vrij zijn.
- Zorg ervoor dat het apparaat en het snoer niet in aanraking komen met hittebronnen, zoals een hete kookplaat of open vuur.
- Zorg ervoor dat het snoer en de stekker niet in aanraking komen met water.
- Het toestel mag niet in werking worden gesteld door middel van een externe tijdschakelaar, of door een afzonderlijk systeem met afstandsbediening.

VEILIGHEIDSVOORSCHRIFTEN - Gebruik

- Gebruik het apparaat nooit buitenshuis.
- Laat het snoer niet over de rand van het aanrecht, werkblad of een tafel hangen.
- Zorg ervoor dat uw handen droog zijn als u het apparaat, het snoer of de stekker aanraakt.
- Gebruik het apparaat nooit in vochtige ruimten.
- Dompel het apparaat, het snoer en de stekker nooit onder in water of in een andere vloeistof.
- Pak het apparaat niet op wanneer hij in het water is gevallen. Trek direct de stekker uit het stopcontact. Gebruik het apparaat niet meer.

TECHNISCHE GEGEVENS

Type:	ACM16
Vermogen:	600W
Netspanning:	230V ~ 50Hz
Inhoud:	maximaal 6 kopjes

WERKING - Algemeen

Het apparaat is alleen bedoeld voor huishoudelijke doeleinden, niet voor professioneel gebruik.

1. Waterreservoir
2. Waterniveau-aanduiding
3. Snoer met stekker
4. Filterkap met ventilatie-openingen
5. Filterbehuizing
6. Filterhouder met druppelstop
7. Glaskan met scharnierend deksel
8. Warmhoudplaatje
9. Aan-/uitschakelaar

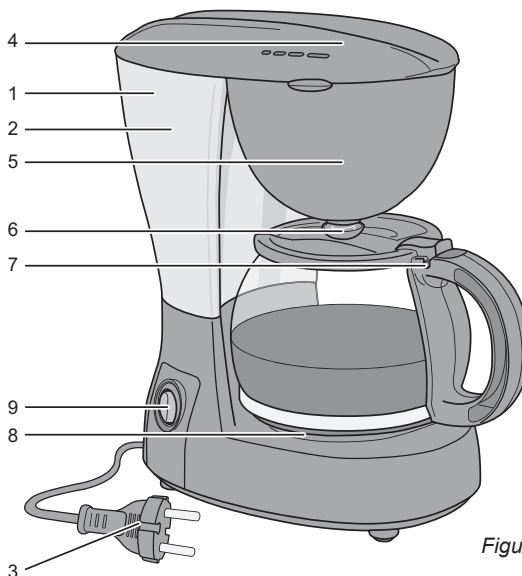

Figuur 1

WERKING - Voor het eerste gebruik

Gebruik het apparaat eerst een paar keer met alleen water om binnenin te reinigen. Volg hiervoor de gebruiksinstructies hieronder. Gooi na afloop het water weg.

WERKING - Koffie zetten

1. Zet het apparaat op een vlakke stevige ondergrond. Steek de stekker in het stopcontact. Zorg ervoor dat de aan-/uitschakelaar in stand 'O' (uit) staat (indicatielampje uit).
2. Open de filterkap. Giet voldoende water in het reservoir (niet meer dan 6 kopjes, zoals aangegeven op de waterniveau-aanduiding).
3. Deze koffiezetter heeft een permanent filter. U hoeft dus géén papieren filter te gebruiken. Vul het filter met de gewenste hoeveelheid gemalen koffie (standaard 1 afgestreken maatschepeje per kopje).
4. Sluit de filterkap.
5. Plaats de glaskan op de warmhoudplaat.
6. Zet het apparaat aan (aan-/uitschakelaar in de stand '1': indicatielampje aan). De koffie wordt gezet.
7. Dankzij de druppelstop kunt u tussentijds even een kopje koffie inschenken. Zet de kan snel terug om overlopen van het filter te voorkomen.
8. Vergeet niet om het apparaat uit te schakelen na gebruik en als de koffie niet meer warmgehouden moet worden.

Schakel het apparaat ook uit als er nog maar een kleine hoeveelheid koffie in de kan zit. Dit om aanbranden en oververhitten te voorkomen.

REINIGING EN ONDERHOUD

1. Zorg dat het apparaat uit staat (aan-/uitschakelaar in de stand 'O': indicatielampje uit).
2. Neem de stekker uit het stopcontact en laat het apparaat zonodig afkoelen.
3. Neem de filterhouder uit de behuizing en reinig hem onder stromend water. Let bij het terugplaatsen op de druppelstop: deze moet door de uitsparing in de filterbehuizing steken.
4. Reinig de kan met warm water met afwasmiddel of in de vaatwasmachine.
5. Reinig het apparaat aan de buitenkant met een vochtige doek en afwasmiddel. Zorg ervoor dat er geen vocht binnenin het apparaat komt.

- ⚠ • Dompel het apparaat, de stekker en het snoer nooit onder in water. Zet het apparaat nooit in een afwasmachine. Alleen de losse onderdelen mogen worden ondergedompeld in water.
- Gebruik geen agressieve of schurende schoonmaakmiddelen of scherpe voorwerpen (zoals messen of harde borstels) bij het reinigen.

REINIGING EN ONDERHOUD - Ontkalken

Kalkaanslag kan ervoor zorgen dat de prestaties van het apparaat verminderen. In gebieden met hard water komt kalkaanslag vaak voor. Wij raden u aan een geschikt ontkalkingsmiddel te gebruiken als er kalkaanslag ontstaat. Volg altijd de instructies bij het ontkalkingsmiddel op. De vorming van kalkaanslag wordt minder als u een waterzuiveringstoestel gebruikt.

MILIEU

-  • Werp verpakkingsmateriaal zoals plastic en dozen in de daarvoor bestemde containers.
- Dit product aan het eind van de gebruiksduur niet inleveren als normaal huishoudelijkafval, maar bij een inzamelpunt voor hergebruik van elektrische en elektronische apparatuur. Let op het symbool op het product, de gebruiksaanwijzing of de verpakking.
- De materialen kunnen hergebruikt worden zoals aangegeven. Door uw hulp bij hergebruik, de verwerking van de materialen of ander vormen van de benutting van oude apparatuur levert u een belangrijke bijdrage aan de bescherming van ons milieu.
- Informeer bij de gemeente naar het juiste inzamelpunt bij u in de buurt.

GARANTIEBEPALINGEN

De importeur geeft onder de volgende voorwaarden 60 maanden na aankoopdatum garantie op deze apparatuur tegen defecten die zijn ontstaan door fabricage- en/of materiaalfouten.

1. In de genoemde garantieperiode zullen geen kosten berekend voor arbeidsloon en materiaal. De onder garantie uitgevoerde reparatie verlengt de garantietermijn niet.
2. Defecte onderdelen of bij replace (omruiling) de defecte apparaten zelf, worden automatisch eigendom van de importeur.
3. Elke aanspraak op garantie dient vergezeld te gaan van het aankoopbewijs van de firma.
4. Aanspraken op garantie moeten worden gedaan bij de dealer waar het apparaat is gekocht of bij de importeur.
5. De garantie is uitsluitend geldig voor de eerste koper en niet overdraagbaar.
6. De garantie is niet geldig voor schade die is ontstaan door:
 - a. ongevallen, verkeerd gebruik, slijtage en/of verwaarlozing;
 - b. foutieve installatie en/of gebruik op een manier die in strijd is met de geldende wettelijke, technische of veiligheidsnormen;
 - c. aansluiting op een andere netspanning dan die op het typeplaatje staat vermeld;
 - d. een ongeautoriseerde wijziging;
 - e. een reparatie die is uitgevoerd door derden;
 - f. een onzorgvuldige transportwijze zonder geschikte verpakking respectievelijk bescherming.
7. Op deze garantiebepalingen zal geen aanspraak gemaakt kunnen worden bij:
 - a. verliezen die zich tijdens het transport voordoen;
 - b. het verwijderen of wijzigen van het serienummer van het apparaat.
8. Uitzonderd van garantie zijn snoeren, lampen en glazen onderdelen.
9. De garantie geeft geen enkel recht op vergoeding van eventuele schade, buiten de vervanging respectievelijk reparatie van de defecte onderdelen. De importeur kan nooit aansprakelijk gesteld worden voor eventuele vervolgschade of enigerlei andere consequenties die door of in relatie met de door hem geleverde apparatuur zijn ontstaan.
10. Om aanspraak te maken op garantie kunt u zich wenden tot uw winkelier. Bestron biedt ook de mogelijkheid om het apparaat rechtstreeks ter reparatie aan te bieden aan de Bestron Service Dienst. Stuur echter nooit zomaar iets op. Het pakket kan dan namelijk geweigerd worden en eventuele kosten zijn voor uw rekening. Neem contact op met de Service Dienst en zij zullen u vertellen hoe u het apparaat moet inpakken en verzenden.
11. Het apparaat is niet voor professioneel gebruik geschikt.

SERVICE

Mocht zich onverhoopt een storing voordoen, dan kunt u zich in verbinding stellen met de BESTRON-servicedienst:

NEDERLAND:

BESTRON NEDERLAND BV
BESTRON SERVICE
Moeskampweg 20
5222 AW 's-Hertogenbosch
Tel: 073 - 623 11 21
Fax: 073 - 621 23 96
Email: info@bestron.com
Internet: www.bestron.com

BELGIE:

WILLEMEN SERVICE BVBA
BESTRON SERVICE
Lambrechtshoekenlaan 337-339
2170 Merksem - Antwerpen
Tel: 03 - 321 78 48
Fax: 03 - 321 28 50
Email: info@wilservice.be
Internet: www.wilservice.be

CE-CONFORMITEITSVERKLARING

Dit product voldoet aan de bepalingen in de volgende Europese richtlijnen op het gebied van veiligheid:

- EMC-richtlijn 2004/108/EC
- Laagspanningsrichtlijn 2006/95/EC



N. van de Vossenberg
Quality control

Wir gratulieren Ihnen zum Kauf Ihrer Kaffeemaschine. Die Maschine hat ein Fassungsvermögen für 6 Tassen, einen Tropfstopp, einen Ein-/Ausschalter mit Kontrolleuchte, einen Wasserstandsanzeiger an der Außenseite sowie eine Warmhaltplatte.

SICHERHEITSBESTIMMUNGEN - Allgemein

- Lesen Sie die Bedienungsanleitung gut durch und bewahren Sie diese sorgfältig auf.
- Verwenden Sie dieses Gerät nur so wie in dieser Bedienungsanleitung beschrieben.
- Kinder oder Personen, denen es an Wissen oder Erfahrung im Umgang mit dem Gerät mangelt, oder die in ihren körperlichen, sensorischen oder geistigen Fähigkeiten eingeschränkt sind, dürfen das Gerät nicht ohne Aufsicht oder Anleitung durch eine für ihre Sicherheit verantwortliche Person benutzen.
- Kinder müssen beaufsichtigt werden, damit sie nicht mit dem Gerät spielen.
- Lassen Sie Reparaturen von einem qualifizierten Mechaniker ausführen. Versuchen Sie nie, das Gerät selbst zu reparieren.

SICHERHEITSBESTIMMUNGEN - Elektrizität und Wärme

- Bevor Sie das Gerät verwenden, prüfen Sie, ob die Netzspannung mit der auf dem Typenschild des Geräts angegebenen Stromstärke übereinstimmt.
- Kontrollieren Sie, ob die Steckdose, an die Sie das Gerät anschließen, geerdet ist.
- Ziehen Sie immer den Stecker aus der Steckdose, wenn Sie das Gerät umstellen und wenn Sie es nicht benutzen.
- Ziehen Sie beim Entfernen des Steckers aus der Steckdose am Stecker und nicht am Kabel.
- Überprüfe regelmäßig, ob das Gerätekabel noch intakt ist. Benutzen Sie das Gerät nicht, wenn das Kabel beschädigt ist. Lassen Sie ein beschädigtes Kabel von einem qualifizierten Wartungsdienst ersetzen.
- Bestimmte Teile des Geräts können heiß werden. Um Verbrennungen zu vermeiden, sollten Sie diese nicht berühren.
- Um Brandgefahr zu verhindern, muss das Gerät seine Wärme abgeben können. Sorgen Sie also dafür, dass das Gerät ausreichend frei steht und nicht in Kontakt mit brennbarem Material kommen kann. Das Gerät darf nicht abgedeckt werden. Sorgen Sie dafür, dass die Luftöffnungen frei sind.
- Sorgen Sie dafür, dass das Gerät und das Kabel nicht mit Hitzequellen wie heißen Kochplatten oder offenem Feuer in Berührung kommen.
- Sorgen Sie dafür, dass das Kabel und der Stecker nicht mit Wasser in Berührung kommen.

SICHERHEITSBESTIMMUNGEN - Verwendung

- Benutzen Sie das Gerät nie im Freien.
- Lassen Sie das Kabel nicht über den Rand der Anrichte, der Arbeitsplatte oder eines Tisches hängen.
- Sorgen Sie dafür, dass Ihre Hände trocken sind, wenn Sie das Gerät, das Kabel oder den Stecker berühren.
- Benutzen Sie das Gerät nie in feuchten Räumen.
- Tauchen Sie das Gerät, das Kabel und den Stecker nie in Wasser oder andere Flüssigkeiten.
- Nehmen Sie das Gerät nicht auf, wenn es ins Wasser gefallen ist. Ziehen Sie sofort den Stecker aus der Steckdose. Benutzen Sie das Gerät nicht mehr.
- Verwenden Sie das Gerät nicht mit externen Zeitschaltuhren o.ä.

TECHNISCHE DATEN

Type:	ACM16
Leistung:	600W
Netzspannung:	230V ~ 50Hz
Fassungsvermögen:	maximal 6 Tassen

BENUTZUNG - Allgemein

Das Gerät ist nur für den Hausgebrauch vorgesehen und nicht für die professionelle Verwendung.

Deutsch

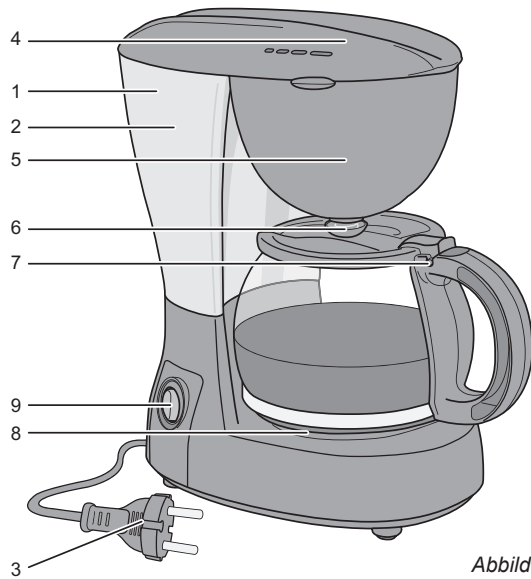

- 1. Wassertank
- 2. Wasserstandsanzeige
- 3. Kabel mit Stecker
- 4. Filterkappe mit Lüftungsöffnungen
- 5. Filtergehäuse
- 6. Filterhalter mit Tropfstopp
- 7. Glaskanne mit aufklappbarem Deckel
- 8. Warmhaltplatte
- 9. Ein-/Ausschalter

Abbildung 1

BENUTZUNG - Vor der ersten Verwendung

Benutzen Sie das Gerät einige Male nur mit Wasser, um es innen zu reinigen. Befolgen Sie hierfür die nachfolgende Gebrauchsanweisung. Gießen Sie das Wasser nach dem Durchlaufen weg.

BENUTZUNG - Kaffeezubereitung

- 1. Stellen Sie das Gerät auf einen flachen, stabilen Untergrund. Stecken Sie den Stecker in die Steckdose. Sorgen Sie dafür, dass der Ein-/Ausschalter auf „O“ (aus) steht (Kontrollleuchte aus).
- 2. Öffnen Sie die Filterkappe. Gießen Sie ausreichend Wasser in den Tank (nicht mehr als 6 Tassen, wie auf dem Wasserstandsanzeiger angegeben).
- 3. Diese Kaffeemaschine hat einen Permanentfilter. Sie haben kein Papier-Filter nötig. Füllen Sie den Filter mit der gewünschten Menge gemahlene Kaffees (normalerweise 1 gestrichenen Messlöffel pro Tasse).
- 4. Schließen Sie die Filterkappe.
- 5. Stellen Sie die Kanne auf die Warmhaltplatte.
- 6. Schalten Sie die Maschine ein (Ein-/Ausschalter steht auf „1“: Kontrollleuchte leuchtet). Der Kaffee wird gekocht.
- 7. Dank des Tropfstopps können Sie sich zwischendurch schnell eine Tasse Kaffee einschenken. Stellen Sie die Kanne schnell wieder zurück, um ein Überlaufen des Filters zu verhindern.
- 8. Vergessen Sie nicht das Gerät nach dem Gebrauch auszuschalten. Schalten Sie das Gerät ebenfalls aus, wenn der Kaffee nicht mehr warmgehalten werden soll.

! Schalten Sie das Gerät auch bei einer kleinen Restmenge Kaffee in der Glaskanne aus, um ein Anbrennen und Überhitzen zu vermeiden.

REINIGUNG UND WARTUNG

- 1. Sorgen Sie dafür, dass das Gerät ausgeschaltet ist (Ein-/Ausschalter steht auf „O“: Kontrollleuchte ist aus).
- 2. Ziehen Sie den Stecker aus der Steckdose und lassen Sie das Gerät falls erforderlich abkühlen.
- 3. Nehmen Sie den Filterhalter aus dem Gehäuse und reinigen Sie ihn unter fließendem Wasser. Achten Sie beim Wiedereinsetzen auf den Tropfstopp: Dieser muss durch die Aussparung in das Filtergehäuse hineinragen.

4. Reinigen Sie die Kanne mit warmen Spülmittelwasser oder im Geschirrspüler.
5. Reinigen Sie das Gerät an der Außenseite mit einem feuchten Tuch und Spülmittel. Achten Sie darauf, dass keine Feuchtigkeit ins Innere des Geräts gelangt.

- ⚠ • Tauchen Sie das Gerät, den Stecker und das Kabel nie ins Wasser. Stellen Sie das Gerät keinesfalls in einen Geschirrspüler. Nur die losen Zubehörteile dürfen ins Wasser getaucht werden.
- Verwenden Sie zur Reinigung keine aggressiven Reinigungs- oder Scheuermittel oder scharfen Gegenstände (wie Messer oder harte Bürsten).

REINIGUNG UND WARTUNG - Entkalken

Kalkablagerung kann bewirken, dass die Leistung des Gerätes sinkt. In Gebieten mit hartem Wasser kommt Kalkablagerung oft vor. Bei Entstehung von Kalkablagerung empfehlen wir Ihnen die Verwendung eines geeigneten Entkalkungsmittels. Befolgen Sie immer die für das Entkalkungsmittel geltenden Anweisungen. Wenn Sie ein Wasserreinigungsgerät verwenden, verringert sich die Bildung von Kalkablagerung.

UMWELT

- ♻ • Werfen Sie Verpackungsmaterial wie Kunststoff und Kartons in die dafür vorgesehenen Container.
- ♻ • Geben Sie dieses Produkt am Ende der Nutzungsdauer nicht als normalen Haushaltsabfall ab, sondern bei einem Sammelpunkt für die Wiederverwendung elektrischer und elektronischer Geräte. Achten Sie auf das Symbol auf dem Produkt, der Gebrauchsanweisung oder der Verpackung.
- Die Materialien können wie angegeben wiederverwendet werden. Durch Ihre Hilfe bei der Wiederverwendung, der Verarbeitung der Materialien oder anderen Formen der Benutzung alter Geräte liefern Sie einen wichtigen Beitrag zum Schutz unserer Umwelt.
- Erkundigen Sie sich bei den Stadtverwaltungen nach dem richtigen Sammelpunkt in Ihrer Nähe.

GARANTIEBESTIMMUNGEN

Der Importeur gewährt für dieses Gerät unter den folgenden Bedingungen 60 Monate Garantie ab Kaufdatum auf Schäden, die aufgrund von Herstellungs- und/ oder Materialfehlern entstanden sind.

1. Innerhalb der genannten Garantiefrist werden keine Kosten für Arbeitslohn und Material berechnet. Die Garantiefrist wird durch die unter Garantie ausgeführte Reparatur nicht verlängert.
2. Schadhafte Teile oder, im Falle eines Umtauschs, die schadhafte Geräte selbst werden automatisch Eigentum des Importeurs.
3. Bei jedem Garantieanspruch muss ein Kaufbeleg der Firma vorgelegt werden.
4. Garantieansprüche müssen entweder beim Händler, bei dem das Gerät gekauft wurde, geltend gemacht werden oder beim Importeur.
5. Die Garantie gilt nur für den ersten Käufer und ist nicht übertragbar.
6. Die Garantie gilt nicht für Schäden, die entstanden sind durch:
 - a. Unfälle, verkehrte Benutzung, Abnutzung und/oder Verwahrlosung
 - b. falsche Montage und/oder Benutzung, die gegen die einschlägigen gesetzlichen und technischen Normen oder gegen Sicherheitsnormen verstößt
 - c. Anschluss an eine andere Netzspannung als die auf dem Typenschild angegebene
 - d. eine ungenehmigte Veränderung
 - e. eine Reparatur, die durch Dritte ausgeführt wurde
 - f. nachlässigen Transport ohne geeignete Verpackung bzw. ohne geeigneten Schutz
7. Auf diese Garantiebestimmungen kann kein Anspruch erhoben werden im Falle von:
 - a. Verlusten, die während des Transports auftreten
 - b. Entfernung oder Änderung der Geräteseriennummer
8. Ausgenommen von der Garantie sind Kabel, Lampen und Glasteile.
9. Außer einem Ersatz bzw. einer Reparatur der schadhafte Teile räumt die Garantie kein Recht auf Erstattung eines eventuellen Schadens ein. Der Importeur kann in keinem Fall für eventuelle Folgeschäden oder irgendwelche anderen Folgen haftbar gemacht werden, die durch das von ihm gelieferte oder in Verbindung mit dem von ihm gelieferten Gerät entstanden sind.
10. Um Garantieleistungen in Anspruch zu nehmen, wenden Sie sich direkt an Ihren Händler. Bestron bietet auch die Möglichkeit direkt mit dem Werkskundendienst abzuwickeln. Voraussetzung hierfür ist, dass Sie sich zunächst telefonisch, per Fax oder Mail an den Werkskundendienst wenden. Bitte schicken Sie keine Geräte unaufgefordert. Insbesondere dürfen Pakete niemals unfrei eingesendet werden. Sprechen Sie daher zuerst mit uns. Wir sagen Ihnen wie Sie Ihr Gerät an uns einsenden sollen.
11. Das Gerät eignet sich nicht für die professionelle Verwendung.

KUNDENDIENST

Sollte unerwartet eine Störung auftreten dann können Sie sich mit dem BESTRON-Kundendienst in Verbindung setzen:

DEUTSCHLAND:
SERVICE CENTER FRENZ
BESTRON SERVICE
Kleikstraße 94-96
52134 Herzogenrath
Tel: 02406 97 999 15
Fax: 02406 97 999 13
E-mail: info@bestron-service.de
Internet: www.bestron.com

Deutsch

CE-KONFORMITÄTSERKLÄRUNG

Dieses Produkt entspricht auf dem Gebiet der Sicherheit den Bestimmungen der folgenden europäischen Richtlinien:

- EMC-Richtlinie 2004/108/EC
- Niederspannungsrichtlinie 2006/95/EC.



N. van de Vossenberg
Qualitätskontrolle

Nous vous félicitons de votre achat! Votre cafetière électrique a une capacité de 6 tasses, d'un système anti-gouttes, d'un interrupteur avec lampe témoin d'un indicateur de niveau d'eau extérieur et d'une plaque chauffante.

CONSIGNES DE SÉCURITÉ - Généralités

- Lisez soigneusement le mode d'emploi et conservez-le précieusement.
- Utilisez cet appareil uniquement selon les instructions du mode d'emploi.
- Cet appareil ne peut être utilisé par des enfants ou des personnes avec des capacités physiques, mentales ou sensorielles limitées, manquant d'expérience ou de connaissance; à moins qu'elles n'aient eu des instructions et ne soient encadrées par des personnes responsables de leur sécurité.
- Cet appareil n'est pas un jouet. En présence d'enfants, il est important de s'assurer qu'ils ne jouent pas avec l'appareil.
- Faites effectuer les réparations par un technicien qualifié. N'essayez jamais de réparer l'appareil vous-même.

CONSIGNES DE SÉCURITÉ - Électricité et chaleur

- Avant d'utiliser cet appareil, assurez-vous que la tension du réseau correspond à la tension du réseau indiquée sur la plaquette type de l'appareil.
- Assurez-vous que la prise sur laquelle vous branchez l'appareil est raccordée à la terre.
- Débranchez toujours la fiche lorsque vous déplacez l'appareil, et lorsque vous ne l'utilisez pas.
- Lorsque vous débranchez la fiche, saisissez la fiche elle-même; ne tirez pas sur le cordon.
- Vérifiez régulièrement que le cordon de l'appareil est intact. N'utilisez pas l'appareil si vous constatez que le cordon est endommagé. Faites remplacer le cordon endommagé par un service technique qualifié.
- Certaines parties de l'appareil peuvent s'échauffer fortement. Évitez de les toucher pour ne pas vous brûler.
- Pour éviter tout risque d'incendie, l'appareil doit pouvoir évacuer la chaleur produite. Laissez donc suffisamment d'espace autour de l'appareil et évitez tout contact avec des matériaux inflammables. L'appareil ne doit jamais être recouvert. Les prises d'air doivent toujours être dégagées.
- Assurez-vous que ni l'appareil, ni le cordon n'entre en contact avec une source de chaleur telle qu'une plaque électrique chaude ou une flamme.
- Assurez-vous que ni l'appareil, ni la fiche n'entre en contact avec de l'eau.

CONSIGNES DE SÉCURITÉ - Pendant l'utilisation

- N'utilisez jamais l'appareil à l'extérieur.
- Ne laissez pas le cordon pendre par-dessus le bord du plan de travail ou de la table.
- Assurez-vous que vos mains sont sèches avant de toucher l'appareil, le cordon ou la fiche.
- N'utilisez jamais l'appareil dans une pièce humide.
- N'immergez jamais l'appareil, le cordon ni la fiche dans l'eau ou tout autre liquide.
- Si l'appareil est tombé à l'eau, ne le rattrapez pas. Débranchez immédiatement la fiche. Cessez d'utiliser l'appareil.
- Cet appareil ne doit pas être utilisé avec un timer externe ou une télécommande.

DONNÉES TECHNIQUES

Type:	ACM16
Puissance :	600W
Tension réseau :	230V ~ 50Hz
Contenance:	maximum de 6 tasses

FONCTIONNEMENT - Généralités

Cet appareil est destiné uniquement à l'utilisation domestique, et non à l'usage professionnel.

1. Réservoir d'eau
2. Indicateur du niveau d'eau dans le réservoir
3. Cordon et fiche
4. Couvercle du filtre avec fentes de ventilation
5. Support du filtre
6. Porte filtre avec système anti-gouttes
7. Verseuse en verre avec couvercle pivotant
8. Plaque chauffante
9. Interrupteur marche/arrêt

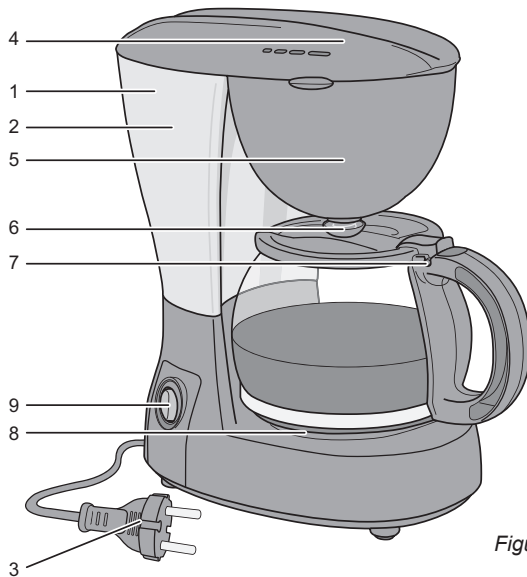

Figure 1

FONCTIONNEMENT - Avant la première utilisation

Faites d'abord fonctionner l'appareil plusieurs fois avec de l'eau uniquement, pour le nettoyer à l'intérieur. Suivez les instructions ci-dessous. Jetez l'eau quand vous avez terminé.

FONCTIONNEMENT - Préparation du café

1. Installez l'appareil sur une surface plane et stable. Branchez la fiche. L'interrupteur marche/arrêt doit être en position arrêt 'O' (le lampe témoin est éteint).
2. Ouvrez le couvercle du filtre. Versez dans le réservoir une quantité suffisante d'eau (pas plus de 6 tasses, selon l'indicateur de niveau sur le réservoir d'eau).
3. Cette cafetière électrique est équipée d'un filtre permanent. Vous n'avez plus besoin de filtre de papier. Mettez la quantité désirée de café moulu dans le filtre (normalement, 1 cuillère de dosage rase par tasse).
4. Fermez le couvercle du filtre.
5. Posez la verseuse sur la plaque chauffante.
6. Mettez l'appareil en marche (interrupteur marche/arrêt sur '1': lampe témoin allumé). La cafetière prépare le café.
7. Le système anti-gouttes vous permet de servir une tasse de café pendant que la cafetière est en marche. Remettez rapidement la verseuse à sa place pour que le filtre ne déborde pas.
8. N'oubliez pas d'éteindre l'appareil après utilisation et si vous ne voulez plus garder le café au chaud.

⚠ Etteindre l'appareil si il reste encore un peu de café dans la verseuse. Ceci pour éviter des attaches et surchauffe.

NETTOYAGE ET ENTRETIEN

1. L'interrupteur marche/arrêt doit être en position arrêt ('O' : lampe témoin éteint).
2. Débranchez la fiche et, si nécessaire, laissez refroidir l'appareil.
3. Sortez le porte-filtre du support du filtre et rincez-le à l'eau courante. Lorsque vous le remettez en place, attention à l'antigouttes: il doit dépasser de l'encoche dans le support du filtre.
4. Nettoyez la verseuse avec de l'eau chaude additionnée d'un peu de détergent pour la vaisselle, ou au lave-vaisselle.
5. Nettoyez l'extérieur de l'appareil avec un chiffon humide et un peu de détergent pour la vaisselle. Ne laissez pas l'humidité pénétrer à l'intérieur de l'appareil.

- ⚠ • N'immergez jamais l'appareil, le cordon ni la fiche dans l'eau. Ne mettez jamais l'appareil au lave-vaisselle. Seules les pièces amovibles peuvent être trempées dans l'eau.
- N'utilisez pas de détergents agressifs ou décapants ni d'objets tranchants (tels que couteaux ou brosses dures) pour le nettoyage.

NETTOYAGE ET ENTRETIEN - Détartrage

L'accumulation de tartre peut entraver le fonctionnement de l'appareil. Dans les régions où l'eau est dure, le tartre se forme rapidement. Quand le tartre se forme, nous vous conseillons d'utiliser un détartrant approprié. Suivez toujours les instructions jointes au détartrant. La formation de tartre est moindre si vous utilisez un appareil adoucisseur d'eau.

ENVIRONNEMENT

-  • Jetez le matériel d'emballage, tel que le plastique et les boîtes, dans les conteneurs prévus à cet effet.
- Lorsque l'appareil est usé, ne le mettez pas aux ordures ménagères, mais portez-le dans un centre de collecte agréé pour les appareils électriques et électroniques. Attention au symbole figurant sur le produit, le mode d'emploi ou l'emballage.
- Les matériaux peuvent être recyclés selon les indications. Votre collaboration au recyclage des appareils et/ou au retraitement des matériaux, sous quelle forme que ce soit, est une contribution précieuse à la sauvegarde de notre environnement.
- Les autorités de votre commune vous renseigneront sur le centre de collecte le plus proche.

CONDITIONS DE GARANTIE

À compter de la date d'achat de cet appareil, l'importateur donne, aux conditions suivantes, 60 mois de garantie couvrant tous les défauts consécutifs à des défauts de pièce et main d'œuvre.

1. Pendant la période de garantie aucun frais ne sera facturé pour les pièces et la main d'œuvre. Les réparations effectuées sous garantie ne prolongent pas le délai de garantie.
2. En cas d'échange, les pièces défectueuses ou les appareils défectueux deviennent automatiquement la propriété de l'importateur.
3. Toute demande de garantie doit être assortie de la preuve d'achat de l'entreprise.
4. Toute demande de garantie doit être faite auprès du revendeur où l'appareil a été acheté ou auprès de l'importateur.
5. La garantie est uniquement valable pour le premier acheteur et ne peut être transférée.
6. La garantie ne couvre pas les dommages causés par:
 - a. les accidents, l'utilisation impropre, l'usure et / ou la négligence ;
 - b. l'installation incorrecte et/ou une utilisation contraire aux normes de sécurité, aux normes techniques ou aux dispositions légales en vigueur ;
 - c. le branchement sur un réseau d'une tension autre que celle figurant sur la plaquette type ;
 - d. toute modification non autorisée ;
 - e. toute réparation effectuée par des tiers ;
 - f. le transport sans précautions suffisantes, telles que la protection et l'emballage appropriés.
7. Les présentes conditions de garantie ne peuvent pas être invoquées dans les cas suivants:
 - a. pertes survenues pendant le transport;
 - b. effacement ou modification du numéro de série de l'appareil.
8. Les cordons, ampoules et pièces en verre ne sont pas couverts par la garantie.
9. La garantie ne donne aucun droit d'indemnisation pour des dommages éventuels, autres que le remplacement ou la réparation de pièces défectueuses. L'importateur ne peut être tenu responsable d'aucun dommage indirect, ni d'aucune conséquence quelle qu'elle soit, causé par ou ayant un quelconque rapport avec l'appareil qu'il a fourni.
10. Pour pouvoir faire appel à la garantie, vous pouvez vous adresser à votre revendeur. Bestron offre aussi la possibilité de faire réparer l'appareil directement par le service après-vente de Bestron. Toutefois, n'envoyez jamais rien sans avoir reçu d'instructions au préalable. Le colis pourrait en effet être refusé et les frais éventuels seraient à votre charge. Prenez contact avec le service après-vente qui vous expliquera comment vous devez emballer et expédier l'appareil.
11. L'appareil n'est pas destiné à l'usage professionnel.

MAINTENANCE

Si, par malheur, une panne se produisait, veuillez contacter le service de maintenance de BESTRON:

BELGIQUE:

WILLEMEN SERVICE

BESTRON SERVICE

Te Boelaerlei 27

2140 Borgerhout- Antwerpen

Tél.: 03 - 321 78 48

Télécopie: 03 - 321 28 50

Email: elektro.willemen@pi.be

Internet: www.bestron.com

FRANCE:

Si le produit ne fonctionne pas comme il faut, contactez le distributeur ou un centre de service autorisé.

DÉCLARATION DE CONFORMITÉ CE

Le présent produit répond aux dispositions des directives européennes suivantes en matière de sécurité.

- | | |
|----------------------------------|-------------|
| • Directive EMC | 2004/108/EC |
| • Directive sur la basse tension | 2006/95/EC |



N. van de Vossenberg
Contrôle de la qualité

Congratulations on the purchase of your coffee maker. It has a capacity of 6 cups, a pause-and-serve function, an on/off switch with pilot light, and a hotplate.

SAFETY INSTRUCTIONS - General

- Please read these instructions carefully and retain them for reference.
- Use this appliance solely in accordance with these instructions.
- This appliance is not intended for use by persons (including children) with reduced physical, sensory or mental capabilities, or lack of experience and knowledge, unless they have been given supervision or instruction concerning use of the appliance by a person responsible for their safety.
- Children should be supervised to ensure that they do not play with the appliance.
- Have any repairs carried out solely by a qualified electrician. Never try to repair the appliance yourself.

SAFETY INSTRUCTIONS - Electricity and heat

- Before use please verify that the mains voltage is the same as indicated on the rating plate of the appliance.
- Make sure that you always use an earthed wall socket to connect the appliance.
- Always remove the plug from the mains socket before moving the appliance and when the appliance is not in use.
- Remove the plug from the wall socket by pulling the plug, not the power cord.
- Check the appliance's power cord regularly to make sure it is not damaged. Do not use the appliance if the power cord is damaged. Have a damaged power cord replaced by a qualified repair service.
- Certain parts of the appliance may get hot. Do not touch these parts to prevent burning yourself.
- To prevent the risk of fire the appliance needs space to allow it to lose heat. Make sure that it has sufficient space around, and that it makes no contact with flammable material. Do not cover the appliance. Also make sure that the air vents are not covered or blocked.
- Make sure that the appliance, the power cord or the plug do not make contact with hot surfaces, such as a hot hob or naked flame.
- Make sure that the appliance, the power cord and plug do not make contact with water.

SAFETY INSTRUCTIONS - During use

- Never use the appliance outdoors.
- Never allow the power cord to hang over the edge of the draining board, worktop or table.
- Make sure that your hands are dry before touching the appliance, cable or plug.
- Never use the appliance in a humid room.
- Never immerse the appliance, the plug or the power cord in water or other liquid.
- Do not pick up the appliance if it falls into water. Remove the plug from the wall socket immediately. Do not use the appliance any more.
- This appliance may not be used through an external timer or by means of a remote control.

TECHNICAL INFORMATION

Type:	ACM16
Output:	600W
Power supply:	230V ~ 50Hz
Capacity:	maximum of 6 cups

OPERATION - General

The appliance is intended only for domestic use, not for professional use.

- 1. Water reservoir
- 2. Water-level indicator
- 3. Cable with plug
- 4. Filter cover with vents
- 5. Filter casing
- 6. Filter holder with pause-and-serve function
- 7. Glass pot with hinged lid
- 8. Hotplate
- 9. On/Off switch

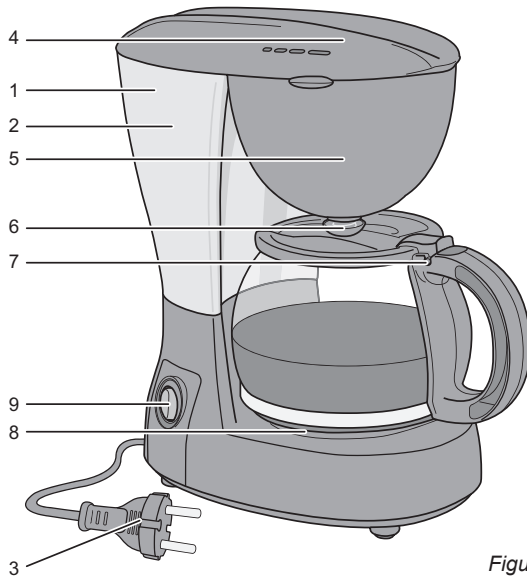

Figure 1

OPERATION - Before first use

Clean the appliance a couple of times by filling it with water only. Please observe the following instructions. Dispose of the water after use.

OPERATION - Making coffee

- 1. Place the appliance on a flat and steady surface. Connect the appliance to the wall socket. Make sure the On/Off switch is set to 'O' (pilot light is extinguished).
- 2. Open the filter cover. Pour sufficient water into the reservoir (not more than 6 cups, as shown on the water-level indicator).
- 3. This coffee maker is supplied with a permanent filter, no more paper filters needed. Fill the filter with the required amount of ground coffee (the customary quantity is 1 level scoop for each cup).
- 4. Close the filter cover.
- 5. Place the glass pot on the hotplate.
- 6. Switch on the appliance (On/off switch in the '1' position: the pilot light illuminates). The coffee will now be prepared.
- 7. The pause-and-serve function enables you to pour a cup of coffee before the coffee maker has finished. Replace the carafe quickly, to prevent the filter from overflowing.
- 8. Do not forget to turn off the appliance after use and when the coffee does not need to be held warm anymore.

⚠ Turn off the appliance when there is only a small amount of coffee left in the glass jug. This prevents burnmarks and overheating.

CLEANING AND MAINTENANCE

- 1. Switch off the appliance (On/off switch in the 'O' position: the pilot light extinguishes).
- 2. Remove the plug from the wall socket, and if necessary allow the appliance to cool.
- 3. Remove the filter holder from the casing, and clean it under running water. When refitting the filter holder make sure that the non-drip nozzle projects through the opening in the filter casing.
- 4. Clean the carafe in hot washing-up water, or put it in a dishwasher.

5. Clean the outside of the appliance with a damp cloth and washing-up liquid. Make sure no moisture gets into the appliance.
- ⚠ • Never immerse the appliance, plug or power cord in water. Never put the appliance in a dishwasher. Only the loose parts may be immersed in water.
- Never use corrosive or scouring cleaning agents or sharp objects (such as knives or hard brushes) to clean the appliance.

CLEANING AND MAINTENANCE - Descaling

Limescale can reduce the efficiency of your coffee maker. Limescale is common in areas with hard water. We advise the use of a suitable descaling agent to remove any scale. Always follow the instructions for the descaling agent. The amount of scale will be reduced when you use a water softener.

THE ENVIRONMENT

- ♻ • Dispose of packaging material, such as plastic and boxes, in the appropriate waste containers.
- ♻ • When this product reaches the end of its useful life do not dispose of it by putting it in a dustbin; hand it in at a collection point for the reuse of electrical and electronic equipment. Please refer to the symbols on the product, the user's instructions or the packaging.
- The materials can be re-used as indicated. Your help in the re-use, recycling or other means of making use of old electrical equipment will make an important contribution to the protection of the environment.
 - Contact your municipality for the address of the appropriate collection point in your neighbourhood.

GUARANTEE TERMS

The importer guarantees the appliance against defects caused by manufacturing and/or material faults for 60 months from the date of purchase, subject to the following conditions.

1. No charges will be made for labour costs or materials during the warranty period. Any repairs carried out during the warranty period do not extend the warranty period.
2. The importer automatically becomes the owner of any faulty parts that he replaces or a faulty appliance (in the event of replacement of the appliance).
3. All claims submitted under warranty must be accompanied by the original bill of sale.
4. Claims under warranty must be submitted to the dealer where the appliance was purchased or to the importer.
5. The warranty is issued solely to the first purchaser and cannot be transferred.
6. The warranty does not cover damage caused by:
 - a. Accidents, incorrect use, wear and/or neglect.
 - b. Faulty installation and/or use in a manner contravening the prevailing legal, technical or safety regulations.
 - c. Connection to a mains voltage other than the voltage specified on the type plate.
 - d. Unauthorized modifications.
 - e. Repairs carried out by third parties.
 - f. Careless transport, i.e. without suitable packaging materials or protection.
7. No claims may be made under this warranty for:
 - a. Losses incurred during transport.
 - b. The removal or changing of the appliance's serial number.
8. The guarantee does not cover power cords, lamps or glass parts.
9. No claims can be submitted under this warranty for damage other than the repair or replacement of faulty parts. The importer can never be held responsible for any consequential loss or damage or any other consequences, resulting either directly or indirectly from the appliance supplied by the importer.
10. In case of claims under guarantee you can contact your dealer where the appliance is purchased. Bestron offers you also the possibility to send the appliance directly to our Service Department. Do not send your appliance without consulting us. The package may be refused and any costs will be for your account. Please contact the Service Department and they will tell you how to pack and send the appliance.
11. This appliance is not suitable for professional use.

SERVICE

If a fault should occur please contact the BESTRON service department:

THE NETHERLANDS:

BESTRON NEDERLAND BV
Bestron Service
Moeskampweg 20
5222 AW 's-Hertogenbosch
Tel: +31 (0) 73 - 623 11 21
Fax: +31 (0) 73 - 621 23 96
Email: info@bestron.com
Internet: www.bestron.com

CE DECLARATION OF CONFORMITY

This product conforms to the essential requirements of the following EU safety directives:

- EMC Directive 2004/108/EC
- Low Voltage Directive 2006/95/EC



N. van de Vossenberg
Quality control

Congratulazioni per l'acquisto di questa macchinetta da caffè filtro. La sua capienza è di 6 tazzine, un ferma goccia, un interruttore con spia luminosa, un indicatore del livello dell'acqua sul lato esterno e una piastra riscaldante.

PRESCRIZIONI DI SICUREZZA - Generalità

- Leggere con attenzione le istruzioni per l'uso e conservarle con cura.
- Utilizzare questo apparecchio esclusivamente come descritto nelle presenti istruzioni.
- Questo apparecchio non può essere utilizzato da bambini e da persone che, a causa di una limitazione fisica, sensoriale o mentale, o per mancanza di esperienza e conoscenza, non siano in grado di utilizzare l'apparecchio in modo sicuro, a meno che non abbiano ricevuto delle istruzioni sull'uso dell'apparecchio da una persona che sia responsabile della loro sicurezza.
- I bambini vanno sorvegliati per accertarsi che non si mettano a giocare con l'apparecchio.
- Far eseguire le riparazioni a un tecnico qualificato. Non cercare mai di riparare da soli l'apparecchio.

PRESCRIZIONI DI SICUREZZA - Elettricità e calore

- Prima di utilizzare l'apparecchio, controllare che la tensione di rete corrisponda alla tensione di rete indicata sulla targhetta di designazione dell'apparecchio.
- Controllare che la presa cui si collega l'apparecchio sia provvista di presa di terra.
- Estrarre sempre la spina della presa prima di spostare l'apparecchio e quando l'apparecchio non è in uso.
- Quando si disinserisce la spina dalla presa, esercitare la trazione sulla spina stessa e non sul cavo.
- Controllare regolarmente che il cavo dell'apparecchio sia sempre intatto. Non usare l'apparecchio se il cavo mostra danneggiamenti. Far sostituire il cavo danneggiato da personale di servizio qualificato.
- Alcune parti dell'apparecchio possono diventare calde. Per evitare di bruciarsi non toccarle.
- L'apparecchio deve potersi liberare del proprio calore onde evitare rischi di incendio. Prestare dunque attenzione che l'apparecchio sia sufficientemente libero e non possa venire in contatto con materiali incendiabili. L'apparecchio non può essere coperto. Controllare che le aperture di aerazione siano libere.
- Assicurarci che l'apparecchio ed il cavo non vengano in contatto con sorgenti di calore come una piastra di cottura calda o una fiamma.
- Prestare attenzione a non mettere il cavo e la spina a contatto con l'acqua.

PRESCRIZIONI DI SICUREZZA - Durante l'uso

- Non utilizzare mai l'apparato all'aperto.
- Non lasciare che il cavo penda dal bordo del piano da lavoro, mensola o tavolo.
- Accertarsi che le proprie mani siano asciutte quando si tocca l'apparecchio, il cavo o la spina.
- Non utilizzare l'apparecchio in ambienti umidi.
- Non immergere mai l'apparecchio, il cavo e la presa nell'acqua o in altri liquidi.
- Non prendere l'apparecchio se è caduto nell'acqua. In tal caso togliere subito la spina dalla presa. Non utilizzare più l'apparecchio.
- L'apparecchio non può essere azionato tramite un temporizzatore esterno, o un sistema indipendente con telecomando.

SPECIFICHE TECNICHE

Modello:	ACM16
Potenza:	600W
Tensione di rete:	230V ~ 50Hz
Capienza:	massimo 6 tazzine

FUNZIONAMENTO - Avvertenze generali

Questo apparecchio è concepito esclusivamente per l'impiego domestico, e non per l'uso professionale.

1. Serbatoio acqua
2. Indicatore livello acqua
3. Cavo e spina
4. Coperchio filtro con foro di ventilazione
5. Alloggiamento del filtro
6. Portafiltro con ferma goccia
7. Bricco in vetro con coperchio dotato di cerniera
8. Piastra riscaldante
9. Interruttore di accensione

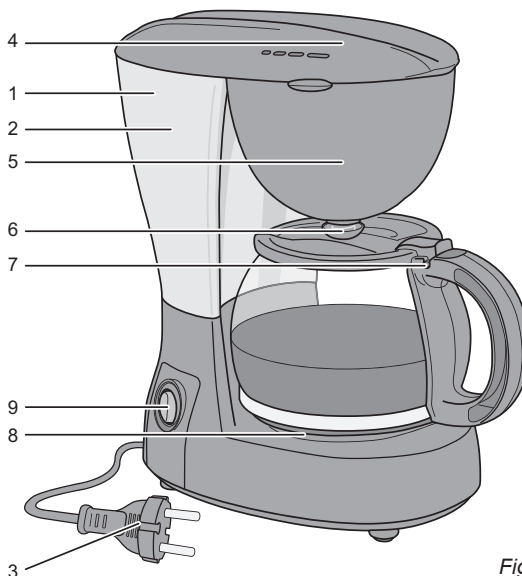
Figure 1
FUNZIONAMENTO - Operazioni preliminari al primo utilizzo

Prima di utilizzare l'apparecchio, assicurarsi di pulirne l'interno facendo compiere un paio di cicli di funzionamento solo con acqua. Seguire a tale scopo le istruzioni per l'uso riportate qui sotto. Al termine dell'operazione gettare l'acqua utilizzata.

FUNZIONAMENTO - Fare il caffè

1. Posizionare l'apparecchio su una superficie piana e stabile. Inserire la spina nella presa di corrente. Assicurarsi che l'interruttore di acceso/spento si trovi nella posizione di "O" (la spia luminosa deve risultare spenta).
2. Aprire il coperchio del filtro. Immettere l'acqua necessaria nel serbatoio (non più di 6 tazzine, controllando l'indicatore del livello dell'acqua).
3. Questa macchinetta è dotata di un filtro permanente, filtri di carta non sono necessari. Riempire il filtro con la quantità voluta di caffè macinato (normalmente 1 misurino raso per tazzina).
4. Chiudere il coperchio del filtro.
5. Collocare la bricco in vetro sulla piastra riscaldante.
6. Accendere l'apparecchio (portare l'interruttore di acceso/spento in posizione di "1": la spia luminosa deve risultare accesa). Inizierà la preparazione del caffè.
7. Il sistema antigoccia permette di versarsi una tazza di caffè anche durante la fase di preparazione. Ricollocare rapidamente la caraffa in posizione per evitare traboccamenti dal filtro.
8. Assicurarsi di spegnere l'apparecchio dopo l'uso e quando il caffè non ha bisogno di essere tenuto caldo più.

Spegnere l'apparecchio quando c'è solo una piccola quantità di caffè rimasta nel boccale di vetro. Questo impedisce la masterizzazione e surriscaldamento.

PULIZIA E MANUTENZIONE

1. Assicurarsi che l'apparecchio sia spento (portare l'interruttore di acceso/spento in posizione di "O": la spia luminosa deve risultare spenta).
2. Estrarre la spina dalla presa e lasciare raffreddare completamente l'apparecchio (se necessario).
3. Togliere il portafiltro dell'alloggiamento e risciacquarlo con acqua corrente. Nel riporre l'alloggiamento del filtro, prestare attenzione al corretto posizionamento del sistema antigoccia: esso dovrà infatti

4. La caraffa può essere lavata con acqua calda e detergente per piatti oppure in lavastoviglie.
5. Pulire l'esterno dell'apparecchio con un panno umido e detergente. Assicurarsi che nessun liquido penetri all'interno dell'apparecchio.



- Non immergere mai in acqua l'apparecchio, la spina o il cavo. Non lavare mai l'apparecchio in lavastoviglie. Solo le parti staccabili possono essere immerse in acqua.
- Non utilizzare per la pulizia prodotti aggressivi o abrasivi, né utensili taglienti (coltelli o spazzole dure).

PULIZIA E MANUTENZIONE - Disincrostazione

La formazione di incrostazioni può ridurre le prestazioni dell'apparecchio. Nelle zone in cui la durezza dell'acqua è elevata gli apparecchi elettrodomestici sono soggetti alla frequente formazione di incrostazioni calcaree. È consigliabile utilizzare un prodotto anticalcare appropriato qualora si formino delle incrostazioni. Osservare sempre le istruzioni del prodotto anticalcare. La formazione di incrostazioni diminuisce nel caso in cui si utilizzi un dispositivo per la depurazione dell'acqua.

TUTELA DELL'AMBIENTE



- Gettare il materiale di imballaggio, come plastica e cartone, negli appositi contenitori.
- Una volta raggiunta la durata massima del prodotto, non smaltirlo alla stregua dei rifiuti generali, ma portarlo presso un punto di raccolta per il riciclo di apparecchiature elettriche ed elettroniche. Prestare attenzione al simbolo sul prodotto, alle istruzioni per l'uso o all'imballaggio.
- I materiali possono essere riutilizzati come indicato. Grazie al riciclaggio, la trasformazione di materiali o altri metodi di utilizzo di vecchie apparecchiature contribuiscono in modo essenziale alla salvaguardia dell'ambiente.
- Rivolgersi al proprio comune per informazioni sul punto di raccolta più vicino.

CONDIZIONI DI GARANZIA

Di seguito sono riportate le condizioni alle quali l'importatore fornisce la garanzia per il presente apparecchio per un periodo di 60 mesi a decorrere dalla data d'acquisto, a copertura dei difetti di materiale e/o di fabbricazione.

1. Durante la validità di tale periodo di garanzia non verrà addebitato alcun costo di manodopera o di materiale. Le riparazioni effettuate nel corso di validità della garanzia non prolungano la durata della stessa.
2. Le parti difettose o, in caso di sostituzione (cambio), l'apparecchio difettoso stesso divengono automaticamente proprietà dell'importatore.
3. Qualsiasi ricorso alla garanzia dovrà essere accompagnato dalla prova d'acquisto dell'azienda rivenditrice.
4. I ricorsi alla garanzia devono essere eseguiti presso il rivenditore ove l'apparecchio è stato acquistato o presso l'importatore.
5. La garanzia è valida esclusivamente per il primo acquirente e non è trasferibile.
6. La garanzia non si applica ai danni derivanti da:
 - a. incidenti, uso improprio, usura e/o negligenza;
 - b. erronca installazione e/o utilizzo in contrasto con le disposizioni normative, tecniche o di sicurezza vigenti;
 - c. collegamento del prodotto a una tensione di rete diversa da quella indicata nella targhetta di identificazione;
 - d. modifiche non autorizzate;
 - e. riparazioni eseguite da terzi;
 - f. trasporto eseguito in modo improprio privo dell'imballaggio o delle protezioni idonee.
7. Le presenti condizioni di garanzia non si applicano inoltre in caso di:
 - a. perdite che si verificano durante il trasporto;
 - b. rimozione o modifica del numero di serie dell'apparecchio.
8. Sono esclusi dalla garanzia i cavi, le spie luminose, le lampade e i componenti in vetro.
9. La garanzia non riconosce alcun diritto al risarcimento di eventuali danni al di là della mera sostituzione o riparazione delle parti difettose. In nessun caso l'importatore potrà essere ritenuto responsabile per eventuali danni consequenziali o per conseguenze di altro tipo verificatesi a causa delle apparecchiature da questi fornite o a esse correlate.
10. Per reclamare la garanzia, potete rivolgervi al vostro negoziante. Bestron offre anche la possibilità di far riparare l'apparecchio direttamente dal Centro assistenza Bestron. Tuttavia, non spedite mai l'apparecchio senza aver fatto le dovute considerazioni. Il pacco può infatti essere respinto e le eventuali spese sono a vostro carico. Contattate il Centro assistenza e vi diranno come imballare e spedire l'apparecchio.
11. L'apparecchio non è concepito per l'uso professionale.

SERVIZIO

Qualora dovesse verificarsi un guasto è possibile mettersi in contatto con il servizio clienti BESTRON:

PAESI BASSI:

Bestron NEDERLAND BV
Bestron Service
Moeskampweg, 20
5222 AW 's-Hertogenbosch
Tel: +31(0) 73 - 623 11 21
Fax: +31(0) 73 - 621 23 96
E-mail: info@bestron.com
Internet: www.bestron.com

DICHIARAZIONE DI CONFORMITÀ CE

Questo prodotto soddisfa i requisiti e le seguenti norme europee nel campo della sicurezza:

- Direttiva EMC 2004/108/EC
- Direttiva sulla bassa tensione 2006/95/EC



N. van de Vossenberg
Controllo qualità

Felicitaciones por la compra de su cafetera. Este aparato tiene una capacidad de 6 tazas y mecanismo anti-goteo, interruptor luminoso de encendido/apagado, un indicador del nivel del agua al exterior y base calefactora.

NORMAS DE SEGURIDAD - General

- Lea las instrucciones de uso con detenimiento y guárdelas cuidadosamente.
- Utilice este aparato únicamente en la forma que se describe en las instrucciones.
- Este aparato no puede ser utilizado por niños ni por personas que, debido a alguna limitación física, sensorial o mental, o por falta de experiencia y conocimientos, no puedan manejarlo de forma suficientemente segura, a menos que hayan recibido instrucciones sobre el uso del aparato de una persona que se haga responsable de su seguridad.
- Es preciso vigilar que los niños no jueguen con el aparato.
- Haga reparar el aparato únicamente por un técnico cualificado. No intente nunca reparar el aparato usted mismo.

NORMAS DE SEGURIDAD - Electricidad y calor

- Antes de utilizar el aparato, verifique que el voltaje de la red corresponda al voltaje indicado en la placa.
- Verifique que la toma de pared a la que va a conectar el aparato tenga conexión a tierra.
- Retire el enchufe de la toma de pared siempre que vaya a cambiar de lugar el aparato o cuando no lo esté utilizando.
- Al retirar el enchufe de la toma de pared, asegúrese de tirar del enchufe y no del cable.
- Verifique regularmente que el cable del aparato esté en buenas condiciones. No utilice el aparato si el cable está averiado. Haga sustituir el cable deteriorado por personal de servicio cualificado.
- Algunas partes del aparato pueden calentarse. No las toque, para evitar quemaduras.
- Es indispensable que el aparato se pueda deshacer del calor que produce para evitar riesgos de incendio. Procure que haya suficiente espacio libre alrededor del aparato y que no pueda entrar en contacto con materiales inflamables. No cubra nunca el aparato. Asegúrese de que los orificios de ventilación están libres.
- Procure que ni el aparato, ni el cable entren en contacto con fuentes de calor, por ejemplo, con una placa caliente de la estufa o con fuego abierto.
- Asegúrese de que ni el cable, ni el enchufe están en contacto con el agua.

NORMAS DE SEGURIDAD - Durante el uso

- No use nunca este aparato fuera del hogar.
- No deje que el cable quede colgando sobre el borde de la encimera, el tablero de trabajo o una mesa.
- Asegúrese de tener las manos secas cuando manipule el aparato, el cable o el enchufe.
- No utilice el aparato nunca en lugares húmedos.
- No sumerja nunca el aparato, el enchufe, ni el cable en agua o en otro líquido.
- No recoja el aparato si éste ha caído en el agua. Retire inmediatamente el enchufe de la toma de pared. No vuelva a utilizar el aparato.
- El aparato no se puede poner en funcionamiento mediante un cronómetro externo ni con otro sistema separado con control remoto.

FICHA TÉCNICA

Tipo:	ACM16
Potencia:	600W
Tensión de la red:	230V ~ 50Hz
Contenido:	máximo 6 tazas

FUNCIONAMIENTO - General

Este aparato está concebido únicamente para uso doméstico, no para uso profesional.

1. Recipiente para depósito del agua
2. Indicación del nivel de agua
3. Cable con enchufe
4. Tapa del filtro con aberturas para ventilación
5. Unidad portafiltro
6. Portafiltro con mecanismo anti-goteo
7. Jarra de cristal con tapa articulada
8. Base calefactora
9. Interruptor de encendido/apagado

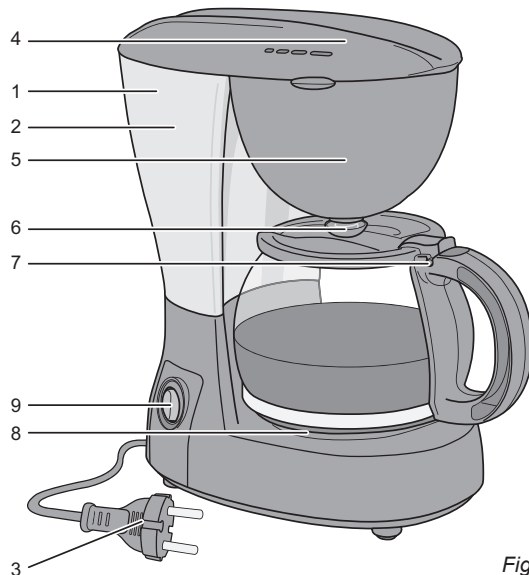



Figure 1

FUNCIONAMIENTO - Antes de estrenar el aparato

Primero use el aparato varias veces con agua únicamente a fin de limpiar su interior. Para ello, siga las instrucciones que se indican a continuación. Al terminar, tire el agua que ha usado.

FUNCIONAMIENTO - Elaboración del café

1. Coloque la cafetera sobre una superficie plana y sólida. Introduzca el enchufe en la toma de pared. Asegúrese de que el interruptor de encendido/apagado está en la posición 'O' (apagado) (indicador luminoso apagado).
2. Abra la tapa del filtro. Vierta agua suficiente en el depósito (como máximo para 6 tazas, tal como indicado en el indicador del nivel de agua).
3. Esta cafetera tiene un filtro permanente, filtros de papel no son necesarios. Llene el filtro con la cantidad deseada de café molido (normalmente 1 cucharilla rasa – medida con la cucharilla medidora – por cada taza que vaya a preparar).
4. Cierre la tapa del filtro.
5. Coloque la jarra en la base calefactora.
6. Encienda el aparato (interruptor de encendido/apagado en la posición '1': indicador luminoso encendido). Se cuele el café.
7. Gracias al mecanismo anti-goteo puede usted servir una taza de café mientras éste se está colando. Vuelva a colocar la jarra rápidamente en la base calefactora para evitar que rebose el filtro.
8. Asegúrese de apagar el aparato después de usarlo y cuando el café no es necesario que se celebrará más cálido.

 Apague el aparato cuando sólo hay una pequeña cantidad de café a la izquierda en la jarra de cristal. Esto evita la quema y sobrecalentamiento.

LIMPIEZA Y MANTENIMIENTO

1. Asegúrese de que el aparato está apagado (interruptor de encendido/apagado en la posición 'O': indicador luminoso apagado).
2. Retire el enchufe de la fuente de alimentación y deje enfriar el aparato, si es necesario.
3. Retire el portafiltro de la unidad portafiltro y límpielo bajo un chorro de agua. Cuando vuelva a colocar el portafiltro, procure pasar el mecanismo anti-goteo por la abertura en la unidad portafiltro.

4. Limpie la jarra en agua jabonosa caliente o en el lavavajillas.
5. Limpie la parte exterior del aparato con un paño húmedo y detergente líquido. Asegúrese de que la humedad no entra al interior del aparato.



- No sumerja nunca el aparato, ni el enchufe, ni el cable en agua. No lo meta nunca en el lavavajillas. Sólo los componentes sueltos pueden sumergirse en agua.
- No use limpiadores fuertes ni abrasivos, ni objetos con filo (como cuchillos o cepillos con cerdas duras) para limpiar el aparato.

LIMPIEZA Y MANTENIMIENTO - Limpieza del sarro

La formación de sarro puede incidir en el buen funcionamiento de la cafetera. En zonas donde el agua es dura, es frecuente la formación de sarro. Le aconsejamos usar un producto desincrustante adecuado para eliminar las formaciones de sarro. Siga siempre las instrucciones de uso del producto desincrustante. La formación de sarro se reduce si usa un purificador de agua.

MEDIO AMBIENTE



- Tire el material de embalaje, como plástico y cajas, en los contenedores destinados para ello.
- No tire este producto al final de su vida útil con los residuos domésticos normales, en su lugar llévelo a un centro de recolección para reutilización de aparatos eléctricos y electrónicos. Tenga en cuenta el símbolo que aparece en el aparato, el manual de instrucciones o el embalaje.
- Los materiales pueden reutilizarse como se ha indicado. Su ayuda para reutilización, procesamiento de materiales u otras formas de utilización de aparatos viejos es una contribución importante a la conservación de nuestro medio ambiente.
- Infórmese con las autoridades sobre los puntos de recolección en su localidad.

DISPOSICIONES DE GARANTÍA

Bajo las siguientes condiciones, y durante un período de 60 meses contado a partir de la fecha de compra, el importador otorgará garantía de este aparato por defectos ocasionados por deficiencias en la fabricación o en los materiales.

1. Durante el período de garantía mencionado no se cobrarán los costes de la mano de obra ni el material. Una reparación que tenga lugar durante el período de garantía no prolonga dicho período.
2. En caso de reemplazo, las piezas defectuosas o los aparatos defectuosos mismos pasarán automáticamente a propiedad del importador.
3. Toda reclamación por garantía deberá ir acompañada de la factura de compra de la empresa.
4. Toda reclamación por garantía deberá hacerse al distribuidor donde ha sido comprado el aparato o al importador.
5. La garantía es válida únicamente para el comprador y no es susceptible de transferencia.
6. La garantía no cubre los daños ocasionados por:
 - a. accidentes, mala utilización, desgaste y/o descuido;
 - b. mala instalación y/o uso en contradicción con las normas técnicas o de seguridad legales vigentes;
 - c. conexión a una red eléctrica cuyo voltaje no corresponde al voltaje indicado en la placa;
 - d. una modificación no autorizada;
 - e. una reparación ejecutada por terceros;
 - f. negligencia en el transporte del aparato sin el embalaje o protección adecuados.
7. No podrá apelarse a estas disposiciones de garantía en los siguientes casos:
 - a. pérdida ocurrida durante el transporte;
 - b. remoción o modificación del número de serie del aparato.
8. La garantía no cubre los cables, las bombillas, ni las partes de cristal.
9. La garantía no concede derecho a reclamar indemnización alguna por daños, diferente a la sustitución o reparación, respectivamente, de las partes defectuosas. El importador no podrá ser responsabilizado por daños consecuenciales o por cualquier otra clase de efectos causados por el aparato suministrado por él o que guarden relación con el mismo.
10. Para hacer valer la garantía. Puede acudir a la tienda donde compró el producto. Bestron también ofrece la posibilidad de entregar el aparato directamente al servicio técnico Bestron para su reparación. Pero no podrá enviarlo de cualquier manera. El paquete podría ser rechazado y los costes asociados correrían de su cuenta. Póngase en contacto con el servicio técnico, donde le indicarán cómo debe embalar y enviar el aparato.
11. Este aparato no es apto para uso profesional.

SERVICIO

Si se presenta un fallo inesperado, puede ponerse en contacto con el departamento de servicios de BESTRON:

PAÍSES BAJOS:

BESTRON NEDERLAND BV
Bestron Service
Moeskampweg 20
5222 AW 's-Hertogenbosch
Tel: +31(0) 73 - 623 11 21
Fax: +31(0) 73 - 621 23 96
Email: info@bestron.com
Internet: www.bestron.com

CERTIFICACIÓN DE CONFORMIDAD (CE)

Este producto satisface las disposiciones de las siguientes directivas de la Unión Europea en el marco de la seguridad:

- Directiva de compatibilidad electromagnética 2004/108/EC
- Directiva de bajo voltaje 2006/95/EC



N. van de Vossenberg
Control de calidad





»»» BESTRON®

ACM16
v 101217-07