

SALORA

LCD COLOUR TV

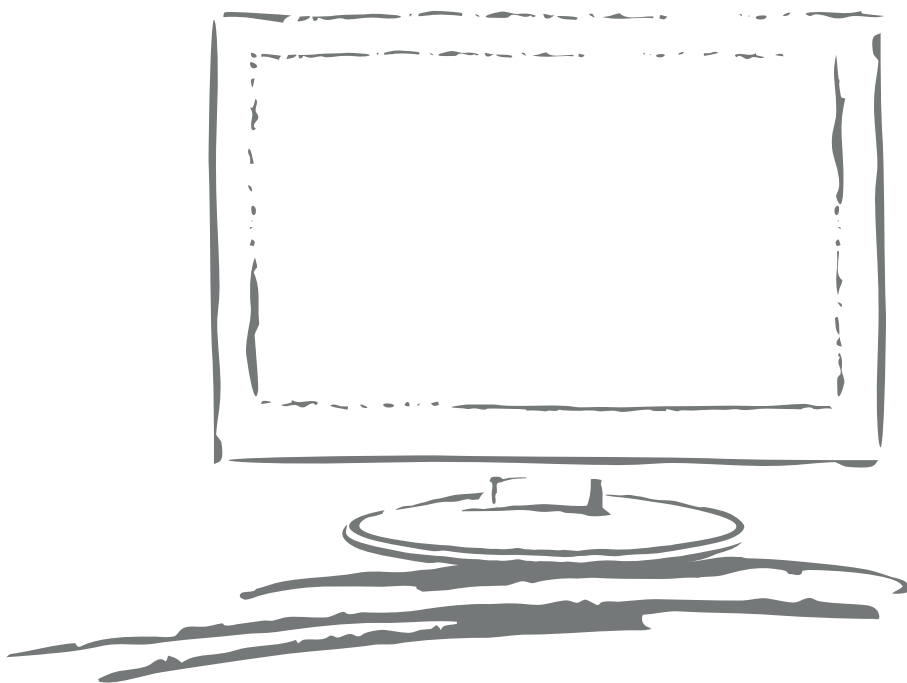

24LCF-5000TD

24LCF-5000TDW

24LEF-6000TD

24LEF-6000TDW

USER MANUAL (GB)

READ CAREFULLY BEFORE OPERATION

IMPORTANT SAFETY INSTRUCTIONS



This symbol indicates dangerous voltage inside the product that presents a risk of electric shock or personal injury.



This symbol indicates important instructions accompanying the product.

Please read this manual carefully before using this product.

- Before connecting the AC power cord to the DC adapter outlet, make sure the voltage designation of the LCD TV corresponds to the local electrical supply. If you are unsure of your power supply, ask your local power company.
- Never insert anything metallic into the cabinet openings of the liquid crystal display LCD TV/monitor; otherwise it may create the danger of electric shock.
- To avoid electric shock, Never touch the inside of the LCD TV/monitor and adapter. Only a qualified technician should open the case of the LCD TV/monitor/adapter.
- Never use your LCD TV/monitor/adapter if the power cord has been damaged. Do not allow anything to rest on the power cord, and keep the cord away from place where people can trip over it.
- Be sure to hold the plug, not the cord, when disconnecting the adapter from an electric socket.
- Excessive sound pressure from earphones and headphones can cause hearing loss.
- Batteries shall not be exposed to excessive heat such as sunshine, fire or the like.
- Ensure a minimum distance of 5 cm around the apparatus for sufficient ventilation.
- Ensure that the ventilation is not impeded by covering the ventilation openings with items such as newspapers, table-cloths, curtains, etc.
- Do not place naked flame sources, such as lighted candles on the apparatus.
- Take attention to the environmental aspects of battery disposal.
- Use the apparatus only in moderate climates (not in tropical climates).
- The mains plug shall remain readily operable.

IMPORTANT SAFETY INSTRUCTIONS

- Openings in the LCD TV/monitor/adaptor cabinet are provided for ventilation. To prevent overheating, these openings should not be blocked or covered. Also, avoid using the LCD TV/monitor on a bed, sofa, rug, or other soft surface. Doing so may block the ventilation openings in the bottom of the cabinet. If you put the LCD TV/monitor in a bookcase or some other enclosed space, be sure to provide adequate ventilation.
- Do not expose the LCD TV/monitor to extreme temperature conditions or to extreme humidity conditions.
- The apparatus shall not be exposed to dripping or splashing and that no objects filled with liquids, such as vases, shall be placed on the apparatus.
- Do not place the LCD TV/monitor on an unstable cart, stand, tripod, bracket, table, or floor where it can fall. It is damaged if dropped, hit or scratched. Do not clean the front with keton-type materials (e.g. Acetone), ethyl alcohol, toluene, ethyl acid, methyl, or chloride-these may damage the panel.
- Locate your DC adaptor near an easily accessible AC outlet.
- If your LCD TV/monitor does not operate normally in particular, if there are any unusual sounds or smells coming from it, unplug it immediately and contact an authorized dealer or service center.
- High temperature can cause problems. Don't use your LCD TV/monitor in direct sunlight, and keep it away from heaters, stoves, fireplaces, and other sources of heat.
- Unplug the DC adaptor when it is going to be left unused for an extended period of time.
- To reduce the risk of fire or electric shock, and annoying interference, use the recommended accessories only.
- If the LCD TV/monitor is broken, do not try to repair it yourself. Contact qualified service personnel.
- Unplug your DC adaptor from the AC outlet before any service.
- Be sure the service technician uses authorized replacement parts or their equivalents. Unauthorized parts may cause fire, electrical shock, or other hazards.
- Following any service or repair, be sure the service technician performs safety checks to certify that your TFT-LCD TV/monitor is in safe operating order.
- The apparatus with CLASS I construction shall be connected to a MAINS socket outlet with a protective earthing connection.

CONTENT

PANEL BUTTON FUNCTIONS

Front panel.....	1
Side panel.....	2

EXTERNAL EQUIPMENT

Connecting diagram.....	3
-------------------------	---

REMOTE CONTROL

Remote buttons.....	5
Battery installation.....	7

LET'S START

Switching On.....	8
Select source operation.....	8

DTV MENU SETUP

Channel	9
Picture	11
Sound.....	12
Time	12
Option.....	15
PVR Remote control key functions.....	16
PVR Functions.....	17
Lock	20
Electronic program guide (EPG).....	21
Information.....	21

ATV MENU SETUP

Channel	22
Picture	24
Sound.....	24
Time	25
Option.....	25
Lock	25

TELETEXT FUNCTION

Teletext function	26
-------------------------	----

SCART/AV/COMPONENT/HDMI MENU SETUP

Video setting menu.....	27
-------------------------	----

PC MENU SETUP

Channel	28
Picture	29
Sound.....	30
Option.....	30
Time	30
Lock	30

USB OPERATION

Brief introduction.....	31
Playback.....	32
Foto menu.....	33
Music menu.....	35
Movie menu.....	36
Text menu.....	38

DVD OPERATION

Basic operation.....	40
Supporting DVD format.....	40
DVD functions operating instructions.....	41
MP3/JPEG/AVI Playback.....	42
Function Settings.....	42
Care and Maintenance.....	49

TROUBLE SHOOTING

Display troubleshooting.....	50
Sound and TV troubleshooting.....	50
DVD troubleshooting.....	51

SPECIFICATIONS

Specifications.....	52
---------------------	----

DISPLAY MODE

Display mode.....	53
-------------------	----

PANEL BUTTON FUNCTIONS

FRONT PANEL

1. IR sensor window

2. **Indicator** (the indicator is red when in standby mode, and blue when in working normally).

3. **Mains Power Switch** - Completely turns ON or OFF the power to the TV set to save on electricity.

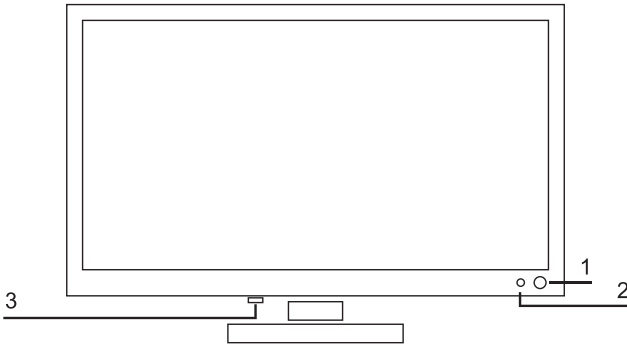

Sencor Touch Keyboard (controlled by a soft finger touch)

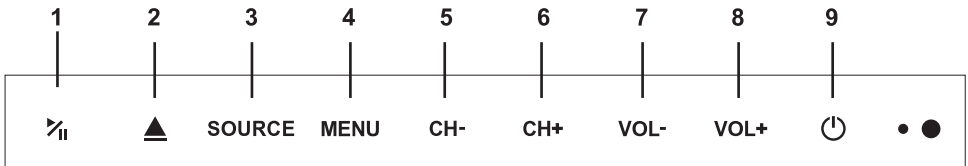

1. Start of play or pause of play
2. Take the disc out
3. Select input source
4. Enter or exit menu
5. Decrease channel number
6. Increase channel number
7. Decrease sound volume
8. Increase sound volume
9. Switch between standby and power-on mode



PANEL BUTTON FUNCTIONS

SIDE PANEL

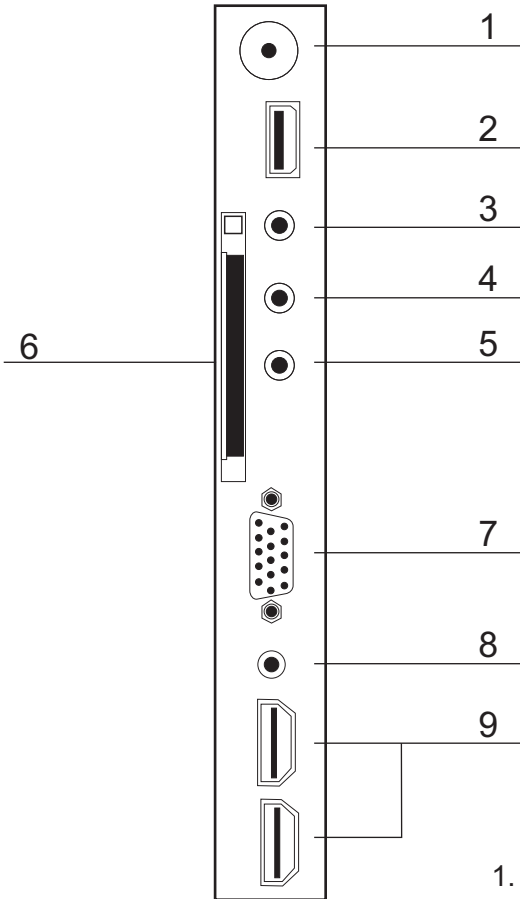

1. TV signal input
2. USB connector
3. Audio Earphone output
4. AV (Right/Left/Video) input
5. Y/Pb/Pr input
6. CI connector
7. PC VGA input
8. PC and Y/Pb/Pr audio input
9. HDMI inputs

EXTERNAL EQUIPMENT

CONNECTING DIAGRAM

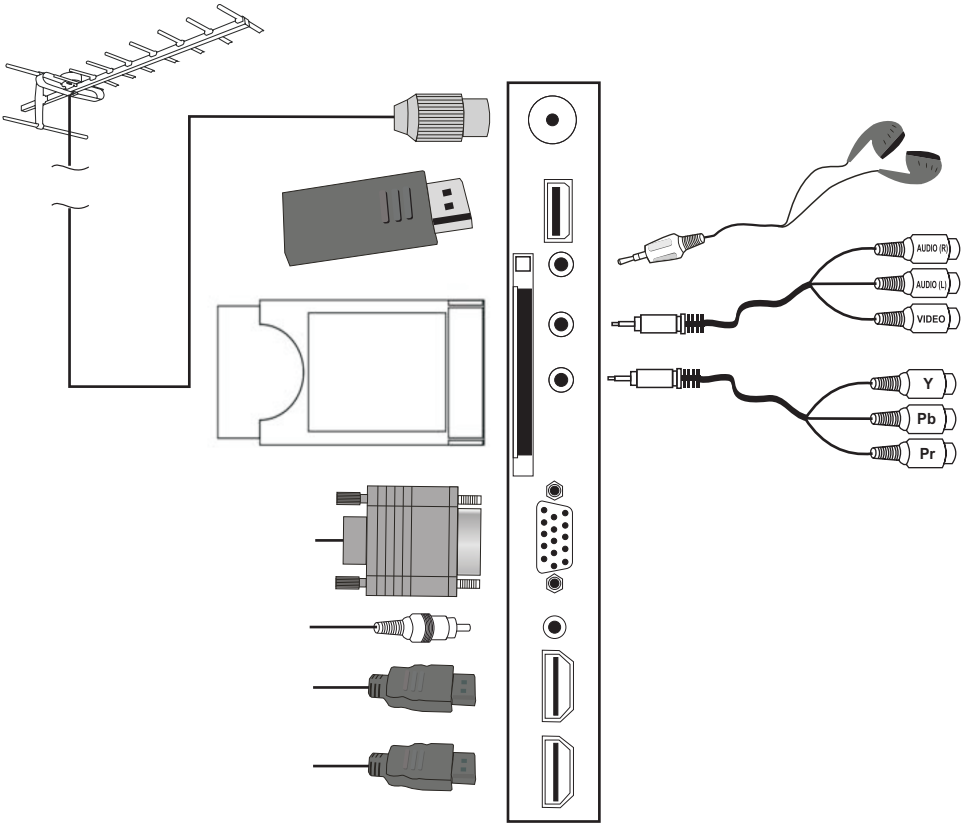

i NOTE

You should insert all necessary cables BEFORE plugging in the power cord.

PANEL BUTTON FUNCTIONS

BACK PANEL

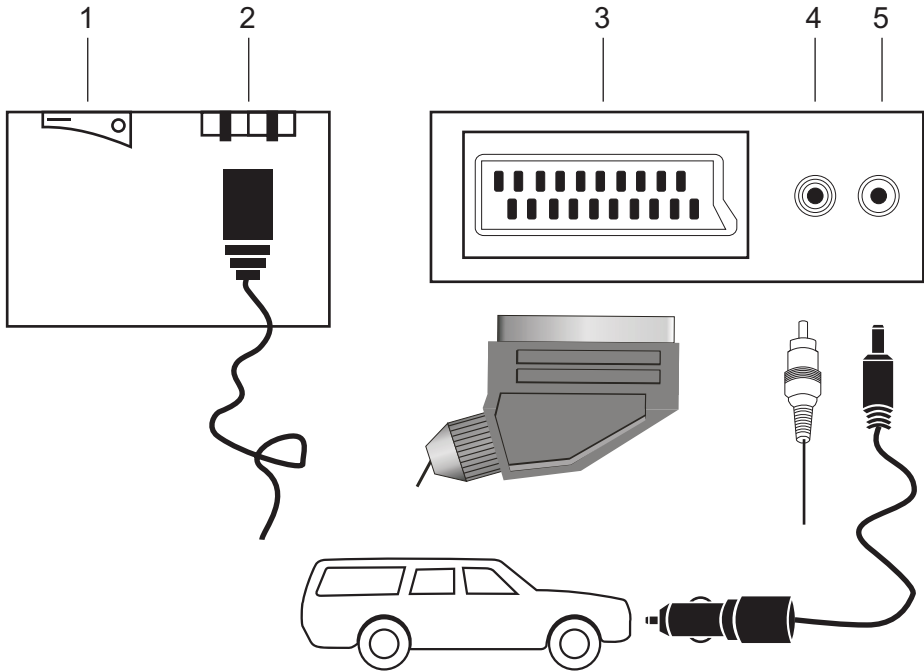

1. Mains Switch
2. AC Power supply
3. SCART connecting terminal
4. SPDIF output
5. 12V DC power input
(intended for feeding to the TV using a car battery power or external 12V DC power supply adapter)

REMOTE CONTROL

REMOTE BUTTONS

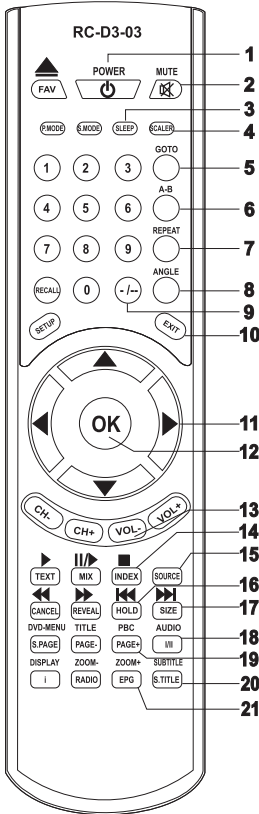

- ① **POWER**
To switch between standby mode and power-on mode.
- ② **MUTE**
Sound mute switch.
- ③ **SLEEP**
To setup the sleep timer.
- ④ **SCALER**
To switch video format between "Auto", "16:9" 4:3, ZOOM1, ZOOM2 (not valid in VGA)
- ⑤ **GOTO/RED**
To play from a certain time point (valid in DVD mode)/select page in analogue TV teletext mode.
- ⑥ **A-B/GREEN**
To segment repeat (valid in DVD mode)/select page in analogue TV teletext mode.
- ⑦ **REPEAT/YELLOW**
To repeat playback (valid in DVD, USB mode)/select page in analogue TV teletext mode.
- ⑧ **ANGLE/BLUE**
To change camera angle in DVD mode when playing DVD disc/select page in analogue TV teletext mode.
- ⑨ **TWO-DIGIT number button**
To switch between one or two-digit number valid in DVD.
- ⑩ **EXIT**
To exit or back to previous menu.
- ⑪ **Left/Right cursor (menu adjustment)**
To move left/right or adjust the selected item in the menu, or adjust sound volume (not valid in DVD, digital TV).
- ⑫ **OK button**
To confirm the selections.
- ⑬ **VOL+/-**
To increase or decrease sound volume.
- ⑭ **INDEX/■**
To display the teletext time in TV mode (not valid for MHEG5).
To display main content page when playing the teletext in analogue TV/To stop playing valid in DVD and USB mode.
- ⑮ **SOURCE**
To select input source.
- ⑯ **HOLD/◀◀**
To stop teletext on current page in analogue TV/To select the previous chapter or track, valid in DVD and USB mode.
- ⑰ **SIZE/▶▶**
To magnify teletext page in analogue TV/To select the next chapter or track in DVD and USB mode.

- ⑱ **AUDIO / I/II**
To change the audio language and sound track, valid in digital TV and DVD mode.
To switch the audio channel in NICAM/A2 or Mono TV channel (valid in analog TV).
- ⑲ **PBC/PAGE+**
To setup the PBC on/off in DVD mode /browse the next page of teletext in analogue TV mode. To zoom in the Picture in USB mode.
- ⑳ **SUBTITLE**
To select subtitle's language or switch to JPEG display mode, valid in DVD and digital TV mode.
- ㉑ **ZOOM+/EPG**
To zoom in to the picture valid in DVD mode/To display the program guide valid in digital TV mode.

REMOTE CONTROL

REMOTE BUTTONS

- 22 **EJECT/FAV**
Disc in/out ,valid in DVD mode/To switch to favourite list, valid in digital TV mode.
- 23 **S-MODE**
To select sound field modes: Music, Film, News and User.
- 24 **P-MODE**
To select picture mode: Standard, Dynamic, Soft, User(not valid in VGA mode).
- 25 **Number button**
To select program number.
- 26 **RECALL**
To swap between a previous program and the current program in analogue TV and digital TV.
- 27 **SETUP**
To display setup menu, different in different source mode.
- 28 **UP/DOWN cursor**
To select up/down in the menu or change the channel, valid in analogue TV and digital TV mode.
- 29 **CH+/-**
To increase or decrease program number valid in analogue TV and digital TV mode.
- 30 **MIX/ II >>**
To display analogue TV and teletext in the same time/pause playing/steps playback in pause mode, valid in DVD and USB mode.
- 31 **TEXT/ >**
To enable or disable the function of teletext or MHEG5 /To playback, valid in DVD and USB mode.
- 32 **REVEAL/ >>>**
To display the hidden teletext information in analogue TV/To fast-forward DVD playback, valid in DVD and USB mode.
- 33 **CANCEL/ <<<**
To cancel teletext in analogue TV/ To fast backward playback, valid in DVD and USB mode.
- 34 **DVD-MENU/S.PAGE**
To go to the menu of DVD menu , valid in DVD mode/To go to the sub page of teletext, valid in analogue TV mode.
- 35 **TITLE/PAGE-**
To go to the DVD menu, valid in DVD mode/ browse the previous page of teletext in analogue TV mode. / To zoom out Picture in USB mode.

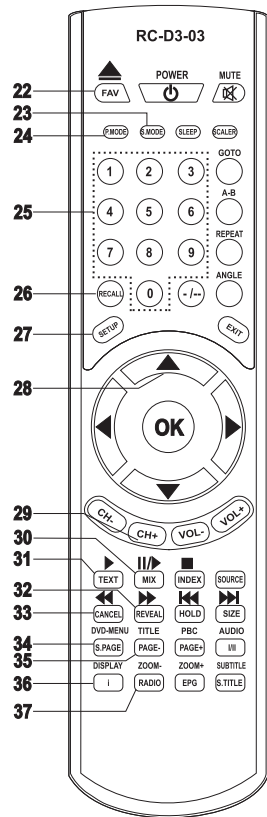

- 36 **DISPLAY**
To display track time in DVD mode/Display information in digital TV mode
- 37 **RADIO/ZOOM-**
To switch between TV and radio modes, valid in digital TV mode /To zoom out to the picture valid in DVD mode.

REMOTE CONTROL

BATTERY INSTALLATION

Remove the battery cover. Insert two SUM-4(AAA) batteries matching the -/+ polarities of the battery to the -/+ marks inside the battery compartment, as follows:

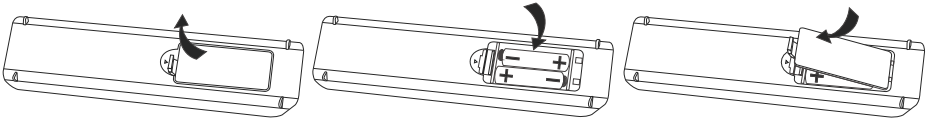

BATTERY LIFE

- Normally, battery can be used for one year.
- If the remote control is still not working, when very near to the TV's remote sensor window, please use new batteries.
- Please use SUM-4(AAA) battery.

i NOTES

- Never use rechargeable battery.
- Never charge, short-circuit, disassemble and heat the battery, or throw it into fire.
- Pay attention not to fall or knock the remote controller, which will cause damage or function failure to it.
- Do not use a new and an old battery together.
- When not using the remote controller for a long time, please take out the battery to avoid liquid leakage. Before replacing a new battery, please clean the electrolyte in the remote controller.
- If electrolyte splashes into the body, please clean it with water.

CAUTION:

Please put the battery into a place children cannot touch. If swallow by accident, please contact your local doctor immediately.

LET'S START

SWITCHING ON

After the unit has been suitably placed / fixed, on the desk or on the wall, and all necessary cables include power have connected, the next you should do is:

Press the **[STANDBY]** button on the remote control to make the unit switch to power-on mode - you will see the LED indicator turn green. Now you can enjoy the many features of your new TV.

SELECT SOURCE OPERATION

You can select input source by using source menu. Press **[SOURCE]** button on the remote control to show the menu as follows:



The current source item is highlighted. Through press **[▲/▼]** button on the remote control to select your desire. Press **[OK]** button to confirm your choice.

DTV MENU SETUP

PLEASE NOTE, THAT IF SOME ITEMS ARE INACTIVE/UNAVAILABLE (GRAYED-OUT IN THE OSD MENU) THEY ARE NOT DISCUSSED IN THIS CHAPTER. THESE ITEMS ARE DETAILY DESCRIBED IN OTHER CHAPTERS.

In DTV mode, press [SETUP] button on the remote control.

Through pressing [◀/▶] button on the remote control, you can select LCD menu sections (menu sections consist of "CHANNEL", "PICTURE", "SOUND", "TIME", "OPTION", "LOCK"). Press [▲/▼] button on the remote control to select the item in this menu section, and then press [◀/▶] button to adjust parameter value. Press [EXIT] or [SETUP] button to exit from menu tables.

CHANNEL

Select CHANNEL section to setting DTV channels. You may select Auto Tuning, DTV Manual Tuning, ATV Manual Tuning (described in ATV MENU SETUP), Programme Edit, Signal Information, CI Information, LCN Sorting and Software Update(USB)



Auto Tuning item enables to adjust channel setting automatically.

Select Auto Tuning item, press [OK] button to enter Tune Type selection menu.

Press [◀/▶] button to select tuning type between DTV+ATV, DTV or ATV.

Press [◀/▶/▲/▼] button to select your country.

Tune Type		DTV+ATV
UK	Estonia	Tunis
New Zealand	Turkey	Algeria
United Arab Emirates	Morocco	Egypt
MENU Return		

Press [OK] button to start auto searching.

DTV MENU SETUP

Select DTV Manual Tuning item, press [◀/▶] button to select channel number and press [OK] to start search.

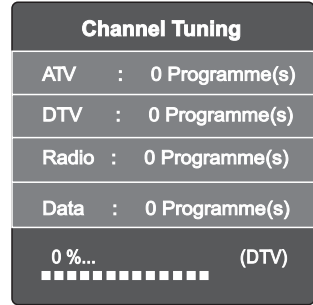

Programme Edit item enables to enter submenu to set channel Delete, Rename, Move, Skip and add to favourite list Fav.



Signal Information item enables to obtain information about the Channel Number, quality and strength of the signal.

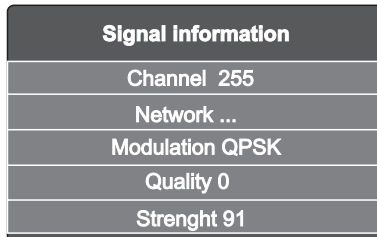

DTV MENU SETUP

CI Information item enables to obtain information about the Conditional Access, if CI Module inserted.

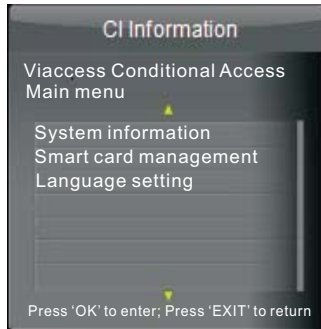

LCN Sorting item can be changed between On and Off.

Software Update (USB) enables to update the software via USB input.

PICTURE

Select PICTURE section to adjust picture parameters. You may select Picture Mode, Colour Temperature, Aspect Ratio, Noise Reduction and Screen.

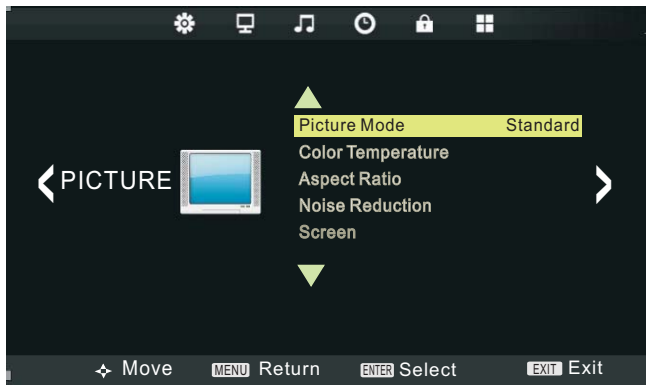

Picture mode item can be changed between User, Dynamic, Standard and Mild.

You may adjust Contrast, Brightness, Color, Sharpness and Tint for User mode

Color Temperature mode item can be changed between User, Cold, Medium and Warm.

Aspect Ratio mode item can be changed between Auto, 4:3, 16:9, Zoom1 and Zoom2.

Noise Reduction item can be changed between reduce noise mode: Off, Low, Middle, High and Default.

DTV MENU SETUP

SOUND

Select SOUND section to adjust sound parameters. You may select Sound Mode, Balance, Surround Sound, AD Switch and SPDIF MODE.

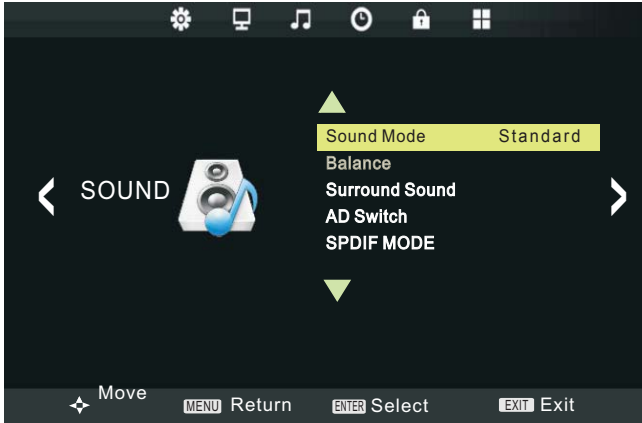

Sound Mode item can be changed between User, Standard, Music, Movie and Sports. You may adjust 120Hz, 500Hz, 1,5kHz, 5kHz and 10kHz equalizer for User mode. Balance item can be adjusted from -50 to +50 for L and R sound balance. Default value is 0. Surround Sound item can be changed between Off, Surround and SRS TruSurround XT. AD Switch item can be changed between On and Off. SPDIF Mode item can be changed between PCM or Auto.

TIME

Select TIME section to select Clock, Off Time, On Time, Sleep Timer, Auto Standby, Time Zone and Daylight Saving.

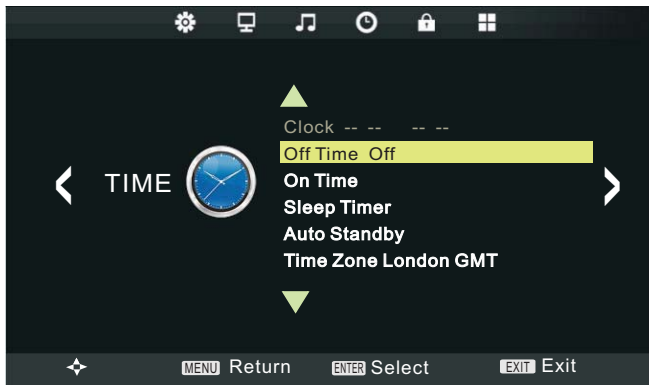

DTV MENU SETUP

In Clock submenu you can set the Date, Month, Year, Hour and Minute.

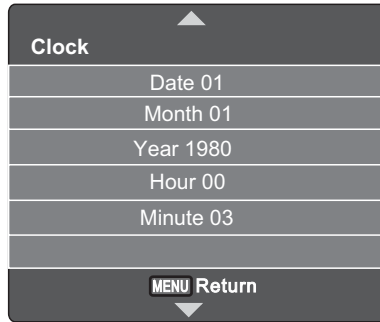

The Off Time submenu can be changed between Off, Once, Every Day, Mon.-Fri., Mon.-Sat., Sat,-Sun. and Sunday. You may adjust Hour and Minute in this submenu.

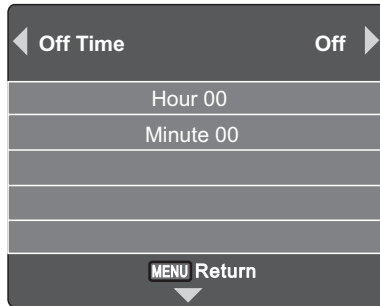

The On Time submenu can be changed between Off, Once, Every Day, Mon.-Fri., Mon.-Sat., Sat,-Sun. and Sunday. You may adjust Hour, Minute, Input Source, Channel and Volume in this submenu.

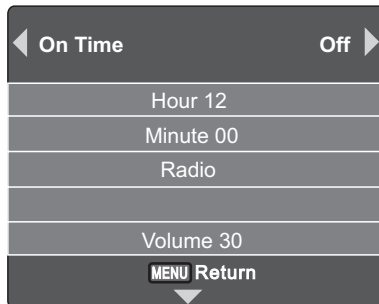

DTV MENU SETUP

Sleep Timer item enables to set the sleep timer (Off, 10min, 20min, 30min, 60min, 90min, 120min, 180min and 240min).

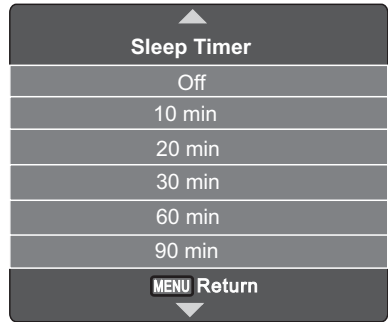

Auto Standby item enables to set the auto standby function (Off, 3 Hour, 4 Hour and 5 Hour).

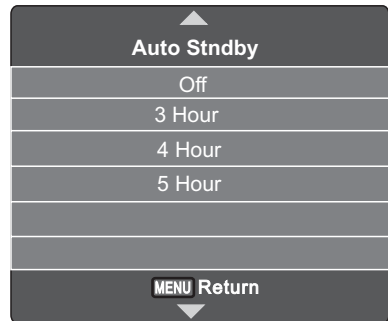

Time zone item enables to set the local time zone.

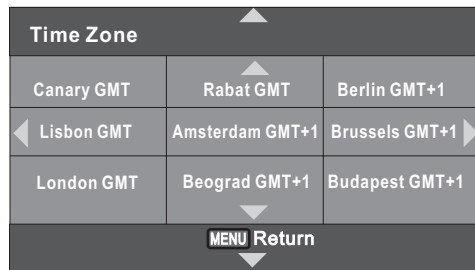

Daylight Saving item can be changed between On and Off.

DTV MENU SETUP

OPTION

Select OPTION section to select OSD Language, Audio Languages, Subtitle Languages, Hearing Impaired, Country, PVR File System, Restore factory defaults, OSD Animation, OSD Time, ECO Mode.



OSD Language item enables to adjust OSD language.

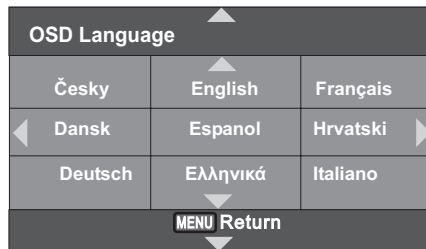

Audio Languages item enables to select a speech language of a program (available only in DTV mode if program provider supports the multi language function)

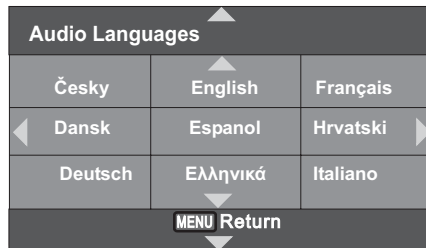

DTV MENU SETUP

Subtitle Language item enables to select a subtitle language of a programme

Subtitle Language		
Česky	English	Français
Dansk	Espanol	Hrvatski
Deutsch	Ελληνικά	Italiano
MENU Return		

Hearing impaired item can be turned on or off. Country item enables to chose user's country.

Country		
UK	Estonia	Tunis
New Zealand	Turkey	Algeria
United Arab Emirates	Morocco	Egypt
MENU Return		

PVR FILE SYSTEM

PVR REMOTE CONTROL KEY FUNCTIONS



PVR RECORD key: GOTO/RED

Record a program.

PVR PLAY key: MEDIA/II

Play the recorded programs in Media mode. Each time you press this button the play speed is decreased till 16x time.

PVR REWIND key: ◀◀

Rewinds at high speed. Each time you press this button the rewind speed is increased.

PVR FAST FORWARD key: ▶▶

Fast forward at high speed. Each time you press this button the fast forward speed is increased.

PVR PAUSE key or PVR TSR KEY: ▶II

Pause the play of recorded program or Start of the TSR program. TSR records the program temporarily; this record operation records the program permanently so you can playback the recorded program at any time.

PVR PREVIOUS key: I◀◀

To go back to the previous recorded program.

PVR NEXT key: ▶▶I

To go forward to the next recorded program.

PVR REPEAT key: REPEAT/YELLOW

To select repeat mode of recorded program.

PVR SEGMENT REPEAT key: A-B/GREEN

To select segment for repeat of recorded program.

PVR FUNCTIONS

Imagine coming home to your own personal library of television programs, movies, and sports that you can watch whenever it's convenient for you. It's TV for your schedule.

DTV MENU SETUP

Select Disc	C:
Check PVR File System	Start
USB Disc	Pass
Format	Pass
Time Shift Size	All
Speed	682 KB
PVR Record Limit	6Hr
MENU Return	

Pause of live television!
 Rewind and replay programs so you don't miss a beat.
 Record your favourite programs and view them as many times as you want.

The PVR File system menu description

Select Disk: select the disk as a PVR file system disk.
 Check PVR File System: check the disk file format.
 USB Disk: display the USB Disk activation status, "PASS" flag is activation.
 Format: format the USB disk, creat PVR file system format to the USB disk.
 Time Shift Size: Show about the TSR capacity.
 Speed: read and write speed.
 Max record time: time the biggest recording set-up time, unit is hours.

File System Size	
PVR File System Type	FAT32
PVR File System Size	All
SD 52 Mins	
HD 15 Mins	
MENU Return	

Digital Video Record

Insert a USB disk, select Setup menu under the PVR File System item, select Check PVR File System option, if not previously formatted USB disk, the system will automatically prompt USB disk formatting.
 PVR File System Size can accord customer need constitution, the capacity establishes bigger, record time more long.
 Pressing the [RED] key while having no menu will get into to record video function, until selecting [Stop] in command line or USB disk has been full. You can display the command line with RC button [■].



DTV MENU SETUP

You can use the EPG menu, the program recording start and end time schedule to set.

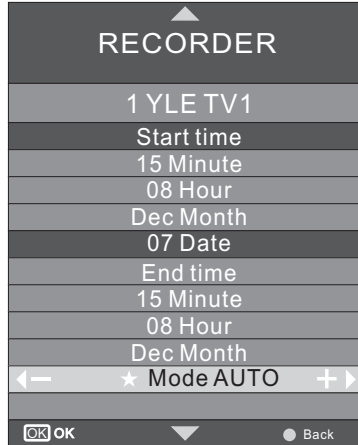

While no menu to show, pressing the [MEDIA/▶] key you can to switch to Media mode for playing all recorded program. You can hint to operate according to the OSD menu at this time, performance to have already recorded a program to look into or broadcast or delete action.

Time Shift Record (TSR)

Time Shift Disk Size can according to customer need constitution, the capacity establishes bigger, record time more long.



Pressing the [▶||] key while having no menu will get into record video function, until pressing [■] key or selecting command [Stop] in command line, or USB disk has been full. Press [▶||] key repeatedly or select the command [Play] in command line to play. Press [▶▶I] key or select the command [Next] in command line to go forward for 30 seconds. Press [I◀◀] key or select the command [Prev.] in command line to go back for 30 seconds. The process can be used button [◀◀/▶▶] or select the command [FB/FF] in command line to play fast rewind / forward. At this time press [■] key or command [Stop] in command line will stop TSR function and return to normal status.

DTV MENU SETUP

PVR operator attentions

USB disk at least 1GB in capacity; the length of record determines the capacity of disk. High-speed USB devices with Hi Speed FS file system are recommended for multimedia and PVR application.

Mobile HDD or high-speed USB stick are recommended for better performance in PVR and time shift application.

Formatted, it will delete all the contents out, pay attention to preservation of important information. If USB disk have some virus, format function would be failure.

PVR functionality is only effective at the next port DTV.

Has multiple partitions such as the use of mobile hard disk, you can PVR File System menu, and select the corresponding letter PVR.

PVR File System menu of the Recorder will be limited one-time burn the longest. That time will automatically exit. Recording maximum time period set for 24 hours.

Signal formats for DTV video format (TS streams).

PVR function is only available in DTV source.

PVR files will be played in USB mode only if the file size is larger than 5 Mb.

USB device must be compatible USB 2.0 HS specification.

Restore factory defaults item enables to reset all values to default.

OSD Animation enables or disables fade and slide effects of OSD items and menus.

OSD Time item enables to set OSD time on screen (15s, 30s and 60s).



ECO mode enables to select level of power saving.



Blue Screen item can be changed between On and Off

DTV MENU SETUP

LOCK

Select LOCK section to Lock System, Set Password, Block Program, Parental Guidance.

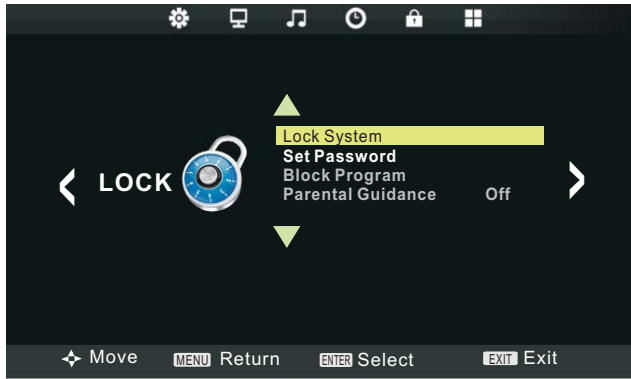

You can lock selected program or keyboard, set the parental guidance, if the item Lock System is to On switched.

If you want to change the Lock System, you must enter default password: 0000 first.

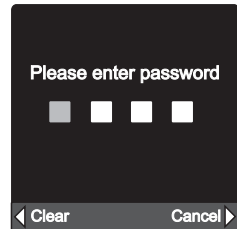

If you want to change default password, you must select Set Password item.

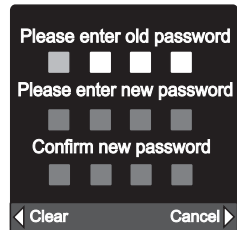

Block program item enables to block access to undesired programs.

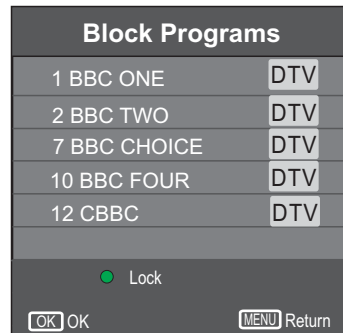

DTV MENU SETUP

Parental Guidance item enables to set the age limit for programs.

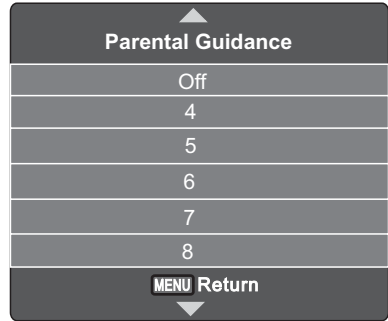

ELECTRONIC PROGRAM GUIDE (EPG)

By pressing the EPG button on the remote control, an Electronic Program Guide is displayed. The EPG supplies information, such as program lists, starts and end times of all available channels. In addition, the detailed information about the program is often available in the EPG. (The availability and the amount of program details will vary depending on the broadcaster.)



INFORMATION

To obtain more information about present and following events, you can press [DISPLAY] button. Like previously, the following event is displayed by pressing the [◀/▶] buttons (toggle between present and following events):

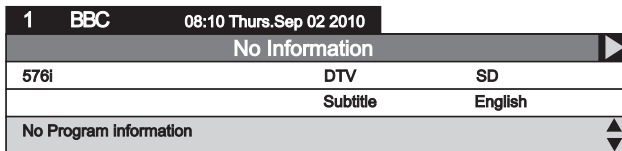

ATV MENU SETUP

PLEASE NOTE, THAT IF SOME ITEMS ARE INACTIVE/UNAVAILABLE (GRAYED-OUT IN THE OSD MENU) THEY ARE NOT DISCUSSED IN THIS CHAPTER. THESE ITEMS ARE DETAILY DESCRIBED IN OTHER CHAPTERS.

This product can store up to 100-channel programs. You can select your favourite channel through pressing [CH+/-] or number buttons, and you can scan and store all of the channels through manual or automatic mode.

In ATV mode, press [SETUP] button on the remote control.

Through pressing [◀/▶] button on the remote control, you can select LCD menu sections (menu sections consist of "CHANNEL", "PICTURE", "SOUND", "TIME", "OPTION", "LOCK"). Press [▲/▼] or [OK] button to enter this menu section.

Press [▲/▼] or [OK] button on the remote control to select the item in this menu section, and then press [◀/▶] button to adjust parameter value. Press [SETUP] button to return to main menu or [EXIT] button to exit from menu tables.

CHANNEL

Select CHANNEL section to adjust ATV channels. You may select Auto Tuning, ATV Manual Tuning, Programme Edit, LCN Sorting and Software Update(USB).



Auto Tuning item enables to adjust channel setting automatically.

Select Auto Tuning item, press [▶] or [OK] button to enter Tune Type/Country selection menu.

Press [◀/▶] button to select Tune Type between DTV, DTV+ATV and ATV.

Tune Type		ATV
UK	Estonia	Tunis
◀ New Zealand	Turkey	Algeria ▶
United Arab Emirates	Morocco	Egypt
MENU Return		

ATV MENU SETUP

Press [▼] button to enter Country menu. Press [▲/▼, ◀/▶] button to select Country and [OK] button to start auto searching.

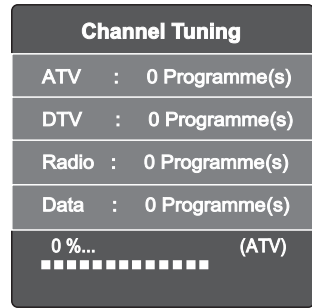

Select ATV Manual Tuning item, press [◀/▶] button to select ATV Manual Tuning menu.

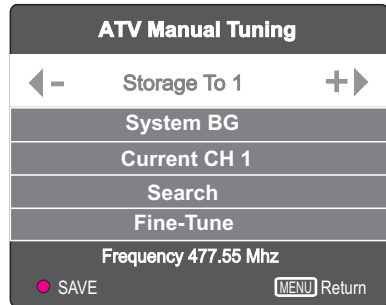

You may select Storage To, Sound System, Current Channel, Search, Fine-Tune. Storage To item Enables to select number of channel to store a program. Current Channel item enables to select the channel number. Sound System item enables to select sound system DK", "I", L, BG . Fine-Tune item enables to adjust the channel frequency accurately to make the sound and picture effect better (or set channel frequency directly with number buttons). Search item enables to adjust TV channel.

Programme Edit item enables to enter submenu to set channel Delete, Rename, Move, Skip and add to favourite list Fav.

LCN Sorting item can be changed between On and Off. Software Update (USB) enables to update the software via USB input.



ATV MENU SETUP

PICTURE

Select PICTURE section to adjust picture parameters. You may select Picture Mode, Color Temperature, Aspect Ratio, Noise Reduction and adjust Contrast, Brightness, Color, Sharpness, Tint.

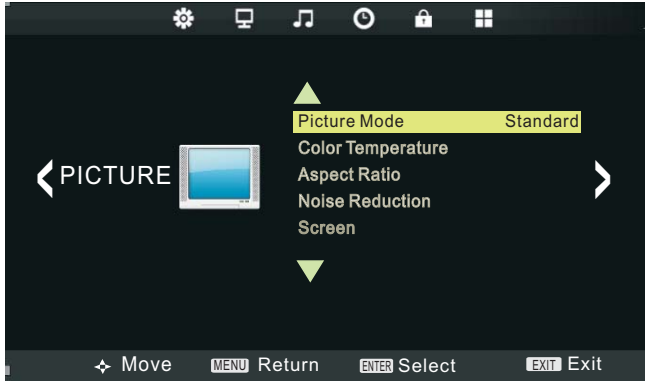

Picture mode item can be changed between Personal, Dynamic, Standard and Mild.

Color Temperature mode item can be changed between Normal, Cold and Warm, User.

Aspect Ratio mode item can be changed between Auto, 4:3, 16:9, Zoom1 and Zoom2.

Noise Reduction item can be changed between reduce noise mode: Off, Low, Middle, High and Default.

You may adjust Brightness, Contrast, Colour, Sharpness, Tint for User mode.

SOUND

Select SOUND section to adjust sound parameters. You may select Sound Mode, Balance, Surround Sound, SPDIF Mode.

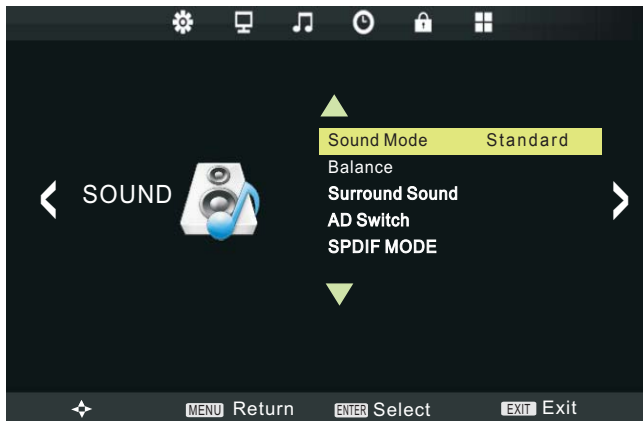

Sound Mode item can be changed between Personal, Standard, Music, Movie and Sports.

Balance item can be adjusted from -50 to +50 for L and R sound balance. Default value is 0.

Surround Sound item can be changed between Off, Surround and SRS TruSurround XT

SPDIF Mode item can be changed between Off, PCM or Auto.

ATV MENU SETUP

TIME

Time menu is described in “DTV SETUP” Time section. Please refer to it for the detailed instructions.

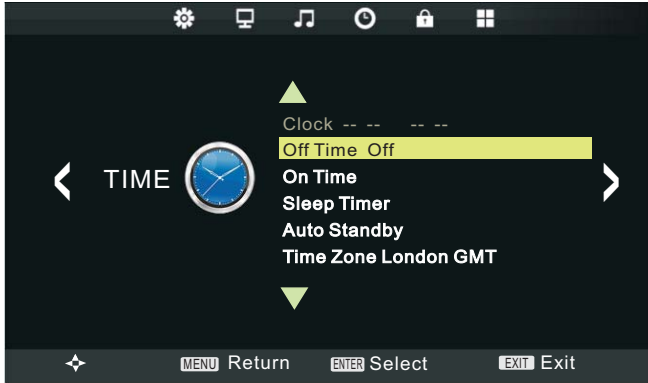

OPTION

Select OPTION section to select OSD Language, Country, Restore Factory defaults, OSD Animation, OSD Time, ECO Mode, Blue Screen.



OSD Language, Country, Restore Factory defaults, OSD Animation, OSD Time and ECO Mode items are discussed in DTV OPTION section and are exactly the same for ATV. Please refer DTV manual for detailed instructions on these items. Blue Screen item can be changed between On and Off.

LOCK

Lock menu and its items are discussed in DTV OPTION section and are exactly the same for ATV. Please refer DTV manual for detailed instructions on these items.

TELETEXT FUNCTION

Most TV stations provide cost-free teletext information, including the latest news, weather information, TV program list and stock information etc. You just input the needed teletext page according to the teletext content.

TELETEXT DISPLAY

Select the channel with teletext signal.

Press **[TEXT]** button.

Select the corresponding page according to the colourized buttons on the remote control.

Press **[TEXT]** button twice again and only TV screen displays.

PAGE SELECTION

You can input 3 digit numbers to enter the page you want to watch through number buttons.

If the inputted number is invalid, you need to input correct 3 digit numbers again after you finished inputting this 3 digit numbers.

You can select to turn pages forward or backward through **[CH+/-]** or **[▲/▼]** button.

MIX MODE

This function may let you enjoy TV and teletext information at the same time.

When a certain teletext page displays, press **[TEXT]** button again, TV and teletext information will display on screen at the same time.

Press **[TEXT]** button again and only TV screen displays.

LOCK

You can press **[HOLD]** button to lock teletext page. Press this button again to cancel locking.

INDEX

Press **[INDEX]** button to display content page.

Enter a certain teletext page through inputting number buttons.

ZOOM IN TELETEXT

When teletext page shows, you may double zoom into display this teletext page.

Press **[SIZE]** button to zoom in the upper half part of teletext page.

Press **[SIZE]** button again to enter under half part of teletext page.

Press this button once more to return to original display mode.

DISPLAY MODE

Press **[REVEAL]** button to display the hidden teletext information. Press this button again to cancel.

COLOURIZED BUTTONS (RED, GREEN, YELLOW, BLUE)

Select the corresponding teletext page through colourized buttons.

SCART/AV/COMPONENT/HDMI/USB MENU SETUP

VIDEO SETTING MENU

The menu setup of **SCART/AV/COMPONENT/HDMI/USB** modes is the same as that of TV mode, except the CHANNEL section . You can find it in preceding pages.

NOTE

If no signal input in DTV, ATV, SCART/AV/COMPONENT/HDMI, the screen will show as below.



NO SIGNAL

This unit will switch to standby mode automatically if no signal input more than 15 minutes.

PC MENU SETUP

PLEASE NOTE, THAT IF SOME ITEMS ARE INACTIVE/UNAVAILABLE (GRAYED-OUT IN THE OSD MENU) THEY ARE NOT DISCUSSED IN THIS CHAPTER. THESE ITEMS ARE DETAILY DESCRIBED IN OTHER CHAPTERS.

The VGA mode supported up to 1366X768@60Hz, you can use this unit as a multimedia PC monitor. When this unit works in PC mode, the following setup can be done. Press **[SETUP]** button on the remote control.

Through pressing [**◀/▶**] button on the remote control, you can select LCD menu sections (menu sections consist of "CHANNEL", "PICTURE", "SOUND", "TIME", "OPTION", "LOCK"). Press [**▲/▼**] or [**OK**] button to enter this menu section.

Press [**▲/▼**] or [**OK**] button on the remote control to select the item in this menu section, and then press [**◀/▶**] button to adjust parameter value. Press **[SETUP]** button to return to main menu or **[EXIT]** button to exit from menu tables.

NO SIGNAL

CHANNEL

Select CHANNEL section to adjust PC channels. Only Software Update(USB) selection is available, which is discussed in DTV Setup manual.



PC MENU SETUP

PICTURE

Select PICTURE section to adjust picture parameters. You may select Picture Mode, Color Temperature, Aspect ratio, Screen.

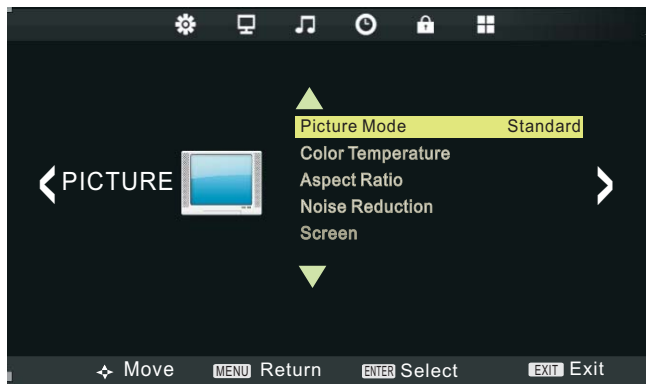

Picture mode, Color Temperature and Aspect Ratio mode items are discussed in DTV Setup manual. Please refer to it for detailed instructions. Screen item is used to adjust PC screen parameters (only available when inputting PC-RGB signal). You may select Auto Adjust, Horizontal Position, Vertical Position, Size and Phase.

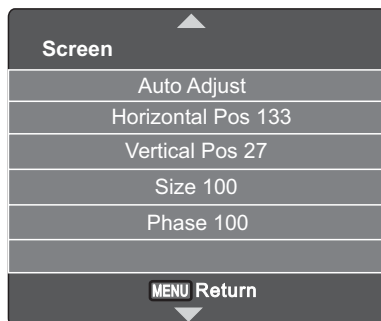

NOTE

When your PC goes into standby mode, the screen will show as bellow. This unit will go into sleep mode if no input signal in 5-20 minutes (depending on choice in TIME menu). You can wake it up by waking up your PC or pressing [STANDBY] button on the remote control.

PC MENU SETUP

SOUND

Select SOUND section to adjust sound parameters. You may select Sound Mode, Balance, Surround Sound, SPDIF Mode.

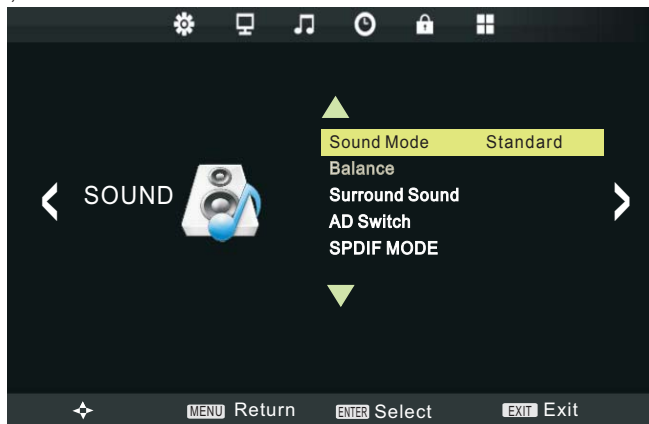

Sound Mode, Balance, Surround Sound and SPDIF items are discussed in DTV Setup manual. Please refer to it for detailed instructions.

OPTION

Select OPTION section to select OSD Language, Country, Restore Factory Default, OSD Animation, OSD Time, ECO Mode.

OSD Language, Country, Restore Factory Default, OSD Animation, OSD Time, ECO Mode items are discussed in DTV Setup manual. Please refer to it for detailed instructions.

TIME

Time menu is discussed in "DTV SETUP" Time section. Please refer to it for the detailed instructions.

LOCK

Select LOCK section to Lock System, Set Password, Block Program and Key Lock.

Lock menu is discussed in "DTV SETUP" Time section. Please refer to it for the detailed instructions.

USB OPERATION

BRIEF INTRODUCTION

This product has a USB 2.0 interface; you can play music, movie and picture files from USB equipment.

USB refers to Universal Serial Bus. Most of USB devices on the market are USB1.1 or USB2.0. There are some types USB1.1 devices:

Monitors Communication devices, Audio, Human Input Device (HID), Mass Storage, Most flash memory, USB HDD ect. Belongs to Mass Storage Class. Mass Storage Class includes 2 transport manners:

1. USB1.1 Mass Storage Class Control/Bulk/Interrupt (CBI) Transport.
2. USB1.1 Mass Storage Class Bulk-Only Transport. This unit supports USB1.1 Mass Storage Class Bulk-Only Transport, we are not sure that other USB Devices can be supported! So please find out about the features of USB equipments before using it.

NOTES

1. This product supports MP3, MPEG1, MPEG2, AVI, JPEG and BMP format files.
2. The file system supports FAT16, FAT32 and NTFS.
3. MTP (Media Transfer Protocol) is not supported.
4. Please connect directly to the USB port of your TV. If you are using a separate cable connection, there may be a USB compatibility problem.
5. Before connecting your device to the TV, please back up your files to prevent them from damage or loss of data. The manufacturer is not responsible for any data file damage or data loss.
6. Do not disconnect the USB device while it is loading.
7. If you want to change playing mode, firstly you have to exit current playing mode through pressing [EXIT] button.
8. The higher the resolution of the image, the longer it takes to display on the screen.
9. For unsupported or corrupted files, the 'Unsupported format' message is displayed.

USB OPERATION

USB MULTIMEDIA PLAYBACK FORMAT

Media	File Ext.	Codec		Remark
		Video	Audio	
Movie	.mpg	MPEG-1, MPEG-2	MP3, WMA AAC	Max Resolution: 1366 x 768 Max Data Rate: 40 Mbps
	.avi	DivX, Xvid, MJPEG, MPEG-4 SP/ASP		Max Resolution: 1366 x 768 Max Data Rate: 20 Mbps
	.ts	MPEG-2		
	.mov/ .mkv	MPEG-4 SP/ASP,		
	.dat	MPEG-1		
	.mp4	MPEG-4 SP/ASP, MPEG-1, MPEG-2		
	.vob	MPEG-2		
Music	.mp3	-	MP3	Sample Rate: 16K~48KHz Bit Rate: 32K~442Kbps Channel: Mono/Stereo
	.wma	-	WMA	Sample Rate: 8K~48KHz Bit Rate: 32K~320Kbps Channel: Mono/Stereo
	.m4a/ .aac	-	AAC	
Photo	.jpg/ .jpeg	Progressive JPEG Baseline JPEG		Max Resolution: 1024 x 768 Max Resolution: 8192 x 8192
	.bmp	BMP		Max Resolution: 6500 x 6500 Pixel Depth: 1/4/8/16/32 bpp
	.png	Non-Interlaced		Max Resolution: 3000 x 3000
		Interlaced		Max Resolution: 1500 x 1500
File system: Hi Speed FS, FAT32, FAT16, NTFS (NTFS compressed file is not supported)				
Note: Licenses are required for DivX, MPEG, MP3, WMA and AAC.				

NOTE

Before operating MEDIA menu, plug in USB device, then press [SOURCE] button to set the Input Source to USB.

Press [▲/▼] button to select USB in the Source menu, then press [OK] button to enter.

Press [◀ / ▶] button to select the option you want to adjust in the main MEDIA menu, then press OK button to enter.

USB OPERATION

PHOTO MENU

Press [◀ / ▶] button to select PHOTO in the main menu, then press [OK] button to enter.
Press [EXIT] button to return back to the previous menu.

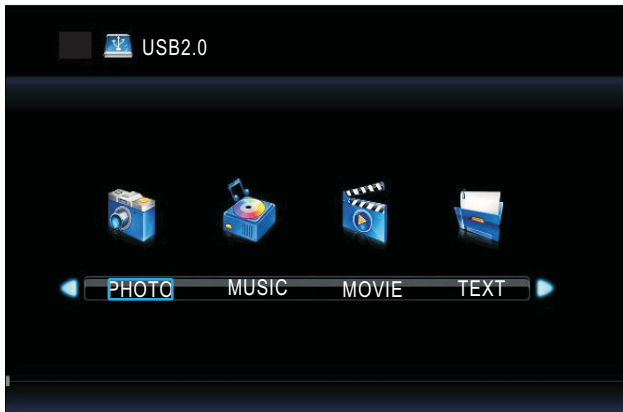

Press [◀ / ▶] button to select drive disk you want to watch, then press [OK] button to enter.
Press [◀ / ▶] button to select return option to back to the previous menu.



USB OPERATION

Press [◀ / ▶] button to select the file you want to watch in the file selecting menu, then press [Play] button to display picture.

When highlighting the option you select, the file information will appear on the right and picture will be previewed in the center.



Press Play button to play the selected file.

Press OK button to display menu in the bottom.

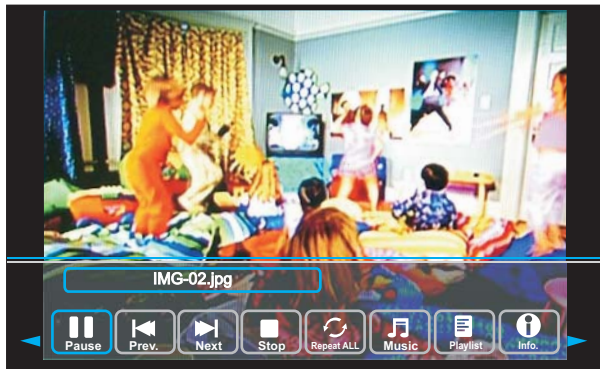

Press [◀ / ▶] button to select menu in the bottom you want to run, then press [OK] button to operate.

Press [EXIT] button to back to the previous menu.

Press [◀ / ▶] button to select the file folder you want to search in the file selecting menu, then press [OK] button on your remote control to enter sub-menu.

Press [◀ / ▶] button to select the file you want to delete in the file selecting menu, then press red button on your remote control to delete files.

USB OPERATION

MUSIC MENU

Press [◀ / ▶] button to select MUSIC in the main menu, then press [OK] button to enter.
Press [EXIT] button to return back to the previous menu.

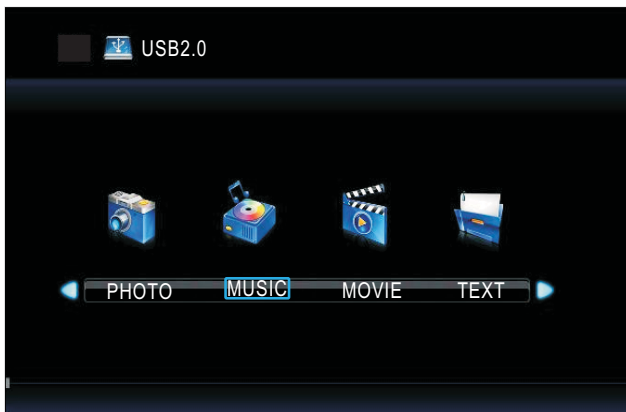

Press [◀ / ▶] button to select drive disk you want to watch, then press [OK] button to enter.
Press [◀ / ▶] button to select return option to back to the previous menu.
When highlighting the option you select, the file information will appear on the right and music will be previewed in the center.

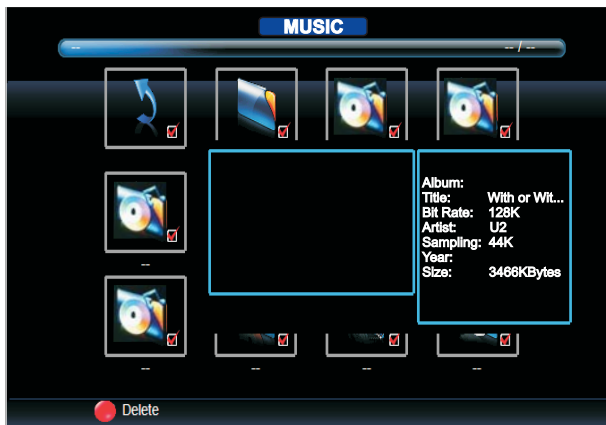

Press [◀ / ▶] button to select the file you want to watch in the file selecting menu, then press [OK] button to add the file to playlist.
Press [Play] button to start playing the music.

USB OPERATION

Press [◀ / ▶] button to select menu in the bottom you want to run, then press [OK] button to operate.

Press [EXIT] button to back to the previous menu.

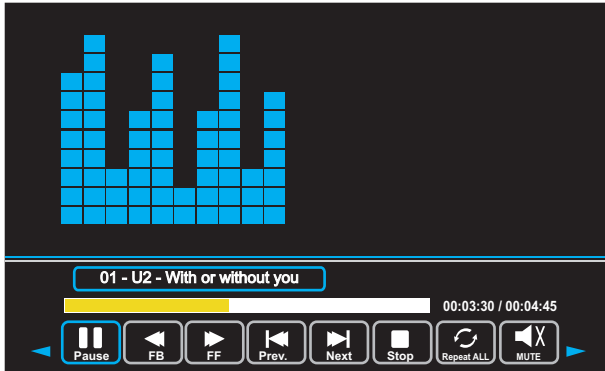

MOVIE MENU

Press [◀ / ▶] button to select MOVIE in the main menu, then press [OK] button to enter.

Press [EXIT] button to return back to the previous menu.

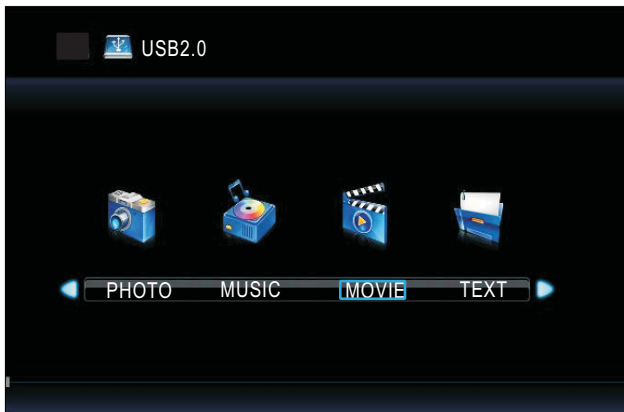

Press [◀ / ▶] button to select drive disk you want to watch, then press [OK] button to enter.

Press [◀ / ▶] button to select return option to back to the previous menu.

When highlighting the option you select, the file information will appear on the right and movie will be previewed in the center.

USB OPERATION



Press **[Play]** button to play the selected movie.
Press **[OK]** button to display menu in the bottom.



Press **[◀ / ▶]** button to select menu in the bottom you want to run, then press **[OK]** button to operate.
Press **[EXIT]** button to back to the previous menu.

USB OPERATION

TEXT MENU

Press [◀ / ▶] button to select [TEXT] in the main menu, then press [OK] button to enter.
Press [EXIT] button to return back to the previous menu.

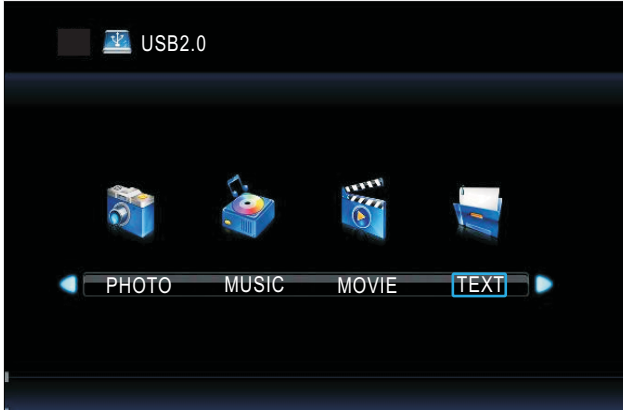

Press [◀ / ▶] button to select drive disk you want to watch, then press [OK] button to enter.
Press [◀ / ▶] button to select return option to back to the previous menu.
When highlighting the option you select, the file information will appear on the right and text will be previewed in the center.



Press [Play] button to view the selected text.
Press [OK] button to display menu in the bottom.

Press [◀ / ▶] button to select menu in the bottom you want to run, then press [OK] button to operate.
Press [EXIT] button to back to the previous menu.



DVD OPERATION

BASIC OPERATION

1. Turn ON and OFF the DVD function.

Turn on the LCD TV and press [SOURCE] button on a remote control. Press [▲/▼] button on the remote control to select DVD and press [OK] button to confirm your choice.

2. Insert Disc to DVD.

Insert the Disc to the Disc slot (mirror (record) side of the disc has to face towards front of the unit),

the player will load the disc automatically. There will have an on screen indication "CLOSE" then "LOADING". After loading the disc content, it will switch to play mode automatically. If the disc is already placed inside, the disc will be read automatically.

3. Play the DVD.

According to the disc content, the disc menu will display for your selection. When playing the disc, you may use button to toggle between Play and Pause mode. This product also supports Title and Repeat playback.

NOTE: For some discs, after loading the content of the disc, need to press or select from the disc menu to start. Please make sure when inserting the Disc, the mirror (record) side of the disc should be facing you. When inserting the Disc incorrectly, you may damage the DVD mechanism.

4. Title playback (for DVD disc only).

- Press TITLE button, there will have an on screen indication "TITLE".

- Press the direction or numeric buttons to select your favorite title.

- Then will play from the first chapter of the selected title.

SUPPORTING DVD FORMAT

Disc:

CD, HDCD, VCD, DVD, CD-R, CD-RW, DVD+R, DVD-R, DVD+RW, DVD-RW

Multimedia format:

JPEG, MP3, WMA, MPEG-1, MPEG-2, MPEG-4

MPEG-4 Format:

DivX 3,xx

DivX 5,xx

WARNING! Do not insert or play 8cm disc.

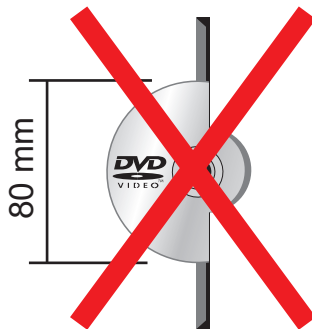

DVD OPERATION

DVD FUNCTIONS OPERATING INSTRUCTIONS

1. Play

- For DVD disc, press button from root or title menu; while playing the DVD, you may play your favorite title directly with title selection by pressing the TITLE button.
- For Super VCD & VCD discs, while playing the disc, you may play your favorite tracks by numeric buttons.
- For CD, CD-G & HD-CD discs, while playing the disc, you may play your favorite tracks by numeric buttons.
- For MP3 / JPEG disc, you may play your favorite tracks by numeric buttons from the content menu.
- If input track number is not valid, it will not function.

2. Previous/Next

- Press **◀◀** button to play to the last Title / Chapter / track.
- Press **▶▶** button to play to the next Title / Chapter / track

3. Forward/ Backward

- While playing the disc, you may use forward or backward function.
- There are 4 speeds for forward. Press [**◀◀** / **▶▶**] button to toggle between different speeds in sequent. (FFx2 / FFx4 / FFx8 / FFx20 / PLAY or FRx2 / FRx4 / FRx8 / FRx20 / PLAY).

4. Pause

- Press [**||** / **▶**] button to pause; press [**▶**] button to resume.

5. Repeat

- Press [REPEAT] button once to display the current repeat mode.
- There are 3 types of repeat function REPEAT (1) / REPEAT (DIR) / REPEAT (ALL).

6. Display

- Press [DISPLAY] button to activate the on screen roll-down menu for the current Title, Chapter, time and other information.

7. Goto

- This function allows you to play your favorite Title / Chapter / track.
- Press GOTO button to activate the on screen scroll-down menu for edit.
- According to the highlighted area, input your favorite Title / Chapter / Track number by numeric buttons or input the playback time. After editing, press [OK] to start.
- If the input is invalid, it will not function.

8. Audio

- Press [AUDIO] button once to display current audio mode.
- Press again to toggle between different audio modes in sequent.

9. Subtitle

- Press [SUBTITLE] button once to display current sub-title.
- Press again to toggle between different subtitle modes in sequent.

10. Mute

- Press [MUTE] button once to mute the audio output. There will have an on screen symbol indicate "MUTE".
- Press again to cancel, or Press VOL + to cancel and adjust the volume.

11. ZOOM

- Press [ZOOM+] or [ZOOM-] button to zoom in or out the picture.
- There are 3 zoom modes ZOOM2 / ZOOM3 / ZOOM4 and ZOOM1/2 / ZOOM1/3 ZOOM1/4.
- In ZOOM2, ZOOM3 and ZOOM4, you may use the navigation buttons to pan the picture for your favorite portion.

12. A-B

- In normal Playback, fast forward or fast reverse, press [A-B] button at where you want to start the repeat portion. There will have an on screen indication "REPEAT A-".
- In normal Playback, fast forward or fast reverse, press [A-B] button again at where you want to stop the repeat portion. There will have an on screen indication "REPEAT A-B".
- The repeat function started to playback the portion from A to B automatically.
- Press A-B button again to cancel. There will have an on screen indication "A-B CANCEL".

13. Volume

- Press [VOL- / VOL+] buttons to adjust the output volume.

DVD OPERATION

MP3 / JPEG / AVI PLAYBACK

After loading the MP3 / JPEG / AVI disc, it will start to scan for the stored MP3 / JPEG / AVI folders. Then will firstly display the MP3 contents automatically.

Using the navigation buttons to check you favorite folder and playback the first file or move to the your favorite file.

NOTE:

- Press [◀/▶] buttons to move the highlight to folders, documents or mode selection.
- Press numeric buttons to select the contents directly.
- When play, press [◀◀/▶▶] button to select next / previous file.

FUNCTION SETTINGS

- Press [DVD-MENU] button to activate the DVD player OSD menu;
- Press [◀/▶] button to move and highlight between different sub-menu. Press [▲/▼] button to enter and navigate in the sub-menu.
- Press [DVD-MENU] button to exit the OSD menu.

SYSTEM SETUP

TV SYSTEM

- This menu enables you to set the picture format for your DVD.

NTSC. This format is used by some other countries, e.g. USA

PAL. This is the format used in the UK and the default setting.

AUTO. This format can be used if your TV/DVD is capable of both PAL and NTSC formats.

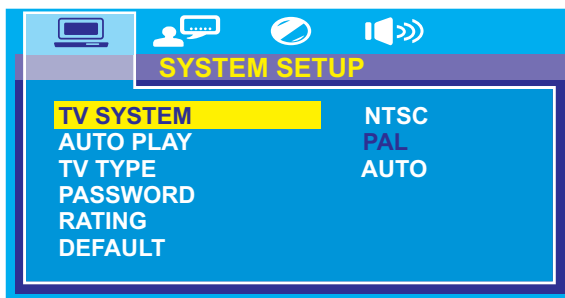

NOTE: PAL format is generally used for TVs in the UK. Check your TV user guide for supported formats. If NTSC is selected with a non-compatible television you may experience interference or picture scrolling.

DVD OPERATION

AUTO PLAY

- You can enable or disable the autoplay function by selecting between ON or OFF.

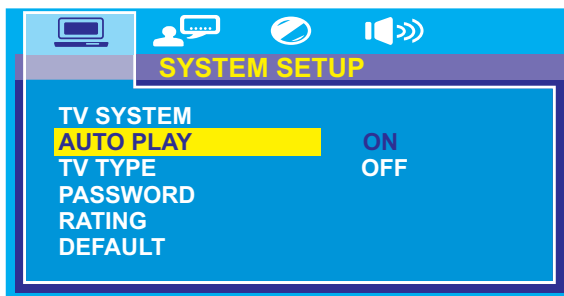

TV TYPE

- DVDs are produced in a variety of screen aspect ratios. This menu enables you to select one of the three aspect ratios:

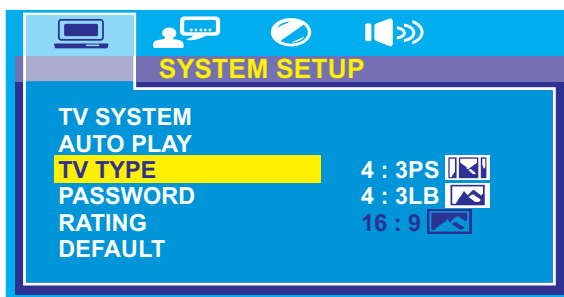

4:3PS

Pan and Scan is used for most normal television broadcasts and it is the default setting. It has an aspect ratio of 4:3. If you select this setting when viewing a DVD the picture will fill the screen but, you will not see the left and right edges of the picture.

4:3LB

Letter Box will show the DVD in its original aspect ratio so depending on the size of your television screen, you may see black borders above and below the picture.

16:9

Choose this setting if you have a widescreen television

NOTE:

- Playback screen size may vary according to the discs contents.
- For discs with 4:3 contents, using any mode would only display a 4:3 screen
- Screen ratio selection should be according to the connected TV / Display aspect ratio.

DVD OPERATION

PASSWORD

- The default setting is locked. No Rating selection or change password could be done. To edit the Rating setting, please enter default password "0000" by numeric buttons, then press OK button to confirm.

- To change password, input any 4 digit number when the lock is unlocked. Once the 4 digit number is entered, that will be your new password.

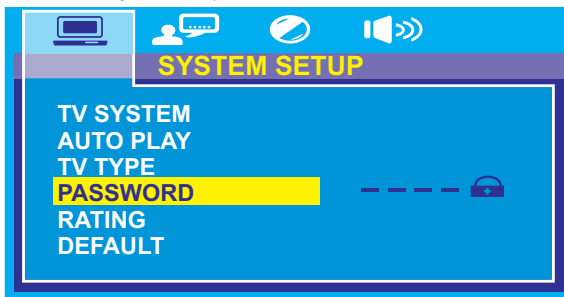

RATING

- Playback for some discs with rating, you can select the rating setting according to your preference.

- Rating restriction divided in eight different category from KID SAFE to ADULT.

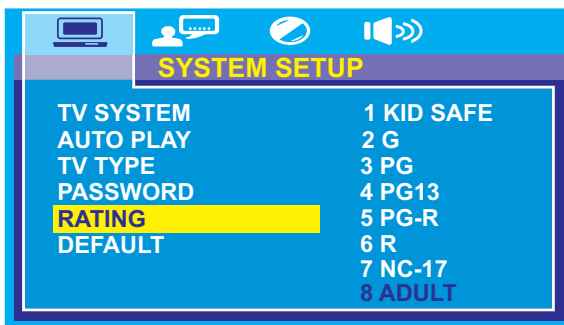

NOTE: Only editable when password is unlocked. And only can function when password is locked. It does not, however, reset either the Password or the Rating setting.

DEFAULT SETTING

- Press [OK] button to restore factory default.

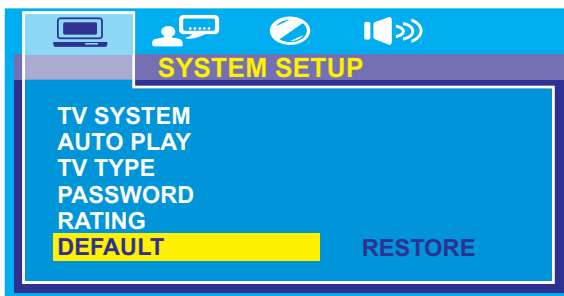

DVD OPERATION

LANGUAGE SETUP

OSD LANGUAGE

- Use navigation buttons to select the OSD LANGUAGE setup icon, press OK button to confirm. There are few languages for your selection, press [▲/▼] buttons to toggle between different languages.



AUDIO LANGUAGE

- Use navigation buttons to select the AUDIO LANG setup icon, press [OK] button to confirm. There are few languages for you selection, press [▲/▼] buttons to toggle between different languages. Press OK button to confirm.



SUBTITLE LANGUAGE

-Use navigation buttons to select the SUBTITLE LANG setup icon, press [OK] button to confirm. There are few languages for you selection, press [▲/▼] buttons to toggle between different languages. Press OK button to confirm.



DVD OPERATION

MENU LANGUAGE

- Use navigation buttons to select the MENU LANG setup icon, press [OK] button to confirm. There are few languages for you selection, press [▲/▼] buttons to toggle between different languages. Press OK button to confirm.



VIDEO SETUP

BRIGHTNESS

- Press [▲/▼] buttons to toggle between different brightness. You can adjust from 0 to 12.

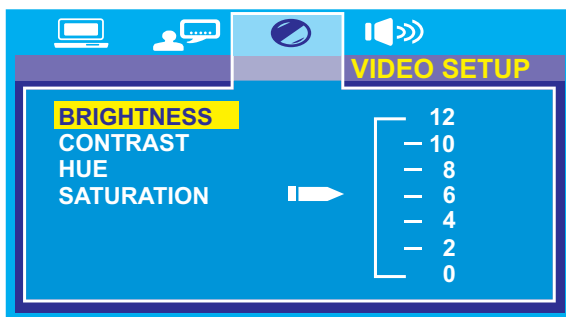

CONTRAST

- Press [▲/▼] buttons to toggle between different contrast. You can adjust from 0 to 12.

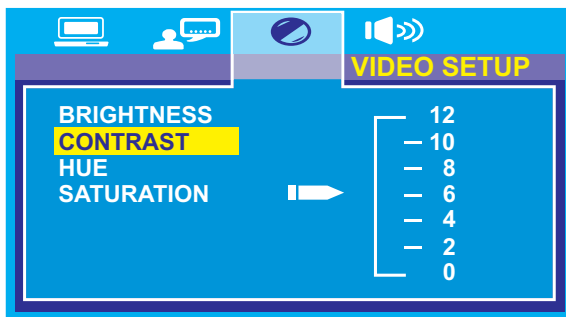

DVD OPERATION

HUE

- Press [**▲**/**▼**] buttons to toggle between different hue. You can adjust from -6 to +6

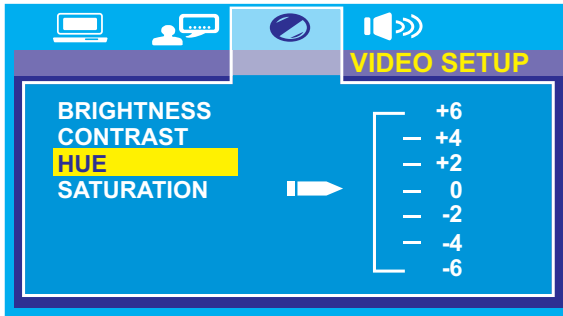

SATURATION

- Press [**▲**/**▼**] buttons to toggle between different saturation. You can adjust from 0 to 12.

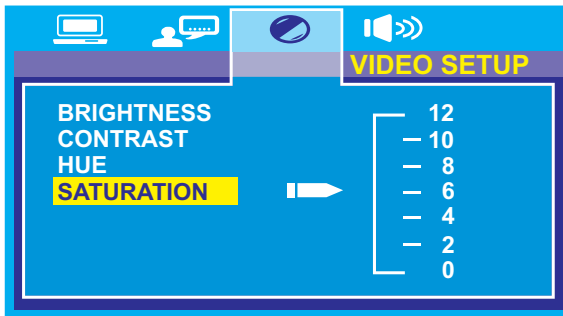

SPEAKER SETUP

DOWNMIX

- Use navigation buttons to select LT/RT or STEREO option:

LT/RT- Left/Right mix mode

STEREO- Select this option if you don't have a 5.1 channels amplifier.

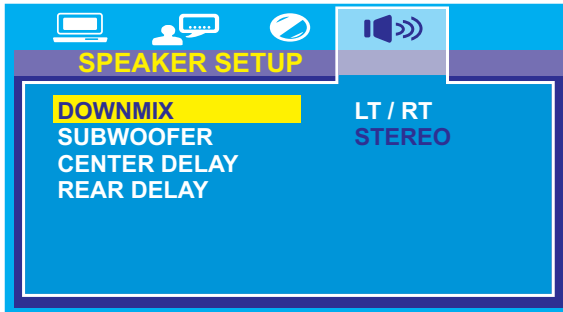

DVD OPERATION

SUBWOOFER

- Use navigation buttons to select ON or OFF.

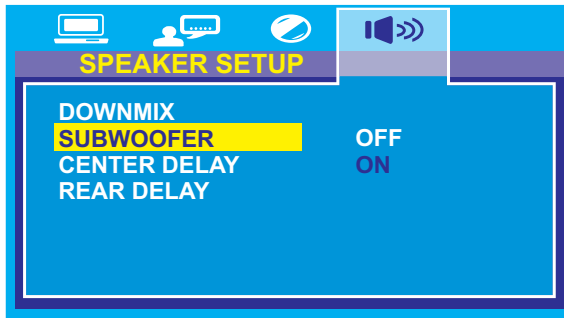

CENTER DELAY

- Use navigation buttons to toggle between delay. You can adjust in a range of (0ms, 2ms and 4 ms).

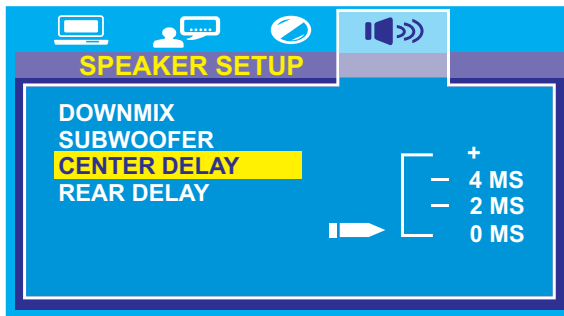

REAR DELAY

- Use navigation buttons to toggle between delay. You can adjust in a range of (0ms, 6ms and 12 ms).

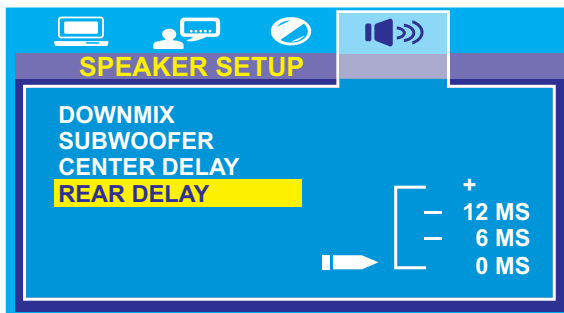

DVD OPERATION

CARE AND MAINTENANCE

Early malfunctions can be prevented. Careful and regular cleaning can extend the amount of time you will have your new TV. Be sure to turn the power off and unplug the power cord before you begin any cleaning.

Cleaning the screen

1. Here's a great way to keep the dust off your screen for a while. Wet a soft cloth in a mixture of lukewarm water and a little fabric softener or dish washing detergent. Wring the cloth until it's almost dry, and then used it to wipe the screen.
2. Make sure the excess water is off the screen, and then let it air-dry before you turn on your TV.

Cleaning the cabinet

To remove dirt or dust, wipe the cabinet with a soft, dry, lint-free cloth. Please be sure not to use a wet cloth.

Extended Absence



If you expect to leave your TV dormant for a long time (such as a vacation), it's a good idea to unplug the power cord to protect against possible damage from lightning or power surges.



If you expect to leave your TV dormant for a long time (such as a vacation), it's a good idea to unplug the power cord to protect against possible damage from lightning or power surges.

Handling Discs

1. To remove a disc from its storage case, press on the centre of the case and take the disc out.
2. Hold the disc by the edges, to avoid touching the Recorded side of the disc.



Cleaning discs

1. Fingerprints and dust should be carefully wiped from the disc's surface with a soft Cloth. Audio discs and DVD discs have no grooves to collect dust and microscopic debris so gently wiping with a soft cloth should remove most particles. Wipe in a straight line from the inside to the outside of the disc. Small dust particles and light stains should have no effect on reproduction quality.
2. Never use chemicals such as record sprays, antistatic sprays, Benzine, or thinners to clean the discs. These chemicals can irreparably damage the disc's surface.
3. Discs should be returned to their cases after use. This avoids serious scratches that could cause the laser pickup to skip.
4. Do not expose discs to direct sunlight, high humidity, or high temperature for extended periods. Exposure to high temperatures can warp the disc.
5. Do not stick paper or write anything with a ball point pen on the label side of the disc.

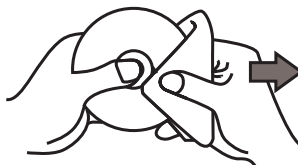

TROUBLESHOOTING

Please check for causes of problems in accordance with the following chart before contacting any maintenance personnel.

DISPLAY TROUBLESHOOTING

Symptom	Causes and Correction
Black screen, power indicator light off	◆ Check whether power cord is well connected, and whether this unit is power on
	◆ Check whether the signal cord of input device is well connected
	◆ Check whether input device is power on
Image display flicker, unstable	◆ Check whether the input device signal is in this unit's specification
	◆ Check computer output mode: control panel-display-setup
	◆ If the setup does not accord with this unit's specification, please change the display setup
	◆ Hor scanning frequency: 30KHz~75KHz ◆ Ver scanning frequency: 50 Hz~75Hz

SOUND AND TV TROUBLESHOOTING

Symptom	Causes and Correction
Cannot power on	◆ Please make sure the well connecting of power cord
No sound	◆ Please make sure the well connecting of audio cord
	◆ Check volume
	◆ Make sure there is nothing plugged in the headphone jack
Volume too low	◆ Check volume
	◆ If volume is still too low when adjusting volume to maximum, please check whether the input device is well set
Snowy picture	◆ Input antenna damaged or not well connected
Remote control failure	◆ Check whether remote control battery used up
	◆ Whether battery installation is correct
	◆ Whether obstacles exist between remote control and the unit's receiving window
	◆ Check whether receiving window has strong light

TROUBLESHOOTING

DVD TROUBLESHOOTING

Symptom	Causes	Correction
Not play	<ol style="list-style-type: none"> 1. Condensation on laser head 2. Disc not properly loaded 3. Disc not compatible with the unit 	<ol style="list-style-type: none"> 1. Switch on power and wait for 1 to 2 hours 2. Make sure label side of the disc facing up 3. Confirm whether this unit compatible with the placed disc
Sound distortion	<ol style="list-style-type: none"> 1. Too large volume of connected device 2. Sound field mode not suitable for disc 	<ol style="list-style-type: none"> 1. Adjust the device volume 2. Adjust appropriate sound field
No sound	<ol style="list-style-type: none"> 1. Disc warped or dirty 2. The unit in mute state 	<ol style="list-style-type: none"> 1. Clean the disc 2. Press MUTE button to cancel it.
No image	<ol style="list-style-type: none"> 1. TV not set for proper system 	<ol style="list-style-type: none"> 1. Reset AV/TV state of TV
No color	<ol style="list-style-type: none"> 1. TV system not right 2. TV color not well adjusted 	<ol style="list-style-type: none"> 1. Try to change the color system 2. Reset the TV color
No disc reading	<ol style="list-style-type: none"> 1. Disc warped or dirty 2. Disc not correctly placed 3. Condensation on laser head 	<ol style="list-style-type: none"> 1. Clean the disc 2. Reload a disc with label side facing up 3. Switch on power, unload disc and leave it for about 1 hour
Temporary function failure	<ol style="list-style-type: none"> 1. Mal-fabricated disc used 2. Wrong buttons pressed 3. Static leakage into the unit from outside 	<ol style="list-style-type: none"> 1. Wait for 5 to 10 seconds to restore to normality automatically 2. Operate again 3. Power off for 1 to 2 minutes to power on again
No subtitle	<ol style="list-style-type: none"> 1. No subtitle made in disc 2. The unit subtitle is turned off 	<ol style="list-style-type: none"> 1. Disc problem 2. Press Subtitle button to select it
Image rolling	<ol style="list-style-type: none"> 1. System setup not suitable for disc 	<ol style="list-style-type: none"> 1. Adjust system mode

- If the above methods still cannot solve the problems or the troubles are special, please contact the local maintenance personnel.

SPECIFICATIONS

◆ LCD screen	Type	TFT color (Glass Front) 24"- 60 cm
◆ Frequency	Hor scanning frequency Ver scanning frequency Display color	30 kHz \approx 80 kHz 50 Hz \approx 75 Hz 16.7M (color)
◆ Display mode	Recommended mode Max mode	1920 X 1080
Panel Life	Hours	50,000
Input signal	Synchronous signal Video signal	H/V separation, TTL positive/negative; H/V composite, TTL positive/negative Green synchronous, 0.3Vp_p,negative 0.7 Vp_p@75ohm
TV/Video	Image system Audio system Video form	PAL/SECAM/NTSC(In video mode) DK/I/BG/L CVBS, RGB, YPbPr,VGA
Power From	AC From DC (car)	\sim 100V-240V (50 /60) Hz \approx 12V/4.5A
Environmental factor	Working temperature Working humidity Storing temperature Storing humidity	5 $^{\circ}$ C \sim 35 $^{\circ}$ C 10% \sim 80% -20 $^{\circ}$ C \sim 45 $^{\circ}$ C 5% \sim 95%
Media play (USB)	File format	MP3, MPEG1, MPEG2, AVI, JPEG and BMP
Audio parameter	Audio input Frequency response	ϕ 3.5 jack(L,R),0.5 \pm 0.3Vrms TV signal: 100 Hz \sim 12 kHz(-3dB) AV: 100 Hz \sim 15 kHz (-3dB)
DVD	Disc type	DVD VIDEO MPEG4* ; SVCD** VCD1.0, 1.1, 2.0 version; CD-DA
Digital TV	Input connector Frequency range (VHF/UHF) Channel range(VHF/UHF)	IEC-Type, IEC 169-2, Female 174MHz 858MHz 7 & 8 Mhz

Hint: the items with "◆" symbol are related to LCD screen. Specifications and design are subject o change without notice.

* Some discs labelled with MPEG 4 on the market actually are * .rm/* .ram/* .rmm and others which are not compatible. Please take care when buying discs.

** This unit cannot play some SVCD discs with VCD format.

Because of disc quality and format difference, we cannot make sure smoothly read all discs; some functions cannot be fulfilled for the disc speciality, but not machine trouble.

DISPLAY MODE

SUPPORTED PC INPUT MODE			
Resolution	Hor scanning frequency (KHz)	Ver scanning frequency (Hz)	Format
640×350	31.5	60.0	DOS
720×400	31.5	60.0	DOS
640×480	31.5	60.0	DOS
640×480	37.9	60.0	VESA
640×480	37.5	60.0	VESA
800×600	35.1	60.0	VESA
800×600	37.9	60.0	VESA
800×600	48.1	60.0	VESA
800×600	46.9	60.0	VESA
1024×768	48.4	60.0	VESA
1024×768	56.5	60.0	VESA
1024×768	60.0	60.0	VESA
1280X1024	64.0	60.0	VESA
1280X1024	85.0	60.0	VESA
1600X1200	75.0	60.0	VESA
1600X1200	81.3	60.0	VESA



Disposal of Used Electrical & Electronic Equipment

The meaning of the symbol on the product, its accessory or packaging indicates that this product shall not be treated as household waste. Please, dispose of this equipment at your applicable collection point for the recycling of electrical & electronic equipments waste. In the European Union and Other European countries which there are separate collection systems for used electrical and electronic product. By ensuring the correct disposal of this product, you will help prevent potentially hazardous to the environment and to human health, which could otherwise be caused by unsuitable waste handling of this product. The recycling of materials will help conserve natural resources. Please do not therefore dispose of your old electrical and electronic equipment with your household waste. For more detailed information about recycling of this product, please contact your local city office, your household waste disposal service or the shop where you purchased the product.

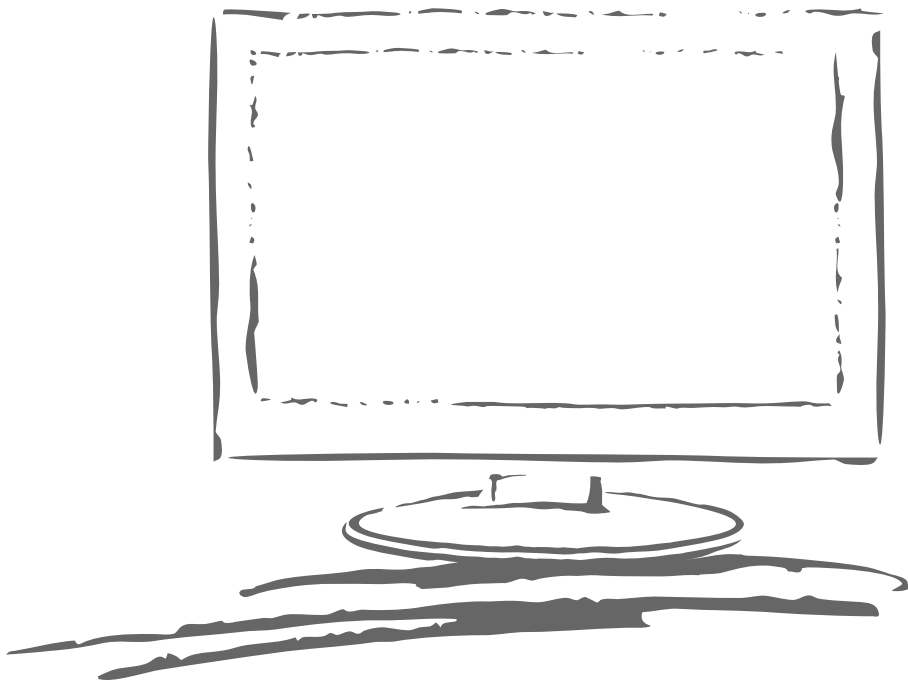

This item incorporates copy protection technology that is protected by U.S. patents and other intellectual property rights of Rovi Corporation. Reverse engineering and disassembly are prohibited.



8T10001033/72

SALORA

TELEVISEUR LCD COULEUR

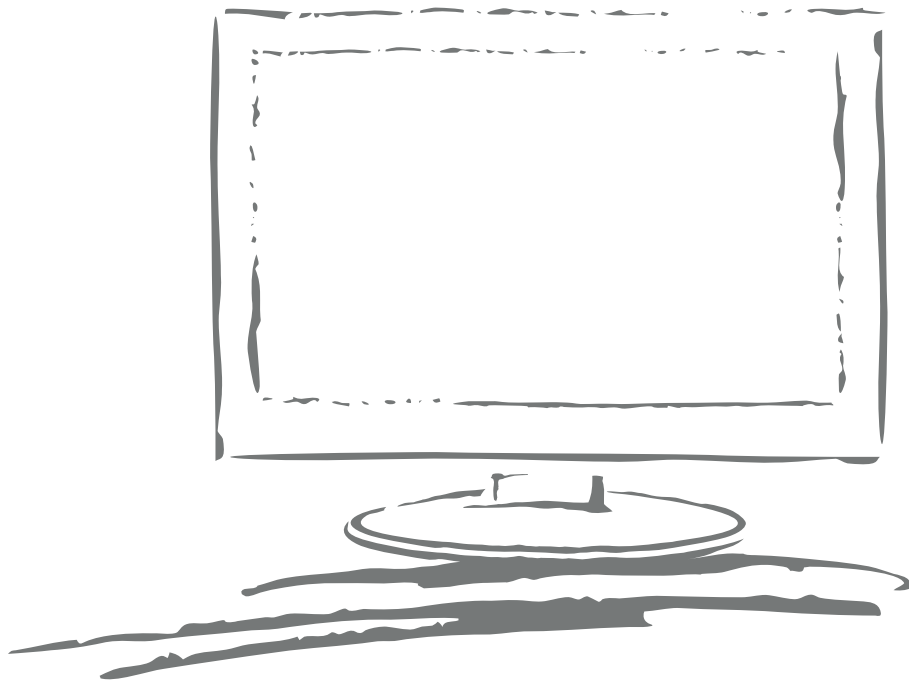

**24LCF-5000TD
24LCF-5000TDW
24LEF-6000TD
24LEF-6000TDW**

MANUEL DE L'UTILISATEUR (FR)

A LIRE ATTENTIVEMENT AVANT L'UTILISATION

CONSIGNES IMPORTANTES DE SÉCURITÉ



Ce symbole indique la présence dans le boîtier de l'appareil de tensions dangereuses qui présentent des risques d'électrocution et de blessures corporelles.



Ce symbole indique que d'importants conseils de fonctionnement sont fournis dans la documentation de ce produit.

Veuillez lire attentivement ce manuel avant l'utilisation de ce produit.

- Avant de brancher le cordon de l'adaptateur CC, assurez-vous que la tension électrique du secteur local correspond à celle indiquée sur la télé LCD. Si vous n'êtes pas certain, demandez conseil auprès du distributeur d'électricité local.
- N'introduisez jamais d'objets métalliques dans les fentes de votre télé LCD (écran à cristaux liquides) /Moniteur ; cela peut provoquer des risques de chocs électriques.
- Pour éviter les chocs électriques, ne toucher jamais l'intérieur de la télé LCD/Moniteur ou l'adaptateur. Seul un technicien qualifié est habilité à ouvrir le boîtier de la télé LCD/moniteur/adaptateur.
- N'utilisez jamais votre télé LCD /moniteur si le cordon d'alimentation a été endommagé. Ne rien déposer sur le câble d'alimentation et mettez le loin des passages des gens afin que personne ne marche dessus.
- Débranchez le câble et le tenant par la prise et non en tirant sur le câble.
- Une pression acoustique excessive aux écouteurs ou au casque d'écoute peut causer la perte auditive.
- Les piles ne doivent pas être exposées à une chaleur excessive telle que les rayons du soleil, le feu et autres.
- Laissez un minimum d'espace libre de 5 cm autour de l'appareil pour garantir une bonne ventilation d'air.
- Pour ne pas gêner la ventilation, les fentes de ventilation, ne doivent pas être couvertes par des objets tels que des journaux, nappes de table, rideaux, etc.
- Ne pas poser au dessus l'appareil des sources de flamme nue telles que des chandelles allumées.
- Il faut tenir compte de la protection de l'environnement lors de l'élimination des piles.
- Utiliser l'appareil dans des climats modérés (non tropicaux).
- La fiche du cordon d'alimentation doit rester facilement accessible.

CONSIGNES IMPORTANTES DE SÉCURITÉ

- Les fentes du boîtier de la télé LCD/moniteur/adaptateur servent à la ventilation. Pour éviter toute surchauffe, ces fentes ne doivent pas être obstruées ou couvertes. Évitez d'utiliser la télé LCD/moniteur sur un lit, un sofa, une couverture et toute autre surface moelleuse. Cela pourrait bloquer les fentes de ventilation du bas du boîtier. Si vous placez la télé LCD/moniteur dans une bibliothèque ou tout autre espace fermé, assurez-vous de fournir une ventilation adéquate.
- N'exposez pas la télé LCD/moniteur à des températures ou des conditions d'humidité extrêmes.
- Cet appareil ne doit pas être exposé au ruissellement ni à la projection d'eau ; évitez de poser des objets remplis de liquides, tels que des vases, au dessus de l'appareil.
- Ne pas placer la télé LCD/moniteur sur un chariot, un support, un trépied, une table ou un sol instables d'où elle risque de tomber. Si elle tombe elle sera endommagée, touchée ou rayée. Ne nettoyez pas le panneau frontal avec un produit de type acétone, de l'alcool éthylique, du toluène, de l'acide méthylrique ou chlorhydrique car ils peuvent l'endommager.
- Placez votre adaptateur CC près d'une prise électrique facilement accessible.
- Si votre la télé LCD/moniteur ne fonctionne pas normalement en particulier, en cas de sons anormaux ou odeurs émanant de l'intérieur, débranchez-la immédiatement et contacter un revendeur ou un centre de réparation autorisé.
- Les températures élevées peuvent engendrer des problèmes. N'exposez pas votre télé LCD/moniteur directement aux rayons du soleil, évitez les chauffages, les fours, les cheminées et toute autre source de chaleur.
- Débranchez l'adaptateur CC s'il ne va pas être utilisé pendant une longue période.
- Afin de limiter le risque d'incendie ou d'électrocution, et les interférences irritantes, n'utilisez que les accessoires recommandés.
- N'essayez pas de réparer la télé LCD/moniteur par vous-même. Contactez un centre de service qualifié.
- Débranchez l'adaptateur CC du secteur avant toute réparation.
- Assurez-vous que le centre de réparation n'utilise que des pièces de rechange agréées ou équivalentes. L'utilisation de pièces non agréées pourrait causer un incendie, un choc électrique ou d'autres risques.
- A la suite de tout entretien ou réparation, assurez-vous que le centre de réparation a effectué les contrôles de sécurité nécessaires et certifie que la télé LCD TFT/moniteur est utilisable en toute sécurité.
- L'appareil étant de CLASSE I, il doit être branché sur une prise SECTEUR disposant d'une mise à la terre.

SOMMAIRE

PANNEAUX DES TOUCHES DE FONCTIONS

Panneau frontal	1
Side panel	2

EQUIPEMENT EXTERNE

Schema de branchement	3
Panneau arriere	4

TÉLÉCOMMANDE

Télécommande	5
Installation des piles	7

DEMARRAGE

Mise en marche	8
Selection de la source	8

LE MENU TNT

Chaîne	9
Image	11
Son	19
Heure	19
Options	15
Système de fichiers evp	16
Verrouillage	27
Guide des chaînes électronique (GCE)	21
Informations	21

CONFIGURATION ATV

Chaînes de television	29
Image	24
Son	24
Heure	25
Options	25
Verrouillage	25

FONCTION TELETEXTE

Fonction teletexte	26
--------------------	----

CONFIGURATION DES MODES PERITEL/AV/COMPOSANT/HDMI/USB

Configuration Vidéo	27
---------------------	----

CONFIGURATION DU MODE ORDINATEUR	
Chaînes de television	28
Image	29
Son	37
Options	37
Heure	37
Verrouillage	37
MODE OPERATOIRE DE LA FONCTION USB	
Breve Introduction	38
Formats de fichier compatibles	39
Photo	33
Musique	35
Vidéo	36
Texte	38
UTILISATION DU DVD	
Utilisation de base	40
Formats DVD supportes	40
Fonctions du DVD et instructions d' exploitation	41
Lecture MP3/JPEG/AVI	42
Parametres de fonction	42
Soin et entretien	49
DÉPANNAGE	
Problemes d'affichage	50
Problemes audio et tele	50
Dépannage DVD	51
SPÉCIFICATIONS	
Spécifications	52

PANNEAUX DES TOUCHES DE FONCTIONS

PANNEAU FRONTAL

1. **Voyant** (il est rouge en mode veille, bleu en fonctionnement normal).
2. **Capteur infrarouge de la télécommande**
3. **Interrupteur secteur**

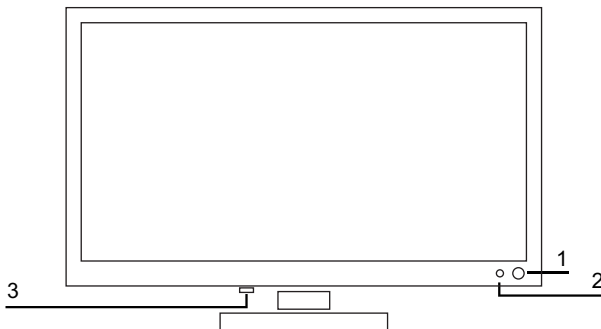

PANNEAUX DES TOUCHES

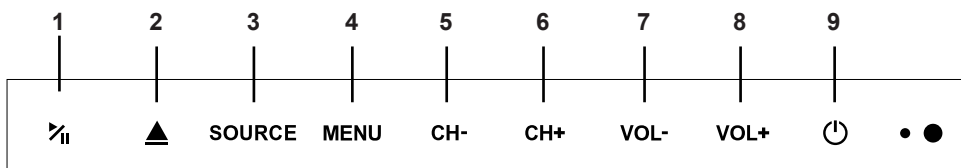

1. Pour lancer ou suspendre la lecture
2. Pour sortir le disque
3. **TV/AV** (Sélectionne la source d'entrée)
4. **MENU** (pour entrer ou quitter un menu)
5. **CH-** (N° de programme précédent)
6. **CH+** (N° de programme suivant)
7. **VOL-** (pour diminuer le volume)
8. **VOL+** (pour augmenter le volume)
9. **POWER** (Pour basculer entre le mode veille et le mode fonctionnement)



PANNEAUX DES TOUCHES DE FONCTIONS

SIDE PANEL

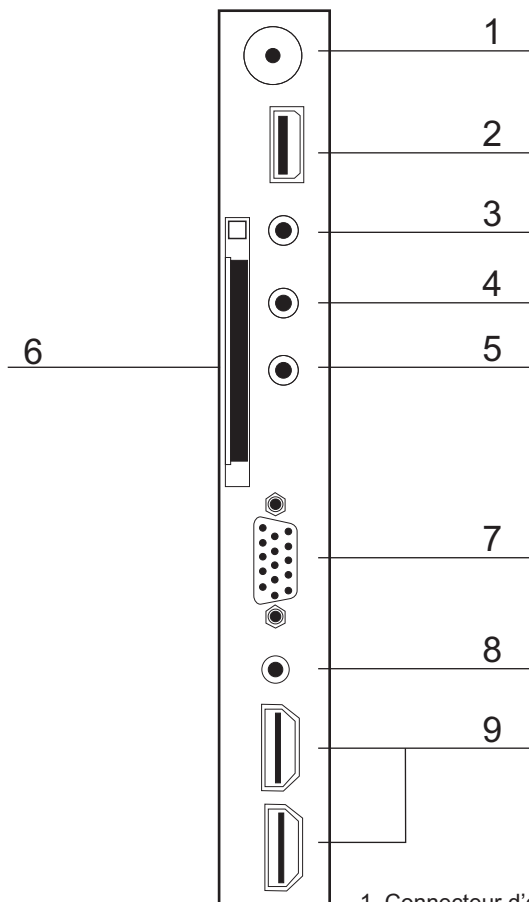

1. Connecteur d'entrée pour antenne de télévision
2. Connecteur USB
3. Connecteur de sortie pour écouteurs
4. Connecteurs d'entrée AV (Audio droite/Audio gauche/Vidéo)
5. Connecteurs d'entrée vidéo Y/Pb/Pr
6. Fente CI
7. Connecteur d'entrée Ordinateur/VGA
8. Connecteur d'entrée audio pour ordinateur
9. Connecteurs d'entrée HDMI

EQUIPEMENT EXTERNE

SCHEMA DE BRANCHEMENT

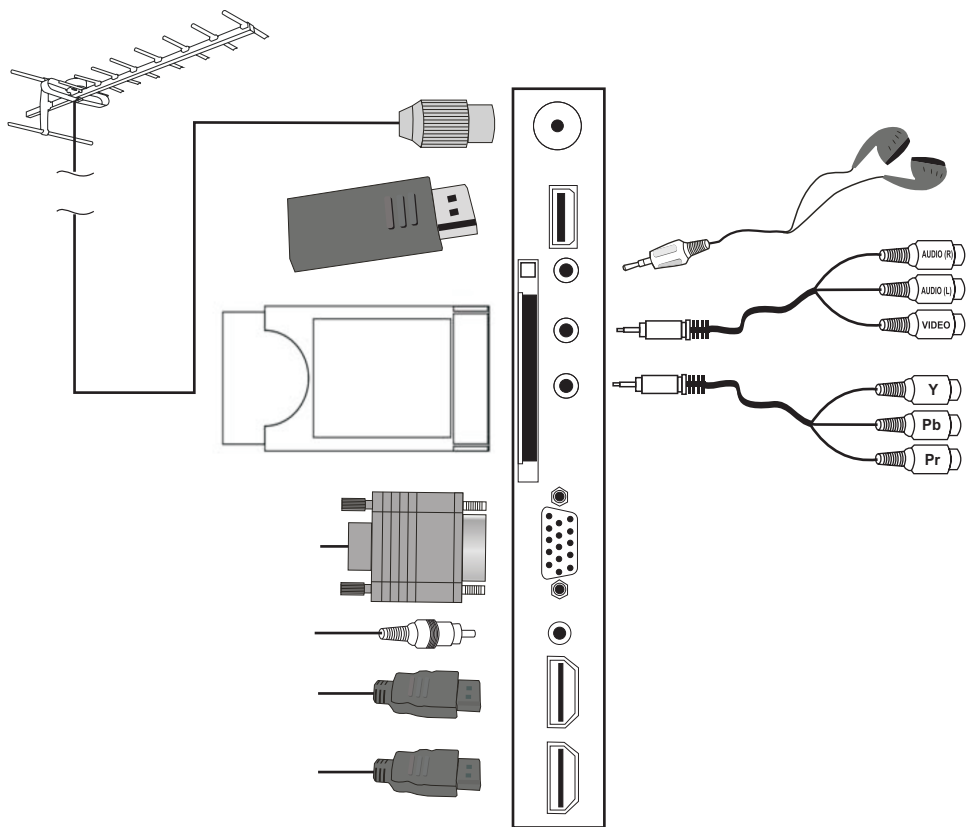

i REMARQUE

Vous devez brancher tous les câbles avant de mettre sous tension.

PRESENTATION DES COMMANDES DU PANNEAU

PANNEAU ARRIERE

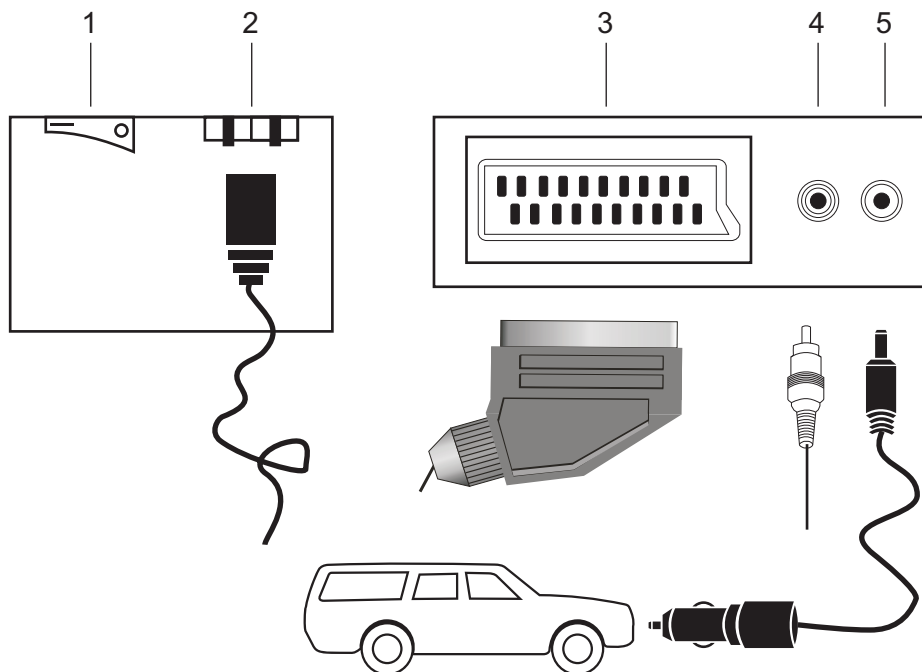

1. Commutateur d'alimentation
2. Alimentation électrique CA
3. Connecteur PERITEL
4. Connecteur de sortie audio SPDIF
5. Connecteur d'alimentation CC 12 V
(permet l'alimentation du téléviseur via un adaptateur de courant pour auto ou un adaptateur de courant 12 V CC externe).

TÉLÉCOMMANDE

TÉLÉCOMMANDE

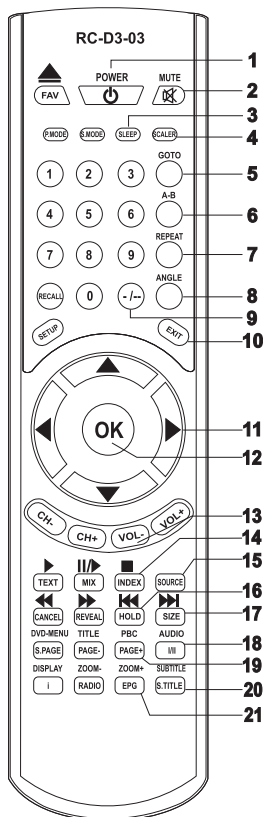

18. 5I 8-C/ I/I

En mode TNT et DVD, permet de modifier la piste son/langue de doublage. Permet de permuter entre le mode audio NICAM/A2 et Mono (en mode Télévision analogique).

19. PBC / PAGE +

Permet d'activer/désactiver le menu PBC (en mode DVD) / permet de sélectionner la page suivante en mode Télétexte analogique. En mode USB, permet d'effectuer un zoom avant sur image.

20. SI 6HH@

En mode TNT et DVD, permet de sélectionner une langue de sous-titres disponible ou activer le mode d'affichage JPEG.

21. ZOOM+ / 9D;

En mode TNT, permet d'afficher le guide des chaînes électronique / En mode DVD, permet d'effectuer un zoom avant sur image.

1. DCK 9F

Permet de permuter entre le mode Marche et Veille de l'unité.

2. MUT9

Permet d'activer/désactiver le son.

3. S@9D

Permet de configurer la minuterie Sommeil.

4. G75 @F

Permet de basculer entre les formats d'affichage « Automatique », « 16:9 », « 4:3 », « ZOOM 1 » et « ZOOM 2 » (indisponible sous le mode VGA).

5. ; CHC/ ROUGE

Permet de directement accéder à une durée (en mode DVD) / permet de sélectionner une page en mode Télétexte analogique.

6. A-B / VERTE

Permet de répéter un segment du disque (en mode DVD) / permet de sélectionner une page en mode Télétexte analogique.

7. REPE5 H/ JAUNE

Permet de répéter la lecture (en mode DVD et USB) / permet de sélectionner une page en mode Télétexte analogique.

8. ANGLE/ BLEUE

Permet de sélectionner un angle de caméra (en mode DVD) / permet de sélectionner une page en mode Télétexte analogique.

9. TOUCHE DIZAINE

En mode DVD, permet de permuter entre le mode de saisie 1 et 2 chiffres.

10. 9L-#I

Permet de quitter ou de revenir au menu précédent.

11. Touches directionnelles gauche/droite (réglage des options)

Dans un menu, permet de sélectionner une option, permet également de régler le volume (indisponible en mode DVD, TNT).

12. Touche OK

Permet de confirmer votre sélection.

13. Augmenter/Diminuer le volume

Permet augmenter/diminuer le volume.

14. INDEX/ ■

En mode Télévision, permet d'afficher l'horloge Télétexte (indisponible en mode MHEG5).

En mode Télévision analogique télétexte, permet d'afficher la page Sommaire / En mode DVD et USB, permet d'arrêter la lecture.

15. SOURCE

Permet de sélectionner la source d'entrée.

16. < C @ / <<

En mode Télévision analogique télétexte, permet de figer la page affichée / En mode DVD et USB, permet de sélectionner le chapitre/la piste précédent.

17. G-N9 / >>I

En mode Télévision analogique télétexte, permet d'effectuer un zoom avant sur la page affichée / En mode DVD et USB, permet de sélectionner le chapitre/la piste suivant.

TÉLÉCOMMANDE

TÉLÉCOMMANDE

22. EJECT / FAV

En mode TNT, permet d'afficher la liste des chaînes de télévision favorites / En mode DVD, permet d'ouvrir/ fermer le tiroir CD.

23. GIAC89

Permet de sélectionner une ambiance sonore parmi les modes suivants : Musique, Film, actualités et Personnalisé.

24. DIAC89

Permet de sélectionner un des modes d'image suivants : Standard, Douce, Personnalisée (indisponible en mode VGA) ou Dynamique.

25. Touches numériques

Permettent de directement sélectionner une chaîne de télévision.

26. R975 @@

En mode Télévision analogique et TNT, permet de permuter entre la chaîne de télévision précédemment sélectionnée la chaîne de télévision actuellement sélectionnée.

27. G9HI D

Sous tous les modes d'entrée, permet d'afficher le menu Configuration.

28. Touches directionnelles HAUT/BAS

En mode Télévision analogique et TNT, permet de déplacer le curseur vers le haut ou le bas dans un menu et de sélectionner une chaîne.

29. C< Z#

En mode Télévision analogique et TNT, permet de sélectionner une chaîne de télévision.

30. MIX/ II▶

En mode DVD et USB, permet d'afficher le mode Télévision analogique et Télétex te / mettre en pause la lecture / démarrer la lecture image par image en mode Pause.

31. TEL/ ▶

Pour activer/désactiver le mode Télétex te de MHEG5 / En mode DVD et USB, permet de démarrer la lecture.

32. REVE5 @▶▶

En mode Télévision analogique, permet d'afficher les informations télétex te masquées / en mode DVD et USB, permet d'effectuer une avance rapide.

33. 75 B79 @◀◀

En mode Télévision analogique, permet de désactiver le mode Télétex te / En mode USB et DVD, permet d'effectuer un rembobinage.

34. MENU DVD/S'PAGE

En mode DVD, permet d'accéder au menu du disque DVD / En mode Télévision analogique, permet d'accéder à la sous-page Télétex te.

35. TIT @/PAGE-

Permet d'accéder au menu du disque DVD (en mode DVD) / permet de sélectionner la page précédente en mode Télétex te analogique. / En mode USB, permet d'effectuer un zoom arrière sur image.

36. 8-GD @ M

En mode DVD, permet d'afficher la durée de lecture du chapitre / En mode TNT, permet d'afficher les informations de la chaîne de télévision sélectionnée.

37. RADIO/ZOOM-

En mode Télévision numérique, permet de basculer entre le mode Télévision et Radio / En mode DVD, permet d'effectuer un zoom arrière sur image.

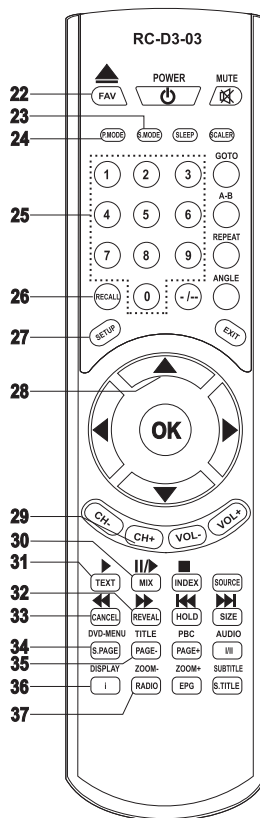

TÉLÉCOMMANDE

INSTALLATION DES PILES

Retirez le couvercle des piles. Insérez deux piles SUM-4 (AAA) en faisant correspondre les polarités +/- des piles avec celles inscrites au fond du compartiment pour piles comme illustré :

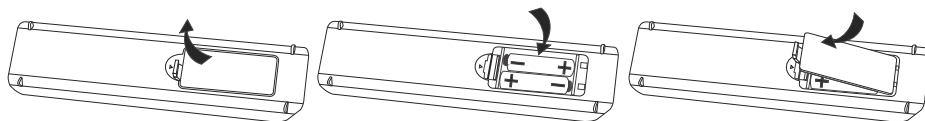

AUTONOMIE DES PILES

- Normalement les piles peuvent durer un an.
- Changer les piles si la télécommande n'a plus d'effet lorsqu'elle est très proche du capteur de la télé.
- Utiliser des piles SUM-4 (AAA).

i REMARQUES

- N'utilisez jamais des piles rechargeables.
- Ne tentez jamais de recharger, court-circuiter, démonter, chauffer ou jeter les piles dans du feu.
- Faites attention de ne pas faire tomber la télécommande ou lui donner des coups, ceci peut l'endommager.
- N'utilisez pas des piles anciennes avec des nouvelles.
- Si vous n'allez pas utiliser la télécommande pendant une longue période, retirez les piles pour éviter toute fuite de liquide. Nettoyez éventuellement l'électrolyte avant de remplacer les piles de la télécommande.
- Nettoyez immédiatement à l'eau de l'électrolyte qui rentre en contact avec la peau.

AVERTISSEMENT :

Gardez les piles hors de la portée des enfants. Contactez immédiatement un médecin si de l'électrolyte est avalé par accident.

DEMARRAGE

MISE EN MARCHÉ

Une fois l'appareil est placé sur une table / accroché au mur convenablement, et que tous les câbles, y compris l'alimentation, ont été branchés, tout ce qui vous reste à faire est : D'appuyer sur la touche **[STANDBY]** (veille) de la télécommande pour mettre en marche la télé, le voyant devient vert. A présent vous allez profiter des différentes fonctionnalités de votre télé.

SELECTION DE LA SOURCE

Vous pouvez sélectionner la source d'entrée à l'aide du menu source. Appuyez sur la touche **[SOURCE]** située sur le côté droit de la télé LCD pour afficher le menu suivant :



La source d'entrée actuellement sélectionnée est mise en surbrillance. Utilisez les touches **[▲/▼]** de la télécommande pour sélectionner l'option de votre choix. Appuyez sur la touche **[OK]** pour confirmer votre choix.

LE MENU TNT

A NOTER : LES OPTIONS INACTIVES/INDISPONIBLES (AFFICHEES GRISEES DANS LE MENU) NE SERONT PAS MENTIONNEES DANS CE CHAPITRE. CES FONCTIONS SONT PRESENTEES DANS D'AUTRES CHAPITRES.

En mode TNT, appuyez sur la touche **[CONFIGURATION]** de la télécommande.

Utilisez les touches **[◀/▶]** de la télécommande pour sélectionner une option du menu (les options suivantes sont disponibles : « CHAINES DE TELEVISION », « IMAGE », « SON », « HORLOGE », « OPTIONS » et « VERROUILLAGE »).

Utilisez les touches **[▲/▼]** de la télécommande pour sélectionner une option puis utilisez les touches **[◀/▶]** pour configurer l'option. Utilisez la touche **[QUITTER]** ou **[CONFIGURATION]** pour quitter le menu.

CHAINE

Sélectionnez l'option CHAINES DE TELEVISION pour configurer les options relatives aux chaînes de télévision TNT. Les options suivantes sont disponibles : Réglage automatique, Réglage manuel TNT, Réglage manuel ATV (décrit dans la section LE MENU ATV), Edition de chaînes, Informations sur le signal reçu, Informations sur la carte CI, Classement NCL et Mise à niveau logicielle (USB).



L'option Réglage automatique vous permet d'automatiquement rechercher et régler les chaînes de télévision. Sélectionnez l'option Réglage automatique puis appuyez sur la touche **[OK]** pour accéder à l'interface de configuration du réglage automatique des chaînes.

Utilisez les touches **[◀/▶/▲/▼]** pour sélectionner votre pays.

Type syntonisation	DTV+ATV	
Australie	Bulgarie	Danemark
Autriche	Croatie	Finlande
Belgique	Tchequie	France
MENU Return		

Appuyez sur la touche **[OK]** pour démarrer la recherche automatique.

LE MENU TNT

L'option Informations sur la carte CI vous permet d'obtenir des informations supplémentaires sur l'accès conditionnel lorsqu'une carte CI est insérée.



L'option Classement par NCL peut être activée ou désactivée.

La mise à niveau logicielle (USB) vous permet de mettre à niveau le firmware de l'unité via USB.

IMAGE

Sélectionnez l'option IMAGE pour configurer les paramètres vidéo de l'unité. Les options suivantes sont disponibles : Mode d'image, Température des couleurs, Format d'affichage, Réduction du bruit et Ecran.

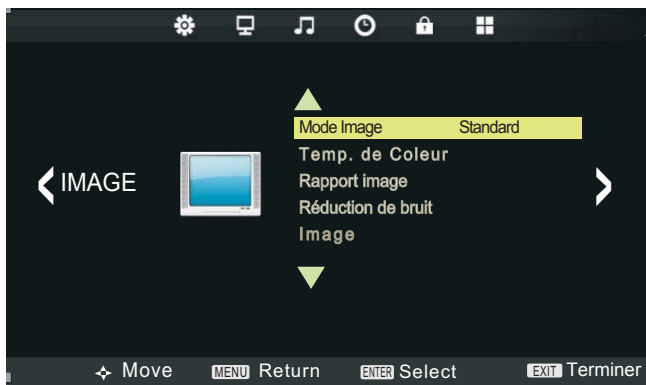

Vous pouvez sélectionner un des modes d'image suivants : Personnalisé, Dynamique, Standard et Doux.

Le mode Personnalisé vous permet de régler les options suivantes : Contraste, Luminosité, Couleurs, Netteté et Teinte.

L'option Température des couleurs vous permet de régler les sous-options suivantes : Personnalisé, Froid, Moyen et Chaud.

Les formats d'affichage suivants sont disponibles : Automatique, 16:9, 4:3, ZOOM 1 et ZOOM 2.

La fonction Réduction du bruit permet de réduire le niveau de volume de l'unité : Désactivé, Faible, Moyen, Elevé et Par défaut.

LE MENU TNT

SON

Sélectionnez l'option SON pour configurer les paramètres audio de l'unité. Les modes audio suivants sont disponibles : Balance, Son surround, Sélection AD et SPDIF.

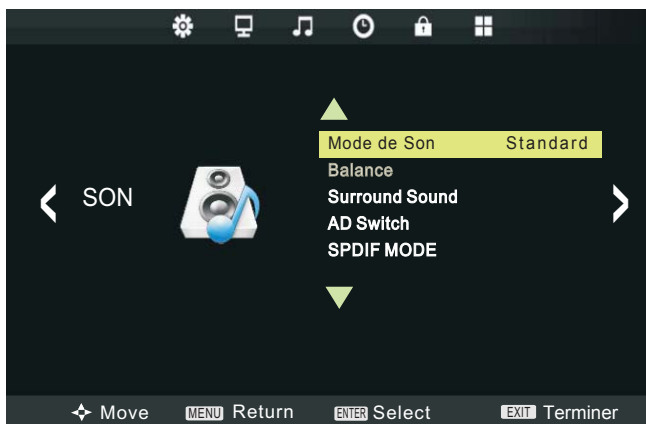

Vous pouvez sélectionner un des modes audio suivants : Personnalisé, Standard, Musique, Vidéo et Sports. L'option Balance du mode Personnalisé peut être réglée selon les valeurs suivantes : 120 Hz, 500 Hz, 1,5 kHz, 5 kHz et 10 kHz ; ou de -50 à +50 pour les pistes son G et D. La valeur par défaut est 0. L'option Son Surround offre les sous-options suivantes : Désactivé, Surround et SRS TruSurround XT.

L'option Sélection AD comprend les sous-options Activé et Désactivé. L'option Mode SPDIF comprend les sous-options PCM et Automatique.

HEURE

Sélectionnez l'option HEURE pour accéder aux sous-options suivantes : Horloge, Heure d'arrêt, Heure de mise en marche, Minuterie sommeil, Activation automatique du mode Veille, Fuseau horaire et Heure d'été.

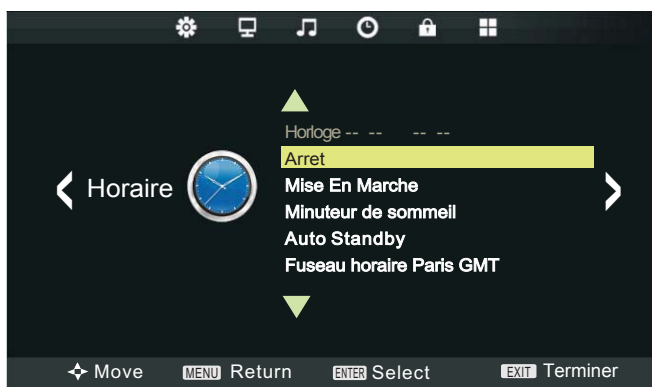

LE MENU TNT

La sous-option Horloge vous permet de régler la date, l'année, le mois, les heures et les minutes.

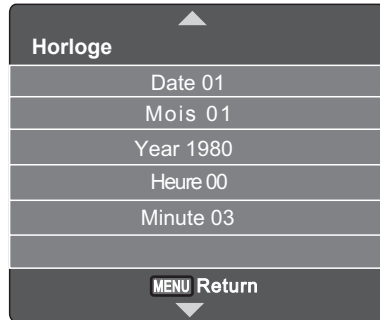

La sous-option Heure d'arrêt peut être définie sur un des modes suivants : Désactivé, Une fois, Quotidien, Lun-Ven., Lun-Sam., Sam-Dim et Dimanche. Cette option vous permet de régler l'heure et les minutes.

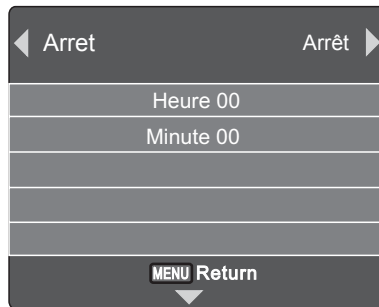

La sous-option Heure de mise en marche peut être définie sur un des modes suivants : Désactivé, Une fois, Quotidien, Lun-Ven., Lun-Sam., Sam-Dim et Dimanche. Cette option vous permet de régler l'heure, les minutes, la source d'entrée et le niveau de volume de mise en marche.

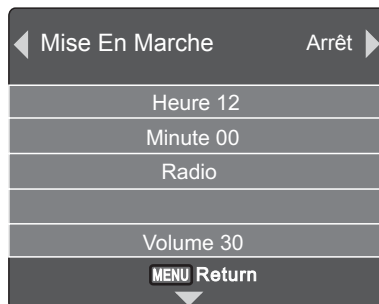

LE MENU TNT

Sélectionnez l'option Minuterie sommeil pour régler la minuterie Sommeil (les options suivantes sont disponibles : Désactivée, 10 minutes, 20 minutes, 30 minutes, 60 minutes, 90 minutes, 120 minutes, 180 minutes et 240 minutes).



L'option Activation automatique du mode Veille permet de configurer l'activation automatique du mode Veille (les options suivantes sont disponibles : Désactivée, 3 heures, 4 heures et 5 heures).

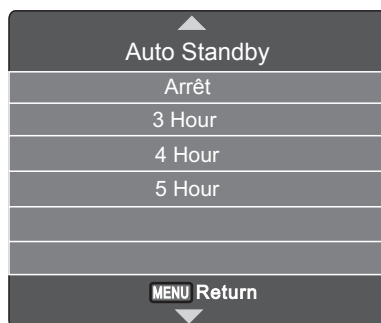

L'option Fuseau horaire permet de sélectionner le fuseau horaire de votre région.

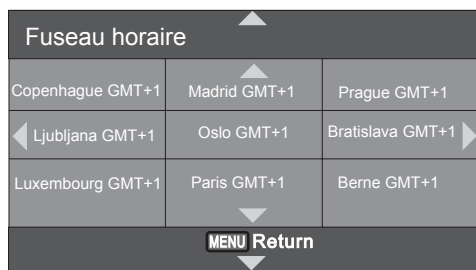

L'option Heure d'été peut être activée ou désactivée.

LE MENU TNT

OPTIONS

Sélectionner l'option pour accéder aux sous-options suivantes : Langue d'affichage, Langue de doublage, Langue de sous-titres, Malentendants, Pays, Système de fichiers EVP, Restauration de la configuration d'origine, Animation d'affichage, Délai d'affichage, Mode Economie d'énergie.

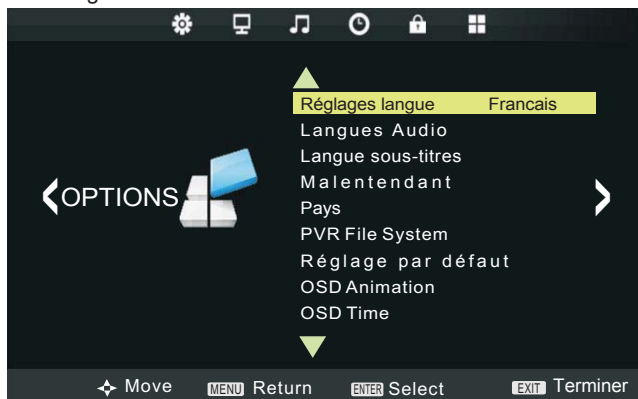

L'option Langue d'affichage permet de sélectionner la langue d'affichage des informations.

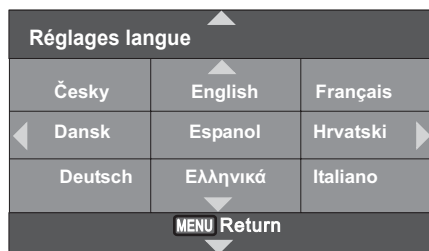

L'option Langue de doublage permet de sélectionner une langue de doublage d'une chaîne (seulement disponible en mode TNT, lorsque la chaîne sélectionnée offre le choix de plusieurs langues de doublage).

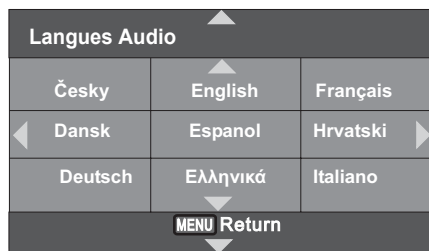

LE MENU TNT

L'option Sous-titres permet de sélectionner une langue de sous-titres d'une chaîne de télévision.

Langue sous-titres		
Česky	English	Français
Dansk	Espanol	Hrvatski
Deutsch	Ελληνικά	Italiano
MENU Return		

L'option Malentendants d'été peut être activée ou désactivée. L'option Pays permet de sélectionner le pays dans lequel vous vous situez.

Pays		
UK	Estonia	Tunis
New Zealand	Turkey	Algeria
United Arab Emirates	Morocco	Egypt
MENU Return		

SYSTEME DE FICHIERS EVP

PRESENTATION DES TOUCHES DE LA TELECOMMANDE LIEES AU MODE EVP

Touche Enregistrement vidéo personnel : ALLER A/ ROUGE

Permet d'enregistrer une chaîne de télévision.

Touche Lecture d'enregistrement vidéo personnel : MEDIA/▶

En mode Média, permet de démarrer la lecture d'un enregistrement. Appuyez sur cette touche de manière répétée pour diminuer la vitesse de lecture jusqu'à 16x fois.

Touche Rembobinage d'enregistrement vidéo personnel : ◀◀

Permet d'effectuer un rembobinage à haute vitesse. Chaque pression de cette touche permet d'augmenter la vitesse de rembobinage.

Touche Avance rapide d'enregistrement vidéo personnel: ▶▶

Permet d'effectuer une avance rapide à haute vitesse. Chaque pression de cette touche permet d'augmenter la vitesse d'avance rapide.

Touche Pause d'enregistrement vidéo personnel ou Lecture décalée d'enregistrement vidéo personnel : ▶||

Permet de mettre en pause la lecture de l'enregistrement ou de démarrer la fonction Lecture décalée. La fonction Lecture décalée permet d'effectuer un enregistrement temporaire ; cette fonction d'enregistrement enregistre la chaîne de télévision de manière permanente de manière à pouvoir lire l'enregistrement à tout moment.

Touche Enregistrement vidéo personnel précédent: |◀◀

Permet d'accéder à l'enregistrement précédent.

Touche Enregistrement vidéo personnel suivant : ▶▶|

Permet d'accéder à l'enregistrement suivant.

Touche Répétition de l'enregistrement vidéo personnel : REPETITION/JAUNE

Appuyez sur cette touche pour sélectionner un mode de répétition de l'enregistrement.

Touche Répétition d'un segment de l'enregistrement vidéo personnel : A-B / VERTE

Appuyez sur cette touche pour définir un segment de l'enregistrement à répéter.

FONCTIONS EVP

Imaginez une bibliothèque d'enregistrements de films et de programmes sportifs que vous puissiez visionner à tout moment. C'est vous qui décidez de l'heure de la séance.



LE MENU TNT

Select Disque	C:
Check PVR File système fichiers	Start
USB Disc	Pass
Format	Pass
Taille Shift Size	All
Vitesse	682 KB
PVR Record Limit	6Hr
MENU Return	

Mettez en pause une chaîne diffusée en direct !

Rembobinez une émission en direct afin de ne rien manquer.

Enregistrez vos chaînes de télévision favorites puis visionnez-les autant de fois que vous le désirez.

Présentation du menu **Système de fichiers EVP**

Sélection du disque : Permet de sélectionner un emplacement de stockage et de le définir comme emplacement de stockage par défaut du Système de fichiers EVP. Vérification du système de fichiers EVP : Permet de vérifier le système de fichiers du périphérique de stockage sélectionné.

Disque USB : Permet d'afficher les informations d'activation du disque USB, « PASS » signifie que le disque sélectionné est activé. Formater : Permet de formater un emplacement de stockage USB et de le créer un système de fichiers EVP. Espace mémoire alloué à la fonction Lecture décalée : Permet d'afficher la quantité de mémoire allouée à la fonction Lecture décalée. Vitesse : permet d'afficher la vitesse de lecture et d'écriture.

Durée d'enregistrement maximale : permet de définir la durée d'enregistrement maximale, l'unité est exprimée en heures.

File System Size	
PVR File System Type	FAT32
PVR File System Size	All
SD 52 Mins	
HD 15 Mins	
MENU Return	

Enregistrement vidéo numérique

Connectez une clé USB, accédez à l'option Système de fichiers EVP puis Configuration, sélectionnez Vérification du système de fichiers EVP, lorsque le disque USB n'a jamais été formaté, une demande de formatage s'affiche automatiquement. L'espace mémoire alloué au système de fichiers EVP peut être défini par l'utilisateur, un espace mémoire important permet d'enregistrer sur une plus longue durée. Lorsqu'aucun menu n'est affiché, appuyer sur la touche **[ROUGE]** permet de débiter l'enregistrement, appuyez sur la touche [Arrêt] pour arrêter l'enregistrement, l'enregistrement s'arrête également lorsque la mémoire du disque USB est pleine. Il est possible d'afficher les commandes d'enregistrement à l'aide de la touche [■].



LE MENU TNT

Vous pouvez définir l'heure de début et de fin d'enregistrement via le GCE.

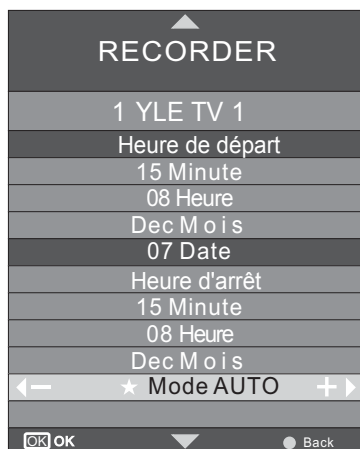

Lorsqu'aucun menu n'est affiché, appuyer sur la touche **[MEDIA/▶]** pour activer le mode Média et lire des enregistrements. Vous pouvez alors afficher le menu, visionner ou supprimer un enregistrement.

Fonction Lecture décalée

L'espace mémoire alloué à la fonction Lecture décalée peut être défini par l'utilisateur, un espace mémoire important permet d'enregistrer sur une plus longue durée.



Lorsqu'aucun menu n'est affiché, appuyer sur la touche **[▶||]** permet de débiter l'enregistrement, appuyez sur la touche **[■]** pour arrêter l'enregistrement, l'enregistrement s'arrête également lorsque la mémoire du disque USB est pleine. Appuyez de manière répétée sur la touche **[▶||]** ou sélectionnez la commande **[Lecture]** pour démarrer la lecture. Appuyez sur la touche **[▶▶I]** ou sélectionnez la commande **[Suivant]** pour effectuer une avance rapide de 30 secondes. Appuyez sur la touche **[I◀◀]** ou sélectionnez la commande **[Précédent]** pour effectuer un rembobinage de 30 secondes. Vous pouvez utiliser les commandes **[◀◀/▶▶]** ou sélectionner la commande **[Rembobinage rapide/Avance rapide]** pour effectuer une avance rapide / rembobinage. A ce moment, appuyez sur la touche **[■]** ou utilisez la commande **[Arrêt]** pour désactiver la fonction Lecture décalée et revenir au mode Télévision.

LE MENU TNT

Remarques destinées aux utilisateurs de la fonction EVP

Le disque USB doit contenir un espace mémoire minimal de 1 Go ; la capacité du disque détermine la durée de l'enregistrement. Afin de garantir les performances optimales des fonctions multimédia et EVP, utilisez un périphérique USB haute vitesse avec système de fichiers FS haute vitesse.

Afin de garantir les performances optimales des fonctions EVP et Lecture décalée, utilisez un disque dur portable ou clé USB haute vitesse.

Formater un périphérique entraînera la suppression de tous les fichiers qu'il contient, veuillez donc préalablement sauvegarder les données importantes. Toute présence de virus sur le périphérique USB peut causer l'échec du formatage. La fonction EVP peut seulement être utilisée pour enregistrer des chaînes de télévision TNT.

Lorsqu'un disque dur portable possède plusieurs partitions, vous pouvez utiliser l'option Système de fichiers EVP pour sélectionner la partition « PVR ».

L'option système de fichiers EVP est définie au maximum par défaut. L'interface se ferme automatiquement. La durée d'enregistrement maximale est de 24 heures. Les formats de signaux pour le format vidéo TNT (flux TS). La fonction EVP est seulement disponible en mode TNT. Seuls les enregistrements vidéo EVP d'une taille minimale de 5 Mo peuvent être lus depuis un périphérique USB. Le périphérique USB doit être compatible avec la norme USB 2.0 haute vitesse.

L'option Restauration de la configuration d'usine permet de rétablir la configuration par défaut de l'unité.

L'option Animation d'affichage permet d'activer/de désactiver les effets d'affichage du menu. L'option délai d'affichage permet de configurer le délai d'affichage du menu (les options suivantes sont disponibles : 15 secondes, 30 secondes et 60 secondes).

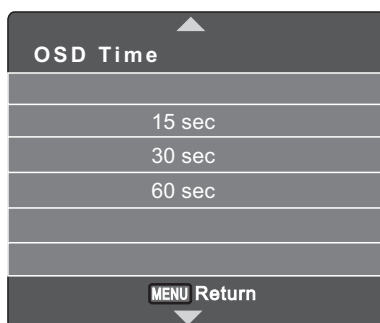

LE MENU TNT

VERROUILLAGE

Sélectionnez l'option VERROUILLAGE pour verrouiller le système, configurer un mot de passe, bloquer des chaînes de télévision et accéder au Contrôle parental.

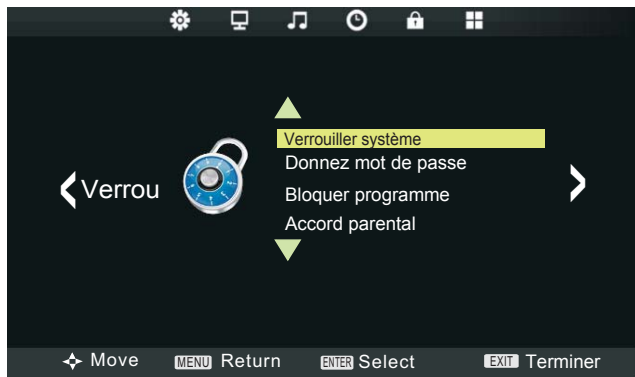

Il est possible de verrouiller des chaînes de télévision ou le panneau de commandes de l'unité et de configurer le niveau de limitation de lecture lorsque le Verrou système est défini sur activé.

Pour modifier l'état de l'option Verrou système, il est nécessaire de saisir le mot de passe par défaut : 0000.

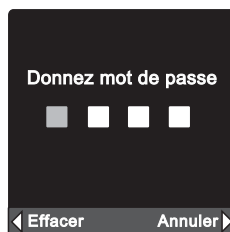

Pour modifier le mot de passe par défaut, accédez à l'option Modification du mot de passe.

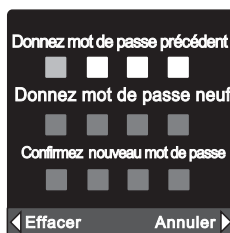

L'option Verrouillage de chaînes de télévision vous permet de restreindre l'accès à certaines chaînes de télévision.

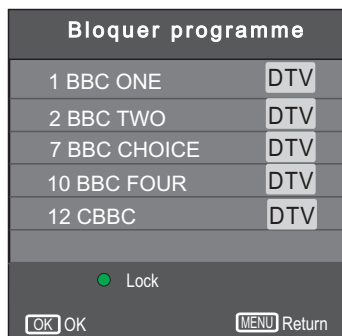

LE MENU TNT

L'option Contrôle parental permet de définir un niveau de limitation de lecture.

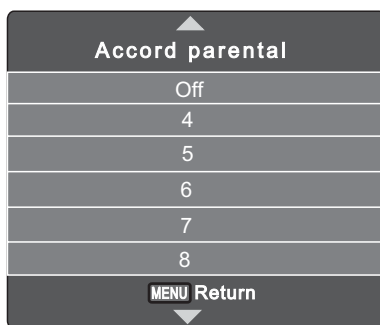

GUIDE DES CHAINES ELECTRONIQUE (EPG)

Appuyez sur la touche EPG de la télécommande, le Guide des chaînes électronique s'affiche. Le EPG offre des informations sur les programmes diffusés telles que l'heure de début et de fin des différents programmes de la chaîne sélectionnée. De plus, il est possible d'obtenir des informations détaillées sur la chaîne sélectionnée. (La disponibilité des informations varie selon le diffuseur de la chaîne.)

Guide des programmes		Horaire
13 Jul 09:00		
1 BBC ONE	No information	
2 BBC TWO	No information	
7 BBC CHOICE	No information	
10 BBC FOUR	No information	
12 CBBC	No information	
● RECORD ● INFO ● SCHEDULE ● REMINDER		
OK OK		INDEX Index

INFORMATIONS

Pour obtenir davantage d'informations sur le programme en cours et les programmes à venir, appuyez sur la touche **[DISPLAY]**. Tel qu'indiqué précédemment, affichez le programme suivant via les touches **[◀/▶]** (pour permuter entre les différents programmes) :

1	BBC	08:10 Ven Jul 02 2010
No Information		
576i	DTV	SD
Sous-titre		Français
No Program Information		

CONFIGURATION ATV

A NOTER : LES OPTIONS INACTIVES/INDISPONIBLES (AFFICHEES GRISEES DANS LE MENU) NE SERONT PAS MENTIONNEES DANS CE CHAPITRE. CES FONCTIONS SONT PRESENTEES DANS D'AUTRES CHAPITRES.

Ce produit peut mémoriser jusqu'à 100 chaînes de télévision. Vous pouvez sélectionner la chaîne de télévision de votre choix via les touches [**Chaîne suivante/Chaîne précédente**] ou les touches numériques, vous pouvez ensuite rechercher et mémoriser les chaînes de télévision via la recherche Manuelle ou Automatique. En mode ATV, appuyez sur la touche [**CONFIGURATION**] de la télécommande.

Utilisez les touches [**◀/▶**] de la télécommande pour sélectionner une option du menu (les options suivantes sont disponibles : « CHAINES DE TELEVISION », « IMAGE », « SON », « HORLOGE », « OPTIONS » et « VERROUILLAGE »).

Utilisez les touches [**▲/▼**] ou [**OK**] pour accéder.

Utilisez les touches [**▲/▼**] ou [**OK**] de la télécommande pour sélectionner une option puis utilisez les touches [**◀/▶**] pour configurer l'option. Appuyez sur la touche [**CONFIGURATION**] pour revenir au menu principal ou [**QUITTER**] pour quitter le menu.

CHAINES DE TELEVISION

Sélectionnez l'option CHAINES DE TELEVISION pour configurer les options relatives aux chaînes de télévision ATV. Les options suivantes sont disponibles : Réglage automatique, Réglage manuel ATV, Edition de chaînes, Classement NCL et Mise à niveau logicielle (USB).

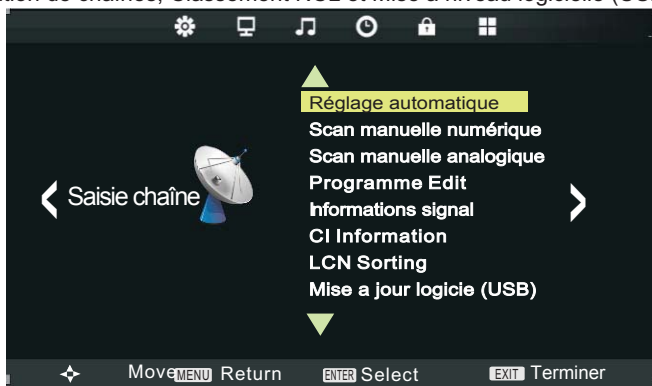

L'option Réglage automatique vous permet d'automatiquement rechercher et régler les chaînes de télévision. Sélectionnez l'option Réglage automatique puis appuyez sur la touche [**▶**] ou [**OK**] pour accéder à l'interface de sélection du pays et du mode de réglage. Utilisez les touches [**◀/▶**] pour sélectionner un mode de réglage parmi ATV, TNT et TNT+ATV.

Type syntonisation		ATV
UK	Estonia	Tunis
New Zealand	Turkey	Algeria
United Arab Emirates	Morocco	Egypt
MENU Return		

CONFIGURATION ATV

Appuyer sur la touche [▼] pour accéder à l'option Pays
Utilisez les touches [▲/▼, ◀/▶] pour sélectionner l'option
Pays, utilisez la touche [OK] pour démarrer la recherche
automatique.

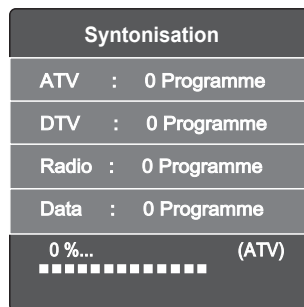

Sélectionnez l'option Recherche manuelle de chaînes ATV, utilisez les touches [◀/▶] pour sélectionner la sous-option Recherche manuelle de chaînes ATV.

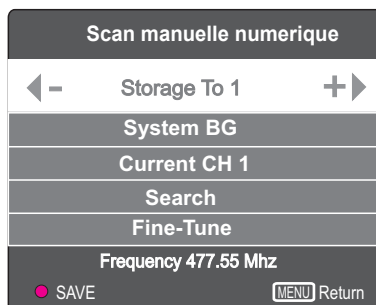

Les options suivantes sont disponibles : Destination de sauvegarde, Système audio, Chaîne de télévision sélectionnée, Recherche et Recherche de précision.

L'option destination de sauvegarde vous permet de sélectionner un numéro de chaîne.

L'option Chaîne sélectionnée permet de sélectionner un numéro de chaîne.

L'option système audio vous permet de sélectionner un système audio parmi « DK », « I », « L » et « BG ».

L'option Réglage de précision vous permet de régler avec précision une fréquence afin d'améliorer la qualité de l'image et du son (vous pouvez également sélectionner une fréquence à l'aide des touches numériques).

L'option Recherche permet de régler une chaîne de télévision.

L'option Modification de chaînes permet d'accéder aux sous-options suivantes : Suppression de chaînes, Modification du nom, Déplacement, Saut et Ajout de chaînes de télévision à la liste des favoris.

L'option Classement par NCL peut être activée ou désactivée. La mise à niveau logicielle (USB) vous permet de mettre à niveau le firmware de l'unité via USB.



CONFIGURATION ATV

IMAGE

Sélectionnez l'option IMAGE pour configurer les paramètres vidéo de l'unité. Les options suivantes sont disponibles : Mode d'image, Température des couleurs, Format d'affichage, Réduction du bruit, Contraste, Luminosité, Couleurs, Netteté et Teinte.

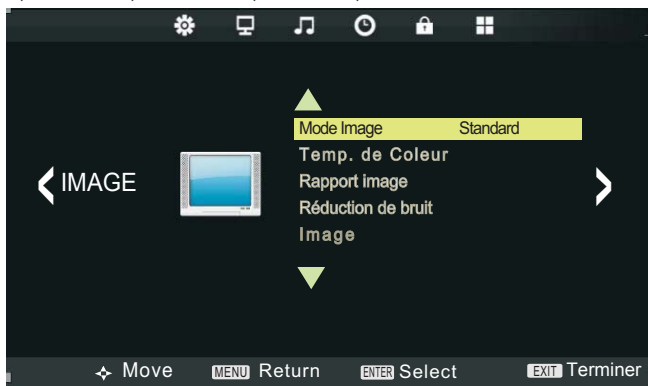

Vous pouvez sélectionner un des modes d'image suivants : Personnalisé, Dynamique, Standard et Doux. L'option Température des couleurs vous permet de régler les sous-options suivantes : Personnalisé, Froid, Normal et Chaud. Les formats d'affichage suivants sont disponibles : Automatique, 16:9, 4:3, ZOOM 1 et ZOOM 2. La fonction Réduction du bruit permet de réduire le niveau de volume de l'unité : Désactivé, Faible, Moyen, Elevé et Par défaut. Le mode Personnalisé vous permet de régler les options suivantes : Contraste, Luminosité, Couleurs, Netteté et Teinte.

SON

Sélectionnez l'option SON pour configurer les paramètres audio de l'unité. Les modes audio suivants sont disponibles : Balance, Son surround, mode SPDIF.

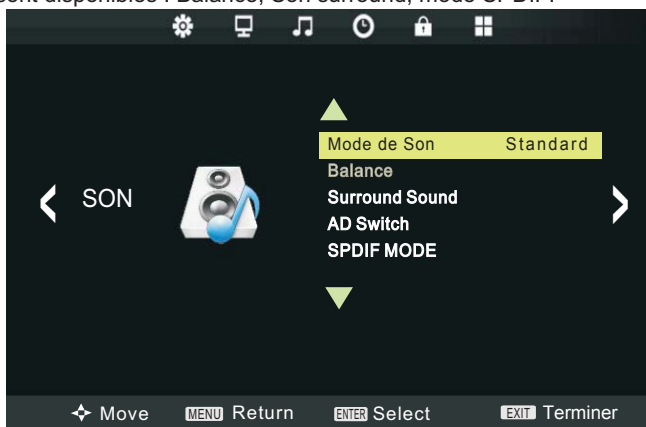

Vous pouvez sélectionner un des modes audio suivants : Personnalisé, Standard, Musique, Vidéo et Sports. L'option Equilibrage des canaux audio G et D peut être réglée de -50 à +50. La valeur par défaut est 0. L'option Son surround comprend les sous-options Désactivé, Surround et SRS TruSurround XT. L'option Mode SPDIF comprend les sous-options Désactivé, PCM et Automatique.

CONFIGURATION ATV

HEURE

L'option HEURE est décrite dans le chapitre Heure de la section « CONFIGURATION TNT » de ce manuel. Veuillez vous y référer pour obtenir davantage de détails.

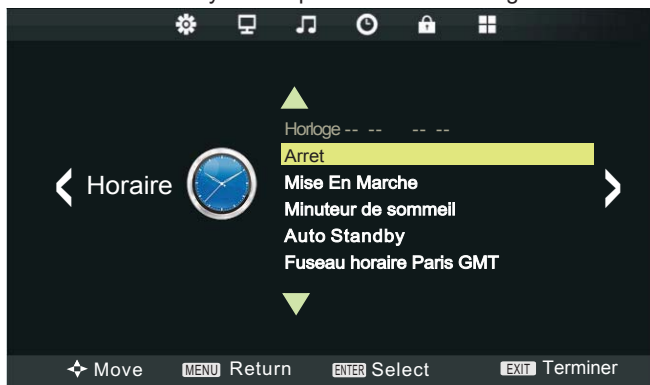

OPTIONS

Sélectionner l'option OPTIONS pour accéder aux sous-options suivantes : Langue d'affichage, Pays, Restauration de la configuration d'origine, Animation d'affichage, Délai d'affichage, Mode Economie d'énergie et Ecran bleu.

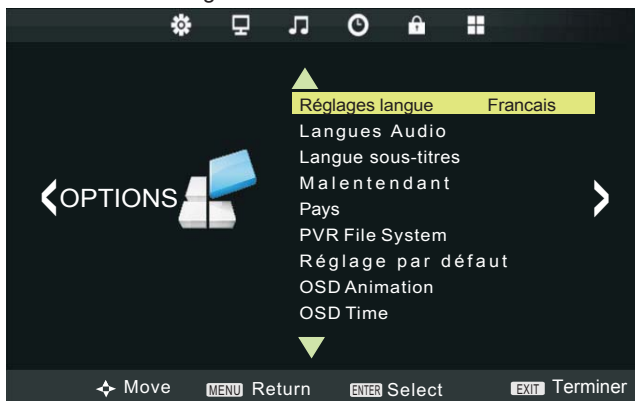

Les options Langue d'affichage, Pays, Restauration de la configuration d'origine, Animation d'affichage, Délai d'affichage et Mode Economie d'énergie sont décrites dans la section CONFIGURATION TNT de ce manuel, le mode opératoire de ces options est identique à celui du mode ATV. Veuillez vous y référer pour obtenir davantage de détails. L'option Ecran bleu peut être activée ou désactivée.

VERROUILLAGE

L'option VERROUILLAGE et ses sous-options sont présentées dans la section TNT de ce manuel, le mode opératoire de ces options est identique à celui du mode ATV. Veuillez vous y référer pour obtenir davantage de détails.

FUNCTION TELETEXTE

La plus part des stations de diffusion télévisé fournissent des informations télétexte gratuitement concernant la météo, les programmes télé, la bourse etc. Vous pouvez juste entrer le numéro de la page télétexte en fonction du contenu.

MODES D’AFFICHAGE DU TELETEXTE

Sélectionnez une chaîne qui contient du télétexte ;

Appuyez sur la touche **[TEXT]**.

Sélectionnez la page de votre choix à l’aide des touches de couleur de la télécommande.

Appuyez deux fois sur la touche **[TEXT]** pour afficher à nouveau la chaîne de télévision.

SELECTION DES PAGES

Vous pouvez entrer 3 chiffres, à l’aide des touches numériques, pour afficher la page souhaitée. Si le nombre entré est non valide, vous devez le corriger.

Utilisez les touches **[CH+/-]** ou **[▲/▼]** pour changer de page.

MODE AFFICHAGE MIXTE

Cette option vous permet d’afficher simultanément une chaîne de télévision et l’interface télétexte.

Lorsqu’une page télétexte est affichée, appuyez à nouveau sur la touche **[TEXT]**, la chaîne de télévision et l’interface Télétexte s’affichent.

Appuyez à nouveau sur la touche **[TEXT]** pour afficher à nouveau la chaîne de télévision.

Verrouillage

Appuyez sur la touche **[HOLD]** pour figer une page télétexte. Appuyez de nouveau sur cette touche pour libérer la page.

INDEX

- Appuyez sur la touche **[INDEX]** pour afficher la page Sommaire.
- Vous pouvez accéder à une page donnée en entrant son numéro.

ZOOM DANS LE TELETEXTE

- Vous pouvez agrandir la page affichée en faisant un zoom avant.
- Appuyez sur la touche **[SIZE]** pour faire un zoom avant sur la moitié supérieure de la page.
- Appuyez sur la touche **[SIZE]** pour faire un zoom avant sur la moitié inférieure de la page.
- Appuyez de nouveau sur cette touche pour retourner au mode d’affichage original.

MODE D’AFFICHAGE

- Appuyez sur la touche **[REVEAL]** pour afficher le texte masqué. Appuyez de nouveau sur cette touche pour annuler.

TOUCHES COLOREES (ROUGE, VERTE, JAUNE, BLEUE)

Sélectionne la page de télétexte correspondante à la couleur des touches.

CONFIGURATION DES MODES PERITEL/AV/COMPOSANT/HDMI/USB

CONFIGURATION VIDEO

Le menu de configuration des modes **PERITEL/AV/COMPOSANT/HDMI/USB** est identique à celui du mode Télévision, à l'exception de l'option CHAINES DE TELEVISION. Vous pouvez vous référer à cette section située dans les pages précédentes de ce manuel.

REMARQUE

En cas d'absence de signal en mode TNT, ATV, PERITEL/AV/COMPOSANT/HDMI, l'interface ci-dessous s'affiche.



Pas de Signal

Le mode Veille s'active automatiquement au bout de 15 minutes d'absence de signal.

CONFIGURATION DU MODE ORDINATEUR

A NOTER : LES OPTIONS INACTIVES/INDISPONIBLES (AFFICHEES GRISEES DANS LE MENU) NE SERONT PAS MENTIONNEES DANS CE CHAPITRE. CES FONCTIONS SONT PRESENTEES DANS D'AUTRES CHAPITRES.

Le mode VGA supporte une résolution maximale de 1920 X 1080@60 Hz (pour les moniteurs de 24 pouces), vous pouvez donc utiliser ce téléviseur comme moniteur. Lorsque le mode Ordinateur est activé, les paramètres suivants peuvent être configurés. Appuyez sur la touche **[CONFIGURATION]** de la télécommande.

Utilisez les touches **[◀/▶]** de la télécommande pour sélectionner une option du menu (les options suivantes sont disponibles : « CHAINES DE TELEVISION », « IMAGE », « SON », « HORLOGE », « OPTIONS » et « VERROUILLAGE »). Utilisez les touches **[▲/▼]** ou **[OK]** pour accéder.

Utilisez les touches **[▲/▼]** ou **[OK]** de la télécommande pour sélectionner une option puis utilisez les touches **[◀/▶]** pour configurer l'option. Appuyez sur la touche **[CONFIGURATION]** pour revenir au menu principal ou **[QUITTER]** pour quitter le menu.

Pas de Signal

CHAINES DE TELEVISION

Sélectionnez l'option CHAINES DE TELEVISION pour configurer les options relatives aux chaînes de télévision du mode Ordinateur. Seule l'option Mise à niveau logicielle (USB) est disponible, celle-ci est présentée dans la section Configuration du mode TNT de ce manuel.

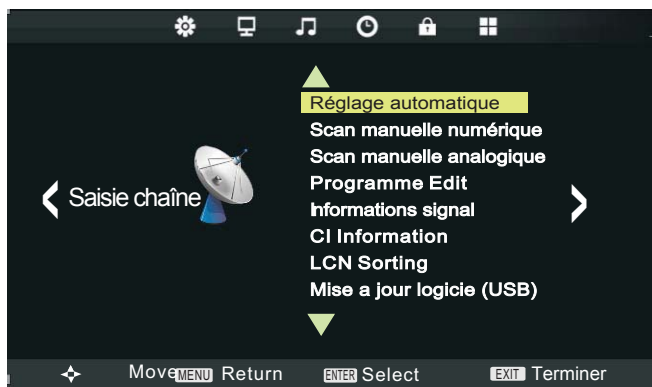

CONFIGURATION DU MODE ORDINATEUR

IMAGE

Sélectionnez l'option IMAGE pour configurer les paramètres vidéo de l'unité. Les options suivantes sont disponibles : Mode d'image, Température des couleurs, Format d'affichage et Ecran.

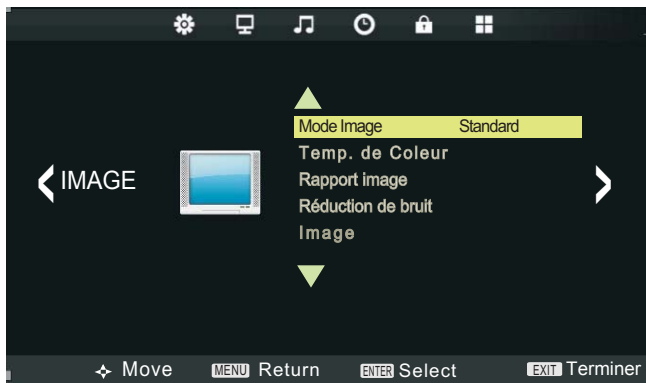

Les options Mode d'image, Température des couleurs et Format d'affichage sont décrites dans la section Configuration du mode TNT. Veuillez vous y référer pour obtenir davantage de détails.

Ces options permettent de régler la qualité d'affichage de votre moniteur (ces options sont seulement disponibles lors de la réception de signaux PC-RGB). Les options suivantes sont disponibles : Réglage automatique, Position horizontale, Position verticale, Dimensions et Phase.

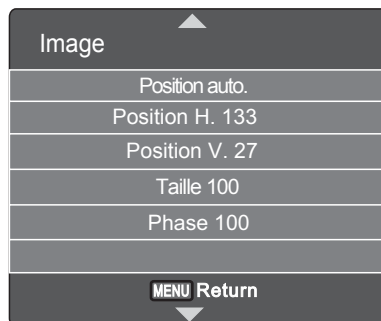

REMARQUE

Lorsque votre ordinateur entre en mode Veille, l'interface suivante s'affiche. Le mode Sommeil de l'unité s'active au bout d'une période de 5-20 minutes d'absence de signal (selon la durée sélectionnée sous l'option HEURE). Appuyez sur la touche **[VEILLE]** de la télécommande pour activer/désactiver le mode Veille.

CONFIGURATION DU MODE ORDINATEUR

SON

Sélectionnez l'option SON pour configurer les paramètres audio de l'unité. Les modes audio suivants sont disponibles : Balance, Son surround, mode SPDIF. Les options Mode audio, Equilibrage, Son surround et SPDIF sont décrites dans la section Configuration du mode TNT. Veuillez vous y référer pour obtenir davantage de détails.

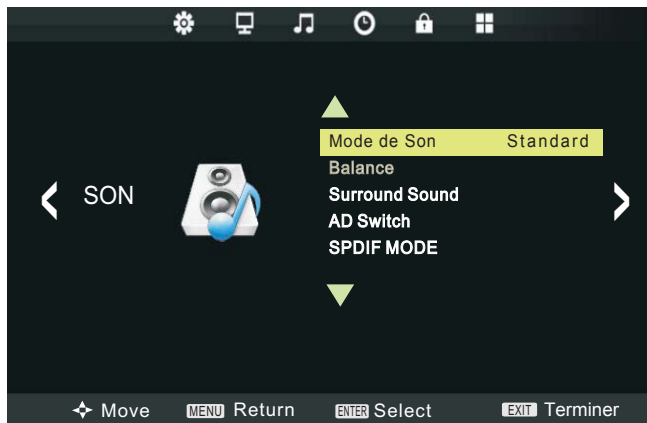

OPTIONS

Sélectionner l'option OPTIONS pour accéder aux sous-options suivantes : Langue d'affichage, Pays, Restauration de la configuration d'origine, Animation d'affichage, Délai d'affichage, Mode Economie d'énergie.

Les options Langue d'affichage, Pays, Restauration de la configuration d'origine, Animation d'affichage, Délai d'affichage et Mode Economie d'énergie sont décrites dans la section CONFIGURATION TNT de ce manuel. Veuillez vous y référer pour obtenir davantage de détails.

HEURE

L'option HEURE est décrite dans le chapitre Heure de la section « CONFIGURATION TNT » de ce manuel. Veuillez vous y référer pour obtenir davantage de détails.

VERROUILLAGE

Sélectionnez l'option VERROUILLAGE pour verrouiller le système, configurer un mot de passe, bloquer des chaînes de télévision et verrouiller les commandes de l'unité. L'option Verrouillage est décrite dans le chapitre Heure de la section « CONFIGURATION TNT » de ce manuel. Veuillez vous y référer pour obtenir davantage de détails.

MODE OPERATOIRE DE LA FONCTION USB

BREVE INTRODUCTION

Ce produit est doté d'une interface USB 2.0 ; vous pouvez donc lire les fichiers audio, image et vidéo contenus dans votre équipement USB.

USB se réfère à Universal Serial Bus.

La plupart des périphériques USB présents sur le marché sont compatibles avec les normes USB1.1 et USB2.0.

Il existe plusieurs types de périphériques USB 1.1 :

Les moniteurs, équipements audio, périphériques de saisie (HID), périphériques de stockage de masse, la plupart des clés USB, les disques durs USB, ect. Appartient à la catégorie des périphériques de stockage de masse. La catégorie des périphériques de stockage de masse comporte deux modes de transfert de données :

1. Le mode de transfert de données contrôle/masse/interruption (CBI) de la catégorie des périphériques de stockage de masse USB 1.1.
2. Le mode de transfert de données Masse de la catégorie des périphériques de stockage de masse USB 1.1. Cette unité supporte le mode de transfert de données Masse de la catégorie des périphériques de stockage de masse USB 1.1, la compatibilité des autres équipements USB n'est pas garantie ! Veuillez donc attentivement lire l'emballage du périphérique USB avant de l'utiliser.

REMARQUES

1. Ce produit supporte les formats de fichiers suivants : MP3, MPEG1, MPEG2, AVI, JPEG et BMP.
2. Les systèmes de fichiers suivants sont supportés : FAT16, FAT32 et NTFS.
3. Le MTP (protocole de transfert de médias) n'est pas supporté.
4. Connectez directement votre périphérique USB au connecteur USB du téléviseur. L'utilisation d'une rallonge USB peut causer des dysfonctionnements.
5. Avant tout raccordement d'un périphérique au téléviseur, sauvegardez vos données afin de prévenir toute perte de données. Le fabricant décline toute responsabilité en cas de dommages de fichiers ou perte de données.
6. Ne déconnectez pas le périphérique USB lors de son initialisation.
7. Pour modifier le mode de lecture, quittez préalablement le mode de lecture actif via la touche [QUITTER].
8. Le chargement d'images d'une résolution élevée nécessite davantage de temps.
9. Le message « Unsupported format » s'affiche lors de la lecture d'un fichier corrompu ou non supporté.

MODE OPERATOIRE DE LA FONCTION USB

FORMATS DE FICHER COMPATIBLES

Média	Extension de fichier	Codec		Remarque
		Vidéo	Audio	
Vidéo	.mpg	MPEG-1, MPEG-2	MP3, WMA AAC, AC3	Résolution maximale : 1366 x 768 Vitesse de transfert des données maximale : 40 Mo/s
	.avi	DivX, Xvid, MJPEG, MPEG-4 SP/ASP, H.264		Résolution maximale : 1366 x 768 Vitesse de transfert des données maximale : 20 Mo/s
	.ts	MPEG-2, H.264		
	.mov/.mkv	MPEG-4 SP/ASP, H.264		
	.dat	MPEG-1		
	.mp4	MPEG-4 SP/ASP, H.264 MPEG-1, MPEG-2		
	.vob	MPEG-2		Résolution maximale : 720 x 576 Vitesse de transfert des données maximale : 40 Mo/s
Musique	.mp3	-	MP3	Fréquence d'échantillonnage : 8 KHz ~ 48 KHz. Débit : 32 ko/s ~ 320 ko/s. Canal : Mono/Stéréo
	.wma	-	WMA	Fréquence d'échantillonnage : 16KHz~48KHz Débit : 32 ko/s ~ 442 ko/s. Canal : Mono/Stéréo
	.m4a/ .aac	-	AAC	Fréquence d'échantillonnage : 16KHz~48KHz Débit : 32 ko/s ~ 442 ko/s. Canal : Mono/Stéréo
Photo	.jpg/ .jpeg	JPEG progressif		Résolution maximale : 1024 x 768
		JPEG standard		Résolution maximale : 8192 x 8192
	.bmp	BMP		Résolution maximale : 6500 x 6500 Profondeur des pixels : 1/4/8/16/32 bpp
	.png	Balayage progressif		Résolution maximale : 3000 x 3000
Entrelacé			Résolution maximale : 1500 x 1500	

Systèmes de fichier supportés : FS haute vitesse, FAT32, FAT16, NTFS (le système de fichiers NTFS compressé n'est pas supporté).

Remarque : L'obtention de licences est requise pour pouvoir lire les fichiers DivX, MPEG, H.264, AC3, MP3, WMA et AAC.

REMARQUE

Avant toute utilisation du menu MEDIA, raccordez un équipement au connecteur USB, utilisez ensuite la touche **[SOURCE]** pour sélectionner la Source d'entrée **USB**. Utilisez les touches **[▲/▼]** pour sélectionner l'option **[USB]** du menu Source d'entrée, appuyez ensuite sur la touche **[OK]** pour y accéder.

Utilisez les touches **[◀/▶]** pour sélectionner l'option du menu MEDIA à configurer, appuyez ensuite sur la touche **[OK]** pour y accéder.

MODE OPERATOIRE DE LA FONCTION USB

PHOTO

Utilisez les touches [◀/▶] pour sélectionner l'option **[PHOTO]** du menu principal, appuyez ensuite sur la touche **[OK]** pour y accéder. Appuyez sur la touche **[QUITTER]** pour revenir au menu précédent.

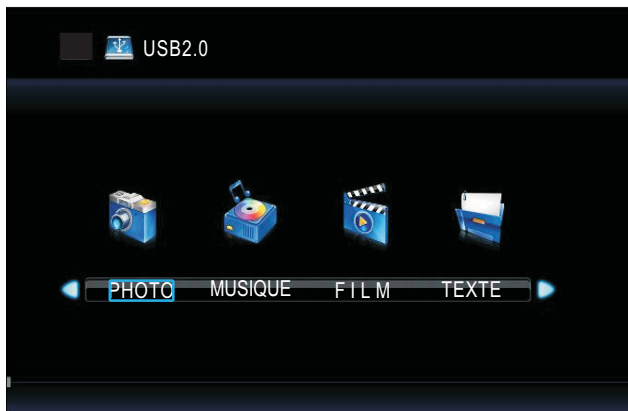

Utilisez les touches [◀/▶] pour sélectionner le disque contenant les fichiers, utilisez ensuite la touche **[OK]** pour confirmer. Utilisez les touches [◀/▶] pour sélectionner l'option Retour et revenir au menu précédent.



MODE OPERATOIRE DE LA FONCTION USB

Dans le menu de sélection, utilisez les touches [◀/▶] pour sélectionner le fichier de votre choix, appuyez ensuite sur la touche **[Lecture]** pour y accéder.

Une fois le fichier mis en surbrillance, les informations relatives au fichier s'affichent sur la partie de droite de l'écran d'aperçu du contenu du fichier s'affiche sur la partie centrale de l'écran.



Utilisez la touche Lecture pour démarrer la lecture du fichier sélectionné. Appuyez sur la touche OK pour afficher le menu sur la partie inférieure de l'écran.

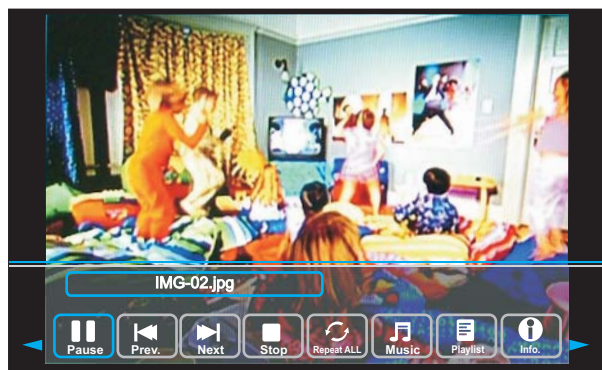

Utilisez les touches [◀/▶] pour sélectionner l'option de votre choix, appuyez ensuite sur la touche **[OK]** pour y accéder.

Appuyez sur la touche **[QUITTER]** pour revenir au menu précédent.

Appuyez sur la touche [◀/▶] pour sélectionner le répertoire de votre choix dans l'explorateur de fichiers, appuyez ensuite sur la touche **[OK]** de la télécommande pour continuer. Appuyez sur la touche [◀/▶] pour sélectionner le fichier à supprimer dans l'explorateur de fichiers, appuyez ensuite sur la touche **[ROUGE]** de la télécommande pour supprimer le fichier.

MODE OPERATOIRE DE LA FONCTION USB

MUSIQUE

Utilisez les touches [◀/▶] pour sélectionner l'option **[MUSIQUE]** du menu principal, appuyez ensuite sur la touche **[OK]** pour y accéder.

Appuyez sur la touche **[QUITTER]** pour revenir au menu précédent.



Utilisez les touches [◀/▶] pour sélectionner le disque contenant les fichiers, utilisez ensuite la touche **[OK]** pour confirmer.

Utilisez les touches [◀/▶] pour sélectionner l'option Retour et revenir au menu précédent. Une fois le fichier mis en surbrillance, les informations relatives au fichier s'affichent sur la partie de droite de l'écran d'aperçu du contenu du fichier s'affiche sur la partie centrale de l'écran.



Dans le menu de sélection de fichiers, utilisez les touches [◀/▶] pour sélectionner le fichier de votre choix, appuyez ensuite sur la touche **[OK]** pour ajouter le fichier à la liste de lecture.

Appuyez sur la touche **[Lecture]** pour démarrer la lecture de la musique.

MODE OPERATOIRE DE LA FONCTION USB

Utilisez les touches [◀/▶] pour sélectionner l'option de votre choix, appuyez ensuite sur la touche [OK] pour y accéder.

Appuyez sur la touche [QUITTER] pour revenir au menu précédent.

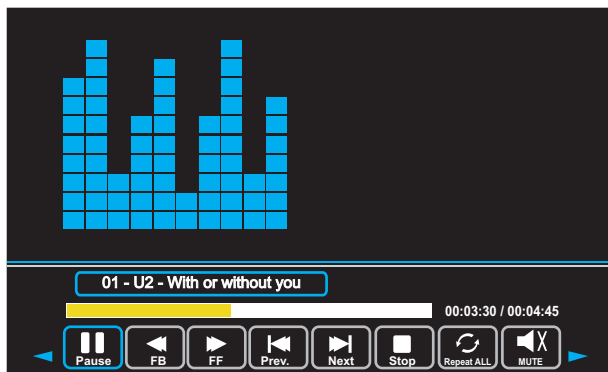

VIDEO

Utilisez les touches [◀/▶] pour sélectionner l'option [VIDEO] du menu principal, appuyez ensuite sur la touche [OK] pour y accéder.

Appuyez sur la touche [QUITTER] pour revenir au menu précédent.

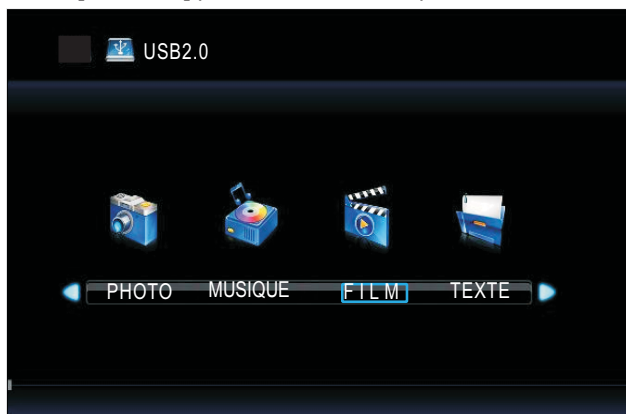

Utilisez les touches [◀/▶] pour sélectionner le disque contenant les fichiers, utilisez ensuite la touche [OK] pour confirmer.

Utilisez les touches [◀/▶] pour sélectionner l'option Retour et revenir au menu précédent. Une fois le fichier mis en surbrillance, les informations relatives au fichier s'affichent sur la partie de droite de l'écran d'aperçu du contenu du fichier s'affiche sur la partie centrale de l'écran.

MODE OPERATOIRE DE LA FONCTION USB



Utilisez la touche **[Lecture]** pour démarrer la lecture de la vidéo sélectionnée.
Appuyez sur la touche **[OK]** pour afficher le menu sur la partie inférieure de l'écran.



Utilisez les touches **[◀/▶]** pour sélectionner l'option de votre choix, appuyez ensuite sur la touche **[OK]** pour y accéder.
Appuyez sur la touche **[QUITTER]** pour revenir au menu précédent.

MODE OPERATOIRE DE LA FONCTION USB

TEXTE

Utilisez les touches [◀/▶] pour sélectionner l'option [TEXTE] du menu principal, appuyez ensuite sur la touche [OK] pour y accéder.

Appuyez sur la touche [QUITTER] pour revenir au menu précédent.



Utilisez les touches [◀/▶] pour sélectionner le disque contenant les fichiers, utilisez ensuite la touche [OK] pour confirmer.

Utilisez les touches [◀/▶] pour sélectionner l'option Retour et revenir au menu précédent. Une fois le fichier mis en surbrillance, les informations relatives au fichier s'affichent sur la partie de droite de l'écran d'aperçu du contenu du fichier s'affiche sur la partie centrale de l'écran.



Utilisez la touche [Lecture] pour visualiser le fichier texte sélectionné.

Appuyez sur la touche [OK] pour afficher le menu sur la partie inférieure de l'écran.

Utilisez les touches [◀/▶] pour sélectionner l'option de votre choix, appuyez ensuite sur la touche [OK] pour y accéder.

Appuyez sur la touche [QUITTER] pour revenir au menu précédent.



UTILISATION DU DVD

UTILISATION DE BASE

1. ALLUMEZ ou éteignez la fonction DVD.

Allumez la télévision LCD et appuyez sur le bouton [SOURCE] sur la télécommande. Appuyez sur le bouton [▲/▼] de la télécommande pour sélectionner le DVD, puis appuyez sur [OK] pour confirmer votre choix.

2. Insérez le disque DVD.

Insérez le disque dans l'emplacement de disque (côté miroir (enregistrement) du disque face vers l'avant de l'unité), le lecteur chargera automatiquement le disque. Il y aura une indication à l'écran "LIRE" puis "OUVERT". Après le chargement du contenu du disque, il basculera vers le mode lecture automatiquement. Si le disque est déjà placé à l'intérieur, le disque va être lu automatiquement.

3. Lire le DVD.

Selon le contenu du disque, le menu du disque s'affichera pour votre sélection. Lorsque vous lisez le disque, vous pouvez utiliser le bouton pour basculer entre le mode de lecture et Pause. Ce produit prend également en charge la lecture de titre et la répétition.

REMARQUE : Pour certains disques, après chargement du contenu, il est nécessaire de presser ou sélectionner le menu pour démarrer. Veuillez vérifier lors de l'insertion du disque que le côté du miroir (enregistrement) du disque est face à vous. Une mauvaise insertion du disque peut endommager le mécanisme du DVD.

4. Lecture du titre (pour DVD seulement).

-Appuyez sur le bouton TITRE, il y aura une indication à l'écran « TITRE ».

-Appuyez sur les boutons numériques ou de direction pour sélectionner votre titre préféré.

-Puis il lira le premier chapitre du titre.

FORMATS DVD SUPPORTES

Disque:

CD, HDCD, VCD, DVD, CD-R, CD-RW, DVD+R, DVD-R, DVD+RW, DVD-RW

Formats Multimédia:

JPEG, MP3, WMA, MPEG-1, MPEG-2, MPEG-4

Formats MPEG-4:

DivX 3,xx

DivX 5,xx

AVERTISSEMENT!

Ne pas insérer ou lire un disque 8cm.

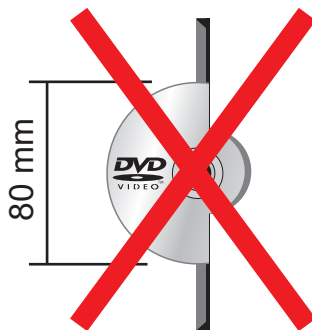

UTILISATION DU DVD

FONCTIONS DU DVD ET INSTRUCTIONS D'EXPLOITATION

1. Lecture

- Pour un disque DVD, appuyez sur le bouton dans le menu titre ou sur le lecteur ; lors de la lecture du DVD, vous pouvez lire directement votre titre préféré avec la sélection de titre en appuyant sur le bouton TITRE.

- Pour les disques super VCD & VCD, lors de la lecture du DVD, vous pouvez lire directement vos pistes préférées par les boutons numériques.

- Pour les CD, CD-G & HD-CD lors de la lecture de disque, vous pouvez lire vos pistes préférées par les boutons numériques.

- Pour les disques MP3/JPEG, vous pouvez lire vos pistes préférées par les boutons numériques à partir du menu.

- Si le numéro de piste n'est pas valide, cela ne fonctionnera pas

2. Précédent/Suivant

- Pressez le bouton ◀◀ pour lire le dernier Titre/Chapitre/Piste.

- Pressez le bouton ▶▶ pour lire le prochain Titre/Chapitre/Piste.

3. Avance/Reculé

- Pendant la lecture du disque, vous pouvez utiliser la fonction avance ou reculé.

- Il y a 4 vitesses pour la fonction avance. Appuyez sur le bouton [◀◀/▶▶] pour basculer entre les différentes fréquences de vitesses. (FFx2/FFx4/FFx8/FFx20/PLAY ou FRx2/FRx4/FRx8/FRx20/PLAY).

4. Pause

- Appuyez sur le bouton [||/▶] pour mettre en pause; appuyez sur le bouton [▶] pour reprendre la lecture.

5. Répéter

- Appuyez sur le bouton [REPETER] une fois afin d'afficher le mode actuel de répétition.

- Il existe trois types de fonction répétition REPETER (1) / répéter (DIR) / répéter (ALL).

6. Affichage

- Appuyez sur le bouton [AFFICHAGE] pour activer le menu déroulant sur l'écran pour voir le titre actuel, le chapitre, le temps et d'autres informations.

7. Aller à

- Cette fonction vous permet de lire votre Titre/Chapitre/Piste favori.

- Appuyez sur le bouton ALLER A pour activer le menu déroulant sur l'écran pour modifier.

- Dans la zone en surbrillance, entrez votre numéro de Titre/Chapitre/Piste préféré avec les boutons numérique ou entrez le temps de lecture. Après modification, appuyez sur [OK] pour démarrer.

- Si l'entrée n'est pas valide, cela ne fonctionnera pas.

8. Audio

- Appuyez sur le bouton [AUDIO] une fois afin d'afficher le mode audio actuel.

- Appuyez de nouveau pour basculer entre les différents modes audio.

9. Sous Titres

- Appuyez sur le bouton [SOUS TITRE] une fois afin d'afficher le mode de sous-titre actuel.

- Appuyez de nouveau pour basculer entre les différents modes de sous-titre

10. Mute

- Appuyez sur le bouton [MUTE] une fois afin de couper la sortie audio. Il y aura le symbole "MUTE" affiché sur l'écran.

- Appuyez de nouveau afin d'annuler, ou appuyez sur VOL + pour annuler ou régler le volume.

11. ZOOM

- Appuyez sur le bouton [ZOOM+] ou [ZOOM-] pour zoomer sur ou hors de l'image.

- Il y a 3 modes zoom ZOOM2 / ZOOM3 / ZOOM4 et ZOOM1/2 / ZOOM1/3 ZOOM1/4.

- En mode ZOOM2, ZOOM3 and ZOOM4, vous pouvez utiliser les boutons de navigation panoramique pour voir votre partie favorite de l'image.

UTILISATION DU DVD

12. A-B

- En lecture normale, avance rapide ou recule rapide, appuyez sur le bouton [A-B] la ou vous souhaitez démarrer la partie répétée. Il y aura une indication sur l'écran "REPETER A-".
- En lecture normale, avance rapide ou recule rapide, appuyez sur le bouton [A-B] une fois la ou vous souhaitez arrêter la répétition. Il y aura une indication sur l'écran « REPETER A-B ».
- La fonction de répétition commencera la lecture de la partie A à B automatiquement.
- Presse le bouton A-B de nouveau pour annuler. Il y aura une indication sur l'écran "A-B ANNULER".

13. Volume

- Appuyez sur les boutons [VOL- / VOL+] pour régler le volume.

LECTURE MP3, JPEG, AVI

Après le chargement du disque MP3/JPEG/AVI, il commencera à analyser les dossiers MP3/JPEG/AVI stockées. Puis tout d'abord, il affichera le contenu MP3 automatiquement.

En utilisant les boutons de navigation vous pouvez consulter votre dossier favoris et lire le premier fichier ou déplacez le fichier vers votre dossier de favori.

NOTE:

- Appuyez sur les boutons [◀/▶] pour déplacer la selection des dossiers, des documents ou le mode de selection.
- Appuyez sur les boutons numériques pour sélectionner le contenu directement.
- En lecture, appuyez sur le bouton [◀◀/▶▶] pour sélectionner le prochain ou le précédent dossier.

PARAMETRES DE FONCTION

- Appuyez sur le bouton [DVD-MENU] pour activer le menu OSD du lecteur DVD;
- Appuyez sur le bouton [◀/▶] pour déplacer et sélectionner les différents sous-menus.
- Appuyez sur le bouton [DVD-MENU] pour quitter le menu OSD.

CONFIGURATION DU SYSTEME

AJUSTER LE SYSTÈME

- Ce menu permet de définir le format d'image de votre DVD.
NTSC. Ce format est utilisé par certains autres pays, par exemple les USA
PAL. Il s'agit du format utilisé au Royaume-Uni et est le paramètre par défaut.
Auto. Ce format peut être utilisé si votre TV/DVD est capable de lire les formats PAL et NTSC.

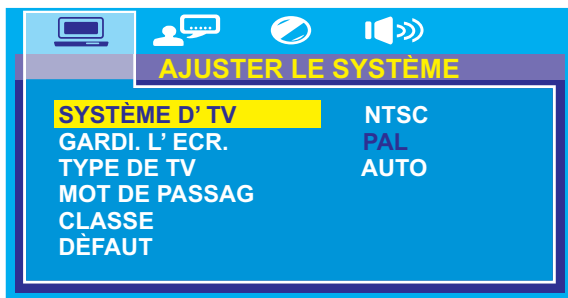

Remarque : Le format PAL est généralement utilisé pour la TV au Royaume-Uni. Vérifiez votre guide d'utilisation pour les formats pris en charge. si le NTSC est sélectionné avec une télévision non compatible, vous pourrez rencontrer des interférences ou un défilement de l'image.

UTILISATION DU DVD

LECTURE AUTOMATIQUE

- Vous pouvez activer ou désactiver la fonction lecture automatique en sélectionnant OUVERT ou FER.

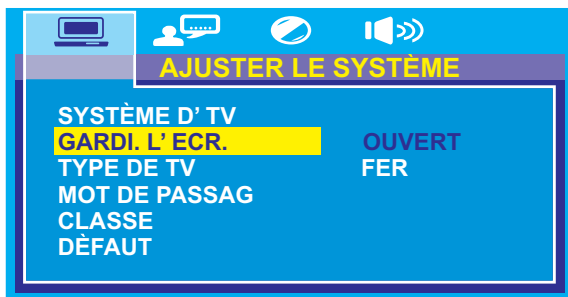

TYPE DE TV

- Les DVD sont produits dans une variété de proportions d'aspect d'écran. Ce menu permet de choisir l'une des trois :

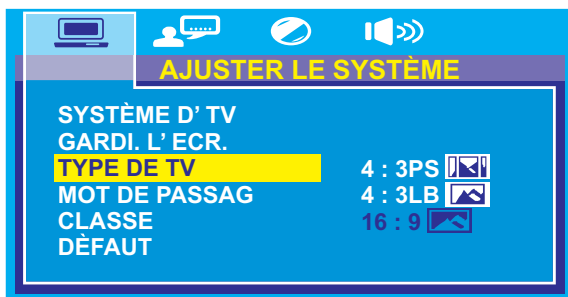

Aspect Ecran :

4:3PS

Pan et Scan est utilisée pour la plupart des émissions de télévision et c'est le paramètre par défaut. Il a un aspect d'écran de 4: 3. Si vous sélectionnez cette option lors de la visualisation d'un DVD, l'image remplit l'écran, mais vous ne verrez pas les bords gauche et droit de l'image

4:3LB

Letter Box affichera le DVD dans ses proportions d'origine selon la taille de votre écran de télévision, vous pourrez voir des bordures noires au dessus et au-dessous de l'image.

16:9

Choisissez ce paramètre si vous avez un téléviseur avec un écran large.

NOTE:

- La taille de l'écran lors de la lecture peut varier selon le contenu des disques.
- Pour les disques avec contenu 4: 3, n'importe quel mode affichera uniquement une sélection d'écran 4:3
- La selection du type d'écran doit être conforme à l'affichage de la TV.

UTILISATION DU DVD

MOT DE PASSE

-Le paramètre par défaut est verrouillé. Aucune sélection ou modification de mot de passe ne peut être effectuée. Pour modifier le paramètre, veuillez entrer par défaut le mot de passe « 0000 » par le biais des boutons numériques, puis appuyez sur le bouton OK pour confirmer.

- Pour modifier le mot de passe, entrez quatre chiffres de votre choix lorsque le verrou est déverrouillé. Une fois que les quatre chiffres sont entrés, ils seront votre nouveau mot de passe.

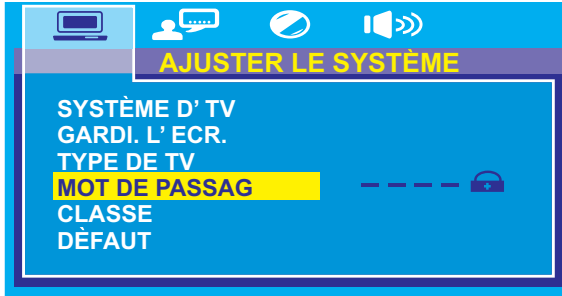

CLASSE

-Lecture pour certains disques avec une cote, vous pouvez sélectionner le paramètre cote selon vos préférences.

-La restriction de cotation est divisée en huit catégories différentes catégories de KID SAFE (SECURITE ENFANT) à ADULTE.

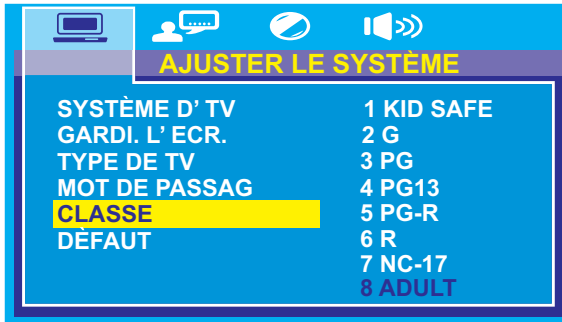

NOTE : Modifiable seulement lorsque le mot de passe est déverrouillée. Fonctionne que lorsque le mot de passe est activé. Ne réinitialise pas le mot de passe ou le paramètre de la cotation.

PARAMETRE PAR DÉFAUT

- Appuyez sur le bouton [OK] pour restaurer les paramètres par défaut.

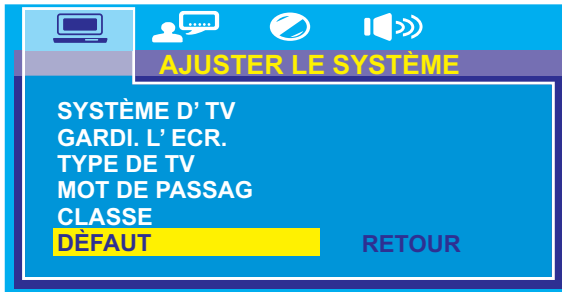

UTILISATION DU DVD

CONFIGURATION DU LANGUE

OSD LANGUE

-Utilisez les boutons de navigation pour choisir l'icône d'installation de OSD LANGUE, appuyez sur le bouton [OK] pour confirmer. Il y a différentes langues disponibles, appuyez sur les boutons [▲/▼] pour basculer entre les différentes langues. Appuyez sur le bouton [OK] pour confirmer.



AUDIO LANGUE

- Utilisez les boutons de navigation pour choisir l'icône d'installation AUDIO LANG, appuyez sur le bouton [OK] pour confirmer. Il y a différentes langues disponibles, appuyez sur les boutons [▲/▼] pour basculer entre les différentes langues. Appuyez sur le bouton [OK] pour confirmer.



LANGUE DES SOUS TITRES

- Utilisez les boutons de navigation pour choisir l'icône d'installation SOUS TITR LANG, appuyez sur le bouton [OK] pour confirmer.

Il y a différentes langues disponibles, appuyez sur les boutons [▲/▼] pour basculer entre les différentes langues. Appuyez sur le bouton [OK] pour confirmer.



UTILISATION DU DVD

LANGUE DU MENU

- Utilisez les boutons de navigation pour choisir l'icône d'installation MENU LANG, appuyez sur le bouton [OK] pour confirmer.

Il y a différentes langues disponibles, appuyez sur les boutons [▲/▼] pour basculer entre les différentes langues. Appuyez sur le bouton [OK] pour confirmer.



CONFIGURATION DU VIDEO

LUMINOSITE

- Appuyez sur les boutons [▲/▼] pour basculer entre les différents niveaux de luminosité. Vous pouvez ajuster de 0 à 12.

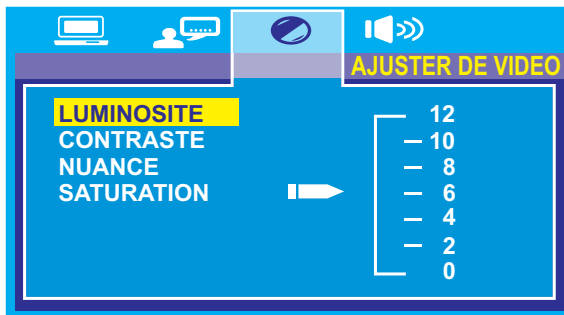

CONTRASTE

- Appuyez sur les boutons [▲/▼] pour basculer entre les différents contraste. Vous pouvez ajuster de 0 à 12.

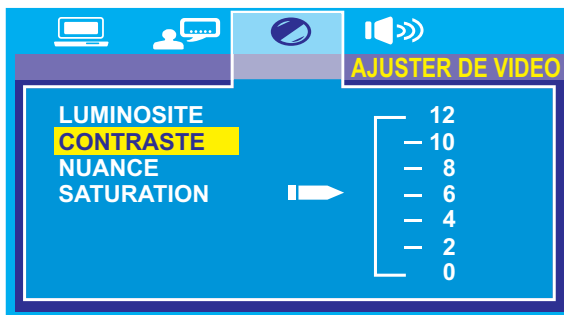

UTILISATION DU DVD

NUANCE

- Appuyez sur les boutons [▲/▼] pour basculer entre les différents contrastes. Vous pouvez ajuster de -6 à +6

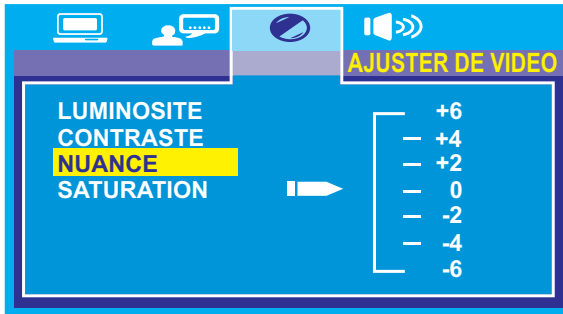

SATURATION

- Appuyez sur les boutons [▲/▼] pour basculer entre les différents niveaux de saturation. Vous pouvez ajuster de 0 à 12.

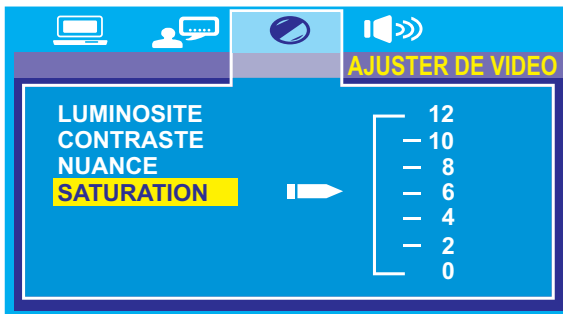

REGLAGE DES HAUT- PARLEUR

MODE MIXTE

- Utilisez les boutons de navigation pour choisir l'option LT/RT ou STÉRÉO

LT/RT- Mode gauche/droite mix.

STÉRÉO- Choisissez cette option si vous n'avez pas un amplificateur de 5.1 canaux.



UTILISATION DU DVD

SUPER-WOOFER

- Utilisez les boutons de navigation pour choisir FER ou OUVERT.



DIFFÉRER CENT

- Utilisez les boutons de navigation pour basculer entre les retardements. Vous pouvez ajuster dans une gamme de (0ms, 2ms et 4 ms).



DIFFÉRER ARRI

- Utilisez les boutons de navigation pour basculer entre les retardements. Vous pouvez ajuster dans une gamme (0ms, 6ms et 12 ms).



UTILISATION DU DVD

SOIN ET ENTRETIEN

Les pannes prématurées peuvent être prévenues. Un entretien minutieux et régulier peut rallonger la durée de service du téléviseur. Assurez-vous d'éteindre le téléviseur et de déconnecter le cordon d'alimentation avant tout nettoyage.

Nettoyage de l'écran

1. Voici une astuce pour maintenir votre écran propre pour une longue durée. Imprégnez un chiffon doux d'adoucissant/liquide vaisselle et d'eau tiède. Essorez partiellement le chiffon, utilisez-le ensuite pour nettoyer l'écran.
2. Assurez-vous de suffisamment essorer le chiffon, laissez l'écran entièrement sécher avant de remettre en marche le téléviseur.

Nettoyage du boîtier de l'unité

Lorsque celui-ci est sale, nettoyez-le délicatement avec un chiffon doux, sec et non pelucheux. N'utilisez aucun chiffon humide.

Absence prolongée



Lorsque vous pensez ne plus utiliser le téléviseur sur une période prolongée (vacances), débranchez le cordon d'alimentation afin de prévenir tout dommage possible résultant des orages et surtensions.



Lorsque vous pensez ne plus utiliser le téléviseur sur une période prolongée (vacances), débranchez le cordon d'alimentation afin de prévenir tout dommage possible résultant des orages et surtensions.

Manipulation des disques

1. Pour retirer un disque de son boîtier, appuyez sur le point central du boîtier puis levez le disque.
2. Tenez le disque par les bords afin de prévenir toute salissure de la face d'enregistrement du disque.



Nettoyage des disques

1. Nettoyez délicatement les traces de doigt et la poussière de la surface du disque à l'aide d'un chiffon doux. Les disques audio et les disques DVD ne possèdent pas de rainures collectant la poussière et les débris microscopiques, veuillez donc délicatement nettoyer la surface du disque à l'aide d'un chiffon doux. Nettoyez le disque en partant du centre vers les bords. Les petites tâches et particules de poussière n'affectent pas la qualité de lecture.
2. N'utilisez jamais de produits chimiques tels que des nettoyants pour disques, aérosols antistatiques, du benzène ou des diluants pour nettoyer vos disques. Ces produits chimiques peuvent causer des dommages irréparables à la surface du disque.
3. Remplacez le disque dans son boîtier après utilisation. Ceci permet de prévenir toute rayure pouvant causer des sauts de lecture par la suite.
4. N'exposez pas vos disques aux rayons du soleil et à des endroits à température et humidité élevées pendant une période prolongée. Toute exposition à des températures élevées peut tordre le disque.
5. N'écrivez pas sur la face imprimée du disque avec un stylo à bille ou autre, veuillez également à ne rien coller sur cette face du disque.



DÉPANNAGE

Avant de contacter un service de réparation, consultez le tableau suivant pour essayer de résoudre le problème par vous-même.

PROBLEMES D’AFFICHAGE

Symptôme	Causes et remède
Écran noir, voyant alimentation éteint	<ul style="list-style-type: none">• Vérifiez si la prise d'alimentation est bien branchée et si l'appareil est allumé
	<ul style="list-style-type: none">• Vérifiez si le câble de signal de l'appareil d'entrée est bien branché• Vérifiez si l'appareil d'entrée est allumé
Scintillement d'image, image instable	<ul style="list-style-type: none">• Vérifiez si le signal de l'appareil d'entrée correspond aux caractéristiques de l'appareil
	<ul style="list-style-type: none">• Vérifiez le mode de sortie de l'ordinateur : Panneau de commande - affichage – configuration• Si la configuration ne correspond pas aux caractéristiques de l'appareil, changez la configuration de l'affichage
	<ul style="list-style-type: none">• Fréquence de balayage Hor : 30KHz ~ 75KHz• Fréquence de balayage Ver : 50 Hz ~ 75Hz

PROBLEMES AUDIO ET TELE

Symptôme	Causes et remède
Impossible d'allumer	<ul style="list-style-type: none">• Assurez-vous que la prise d'alimentation est bien branchée
Pas de son	<ul style="list-style-type: none">• Assurez-vous que les câbles audio sont bien connectés• Vérifiez le volume
	<ul style="list-style-type: none">• Assurez-vous que rien n'est branché dans la prise pour écouteurs
Volume très faible	<ul style="list-style-type: none">• Vérifiez le volume
	<ul style="list-style-type: none">• Si le volume est toujours très faible lorsque vous le mettez au maximum, vérifiez si l'appareil d'entrée est bien configuré
Image neigeuse	<ul style="list-style-type: none">• L'antenne d'entrée est endommagée ou mal connectée
La télécommande ne marche pas	<ul style="list-style-type: none">• Vérifiez si les piles de la télécommande sont épuisées• Si les piles sont installées correctement• S'il y a des obstacles entre la télécommande et le capteur infrarouge de l'appareil• Vérifiez si le capteur infrarouge est exposé à une forte lumière

DÉPANNAGE

DÉPANNAGE DVD

Symptômes	Causes	Remède
Lecture impossible	<ol style="list-style-type: none"> 1. Condensation sur la tête laser 2. Le disque est mal chargé 3. Le disque n'est pas compatible avec l'appareil 	<ol style="list-style-type: none"> 1. Allumez l'appareil et attendez pendant 1 à 2 heures 2. Assurez-vous que la face libellée du disque est orientée vers le haut 3. Vérifiez si le disque est compatible ou pas avec l'appareil
Distorsion du son	<ol style="list-style-type: none"> 1. Beaucoup d'appareils branchés 2. Le mode champ audio n'est pas approprié pour le disque 	<ol style="list-style-type: none"> 1. Réglez le volume audio 2. Réglez le champ audio approprié
Absence de son	<ol style="list-style-type: none"> 1. Le disque est rayé ou sale 2. L'appareil est en mode muet 	<ol style="list-style-type: none"> 1. Nettoyez le disque 2. Appuyez sur la touche [MUTE] pour rétablir le son
Pas d'image	<ol style="list-style-type: none"> 1. Le système TV est mal réglé 	<ol style="list-style-type: none"> 1. Réinitialisez l'état AV/TV
Aucune couleur	<ol style="list-style-type: none"> 1. Le système TV est mal réglé 2. La couleur est mal réglée 	<ol style="list-style-type: none"> 1. Changer le système de couleurs 2. Réinitialisez le système de couleurs
Lecture de disque impossible	<ol style="list-style-type: none"> 1. Le disque est rayé ou sale 2. Le disque est mal placé 3. Condensation sur la tête laser 	<ol style="list-style-type: none"> 1. Nettoyez le disque 2. Mettez un disque avec la face libellée orientée vers le haut 3. Allumez l'appareil, enlevez le disque et attendez pendant 1 heure
Echec temporaire de fonctionnement	<ol style="list-style-type: none"> 1. Mauvais disque (défaut de fabrication) 2. Mauvaise touche appuyée 3. Charge électrostatique affectant l'appareil 	<ol style="list-style-type: none"> 1. Attendez pendant 5 à 10 secondes pour rétablir automatiquement l'état normal 2. Faites fonctionner à nouveau 3. Laissez l'appareil éteint pendant 1 à 2 minutes avant de l'allumer
Pas de sous-titrage	<ol style="list-style-type: none"> 1. Le disque ne contient pas de 2. La fonction de sous-titrage est désactivée 	<ol style="list-style-type: none"> 1. Problème de disque 2. Activez la fonction de sous-titrage
Image tournante	<ol style="list-style-type: none"> 1. La configuration n'est pas adaptée au disque 	<ol style="list-style-type: none"> 1. Réglez le mode système

- Si les consignes ci-dessus n'arrivent pas à résoudre vos problèmes, contactez le service à la clientèle.

SPÉCIFICATIONS

◆ Ecran LCD	Size	21" - 16 cm
	Type	TFT couleur
◆ Fréquence	Fréquence de balayage Horizontal	30 kHz - 80 kHz
	Fréquence de balayage Vertical	50 Hz - 75 Hz
	Couleurs d'affichage	16,7 Millions decouleurs
◆ Résolution d'affichage	Résolution recommandée	21": 1024x768
Durée de vie du panneau	Heures	50,000
Signal d'entrée	Signal synchrone	Séparation H/V, TTL positive/négative ; Composite H/V, TTL positive/négative ; Synchrone vert, 0,3Vp_p, négative
	Signal vidéo	0,7 Vp_p à 75 ohm
TV/Vidéo	Système d'image	PAL/SECAM/NTSC (en mode vidéo)
	Système audio	DK/IBG/L
	Format vidéo	CVBS, RGB, COMPONENT, VGA
Alimentation	Entrée d'adaptateur	~ 100 V-240 V (50 /60 Hz)
	Sortie d'adaptateur	12 V/4,5 A
Environnement de fonctionnement	Température de fonctionnement	5C° ~ 35C°
	Humidité de fonctionnement	10%~80%
	Température de stockage	-20C° ~ 45C°
	Humidité de stockage	5%~95%
Support de lecture (USB)	Format fichier	MP3, MPEG1, MPEG2,AVI, JPEG et BMP
Paramètres audio	Entrée audio	Prise 3,5 (L,R), 0,5±0,3 Vrms
	Réponse en fréquence	Signal TV : 100 Hz ~ 12 kHz(-3 dB) AV : 100 Hz ~ 15 kHz (-3 dB)
DVD	Type de disque	DVD VIDEO MPEG4 * ; SVCD** VCD 1.0, 1.1, 2.0 version; CD-DA
TV numérique	Connecteur d'entrée	Type IEC-, IEC 169-2, Femelle
	Gamme de fréquences (VHF/UHF)	174MHz ~ 858MHz
	Gamme de canaux (VHF/UHF)	7 et 8Mhz

Conseil : Les éléments comportant le symbole " ◆ " sont relatifs à l'écran LCD. La conception et les spécifications sont sujettes à modifications sans préavis.

* Certains disques sur le marché libellés MPEG 4 d'extension *.rm/* .ram/* .rmm et d'autres ne sont pas compatibles. Gardez cela à l'esprit quand vous achetez des disques.

** Cet appareil ne peut pas lire des disques SVCD avec un format VCD.

A cause des différences de qualité et de format qui peuvent exister, nous ne pouvons pas garantir la lecture de tous les disques ; certaines fonctions ne marchent pas sur certains disques, mais cela n'indique pas un mauvais fonctionnement de l'appareil.

● Pour le poids et les dimensions, vous pouvez considérer cet appareil comme standard.



Mise au rebut des Equipement électriques et électroniques usagés

Ce symbole sur l'appareil, ses accessoires et son emballage indique que ce produit ne peut pas être considéré comme tout déchet ménager. Veuillez amener cet équipement à un point de collecte pour le recyclage des déchets d'équipements électriques et électroniques. Les pays de l'Union Européenne et autres pays européens ont mis en place des systèmes de collecte séparée pour les produits électriques et électroniques usagés. Respecter les consignes de mise au rebut de cet appareil permet d'éviter les dangers éventuels sur l'environnement et la santé qu'un traitement inadéquat des déchets pourrait entraîner. Le recyclage des matériaux permet d'économiser les ressources naturelles. Par conséquent, veuillez ne pas jeter votre ancien équipement électrique et électronique avec le reste des déchets ménagers. Pour en savoir plus sur le recyclage de ce produit, veuillez contacter votre bureau municipal, votre service de mise au rebut des déchets ménagers ou le magasin où vous avez acheté le produit



8T10001035/42

SALORA

LCD KLEUREN TV



24LCF-5000TD

24LCF-5000TDW

24LEF-6000TD

24LEF-6000TDW

GEBRUIKERSHANDLEIDING (NL)

LEES DIT ZORGVULDIG DOOR VOOR GEBRUIK

BELANGRIJKE VEILIGHEIDSINSTRUCTIES



Dit symbool geeft aan dat dit product gevaarlijke spanning gebruikt, wat een risico op elektrische schokken of letsel kan vormen.



Dit symbool geeft aan dat belangrijke instructies met het product zijn meegeleverd.

Lees deze handleiding vóór het gebruik zorgvuldig door.

- Voordat u het AC-netsnoer aansluit op de DC-adapter, controleer of de spanningspecificaties van de LCD TV overeenkomen met de lokale elektrische toevoer. Als u hierover twijfelt, neem dan contact op met uw stroomleverancier.
- Steek nooit metalen voorwerpen in de openingen van de LCD TV/monitor; dit brengt een risico op elektrische schokken met zich mee.
- Om elektrische schokken te vermijden, raak nooit de binnenkant van de LCD TV/monitor en adapter aan. Enkel een gekwalificeerde technicus mag de LCD TV/monitor/adapter openen.
- Gebruik uw LCD TV/monitor/adapter nooit als het netsnoer beschadigd is. Plaats geen objecten op het netsnoer, en houd het snoer zo dat niemand erover kan struikelen.
- Houd de stekker, niet het snoer vast als u de adapter uit het stopcontact haalt.
- Te hoge geluidsdruk van oor- en hoofdtelefoons kan tot gehoorverlies leiden.
- Batterijen dienen nooit blootgesteld te worden aan overmatige hitte, zoals zonlicht, open vlammen e.d.
- Zorg voor een vrije ruimte van minimaal 5 cm rondom het apparaat voor voldoende ventilatie.
- Zorg ervoor dat de ventilatie nooit verhinderd wordt door de ventilatieopeningen te bedekken met bijv. kranten, tafellakens, gordijnen, enz.
- Plaats geen bronnen met een open vlam op het apparaat, zoals brandende kaarsen.
- Ga op milieubewuste wijze om met uitgeputte batterijen.
- Gebruik het apparaat alleen in gematigde klimaten (niet in tropische klimaten).
- De stekker moet gemakkelijk bereikbaar blijven.

BELANGRIJKE VEILIGHEIDSIINSTRUCTIES

- Openingen in de LCD TV/monitor/adapter zijn geplaatst voor de ventilatie. Om oververhitting te voorkomen, mogen deze openingen niet worden geblokkeerd of afgedekt. Vermijd ook het gebruik van de LCD TV/monitor op een bed, sofa, tapijt of ander zacht oppervlak. Dit kan namelijk de ventilatieopeningen aan de onderkant blokkeren. Als u de LCD TV/monitor in een boekenkast of een andere gesloten plek plaatst, zorg voor voldoende ventilatie.
- Stel de LCD TV/monitor niet aan extreme temperaturen of aan extreme vochtigheid bloot.
- Het apparaat mag niet aan druij- of spatwater worden blootgesteld en er mogen geen voorwerpen gevuld met vloeistoffen, zoals vazen, op het product geplaatst worden.
- Plaats de LCD TV/monitor niet op een instabiele kar, stand, driepoot, plankdrager, tafel of bodem waar het kan vallen. Indien het valt, gestoten of gekrast wordt, is het beschadigd. Maak de voorkant niet schoon met keton-type materialen (zoals aceton), ethyl alcohol, toluen, ethylzuur, methyl of chloride, dit kan het paneel beschadigen.
- Plaats uw DC-adapter in de buurt van een gemakkelijk bereikbare wandcontactdoos.
- Als uw LCD TV/monitor niet normaal functioneert, als er vreemde geluiden of geuren ontstaan, haal dan direct de stekker uit het stopcontact en neem contact op met een geautoriseerde verkoper of uw servicecentrum.
- Hoge temperaturen kunnen problemen veroorzaken. Gebruik uw LCD TV/monitor niet in direct zonlicht, houd het weg van verwarming, ovens, open haarden en andere warmtebronnen.
- Haal de DC-adapter eruit als het apparaat voor een langere periode niet gebruikt gaat worden.
- Om het risico op brand of elektrische schokken, en stroomstoringen te verminderen, raden wij u aan enkel de aanbevolen accessoires te gebruiken.
- Probeer niet zelf de LCD TV/monitor te repareren als deze kapot is. Neem contact op met gekwalificeerd onderhoudspersoneel.
- Haal de stekker van uw DC-adapter uit het stopcontact voordat u het laat repareren.
- Wees er zeker van de onderhoudsexpert goedgekeurde vervangende onderdelen, of gelijkwaardig, gebruikt. Niet goedgekeurde onderdelen kunnen brand, elektrische schokken en andere gevaren veroorzaken.
- Na iedere onderhoud of reparatie, controleer of de onderhoudsexpert veiligheidscontroles uitvoert om te bevestigen dat uw TFT-LCD TV/monitor weer veilig gebruikt kan worden.
- Apparatuur met een KLASSE 1-constructie dient te worden aangesloten op een stopcontact met een beschermende aardverbinding.

INHOUDSOPGAVE

TOETSFUNCTIES BEDIENINGSPANEEL

Voorpaneel 1

Zijpaneel 2

EXTERNE APPARATUUR..... 3

Aansluitschema 3

Achterpaneel..... 4

AFSTANDBEDIENING

Afstandbedieningstoetsen..... 5

BATTERIJEN PLAATSEN 7

AAN DE SLAG

Inschakelen..... 8

Selecteer bron 8

DTV-MENU INSTELLEN

Kanaal 9

Beeld 11

Geluid 12

Tijd 12

Optie 15

Pvr-bestandssysteem (pvr file system) 16

Vergrendelen 20

Elektronische programmagids (EPG) 21

Informatie 21

ATV-MENU INSTELLEN

Kanaal..... 22

Beeld 24

Geluid 24

Tijd 25

Optie 25

Vergrendelen 25

TELETEKSTFUNCTIE 26

SCART/AV/COMPONENT/HDMI/USB-MENU INSTELLEN

Video-instellingenmenu..... 27

PC-MENU INSTELLEN

Kanaal 28

Beeld 29

Geluid 30

Optie 30

Tijd 30

Vergrendelen 30

USB-BEDIENING

Korte inleiding	31
Weergaveformaat van usb-multimedia	32
Foto-menu	33
Muziekmenu	35
Filmmenu	36
Tekstmenu	38

DVD-BEDIENING

Basisbediening.....	40
Ondersteuning DVD - formaat.....	40
Bedieningsvoorschriften DVD - functies.....	41
Mp3/JPEG/AVI afspelen.....	42
Functie-instellingen.....	42
Zorg en onderhoud	49

PROBLEEMOPLOSSING

Geluid en tv problemen oplossen	50
Schermproblemen oplossen	50
DVD problemen oplossen	51

SPECIFICATIES	52
----------------------------	-----------

TOETSFUNCTIES BEDIENINGSPANEEL

VOORPANEEL

1. **Indicator** (de indicator wordt rood in stand-by modus en blauw als de TV is ingeschakeld).
2. **IR sensorraampje**
3. **Netschakelaar**

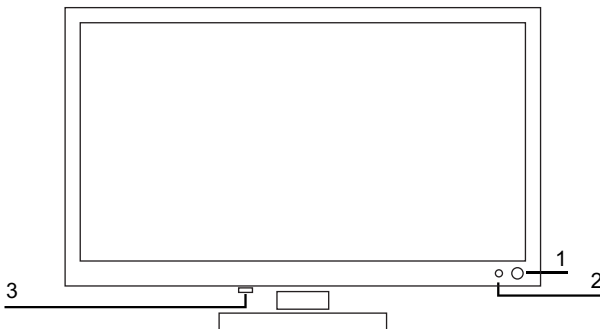

PANEEL TOETSEN

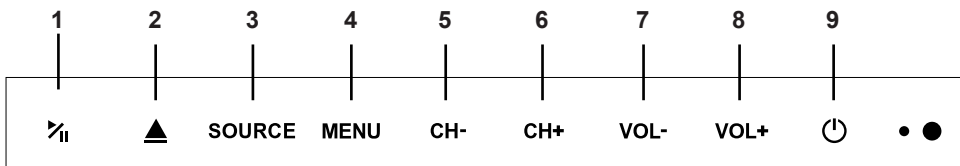

1. Afspelen starten of pauzeren
2. Diskhouder openen
3. Ingangsbron selecteren
4. TV menu openen of sluiten
5. Programmanummer omlaag
6. Programmanummer omhoog
7. Volume verlagen
8. Volume verhogen
9. Wisselen tussen stand-by en ingeschakelde modus)



TOETSFUNCTIES BEDIENINGSPANEEL

ZIJPANEEL

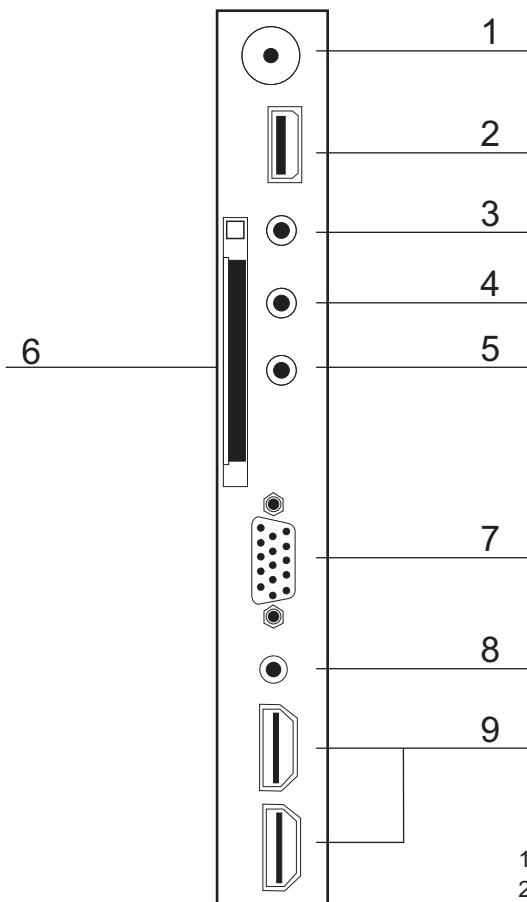

1. TV-signaalingang
2. USB-aansluiting
3. Audio-oortelefoonuitgang
4. AV-ingang (rechts/links/Video)
5. Y/Pb/Pr-ingang
6. CI-aansluiting
7. PC VGA-ingang
8. PC audio-ingang
9. HDMI-ingangen

EXTERNE APPARATUUR

AANSLUITSCHEMA

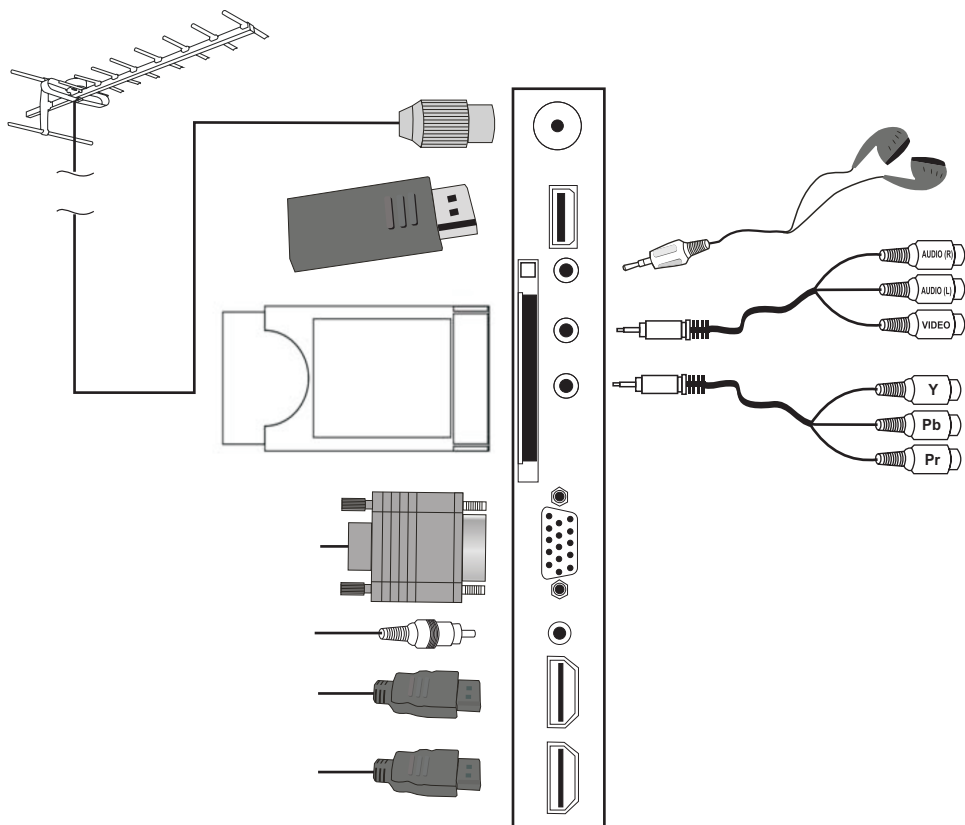

i OPMERKING

U dient eerst alle vereiste kabels aan te sluiten VOORDAT u de stekker in het stopcontact steekt.

TOETSFUNCTIES BEDIENINGSPANEEL

ACHTERPANEEL

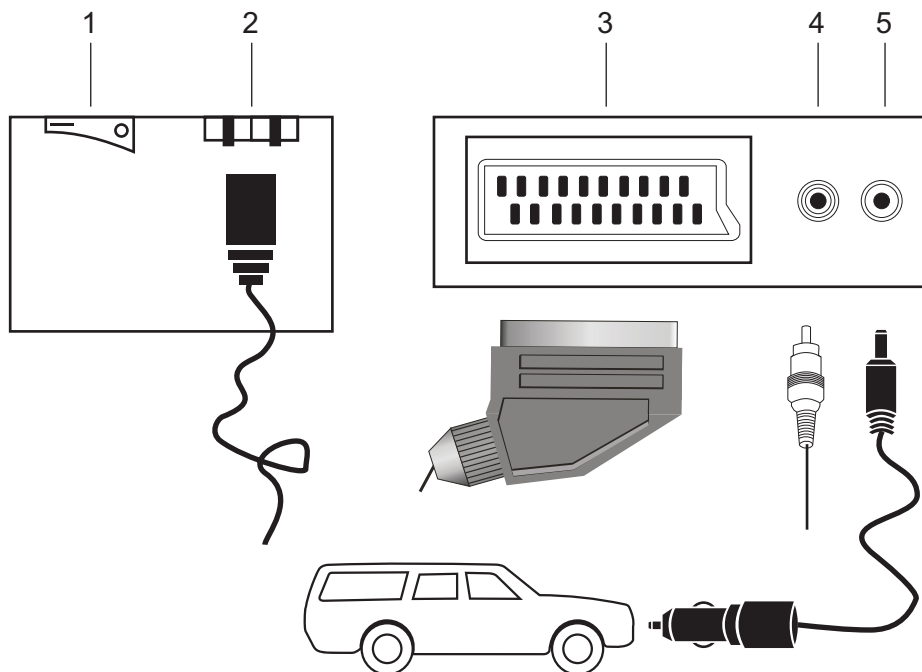

1. Aan/uitschakelaar
2. AC-voeding
3. SCART-aansluiting
4. SPDIF-uitgang
5. 12 V DC-voedingsingang (bestemd voor de TV-voeding middels een autoaccu of een externe 12 V DC-voedingsadapter).

AFSTANDBEDIENING

AFSTANDBEDIENINGSTOETSEN

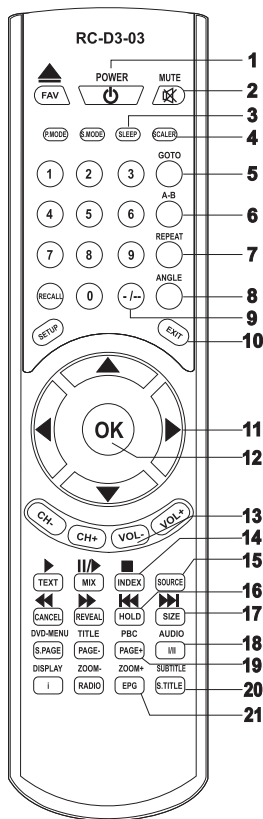

1. POWER (aan/uit)

Om te schakelen tussen de stand-by- en inschakelmodus

2. MUTE

Schakelaar om het geluid uit te schakelen.

3. SLEEP

Voor het instellen van de slaaptimer.

4. SCALER

Om te schakelen tussen videoformaten "Auto", "16: 9", "4:3", "ZOOM1", "ZOOM2" (niet van toepassing in de VGA-modus)

5. GOTO/ROOD

Om vanaf een bepaald tijds punt af te spelen (van toepassing in de DVD-modus) of voor het selecteren van een pagina in de analoge TV-teletekstmodus.

6. A-B/GROEN

Om een segment te herhalen (van toepassing in de DVD-modus) of bij het selecteren van een pagina in de analoge TV-teletekstmodus.

7. REPEAT/GEEL

Om het afspelen te herhalen (van toepassing in de DVD- en USB-modi) of bij het selecteren van een pagina in de analoge TV-teletekstmodus.

8. ANGLE/BLAUW

Om bij het afspelen van een DVD-schijf in de DVD-modus de camerahoek te veranderen of bij het selecteren van een pagina in de analoge TV-teletekstmodus.

9. 2-CIJFERIGE nummertoeets

Om tussen één of tweecijferige nummers te schakelen (van toepassing in de DVD-modus).

10. EXIT

Om af te sluiten of om naar het vorige menu terug te gaan.

11. Linker/Rechter cursor (menu-instelling)

Om naar links/rechts te verplaatsen, of om het geselecteerde menuonderdeel of het geluidsvolume aan te passen (niet van toepassing in de DVD- of digitale TV-modus).

12. OK-toets

Voor het bevestigen van de selectie..

13. VOL+/-

Voor het verhogen of verlagen van het geluidsniveau.

14. INDEX/■

Om de teleteksttijd in de TV-modus weer te geven (niet van toepassing voor MHEG5). Voor het weergeven van de hoofdindexpagina bij gebruik van teletekst in de analoge TV-modus, of voor het beëindigen van het afspelen in de DVD- en USB-modi.

15. SOURCE

Voor het selecteren van de ingangsbron.

16. HOLD/I◀◀

Voor het vasthouden van de huidige pagina bij gebruik van teletekst in de analoge TV-modus, of voor het selecteren van het vorige hoofdstuk of track bij gebruik in de DVD- en USB-modi.

17. SIZE/▶▶I

Voor het uitvergroten van de teletekstpagina bij gebruik in de analoge TV-modus, of voor het selecteren van het volgende hoofdstuk of track (bij gebruik in de DVD- en USB-modi).

18. AUDIO/I/II

Voor het wijzigen van de auditaal en geluidstrack bij gebruik in de digitale TV- en DVD-modus. Voor het schakelen van het audiokanaal naar NICAM/ A2 of Mono TV-kanaal (van toepassing in de analoge TV-modus).

19. PBC/PAGE+

Voor het instellen van PBC aan/uit in de DVD-modus of voor het bladeren naar de volgende teletekstpagina bij gebruik in de analoge TV-modus. Voor het inzoomen van het beeld in de USB-modus.

20. SUBTITLE

Voor het selecteren van de ondertitelingstaal of te schakelen naar de JPEG-weergavemodus, van toepassing in de DVD- en digitale TV-modus.

21. ZOOM+/EPG (Elektronische Programmagids)

Voor het inzoomen van het beeld bij gebruik in de DVD-modus of om de programmagids weer te geven bij gebruik in de digitale TV-modus.

AFSTANDBEDIENING

AFSTANDBEDIENINGSTOETSEN

22. EJECT/FAV

Disc in/uit bij gebruik in de DVD-modus, of voor het schakelen naar de favorietenlijst bij gebruik in de digitale TV-modus.

23. S-MODE

Om een geluidmodus te selecteren. Muziek, Film, Nieuws en Gebruiker.

24. P-MODE

Voor het selecteren van de afbeeldingmodus. Standaard, Dynamisch, Zacht, Gebruiker (niet van toepassing in de VGA-modus).

25. Nummertoeets

Voor het kiezen van een programmanummer.

26. RECALL

Om tussen een vorig programma en het huidige programma te wisselen in analoge en digitale TV-modus.

27. SETUP

Voor het weergeven van het LCD-menu, in een verschillende bronmodus.

28. OMHOOG/OMLAAG-cursor

Voor het omhoog/omlaag selecteren in het menu, of het veranderen van het kanaal bij gebruik in de analoge en digitale TV-modus.

29. CH+/-

Om het programmanummer te verhogen of verlagen bij gebruik in de analoge en digitale TV-modus.

30. MIX/II/▶

Voor het tegelijkertijd weergeven van analoge TV en teletekst, het pauzeren van het afspelen of het stapsgewijs afspelen in de pauzestand bij gebruik in de DVD- en USB-modi.

31. TEXT/▶

Voor het in- of uitschakelen van de teletekst- of MHEG5-functie, of voor het afspelen bij gebruik in de DVD- en USB-modi.

32. REVEAL/▶▶

Voor het weergeven van de verborgen teletekstinformatie bij gebruik in de analoge TV-modus, of voor het versneld vooruit afspelen bij gebruik in de DVD- en USB-modi.

33. CANCEL/◀◀

Voor het annuleren van teletekst bij gebruik in de analoge TV-modus, of bij het versneld achteruit afspelen bij gebruik in de DVD- en USB-modi.

34. DVD-MENU/S.PAGE

Om naar het DVD-menu te gaan bij gebruik in de DVD-modus, of om naar de subpagina van teletekst te gaan bij gebruik in de analoge TV-modus.

35. TITLE/PAGE-

Om naar het DVD-menu te gaan bij gebruik in de DVD-modus, of om naar de vorige teletekstpagina te bladeren bij gebruik in de analoge TV-modus, of voor het uitzoomen van het beeld in de USB-modus.

36. DISPLAY

Voor het weergeven van de tracktijd bij gebruik in de DVD-modus, of voor het tonen van informatie in de digitale TV-modus.

37. RADIO/ZOOM-

Om tussen de TV- en radiomodus te schakelen bij gebruik in de digitale TV-modus, of voor het uitzoomen van het beeld bij gebruik in de DVD-modus.

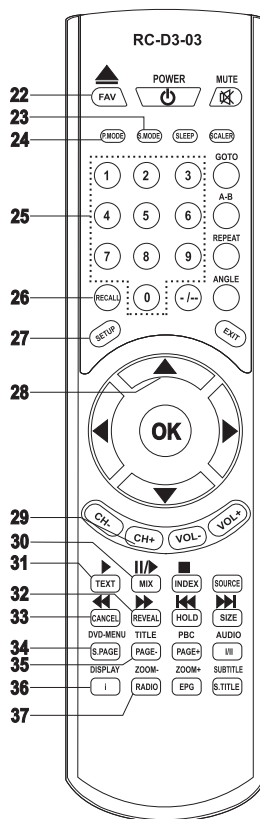

AFSTANDSBEDIENING

BATTERIJEN PLAATSEN

Open de batterijhouder. Plaats twee SUM-4 (AAA) batterijen waarbij de +/- polariteitmarkeringen binnenin de batterijhouder moeten corresponderen met de +/- van de batterijen, zoals hieronder afgebeeld:

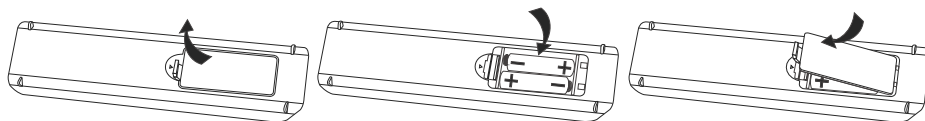

LEVENSDUUR BATTERIJ

- Gewoonlijk gaat de batterij langer dan een jaar mee.
- Als de afstandsbediening niet functioneert, zelfs niet wanneer dicht in de buurt van de IR-sensor op de TV, gebruik dan nieuwe batterijen.
- Gebruik SUM-4 (AAA) batterijen.



NOTES

- Gebruik nooit oplaadbare batterijen.
- Laad de batterij nooit op, vermijd kortsluitingen, demontage en het verwarmen van de batterij en gooi het niet in het vuur.
- Let op dat u de afstandsbediening niet laat vallen of stoot, dit zal schade of storingen veroorzaken.
- Combineer geen oude en nieuwe batterijen.
- Als u de afstandsbediening voor langere tijd niet gebruikt, verwijder dan de batterijen om lekkage van elektrolyt te voorkomen. Veeg het elektrolyt in de afstandsbediening weg voordat u nieuwe batterijen installeert.
- Indien uw huid in contact komt met elektrolyt, spoel onmiddellijk met water af.

OPGELET:

Bewaar batterijen op een plek buiten bereik van kinderen. Indien per ongeluk doorgeslikt, neem dan direct contact op met een arts.

AAN DE SLAG

INSCHAKELEN

Ga als volgt te werk nadat het apparaat correct op een bureau of tegen de wand geplaatst is en alle vereiste kabels, waaronder de voedingskabel, zijn aangesloten:

Druk op de **[STANDBY]**-toets van de afstandsbediening om het apparaat in te schakelen - u zult zien dat de LED-indicator groen oplicht. Nu kunt u van de vele features van uw nieuwe TV genieten.

SELECTEER BRON

U kunt de ingangsbron kiezen met behulp van het "Bron"-menu. Druk op de **[SOURCE]**-toets van de afstandsbediening om het menu als volgt weer te geven:



De huidige bron is gemarkeerd. Druk op de **[▲/▼]**-toets van de afstandsbediening om uw keuze te maken. Druk op de **[OK]**-toets om uw keuze te bevestigen.

DTV-MENU INSTELLEN

MERK OP, DAT ALS SOMMIGE ONDERDELEN NIET ACTIEF OF NIET BESCHIKBAAR ZIJN (GRIJS WEERGEGEVEN IN HET OSD-MENU), WORDEN ZIJ NIET IN DIT HOOFDSTUK BESPROKEN. DEZE ONDERDELEN WORDEN GEDETAILLEERD IN ANDERE HOOFDSTUKKEN BESCHREVEN.

Druk in de DTV-modus op de [SETUP]-toets van de afstandsbediening.

Door op de [◀/▶]-toets van de afstandsbediening te drukken, kunt u de "LCD"-menusecties selecteren (de menusecties bestaan uit "KANAAL", "BEELD", "GELUID", "TIJD", "OPTIE" en "VERGRENDELEN").

Druk op de [▲/▼]-toets van de afstandsbediening om het menuonderdeel in deze menusectie te selecteren, en druk vervolgens op de [◀/▶]-toets om de parameterwaarde aan te passen. Druk op de [EXIT]- of [SETUP]-toets om de menutabellen te verlaten.

KANAAL

Selecteer de "KANAAL"-sectie om de DTV-kanalen in te stellen. U kunt uit "Automatische Afstemmen", "DTV Handmatig Afstemmen", "ATV Handmatig Afstemmen" (beschreven in het hoofdstuk "ATV-MENU INSTELLEN"), "Programma Bewerken", "Signaalinformatie", "CI-informatie", "LCN Sorteren" en "Software-update (USB)" kiezen.

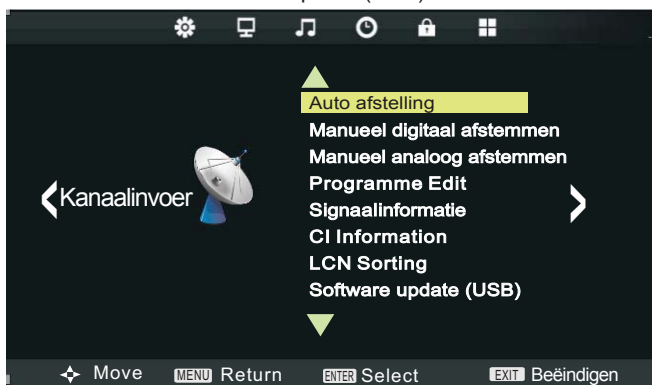

Het menuonderdeel "Automatisch Afstemmen" maakt het mogelijk om de kanalen automatisch af te stemmen. Selecteer het menuonderdeel "Automatisch Afstemmen", druk op de [OK]-toets om het "Afstemtype"-selectiemenu te openen.

Druk op de [◀/▶]- of [▲/▼]-toets om uw land te selecteren.

Afstem type		DTV+ATV
Australia	Bulgaria	Denmark
Austria	Croatia	Finland
Belgium	Czech	France
MENU Return		

Druk vervolgens op de [OK]-toets om het automatisch zoeken te starten.

DTV-MENU INSTELLEN

Selecteer het menuonderdeel “DTV Handmatig Afstemmen”, druk op de [◀/▶]-toets om het kanaalnummer te selecteren en druk op de [OK]-toets om met zoeken te starten.

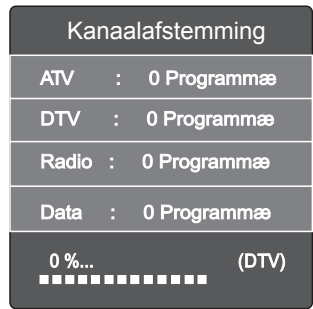

Het menuonderdeel “Programma Bewerken” maakt het mogelijk om het submenu te openen om het kanaal te “Wissen”, “Hernoemen”, “Verplaatsen”, “Over te slaan” en aan de favorietenlijst “Fav” toe te voegen.



Het menuonderdeel “Signaalinformatie” maakt het mogelijk om informatie over het kanaalnummer, de kwaliteit en sterkte van het signaal te verkrijgen.

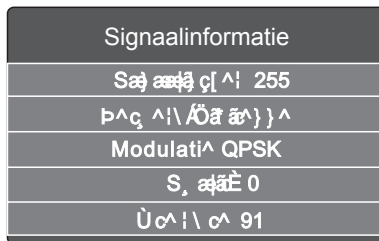

DTV-MENU INSTELLEN

Het menuonderdeel “CI-informatie” maakt het mogelijk om informatie over de “Conditionele Toegang” te verkrijgen, indien een CI-module is geplaatst.

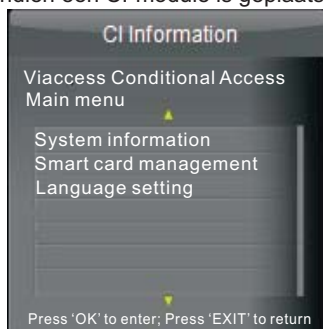

Het menuonderdeel “LCN Sorteren” kan worden gewijzigd naar “Aan” of “Uit”.

Het menuonderdeel “Software-update (USB)” maakt het actualiseren van de software via de USB-ingang mogelijk.

BEELD

Selecteer de “BEELD”-sectie om de beeldparameters aan te passen. U kunt kiezen uit “Beeldmodus”, “Kleurwarmte”, “Aspectratio”, “Ruisonderdrukking” en “Scherm”.

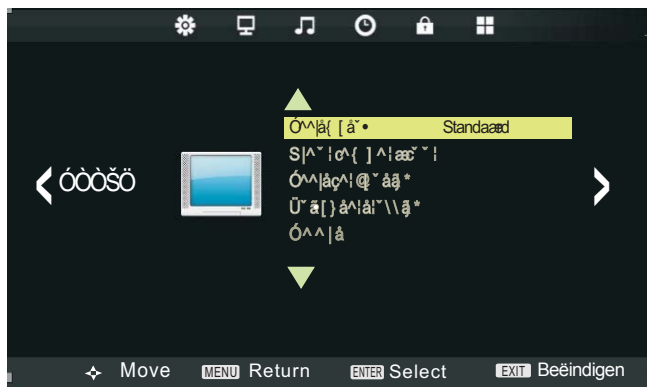

Het menuonderdeel “Beeldmodus” kan gewijzigd worden naar “Gebruiker”, “Dynamisch”, “Standaard” of “Mild”.

U kunt contrast, helderheid, kleur, scherpheid en tint voor de “Gebruiker”-modus instellen.

Het menuonderdeel “Kleurwarmte” kan worden gewijzigd naar “Gebruiker”, “Koud”, “Medium” of “Warm”.

Het menuonderdeel “Aspectratio” kan worden gewijzigd naar “Auto”, “4:3”, “16:9”, “Zoom1” of “Zoom2”.

Het menuonderdeel “Ruisonderdrukking” kan worden gewijzigd naar de ruisonderdrukkingsmodi: “Uit”, “Laag”, “Midden”, “Hoog” en “Standaard”.

DTV-MENU INSTELLEN

GELUID

Selecteer de "GELUID"-sectie om de geluidsparameters aan te passen. U kunt kiezen uit "Geluidsmodus", "Balans", "Surround Sound", "AD Schakelen" en "SPDIF-MODUS".

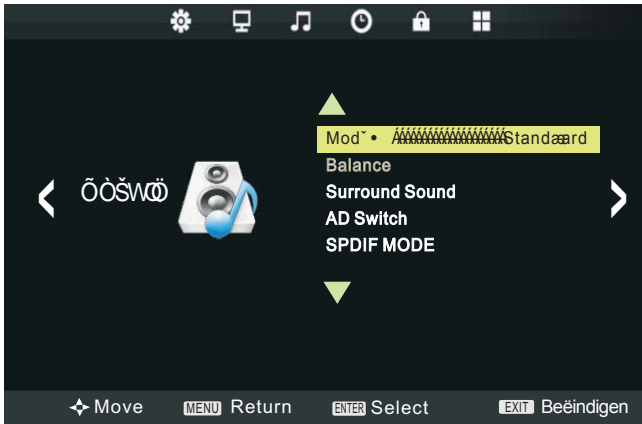

Het menuonderdeel "Geluidsmodus" kan gewijzigd worden naar "Gebruiker", "Standaard", "Film" of "Sport". U kunt de "120 Hz", "500 Hz", "1,5 kHz", "5 kHz" en "10 kHz" equalizer aanpassen voor de "Gebruiker"-modus en het menuonderdeel "Balans" kan worden ingesteld van -50 tot +50 voor de L- en R-geluidsbalans. De standaardwaarde is 0. Het menuonderdeel "Surround Sound" kan worden gewijzigd naar "Uit", "Surround" of "SRS TruSurround XT". Het menuonderdeel "AD Schakelen" kan worden gewijzigd naar "Aan" of "Uit" en het menuonderdeel "SPDIF MODUS" kan worden gewijzigd naar de "PCM" of "Auto".

TIJD

Selecteer de "TIJD"-sectie om "Klok", "Uitschakeltijd", "Inschakeltijd", "Slaaptimer", "Automatische Stand-by", "Tijdzone" en "Zomertijd" te selecteren.

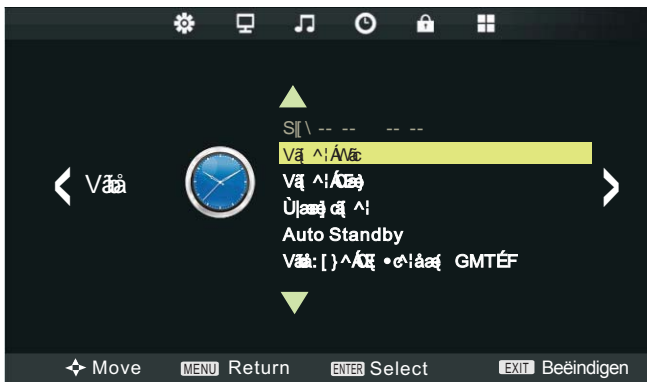

DTV-MENU INSTELLEN

In het "Klok"-submenu kunt u "Datum", "Maand", "Jaar", "Uren" en "Minuten" instellen.

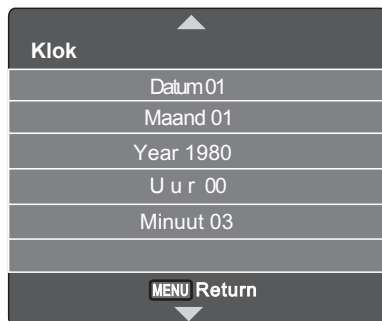

Het "Uitschakeltijd"-submenu kan worden gewijzigd naar "Uit", "Eenmaal", "Elke dag", "Ma-Vr", "Ma-Za", "Za-Zo" of "Zondag". U kunt in dit submenu "Uur" en "Minuten" aanpassen.

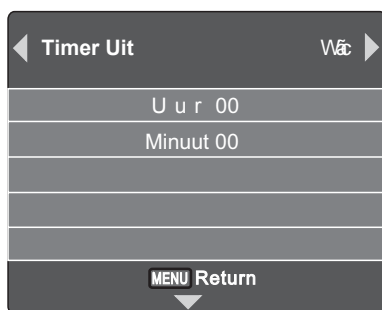

Het "Inschakeltijd"-submenu kan worden gewijzigd naar "Uit", "Eenmaal", "Elke dag", "Ma-Vr", "Ma-Za", "Za-Zo" of "Zondag". U kunt in dit submenu het "Uur" en "Minuten", "Ingangsbron", "Kanaal" en "Volume" aanpassen.

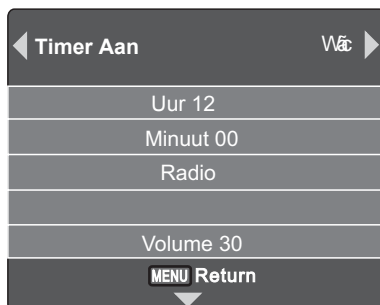

DTV-MENU INSTELLEN

Het menuonderdeel “Slaaptimer” maakt het mogelijk om de slaaptimer in te stellen (“Uit”, “10 min”, “20 min”, “30 min”, “60 min”, “90 min”, “120 min”, “180 min” en “240 min”).

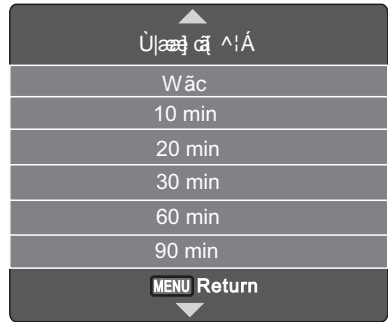

Het menuonderdeel “Automatisch Stand-by” maakt het mogelijk om een automatische stand-by-functie in te stellen (“Uit”, “3 uur”, “4 uur” en “5 uur”).

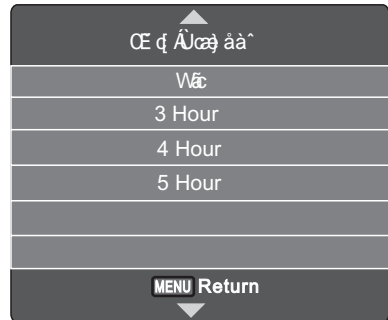

Het menuonderdeel “Tijdzone” maakt het mogelijk om de lokale tijdzone in te stellen.

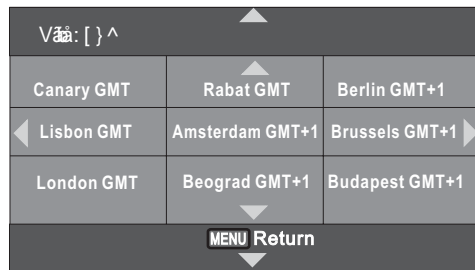

Het menuonderdeel “Zomertijd” kan gewijzigd worden naar “Aan” of “Uit”.

DTV-MENU INSTELLEN

OPTIE

Selecteer de "OPTIE"-sectie om de opties "OSD-taal", "Audiotalen", Ondertitelingstalen, "Slechthorenden", "Land", "PVR-bestandssysteem", "Fabrieksinstellingen Herstellen", "OSD-animatie", "OSD-tijd" en "ECO-modus" in te stellen.

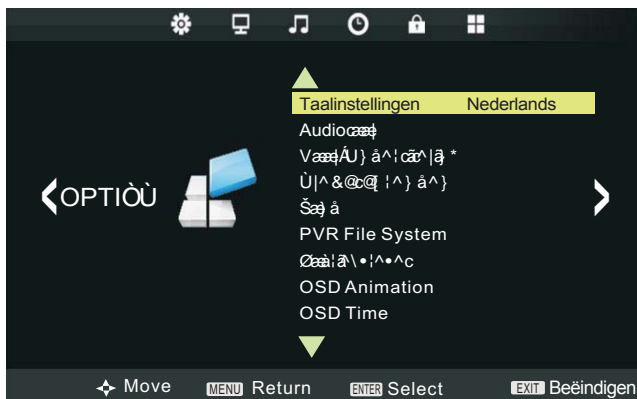

Het menuonderdeel "OSD-talen" maakt het mogelijk om de OSD-taal in te stellen.

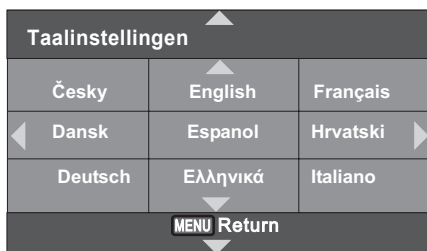

Het menuonderdeel "Audiotalen" maakt het mogelijk om een audiotaal van een programma te selecteren (alleen van toepassing in DTV-modus als de programma-provider de meertalige functie ondersteunt)

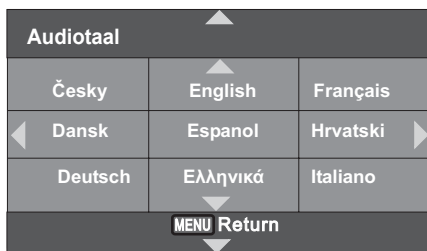

DTV-MENU INSTELLEN

Het menuonderdeel "Ondertitelingstaal" maakt het selecteren van een ondertitelingstaal van een programma mogelijk.

Taal Ondertiteling		
Česky	English	Français
Dansk	Espanol	Hrvatski
Deutsch	Ελληνικά	Italiano
MENU Return		

Het menuonderdeel "Slechthorenden" kan worden in- of uitgeschakeld. Het menuonderdeel "Land" maakt het mogelijk om het land van de gebruiker te kiezen.

Land		
UK	Estonia	Tunis
New Zealand	Turkey	Algeria
United Arab Emirates	Morocco	Egypt
MENU Return		

PVR-BESTANDSSYSTEEM

TOETSFUNCTIES PVR-AFSTANDSBEDIENING



PVR-OPNAME-toets: GA NAAR/ROOD

Opnemen van een programma.

PVR-AFSPEEL-toets: MEDIA/I▶

Speel de opgenomen programma's in mediainodus af. Elke keer dat u op deze toets drukt wordt de afspeelsnelheid tot 16x verlaagd.

PVR-TERUGSPOEL-toets: ◀◀

Spoelt op hoge snelheid terug. Elke keer dat u op deze toets drukt wordt de terugspoelsnelheid verhoogd.

PVR SNEL VOORUIT-toets: ▶▶

Spoel op hoge snelheid snel vooruit. Elke keer dat u op deze toets drukt wordt de vooruitspoelsnelheid verhoogd.

PVR-PAUSE-toets of PVR-TSR-toets: ▶||

Pauzeer het afspelen van het opgenomen programma, of start het TSR-programma. TSR neemt tijdelijk het programma op; deze opnamefunctie neemt het programma permanent op, zodat u het opgenomen programma op elk moment kunt afspelen.

PVR-VORIGE-toets: ◀◀◀

Om terug te keren naar het vorige opgenomen programma.

PVR-VOLGENDE-toets: ▶▶▶

Om vooruit te spoelen naar het volgende opgenomen programma.

PVR-HERHAAL-toets: HERHAAL/GEEL

Voor het selecteren van de herhaalmodus van het opgenomen programma.

PVR-HERHAAL SEGMENT-toets: A-B/GROEN

Voor het selecteren van een segment van het opgenomen programma om te herhalen.

PVR-FUNCTIES

Stelt u zichzelf voor om thuis te komen bij uw eigen persoonlijke bibliotheek van televisieprogramma's, films en sporten die u kunt bekijken wanneer het u uitkomt. Het is TV kijken volgens uw planning.

DTV-MENU INSTELLEN

Selecteer disc	C:
Check PVR bestands systeem	Start
USB Disc	Pass
Format	Pass
Vrijmaken	All
Bestandsformaat	682 KB
PVR Record Limit	6Hr
MENU Return	

Pauzeren van live-televisie!

Programma's terugspoelen en opnieuw afspelen, zodat u geen moment hoeft te missen. Neem uw favoriete programma's op en bekijk ze zo vaak als u wilt.

Menubeschrijving van het PVR-bestandssysteem

Selecteer Disk: selecteer de disk als een PVR-bestandssysteemschijf. Controleer het PVR-bestandssysteem: Controleer het bestandsformaat van de schijf.

USB-schijf: geef de activeringstatus van de USB-schijf weer, een "PASS"- vlag betekent dat de USB-schijf geactiveerd is. Formatteren: formatteer de USB-schijf, en maak een PVR-bestandssysteemindeling op de USB-schijf. Tijdsverschuivingsgrootte: Geeft de TSR-capaciteit weer. Snelheid: lees- en schrijfsnelheid.

Maximale opnametijd: de grootste insteltijd voor opnemen, eenheden in uren.

File System Size	
PVR File System Type	FAT32
PVR File System Size	All
SD 52 Mins	
HD 15 Mins	
MENU Return	

Digitale video opnemen

Plaats een USB-schijf, selecteer het "Instellingen"-menu onder het menuonderdeel "PVR-bestandssysteem", en selecteer de "Controleer PVR-bestandssysteem"-optie. Indien de USB-schijf niet vooraf geformatteerd is, zal het systeem automatisch vragen om de USB-schijf te formatteren.

De PVR-bestandssysteemgrootte kan naar behoefte van de gebruiker worden ingesteld, waarbij een grotere capaciteit in een langere opnametijd resulteert. Drukken op de [RODE]-toets terwijl geen menu is geopend zal de video-opnamefunctie starten, totdat [Stop] in de opdrachtbalk is geselecteerd of de USB-schijf vol is. U kunt de opdrachtbalk met de [RC]-toets [■] weergeven.



DTV-MENU INSTELLEN

U kunt gebruik maken van het “EPG”-menu, om de start- en eindtijd van het opnameschema van het programma in te stellen.

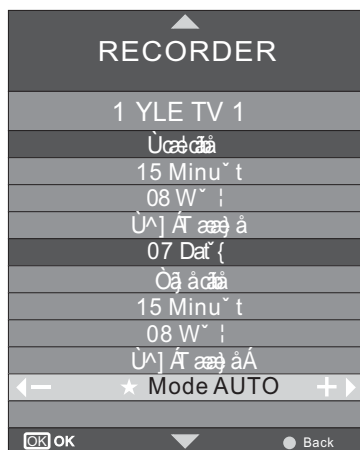

Terwijl geen menu getoond wordt, kunt u voor het afspelen van alle opgenomen programma's naar de medimodus schakelen door op de **[MEDIA/▶]**-toets te drukken. U kunt hier volgens het OSD-menu acties uitvoeren zoals het bekijken van een opgenomen programma of uitzending, of het wissen daarvan.

Tijdsverschuivingsopname (TSR)

De schijfgrootte van de tijdsverschuiving kan naar behoefte van de gebruiker worden ingesteld, waarbij een grotere capaciteit in een langere opnametijd resulteert.



Drukken op de **[▶||]**-toets terwijl geen menu is geopend zal de video-opnamefunctie starten, totdat **[■]**- of **[Stop]** in de opdrachtbalk is geselecteerd of de USB-schijf vol is. Druk op de **[▶||]**-toets of selecteer de opdracht **[Afspelen]** in de opdrachtbalk om af te spelen. Druk op de **[▶▶]**-toets of selecteer de opdracht **[Volgende]** in de opdrachtbalk om 30 seconden lang vooruit te gaan. Druk op de **[◀◀]**-toets of selecteer de opdracht **[Vorige]** in de opdrachtbalk om 30 seconden lang achteruit te gaan. Eveneens kan op de **[◀◀]**- of **[▶▶]**-toetsen gedrukt worden of de opdracht **[FB]** of **[FF]** in de opdrachtbalk geselecteerd worden om snel terug of vooruit af te spelen.

Druk nu op de **[■]**-toets of de opdracht **[Stop]** in de opdrachtbalk om de TSR-functie te stoppen en terug te keren naar de normale status.

DTV-MENU INSTELLEN

Aandachtspunten bij het bedienen van de PVR

De USB-schijf dient ten minste 1 GB capaciteit te hebben; de opnameduur bepaalt de capaciteit van de schijf. Hoge snelheid USB-apparaten met hoge snelheid FS-bestandssystemen worden aanbevolen voor multimedia- en PVR-toepassingen. Mobiele harde schijven of hoge snelheid USB-sticks worden aanbevolen voor betere prestaties in PVR- en tijdverschuivingstoepassingen.

Het formatteren zal alle inhoud verwijderen, besteed aandacht aan het behouden van belangrijke informatie. Als de USB-schijf virussen bevat, zal de formatterfunctie mislukken. De PVR-functionaliteit is alleen effectief in DTV.

In het geval van meerdere partities, zoals het gebruik van mobiele harde schijf, kunt u het "PVR-bestandssysteem"-menu openen en de bijbehorende stationsletter voor de PVR selecteren.

Het "PVR-bestandssysteem"-menu van de recorder heeft de maximale capaciteit om één keer op te nemen. Op dat moment zal het automatisch afsluiten. Het opnemen van de maximaal vastgestelde duur is ingesteld op 24 uur. Signaal formaten voor DTV-videoformaat (TS streams). De PVR-functie is alleen beschikbaar in de DTV-bron. PVR-bestanden zullen alleen als het bestand groter is dan 5 Mb in de USB-modus worden afgespeeld. Het USB-apparaat moet compatibel met de USB 2.0 HS-specificaties zijn.

Het menuonderdeel "Fabrieksinstellingen Herstellen" maakt het mogelijk om alle waarden naar de standaardinstellingen te herstellen.

Het menuonderdeel "OSD Animatie" schakelt de fade- en dia-effecten van de OSD-onderdelen en -menu's in of uit. Het menuonderdeel "OSD-tijd" maakt het mogelijk om de weergaveduur (15 sec, 30 sec en 60 sec) van de OSD op het scherm in te stellen.



DTV-MENU INSTELLEN

VERGRENDELEN

Selecteer de “VERGRENDELEN”-sectie voor het instellen van “Systeem Vergrendelen”, “Wachtwoord Instellen”, “Blokkeer Programma” en “Ouderlijk Toezicht”.



U kunt het geselecteerde programma of het toetsenbord vergrendelen, en het ouderlijke toezicht instellen, als het menuonderdeel “Systeem Vergrendelen” naar "Aan" is geschakeld. Als u het menuonderdeel “Systeem Vergrendelen” wilt wijzigen, moet u eerst het standaardwachtwoord invoeren: **0000**.



Als u het standaardwachtwoord wilt wijzigen, moet u het menuonderdeel “Wachtwoord Instellen” selecteren.

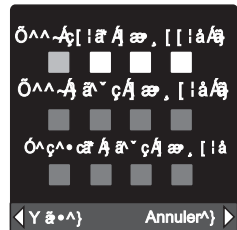

Het menuonderdeel “Blokkeer Programma” maakt het mogelijk om de toegang tot ongewenste programma’s te blokkeren.



DTV-MENU INSTELLEN

Het menuonderdeel “Ouderlijk Toezicht” maakt het mogelijk om een leeftijdsgrens voor de programma’s in te stellen.



ELEKTRONISCHE PROGRAMMAGIDS (EPG)

Door op de [EPG]-toets van de afstandsbediening te drukken, wordt een Elektronische Programmagids weergegeven. De EPG geeft informatie, zoals programmalijsen, start- en eindtijden van alle beschikbare kanalen. Bovendien is de gedetailleerde informatie over het programma vaak in de EPG beschikbaar. (De beschikbaarheid en de hoeveelheid programmadetails zal variëren afhankelijk van de zender).



INFORMATIE

Voor het verkrijgen van meer informatie over de huidige en volgende gebeurtenissen, kunt u op de [DISPLAY]-toets drukken. Net als voorheen wordt de volgende gebeurtenis weergegeven door op de [◀/▶]-toetsen te drukken (schakelen tussen de huidige en volgende gebeurtenissen):

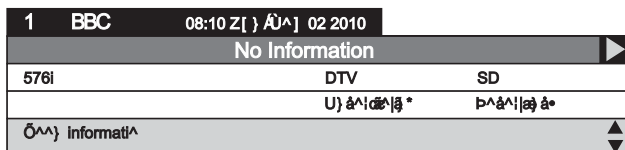

ATV-MENU INSTELLEN

MERK OP, DAT ALS SOMMIGE ONDERDELEN NIET ACTIEF OF NIET BESCHIKBAAR ZIJN (GRIJS WEERGEGEVEN IN HET OSD-MENU), WORDEN ZIJ NIET IN DIT HOOFDSTUK BESPROKEN. DEZE ONDERDELEN WORDEN GEDETAILLEERD IN ANDERE HOOFDSTUKKEN BESCHREVEN.

Dit product kan maximaal 100-kanaalprogramma's opslaan. U kunt uw favoriete zenders selecteren door op de [CH+/-]- of de cijfertoetsen te drukken, en u kunt met de handmatige of automatische modus alle kanalen scannen en opslaan. Druk in de ATV-modus op de [SETUP]-toets van de afstandsbediening.

Door op de [◀/▶]-toets van de afstandsbediening te drukken, kunt u de "LCD"-menusecties selecteren (de menusecties bestaan uit "KANAAL", "BEELD", "GELUID", "TIJD", "OPTIE" en "VERGRENDELEN").

Druk op de [▲/▼]- of [OK]-toets om deze menusectie te openen.

Druk op de [▲/▼]- of [OK]-toets van de afstandsbediening om het onderdeel in deze menusectie te selecteren, en druk vervolgens op de [◀/▶]-toets om de parameterwaarde aan te passen. Druk op de [SETUP]-toets om naar het hoofdmenu terug te keren of druk op de [EXIT]-toets om de menutabellen af te sluiten.

KANAAL

Selecteer de "KANAAL"-sectie om de DTV-kanalen af te stemmen. U kunt kiezen uit "Automatisch Afstemmen", "ATV Handmatig Afstemmen", "Programma Bewerken", "LCN Sorteren" en "Software-update (USB)".

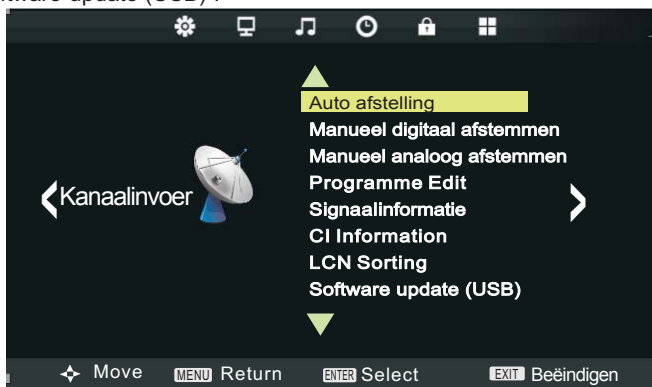

Het menuonderdeel "Automatisch Afstemmen" maakt het mogelijk om de kanalen automatisch af te stemmen. Selecteer het menuonderdeel "Automatisch Afstemmen", en druk op de [▶]- of [OK]-toets om het "Afstemtype/Land"-selectiemenu te openen. Druk op de [◀/▶]-toets om het afstemtype "DTV", "DTV+ATV" of "ATV" te selecteren.

Afstem type		ATV
UK	Estonia	Tunis
New Zealand	Turkey	Algeria
United Arab Emirates	Morocco	Egypt
MENU Return		

ATV-MENU INSTELLEN

Druk op de [▼]-toets om het “Land”-menu te openen. Druk op de [▲/▼] of [◀/▶]-toetsen om het land te selecteren en druk op de [OK]-toets om het automatisch zoeken te starten.

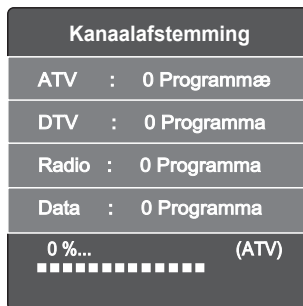

Selecteer het menuonderdeel “ATV Handmatig Afstemmen”, en druk op de [◀/▶]-toets om het “ATV Handmatig Afstemmen”-menu te selecteren.

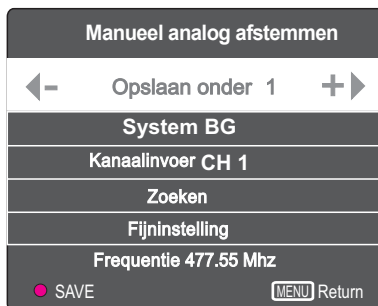

U kunt kiezen uit “Opslaan Naar”, “Geluidssysteem”, “Huidig Kanaal”, “Zoeken”, “Fijn Afstemmen”.

Het menuonderdeel “Opslaan Naar” maakt het mogelijk om een kanaalnummer te selecteren om een programma op te slaan.

Het menuonderdeel “Huidig Kanaal” maakt het mogelijk om het kanaalnummer te selecteren.

Het menuonderdeel “Geluidssysteem” maakt het mogelijk om het geluidssysteem “DK”, “I”, “L” of “BG” te selecteren.

Het menuonderdeel “Fijn Afstemmen” maakt het mogelijk om de kanaalfrequentie nauwkeurig af te stemmen om de beeld- en geluidskwaliteit te verbeteren (of stel de kanaalfrequentie direct met de cijfertoetsen in).

Het menuonderdeel “Zoeken” maakt het mogelijk om het TV-kanaal af te stemmen.

Het menuonderdeel “Programma Bewerken” maakt het mogelijk om het submenu te openen om het kanaal te “Wissen”, “Hernoemen”, “Verplaatsen”, “Over te slaan” en aan de favorietenlijst “Fav” toe te voegen.

Het menuonderdeel “LCN Sorteren” kan worden gewijzigd naar “Aan” of “Uit”. Het menuonderdeel “Software-update (USB)” maakt het actualiseren van de software via de USB-ingang mogelijk.



ATV-MENU INSTELLEN

BEELD

Selecteer de "BEELD"-sectie om de beeldparameters aan te passen. U kunt kiezen uit "Beeldmodus", "Kleurwarmte", "Aspectratio", "Ruisonderdrukking" en het aanpassen van "Contrast", "Helderheid", "Kleur", "Scherpte" en "Tint".

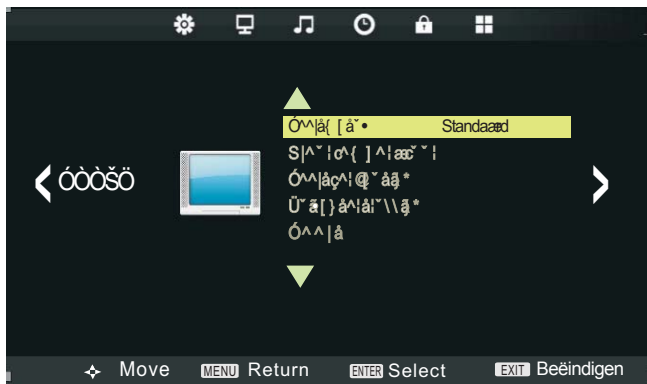

Het menuonderdeel "Beeldmodus" kan gewijzigd worden naar "Persoonlijk", "Dynamisch", "Standaard" of "Mild". Het menuonderdeel "Kleurwarmte" kan worden gewijzigd naar "Normaal", "Koud", "Warm" of "Gebruiker". Het menuonderdeel "Aspectratio" kan worden gewijzigd naar "Auto", "4:3", "16:9", "Zoom1" of "Zoom2". Het menuonderdeel "Ruisonderdrukking" kan worden gewijzigd naar de ruisonderdrukkingsmodi: "Uit", "Laag", "Midden", "Hoog" en "Standaard". U kunt de helderheid, het contrast, de kleur, scherpte en tint voor de "Gebruiker"-modus instellen.

GELUID

Selecteer de "GELUID"-sectie om de geluidsparementers aan te passen. U kunt kiezen uit "Geluidsmodus", "Balans", "Surround Sound", "AD Schakelen" en "SPDIF-MODUS".

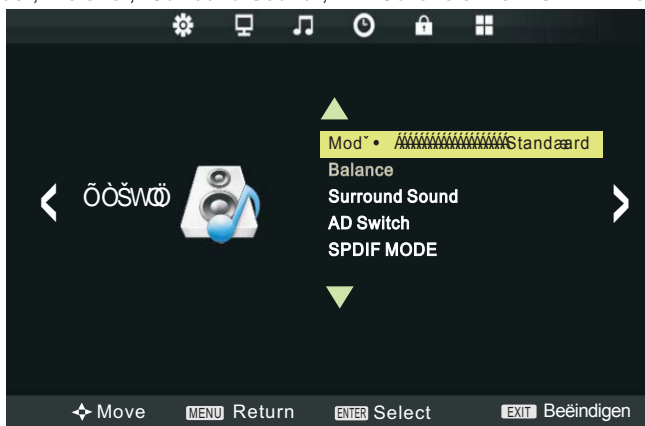

Het menuonderdeel "Geluidsmodus" kan gewijzigd worden naar "Persoonlijk", "Standaard", "Film" of "Sport". Het menuonderdeel "Balans" kan worden ingesteld van -50 tot +50 voor L- en R-geluidsbalans. De standaardwaarde is 0. Het menuonderdeel "Surround Sound" kan worden gewijzigd naar "Uit", "Surround" of "SRS TruSurround XT", en het menuonderdeel "SPDIF MODUS" kan worden gewijzigd naar "Uit", "PCM" of "Auto".

ATV-MENU INSTELLEN

TIJD

Het “Tijd”-menu is beschreven in de “Tijd”-sectie van het hoofdstuk “DTV-MENU INSTELLEN”. Raadpleeg het voor de gedetailleerde instructies.

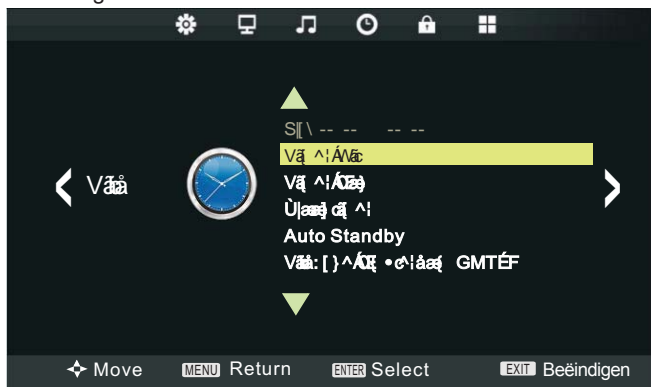

OPTIE

Selecteer de “OPTIE”-sectie om de opties “OSD-taal”, “Land”, “PVR-bestandssysteem”, “Fabrieksinstellingen Herstellen”, “OSD-animatie”, “OSD-tijd”, “ECO-modus” en “Blauw Scherm” in te stellen.

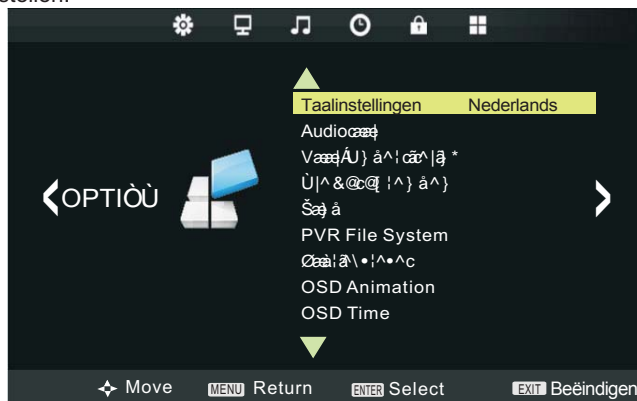

De onderdelen “OSD-taal”, “Land”, “Fabrieksinstellingen Herstellen”, “OSD-animatie”, “OSD-tijd” en “ECO-modus” zijn besproken in de “OPTIE”-sectie van het hoofdstuk “DTV-MENU INSTELLEN” en zijn exact hetzelfde voor ATV. Raadpleeg het hoofdstuk “DTV-MENU INSTELLEN” van de handleiding voor gedetailleerde instructies over deze onderdelen. Het menuonderdeel “Blauw Scherm” kan gewijzigd worden naar “Aan” of “Uit”.

VERGRENDELEN

Het “Vergrendelen”-menu en de onderdelen daarvan zijn besproken in de “OPTIE (OPTION)”-sectie van het hoofdstuk “DTV-MENU INSTELLEN” en zijn exact hetzelfde voor ATV. Raadpleeg het hoofdstuk “DTV-MENU INSTELLEN” van de handleiding voor gedetailleerde instructies over deze onderdelen.

TELETEKSTFUNCTIE

De meeste TV-zenders bieden gratis teletekstinformatie, inclusief het laatste nieuws, weerberichten, TV-programma's en beursinformatie, etc. aan. U hoeft enkel de gewenste teletekstpagina in te voeren om de bijbehorende inhoud te kunnen lezen.

TELETEKSTWEERGAVE

Selecteer het kanaal met teletekstsignaal.

Druk op de [TEXT]-toets.

Selecteer de betreffende pagina op basis van de gekleurde toetsen op de afstandsbediening.

Druk nogmaals twee keer op de [TEXT]-toets en alleen het TV-scherm wordt weergegeven.

PAGINASELECTIE

U kunt via de cijfertoetsen 3-cijferige nummers invoeren om de pagina op te roepen die u wilt bekijken. Als het ingevoerde nummer ongeldig is, moet u opnieuw de 3-cijferige nummers correct invoeren.

U kunt ervoor kiezen om pagina's vooruit of achteruit te bladeren door op de [CH+/-]- of [▲/▼]-toets te drukken.

MIXMODUS

Met deze functie kunt u op hetzelfde moment van TV en teletekstinformatie genieten.

Wanneer een bepaalde teletekstpagina wordt weergegeven, druk opnieuw op de [TEXT]-toets en TV en teletekstinformatie worden op hetzelfde moment op het scherm weergegeven.

Druk nogmaals op de [TEXT]-toets en alleen het TV-scherm wordt weergegeven.

VERGRENDELEN

U kunt op de [HOLD]-toets drukken om de teletekstpagina vast te houden. Druk nogmaals op deze toets om het vergrendelen te annuleren.

INDEX

Druk op de [INDEX]-toets om de indexpagina op te roepen.

Open een bepaalde teletekstpagina door met de cijfertoetsen het corresponderende nummer in te voeren.

TELETEKST INZOOMEN

- Wanneer een teletekstpagina wordt weergegeven kunt u de weergave dubbel inzoomen;
- Druk op de [SIZE]-toets om de bovenste helft van de teletekstpagina in te zoomen;
- Druk nogmaals op de [SIZE]-toets om de onderste helft te openen;
- Druk een derde keer op deze toets om de originele weergavemodus te herstellen.

WEERGAVEMODUS

Druk op de [REVEAL]-toets om de verborgen teletekstinformatie op te roepen. Druk nogmaals op deze toets om te annuleren.

GEKLEURDE TOETSEN (ROOD, GROEN, GEEL, BLAUW)

Selecteer de corresponderende teletekstpagina via de gekleurde toetsen.

SCART/AV/COMPONENT/HDMI/USB-MENU INSTELLEN

VIDEO-INSTELLINGENMENU

De menu-instellingen van de “**SCART/AV/COMPONENT/HDMI/USB**”-modi zijn hetzelfde als die van de TV-modus, met uitzondering van de “KANAAL”-sectie. U kunt deze vinden op de voorgaande bladzijden.

OPMERKING

Als er geen ingangssignaal is in DTV, ATV, SCART/AV/COMPONENT/HDMI, zal het scherm zoals hieronder worden weergegeven.

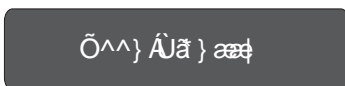

Dit toestel zal automatisch overschakelen naar de stand-by-modus als er langer dan 15 minuten geen ingangssignaal is.

PC-MENU INSTELLEN

MERK OP, DAT ALS SOMMIGE ONDERDELEN NIET ACTIEF OF NIET BESCHIKBAAR ZIJN (GRIJS WEERGEGEVEN IN HET OSD-MENU), WORDEN ZIJ NIET IN DIT HOOFDSTUK BESPROKEN. DEZE ONDERDELEN WORDEN GEDETAILLEERD IN ANDERE HOOFDSTUKKEN BESCHREVEN.

De VGA-modus ondersteunt tot maximaal 1920x1080 bij 60 Hz (voor 24 inch), en kunt u dit toestel gebruiken als een multimedia PC-monitor. Wanneer dit toestel in de PC-modus werkt, kan de volgende instelling worden gedaan. Druk op de **[INSTELLINGEN]**-toets van de afstandsbediening.

Door op de **[◀/▶]**-toets van de afstandsbediening te drukken, kunt u de "LCD"-menusecties selecteren (de menusecties bestaan uit "KANAAL", "BEELD", "GELUID", "TIJD", "OPTIE" en "VERGRENDELEN"). Druk op de **[▲/▼]**- of **[OK]**-toets om deze menusectie te openen.

Druk op de **[▲/▼]**- of **[OK]**-toets van de afstandsbediening om het onderdeel in deze menusectie te selecteren, en druk vervolgens op de **[◀/▶]**-toets om de parameterwaarde aan te passen. Druk op de **[INSTELLINGEN]**-toets om naar het hoofdmenu terug te keren of druk op de **[AFSLUITEN]**-toets om de menutabellen af te sluiten.

Ö^^} Åÿ } æð

KANAAL

Selecteer de "KANAAL"-sectie om de PC-kanalen af te stemmen. Alleen de "Software-update (USB)"-selectie is beschikbaar, die is besproken in het hoofdstuk "DTV-MENU INSTELLEN" van de handleiding.

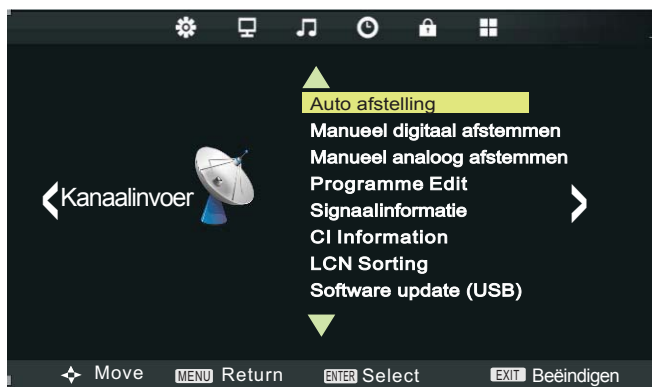

PC-MENU INSTELLEN

BEELD

Selecteer de "BEELD"-sectie om de beeldparameters aan te passen. U kunt kiezen uit "Beeldmodus", "Kleurwarmte", "Aspectratio", "Ruisonderdrukking" en "Scherm".

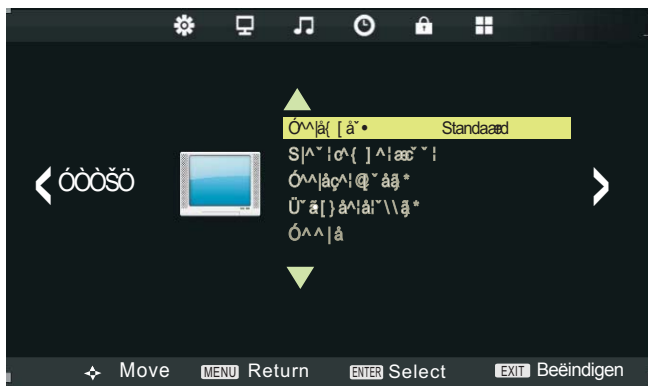

De menuonderdelen "Beeldmodus", "Kleurtemperatuur" en "Aspectratio" zijn besproken in het hoofdstuk "DTV-MENU INSTELLEN" van de handleiding. Raadpleeg het voor de gedetailleerde instructies.

Het menuonderdeel "Scherm" wordt gebruikt om de PC-schermparameters aan te passen (alleen beschikbaar bij het invoeren van PC-RGB-signaal). U kunt kiezen uit "Automatisch Aanpassen", "Horizontale Positie", "Verticale Positie", "Grootte" en "Fase".

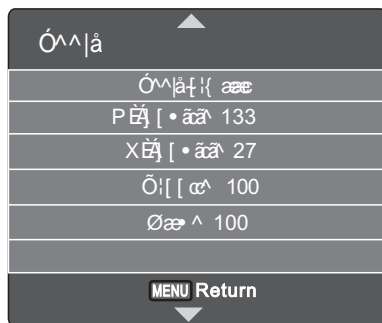

OPMERKING

Als uw PC in de standby-modus gaat, zal het scherm zoals hieronder worden weergegeven. Dit toestel zal in de slaapmodus gaan als er gedurende 5-20 minuten (afhankelijk van de keuze in het "TIJD"-menu) geen ingangssignaal is. U kunt het uit de slaapmodus halen door uw PC te ontwakken of door op de [STANDBY]-toets van de afstandsbediening te drukken.

PC-MENU INSTELLEN

GELUID

Selecteer de “GELUID”-sectie om de geluidsparameters aan te passen. U kunt kiezen uit “Geluidsmodus”, “Balans”, “Surround Sound”, “AD Schakelen” en “SPDIF-MODUS”. De menuonderdelen “Sound Mode”, “Balans”, “Surround Sound” en “SPDIF” zijn besproken in het hoofdstuk “DTV-MENU INSTELLEN” van de handleiding. Raadpleeg het voor de gedetailleerde instructies.

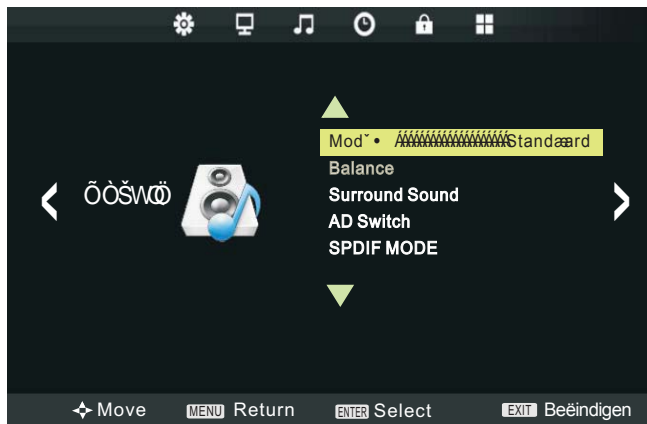

OPTIE

Selecteer de “OPTIE”-sectie om de opties “OSD-taal”, “Land”, “Fabrieksinstellingen Herstellen”, “OSD-animatie”, “OSD-tijd” en “ECO-modus” in te stellen.

De menu-onderdelen “OSD-taal”, “Land”, “Fabrieksinstellingen Herstellen”, “OSD-animatie”, “OSD-tijd” en “ECO-modus” zijn besproken in het hoofdstuk “DTV-MENU INSTELLEN” van de handleiding. Raadpleeg het voor de gedetailleerde instructies.

TIJD

Het “Tijd”-menu is besproken in het hoofdstuk “DTV-MENU INSTELLEN” van de handleiding. Raadpleeg het voor de gedetailleerde instructies.

VERGRENDELEN

Selecteer de “VERGRENDELEN”-sectie voor het instellen van “Systeem Vergrendelen”, “Wachtwoord Instellen”, “Blokkeer Programma” en “Toetsenvergrendeling”. Het “Vergrendelen”-menu is besproken in het hoofdstuk “DTV-MENU INSTELLEN” van de handleiding. Raadpleeg het voor de gedetailleerde instructies.

USB-BEDIENING

KORTE INLEIDING

Dit product heeft een USB 2.0-interface; U kunt muziek-, film- en fotobestanden afspelen vanaf USB-apparatuur.

USB verwijst naar Universal Serial Bus. De meeste van USB-apparaten verkrijgbaar op de markt zijn USB1.1 of USB2.0. Er zijn een aantal soorten USB1.1-apparaten:

Monitoren Communicatie-apparatuur, Audio, Menselijk Invoerapparaat (HID), Massa-opslag, meeste flashgeheugens, USB, HDD enz. die tot de Massa-opslagklasse behoren. De Massa-opslagklasse bestaat uit 2 transportmethoden:

1. USB1.1 Massa-opslagklasse Control/Bulk/Interrupt (CBI)-transport.
2. USB1.1 Massa-opslagklasse (Alleen Bulk)-transport. Dit apparaat ondersteunt USB1.1 Massa-opslagklasse (Alleen Bulk)-transport. We zijn niet zeker of andere USB-apparaten worden ondersteund! Stel uzelf vóór gebruik op de hoogte over de kenmerken van de USB-apparatuur.

OPMERKINGEN

1. Dit product ondersteunt MP3-, MPEG1-, MPEG2-, AVI-, JPEG- en BMP-bestanden.
2. Het bestandssysteem ondersteunt FAT16, FAT32 en NTFS.
3. MTP (Media Transfer Protocol) wordt niet ondersteund.
4. Sluit direct op de USB-poort van uw TV aan. Als u een aparte kabelverbinding gebruikt, kan er een USB-compatibiliteitsprobleem bestaan.
5. Voordat u uw apparaat op de TV aansluit, maak een back-up van uw bestanden, om beschadiging of verlies van gegevens te voorkomen. De fabrikant is niet verantwoordelijk voor eventuele schade aan bestanden of verlies van gegevens.
6. Koppel het USB-apparaat niet los tijdens het laden.
7. Als u de afspeelmodus wilt wijzigen, dient als eerste de huidige afspeelmodus te verlaten door op de **[AFSLUITEN]**-toets te drukken.
8. Hoe hoger de resolutie van de afbeelding, hoe langer het duurt om op het beeld weer te geven.
9. Voor niet-ondersteunde of beschadigde bestanden, wordt het bericht "Niet-ondersteunde indeling" weergegeven.

USB-BEDIENING

WEERGAVEFORMAAT VAN USB-MULTIMEDIA

Media	Bestands ext.	Code		Opmerking
		Video	Audio	
Film	.mpg	MPEG-1, MPEG-2	MP3, WMA AAC, AC3	Max resolutie: 1366 x 768 Max. datasnelheid 40 Mbps
	.avi	DivX, Xvid, MJPEG, MPEG-4 SP/ASP, H.264		Max resolutie: 1366 x 768 Max. datasnelheid 20 Mbps
	.ts	MPEG-2, H.264		
	.mov/.mkv	MPEG-4 SP/ASP, H.264		Max resolutie: 720 x 576 Max. datasnelheid 40 Mbps
	.dat	MPEG-1		
	.mp4	MPEG-4 SP/ASP, H.264 MPEG-1, MPEG-2		
	.vob	MPEG-2		
Muziek	.mp3	-	MP3	Samplesnelheid: 8 KHz~48 KHz Bit-rate: 32 kbps~320 kbps Kanaal: Mono/Stereo
	.wma	-	WMA	Samplesnelheid: 16 KHz~48 KHz Bit-rate: 32 kbps~442 kbps Kanaal: Mono/Stereo
	.m4a/ .aac	-	AAC	
Foto	.jpg/.jpeg	Progressieve JPEG		Max resolutie: 1024 x 768
		Primaire JPEG		Max resolutie: 8192 x 8192
	.bmp	BMP		Max resolutie: 6500 x 6500 Pixeldiepte: 1/4/8/16/32 bpp
	.png	Non-interlaced		Max resolutie: 3000 x 3000
		Interlaced		Max resolutie: 1500 x 1500

Bestandssysteem: Hi-Speed FS, FAT32, FAT16, NTFS (NTFS gecompriemd bestand wordt niet ondersteund)

Opmerking: Licenties zijn nodig voor DivX, MPEG, H.264, AC3, MP3, WMA en AAC.

OPMERKING

Alvorens het "Media"-menu te bedienen, plug het USB-apparaat in, druk vervolgens op de [BRON]-toets om de ingangsbron op "USB" in te stellen.

Druk op de [▲/▼]-toets om "USB" te selecteren in het "Bron"-menu, en druk vervolgens op de [OK]-toets om te openen.

Druk op de [◀/▶]-toets om de optie in het "MEDIA"-hoofdmenu te selecteren die u wilt aanpassen, en druk vervolgens op de [OK]-toets om te openen.

USB-BEDIENING

FOTO-MENU

Druk op de [◀/▶]-toets om "FOTO" in het hoofdmenu te selecteren, en druk vervolgens op de [OK]-toets om te openen. Druk op de [EXIT]-toets om naar het vorige menu terug te keren.

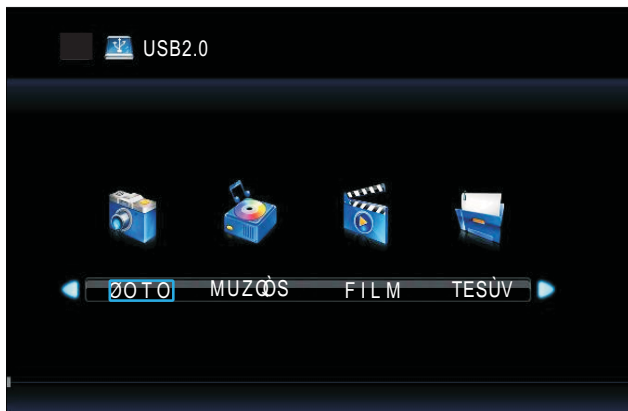

Druk op de [◀/▶]-toets om het schijfstation te selecteren die u wilt bekijken, druk vervolgens op de [OK]-toets om te openen. Druk op de [◀/▶]-toets om de "Teruggaan"-optie te selecteren om naar het vorige menu terug te keren.



USB-BEDIENING

Druk op de [◀/▶]-toets om in het bestandselectiemenu het bestand te selecteren die u wilt bekijken, en druk vervolgens op de [Afspelen]-toets om de afbeelding weer te geven. Wanneer u de optie markeert bij het selecteren, zal de bestandsinformatie rechts verschijnen en de afbeelding zal in klein formaat in het centrum worden weergegeven.



Druk op de [Afspelen]-toets om het geselecteerde bestand af te spelen. Druk op de [OK]-toets om het menu onderaan weer te geven.



Druk op de [◀/▶]-toets om de optie onderaan in het menu te selecteren die u wilt uitvoeren, en druk vervolgens op de [OK]-toets om uit te voeren.

Druk op de [EXIT]-toets om naar het vorige menu terug te keren.

Druk op de [◀/▶]-toets om de bestandsmap te selecteren die u in het bestandselectiemenu wilt doorzoeken, en druk vervolgens op de [OK]-toets van de afstandsbediening om het submenu te openen. Druk op de [◀/▶]-toets om het bestand te selecteren die u in het bestandselectiemenu wilt wissen, en druk vervolgens op de [RODE]-toets van de afstandsbediening om het bestand te wissen.

USB-BEDIENING

MUZIEKMENU

Druk op de [◀/▶]-toets om “MUZIEK” in het hoofdmenu te selecteren, en druk vervolgens op de [OK]-toets om te openen.

Druk op de [EXIT]-toets om naar het vorige menu terug te keren.



Druk op de [◀/▶]-toets om het schijfstation te selecteren die u wilt bekijken, druk vervolgens op de [OK]-toets om te openen.

Druk op de [◀/▶]-toets om de “Teruggaan”-optie te selecteren om naar het vorige menu terug te keren.

Wanneer u de optie markeert bij het selecteren, zal de bestandsinformatie rechts verschijnen en de muziek zal in klein formaat in het centrum worden weergegeven.



Druk op de [◀/▶]-toets om in het bestandselectiemenu het bestand te selecteren die u wilt bekijken, en druk vervolgens op de [OK]-toets om het bestand aan de afspeellijst toe te voegen.

Druk op de [Afspelen]-toets om het afspelen van muziek te starten.

USB-BEDIENING

Druk op de [**◀/▶**]-toets om de optie onderaan in het menu te selecteren die u wilt uitvoeren, en druk vervolgens op de [**OK**]-toets om uit te voeren.

Druk op de [**EXIT**]-toets om naar het vorige menu terug te keren.

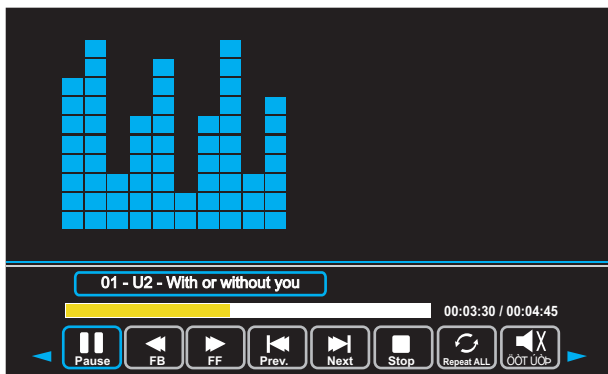

FILMMENU

Druk op de [**◀/▶**]-toets om "FILM" in het hoofdmenu te selecteren, en druk vervolgens op de [**OK**]-toets om te openen.

Druk op de [**EXIT**]-toets om naar het vorige menu terug te keren.

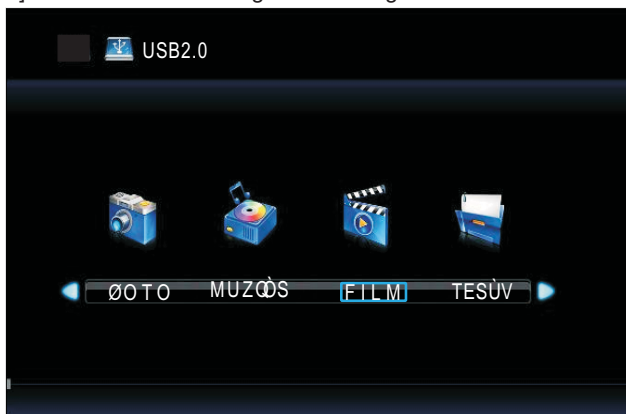

Druk op de [**◀/▶**]-toets om het schijfstation te selecteren die u wilt bekijken, druk vervolgens op de [**OK**]-toets om te openen.

Druk op de [**◀/▶**]-toets om de "Teruggaan"-optie te selecteren om naar het vorige menu terug te keren.

Wanneer u de optie markeert bij het selecteren, zal de bestandsinformatie rechts verschijnen en de film zal in klein formaat in het centrum worden weergegeven.

USB-BEDIENING



Druk op de **[Afspelen]**-toets om de geselecteerde film af te spelen.

Druk op de **[OK]**-toets om het menu onderaan weer te geven.



Druk op de **[◀/▶]**-toets om de optie onderaan in het menu te selecteren die u wilt uitvoeren, en druk vervolgens op de **[OK]**-toets om uit te voeren.

Druk op de **[EXIT]**-toets om naar het vorige menu terug te keren.

USB-BEDIENING

TEKST MENU

Druk op de [**◀▶**]-toets om [**TEXT**] in het hoofdmenu te selecteren, en druk vervolgens op de [**OK**]-toets om te openen.

Druk op de [**EXIT**]-toets om naar het vorige menu terug te keren.

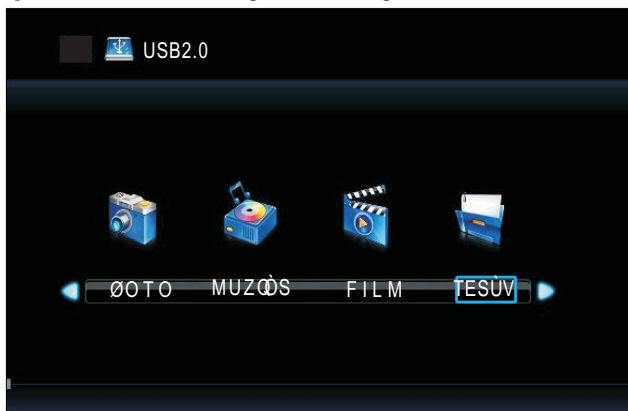

Druk op de [**◀▶**]-toets om het schijfstation te selecteren die u wilt bekijken, druk vervolgens op de [**OK**]-toets om te openen.

Druk op de [**◀▶**]-toets om de "Teruggaan"-optie te selecteren om naar het vorige menu terug te keren.

Wanneer u de optie markeert bij het selecteren, zal de bestandsinformatie rechts verschijnen en de tekst zal in klein formaat in het centrum worden weergegeven.



Druk op de [**Afspelen**]-toets om de geselecteerde tekst te bekijken.

Druk op de [**OK**]-toets om het menu onderaan weer te geven.

Druk op de [**◀▶**]-toets om de optie onderaan in het menu te selecteren die u wilt uitvoeren, en druk vervolgens op de [**OK**]-toets om uit te voeren.

Druk op de [**EXIT**]-toets om naar het vorige menu terug te keren.



DVD-BEDIENING

BASISBEDIENING

1. Schakel de DVD-funtie "AAN" en "UIT".

Zet de LCD TV aan en druk op [SOURCE]-toets op de afstandsbediening. Druk op de [▲/▼]-toets van de afstandsbediening om "DVD" te selecteren en druk op de [OK]-toets om uw keuze te bevestigen.

2. Plaats een disc in de DVD-speler.

Plaats de disc in de disc-slede (de spiegelende (opname) zijde van de disc moet naar voorzijde van de eenheid gekeerd zijn), en de speler zal de disc automatisch laden. Op het scherm zal een "CLOSE"-indicator (SLUITEN) en vervolgens een "LOADING"-indicator (LADEN) getoond worden. Na het laden van de inhoud van de disc, zal het automatisch naar de afspelmodus schakelen. Als de disc er al in is geplaatst, zal de disc automatisch worden gelezen.

3. Afspelen van de DVD.

Het "DISC"-menu zal de inhoud van de disc voor u weergeven om te selecteren. Bij het afspelen van de disc, kunt u de [||▶]-toets gebruiken om te schakelen tussen afspelen- en pauzmodus.

Dit product ondersteunt ook de weergave van de titel en het herhaald afspelen.

OPMERKING: Bij sommige discs, moet na het laden van de disc-inhoud, in het "DISC"-menu worden gedrukt of geselecteerd om te starten. Zorg ervoor dat bij het plaatsen van de disc, de spiegelende (opname) zijde van de disc naar u toe is gekeerd. Bij het onjuist plaatsen van de disc, kunt u schade aan het DVD-mechanisme veroorzaken.

4. Titelweergave (alleen voor DVD-disc).

- Druk op de [TITLE]-toets, en op het scherm zal de "TITLE"-indicator (TITEL) worden weergegeven.

- Druk op de pijl- of cijfer-toetsen om uw favoriete titel te selecteren.

- Dan zal de gekozen titel vanaf het eerste hoofdstuk worden afgespeeld.

ONDERSTEUNING DVD-FORMAAT

Disc:

CD, HDCD, VCD, DVD, CD-R, CD-RW, DVD+R, DVD-R, DVD+RW, DVD-RW

Multimediaformaat:

JPEG, MP3, WMA, MPEG-1, MPEG-2, MPEG-4

MPEG-4 Formaten:

DivX 3.xx

DivX 5.xx

WAARSCHUWING! Plaats of speel geen 8 cm discs.

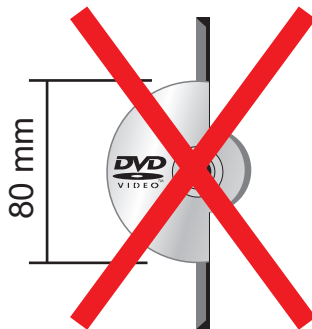

DVD-BEDIENING

BEDIENINGSVOORSCHRIFTEN DVD-FUNCTIES

1. Afspelen

- Voor DVD-discs, druk op de knop in het hoofd- of titelmenu; tijdens het afspelen van de DVD, kunt u direct uw favoriete titel met titelselectie afspelen door op de [TITLE]-toets te drukken.
- Voor Super VCD & VCD-discs, kunt u tijdens het afspelen van de disc met de cijfertoetsen uw favoriete track afspelen.
- Voor CD, CD-G & HD-CD-discs, kunt u tijdens het afspelen van de disc met de cijfertoetsen uw favoriete track afspelen.
- Voor MP3/JPEG-discs, kunt u tijdens het afspelen van de disc met de cijfertoetsen uw favoriete track van het inhoudmenu afspelen.
- als het ingevoerde tracknummer niet juist is, zal het niet werken.

2. Vorige/Volgende

- Druk op de [◀◀]]-toets om de laatste titel/hoofdstuk/track af te spelen.
- Druk op de [▶▶]]-toets om de volgende titel/hoofdstuk/track af te spelen.

3. Vooruit/Achteruit

- Tijdens het afspelen van de disc, kunt u gebruik maken van de vooruit- of achteruit spoelfunctie.
- Er zijn 4 snelheden voor het vooruit of achteruit spoelen. Druk op de [◀◀/▶▶]-toetsen om tussen de verschillende snelheden in de sequentie te wisselen.
(FFx2/FFx4/FFx8/FFx20/AFSPELEN, of FRx2/FRx4/FRx8/FRx20/AFSPELEN).

4. Pauze

- Druk op de [||▶]]-toets om te pauzeren; Druk op de [▶]]-toets om verder te gaan.

5. Herhalen

- Druk één keer op de [REPEAT]-toets om de huidige herhaalmodus weer te geven.
- Er zijn 3 soorten herhalingsfuncties HERHAAL (1) / HERHAAL (FOLDER) / HERHAAL (ALLES).

6. Weergave

- Druk op de [DISPLAY]-toets om het scroll-down-menu op het scherm voor de huidige titel, het hoofdstuk, de tijd en andere informatie te activeren.

7. Ga Naar

- Met deze functie kunt u uw favoriete titel/hoofdstuk/track afspelen.
- Druk op de [GOTO]-toets om het scroll-down-menu op het scherm voor het bewerken te activeren.
- Vul in het gemarkeerde gebied met de cijfertoetsen, uw favoriete titel/hoofdstuk/tracknummer in, of voer de afspeeltijd in. Na het bewerken, druk op de [OK]-toets om te beginnen.
- Als de invoer onjuist is, zal het niet werken.

8. Audio

- Druk één keer op de [AUDIO]-toets om de huidige audiomodus weer te geven.
- Druk nog een keer om tussen de verschillende audiomodi in de sequentie te schakelen.

9. Ondertiteling

- Druk op de [SUBTITLE]-toets om de huidige ondertiteling weer te geven.
- Druk nog een keer om tussen de verschillende ondertitelingsmodi in de sequentie te schakelen.

10. Geluid uitschakelen (Mute)

- Druk op [MUTE]-toets om het geluid uit te schakelen. Er zal op het scherm een "MUTE"-indicator getoond worden.
- Druk nogmaals om te annuleren, of druk op de [VOL +]-toets om te annuleren en om het volume te regelen.

11. ZOOM

- Druk op de [ZOOM+] - of [ZOOM-]-toets om het beeld in of uit te zoomen.
- Er zijn 3 zoommodi ZOOM2 / ZOOM3 / ZOOM4 en ZOOM1/2 / ZOOM1/3 / ZOOM1/4.
- In ZOOM2, ZOOM3 en ZOOM4, kunt u gebruikmaken van de navigatietoetsen om uw favoriete gedeelte in beeld te schuiven.

DVD-BEDIENING

12. A-B

- Tijdens het normaal afspelen, spoel snel vooruit of achteruit, en druk op de [A-B]-toets waar u het gedeelte van de herhaling wilt starten. Er zal op het scherm een "REPEAT A"-indicator (HERHAALA) getoond worden.
- Tijdens het normaal afspelen, spoel snel vooruit of achteruit, en druk nogmaals op de [A-B]-toets waar u het gedeelte van de herhaling wilt stoppen. Er zal op het scherm een "REPEAT A-B"-indicator (HERHAAL A-B) getoond worden".
- De herhaalfunctie wordt gestart om automatisch het gedeelte van A naar B af te spelen.
- Druk nogmaals op de [A-B]-toets om te annuleren. Er zal op het scherm een "A-B CANCEL"-indicator (A-B ANNULEREN) getoond worden.

13. Volume

- Druk op de [VOL-]- of [VOL+]-toetsen om het volumeniveau aan te passen.

MP3, JPEG, AVI AF SPELEN

Na het laden van de MP3/JPEG/AVI-disc, zal begonnen worden met het zoeken naar de opgeslagen MP3/JPEG/AVI-mappen. Dan zal eerst automatisch de MP3-inhoud worden weergegeven. Het scherm verschijnt als volgt:

Gebruik de navigatietoetsen om uw favoriete map te selecteren en speel het eerste bestand af of verplaats deze naar uw favoriete bestand.

OPMERKING:

- Druk op de [◀/▶]-toetsen om het gemarkeerde naar mappen, documenten of selectiemodus te verplaatsen.
- Druk op cijfertoetsen om direct de inhoud te selecteren.
- Druk tijdens het afspelen op de [▲/▼]-toets om het volgende/vorige bestand te selecteren.

FUNCTIE-INSTELLINGEN

- Druk op de [DVD-MENU]-toets om het "OSD"-menu van de DVD-speler te activeren;
- Druk op de [◀/▶]-toetsen om tussen de verschillende submenu's te verplaatsen en te markeren. Druk op [▲/▼]-toets om het submenu te openen of in het submenu te navigeren.
- Druk op en houd de [DVD-MENU]-toets ingedrukt om het OSD-menu af te sluiten.

SYSTEEM INSTELLEN

TV SYSTEEM

- In dit menu kunt u het beeldformaat voor uw DVD instellen.
- NTSC. Dit systeem wordt gebruikt door sommige andere landen, bijvoorbeeld de Verenigde Staten.
- PAL. Dit is het systeem dat in Verenigd Koninkrijk wordt gebruikt en is de standaardinstelling.
- AUTO. Dit systeem kan worden gebruikt indien uw TV/DVD in staat is om zowel het PAL- als NTSC-systeem af te handelen.

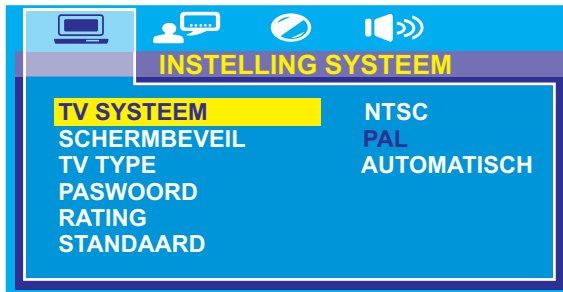

OPMERKING: Het PAL-systeem wordt gebruikt voor TV's in het Verenigd Koninkrijk. Controleer uw TV-handleiding voor ondersteunde formaten. Indien NTSC wordt geselecteerd met een niet-compatibele televisie, kunt u storingen of rollend beeld ervaren.

DVD-BEDIENING

SCHERMBEVEIL

- U kunt de automatische afspeelfunctie in- of uitschakelen door "AAN" of "UIT" te selecteren.



TV TYPE

- DVD's worden geproduceerd in een verscheidenheid aan schermaspectratio's. In dit menu kunt u één van de drie aspectratio's kiezen:

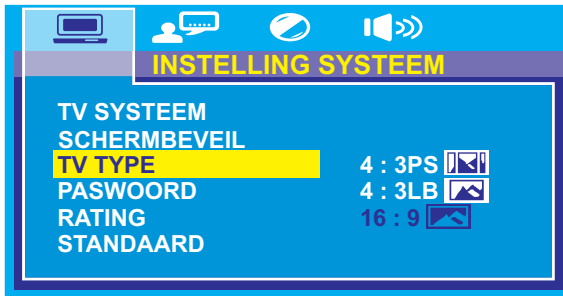

4:3 PS

Pan en Scan wordt gebruikt voor de meeste, normale televisie-uitzendingen en is de standaardinstelling. Het heeft een aspectratio van 4:3. Als u deze instelling kiest voor het bekijken van een DVD, zal het beeld het scherm vullen, maar u zult niet de linker- en rechterkant van het beeld zien.

4:3 LB

Letter Box geeft de DVD in de oorspronkelijke beeldverhouding weer, dus afhankelijk van de grootte van uw TV-scherm, kunt u bovenaan en onderaan het beeld, zwarte randen te zien krijgen.

16:9

Kies deze instelling als u een breedbeeld-televisie hebt.

OPMERKING:

- De schermgrootte bij afspelen kan variëren naar gelang de inhoud van de discs.
- Voor discs met 4:3 inhoud, zal ongeacht de modus, alleen een 4:3-scherm worden weergegeven.
- De keuze van de schermratio dient in overeenstemming te zijn met de aspectratio van de aangesloten TV/scherm.

DVD-BEDIENING

PASWOORD

- De standaardinstelling is vergrendeld. Geen ratingselectie of wachtwoordwijziging kunnen worden uitgevoerd. Om de ratinginstelling te bewerken, vul met de cijfertoetsen het standaardwachtwoord "0000" in, en druk vervolgens op de [OK]-toets om te bevestigen.
- Om het wachtwoord te wijzigen, voer een 4-cijferig nummer in wanneer de vergrendeling is opgeheven. Zodra het 4-cijferig nummer is ingevoerd, zal dat uw nieuwe wachtwoord zijn.



RATING

- Bij het afspelen van sommige discs met rating, kunt u de ratinginstelling selecteren op basis van uw voorkeur.
- De ratingbeperking is verdeeld in acht verschillende categorieën van KINDVEILIG tot BESTEMD VOOR VOLWASSENEN.

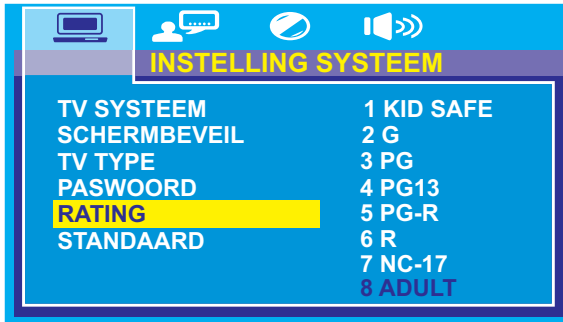

OPMERKING: Alleen bewerkbaar wanneer het wachtwoord is ontgrendeld. En kan alleen functioneren als het wachtwoord is vergrendeld. Het zal echter niet het wachtwoord of de ratinginstelling resetten.

STANDAARD

- Druk op de [OK]-toets om de fabrieksinstellingen te herstellen.



DVD-BEDIENING

TAAL INSTELLEN

OSD TAAL

- Gebruik de navigatietoetsen om het pictogram van de OSD TAAL te selecteren, en druk op de [OK]-toets om te bevestigen. Er zijn een paar talen om uit te selecteren, druk op de [▲/▼]-toetsen om tussen de verschillende talen te wisselen.



AUDIO TAAL

- Gebruik de navigatietoetsen om het pictogram van de AUDIO TAAL te selecteren, en druk op de [OK]-toets om te bevestigen. Er zijn een paar talen om uit te selecteren, druk op de [▲/▼]-toetsen om tussen de verschillende talen te wisselen. Druk op de [OK]-toets om te bevestigen.

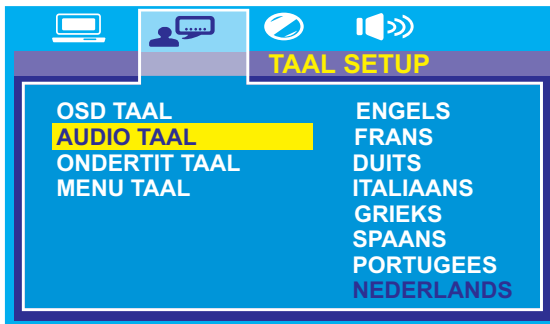

ONDERTIT TAAL

Gebruik de navigatietoetsen om het pictogram van de ONDERTIT TAAL te selecteren, en druk op de [OK]-toets om te bevestigen.

Er zijn een paar talen om uit te selecteren, druk op de [▲/▼]-toetsen om tussen de verschillende talen te wisselen. Druk op de [OK]-toets om te bevestigen.



DVD-BEDIENING

MENU TAAL

- Gebruik de navigatietoetsen om het pictogram van de MENU TAAL te selecteren, en druk op de [OK]-toets om te bevestigen. Er zijn een paar talen om uit te selecteren, druk op de [▲/▼]-toetsen om tussen de verschillende talen te wisselen. Druk op de [OK]-toets om te bevestigen.



VIDEO INSTELLEN

HELDERHEID

- Druk op de [▲/▼]-toetsen om tussen de verschillende helderheidsopties te wisselen. U kunt van 0 tot 12 instellen.

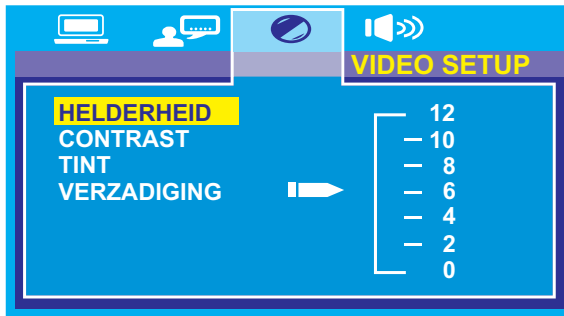

CONTRAST

- Druk op de [▲/▼]-toetsen om tussen de verschillende contrastopties te wisselen. U kunt van 0 tot 12 instellen.

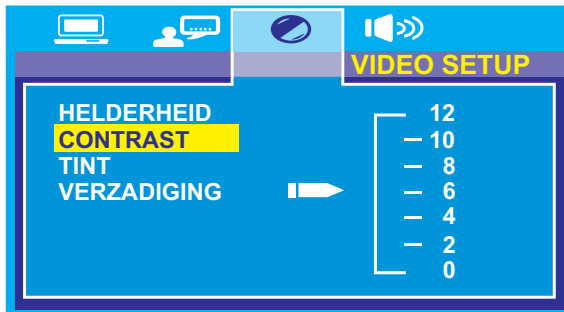

DVD-BEDIENING

TINT

- Druk op de [▲/▼]-toetsen om tussen verschillende tintopties te wisselen. U kunt van -6 tot +6 instellen.

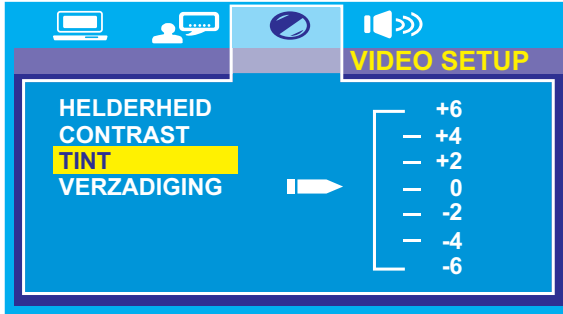

VERZADIGING

- Druk op de [▲/▼]-toetsen om tussen verschillende verzadigingsopties te wisselen. U kunt van 0 tot 12 instellen.

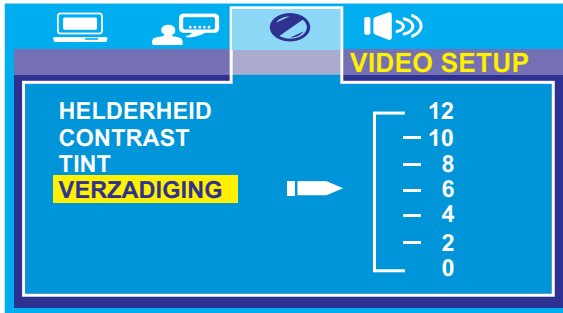

LUIDSPREKER INSTELLEN

DOWNMIX

- Gebruik de navigatietoetsen om de "LT/RT" of "STEREO"-optie te selecteren
LT/RT- Links/Rechts mixmodus

STEREO- Selecteer deze optie indien u geen 5.1 kanaalversterker hebt.



DVD-BEDIENING

SUBWOOFER

- Gebruik de navigatietoetsen om "AAN" of "UIT" te selecteren.



CENTRUMVERTRAGING

- Gebruik de navigatietoetsen om tussen vertragingsopties te wisselen. U kunt in een bereik van (0 ms., 2 ms. en 4 ms.) regelen.



ACHTERVERTRAGING

- Gebruik de navigatietoetsen om tussen vertragingsopties te wisselen. U kunt in een bereik van (0 ms., 6 ms. en 12 ms.) regelen.



DVD-BEDIENING

ZORG EN ONDERHOUD

Vroegtijdige storingen kunnen worden voorkomen. Zorgvuldige en regelmatige reiniging kan de levensduur van uw nieuwe TV verlengen. Zorg ervoor de stroom uit te schakelen en de stekker uit het stopcontact te halen, voordat u met schoonmaken begint.

Het scherm schoonmaken

1. Hier is geweldige manier om voor een tijdje stof van uw scherm te houden. Bevochtig een zachte doek in een mengsel van lauw water en een beetje wasverzachter of wasmiddel. Wring de doek uit tot het bijna droog is, en gebruik het vervolgens om het beeldscherm af te veegen.
2. Zorg ervoor het overtollige water van het scherm te verwijderen, en laat deze aan de lucht drogen voordat u uw TV aanzet.

REINIGEN VAN DE BEHUIZING

Voor het verwijderen van vuil of stof, veeg de behuizing met een zachte, droge en pluisvrije doek af. Zorg ervoor om geen natte doek te gebruiken.

Langdurige afwezigheid



Als u verwacht om uw TV voor een lange tijd ongebruikt achter te laten (zoals een vakantie), is het verstandig om de stekker uit het stopcontact te halen om het toestel tegen mogelijke schade door blikseminslag of spanningspieken te beschermen.

OMGAAN MET DISKS

1. Als u een disc uit de opbergdoos haalt, druk op het midden van de doos en neem de disc eruit.
2. Houd de disc bij de randen vast, om het aanraken van de opnamezijde van de disc te voorkomen.



Reinigen van discs

1. Vingerafdrukken en stof moeten zorgvuldig met een zachte doek van het CD-oppervlak worden geveegd. Audio- en DVD-discs hebben geen groeven om stof en microscopische deeltjes te verzamelen, daarom zal het voorzichtig afvegen met een doek, de meeste deeltjes verwijderen. Veeg in één constante beweging vanuit de binnenkant naar de buitenkant van de disc. Kleine stofdeeltjes en lichte vlekken hebben geen effect op de weergavekwaliteit.
2. Gebruik nooit chemische stoffen zoals platensprays, antistatische sprays, wasbenzine of thinner om de discs te reinigen. Deze chemicaliën kunnen onherstelbare schade toebrengen aan het oppervlak van de disc.
3. De discs moeten na gebruik in hun houders worden opgeborgen. Dit voorkomt ernstige krassen die het overslaan van de laser pick-up zouden kunnen veroorzaken.
4. Stel de discs niet bloot aan direct zonlicht, hoge luchtvochtigheid of hoge temperatuur gedurende langere periodes. Blootstelling aan hoge temperaturen kunnen de disc vervormen.
5. Plak geen papier of schrijf niet met een balpen op de etiketzijde van de disc.



PROBLEEMOPLOSSING

Controleer a.u.b. de oorzaak van problemen volgens de onderstaande tabel voordat u contact opneemt met onderhoudspersoneel.

SCHEM PROBLEMEN OPLOSSEN

Symptoom	Oorzaken en Oplossing
Zwart scherm, "aan/uit"-indicatielampje is uit	<ul style="list-style-type: none">• Controleer of de voedingskabel goed is aangesloten en het apparaat is ingeschakeld• Controleer of het signaalsnoer van het ingangsapparaat goed is aangesloten• Controleer of het ingangsapparaat is ingeschakeld
Weergave flinkt, onstabiel	<ul style="list-style-type: none">• Controleer of het signaal van het ingangsapparaat binnen de specificaties van dit apparaat valt• Controleer de uitgangsmodus van de computer: controleer paneel-displayinstellingen• Indien de instelling niet voldoet aan de specificaties van dit apparaat, dient u de displayinstellingen te wijzigen• Horizontale scanfrequentie: 30 KHz ~ 75 KHz• Verticale scanfrequentie: 50 Hz ~ 75 Hz

GELUID EN TV PROBLEMEN OPLOSSEN

Symptoom	Oorzaken en Oplossing
Inschakelen onmogelijk	<ul style="list-style-type: none">• Controleer of de voedingskabel goed is aangesloten
Geen geluid	<ul style="list-style-type: none">• Controleer of de audiokabel goed is aangesloten• Controleer het volume• Zorg ervoor dat niets is aangesloten op de hoofdtelefooningang
Te laag volume	<ul style="list-style-type: none">• Controleer het volume• Indien het volume nog steeds te laag is nadat de volumeregeling op maximaal is ingesteld, controleer dan of het ingangsapparaat goed is ingesteld
Sneeuw op het scherm	<ul style="list-style-type: none">• Ingangsantenne beschadigd of niet goed aangesloten
Storing in afstandsbediening	<ul style="list-style-type: none">• Controleer of de batterijen van de afstandsbediening uitgeput zijn• Controleer of de batterijen correct geplaatst zijn• Verwijder obstakels tussen de afstandsbediening en de IR-sensor van het apparaat• Controleer of de IR-sensor wordt blootgesteld aan een sterke lichtbron

PROBLEEMOPLOSSING

DVD PROBLEEMOPLOSSING

Symptoom	Oorzaken	Oplossing
Speelt niet af	<ol style="list-style-type: none">1. Condensatie op laserkop2. Disk verkeerd geladen3. Disk niet compatibel met het apparaat	<ol style="list-style-type: none">1. Inschakelen en 1 to 2 uur wachten2. Zorg ervoor de disk met de bedrukte zijde omhoog te plaatsen3. Controleer of dit apparaat compatibel is met de geladen disk
Vervorms geluid	<ol style="list-style-type: none">1. Te hoog volume van aangesloten apparaat2. Audioveld modus ongeschikt voor disk	<ol style="list-style-type: none">1. Pas het volume aan2. Selecteer een geschikt audioveld
Geen geluid	<ol style="list-style-type: none">1. Disk verbogen of vuil2. Apparaat is gedempt	<ol style="list-style-type: none">1. Maak de disk schoon2. Druk op de MUTE (Demp) toets om te annuleren
Geen weergave	<ol style="list-style-type: none">1. TV niet ingesteld op het juiste systeem	<ol style="list-style-type: none">1. Stel de AV/TV modus van de TV terug
Geen kleur	<ol style="list-style-type: none">1. TV systeem incorrect2. TV kleur niet goed afgesteld	<ol style="list-style-type: none">1. Probeer het kleurensysteem aan te passen2. Stel de TV kleuren terug
Disk wordt niet ingelezen	<ol style="list-style-type: none">1. Disk verbogen of vuil2. Disk verkeerd geladen3. Condensatie op laserkop	<ol style="list-style-type: none">1. Maak de disk schoon2. Laad de disk opnieuw met de bedrukte zijde omhoog3. Inschakelen, disk verwijderen en ca. 1 uur wachten
Tijdelijke functiestoring	<ol style="list-style-type: none">1. Fabricagefout in gebruikte disk2. Verkeerde toetsen ingedrukt3. Statische lekkage in het apparaat van buitenaf	<ol style="list-style-type: none">1. Wacht 5 tot 10 minuten om automatisch de normale staat te herstellen2. Nogmaals bedienen3. Uitschakelen en na 1 tot 2 minuten weer inschakelen
Geen ondertiteling	<ol style="list-style-type: none">1. Disk niet opgenomen met ondertiteling2. Ondertiteling is uitgeschakeld	<ol style="list-style-type: none">1. Diskprobleem2. Druk op de Subtitle (ondertiteling) toets om te selecteren
Weergave rolt	<ol style="list-style-type: none">1. Systeeminstelling ongeschikt voor de disk	<ol style="list-style-type: none">1. Pas de systeemmodus aan

- Indien de bovenstaande methoden de probleem niet verhelpen of het een uitzonderlijk probleem is, neem dan a.u.b. contact op met uw dichtstbijzijnde onderhoudscentrum.

SPECIFICATIES

LCD Scherm	21" - 6€cm			
Paneel	Resolutie	G": 1Jœ x F€ €		
Ingangssignaal	ATV	Videosysteem	PAL, SECAM	
		Frequentieband	42.25 -- 863.25 MHz	
		Audiosysteem	BG/DK/I/L/L'	
	NICAM/A2			
	DTV	Frequentieband	VLF(50.5-142.5MHz)	
			VHF(149.5-426MHz)	
			UHF(434-858MHz)	
		Kanaal bandbreedte	7/8M	
		Modulatie	COFDM 2K/8K QPSK,16QAM, 64QAM	
		Videosysteem	MPEG-2 MP@ML	
		Audiosysteem	MPEG-1 laag 1,2	
	Basisfuncties	EPG, Ondertiteling, Teletext (EURO)		
		CVBS	Ingangsniveau	1.0Vp-p +/-10%
	Analoog RGB	Formaat	PAL,NTSC,SECAM	
			Formaat	DOS, VGA, SVGA, XGA, SXGA
		Kleur	24BIT	
		H-Frequentie	30-85KHz	
V-Frequentie		56-75Hz		
Media afspelen USB	Bestandformaat	MP3, MPEG1, MPEG2, AVI, JPEG, BMP		
S-video	S-Y:0.7 Vp-p: ±5% S-C:0.3 Vp-p: ±5%			
DVD	Ondersteunde Disktypes	CD, HDCD , VCD , DVD, DVD+R, DVD-R, DVD+RW, DVD-RW		
	Multimedia formaten	JPEG, MP3, WMA, MPEG-1, MPEG-2, MPEG-4, DIVX3.xx , DIVX5.11 ;		

SPECIFICATIES

	Scart	Volledige Scart	
	HDMI	Formaat	480i,576i,1080i,480p,576p,720p,1080P
	Audio Ingangsniveau	0.2-2 Vr.m.s.	
Kamfilter	3D		
Teletekst	1000 Pagina's		
Aansluitingen	INGANG	TV/DTV	1 IEC 75Ω
		Analoog RGB	1 D-SUB 15 Ingang
		SCART	1 SCART Ingang (Zwart)
		CVBS	3 RCA Ingangen
		ŸÚàÚ!	3 RCA Ingangen
		PC Audio	1 Hoofdtelefooningang (Zwart)
		CVBS Audio	
		S-Video Audio	
		HDMI 1	1 HDMI Ingang
		USB Poort	1 USB Poort
		CI Poort	1 CI Poort (Zwart)
	Uitgang	Audio	1 Hoofdtelefooningang (Zwart)
Vermogen	AC	230V 50/60Hz	
	DC (auto)	= 12V/4.5A	
	Stand-by Modus	1W	



Verwijdering van gebruikte elektrische en elektronische apparatuur

De betekenis van het symbool op het product, de accessoires of verpakking duidt aan dat dit product niet als huishoudelijk afval mag worden behandeld. Lever deze apparatuur in bij uw inzamelpunt voor de recycling van elektrische en elektronische afval. In de Europese Unie en andere Europese landen zijn er aparte inzamelsystemen voor gebruikte elektrische en elektronische producten. Door voor de juiste verwijdering van dit product te zorgen, helpt u potentiële gevaren voor het milieu en de gezondheid van de mens te voorkomen, die anders door ongeschikte afvalverwerking van dit product veroorzaakt zouden kunnen worden. De recycling van materialen draagt bij aan de instandhouding van natuurlijke hulpbronnen. Zet dus niet uw oude elektrische en elektronische apparatuur bij uw huishoudelijk afval. Voor meer gedetailleerde informatie over recycling van dit product, neem contact op met de gemeente, de dienst belast met de verwijdering van uw huishoudelijk afval of de winkel waar u het product heeft gekocht.

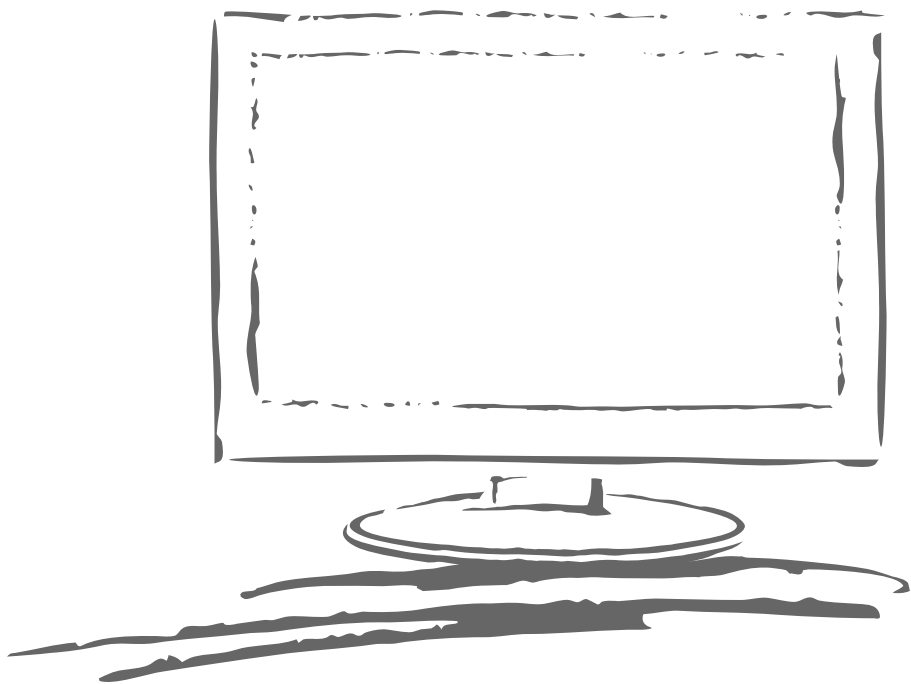

8T10001036/42