

DOMO

**HANDLEIDING
MODE D'EMPLOI
GEBRAUCHSANLEITUNG
INSTRUCTION BOOKLET
MANUAL DE INSTRUCCIONES
NÁVOD K POUŽITÍ**

**DIEPVRIEZER
CONGÉLATEUR
GEFRIERSCHRANK
FREEZER
CONGELADOR
KOMPAKTNÍ MRAZÁK**



DO908DV

PRODUCT OF LINEA 2000

GARANTIEVOORWAARDEN

Wij hanteren een garantietermijn van 2 jaar vanaf de datum van aankoop. Gedurende de garantieperiode zal de distributeur volledige verantwoording op zich nemen voor gebreken, die aanwijsbaar berusten op materiaal- of constructiefouten. Wanneer dergelijke gebreken voorkomen, zal het apparaat indien nodig vervangen of gerepareerd worden. Het recht op garantie vervalt wanneer de gebreken zijn ontstaan door hardhandig gebruik, het niet in acht nemen van de gebruiksaanwijzing of ingreep door derden. De garantie wordt verleend op basis van het originele kassaticket. Alle onderdelen die aan slijtage onderhevig zijn, vallen buiten de garantie. Indien je apparaat defect is binnen de garantietermijn van 2 jaar, dan mag je het toestel samen met het originele kassaticket binnenbrengen in de winkel waar je het toestel hebt aangekocht.

CONDITIONS DE GARANTIE

Nous accordons une garantie de 2 ans sur ce produit à partir de la date d'achat. Pendant la durée de la garantie, le distributeur prendra à sa charge la réparation des vices de fabrication ou de matières, en se réservant le droit de décider si certaines pièces doivent être réparées ou échangées, ou si l'appareil lui-même doit être échangé. Les dommages occasionnés par une utilisation inadéquate (branchement continu, erreur de voltage, prise inappropriée, choc, etc...), l'usure normale ne portant préjudice ni au bon fonctionnement ni à la valeur de l'appareil, excluent toute prétention à la garantie. La garantie devient caduque si des réparations ont été effectuées par des personnes non agréées. La garantie est accordée sur la base du ticket de caisse original. Toutes les pièces détachées non résistantes et par conséquent sujettes à l'usure, ne sont pas sous garantie. Dans le cas où votre appareil est défectueux pendant la période de garantie de 2 ans, vous pouvez ramener votre appareil, ainsi que votre ticket de caisse, au magasin où vous l'avez acheté.

GARANTIE

Die Garantie für dieses Gerät beträgt 2 Jahr ab dem Kaufdatum. Während dieser zweijährigen Garantie trägt der Verteiler die Verantwortung für Mangel, die eindeutig auf Material- oder Konstruktionsfehler zurückzuführen sind. Wenn es solche mangel gibt, wird das Gerät, wenn notwendig, ersetzt oder repariert. Das Recht auf Garantie erlischt, wenn die Mängel auf eine unangemessene Anwendung, die Nichtbefolgung der Gebrauchsanleitungen oder eine Reparatur von einer dritten Partei zurückzuführen sind. Die Garantie wird auf der Grundlage des originalen Kassenbons gewährt. Alle Teile, dem Verschleiß ausgesetzt sein, sind nicht in der Garantie eingeschlossen. Wenn Ihr Gerät innerhalb der Garantiefrist von zwei Jahren defekt ist, können Sie das Gerät zusammen mit Ihrem Kassenbon in das Geschäft zurückbringen, in dem Sie des gekauft haben.

WARRANTY

This appliance has a two year warranty period. During this period the manufacturer is responsible for any failures that are the direct result of construction failure. When these failures occur the appliance will be repaired or replaced if necessary. The warranty will not be valid when the damage to the appliance is caused by wrong use, not following the instructions or repairs executed by a third party. The guarantee is issued with the original till receipt. All parts, which are subject to wear, are excluded from the warranty.

If your device breaks down within the 2-year warranty period, you can return the device together with your receipt to the shop where you purchased it.

CONDICIONES DE GARANTÍA

Este aparato tiene un término de garantía de 2 años, desde la fecha de la compra.

Durante el período de garantía, el suministrador asumirá la entera responsabilidad en cuanto a defectos debidos a errores de material o de fabricación.

En caso de tales defectos, el aparato será reemplazado o reparado, cuando sea necesario. La garantía perderá su vigencia en caso de defectos causados por mal uso, no cumplimiento del manual de instrucciones o intervención por una tercera persona. La garantía se concede sobre la base del recibo de caja. La garantía no cubre piezas expuestas al desgaste.

Si el producto está defectuoso dentro del período de garantía de 2 años, puede traer su recibo de caja junto con el teléfono a la tienda donde adquirió la unidad.

ZÁRUKA

Pro záruku začínající dnem prodeje spotřebiče platí na území ČR tyto podmínky:

1. trvání záruky: 2 roky

2. poskytování záruky:

a) záruční opravu provedeme podle našeho zvážení opravou nebo výměnou vadných dílů, jestliže tyto závady vznikly prokazatelně vadou materiálu nebo chybou při výrobě

b) záruční oprava bude provedena jen při předložení tohoto záručního listu a dokladu o zaplacení

c) jestliže dojde k opravě nebo výměně spotřebiče v záruční době, záruční doba se prodlužuje

3. záruka se nevztahuje

a) na mechanické poškození

b) nesprávné používání v rozporu s návodem k použití

1. záruka zaniká:

- při použití spotřebiče jinak než v domácnosti

- při provádění opravy nebo změny na spotřebiči osobou jinou než pověřenou naším servisem

Na tento spotřebič poskytujeme záruku na nedostatky, které jsou označeny jako výrobní chyby nebo chyby materiálu. Záruční doba začíná dnem prodeje a je uznána po předložení potvrzeného tohoto záručního listu nebo orig. dokladu o zaplacení + tento nepotvrzený, ale vyplněný ZL pro záznam opravy. Případné reklamace můžete uplatnit v místě nákupu tohoto přístroje nebo v servisním středisku firmy:

Domo-elektro s.r.o. Hluboká 147, 34506 Kdyně viz www.domo-elektro.cz

tel. 379 789 684 nebo na servis@domo-elektro.cz , tel. 379 422 550

Type nr. apparaat
N° de modèle de l'appareil **DO908DV**
Type nr des Gerätes
Type nr. of appliance
N° de modelo del aparato
Model

Naam
Nom
Name
Nombre
Jméno

Adres
Adresse
Address
Dirección
Adresa

Aankoopdatum
Date d'achat
Kaufdatum
Date of purchase
Fecha de compra
Datum nákupu, podpis a razítko

Tel.:

* Jméno kupujícího, adresu a tel.spojení je nutno vyplnit pokud si zákazník přeje zaslání opraveného přístroje domů. Bez úplného vyplnění všech ostatních údajů v záručním listu nebude možno Vaši reklamaci včas vyřídit.

REKLAMACE : (VYPLNÍ ZÁKAZNÍK NEBO OBCHOD)

Popis vady 1. reklamace/Datum uplatnění reklamace:

Popis vady 2. reklamace/Datum uplatnění reklamace:

Popis vady 3. reklamace/Datum uplatnění reklamace:

ZÁZNAMY SERVISU :

1.reklamace (datum přijetí/odeslání/ číslo reklamačního dokladu)

2.reklamace (datum přijetí/odeslání/ číslo reklamačního dokladu)

3.reklamace (datum přijetí/odeslání/ číslo reklamačního dokladu)

* Jméno kupujícího, adresu a tel.spojení je nutno vyplnit pokud si zákazník přeje zaslání opraveného přístroje domů.

Bez úplného vyplnění všech ostatních údajů v záručním listu nebude možno Vaši reklamaci včas vyřídit.

RECYCLAGE-INFORMATIE

Dit symbool op het product of op de verpakking wijst erop dat dit product niet als huishoudafval mag worden behandeld. Het moet naar een plaats worden gebracht waar elektrische en elektronische apparatuur wordt gerecycleerd. Als u ervoor zorgt dat dit product op de correcte manier wordt verwijderd, voorkomt u mogelijk voor mens en milieu negatieve gevolgen die zich zouden kunnen voordoen in geval van verkeerde afvalbehandeling. Voor meer details in verband met het recyclen van dit product, neemt u best contact op met de gemeentelijke instanties, het bedrijf of de dienst belast met de verwijdering van huishoudafval of de winkel waar u het product hebt gekocht. Het verpakkingsmateriaal is recycleerbaar. Behandel de verpakking milieubewust.

INFORMATION DE RECYCLAGE

Ce symbole sur le produit ou son emballage indique que ce produit ne peut être traité comme déchet ménager. Il doit plutôt être remis au point de ramassage concerné, se chargeant du recyclage du matériel électrique et électronique.

En vous assurant que ce produit est éliminé correctement, vous favorisez la prévention des conséquences négatives pour l'environnement et la santé humaine qui, sinon, seraient le résultat d'un traitement inapproprié des déchets de ce produit. Pour obtenir plus de détails sur le recyclage de ce produit, veuillez prendre contact avec le bureau municipal de votre région, votre service d'élimination des déchets ménagers ou le magasin où vous avez acheté le produit.

L'emballage est recyclable. Traitez l'emballage écologiquement.



RECYCLING INFORMATIONEN

Dieses Symbol auf dem Produkt oder seiner Verpackung weist darauf hin, dass dieses Produkt nicht als normaler Haushaltsabfall zu behandeln ist, sondern an einem Sammelpunkt für das Recycling von elektrischen und elektronischen Geräten abgegeben werden muss. Durch Ihren Beitrag zum korrekten Entsorgen dieses Produkts schützen Sie die Umwelt und die Gesundheit Ihrer Mitmenschen.

Umwelt und Gesundheit werden durch falsches Entsorgen gefährdet. Weitere Informationen über das Recycling dieses Produkts erhalten Sie von Ihren Rathaus, Ihrer Müllabfuhr oder dem Geschäft, in dem Sie das Produkt gekauft haben. Das Verpackungsmaterial ist wiederverwertbar. Entsorgen Sie die Verpackung umweltgerecht und führen Sie sie der Wertstoffsammlung zu.



RECYCLING INFORMATION

This symbol on the product or on its packaging indicates that this product may not be treated as household waste. Instead it must be brought to the applicable collection point for recycling of electrical and electronic equipment. By ensuring this product is disposed of correctly, you will help prevent potential negative consequences for the environment and human health, which could otherwise be caused by inappropriate waste handling of this product. For more detailed information about recycling of this product, please contact your local city office, your household waste disposal service or the shop where you purchased the product.

The packaging is recyclable. Please treat package ecologically.



INFORMACIÓN DE RECICLAJE

El símbolo en el producto o el embalaje indica que este producto no puede ser tratado como residuo doméstico. Los residuos de aparatos tienen que ser depositados en un punto de recogida destinado al reciclaje de aparatos eléctricos y electrónicos. Eliminando este producto de manera correcta, se puede evitar las consecuencias negativas posibles para el hombre y el medio ambiente en caso de un tratamiento de residuos incorrecto. Si desea obtener más información sobre el reciclaje de este producto, pónganse en contacto con la oficina municipal, la empresa o el servicio de recogida de residuos domésticos correspondiente o con el establecimiento dónde ha adquirido el producto.

El material de embalaje es reciclable. Trate el embalaje de manera ecológica.



INFORMACE O RECYKLACI ODPADU

Symbol na přístroji či na jeho obalu znamená, že s tímto výrobkem není možno nakládat jako s běžným domovním odpadem, nýbrž musí být odevzdán na místech určených ke sběru a likvidaci elektrických a elektronických zařízení. Dodržением tohoto doporučení chráníte životní prostředí a zdraví spoluobčanů. Více informací o možnostech likvidace nebezpečného odpadu obdržíte na obecních nebo městských úřadech, sběrných dvorech nebo v prodejně, kde jste přístroj zakoupili. Obalové materiály jsou recyklovatelné, nakládejte s nimi podle předpisů pro životní prostředí.



Als het elektrisch snoer beschadigd is, moet het vervangen worden door de fabrikant, zijn dienst na verkoop of een gelijkaardig gekwalificeerd persoon, om ongelukken te voorkomen.

Si le cordon électrique est endommagé, il doit être remplacé par le fabricant, son service après-vente ou toute autre personne qualifiée, pour éviter tout accident.

Wenn das Stromkabel beschädigt ist, muss es vom Hersteller, dessen Kundendienst oder einer gleichartig geschulten Person ersetzt werden, um Unglücke zu verhindern.

If the supply cord is damaged, it must be replaced by the manufacturer, its service agent or a similarly qualified person in order to avoid a hazard.

Cuando el cordón eléctrico está dañado, tiene que ser reemplazado por el fabricante, el servicio posventa o una persona similarmente calificada, para evitar accidentes.

Jestliže je poškozen přívodní kabel, musí být neprodleně vyměněn v odborném servisu nebo oprávněnou osobou.
Jinak hrozí nebezpečí úrazu!

VEILIGHEIDSIINSTRUCTIES

Dit toestel mag gebruikt worden door kinderen vanaf 8 jaar en ouder, en door personen met een fysieke of sensorische beperking of mensen met een beperkte mentale capaciteit of gebrek aan ervaring of kennis, op voorwaarde dat deze personen toezicht krijgen of instructies hebben gekregen over het gebruik van het toestel op een veilige manier en dat ze ook de gevaren kennen bij het gebruik van het toestel.

Kinderen mogen niet met het toestel spelen.

Onderhoud en reiniging van het toestel mogen niet gebeuren door kinderen, tenzij ze ouder zijn dan 8 jaar en toezicht krijgen. Hou het toestel en het snoer buiten het bereik van kinderen jonger dan 8 jaar.

Dit toestel is geschikt om te gebruiken in de huishoudelijke omgeving en in gelijkaardige omgevingen zoals:

- Keukenhoek voor personeel van winkels, kantoren en andere gelijkaardige professionele omgevingen
- Boerderijen
- Hotel- en motelkamers en andere omgevingen met een residentieel karakter
- Gastenkamers, of gelijkaardige

Opgelet: het toestel mag niet gebruikt worden met een externe timer of een aparte afstandsbediening.

VOLG ALTIJD DE BASISVEILIGHEIDSMATREGELEN BIJ HET GEBRUIK VAN EEN ELEKTRISCH TOESTEL, WAARONDER DE VOLGENDE:

- Lees alle instructies voor gebruik en bewaar deze handleiding.
- Kijk voor gebruik na of het voltage vermeld op het toestel overeenkomt met het voltage van het elektriciteitsnet bij je thuis.
- Laat het snoer niet op een heet oppervlak of over de rand van een tafel of aanrecht hangen.
- Gebruik het toestel nooit wanneer het snoer of de stekker beschadigd is, na een slechte werking van het toestel of wanneer het toestel beschadigd is. Breng het toestel dan naar de dichtsbijzijnde gekwalificeerde herstellingsdienst of dienst na verkoop voor nazicht en reparatie. Probeer het toestel nooit zelf te herstellen.
- Streng toezicht is noodzakelijk wanneer het toestel door of in de buurt van kinderen gebruikt wordt.
- Het gebruik van accessoires die niet aanbevolen of verkocht worden door de fabrikant, kan brand, elektrische schokken of verwondingen veroorzaken.
- Trek de stekker uit het stopcontact wanneer het toestel niet in gebruik is, vooraleer onderdelen te monteren of demonteren en vooraleer het toestel te reinigen. Trek de stekker bij de stekker zelf uit het stopcontact. Trek nooit aan het snoer om de stekker uit het stopcontact te trekken.
- Zet dit toestel nooit op of in de buurt van een gasvuur

of elektrisch vuur of op een plaats waar het in contact zou kunnen komen met een warm toestel.

- Gebruik het toestel niet buiten.
- Gebruik het toestel enkel voor het doel waarvoor het bestemd is.
- Verwijder voor het eerste gebruik alle verpakkingsmaterialen en eventuele promotionele stickers.
- Dit toestel is zwaar. Wees voorzichtig als je het verplaatst.
- Voer geen aanpassingen uit aan het toestel, dit kan gevaarlijk zijn.
- Als er elektrisch werk moet uitgevoerd worden om het toestel te installeren, moet dit gedaan worden door een gekwalificeerde elektricien of een bekwaam persoon.
- Bewaar enkel eetbare voedingsmiddelen in de diepvriezer.

ONDERDELEN

1. Vrieskast
2. Uitneembaar rekje
3. Thermostaatknop (aan de achterkant)
4. Verstelbare pootjes
5. Afdekplaat voor deurscharnier
6. Deur
7. Tussenlaag
8. Temperatuurvoeler

Bakje voor ijsblokjes

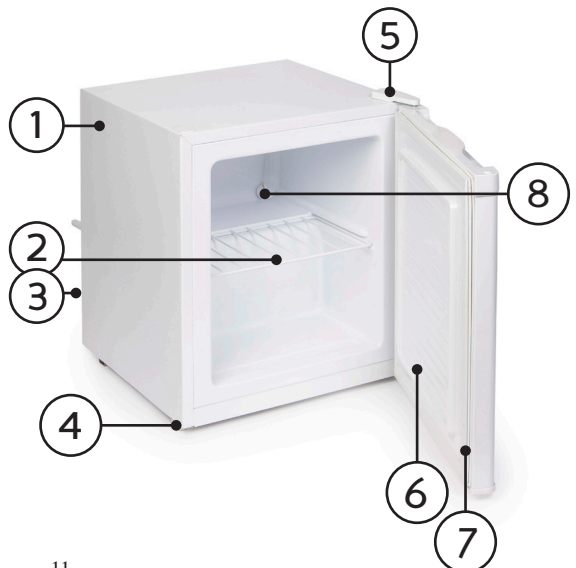

INSTALLATIE

Opgelet:

- Zorg ervoor dat het toestel niet op het elektrisch snoer staat.
- Onderdelen die warm worden zouden niet blootgesteld mogen worden. Zet indien mogelijk de achterkant van het toestel dicht tegen een muur, maar laat hierbij de vereiste afstand open voor ventilatie, zoals aangeduid door de pin aan de achterkant van het toestel.
- Laat het toestel na installatie 12 uur staan vooraleer het aan te zetten. Zo kan het koelmiddel zich zetten.

Dit toestel is ontworpen om te functioneren in omgevingstemperaturen tussen 16°C en 32°C. Als de omgevingstemperatuur buiten dit bereik valt, zal het toestel niet correct werken. Het voedsel kan dan bederven.

Voor een correcte werking moet het toestel geïnstalleerd worden:

- in een droge omgeving
- buiten het bereik van direct zonlicht
- uit de buurt van extreme temperaturen (en dus ook niet naast een kookplaat of andere warmtebronnen)
- op een sterke, stabiele vloer

Ventilatie

Boven de diepvriezer moet een ruimte vrijgehouden worden van 50 mm.

Wanneer er geen vrije ruimte mogelijk is boven het toestel, moet er aan de zijkanten van het toestel 25 mm vrije ruimte worden gehouden.

Nivelleren

De diepvriezer moet volledig recht en waterpas staan, zodat hij niet gaat wiebelen:

Zet het toestel recht en kijk of de 2 verstelbare pootjes stevig op de grond staan wanneer het toestel recht en waterpas staat.

Verstel zo nodig de voetjes door ze in of uit het toestel te schroeven.

Opgelet: Dit toestel is zwaar, wees voorzichtig.

Wisselbare deur

Standaard staat het scharnier voor de deur aan de rechterkant. Als je de zwaairichting wilt veranderen, ga dan als volgt te werk:

1. Verwijder het bovenste afdekplaatje van het scharnier (6).
2. Verwijder de 2 schroeven (1) die het bovenste scharnier (5) vast maken aan de kast. Verwijder het bovenste scharnier.
3. Hef de deur omhoog en leg ze op een zachte ondergrond zodat ze niet beschadigd wordt.

4. Verwijder de 2 schroeven (8) die het onderste scharnier (2) vast maken aan de kast. Verwijder het onderste scharnier.
5. Verwijder het linkse voorste voetje (4) en verplaats het naar de rechterkant.
6. Verplaats het afdekplaatje (7) naar de rechterzijde.
7. Vooraleer het onderste scharnier (2) te plaatsen, verwijder de bout (het rechte voetje) (9) en draai de richting van het scharnier om. Installeer hierna het onderste scharnier (2) links onderaan de kast met de 2 schroeven(8).
8. Schroef de bout (9) terug in het onderste scharnier (2).
9. Zet de deur terug op zijn plaats, op het onderste scharnier (2).
10. Sluit de deur en houd de deur zo in positie, terwijl je het bovenste scharnier (5) vast maakt op de linkerbovenhoek van de kast met de 2 schroeven (1). Zorg ervoor dat de deur recht hangt vooraleer de schroeven helemaal vast te draaien.
11. Zet het afdekplaatje (6) op het bovenste scharnier.

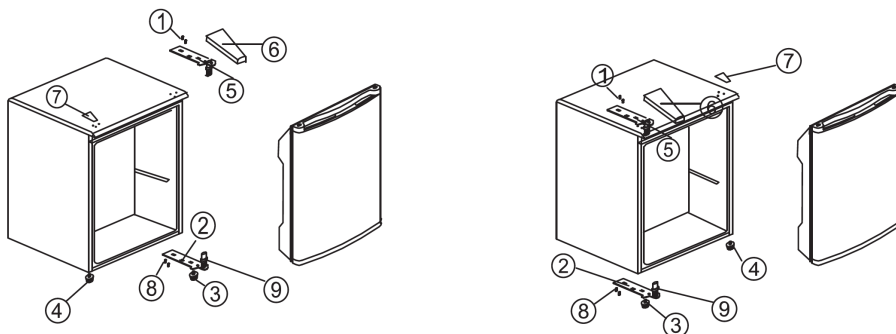

GEBRUIK

Verwijder alle verpakkingsmaterialen en eventuele promotionele stickers voor gebruik. Maak de binnenkant van het toestel schoon met lauw water en wat bicarbonaat of soda (5ml voor 0,5l water). Gebruik geen zeep of detergent, aangezien de geur kan blijven hangen. Maak het toestel grondig droog.

Temperatuurcontrole

De thermostaat bevindt zich aan de achterkant van het toestel en kan ingesteld worden op MIN. (koud), NORMAL (kouder) en MAX (koudst).

De temperatuur wordt beïnvloed door:

- De kamertemperatuur
- Hoe vaak de deur wordt geopend
- Hoeveel er in de diepvriezer zit
- De positie van het toestel

Opstarten

1. Wacht 12 uur na de installatie om de diepvriezer op te starten.
2. Steek de stekker in het stopcontact.
3. Draai de thermostaat naar de gewenste temperatuurstand.
4. Wacht ongeveer 4 uur tot de gewenste temperatuur is bereikt, vooraleer voedsel in de diepvriezer te zetten.

Opgelet:

- Vries voedsel niet terug in wanneer het reeds ontdooid is geweest.
- Zet geen dranken met prik in de diepvriezer.
- Wees voorzichtig bij het consumeren van ijsslolly's die net uit de diepvriezer komen om vrieswonden te voorkomen.
- Neem niets uit de diepvriezer met natte handen.

TIPS

- De diepvriezer maakt geluid wanneer de compressor het koelmiddel rond pompt. Dit is normaal.
- Zet geen warme voedingsmiddelen in de diepvriezer.
- Zorg ervoor dat het voedsel is afgedekt.
- Duw het voedsel niet teveel samen, er moet nog lucht rond kunnen circuleren.
- Laat de deur niet te lang open staan. Zorg er ook voor dat de deur altijd weer goed gesloten wordt.
- Label het voedsel met de datum om de houdbaarheid in de diepvriezer te kunnen controleren.

REINIGING EN ONDERHOUD

Trek altijd eerst de stekker uit het stopcontact vooraleer het toestel te reinigen.

Binnenkant

- Maak de binnenkant en de accessoires schoon met warm water en bicarbonaat of soda. Spoel en droog grondig.
- Gebruik geen detergents, bijtende poeders, geparfumeerde schoonmaakproducten, boenwas of schoonmaakproducten met bleekwater of alcohol.

Buitenkant

- Was de buitenkant af met warm zeepsop.
- Gebruik geen bijtende of schurende producten.
- Let op voor de scherpe randen aan de onderkant van het toestel.

- Haal een of twee keer per jaar het stof weg van de compressor met een borstel of stofzuiger, aangezien de ophoping van stof de prestaties en energieconsumptie van het toestel kan beïnvloeden.

Ontdooien

1. Maak de diepvriezer leeg.
2. Trek de stekker uit het stopcontact.
3. Open de deur.
4. Plaats een geschikte container om het dooiwater op te vangen.
5. Maak na het ontdooien de binnenkant schoon en droog grondig.
6. Steek de stekker in het stopcontact.

Opgelet: Gebruik geen scherpe voorwerpen om het ijs van de diepvriezerwanden te schrapen.

Langdurig niet in gebruik

Wanneer het toestel langdurig niet gebruikt wordt, trek dan de stekker uit het stopcontact, maak de diepvriezer leeg, laat ontdooien en laat de deur op een kier staan om geuren te vermijden.

PRÉCAUTIONS

Cet appareil peut être utilisé par des enfants âgés d'au moins 8 ans et par des personnes ayant des capacités physiques, sensorielles ou mentales réduites ou dénuées d'expérience ou de connaissance, s'ils (si elles) sont correctement surveillé(e)s ou si des instructions relatives à l'utilisation de l'appareil en toute sécurité leur ont été données et si les risques encourus ont été appréhendés.

Veillez à ce que les enfants ne puissent pas jouer avec l'appareil. L'entretien et le nettoyage de l'appareil ne peuvent pas s'effectuer par des enfants, à moins qu'ils aient plus de 8 ans et qu'ils soient sous surveillance. Gardez l'appareil et le cordon hors de la portée d'enfants de moins de 8 ans.

Cet appareil est destiné à un usage domestique ou à d'autres usages comme:

- Dans la cuisine du personnel dans des magasins, des bureaux ou d'autres lieux mis en rapport avec l'environnement de travail.
- Dans les fermes.
- Dans les chambres d'hôtels, de motels et d'autres lieux avec un caractère résidentiel.
- Dans les chambres d'hôtes ou similaires.

Attention: l'appareil ne peut pas être utilisé avec une minuterie externe ou une commande à distance séparée.

LORSQUE VOUS UTILISEZ UN APPAREIL ELECTRIQUE, RESPECTEZ TOUJOURS LES CONSIGNES DE SECURITE ELEMENTAIRES, NOTAMMENT CELLES QUI SUIVENT:

- Lisez toutes les instructions avant d'utiliser l'appareil et conservez soigneusement ce manuel.
- Vérifiez avant usage si la tension indiquée sur l'appareil correspond à la tension du réseau électrique de votre domicile.
- Ne laissez pas le cordon pendre sur une surface chaude ou sur le rebord d'une table ou d'un plan de travail.
- N'utilisez jamais l'appareil lorsque le cordon ou la fiche est endommagé, après un mauvais fonctionnement de l'appareil ou lorsque l'appareil est lui-même endommagé. Amenez alors l'appareil au service de dépannage qualifié le plus proche ou au service après-vente pour contrôle et réparation. Ne tentez jamais de réparer cet appareil vous-même.
- Soyez très attentif lorsque l'appareil est utilisé par des enfants ou à proximité d'enfants.
- L'utilisation d'accessoires non préconisés par le fabricant peut provoquer un incendie, une électrocution ou des blessures.
- Retirez la fiche de la prise électrique lorsque l'appareil n'est pas utilisé, avant d'installer ou d'enlever des pièces et avant de nettoyer l'appareil. Débranchez l'appareil en tirant sur la fiche elle-même. Ne tirez

jamais sur le cordon pour retirer la fiche de la prise.

- Ne placez jamais cet appareil sur ou à proximité d'un feu au gaz ou d'un feu électrique ou à tout autre endroit où il pourrait entrer en contact avec un appareil chaud.
- N'utilisez pas l'appareil à l'extérieur.
- N'utilisez l'appareil que pour l'usage auquel il est destiné.
- Avant la première utilisation, enlevez tous les éléments d'emballage et les éventuels autocollants promotionnels.
- Cet appareil est lourd. Soyez prudent lorsque vous le déplacez.
- N'apportez aucune modification à l'appareil, une telle intervention peut s'avérer dangereuse.
- Si des travaux électriques doivent être réalisés pour installer l'appareil, il convient de les confier à un électricien qualifié ou à une personne compétente.
- Conservez uniquement des aliments comestibles dans le congélateur.

DESCRIPTION DES ÉLÉMENTS

1. Bâti du congélateur
2. Étagère amovible
3. Bouton de thermostat (à l'arrière)
4. Pieds réglables
5. Cache de charnière de porte
6. Porte
7. Joint de porte
8. Sonde de température

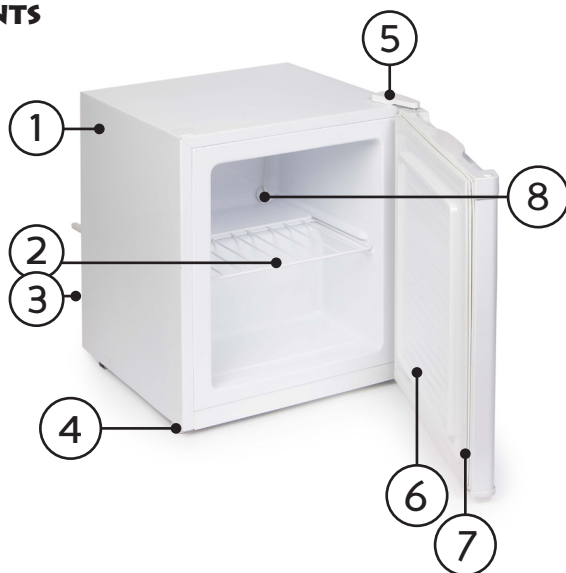

Bac à glaçons

INSTALLATION

Attention:

- Assurez-vous que l'appareil ne repose pas sur le cordon électrique.
- Les éléments qui chauffent ne doivent pas être à découvert. Placez si possible l'arrière de l'appareil contre un mur mais laissez néanmoins un espace suffisant pour assurer une bonne ventilation, comme indiqué par l'ergot à l'arrière de l'appareil.
- Après installation, laissez l'appareil reposer pendant 12 heures avant de le mettre sous tension. Le gaz réfrigérant pourra ainsi se stabiliser.

Cet appareil a été conçu pour fonctionner à des températures ambiantes comprises entre 16 °C et 32 °C. Si la température ambiante se situe en dehors de ces limites, l'appareil ne fonctionnera pas correctement. Les aliments risquent alors de moisir.

Pour garantir un fonctionnement optimal, l'appareil doit être installé:

- dans un lieu sec
- à l'écart de la lumière directe du soleil
- à l'écart des températures extrêmes (il ne doit donc pas non plus être placé à côté d'une plaque chauffante ou d'autres sources de chaleur)
- sur un sol stable et robuste.

Ventilation

Veillez à ménager un espace libre d'au moins 50 mm au-dessus du congélateur.

S'il n'est pas possible de ménager un espace libre au-dessus de l'appareil, il convient de prévoir un dégagement d'au moins 25 mm sur les deux côtés.

Mise de niveau

Le congélateur doit être parfaitement droit et de niveau pour éviter tout balancement. Placez l'appareil à la verticale et vérifiez si les 2 pieds réglables sont solidement posés sur le sol quand l'appareil est droit et de niveau.

Si nécessaire, réglez les pieds en les vissant ou en les dévissant par rapport à la base de l'appareil.

Attention: Cet appareil est lourd, manipulez-le avec précaution.

Porte amovible

À la livraison, les charnières de la porte sont situées sur le côté droit. Si vous souhaitez changer le sens d'ouverture de la porte, procédez comme suit:

1. Retirez le cache (6) de la charnière supérieure.
2. Retirez les 2 vis (1) qui fixent la charnière supérieure (5) au bâti. Retirez la charnière supérieure.
3. Soulevez la porte et posez-la sur un sol sans aspérité de façon à ne pas l'abîmer.
4. Retirez les 2 vis (8) qui fixent la charnière inférieure (2) au bâti. Retirez la charnière inférieure.
5. Retirez le pied avant gauche (4) et déplacez-le vers le côté droit.
6. Déplacez le cache (7) vers le côté droit.
7. Avant de replacer la charnière inférieure (2), retirez le boulon (le pied droit) (9) et inversez l'orientation de la charnière. Installez ensuite la charnière inférieure (2) en bas à gauche du bâti avec les 2 vis (8).
8. Revissez le boulon (9) dans la charnière inférieure (2).
9. Remettez la porte en place en l'engageant sur la charnière inférieure (2).
10. Fermez la porte et maintenez-la en position pendant que vous refixez la charnière supérieure (5) sur l'angle supérieur gauche du bâti avec les 2 vis (1). Assurez-vous que la porte repose bien à la verticale avant de serrer définitivement les vis.
11. Remettez le cache (6) sur la charnière supérieure.

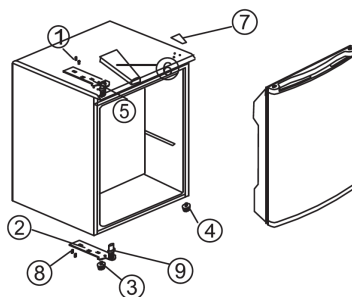
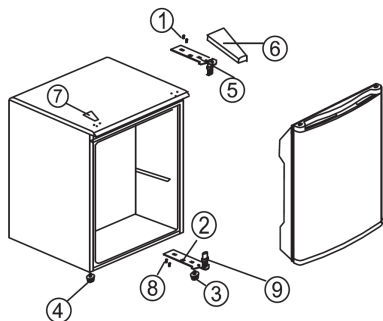

UTILISATION

Avant utilisation, enlevez tous les éléments d'emballage et les éventuelles étiquettes adhésives promotionnelles. Lavez l'intérieur de l'appareil à l'eau tiède en y rajoutant un peu de bicarbonate de soude (5 ml pour 0,5 l d'eau). N'utilisez pas de savon ou de détergent car l'odeur risque de persister. Séchez soigneusement l'appareil.

Contrôle de la température

Le thermostat se trouve à l'arrière de l'appareil et peut être réglé sur MIN. (froid), NORMAL (plus froid) et MAX. (le plus froid).

La température est influencée par:

- La température ambiante
- La fréquence d'ouverture de la porte
- La quantité d'aliments dans le congélateur
- La position de l'appareil

Mise en marche

1. Après l'installation, attendez 12 heures avant de mettre le congélateur en marche.
2. Branchez l'appareil à une prise de courant.
3. Réglez le thermostat sur la position souhaitée.
4. Avant de déposer des aliments dans le congélateur, attendez environ 4 heures pour que l'appareil puisse atteindre la température souhaitée.

Attention:

- Ne recongelez jamais des aliments décongelés.
- Ne placez pas de boissons gazeuses au congélateur.
- Soyez prudent lorsque vous consommez des glaçons aromatisés sortant du congélateur, afin d'éviter des gelures au niveau de la bouche.
- Ne retirez rien du congélateur si vous avez les mains mouillées.

CONSEILS

- Le congélateur ronronne un peu quand le compresseur fait circuler le gaz réfrigérant. Ceci est tout à fait normal.
- Ne placez pas d'aliments encore chauds dans le congélateur.
- Assurez-vous que les aliments sont emballés ou recouverts.
- N'entassez pas trop les aliments, l'air froid doit encore pouvoir circuler autour d'eux.
- Ne laissez pas la porte ouverte trop longtemps. Assurez-vous également d'avoir bien refermé la porte à chaque fois.
- Apposez sur les aliments une étiquette comportant une date pour pouvoir contrôler leur durée de conservation au congélateur.

NETTOYAGE ET ENTRETIEN

Commencez toujours par tirer la fiche hors de la prise de courant avant de nettoyer l'appareil.

Intérieur

- Nettoyez l'intérieur et les accessoires avec de l'eau chaude et du bicarbonate de soude. Rincez et séchez soigneusement les surfaces.
- N'utilisez pas de détergents, des poudres à récurer, de la cire, des produits de nettoyage parfumés ou contenant de l'eau de Javel ou de l'alcool.

Extérieur

- Nettoyez l'extérieur avec de l'eau chaude savonneuse.
- N'utilisez pas de produits corrosifs ou à récurer.
- Faites attention aux bords tranchants dans le bas de l'appareil.
- Une ou deux fois par an, dépoussiérez le compresseur avec une brosse ou un aspirateur car l'accumulation de poussières peut influencer les performances et la consommation électrique de l'appareil.

Dégivrage

1. Videz entièrement le congélateur.
2. Débranchez la fiche de la prise de courant.
3. Ouvrez la porte.
4. Placez un récipient approprié pour recueillir l'eau de dégivrage.
5. Après le dégivrage, nettoyez et essuyez soigneusement l'intérieur.
6. Branchez l'appareil.

Attention: N'utilisez pas d'objets tranchants pour gratter la glace adhérent aux parois du congélateur.

Période d'inutilisation prolongée

Si l'appareil n'est pas utilisé pendant une période prolongée, retirez la fiche de la prise électrique, videz le congélateur, laissez-le dégivrer et laissez la porte entrouverte pour éviter le développement de mauvaises odeurs.

SICHERHEITSAUWEISUNGEN

Dieses Gerät darf von Kindern ab 8 Jahren oder älter gebraucht werden. Ebenso dürfen Personen mit körperlicher bzw. leichter geistiger Behinderung sowie Personen mit eingeschränkter Erfahrung das Gerät betätigen. Dies unter der Voraussetzung, dass diese Personen ausreichende Anweisungen sowohl zum Gebrauch des Gerätes, als auch zu den hiermit verbundenen Gefahren erhalten haben.

Kinder dürfen nicht mit dem Gerät spielen. Die Pflege und Wartung des Gerätes darf nicht von Kindern ausgeführt werden, es sei denn, dass dies unter Aufsicht passiert und es sich um Kinder handelt, die älter als 8 Jahre sind und im Voraus ausreichend über den Gebrauch/die Wartung informiert worden sind. Sorgen Sie dafür, dass sich das Gerät nicht in Anwesenheit von Kindern unter 8 Jahren befindet.

Dieses Gerät eignet sich zum Gebrauch im Haushalt oder ähnlichen Umgebungen, wie z.B.:

- Küchenzeile für Personal in Geschäften, Büros oder anderen professionellen Umgebungen
- Bauernhöfe
- Hotel-/Motel-/Gästezimmer u.ä.

Achtung: das Gerät darf nicht mit einer externen Zeitschaltuhr oder Fernbedienung gebraucht werden.

**BEFOLGEN SIE BEI DER VERWENDUNG
VON ELEKTROGERÄTEN IMMER DIE
GRUNDLEGENDEN SICHERHEITSHINWEISE.
DAZU GEHÖREN:**

- Alle Hinweise vor Gebrauch lesen und diese Bedienungsanleitung aufbewahren.
- Vor Benutzung prüfen, ob die auf dem Gerät angegebene Spannung mit der Spannung Ihres Stromnetzes übereinstimmt.
- Netzkabel nicht auf einer heißen Oberfläche oder über den Rand eines Tisches oder einer Anrichte herunterhängen lassen.
- Gerät nie benutzen, wenn das Netzkabel oder der Stecker beschädigt ist, wenn es nicht richtig funktioniert hat oder beschädigt ist. Gerät in diesem Fall zur Prüfung und Reparatur zu einem qualifizierten Reparaturdienst oder zum nächsten Kundendienst-Center bringen. Versuchen Sie nie, das Gerät selbst zu reparieren.
- Strenge Aufsicht ist notwendig, wenn das Gerät in der Nähe von Kindern oder durch sie benutzt wird.
- Der Gebrauch von Zubehör, der vom Hersteller nicht verkauft oder empfohlen wird, kann zu Brand, Stromschlag oder Verletzungen führen.
- Netzstecker ziehen, wenn das Gerät nicht in Gebrauch ist, bevor Teile montiert oder abmontiert werden und vor der Reinigung. Netzstecker am Stecker selbst aus der Steckdose ziehen. Nie am Netzkabel ziehen, um

den Stecker aus der Steckdose zu ziehen.

- Gerät nie auf oder in die Nähe einer Gasflamme oder elektrischen Platte oder an einen Ort stellen, an dem es mit einem heißen Gerät in Kontakt kommen könnte
- Verwenden Sie das Gerät nicht im Freien.
- Gerät nur für den vorgesehenen Zweck verwenden.
- Beim ersten Gebrauch Verpackungsmaterial und mögliche Werbeaufkleber komplett entfernen.
- Dieses Gerät ist schwer. Vorsicht bei der Handhabung.
- Am Gerät keine Veränderungen vornehmen, dies kann gefährlich sein.
- Sollten bei der Installation des Geräts elektrische Arbeiten erforderlich sein, müssen diese durch einen qualifizierten Elektriker oder eine kundige Person durchgeführt werden.
- In der Gefrierbox nur essbare Lebensmittel aufbewahren.

LIEFERUMFANG

1. Gefrierbox
2. Herausnehmbare Ablagerost
3. Temperaturreglerknopf (Rückseite)
4. Höheneinstellbare Füße
5. Abdeckplatte für Türscharnier
6. Tür
7. Zwischenschicht
8. Temperaturfühler

Eiswürfeinsatz

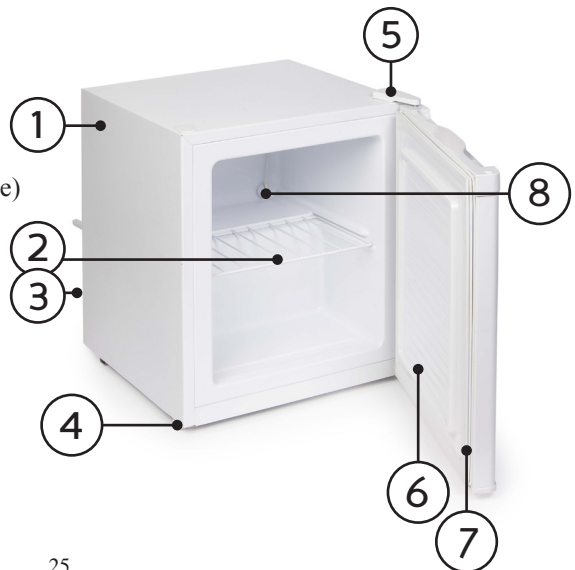

AUFSTELLEN

Achtung:

- Darauf achten, dass das Gerät nicht auf dem Netzkabel steht.
- Teile die heiß werden können, dürfen nicht entblößt werden. Wenn möglich das Gerät mit der Rückseite gegen die Wand stellen, aber den für die Lüftung notwendigen Abstand einhalten, wie durch den Abstandhalter auf der Geräterückseite vorgegeben.
- Das Gerät nach dem Aufstellen vor dem Einschalten 12 Stunden stehen lassen. So kann das Kühlmittel sich verteilen.

Dieses Gerät ist auf den Betrieb bei Umgebungstemperaturen zwischen 16°C und 32°C ausgelegt. Außerhalb dieses Temperaturbereichs funktioniert das Gerät nicht richtig. Die Lebensmittel können verderben.

Für optimale Betriebsbedingungen Folgendes beachten:

- trockene Umgebung
- ein Ort ohne direkte Sonneneinstrahlung
- geschützt vor extremen Temperaturen (und daher nicht neben einer Kochstelle oder anderen Wärmequellen)
- auf einem stabilen Untergrund

Lüftung

Über der Gefrierbox ist 50 mm freier Raum vorzusehen.

Ist über dem Gerät kein freier Raum vorhanden, muss an den Seiten mindestens 25 mm freigehalten werden.

Nivellieren

Die Gefrierbox muss völlig waagrecht und eben ausgerichtet werden, so dass sie nicht wackelt. Gerät waagrecht aufstellen und schauen, ob die höhenverstellbaren Füße standfest auf dem Boden stehen.

Bei Bedarf die Füße durch ein- oder ausschrauben verstellen.

Achtung: Dieses Gerät ist schwer, Vorsicht!

Wechselbarer Türanschlag

Das Gerät wird mit Türanschlag rechts ausgeliefert. Bei Bedarf kann der Türanschlag umgebaut werden, dazu wie folgt vorgehen:

1. Abdeckung des oberen Scharniers (6) entfernen.
2. Die 2 Schrauben (1), die das obere Scharnier (5) am Gerät halten, herausdrehen. Oberes Scharnier entfernen.
3. Die Tür anheben und auf einen weichen Untergrund ablegen, damit sie nicht beschädigt wird.

4. Die 2 Schrauben (8), die das untere Scharnier (2) am Gerät halten, herausdrehen.
Unteres Scharnier entfernen.
5. Den linken vorderen Fuß (4) entfernen und an die rechte Seite versetzen.
6. Die Abdeckplatte (7) auf die rechte Seite versetzen.
7. Bevor das untere Scharnier (2) eingesetzt wird, den Bolzen entfernen (rechter Fuß) (9) und das Scharnier andersherum ausrichten. Dann das untere Scharnier (2) mit den 2 Schrauben (8) links unten an der Gefrierbox montieren.
8. Bolzen (9) wieder in das untere Scharnier (2) schrauben.
9. Tür wieder auf das untere Scharnier (2) setzen.
10. Tür schließen und in Position halten, während das obere Scharnier (5) an der linken oberen Ecke der Gefrierbox mit den 2 Schrauben (1) festgeschraubt wird. Sicherstellen, dass die Tür gerade hängt, bevor die Schrauben ganz festgezogen werden.
11. Abdeckung (6) des oberen Scharniers wieder aufsetzen.

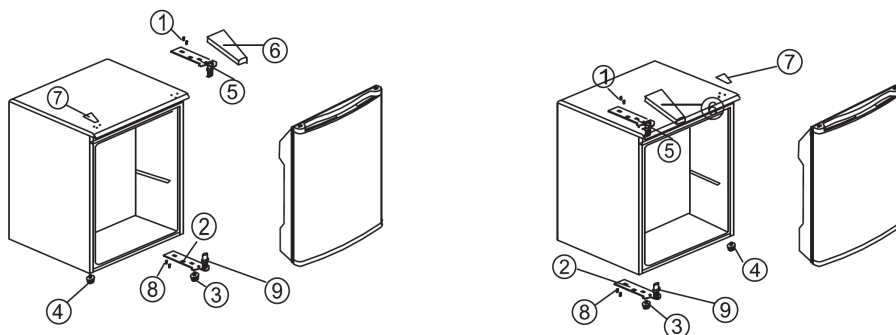

GEBRAUCH

Vor dem Gebrauch Verpackungsmaterial und mögliche Werbeaufkleber komplett entfernen. Gerät innen mit warmem Wasser und etwas Soda oder Bikarbonat (5 ml für 0,5 l Wasser) reinigen. Keine Seife oder Detergenzien benutzen, da sie Gerüche verursachen können. Gerät gründlich trocknen.

Temperaturregelung

Der Temperaturregler befindet sich hinten am Gerät und kann auf MIN. (kalt), NORMAL (kälter) oder MAX (sehr kalt) eingestellt werden.

Die Temperatur wird beeinflusst durch:

- Die Raumtemperatur
- Wie oft die Tür geöffnet wird
- In der Gefrierbox enthaltene Menge
- Position des Geräts

Inbetriebnahme

1. Nach dem Aufstellen die Gefrierbox vor dem Einschalten 12 Stunden stehen lassen.
2. Netzstecker in die Steckdose stecken.
3. Den Temperaturregler auf den gewünschten Temperaturstand einstellen.
4. Etwa 4 Stunden warten, bis die gewünschte Temperatur erreicht ist. Vorher keine Lebensmittel in der Gefrierbox verstauen.

Achtung:

- Aufgetaute Lebensmittel nicht wieder einfrieren.
- Keine kohlenensäurehaltigen Getränke in die Gefrierbox stellen.
- Vorsicht beim Essen von gerade aus der Gefrierbox genommenen Eislollies, um Erfrierungen zu vermeiden.
- Mit nassen Händen nichts aus der Gefrierbox entnehmen.

TIPPS

- Die Gefrierbox macht Geräusche, wenn der Kompressor das Kühlmittel bewegt. Dies ist normal.
- Keine warmen Speisen in die Gefrierbox stellen.
- Dafür sorgen, dass die Lebensmittel abgedeckt sind.
- Nicht zu viele Lebensmittel in die Gefrierbox stopfen, damit noch Luft zirkulieren kann.
- Tür nicht zu lange offen stehen lassen. Dafür sorgen, dass die Tür stets richtig verschlossen wird.
- Die Lebensmittel mit Datum versehen, um die Haltbarkeit kontrollieren zu können.

REINIGUNG UND PFLEGE

Vor dem Reinigen des Geräts immer erst den Netzstecker aus der Steckdose ziehen.

Innenfläche

- Innenraum und Zubehör mit warmem Wasser und Bikarbonat oder Soda reinigen. Spülen und gründlich trocknen.
- Keine Detergenzien, reizende Pulver, parfümierte Reinigungsmittel, Bohnerwachs oder Reinigungsmittel mit Bleichmitteln oder Alkohol verwenden.

Außenfläche

- Außenfläche mit warmer Seifenlauge abwaschen.
- Keine aggressiven oder scheuernden Mittel verwenden.

- Achtung, unten am Gerät befinden sich scharfe Kanten.
- Ein oder zweimal pro Jahr mit einer Bürste oder einem Staubsauger den Staub vom Kompressor entfernen, da zuviel Staub die Leistung und den Energieverbrauch des Geräts beeinträchtigen kann.

Abtauen

1. Gefrierbox ausräumen.
 2. Netzstecker aus der Steckdose ziehen.
 3. Tür öffnen.
 4. Geeigneten Behälter zum Auffangen des Tauwassers aufstellen.
 5. Nach dem Abtauen die Innenseite reinigen und sorgfältig abtrocknen,
 6. Netzstecker in die Steckdose stecken.
- Achtung: Keine scharfen Gegenstände benutzen, um das Eis von den Wänden der Gefrierbox zu kratzen.

Längere Zeit nicht in Gebrauch

Wenn das Gerät längere Zeit nicht benutzt wird, Netzstecker ziehen, Gefrierbox ausräumen, abtauen lassen und Tür auf einen Spalt geöffnet lassen, um Geruchsbildung zu vermeiden.

SAFETY INSTRUCTIONS

This appliance may be used by children from the age of 8 and up, and also by persons with a physical or sensory limitation, as well as mentally limited persons or persons with a lack of experience and knowledge. But only on the condition that these persons have received the necessary instructions on how to use this appliance in a safe way and know the dangers that can occur by using this appliance.

Children cannot be allowed to play with the appliance. Maintenance and cleaning of the appliance may not be done by children, unless they are older than 8 years old and are under supervision. Keep the appliance out of reach of children younger than 8 years old.

This appliance is suitable to be used in a household environment and in similar surroundings such as:

- Kitchen for personnel of shops, offices or other similar professional surroundings
- Farms
- Hotel or motel rooms and other surroundings with a residential character
- Guest rooms or similar

Attention: This appliance cannot be used with an external timer or a separate remote control.

ALWAYS FOLLOW THE BASIC SAFETY PRECAUTIONS WHEN USING AN ELECTRICAL APPLIANCE, INCLUDING THE FOLLOWING:

- Read all instructions before use and save this instruction manual.
- Before use, check if the voltage indicated on the appliance corresponds with the voltage of your power net.
- Do not let the cord hang on a hot surface or over the edge of a table or counter top.
- Never use the appliance when the cord or plug is damaged, after malfunction of the appliance or when the appliance is damaged. In that case, take the appliance to the nearest qualified service center for check-up and repair. Never try to repair the appliance yourself.
- Strict supervision is necessary when the appliance is used near or by children.
- The use of accessories that are not recommended by the manufacturer could cause fire, electrical shock or injuries.
- Unplug the appliance when it is not in use, before assembling or disassembling any parts and before cleaning. Unplug by pulling the plug itself. Never pull the electrical cord to remove the plug from the socket.
- Never place this appliance on or near a gas or electrical stove or in a place where it may come into contact with a warm appliance.
- Do not use the appliance outdoors.

- Only use the appliance for the purpose for which it is intended.
- Before the first use, remove all packaging materials and any promotional stickers.
- This appliance is heavy. Be careful when moving it.
- Do not make any adjustments to this appliance, this could be dangerous.
- If there is electrical work that needs to be carried out when installing the appliance, this should be done by a qualified electrician or skilled person.
- Only store edible foods into the freezer.

PARTS

1. Housing
2. Removable wire shelf
3. Thermostat knob (at the back)
4. Adjustable legs
5. Cover for door hinge
6. Door
7. Gasket
8. Temperature sensor

Ice cube tray

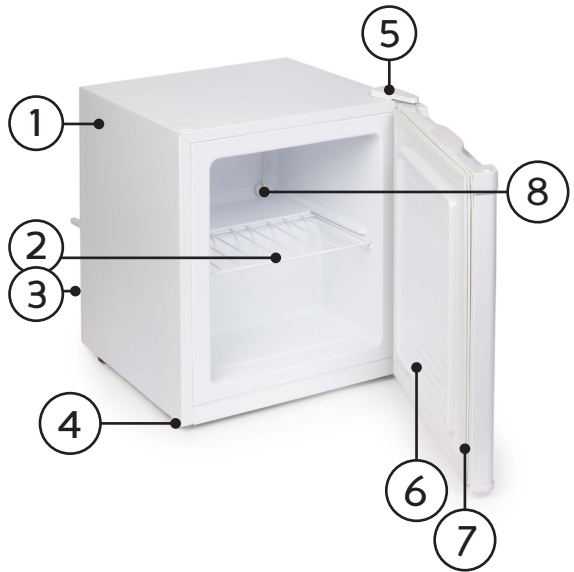

INSTALLATION

Caution:

- Make sure that the appliance does not stand on the electrical cord.
- Parts that become warm should not be exposed. If possible, place the back of the freezer close to a wall, but do keep the required distance for ventilation, as indicated with the pin at the back of the appliance.
- After installation, leave the freezer for 12 hours before turning it on. This way the refrigerant can settle.

This appliance is designed to function in ambient temperatures between 16°C and 32°C. Should the room temperature exceed this reach, the appliance will not function correctly. The food may spoil.

In order to obtain a correct operation, the appliance should be installed:

- in a dry area
- out of direct sunlight
- away from extreme temperatures (this also means away from a stove or other heat sources)
- on a strong, stable floor

Ventilation

Above the freezer, there should be a free, empty space of 50 mm.

If it is not possible to keep a free space above the freezer, then keep a free, empty space of 25 mm at both sides of the freezer.

Levelling

The freezer needs to be placed completely upright and level, so that it will not rock. Check if the 2 adjustable legs are firmly on the ground when the freezer is completely upright and level.

If not, adjust the legs by screwing or them in or out the freezer.

Caution: This appliance is heavy. Be careful.

Reversing the door

The freezer is built with the door hinges on the right side. If you want to switch the direction in which the door opens, follow the following instructions:

1. Remove the cover of the upper hinge (6).
2. Remove the 2 screws (1) that attach the upper hinge (5) to the freezer. Remove the upper hinge.
3. Lift the door and place it on a soft surface so that it does not get damaged.
4. Remove the 2 screws (8) that attach the lower hinge (2) to the freezer. Remove the lower hinge.
5. Remove the left front leg (4) and move it to the right side of the freezer.
6. Replace the cover plate (7) to the right side.
7. Before placing the lower hinge (2), remove the bolt (the right leg) (9) in reverse the direction of the lower hinge. Install the lower hinge at the bottom left of the freezer with the 2 screws (8).
8. Screw the bolt (9) back into the lower hinge (2).
9. Place the door in its place, on the lower hinge (2).

10. Close the door and hold it in position while you attach the upper hinge (5) to the upper left corner of the freezer with the 2 screws (1). Make sure that the door is straight before fastening the screws.
11. Place the cover (6) onto the upper hinge.

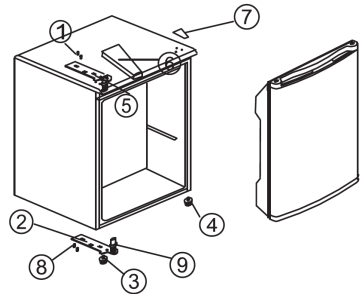
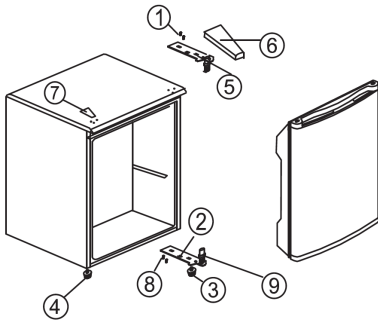

USE

Remove all packaging materials and any promotional stickers before use. Clean the inside of the appliance with lukewarm water and some bicarbonate or soda (5ml for 0,5l water). Do not use any soap or detergent, as the smell may linger. Dry thoroughly.

Temperature control

The thermostat is located at the back of the freezer and can be set to MIN. (cold), NORMAL (colder) or MAX (coldest).

The temperature can be influenced by:

- The room temperature
- How often the door is opened
- How may food there is in the freezer
- The position of the appliance

Start-up

1. Wait 12 hours after installation to turn on the freezer.
2. Put the plug into the socket.
3. Turn the thermostat to the desired temperature setting.
4. Wait approximately 4 hours until the desired temperature is reached, before putting food into the freezer.

Caution:

- Do not freeze food again after it has been defrosted already.

- Do not place carbonated liquids such as fizzy drinks into the freezer.
- Be careful when consuming ice lollies straight from the freezer to avoid freeze burns.
- Do not take anything out of the freezer with wet hands.

TIPS

- The freezer produces sounds when the compressor pumps the refrigerant around. This is normal.
- Do not place any hot foods into the freezer.
- Make sure that all food in the freezer is covered.
- Do not press together the food. The air should be able to circulate around the food.
- Do not leave the door open for too long. Also make sure that the door is always properly closed.
- Label the food with the date to be able to check the expiration in the freezer.

CLEANING AND MAINTENANCE

Always unplug the freezer before cleaning it.

Inside

- Clean the inside and the accessories with warm water and bicarbonate or soda. Rinse and dry thoroughly.
- Do not use detergents, abrasive powders, perfumed cleaning products, wax polishes or cleaning products containing bleach or alcohol.

Outside

- Clean the outside with warm soapy water.
- Do not use any abrasive products.
- Be careful around the sharp edges at the bottom of the freezer.
- Once or twice a year, remove the dust from the compressor at the back using a brush or vacuum cleaner, as an accumulation of dust will affect the performance and the energy consumption of the appliance.

Defrost

1. Empty the freezer.
2. Unplug the appliance.
3. Open the door.
4. Place a suitable container to collect the defrost water.

5. After defrosting, thoroughly clean and dry the inside.
6. Plug in the appliance.

Caution: Do not use any sharp objects to scrape the ice from the freezer walls.

Not in use

When the appliance is not used for a long period of time: unplug, empty the freezer, defrost and leave the door ajar to prevent unpleasant smells.

PRECAUCIONES IMPORTANTES

Este aparato está diseñado para ser utilizado por niños a partir de 8 años de edad y por personas con discapacidades físicas, sensoriales o mentales, o por personas que no dispongan de suficiente experiencia y conocimientos, a no ser que sean supervisados o instruidos inicialmente en la utilización segura del aparato y los posibles peligros.

Los niños deben estar siempre bajo supervisión, para asegurar que no juegan con el aparato.

El mantenimiento y la limpieza del aparato no pueden efectuarse por niños, a no ser que tengan más de 8 años de edad y sean supervisados. Mantenga el aparato y el cordón eléctrico fuera del alcance de niños menores de 8 años.

Este aparato está diseñado para ser utilizado en un entorno doméstico y en entornos similares como:

- En la cocina para el personal de tiendas, oficinas y otros entornos profesionales similares.
- En las fincas.
- En las habitaciones de hoteles y moteles y otros entornos con un carácter residencial.
- En los cuartos de huéspedes o similares.

Atención: el aparato no puede ser utilizado con un temporizador externo o un mando a distancia separado.

SIGA SIEMPRE LAS PRECAUCIONES BÁSICAS DE SEGURIDAD AL UTILIZAR UN APARATO ELÉCTRICO, INCLUYENDO LAS SIGUIENTES:

- Lea todas las instrucciones antes del uso.
- Antes de utilizarlo, compruebe si el voltaje indicado en el aparato coincide con el voltaje de la electricidad de la casa.
- No deje el cable sobre superficies calientes ni colgando del borde de una mesa o encimera.
- Nunca utilice el aparato si el cable o el enchufe están dañados, ni tras un mal funcionamiento del aparato o si el aparato está dañado. Lleve el aparato a un centro de reparaciones cualificado o un servicio posventa. No intente reparar usted mismo el aparato.
- Se requiere supervisión cuando el aparato es usado por o cerca de niños.
- El uso de accesorios no recomendados o vendidos por el fabricante puede causar incendios, descargas eléctricas o lesiones.
- Saque el enchufe de la toma de corriente si no usa el aparato y antes de montarlo, desmontarlo o limpiarlo. Ponga todos los botones en posición de apagado y desconecte el cable de alimentación de la toma de corriente. No tire nunca del cable para sacar el enchufe de la toma.
- Nunca use esta unidad en o cerca de un fuego de gas o eléctrico, ni en un lugar donde pueda entrar en contacto con un aparato de agua caliente.

- No utilice el aparato al aire libre.
- Utilice el equipo únicamente para el fin al que está destinado.
- Antes del primer uso retire todos los envases y etiquetas promocionales.
- Este aparato es pesado. Tenga cuidado si lo traslada.
- No realizar ningún ajuste en el aparato, esto puede ser peligroso.
- Las tareas eléctricas para instalar el aparato deben ser realizadas por un electricista o técnico especializado.
- Guarde únicamente alimentos en el congelador.

PIEZAS

1. Congelador
2. Estante extraíble
3. Mando del termostato (en parte posterior)
4. Patas ajustables
5. Chapa que cubre la bisagra de la puerta
6. Puerta
7. Capa intermedia
8. Sensor de temperatura

Bandeja de hielo

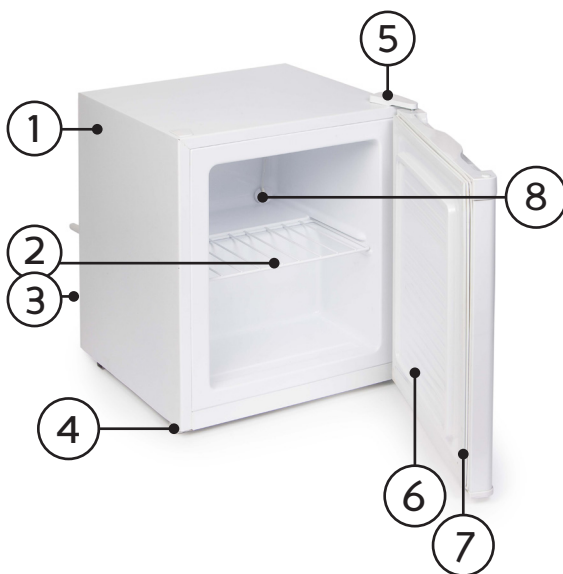

INSTALACIÓN

Atención:

- Asegúrese de que el aparato no esté encima en el cable.
- Las partes que se calientan no debe quedar expuestas. Si es posible ponga la parte posterior del aparato cerca de una pared, pero deje siempre libre la distancia necesaria para la ventilación, como se indica por el pasador de la parte posterior del aparato.

- Deje el aparato después de la instalación 12 horas antes de encenderlo. Así se puede asentar el refrigerante.

Esta unidad está diseñada para funcionar a una temperatura ambiente de entre 16°C y 32°C. Si la temperatura ambiente está fuera de este rango, el aparato no funcionará correctamente. La comida puede echarse a perder.

Para un funcionamiento adecuado, el aparato se debe instalar:

- en un ambiente seco
- lejos de la luz solar directa
- lejos de temperaturas extremas (y por tanto no al lado de una estufa u otras fuentes de calor)
- sobre un suelo fuerte y estable

Ventilación

Por encima del congelador se debe dejar un espacio libre de 50 mm.

Si no hay espacio disponible por encima del aparato se debe dejar libre un espacio de 25 mm en los lados del aparato

Nivelado

El congelador debe estar completamente recto y nivelado para que no se mueva: Coloque el aparato recto y vea si las dos patas regulables están firmes en el suelo cuando el aparato está recto y nivelado.

Si es necesario, ajuste los tornillos hacia dentro o fuera del aparato.

Precaución: Este aparato es pesado, tenga cuidado.

Puerta intercambiable

Por defecto, la bisagra de la puerta está a la derecha. Si desea cambiar la dirección de giro, haga lo siguiente:

1. Retire la tapa superior de la bisagra (6).
2. Retire los dos tornillos (1) que fijan la bisagra superior (5) a la carcasa. Retire la bisagra superior.
3. Levante la puerta y colóquela sobre una superficie suave para que no se dañe.
4. Retire los dos tornillos (8) que fijan la bisagra inferior (2). Retire la bisagra inferior.
5. Quite la pata delantera izquierda (4) y cámbiela a la derecha.
6. Mueva la tapa (7) hacia el lado derecho.
7. Antes de colocar la bisagra inferior (2) retire el perno (de la pata derecha) (9) y cambie la dirección de la bisagra. A continuación, instale la bisagra inferior (2) izquierda bajo el congelador con los dos tornillos (8).
8. Vuelva a atornillar el perno (9) en la bisagra inferior (2).
9. Ponga la puerta de nuevo en su lugar en la bisagra inferior (2).

10. Cierre la puerta y mantenga la puerta en esa posición mientras fija la bisagra superior (5) en la esquina superior izquierda de la carcasa con los dos tornillos (1). Asegúrese de que la puerta cuelga por completo antes de apretar los tornillos.
11. Ponga la tapa (6) en la bisagra superior.

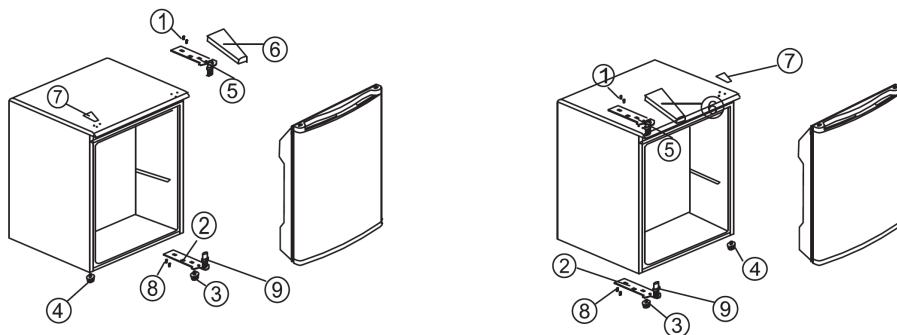

USO

Quite todo el embalaje y las etiquetas de promoción antes del uso. Limpie el interior del aparato con agua tibia y bicarbonato sódico (5 ml a 0,5 litros de agua). No use jabón o detergente ya que el olor puede persistir. Seque a fondo el aparato.

Control de Temperatura

El termostato está situado en la parte trasera del aparato y se puede fijar en MIN. (frío), NORMAL (más frío) y MAX (máximo frío).

La temperatura es influenciada por:

- La temperatura ambiente
- La frecuencia con que se abre la puerta
- Lo que hay en el congelador
- La posición del aparato

Puesta en marcha

1. Espere 12 horas después de la instalación antes de encender el congelador
2. Inserte el enchufe en la toma de corriente.
3. Gire el termostato a la temperatura deseada.
4. Espere unas 4 horas hasta que se alcance la temperatura deseada antes de poner comida en el congelador.

Atención:

- No vuelva a congelar alimentos que hayan sido descongelados.
- No ponga bebidas gaseosas en el congelador.

- Tenga cuidado al consumir helados recién sacados del congelador para evitar heridas de congelación.
- No saque nada del congelador con las manos mojadas.

CONSEJOS

- El congelador hace ruido cuando el compresor bombea el refrigerante. Esto es normal.
- No ponga alimentos calientes en el congelador.
- Asegúrese de que la comida está cubierta.
- No paga la comida demasiado apretada, pues debe poder circular el aire alrededor.
- No deje la puerta abierta demasiado tiempo. Asegúrese también de que la puerta esté siempre cerrada correctamente.
- Etiquete los alimentos con la fecha para poder comprobar la caducidad en el congelador

LIMPIEZA Y MANTENIMIENTO

Desconecte siempre el enchufe de la toma de corriente antes de limpiarlo.

Interior

- Debe limpiar bien el interior y los accesorios con agua tibia y bicarbonato sódico, y enjuagar y secar bien todo.
- No utilice detergentes, polvos abrasivos ni productos de limpieza perfumados con lejía o alcohol.

Exterior

- Lave el exterior con agua tibia y jabón.
- No utilice productos corrosivos o abrasivos.
- Tenga cuidado con los bordes afilados de la parte inferior del aparato.
- Retire una o dos veces al año el polvo del compresor con un cepillo o una aspiradora, ya que la acumulación de polvo pueden afectar al rendimiento y al consumo de energía del aparato.

Descongelación

1. Vacíe el congelador.
2. Saque el enchufe de la toma de corriente.
3. Abra la puerta.
4. Coloque un recipiente adecuado para recoger agua de la descongelación.
5. Limpie y seque bien el interior después de descongelar el interior.
6. Inserte el enchufe en la toma de corriente.

Precaución: No utilice objetos afilados para raspar el hielo de las paredes del congelador.

Si no se usa un periodo prolongado

Si no usa el aparato mucho tiempo desconéctelo de la toma de corriente, vacíe el congelador, deje que se descongele y deje la puerta entreabierta para evitar olores.

DŮLEŽITÉ

Přečtěte si pečlivě tento návod k použití a uschovejte si jej pro pozdější nahlédnutí a radu.

Tento přístroj byl vyroben pouze pro využití v domácnosti a smí být používán výhradně podle pokynů uvedených níže.

Tento přístroj nesmí být samostatně obsluhován osobami s mentální nebo motorickou poruchou a také lidmi bez základních zkušeností pro obsluhu. Obsluhu je nutno řádně proškolit, seznámit ji s možnými riziky nebo nechat pracovat pod dozorem. Zvláště dětem není dovoleno si s přístrojem hrát nebo jej samostatně obsluhovat. Údržbu a čištění přístroje nesmí provádět děti mladší 8 let.

Přístroj nesmí být používán po extrémně dlouhou dobu jako profesionální přístroje. Je určen zvláště do kuchyněk pracovních kolektivů, kanceláří, hotelových pokojů nebo podobných zařízení pro nárazové použití.

Pozor: Tento přístroj je zakázáno používat s externím časovačem nebo jiným dálkovým ovládáním.

BEZPEČNOSTNÍ POKYNY:

- Před prvním použitím se přečtete tento manuál.
- Před použitím zkontrolujte, zda napětí sítě je odpovídající požadavkům přístroje.
- Nenechávejte viset napájecí kabel přes okraj stolu, pultu a zamezte dotyku s horkým povrchem.
- Nikdy nepoužívejte přístroj, pokud je napájecí kabel nějakým způsobem poškozen. V takovém případě nechte opravit v profesionálním servise. Nikdy se nepokoušejte opravovat doma.
- Děti smí obsluhovat pouze v přímém dohledu dospělé osoby.
- Příslušenství, které není určeno výrobcem, může přístroj poškodit nebo dokonce způsobit úraz či nebezpečí požáru!!!
- Před montáží/demontáží jakéhokoli příslušenství, nebo čištěním odpojte z elektrické sítě. Nikdy netahejte pouze za elektrický kabel, aby jste zástrčku nevytrhli.
- Neumisťujte tento spotřebič do blízkosti zdrojů tepla, jako je např. sporák atd.
- Nepoužívejte přístroj venku.
- Používejte pouze na účely, na který je přístroj určen výrobcem.
- Před prvním použitím důkladně rozbalte a odundejte veškeré polepovací štítky.
- Tenhle přístroj je těžký, proto buďte opatrní při manipulaci s ním.
- Neprovádějte si žádné dodatečné úpravy na zařízení.

- Do mrazáku ukládejte pouze jedlé potraviny.

POPIS PŘÍSTROJE

1. Tělo mrazáku
2. Vyjímatelná police
3. Nastavitelný termostat (zezadu)
4. Nastavitelné nožky
5. Panty (uchycení) předních dveří
6. Dveře
7. Těsnění
8. Čidlo teploty

+ miska na ledové kostky

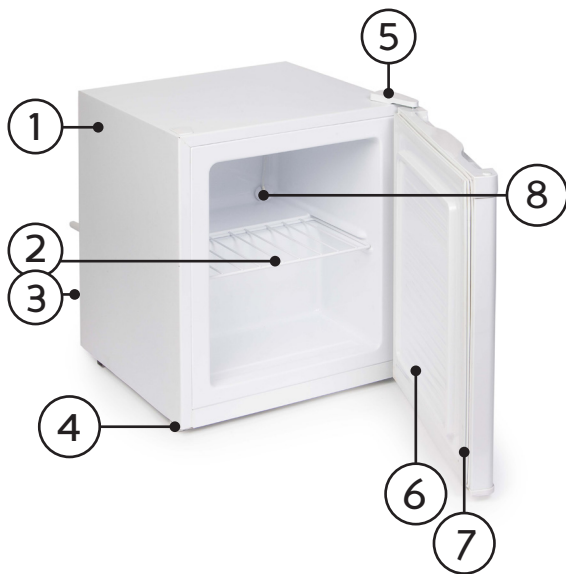

PŘED PRVNÍM POUŽITÍ

Vybalte přístroj, postavte na rovnou a dostatečně pevnou plochu. Omyjte vnitřní stěny vlažnou saponátovou vodou. Mrazák je určen pro práci v běžné pokojové teplotě 15 °C – 32 °C, nesmí stát na přímém slunci a u zdrojů tepla. Zadní část přístroje by měla být nejméně 13 cm od zdi. Po přesunu (manipulaci s přístrojem) nechte alespoň 12 hodin v klidu stát, až potom zapněte. Jedině takto se chladivo usadí.

Ventilace okolí:

Nad mrazákem by měl být volný prázdný prostor alespoň 50 mm, pokud to není možné dodržet, instalujte mrazák tak, aby po obou stranách mrazáku bylo alespoň 25 mm prázdné místo.

Vyrovnání

Mrazák musí být umístěn na volné rovné ploše, tak aby se nehoupal. Zkontrolujte, zda jsou 2 nastavitelné nohy pevně na zemi, pokud ne, vyšroubujte/zašroubujte tak, aby se dotýkaly podlahy. Mrazák je těžký, buďte opatrní.

Přehození otevírání dveří:

Přístroj je postaven tak, že dveře jsou uchyceny na pravé straně. Pokud chcete dveře přehodit na opačnou stranu, postupujte dle následujících pokynů:

1. Sejměte kryt horního závěsu (pantu) (6).
2. Odstraňte dva šrouby (1), které upevňují horní závěs (5) do těla mrazáku.

Odstraňte horní závěs (pant)

3. Sundejte dveře a položte je na měkký povrch, aby nedošlo k jejich poškození.
4. Odstraňte dva šrouby (8), které upevňují spodní závěs (2) do těla mrazáku. Odstraňte spodní závěs.
5. Vyjměte levou přední nožku (4) a přesuňte jej na pravou stranu mrazáku.
6. Nasadíte krycí desku (7) na pravé straně
7. Před umístěním spodního závěsu (2) odstraňte šroub (pravá noha) (9) spodního závěsu opačným směrem. Namontujte spodní závěs na levé dolní části mrazáku se 2 šrouby (8).
8. Svorník uchyťte (9) zpět do spodního závěsu (2).
9. Umístěte dveře na správném (levém) místě, na spodním závěsu (2).
10. Zavřete dveře a držte je v pozici, přitom uchyťte horní závěs (pant) (5) na levý horní roh mrazáku se 2 šrouby (1). Před konečným utažením šroubů se ujistěte, že dveře jdou správně otevírat.
11. Umístěte kryt na horní závěs (pant).

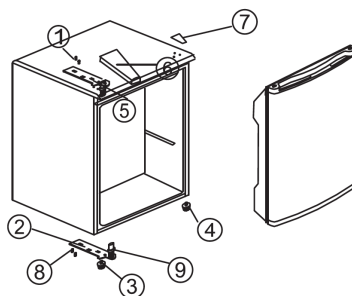
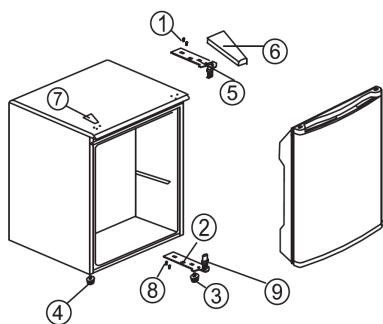

POUŽITÍ

Zapnutí/Nastavení teploty

Počkejte alespoň 12 hodin

Zasuňte kabel do zásuvky s napětím a frekvencí podle štítku na přístroji.

Regulátorem teploty (na zadní straně) nastavte nejdříve na polovinu vyznačené stupnice a teprve po nachlazení upravte požadovanou teplotu. Lze natavit na stupnici MIN/NORMAL/MAX. Přístroj můžete také vypnout otočením regulátoru na symbol „0“ Pokud mrazák vypnete, trvá 3-5min než opět kompresor zapne.

Teplota uvnitř mrazáku může být ovlivněna:

- Teplotou okolí
- Dle toho jak často mrazák otevíráte
- Dle toho kolik potravin se mrazí

- Umístěním mrazáku

Upozornění:

Potraviny, které byly již jednou zamrazené již znovu nemražte.

Nedávejte zamrazit šumivé nápoje

Nesahejte na věci z mrazáku mokřýma rukama.

TIPY

- Hučení mrazáku, které je způsobeno cirkulací chladiva je normální.
- Do mrazáku nevkládejte žádné horké/teplé suroviny.
- Potraviny do mrazáku netlačte silou, vždy by uvnitř měl být prostor pro cirkulaci vzduchu.
- Vždy se ujistěte, že jsou dvířka správně dovřená.
- Potraviny při vkládání označujte datem, pro lepší kontrolu obsahu mrazáku.

ČIŠTĚNÍ

Nejdříve odpojte přístroj od elektrické sítě.

Vytáhněte regály a odložte stranou.

K čištění použijte suchý nebo lehce navlhčený hadr.

Nikdy nepoužívejte benzín nebo jiná rozpouštědla ani přístroj nenamáčejte. K odstranění případných tvrdých nečistot použijte jemný čisticí prostředek.

Pokud přístroj delší dobu nepoužíváte, odpojte ho ze sítě, omyjte vnitřní prostor a nechte pootevřený.

ODMRAŽENÍ

Odmražení by se mělo provádět, pokud se v mrazáku vytvoří příliš velká vrstva ledu (asi kolem 6 mm).

Nastavte termostat na symbol „0“ nebo mrazák vypněte a ponechte pootevřené dveře.

Odmražení může trvat několik hodin v závislosti na množství ledu a teplotě uvnitř místnosti. Pro urychlení odmrazování ručně odstraňte co nejvíce ledu z vnitřních prostor ledničky. Na odstranění ledu nikdy nepoužívejte ostré předměty. Po odmražení nastavte na 2-3 hod max. výkon, aby se mrazák opět rychle zchladil a až poté nastavte na termostatu požadovanou provozní teplotu.

