



L 76485 FL
L 76685 FL

NL Gebruiksaanwijzing
FR Notice d'utilisation

2
33



 **AEG**
perfekt in form und funktion

INHOUD

1. VEILIGHEIDSINFORMATIE	3
2. TECHNISCHE INFORMATIE	4
3. BESCHRIJVING VAN HET PRODUCT	5
4. ACCESSOIRES	6
5. BEDIENINGSPANEEL	6
6. PROGRAMMA'S	9
7. VERBRUIKSGEGEVENS	12
8. VOORDAT U HET APPARAAT VOOR DE EERSTE KEER GEBRUIKT	13
9. BEDIENING VAN HET APPARAAT	14
10. AAN HET EINDE VAN HET PROGRAMMA	17
11. NUTTIGE AANWIJZINGEN EN TIPS	18
12. ONDERHOUD EN REINIGING	19
13. PROBLEEMOPLOSSING	23
14. MONTAGE	26
15. MILIEUBESCHERMING	32

VOOR PERFECTE RESULTATEN

Bedankt dat u voor dit AEG product heeft gekozen. Dit apparaat is ontworpen om vele jaren uitstekend te presteren, met innovatieve technologieën die het leven gemakkelijker helpen maken – functies die gewone apparaten wellicht niet hebben. Neem een paar minuten de tijd om het door te lezen zodat u er optimaal van kunt profiteren.

Ga naar onze website voor:



Advies over gebruik, brochures, het oplossen van problemen en onderhoudsinformatie:
www.aeg.com



Registreer uw product voor een betere service:
www.aeg.com/productregistration



Koop accessoires, verbruiksartikelen en originele reserveonderdelen voor uw apparaat:
www.aeg.com/shop

KLANTENSERVICE

Wij raden altijd het gebruik van originele onderdelen aan.

Zorg er als u contact opneemt met de klantenservice voor dat u de volgende gegevens bij de hand hebt.

De informatie staat op het typeplaatje. model, productnummer, serienummer.



Waarschuwing - Belangrijke veiligheidsinformatie.



Algemene informatie en tips



Milieu-informatie

Wijzigingen voorbehouden.

1. ! VEILIGHEIDSINFORMATIE

Lees deze handleiding aandachtig door voordat u het apparaat installeert of gebruikt:

- Voor uw eigen veiligheid en de veiligheid van uw eigendommen
- Voor het milieu
- Voor de correcte werking van het apparaat.

Bewaar deze instructies altijd bij het apparaat, ook wanneer u het verplaatst of aan een ander geeft.

De fabrikant is niet verantwoordelijk voor schade veroorzaakt door een foutieve installatie.

1.1 Veiligheid van kinderen en kwetsbare mensen

- Mensen, met inbegrip van kinderen, met beperkte lichamelijke, zintuiglijke of verstandelijke vermogens of gebrek aan ervaring en kennis, mogen dit apparaat niet bedienen. Zij moeten onder toezicht staan of instructies krijgen over het gebruik van dit apparaat van iemand die verantwoordelijk is voor hun veiligheid. Laat kinderen niet met het apparaat spelen.
- Houd alle verpakkingsmaterialen uit de buurt van kinderen. Gevaar voor verstikking of letsel.
- Houd alle reinigingsmiddelen uit de buurt van kinderen.
- Houd kinderen en huisdieren uit de buurt van het apparaat als de deur open is.
- Voordat u de deur van het apparaat sluit, dient u te controleren dat er geen kinderen of huisdieren in de trommel zitten.
- Als het apparaat is uitgerust met een kinderbeveiliging, raden wij aan dit te activeren.

1.2 Kinderbeveiliging

- Als u deze beveiliging activeert, kunt u de deur niet sluiten. Dit voorkomt dat u kinderen of huisdieren in de trommel opsluit. Voor het inschakelen van de kinderbeveiliging verplaatst u het draaigedeelte met een muntstuk

rechtsom totdat de groef horizontaal staat. Voor het uitschakelen van de kinderbeveiliging verplaatst u het draaigedeelte met een muntstuk linksom totdat de groef weer verticaal staat.

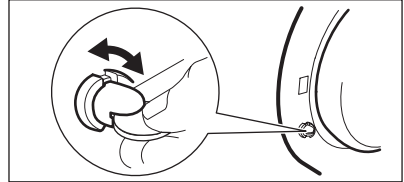

1.3 Algemene veiligheid

- Gebruik het apparaat niet voor professioneel gebruik. Dit apparaat is uitsluitend bestemd voor huishoudelijk gebruik.
- De specificaties van het apparaat mogen niet worden veranderd. Risico op letsel en beschadiging van het apparaat.
- Plaats geen ontvlambare producten of items die vochtig zijn door ontvlambare producten in, bij of op het apparaat. Brand- of explosiegevaar.
- Volg de veiligheidsinstructies van de verpakking van het wasmiddel om brandwonden aan ogen, mond en keel te voorkomen.
- Zorg dat u alle metalen onderdelen uit het wasgoed verwijdert. Hard en scherp materiaal kan het apparaat beschadigen.
- Raak het glas van de deur niet aan als een programma in gebruik is. Het glas kan heet worden (alleen bij machines met laaddeur vooraan).

1.4 Onderhoud en reiniging

- Schakel het apparaat uit en trek de stekker uit het stopcontact.
- Gebruik het apparaat niet zonder filters. Zorg dat de filters op de juiste wijze worden geïnstalleerd. Een onjuiste installatie leidt tot waterlekkage.

1.5 Montage

- Het apparaat is zwaar, wees voorzichtig bij het verplaatsen van het apparaat.
- Vervoer uw apparaat niet zonder transportbouten, u kunt anders de interne componenten beschadigen en lekkages en defecten veroorzaken.
- Installeer en sluit geen beschadigd apparaat aan.
- Zorg dat u alle verpakkingsmaterialen en transportbouten verwijderd.
- Zorg er tijdens de installatie voor dat de stekker uit het stopcontact is gehaald.
- Alleen een erkende persoon mag de elektrische installatie, het loodgieterswerk en de installatie van het apparaat uitvoeren. Dit om het risico op structurele schade of lichamelijk letsel te voorkomen.
- Installeer of gebruik het apparaat niet op een plek waar de temperatuur onder de 0 °C komt.
- Als u het apparaat installeert op vloerbedekking, dient u ervoor te zorgen dat er luchtcirculatie is tussen het apparaat en de vloerbedekking. Pas de stelvoeten aan om de nodige ruimte tussen het apparaat en de vloerbedekking te creëren.

Aansluiting aan de waterleiding

- Sluit het apparaat niet aan met oude slangen die al gebruikt zijn. Gebruik alleen nieuwe slangen.
- Zorg dat u de waterslangen niet beschadigt.
- Sluit het apparaat niet op nieuwe leidingen aan of op leidingen die lang

niet zijn gebruikt. Laat het water enkele minuten stromen en sluit dan de toevoerslang pas aan.

- Let er bij het eerste gebruik op dat de watertoevoerslangen en de koppelingen niet lek zijn.

Aansluiting op het elektriciteitsnet

- Zorg ervoor dat het apparaat is geaard.
- Controleer of de elektrische informatie op het typeplaatje overeenkomt met de stroomvoorziening.
- Gebruik altijd een correct geïnstalleerd schokvrij stopcontact.
- Gebruik geen meerwegstekkers en verlengkabels. Er kan brand ontstaan.
- Vervang of verander het netsnoer niet zelf. Neem contact op met het servicecentrum.
- Zorg dat u de hoofdstekker en kabel niet beschadigt.
- Steek de stekker pas in het stopcontact als de installatie is voltooid. Zorg ervoor dat het netsnoer na installatie bereikbaar is.
- Trek niet aan het snoer om het apparaat los te koppelen van de netvoeding. Trek altijd aan de stekker.

1.6 Het apparaat afvoeren

1. Trek de stekker uit het stopcontact.
2. Snij het netsnoer van het apparaat af en gooi dit weg.
3. Verwijder de deurvergrendeling. Dit voorkomt dat u kinderen of huisdieren in de trommel opsluit. Gevaar voor verstikking (alleen bij machines met laaddeur vooraan).

2. TECHNISCHE INFORMATIE

Afmeting	Breedte / hoogte / diepte	600 / 850 / 605 mm
	Totale diepte	640 mm

Aansluiting op het elektriciteitsnet:	Voltage	230 V
	Totale stroom	2200 W
	Zekering	10 A
	Frequentie	50 Hz
De beschermkap biedt bescherming tegen vaste stoffen en vochtigheid, behalve op plaatsen waar de laagspanningsapparatuur geen bescherming tegen vocht biedt.		IPX4
Waterleidingdruk	Minimaal	0,5 bar (0,05 MPa)
	Maximaal	8 bar (0,8 MPa)
Watertoevoer ¹⁾		Koud water
Maximale belading	Katoen	8 kg
Centrifugeersnelheid	Maximaal	1400 tpm (L 75485 FL)
		1600 tpm (L 76685 FL)

1) Sluit de slang aan op een kraan met 3/4"-schroefdraad.

3. BESCHRIJVING VAN HET PRODUCT

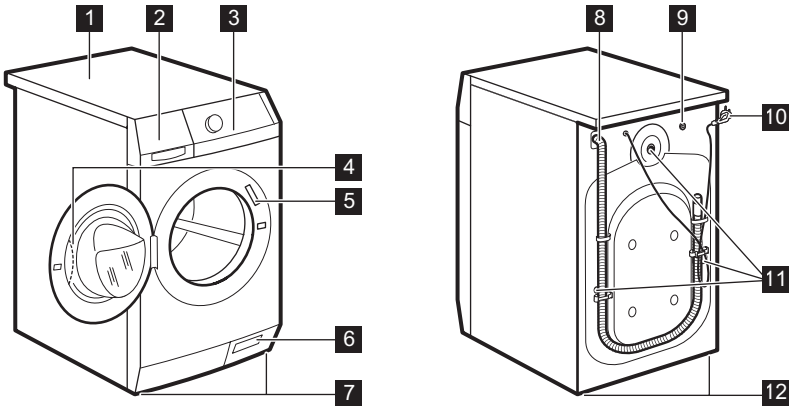

- 1 Bovenblad
- 2 Afwasmiddeldoseerbakje
- 3 Bedieningspaneel
- 4 Handgreep
- 5 Typeplaatje
- 6 Afvoer pomp

- 7 Stelvoetjes
- 8 Afvoerslang
- 9 Watertoevoer klep
- 10 Hoofdkabel
- 11 Transportbouten
- 12 Stelvoetjes

4. ACCESSOIRES

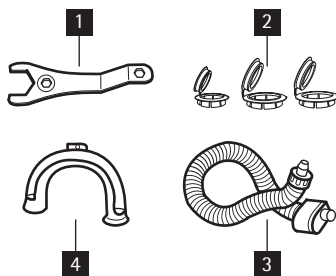

1 Moersleutel

Om de transportbouten te verwijderen.

2 Plastic dopjes

Voor het afichten van de gaten aan de achterzijde van het apparaat nadat u de transportbouten hebt verwijderd.

3 Toevoerslang met geïntegreerd beschermingssysteem tegen wateroverlast

Om mogelijke wateroverlast te voorkomen.

4 Plastic slangeleider

Om een afvoerslang op de rand van een gootsteen te bevestigen.

5. BEDIENINGSPANEEL

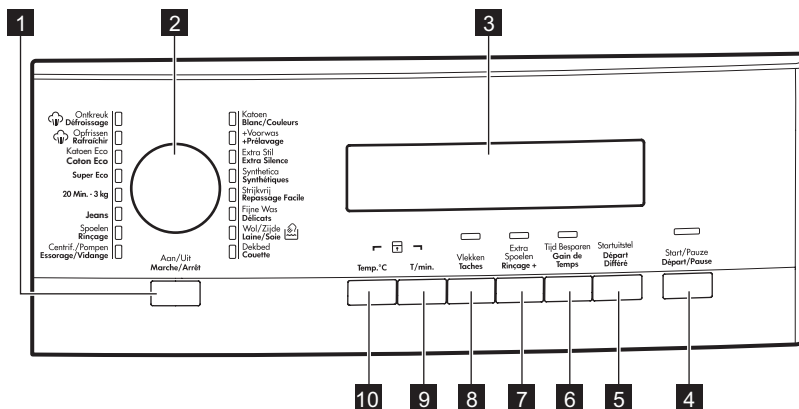

1 Aan-/Uittoets (Aan/Uit - Marche/Arrêt)

2 Programmaschakelaar

3 Display

4 Toets Start/Pauze (Start/Pauze - Départ/Pause)

5 Toets Startuitstel (Startuitstel - Départ Différé)

6 Toets Tijd Besparen (Tijd Besparen - Gain de Temps)

7 Toets Extra spoelen (Extra Spoelen - Rinçage+)

8 Toets Vlekken (Vlekken - Taches)

9 Toets Kort centrifugeren (T/min.)

10 Toets Temperatuur (Temp. °C)

5.1 Aan/uit-toets **1**

Druk op deze toets om het apparaat in of uit te schakelen. Er klinkt een geluid als het apparaat wordt ingeschakeld.

De AUTO Stand-by functie schakelt het apparaat automatisch uit om stroom te besparen als:

- Er een programma is geselecteerd, maar na 5 minuten van de instelling nog niet op de toets is gedrukt. **4** .
 - Alle instellingen worden geannuleerd
 - Druk op de knop **1** om het apparaat weer in te schakelen.
 - Stel het wasprogramma en alle mogelijke opties

- 5 minuten na afloop van het wasprogramma. Raadpleeg 'Aan het einde van het programma'.



5.2 Programmaschakelaar **2**

Draai deze knop om een programma in te stellen. Het bijbehorende programma-indicatielampje gaat branden.

5.3 Display **3**



Op het display verschijnt:

A	<ul style="list-style-type: none"> • De maximum temperatuur van het programma. 																		
B	<ul style="list-style-type: none"> • De standaard centrifugesnelheid van het programma. • "Niet centrifugeren"¹⁾ en "Spoelstop"-symbolen. 																		
C	<ul style="list-style-type: none"> • De displaysymbolen.²⁾ <table border="1" style="width: 100%; border-collapse: collapse;"> <thead> <tr> <th style="text-align: left;">Symbolen</th> <th style="text-align: left;">Beschrijving</th> </tr> </thead> <tbody> <tr> <td style="text-align: center;"></td> <td>Wasfase</td> </tr> <tr> <td style="text-align: center;"></td> <td>Spoelfases</td> </tr> <tr> <td style="text-align: center;"></td> <td>Centrifugefase</td> </tr> <tr> <td style="text-align: center;"></td> <td>Kinderbeveiliging</td> </tr> <tr> <td style="text-align: center;"></td> <td>U kunt de deur van het apparaat niet openen als het symbool brandt. U kunt de deur van het apparaat openen als het symbool uit gaat.</td> </tr> <tr> <td colspan="2" style="text-align: center;">Het symbool blijft aan, maar het programma is voltooid:</td> </tr> <tr> <td></td> <td> <ul style="list-style-type: none"> • Er staat water in de trommel. • De functie 'Spoelstop' is aan. </td> </tr> <tr> <td style="text-align: center;"></td> <td>Startuitlet</td> </tr> </tbody> </table>	Symbolen	Beschrijving		Wasfase		Spoelfases		Centrifugefase		Kinderbeveiliging		U kunt de deur van het apparaat niet openen als het symbool brandt. U kunt de deur van het apparaat openen als het symbool uit gaat.	Het symbool blijft aan, maar het programma is voltooid:			<ul style="list-style-type: none"> • Er staat water in de trommel. • De functie 'Spoelstop' is aan. 		Startuitlet
Symbolen	Beschrijving																		
	Wasfase																		
	Spoelfases																		
	Centrifugefase																		
	Kinderbeveiliging																		
	U kunt de deur van het apparaat niet openen als het symbool brandt. U kunt de deur van het apparaat openen als het symbool uit gaat.																		
Het symbool blijft aan, maar het programma is voltooid:																			
	<ul style="list-style-type: none"> • Er staat water in de trommel. • De functie 'Spoelstop' is aan. 																		
	Startuitlet																		

- D**
- De programmatijd
Als het programma start, vermindert de tijd in stappen van 1 minuut.
 - De uitgestelde start
Als u op de toets startuitstel drukt, toont de display de uitgestelde starttijd.
 - Alarmcodes
Als er een storing in het apparaat optreedt, worden er alarmcodes op de display weergegeven. Raadpleeg het hoofdstuk "Probleemoplossing".
 - Err
Het display toont dit bericht enkele seconden als:
 - U een functie instelt die niet van toepassing is voor het programma.
 - U het programma wijzigt als het in werking is.
 Het lampje van de toets Start/Pauze **4** knippert.
 - 
Als het programma is voltooid.

1) Alleen beschikbaar voor het programma Centrifugeren/Afpompen.

2) De symbolen verschijnen op de display als de bijbehorende fase of functie is ingesteld.

5.4 Toets Start/Pauze **4**

Druk op toets **4** om het programma te starten of te onderbreken.

Gebruik deze functie voor personen die allergisch zijn voor wasmiddelen en in gebieden waar het water erg zacht is.

5.5 Toets startuitstel **5**

Druk op toets **5** om de start van een programma vanaf 30 minuten tot 20 uur uit te stellen.

5.8 Toets Vlekken **8**

Druk op toets **8** om de vlekkenfase toe te voegen aan het programma. Gebruik deze functie voor wasgoed met vlekken die moeilijk te verwijderen zijn. Als u deze functie instelt, doet u vlekkenverwijderaar in het vakje .

5.6 Toets tijdbesparing **6**

Druk op de toets **6** om de programmatijd te verminderen.

- Druk een keer om een verkort programma in te stellen voor wasgoed met dagelijks vuil.
- Druk twee keer voor het instellen van een extra snel programma voor wasgoed dat bijna niet vuil is.

 Deze functie verlengt de duur van het wasprogramma. Deze functie is niet beschikbaar bij een temperatuur lager dan 40°C.

 Sommige programma's accepteren uitsluitend een van de twee functies.

5.7 Toets extra spoelen **7**

Druk op toets **7** om spoelfases toe te voegen aan het programma.

5.9 Toets centrifugeren **9**

Druk op deze toets om:

- De maximale snelheid van de centrifugefase te verlagen als u een programma instelt.

 De display toont alleen de centrifugesnelheden die voor het ingestelde programma beschikbaar zijn.

- Schakel de centrifugefase uit.
- Schakel de functie 'Spoelstop' in. Stel deze functie in om kreukvorming in

stoffen te voorkomen. Het apparaat pompt geen water af als het programma is voltooid.

- - -	Centrifugefase is uit.
	De functie 'Spoelstop' is aan.

5.10 Temperatuurtoets 10

Druk op knop 10 om de standaard temperatuur te wijzigen.

- -	= koud water
-----	--------------

5.11 Geluidssignalenfunctie

U hoort geluidssignalen als:



- U het apparaat inschakelt.
 - U het apparaat uitschakelt.
 - U op een toets drukt.
 - Het programma is voltooid.
 - Het apparaat ondervindt een storing.
- Voor het **uitschakelen/inschakelen** van de geluidssignalen, drukt u tegelijkertijd op toets 8 en toets 7 gedurende 6 seconden.



Als u de geluidssignalen uitschakelt, blijven ze alleen werken als u op de toetsen drukt en er een storing optreedt.

5.12 Functie kinderslot

Deze functie voorkomt dat kinderen spelen met het bedieningspaneel.

- Druk om de functie te activeren, tegelijkertijd op toets 10 en toets 9 totdat de display het symbool  toont.
 - Druk om de functie te deactiveren, tegelijkertijd op toets 10 en toets 9 totdat het symbool  uitgaat.
- U kunt de volgende functie activeren:
- Voordat u drukt op de toets Start/Pauze 4 : kan het apparaat niet starten.
 - Nadat u drukt op de toets Start/Pauze 4 , worden alle toetsen en de programmaschakelaar uitgeschakeld.

5.13 Permanente extra spoelfunctie

Met deze functie kunt u de extra spoelfunctie permanent aan laten als u een nieuw programma instelt.

- Druk om de functie te activeren, tegelijkertijd op toets 6 en toets 5 totdat het lampje van toets 7 brandt.
- Druk om de functie uit te schakelen, tegelijkertijd op toets 6 en toets 5 totdat het lampje van toets 7 uit gaat.

6. PROGRAMMA'S

Programma Temperatuur	Type lading max. gewicht van belading	Beschrijving van de cyclus	Functies
Katoen – Blanc/ Couleurs Katoen 95° - Koud	Wit en bont katoen, normaal vervuild. max. 8 kg	Wassen Spoelingen Lang centrifuge- ren	AANPASSEN TOERENTAL SPOELSTOP VLEKKEN PLUS EXTRA SPOE- LING Tijd Besparen ¹⁾



Programma Temperatuur	Type lading max. gewicht van belading	Beschrijving van de cyclus	Functies
Katoen + Voorwas – Blanc/ Couleurs + Prélavage Katoen + voorwas 95° - Koud	Wit en bont katoen, zwaar vervuuld. max. 8 kg	Voorspoelen Wassen Spoelingen Lang centrifugeren	AANPASSEN TOERENTAL SPOELSTOP VLEKKEN PLUS EXTRA SPOELING Tijd Besparen ¹⁾
Extra Stil - Extra Silence Extra Silent Extra stil 95° - Koud	Wit en bont katoen, normaal vervuuld. max. 8 kg	Stop met water in de trommel Spoelingen Lang centrifugeren	VLEKKEN PLUS EXTRA SPOELING Tijd Besparen ¹⁾
Synthetica - Synthétiques Synthetische stoffen 60° - Koud	Synthetische of gemengde stoffen, normaal vervuuld. max. 4 kg	Wassen Spoelingen Kort centrifugeren	AANPASSEN TOERENTAL SPOELSTOP VLEKKEN PLUS EXTRA SPOELING Tijd Besparen ¹⁾
Strijkvrij - Repassage Facile Strijkvrij ²⁾ 60° - Koud	Synthetica, normaal vervuuld. max. 1,5 kg	Wassen Spoelingen Kort centrifugeren	SPOELSTOP EXTRA SPOELING TIJD BESPAREN
Fijne Was - Délicats Fijnwas 40° - Koud	Fijn wasgoed zoals acryl, viscose, polyester stoffen, normaal vervuuld. max. 4 kg	Wassen Spoelingen Kort centrifugeren	AANPASSEN TOERENTAL SPOELSTOP VLEKKEN ³⁾ EXTRA SPOELING Tijd Besparen ¹⁾
Wol / Zijde - Laine/Soie Wol/zijde  40° - Koud	In de machine wasbare wol. Met de hand wasbare wol en fijn wasgoed met het symbool 'handwas'. max. 2 kg	Wassen Spoelingen Kort centrifugeren	AANPASSEN TOERENTAL SPOELSTOP
Dekbed - Couette Dekbed 60° - 30°	Één synthetische deken, dekbed, spreij, enz. max. 2.5 kg	Wassen Spoelingen Kort centrifugeren	AANPASSEN TOERENTAL

Programma Temperatuur	Type lading max. gewicht van belading	Beschrijving van de cyclus	Functies
Centrifugeren / Pompen - Esso- rage / Vidange Centrifugeren / Afpompen ⁴⁾	Alle stoffen De maximale bela- ding van wasgoed is afhankelijk van het type wasgoed.	Afvoer van het water Centrifugefase op de maximale snel- heid.	AANPASSEN TOERENTAL NIET CENTRIFU- GEREN
Spoelen - Rin- çage Spoelen	Handwasartikelen.	Spoelingen Lang centrifuge- ren	AANPASSEN TOERENTAL SPOELSTOP EXTRA SPOE- LING ⁵⁾
Jeans 60° - Koud	Alle wasgoed van spijkerstof. Stoffen van jersey met hi- techmaterialen. max. 4 kg	Wassen Spoelingen Kort centrifugeren	AANPASSEN TOERENTAL SPOELSTOP EXTRA SPOE- LING Tijd Besparen ¹⁾
20 Min. - 3 kg 30°	Katoenen en syn- thetische kleding met lichte vervuiling of slechts eenmaal gedragen.	Wassen Spoelingen Kort centrifugeren	AANPASSEN TOERENTAL
Super Eco⁶⁾ Koud	Gemengde stoffen (katoen en syntheti- sche stoffen). max. 3 kg	Wassen Spoelingen Lang centrifuge- ren	AANPASSEN TOERENTAL SPOELSTOP EXTRA SPOE- LING
Katoen Eco Coton Eco Cotton Eco Baumwolle Eco 60° - 40° ⁷⁾	Wit en bont katoen, normaal vervuild. max. 8 kg	Wassen Spoelingen Lang centrifuge- ren	AANPASSEN TOERENTAL SPOELSTOP VLEKKEN PLUS EXTRA SPOE- LING TIJD BESPAREN

- 1) als u de functie Kort instelt, adviseren wij u de hoeveelheid belading te verminderen. Het is mogelijk om de volledige lading te gebruiken, maar een goed wasresultaat kan niet worden gegarandeerd.
- 2) De was- en centrifugefase is zacht om te voorkomen dat het wasgoed gaat kreuken. De wasautomaat voegt extra spoelingen toe.
- 3) De functie Vlekken is niet beschikbaar bij een temperatuur lager dan 40°C.
- 4) De standaardfase van de centrifugeersnelheid is gebaseerd op katoenen wasgoed. Stel de centrifugeersnelheid in. Zorg ervoor dat het geschikt is voor het soort wasgoed.
- 5) Druk op de toets EXTRA SPOELING om spoelingen toe te voegen. Met een lage centrifugeersnelheid voert het apparaat delicate spoelingen uit met kort centrifugeren.
- 6) Stel dit programma in om de tijd en het water- en energieverbruik te verlagen. Gebruik een speciaal wasmiddel voor zeer lage temperatuur.

- 7) Standaardprogramma's voor de Energielabel verbruikswaarden. Volgens de regulering 1061/2010 zijn de "Katoen Eco - Coton Eco 60 °C" and "Katoen Eco - Coton Eco 40 °C" respectievelijk het "standaard 60°C katoenprogramma" en het "standaard 40°C katoenprogramma". Stel dit programma in voor een goed wasresultaat en om het stroomverbruik te verlagen. De tijd van het wasprogramma wordt verlengd.

STOOMPROGRAMMA'S

Programma ¹⁾	Type lading	Max. lading
Opfrissen - Rafrâichir Opfrissen Dit programma verwijdert luchtjes uit het wasgoed.  Stoom verwijdert geen dierenluchtjes.	Katoen en synthetica. Stel het stoomprogramma niet in voor dit type kleding: <ul style="list-style-type: none"> • Kleding waar op het wasvoorschrift niet staat of het geschikt is voor de droger. • Kleding met veel ingewerkte stukjes plastic, metaal, hout en dergelijke. 	tot 1.5 kg
Ontkreuk - Défroissage Stoom Ontkreuk Dit programma helpt het wasgoed te ontkreuken.  Stoom kan worden gebruikt voor droge, gewassen of eenmaal gedragen wasgoed. Deze programma's kunnen kreukels en luchtjes verminderen en het wasgoed zachter maken. Gebruik nooit een schoonmaakmiddel. Verwijder vlekken indien nodig door te wassen of plaatselijk vlekverwijderaar te gebruiken. Stoomprogramma's vormen geen hygiënische cyclus.		tot 1.5 kg

- 1) Als u een stoomprogramma instelt met gedroogde was, zal de was aan het eind van de cyclus vochtig aanvoelen. Het is beter om de kleren aan de lucht te drogen gedurende 10 minuten om de vochtigheid te laten verdampen. Het wasgoed moet zo snel mogelijk uit de trommel worden verwijderd. Na een stoomcyclus kunt u de kleding toch nog strijken, maar dan uiteraard met veel minder moeite!

6.1 Woolmark-certificaat



De wolwascyclus van de machine is goedgekeurd door Woolmark voor het wassen van Woolmark producten die in

de machine gewassen kunnen worden, onder voorwaarde dat de kledingstukken worden gewassen volgens de instructies op het label in het kledingstuk en die van de fabrikant van deze wasmachine M1027

In het VK, Ierland, Hong Kong en India is het Woolmark-symbool is een certificeringshandelsmerk. ©The Woolmark Company Pty Ltd.

7. VERBRUIKSGEGEVENS

-  De gegevens van deze tabel zijn gemiddelden. Verschillende oorzaken kunnen de gegevens wijzigen: de hoeveelheid en het type wasgoed, het water en de omgevingstemperatuur.

Programma's	Lading (kg)	Energieverbruik (kWh)	Waterverbruik (liter)	Gemiddelde programma-duur (minuten)	Reste-rend vocht (%) ¹⁾ L 75485 FL	Reste-rend vocht (%) ¹⁾ L 76685 FL
Katoen 60 °C	8	1.60	72	168	44	43
Katoen 40 °C	8	1.00	72	164	44	43
Synthetische stoffen 40 °C	4	0.60	50	110	35	35
Fijne was 40 °C	4	0.70	60	91	35	35
Wol/Handwas 30 °C	2	0.35	57	58	30	30
Standaard katoenprogramma's						
Standaard 60 °C katoen	8	0.90	59	225	44	43
Standaard 60 °C katoen	4	0.76	49	170	44	43
Standaard 40 °C katoen	4	0.51	49	165	44	43

1) Aan het einde van de centrifugeerfase.

Uit-modus (W)	Modus aan laten (W)
0.48	0.48
De energiewaarden van de <Uit-modus> en de <Standby-modus> zijn volgens de EU verordening 2015/2010 tot uitvoering van Richtlijn 2009/125/EG.	

8. VOORDAT U HET APPARAAT VOOR DE EERSTE KEER GEBRUIKT

1. Giet 2 liter water in het vakje voor het hoofdwasmiddel van de wasmiddellade om het afvoersysteem te activeren.
2. Giet een klein beetje wasmiddel in het vakje van het hoofdwasmiddel

van de wasmiddellade. Stel het programma voor katoen in op de hoogste temperatuur zonder wasgoed en start het programma. Dit verwijdert al het mogelijke vuil uit de trommel en de kuip.

9. BEDIENING VAN HET APPARAAT

1. Draai de waterkraan open.
 2. Steek de stekker in het stopcontact.
 3. Druk op toets **1** om het apparaat in te schakelen.
 4. Plaats het wasgoed in de machine.
 5. Gebruik de juiste hoeveelheid wasmiddelen en toevoegingen.
 6. U dient het juiste programma in te stellen en te starten voor het type lading en de mate van vervuiling.
2. Plaats het wasgoed een voor een in de trommel. Schud de items voor u ze in de wasautomaat plaatst. Zorg ervoor dat u niet te veel was in de trommel plaatst.
 3. Sluit de deur.

9.1 Wasgoed in de machine doen

1. Open de deur van het apparaat.

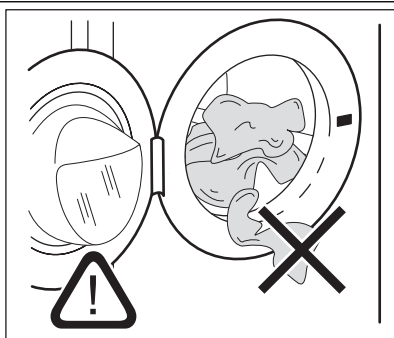



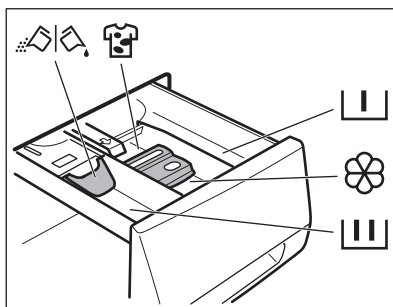

Zorg ervoor dat er geen wasgoed tussen de deur blijft klemmen. Er kan waterlekage of beschadigd wasgoed ontstaan.

9.2 Wasmiddelen en toevoegingen gebruiken



Het wasmiddelvakje van de voorwasfase en het inweekprogramma.
Voeg inweek- en voorwasmiddelen toe voordat u het programma start.

	<p>Het vakje voor het wasmiddel van de wasfase. Als u een vloeibaar wasmiddel gebruikt, dient u dit direct voor het starten van het programma te plaatsen.</p>
	<p>Vakje voor vloeibare nabehandelmiddelen (wasverzachter, stijfsel). Plaats het product in het vakje voordat u het programma start.</p>
<p>MAX</p>	<p>Dit is het maximale niveau voor vloeibare nabehandelmiddelen.</p>
	<p>Het vakje voor de vlekverwijderaar. Plaats het product in het vakje en stel de vlekfunctie in voordat u het programma start.</p>
	<p>Klepje voor poeder of vloeibaar wasmiddel. Draai het klepje (omhoog of omlaag) in de juiste stand om poeder of vloeibaar wasmiddel te gebruiken.</p>
	<p>Volg altijd de instructies op de verpakking van de wasmiddelen.</p>

De stand van de klep controleren

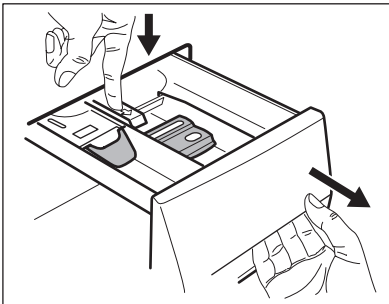

1. Trek de wasmiddeldoseerlade uit tot deze stopt.
2. Druk de hendel in om de lade uit te trekken.

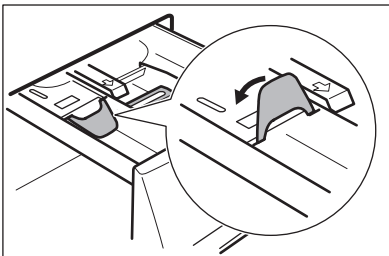

3. Draai de klep omhoog om poederwasmiddel te gebruiken.

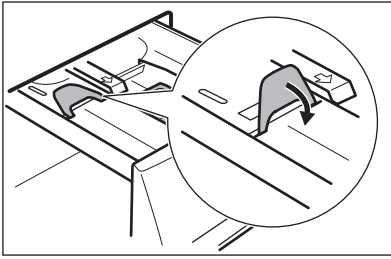

5. Meet het wasmiddel en wasverzachter af.
6. Sluit de wasmiddeldoseerlade voorzichtig. Zorg bij het sluiten van de lade dat de klep geen blokkering veroorzaakt.

9.3 Een programma instellen en starten

1. Draai de programmaschakelaar. Het bijbehorende programma-indicatie-lampje gaat branden.
2. Het lampje van toets **4** knippert in het rood.
3. Op het display verschijnt de standaard temperatuur en centrifugesnelheid. Om de temperatuur en/of de centrifugesnelheid te wijzigen, drukt u op de bijbehorende toetsen.
4. Stel de beschikbare functies in. Het lampje van de ingestelde functie gaat aan, of de display toont het bijbehorende symbool.
5. Druk op toets **4** om het programma te starten. Het lampje van toets **4** is aan.

i De afvoer pomp kan even werken als het apparaat gevuld wordt met water.

4. Draai de klep omlaag om vloeibaar wasmiddel te gebruiken.

i Met de klep in de stand OMLAAG:

- Gebruik geen gelatineachtige of dikke vloeibare wasmiddelen.
- Giet niet meer vloeibaar wasmiddel in het vakje dan de limiet op de klep.
- Stel de voorwasfase niet in.
- Stel de startuitstelfunctie niet in.

i De wasmachine past de cyclustijd automatisch aan op het wasgoed dat u in de trommel hebt gedaan, voor perfecte wasresultaten binnen een minimaal benodigde tijd. Na ongeveer 15 minuten vanaf de start van het programma geeft de display de nieuwe tijdwaarde weer.

9.4 Een programma onderbreken

1. Als u op de toets **4** drukt: Het indicatielampje knippert.
2. Als u opnieuw op toets **4** drukt. Het wasprogramma gaat verder.

9.5 Een programma annuleren

1. Druk op toets **1** om het programma te annuleren en om het apparaat uit te schakelen.
2. Druk opnieuw op toets **1** om het apparaat in te schakelen. U kunt nu een nieuw wasprogramma kiezen.

i Het apparaat pompt geen water weg.

9.6 Een functie wijzigen

U kunt slechts enkele functies wijzigen voordat ze gaan werken.

1. Als u op de toets **4** drukt: Het indicatielampje knippert.
2. De ingestelde functie wijzigen.

9.7 Het startuitletstel instellen

1. Druk herhaaldelijk op toets **5** tot het aantal minuten of uren op de display verschijnt. De bijbehorende symbolen gaan branden.
2. Druk op toets **4**, het apparaat begint met aftellen van de uitgestelde start.

Nadat het aftelproces voltooid is, wordt het wasprogramma automatisch gestart.



Voordat u op toets **4** drukt om het apparaat te starten, kunt u de instelling van de uitgestelde start annuleren of wijzigen. U kunt de uitgestelde start niet instellen bij het **Stoom** programma.

9.8 De uitgestelde start annuleren

1. Als u op de toets **4** drukt: Het bijbehorende indicatielampje knippert.

2. Druk herhaaldelijk op toets **5** tot de display **0'** toont.
3. Als u op de toets **4** drukt: Het programma wordt gestart.

9.9 Deur openen

Als een programma of het startuitletstel in werking is, is de deur van de wasmachine vergrendeld.

De deur van het apparaat openen:

1. Druk op toets **4**. Het deurvergrendelingssymbool in de display gaat uit.
2. Open de deur van het apparaat.
3. Sluit de deur van de machine en druk op toets **4**. Het programma of startuitletstel gaat verder.



Als de temperatuur en het waterpeil in de trommel te hoog zijn, blijft het symbool voor de deurvergrendeling aan en kunt u de deur niet openen. U opent in dat geval de deur als volgt:

1. Schakel het apparaat uit.
2. Wacht enkele minuten.
3. Zorg ervoor dat er zich geen water in de trommel bevindt.



Als u het apparaat uit zet, dient u het programma opnieuw in te stellen.

10. AAN HET EINDE VAN HET PROGRAMMA

- Het apparaat stopt automatisch.
- De geluidsignalen klinken.
- In de display gaat het symbool  aan.
- Het indicatielampje van de toets Start/Pauze **4** gaat uit.
- Het deurvergrendelingssymbool gaat uit.
- Druk op toets **1** om het apparaat uit te schakelen. Vijf minuten na het einde van het programma wordt het apparaat door de energiebesparende functie automatisch uitgeschakeld.



Als u het apparaat weer inschakelt, wordt het einde van het als laatste ingestelde programma in de display weergegeven. Draai de programmaknop om een nieuwe cyclus in te stellen.

- Haal het wasgoed uit de wasmachine. Zorg ervoor dat de trommel leeg is.
- Laat de deur iets open staan om de vorming van schimmel en onaangename luchtjes te voorkomen.
- Draai de waterkraan dicht.

Het wasprogramma is voltooid, maar er staat water in de trommel:

- De trommel draait regelmatig om kreukvorming van het wasgoed te voorkomen.
- De deur blijft vergrendeld.
- U moet het water afvoeren om de deur te kunnen openen.

Het water wegpompen:

1. Verlaag zo nodig de centrifugesnelheid.

2. Druk op de toets Start/Pauze **4**. Het apparaat voert het water af en centrifugeert.
3. Als het programma is voltooid, gaat het deurvergrendelingsymbool uit en kunt u de deur openen
4. Schakel het apparaat uit.



Na ongeveer 18 uur begint het apparaat automatisch met het afvoeren van water en centrifugeren.

11. NUTTIGE AANWIJZINGEN EN TIPS

11.1 Wasgoed sorteren

- Verdeel het wasgoed in: wit, bont, synthetisch, fijne was en wol.
- Volg de wasinstructies die u op de waslabels van het wasgoed vindt.
- Was witte en bonte artikelen niet samen.
- Sommige bonte weefsels kunnen uitlopen als zij de eerste keer worden gewassen. We raden daarom aan om dit soort kleding de eerste keer dan ook apart te wassen.
- Knoop kussenslopen dicht, sluit ritsen, haakjes en drukknopen. Maak riemen vast.
- Maak alle zakken leeg en vouw alle artikelen open.
- Draai meerlagige stoffen, wollen en kleding met geverfde opdrukken binnenstebuiten.
- Verwijder hardnekkige vlekken.
- Was delen met zware vervuiling met een speciaal wasmiddel.
- Wees voorzichtig met de gordijnen. Verwijder de haken of stop de gordijnen in een zak of kussensloop.
- Niet in de machine wassen:
 - Wasgoed zonder zomen of met scheuren
 - Beugelbeha's.
 - Gebruik een waszakje om kleine stuk wasgoed te wassen.
- Een zeer kleine lading kan problemen veroorzaken bij de centrifugefase. Als dit gebeurt, kunt u de artikelen hand-

matig verdelen in de trommel en de centrifugefase opnieuw starten.

11.2 Hardnekkige vlekken

Voor sommige vlekken is water en wasmiddel niet voldoende. We raden u aan om deze vlekken te verwijderen voordat u deze artikelen in de machine stopt. Er zijn speciale vlekverwijderaars verkrijgbaar. Gebruik een speciale vlekverwijderaar die geschikt is voor het type vlek en stof.

11.3 Wasmiddelen en nabehandelmiddelen

- Gebruik alleen wasmiddelen en nabehandelmiddelen die bedoeld zijn voor gebruik in een wasautomaat.
- Vermeng geen verschillende soorten wasmiddel met elkaar.
- Gebruik niet meer dan de benodigde hoeveelheid wasmiddel om het milieu te beschermen.
- Volg altijd de instructies die u vindt op de verpakking van deze producten.
- Gebruik de juiste producten voor het type en de kleur stof, de programma-temperatuur en de mate van vervuiling.
- Stel geen voorwasfase in als u vloeibare wasmiddelen gebruikt.
- Als uw machine geen wasmiddellade heeft met klepje, voeg dan het vloeibare wasmiddel toe met een doseerbalk.

11.4 Waterhardheid

Als de waterhardheid in uw gebied hoog of gemiddeld is, raden we u het gebruik van waterverzachter voor wasautomaten aan. In gebieden waar de waterhardheid zacht is, is het gebruik van een waterverzachter niet nodig.

Neem contact op met de plaatselijke waterautoriteit voor de waterhardheid in uw gebied.

Volg altijd de instructies die u vindt op de verpakking van de producten. Gelijkaardige eenheden meten de waterhardheid:

- Duitse graden (°dH).
- Franse graden (°TH)
- mmol/l (millimol per liter - een internationale eenheid voor de hardheid van water).
- Clarke-graden.

Waterhardheidstabel

Niveau	Type	Waterhardheid			
		°dH	°TH	mmol/l	Clarke
1	zacht	0-7	0-15	0-1.5	0-9
2	medium	8-14	16-25	1.6-2.5	10-16
3	hard	15-21	26-37	2.6-3.7	17-25
4	erg hard	> 21	> 37	>3.7	>25

12. ONDERHOUD EN REINIGING



WAARSCHUWING!

Haal de stekker uit het stopcontact voordat u het apparaat reinigt.



LET OP!

Gebruik geen brandspiritus, oplosmiddelen of chemische producten.

12.1 Ontkalken

Het water dat wij gebruiken, bevat kalk. Als het nodig is dient u waterverzachter te gebruiken om deze kalk te verwijderen.

Gebruik een speciaal product voor wasautomaten. Volg altijd de instructies die u vindt op de verpakking van de producent.

Doe dit apart van het wassen van wasgoed.

12.2 Buitenkant reinigen

Het apparaat alleen schoonmaken met zeep en warm water. Maak alle oppervlakken volledig droog.

12.3 Onderhoudswasbeurt

Bij programma's met lage temperaturen is het mogelijk dat er wat wasmiddel achterblijft in de trommel. Voer regelmatig een onderhoudswas uit. Om dit te doen:

- Haal al het wasgoed uit de trommel.
- Stel het heetste wasprogramma in voor katoen
- Gebruik de juiste hoeveelheid poederwasmiddel met biologische eigenschappen.

Houd de deur enige tijd open na elke wasbeurt, om schimmels te voorkomen en onprettige geurtjes te verwijderen.

12.4 Deurrubber



Controleer het deurrubber regelmatig en verwijder voorwerpen uit de binnenkant.

12.5 Trommel

Controleer de trommel regelmatig om kalk en roestdeeltjes te voorkomen. Gebruik alleen speciale producten om roestdeeltjes uit de trommel te verwijderen.

Ga als volgt te werk:

- Reinig de trommel met een speciaal product voor roestvrij staal.
- Start een kort programma voor katoen op de maximale temperatuur met een kleine hoeveelheid wasmiddel.

12.6 Wasmiddeldoseerlade

De wasmiddeldoseerlade reinigen:

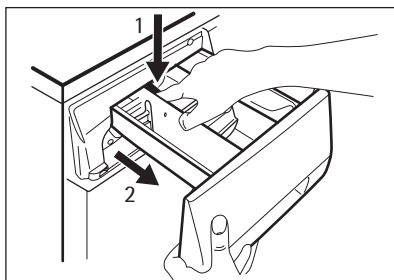

1. Druk op de hendel.
2. Trek de doseerlade naar buiten.

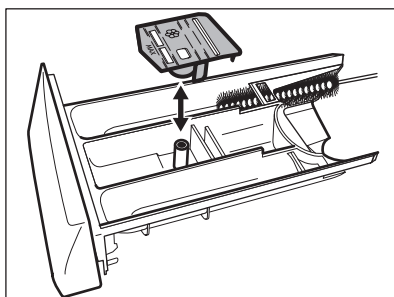

3. Verwijder het bovenste gedeelte van het vakje voor vloeibare nabehandelingmiddelen.
4. Maak alle onderdelen schoon met water.

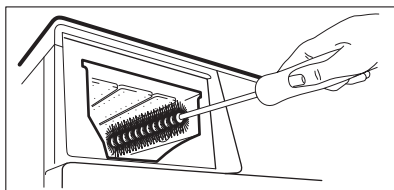

5. Maak de ruimte van de wasmiddeldoseerlade schoon met een borstel.
6. Plaats de wasmiddeldoseerlade terug in de ruimte.

12.7 Afvoerpomp

 Controleer de afvoerpomp regelmatig en zorg dat deze schoon is.

De pomp schoonmaken als:

- Het apparaat geen water wegpompt.
- De trommel niet kan draaien.
- Het apparaat een ongebruikelijk geluid maakt door een blokkade in de afvoerpomp.
- De display een alarmcode weergeeft door een probleem met de waterafvoer.

De afvoerpomp reinigen:

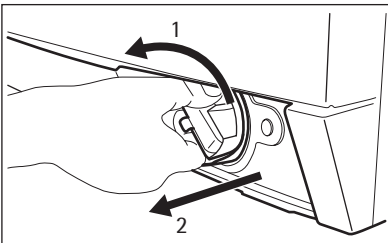
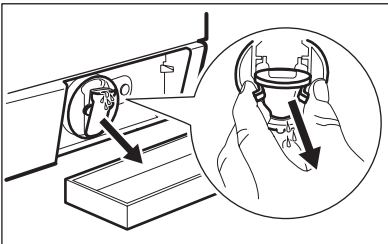
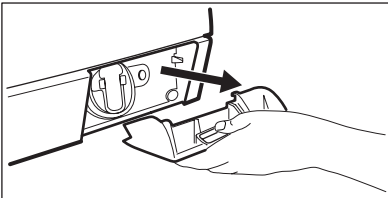
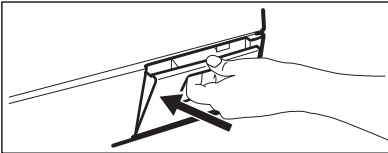

WAARSCHUWING!

1. Trek de stekker uit het stopcontact.
2. Verwijder het filter niet als het apparaat in gebruik is. Reinig de afvoerpomp niet als het water in de machine heet is. Het water moet koud zijn voordat u de afvoerpomp kunt reinigen.

1. Open het afvoerpompdeurtje.

2. Trek de klep naar voren om hem te verwijderen.

3. Plaats een bak onder de uitsparing van de afvoerpomp om het uitstromende water op te vangen.

4. Druk de twee hendels in en trek het afvoerkanaal naar voren om het water eruit te laten stromen.

5. Als de bak vol met water is, duwt u het afvoerkanaal terug en leegt u de bak. Herhaal stap 4 en 5 tot er geen water meer uit de afvoerpomp stroomt.

6. Duw het afvoerkanaal terug en draai het filter om het te verwijderen.

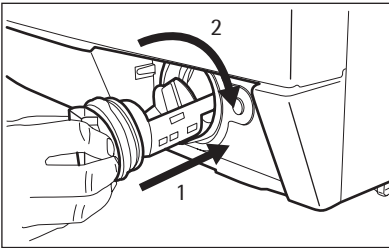
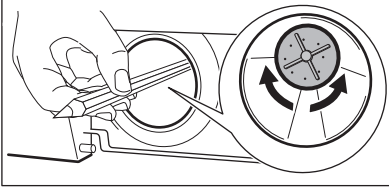
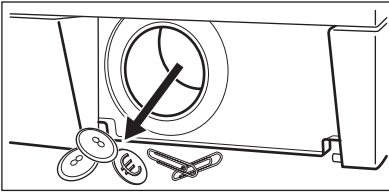

7. Verwijder stof en voorwerpen uit de pomp.
8. Zorg dat het schoepenrad op de juiste wijze kan draaien. Neem als dit niet lukt, contact op met de klantenservice.
9. Reinig het filter onder de waterkraan en plaats het terug in de speciale geleiders van de pomp.
10. Zorg ervoor dat het filter stevig vastzit om waterlekage te voorkomen.
11. Plaats de klep terug en sluit het afvoerpompdeurtje.

12.8 Het filter van de toevoerslang en het klepfilter

Het kan nodig zijn filters te reinigen als:

- Het apparaat niet met water wordt gevuld.
- De machine langdurig water vult.

- Het lampje van toets **4** knippert en de display het bijbehorende alarm weergeeft. Raadpleeg 'Probleemoplossing'.



WAARSCHUWING!

Trek de stekker uit het stopcontact.

De watertoevoerfilters schoonmaken:

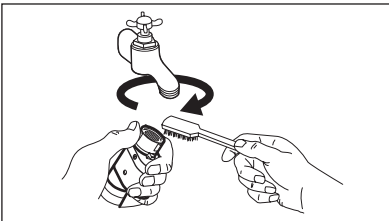

1. Draai de waterkraan dicht.
2. Verwijder de watertoevoerslang van de kraan.
3. Reinig het filter in de toevoerslang met een harde borstel.

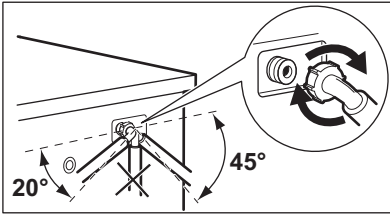
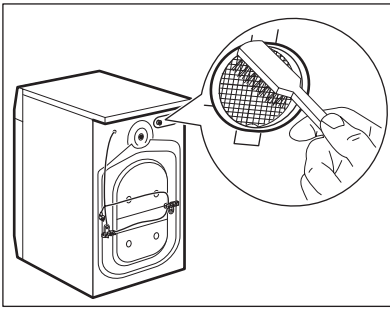

4. Verwijder de toevoerslang achter de machine.
5. Reinig het filter in de klep met een harde borstel of een handdoek.
6. Installeer de watertoevoerslang opnieuw. Zorg ervoor dat de koppelingen stevig vast zitten om lekkage te voorkomen.
7. Draai de waterkraan open.

12.9 Noodafvoer

Het apparaat kan geen water afvoeren door een storing.

Als dit optreedt, voert u stap (1) tot en met (6) van "De afvoerpomp reinigen" uit.

Maak de pomp zo nodig schoon.

Plaats het afvoerkanaal terug en sluit de afvoerpompklep.

Als u het water afvoert met de noodafvoerprocedure, dient u het afvoersysteem opnieuw te activeren:

1. Giet 2 liter water in het vakje voor het hoofdwasmiddel van de wasmiddeldoseerlade.
2. Start het programma om water af te voeren.

12.10 Voorzorgsmaatregelen bij vorst

Als het apparaat is geïnstalleerd in een gebied waar de temperatuur lager is dan

0 °C, dan dient u het resterende water uit de afvoerslang en de afvoerpomp te verwijderen.

1. Trek de stekker uit het stopcontact.
2. Draai de waterkraan dicht.
3. Verwijder de watertoevoerslang.
4. Plaats de twee uiteinden van de toevoerslang in een bak en laat het water uit de slang stromen.
5. Leeg de afvoerpomp. Raadpleeg de noodafvoerprocedure.
6. Als de afvoerpomp leeg is, installeert u de toevoerslang opnieuw.



WAARSCHUWING!

Zorg ervoor dat de temperatuur hoger is dan 0 °C voordat u het apparaat opnieuw gebruikt. De fabrikant is niet verantwoordelijk voor schade die door lage temperaturen is veroorzaakt.

13. PROBLEEMOPLOSSING

Het apparaat start niet of stopt tijdens het programma.

Probeer eerst het probleem zelf op te lossen (zie tabel). Indien dit niet lukt,

neem contact op met de service afdeling.

Bij sommige problemen werken de geluidssignalen en toont de display een alarmcode:

- **E10** - Het apparaat wordt niet gevuld met water.
- **E20** - Het apparaat pompt geen water weg.
- **E40** - De deur is open of niet goed gesloten.

- **EFO** - Anti-overstromingsbeveiliging is aan.



WAARSCHUWING!

Schakel het apparaat uit voordat u controles uitvoert.

Probleem	Mogelijke oorzaak	Mogelijke oplossing
Het apparaat neemt geen water.	De waterkraan is dicht.	Draai de waterkraan open.
	De watertoevoerslang is beschadigd.	Controleer of de watertoevoerslang niet is beschadigd.
	De filters in de watertoevoerslang zijn verstopt.	Reinig de filters Zie het hoofdstuk "Onderhoud en reiniging".
	De waterkraan is verstopt of aangezet met kalkaanslag.	Maak de waterkraan schoon.
	De aansluiting van de watertoevoerslang is niet correct.	Zorg dat de aansluiting altijd correct is.
	De waterdruk is te laag.	Neem contact op met het waterleidingbedrijf.
Het apparaat pompt geen water weg.	De waterafvoerslang is beschadigd.	Controleer of de waterafvoerslang niet is beschadigd.
	Het filter in de afvoerpomp is geblokkeerd.	Reinig het filter of maak de afvoerpomp schoon. Zie het hoofdstuk "Onderhoud en reiniging".
	De aansluiting van de waterafvoerslang is niet correct.	Zorg dat de aansluiting altijd correct is.
	Er is een wasprogramma zonder afvoerfase ingesteld.	Stel het afvoerprogramma in.
	De functie 'Spoelstop' is aan.	Stel het afpompprogramma in.
De deur is open of niet goed gesloten.		Sluit de deur goed.

Probleem	Mogelijke oorzaak	Mogelijke oplossing
Anti-overstromingsbeveiliging is aan.		<ul style="list-style-type: none"> • Schakel het apparaat uit en trek de stekker uit het stopcontact. • Draai de waterkraan dicht. • Neem contact op met het servicecentrum.
Het apparaat centrifugeert niet.	De centrifugafase is uit.	Stel het centrifugeprogramma in.
	Het filter in de afvoerpomp is geblokkeerd.	Reinig het filter of maak de afvoerpomp schoon. Zie het hoofdstuk "Onderhoud en reiniging".
	Balansproblemen met de waslading.	Verdeel de artikelen handmatig in de trommel en start de centrifugefase opnieuw.
Het programma start niet.	De stekker zit niet goed in het stopcontact.	Steek de stekker in het stopcontact.
	De zekering in de meterkast is doorgebrand.	Vervang de zekering.
	U heeft niet op toets 4 gedrukt.	Als u op de toets 4 drukt:
	De uitgestelde start is ingesteld.	Annuleer de uitgestelde start om het programma direct te starten.
	Het kinderslot is geactiveerd.	Het kinderslot uitschakelen.
Er ligt water op de vloer.	Lekkages van de koppelingen van de waterslangen.	Zorg dat de koppelingen goed zijn aangedraaid.
	Lekkages van de afvoerpomp.	Zorg dat het filter van de afvoerpomp goed is bevestigd.
	De waterafvoerslang is beschadigd.	Verzeker u ervan dat de watertoevoerslang niet is beschadigd.
U kunt de deur van het apparaat niet openen.	Het wasprogramma is bezig.	Laat het wasprogramma beëindigen.
	Er staat water in de trommel.	Kies het programma Pompen of Centrifugeren.
Het apparaat maakt een abnormaal geluid.	Het apparaat staat niet waterpas.	Het apparaat waterpas afstellen. Raadpleeg "Installatie".

Probleem	Mogelijke oorzaak	Mogelijke oplossing
	De verpakking en/of de transportbouten zijn niet verwijderd.	Verwijder de verpakking en/of de transportbouten. Raadpleeg "Installatie".
	De lading is erg klein.	Meer wasgoed in de machine doen.
Het apparaat vult zich met water en pompt het direct weer af.	Het uiteinde van de afvoerslang is te laag.	Zorg dat de afvoerslang op de juiste hoogte staat.
Het wasresultaat is niet bevredigend.	Het door u gebruikte wasmiddel was niet correct of onvoldoende.	Gebruik meer wasmiddel of gebruik een ander middel.
	U heeft de hardnekkige vlekken niet voor het wassen uit het wasgoed gehaald.	Gebruik speciale producten om hardnekkige vlekken te verwijderen.
	Onjuiste temperatuur ingesteld.	Zorg dat u de juiste temperatuur instelt.
	Te veel wasgoedbelading.	Verminder de hoeveelheid wasgoed.

Schakel het apparaat na de controle in. Het programma gaat verder vanaf het punt waar het werd onderbroken. Als het probleem opnieuw optreedt, neem dan contact op met onze service afdeling.

Indien het display andere alarmcodes meldt, neem dan contact op met onze service afdeling.

14. MONTAGE

14.1 Set bevestigingsplaatjes (4055171146)

Verkrijgbaar bij uw geautoriseerde verkooppunt.

Zet het apparaat goed vast met de bevestigingsplaatjes als u het apparaat op een plint plaatst. Volg de instructies die bij de set zijn meegeleverd.

14.2 Uitpakken

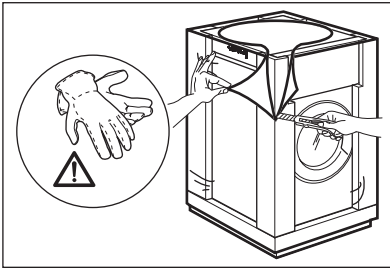

1. Gebruik de handschoenen. De externe folie eraf trekken. Gebruik zo nodig een mes.

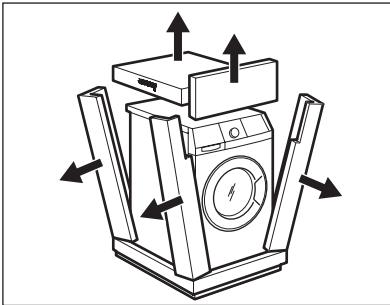

2. Verwijder de kartonnen deksel.
3. Verwijder de piepschuim verpakkingsmaterialen.

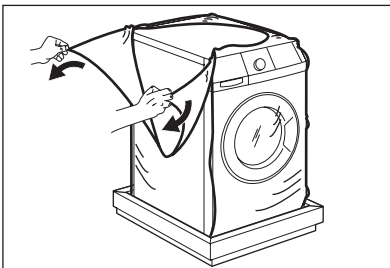

4. De interne folie eraf trekken.

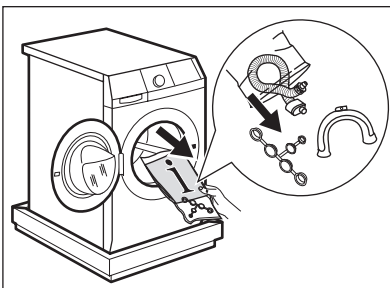

5. Open de deur. Verwijder het piepschuim blok van de deur en alle andere onderdelen uit de trommel.

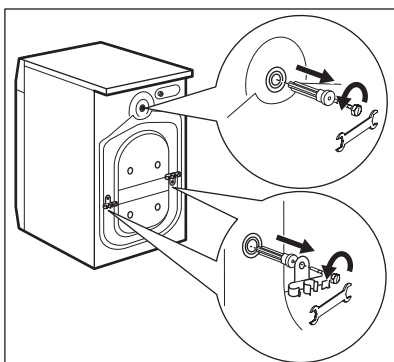
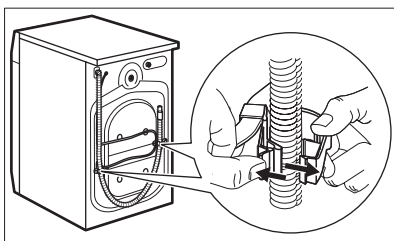
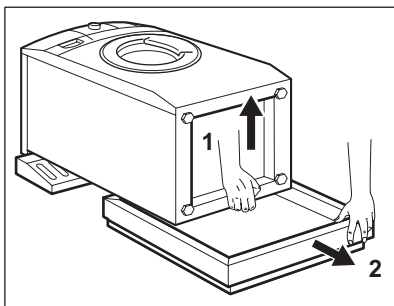
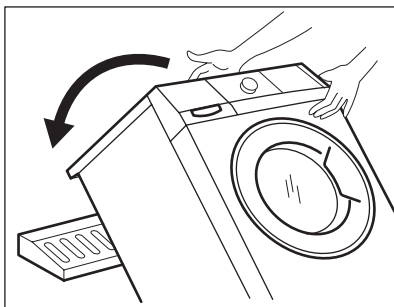

6. Plaats het piepschuim verpakkingsmateriaal op de vloer achter het apparaat. Plaats het apparaat met de achterzijde voorzichtig op het kartonnen deksel. Zorg dat u de slangen niet beschadigt.
7. Verwijder de piepschuim bescherming van de onderkant.
8. Zet het apparaat weer rechtop.
9. Verwijder het aansluitsnoer en de afvoerslang van de slanghouders.
10. Draai de drie transportbouten los. Gebruik de bij het apparaat geleverde moersleutel.
11. Trek de bouten met de plastic tussenstukken eruit.

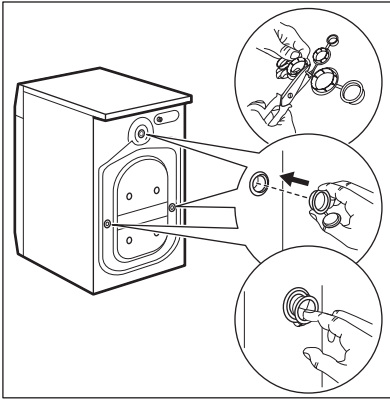

12. Doe de plastic dopjes in de gaatjes. U vindt deze doppen in de zak van de gebruikershandleiding.



WAARSCHUWING!

Verwijder alle transportbouten en verpakking voordat u het apparaat installeert.



Wij raden u aan om alle transportbouten en verpakking te bewaren voor als u het apparaat gaat verplaatsen.

14.3 Plaatsing en waterpas zetten

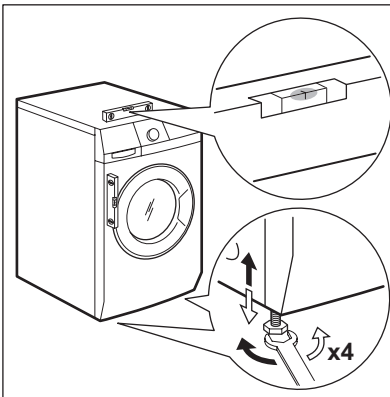

- Installeer het apparaat op een vlakke harde vloer.
- Zorg ervoor dat de vloerbedekking de luchtcirculatie onder het apparaat niet stopt.
- Zorg ervoor dat het apparaat geen muren of andere apparaten raakt.
- Gebruik de stelvoetjes om het apparaat waterpas te zetten. Een juiste afstelling van het apparaat voorkomt trillingen en lawaai en het bewegen van het apparaat als deze in bedrijf is.

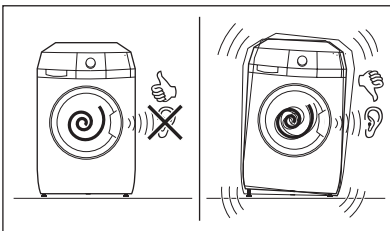

- Het apparaat moet waterpas en stabiel staan.



LET OP!

Plaats geen karton, hout of vergelijkbare materialen onder de voeten van het apparaat om deze waterpas te stellen.

14.4 De toevoerslang

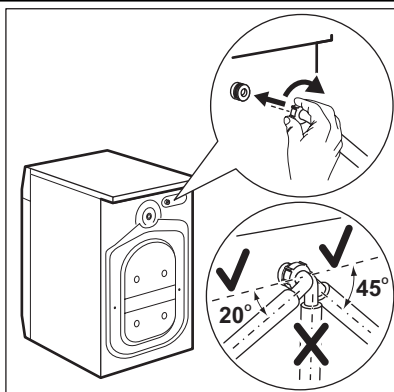

- Sluit de slang aan op het apparaat. Draai de toevoerslang alleen naar links of rechts. Maak de ringmoer los om hem in de juiste stand te zetten.

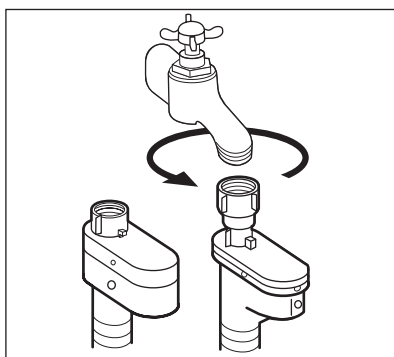

- Sluit de watertoevoerslang aan op een koudwaterkraan met 3/4-schroefdraad.



LET OP!

Zorg ervoor dat de koppelingen niet lekken.



Gebruik geen verlengslang als de toevoerslang te kort is. Neem contact op met de klantenservice voor vervanging van de toevoerslang.

Waterstop

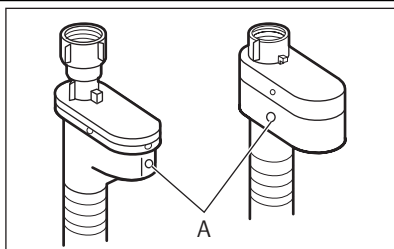

De watertoevoerslang is voorzien van een waterstop. Dit toestel voorkomt lekkage in de slang door natuurlijke slijtage. Het rode gedeelte in het venster «A» toont deze storing.

Als dit gebeurt, draait u de kraan dicht en neemt u contact op met de klantenservice om de slang te laten vervangen.

14.5 Waterafvoer

Er zijn verschillende procedures om de afvoerslang aan te sluiten:

Met de plastic slanggeleider.

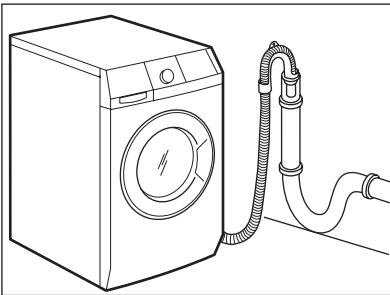
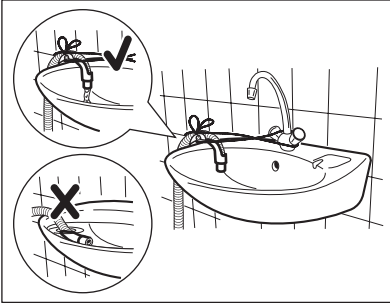
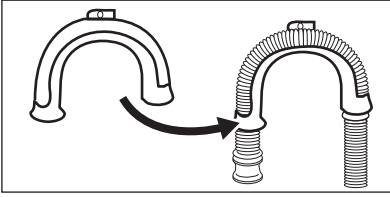

- Op de rand van een gootsteen.
- Zorg dat de plastic geleider niet kan bewegen als het apparaat water afvoert. Bevestig de geleider op de waterkraan of wand.

- Op een standpijp met ventilatieopening.
Raadpleeg de illustratie. Rechtstreeks in een afvoerpijp op een hoogte van niet minder dan 60 cm en niet meer dan 100 cm. Het einde van de afvoerslang moet altijd geventileerd zijn, d.w.z. dat de binnendiameter van de afvoerpijp groter moet zijn dan de buitendiameter van de afvoerslang.

Zonder de plastic slanggeleider.

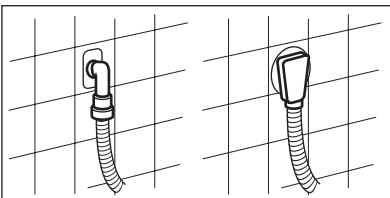
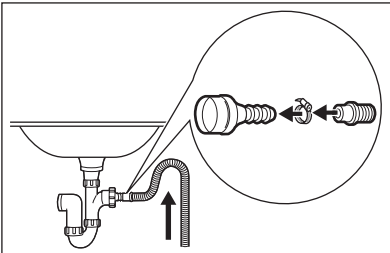

- Op een gootsteenafvoer.
Raadpleeg de illustratie. Plaats de afvoerslang in de gootsteenafvoer en draai vast met een clip. Zorg dat de afvoerslang een bocht maakt om te voorkomen dat resterende deeltjes uit de gootsteen in het apparaat komen.
- Direct op een ingebouwde afvoerpomp in de kamerwand en zet vast met een klem.



U kunt de afvoerslang maximaal 400 cm verlengen. Neem contact op met de klantenservice voor de andere afvoerslang en het verlengstuk.

15. MILIEUBESCHERMING

Recycle de materialen met het symbool ♻️. Gooi de verpakking in een geschikte verzamelcontainer om het te recyclen.

Help om het milieu en de volksgezondheid te beschermen en recycle het afval van elektrische en

elektronische apparaten. Gooi apparaten gemarkeerd met het symbool ⚡ niet weg met het huishoudelijk afval. Breng het product naar het milieustation bij u in de buurt of neem contact op met de gemeente.

SOMMAIRE

1. CONSIGNES DE SÉCURITÉ	34
2. CARACTERISTIQUES TECHNIQUES	36
3. DESCRIPTION DE L'APPAREIL	36
4. ACCESSOIRES	37
5. BANDEAU DE COMMANDE	37
6. PROGRAMMES	41
7. VALEURS DE CONSOMMATION	44
8. AVANT LA PREMIÈRE UTILISATION	45
9. UTILISATION DE L'APPAREIL	45
10. À LA FIN DU PROGRAMME	49
11. CONSEILS UTILES	50
12. ENTRETIEN ET NETTOYAGE	51
13. EN CAS D'ANOMALIE DE FONCTIONNEMENT	55
14. INSTALLATION	58
15. EN MATIÈRE DE PROTECTION DE L'ENVIRONNEMENT	64

POUR DES RÉSULTATS PARFAITS

Merci d'avoir choisi ce produit AEG. Nous l'avons conçu pour qu'il vous offre des performances irréprochables pour longtemps, en intégrant des technologies innovantes qui vous simplifient la vie grâce à des caractéristiques que vous ne trouverez pas forcément sur des appareils ordinaires. Veuillez prendre quelques instants pour lire cette notice afin d'utiliser au mieux votre appareil.

Visitez notre site Internet pour :



Obtenir des conseils d'utilisation, des brochures, de l'aide, des informations :
www.aeg.com



Enregistrer votre produit pour obtenir un meilleur service :
www.aeg.com/productregistration



Acheter des accessoires, consommables et pièces de rechange d'origine pour votre appareil :
www.aeg.com/shop

SERVICE APRÈS-VENTE

N'utilisez que des pièces de rechange d'origine.

Avant de contacter le service, assurez-vous de disposer des informations suivantes :

Vous trouverez ces informations sur la plaque signalétique. Modèle, PNC, numéro de série.



Avertissement/Attention : consignes de sécurité.



Informations générales et conseils



Informations écologiques

Sous réserve de modifications.

1. CONSIGNES DE SÉCURITÉ

Lisez attentivement cette notice d'utilisation avant l'installation et l'utilisation de l'appareil :

- Pour votre propre sécurité et la sécurité de votre appareil
- Pour le respect de l'environnement
- Pour le bon fonctionnement de l'appareil.

Conservez cette notice d'utilisation avec l'appareil. Si l'appareil devait être vendu ou cédé à une autre personne, assurez-vous que la notice d'utilisation l'accompagne.

Le fabricant n'est pas responsable des dommages liés à une mauvaise installation ou utilisation.

1.1 Sécurité des enfants et des personnes vulnérables

- Cet appareil n'est pas conçu pour être utilisé par des personnes (y compris des enfants) dont les facultés physiques, sensorielles ou mentales sont réduites, ou qui manquent d'expérience et de connaissances, à moins qu'une personne responsable de leur sécurité ne les supervise ou leur donne des instructions sur la manière de l'utiliser. Ne laissez pas les enfants jouer avec l'appareil.
- Ne laissez pas les emballages à portée de main des enfants. Risque d'asphyxie ou de blessure.
- Ne laissez pas les détergents à portée de main des enfants.
- Tenez les enfants et les animaux éloignés de l'appareil lorsque la porte est ouverte.
- Avant de fermer la porte de l'appareil, assurez-vous que ni enfants ni animaux domestiques ne soient à l'intérieur du tambour.
- Si l'appareil est équipé d'un dispositif de sécurité enfants, nous vous recommandons de l'activer.

1.2 Sécurité enfants

- Lorsque ce dispositif est activé, vous ne pouvez pas fermer le hublot. Ceci évite d'enfermer un enfant ou un ani-

mal dans l'appareil par accident. Pour activer ce dispositif, tournez-le dans le sens des aiguilles d'une montre jusqu'à ce que la rainure soit horizontale. Pour désactiver ce dispositif, tournez-le dans le sens inverse des aiguilles d'une montre jusqu'à ce que la rainure soit verticale.

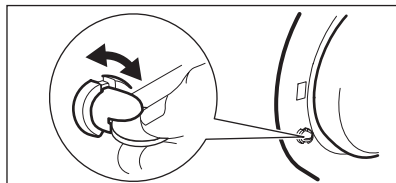

1.3 Consignes générales de sécurité

- N'utilisez pas cet appareil pour un usage professionnel, à des fins commerciales ou industrielles. Cet appareil est destiné à un usage domestique normal.
- Ne modifiez jamais les caractéristiques de cet appareil. Risque de blessure ou d'endommagement de l'appareil.
- Ne placez pas de produits inflammables ou d'éléments imbibés de produits inflammables à l'intérieur, à proximité ou sur l'appareil. Risque d'explosion ou d'incendie.
- Les produits de lavage pour lave-linge peuvent occasionner des brûlures chimiques au niveau des yeux, de la bouche et de la gorge. Respectez les instructions de sécurité du fabricant de produit de lavage.
- Veillez à retirer avant chaque lavage les pièces de monnaie, épingles de sûreté, broches, vis,... tout objet métallique du linge. Les objets durs et tranchants peuvent endommager l'appareil.
- Ne touchez à la vitre de la porte pendant le déroulement d'un programme. La vitre peut être chaude (uniquement pour les appareils à chargement frontal).

1.4 Entretien et nettoyage

- Mettez l'appareil à l'arrêt et débranchez-le électriquement.
- N'utilisez pas l'appareil sans filtre. Contrôlez que le filtre est correctement installé. Une mauvaise installation peut provoquer des fuites d'eau.

1.5 Installation

- L'appareil est lourd, prenez des précautions quand vous le déplacez.
- Ne transportez pas votre appareil sans mettre en place les pièces de protection pour le transport. Transporter un appareil non bridé peut endommager des composants internes et générer des fuites et des dysfonctionnements, et peut également engendrer des déformations par choc.
- Ne branchez pas un appareil endommagé.
- Retirez impérativement les pièces de protection mises en place pour le transport avant la première mise en fonctionnement.
- Pendant l'installation et avant tout entretien ou intervention sur le lave-vaisselle, il est nécessaire de débrancher l'appareil.
- L'installation électrique, hydraulique et l'installation de l'appareil doivent être effectuées par un professionnel qualifié. Vous éviterez ainsi des risques mobiliers, immobiliers et corporels.
- N'installez pas l'appareil ou ne l'utilisez pas dans un endroit où la température ambiante est inférieure à 0 °C.
- Si l'appareil est installé sur un sol moqueté, assurez-vous que la moquette (ou le tapis) n'obstrue pas les ouvertures, situées dans le bas de l'appareil, qui sont prévues pour la ventilation. Réglez les pieds pour disposer d'un espace suffisant entre l'appareil et la surface moquetée.

Raccordement à l'arrivée d'eau

- Ne raccordez pas l'appareil avec des tuyaux anciens, déjà utilisés. Utilisez uniquement des tuyaux neufs.

- Veillez à ne pas endommager les tuyaux d'arrivée d'eau.
- Ne raccordez pas l'appareil à des conduites neuves ou qui n'ont pas été utilisées depuis longtemps. Laissez couler l'eau pendant quelques minutes avant de brancher le tuyau d'arrivée d'eau.
- Lorsque vous utilisez l'appareil pour la première fois, vérifiez que les tuyaux et les raccords ne fuient pas.

Branchement électrique

- Assurez-vous que l'appareil est relié à la terre.
- Vérifiez que les données électriques figurant sur la plaque signalétique correspondent à celles de votre réseau.
- Utilisez toujours une prise antichoc correctement installée.
- L'appareil ne doit pas être raccordé à l'aide d'un prolongateur, d'une prise multiple ou d'un raccordement multiple. Risque d'incendie.
- Ne remplacez et ne modifiez jamais le câble d'alimentation. Contactez votre service après-vente.
- Veillez à ne pas endommager la fiche et le câble d'alimentation.
- Ne connectez la fiche d'alimentation à la prise de courant qu'à la fin de l'installation. Assurez-vous que la prise de courant est accessible une fois l'appareil installé.
- Ne tirez pas sur le câble d'alimentation pour débrancher l'appareil. Tirez toujours sur la prise de courant.

1.6 Mise au rebut de l'appareil

1. Débranchez l'appareil.
2. Coupez le câble d'alimentation au ras de l'appareil et mettez-le au rebut.
3. Éliminez le dispositif de verrouillage de porte. Ceci évite d'enfermer un enfant ou un animal dans l'appareil par accident. Il existe un risque d'asphyxie (uniquement pour les appareils à chargement frontal).

2. CARACTERISTIQUES TECHNIQUES

Dimensions	Largeur / Hauteur / Profondeur	600 / 850 / 605 mm
	Profondeur totale	640 mm
Branchement électrique :	Tension	230 V
	Puissance totale	2200 W
	Fusible	10 A
	Fréquence	50 Hz
Niveau de protection contre l'infiltration de particules solides et d'humidité assuré par le couvercle de protection, excepté là où l'équipement basse tension ne dispose d'aucune protection contre l'humidité		IPX4
Pression de l'arrivée d'eau	Minimum	0,5 bar (0,05 MPa)
	Maximum	8 bar (0,8 MPa)
Arrivée d'eau ¹⁾		Eau froide
Charge maximale	Coton	8 kg
Vitesse d'essorage	Maximum	1400 tr/min (L 75485 FL)
		1600 tr/min (L 76685 FL)

¹⁾ Raccordez le tuyau d'arrivée d'eau à un robinet fileté (3/4 pouce).

3. DESCRIPTION DE L'APPAREIL

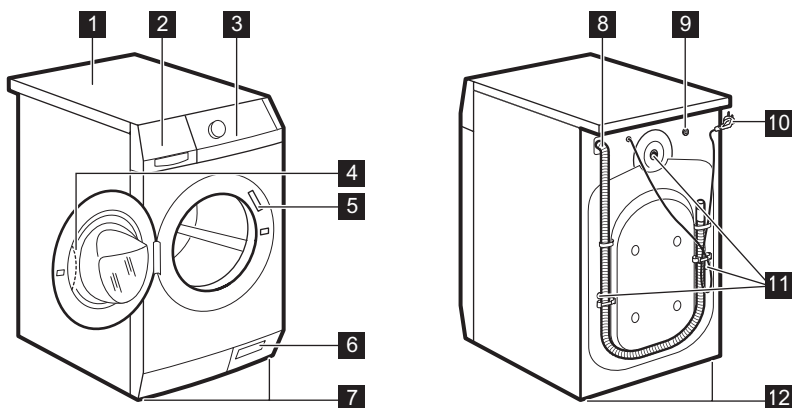

- | | |
|--|---|
| 1 Plan de travail | 6 Pompe de vidange |
| 2 Distributeur de produit de lavage | 7 Pieds pour que l'appareil soit de niveau |
| 3 Bandeau de commande | 8 Tuyau de vidange |
| 4 Poignée de la porte | 9 Tuyau d'arrivée d'eau |
| 5 Plaque signalétique | |

- 10** Câble d'alimentation électrique
11 Dispositifs de protection

- 12** Pieds pour que l'appareil soit de niveau

4. ACCESSOIRES

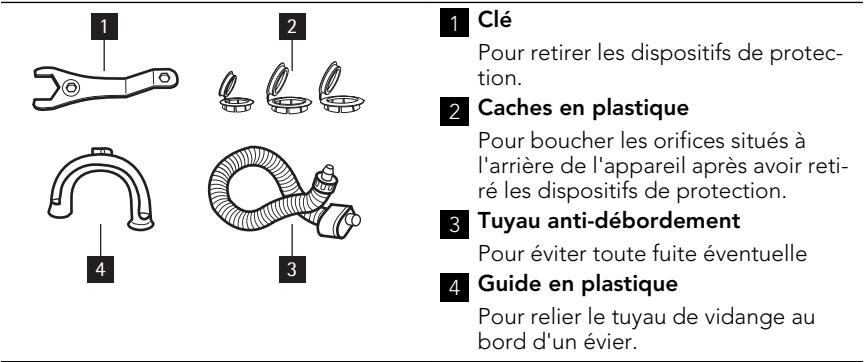

5. BANDEAU DE COMMANDE

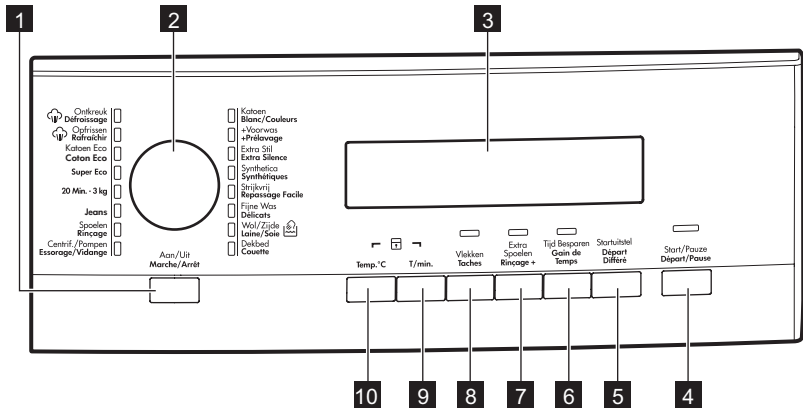

- 1** Touche Marche/Arrêt (Aan/Uit - Marche/Arrêt)
- 2** Manette de sélection des programmes
- 3** Écran
- 4** Touche Départ/Pause (Start/Pauze - Départ/Pause)
- 5** Touche Départ différé (Startuitstel - Départ Différé)

- 6** Touche Gain de temps (Tijd Besparen - Gain de Temps)
- 7** Touche Rinçage plus (Extra Spoelen - Rinçage+)
- 8** Touche Taches (Vlekken - Taches)
- 9** Touche Essorage réduit (T/min.)
- 10** Touche Température (Temp. °C)

5.1 Bouton marche/arrêt 1

Appuyer sur ce bouton pour activer ou désactiver le lave-linge. Une tonalité retentit lorsque le lave-linge est activé. La fonction AUTO Stand-by désactive automatiquement la machine pour réduire la consommation d'énergie lorsque :

- Vous n'utilisez pas le lave-linge pendant 5 minutes avant d'appuyer sur le bouton 4 .
 - Toutes les sélections sont annulées.
 - Appuyez sur le bouton 1 pour remettre le lave-linge en marche.

– Sélectionnez à nouveau le programme de lavage et toutes les options possibles.

- 5 minutes à compter de la fin du programme de lavage. Voir "A la fin du programme".







5.2 Programmeur 2

Tournez cette manette pour sélectionner un programme. Le voyant correspondant au programme s'allume.

5.3 Écran 3



L'affichage indique :

A	• La température maximale du programme.
B	• La vitesse d'essorage par défaut du programme. • Les symboles « Sans essorage » ¹⁾ et « Arrêt cuve pleine ».
C	• Les symboles de l'écran. ²⁾
Symboles	Description
	Phase de lavage
	Phase de rinçage
	Phase d'essorage
	Sécurité enfants
	Vous ne pouvez pas ouvrir le hublot de l'appareil lorsque ce symbole est allumé. Vous ne pouvez ouvrir le hublot de l'appareil que lorsque ce symbole est éteint.
	Si le programme est terminé mais que le symbole reste allumé :
	• Il y a de l'eau dans le tambour. • La fonction « Arrêt cuve pleine » est activée.
	Départ différé

- D**
- La durée du programme
Une fois que le programme a démarré, cette durée diminue par intervalles d'une minute.
 - Le départ différé
Lorsque vous appuyez sur la touche Départ différé, l'écran indique l'heure du départ différé.
 - Codes d'alarme
En cas de dysfonctionnement de l'appareil, l'écran affiche des codes d'alarme. Reportez-vous au chapitre « En cas d'anomalie de fonctionnement ».
 - Err
L'écran affiche ce message pendant quelques secondes si :
 - Vous avez sélectionné une fonction qui n'est pas applicable pour ce programme.
 - Vous avez modifié le programme pendant le fonctionnement de l'appareil.
 Le voyant de la touche Départ/Pause **4** clignote.
 - 
Lorsque le programme est terminé.

1) Uniquement disponible pour le programme Essorage/Vidange.

2) Les symboles s'affichent à l'écran lorsque la phase ou la fonction correspondante est programmée.

5.4 Touche Départ/Pause **4**

Appuyez sur la touche **4** pour lancer ou interrompre le programme.

5.5 Touche Départ différé **5**

Appuyez sur la touche **5** pour retarder le départ d'un programme de 30 minutes à 20 heures.

5.6 Touche Gain de temps **6**

Appuyez sur la touche **6** pour réduire la durée d'un programme.

- Appuyez une fois pour programmer un cycle de lavage avec une « Durée réduite » pour les articles peu sales.
- Appuyez deux fois pour programmer un cycle de lavage « Rapide » pour les articles très peu sales.



Certains programmes n'acceptent qu'une seule de ces deux fonctions.

5.7 Touche Rinçage plus **7**

Appuyez sur la touche **7** pour ajouter des phases de rinçage à un programme. Utilisez cette fonction pour les personnes allergiques aux produits de lavage et dans les régions où l'eau est douce.

5.8 Touche Taches **8**

Appuyez sur la touche **8** pour ajouter la phase Taches à un programme. Utilisez cette fonction pour le linge très taché.

Quand vous programmez cette fonction, placez le détachant dans le compartiment .



Cette fonction allonge la durée du programme.

Cette fonction n'est pas compatible avec des températures inférieures à 40 °C.

5.9 Touche Essorage **9**

Appuyez sur cette touche pour :

- Réduire la vitesse maximum de la phase d'essorage du programme sélectionné.



L'écran n'affiche que les vitesses disponibles pour le programme sélectionné.

- Désactiver la phase d'essorage.
- Activer la fonction « Arrêt cuve pleine ». Sélectionnez cette fonction pour éviter que les tissus ne se froissent. L'appareil ne vidange pas l'eau quand ce programme est terminé.

- - -	La phase d'essorage est désactivée.
	La fonction « Arrêt cuve pleine » est activée.

5.10 Touche Température 10

Appuyez sur la touche 10 pour modifier la température par défaut.

- -	= eau froide
-----	--------------

5.11 Fonction des signaux sonores.

Des signaux sonores retentissent lorsque :

- le lave-linge est mis en fonctionne-ment.
- le lave-linge est mis à l'arrêt.
- les touches sont activées.
- Le programme est terminé.
- Le lave-linge fonctionne mal.



Pour **désactiver/activer** les signaux sonores, appuyez simultanément sur la touche 8 et sur la touche 7 pendant 6 secondes.



Si vous désactivez les signaux sonores, ils ne continueront à retentir que lorsque les touches sont activées et lorsque l'appareil présente une anomalie.

5.12 Fonction Sécurité enfants

Cette fonction empêche les enfants de jouer avec le bandeau de commande.

- Pour activer la fonction, appuyez sur la touche 10 et sur la touche 9 en même temps jusqu'à ce que l'écran affiche le symbole .
- Pour désactiver la fonction, appuyez sur la touche 10 et sur la touche 9 en même temps jusqu'à ce que le symbole  s'éteigne.

Vous pouvez activer la fonction :

- Avant d'appuyer sur la touche Départ/Pause 4 : l'appareil ne peut pas démarrer.
- Après avoir appuyé sur la touche Départ/Pause 4, toutes les touches et le sélecteur de programmes sont désactivés.

5.13 Fonction Rinçage plus permanente

Avec cette fonction, vous pouvez conserver la fonction Rinçage plus en permanence quand vous sélectionnez un nouveau programme.

- Pour activer la fonction, appuyez sur la touche 6 et sur la touche 5 en même temps jusqu'à ce que le voyant de la touche 7 s'allume.
- Pour désactiver la fonction, appuyez sur la touche 6 et sur la touche 5 en même temps jusqu'à ce que le voyant de la touche 7 s'éteigne.

6. PROGRAMMES

Programme Température	Type de charge Charge max.	Description du cycle	Fonctions
Katoen – Blanc/ Couleurs Blanc/Couleurs 95° - Froid	Coton blanc et cou- leurs normalement sales. Max. 8 kg	Lavage Rinçages Essorage long	RÉDUCTION DE LA VITESSE D'ES- SORAGE ARRÊT CUVE PLEINE TACHES RINÇAGE PLUS GAIN DE TEMPS ¹⁾
Katoen + Voor- was – Blanc/ Couleurs + Pré- lavage Blanc/Couleurs + Prélavage 95° - Froid	Coton blanc et cou- leurs très sales. Max. 8 kg	Prélavage Lavage Rinçages Essorage long	RÉDUCTION DE LA VITESSE D'ES- SORAGE ARRÊT CUVE PLEINE TACHES RINÇAGE PLUS GAIN DE TEMPS ¹⁾
Extra Stil - Ex- tra Silence Ex- tra Silent Extra Silence 95° - Froid	Coton blanc et cou- leurs normale- ment sales. Max. 8 kg	Arrêt avec de l'eau dans le tam- bour Rinçages Essorage long	TACHES RINÇAGE PLUS GAIN DE TEMPS ¹⁾
Synthetic - Synthétiques Synthétiques 60° - Froid	Vêtements en tissu synthétiques ou mixtes normale- ment sales. Max. 4 kg	Lavage Rinçages Essorage court	RÉDUCTION DE LA VITESSE D'ES- SORAGE ARRÊT CUVE PLEINE TACHES RINÇAGE PLUS GAIN DE TEMPS ¹⁾
Strijkvrij - Re- passage Facile Repassage faci- le ²⁾ 60° - Froid	Vêtements en tissu synthétique norma- lement sales. Max. 1,5 kg	Lavage Rinçages Essorage court	ARRÊT CUVE PLEINE RINÇAGE PLUS GAIN DE TEMPS

Programme Température	Type de charge Charge max.	Description du cycle	Fonctions
Fijne Was - Délicats Délicats 40° - Froid	Vêtements en textiles délicats tels que l'acrylique, la viscose ou le polyester, normalement sales. Max. 4 kg	Lavage Rinçages Essorage court	RÉDUCTION DE LA VITESSE D'ESSORAGE ARRÊT CUVE PLEINE TACHES ³⁾ RINÇAGE PLUS GAIN DE TEMPS ¹⁾
Wol / Zijde - Laine/Soie Laine/Soie  40° - Froid	Vêtements en laine lavables en machine. Lainages et textiles délicats lavables à la main portant le symbole « lavage à la main ». Max. 2 kg	Lavage Rinçages Essorage court	RÉDUCTION DE LA VITESSE D'ESSORAGE ARRÊT CUVE PLEINE
Dekbed - Couette Couette 60° - 30°	Un(e) seul(e) couverture, couette ou couvre-lit synthétique. Max. 2.5 kg	Lavage Rinçages Essorage court	RÉDUCTION DE LA VITESSE D'ESSORAGE
Centrifugeren / Pompen - Essorage / Vidange Essorage/Vidange ⁴⁾	Tous textiles La charge maximale de linge est définie en fonction du type de linge.	Vidange de l'eau Phase d'essorage à la vitesse maximale.	RÉDUCTION DE LA VITESSE D'ESSORAGE SANS ESSORAGE
Spoelen - Rinçage Rinçage	Articles lavables à la main.	Rinçages Essorage long	RÉDUCTION DE LA VITESSE D'ESSORAGE ARRÊT CUVE PLEINE RINÇAGE PLUS ⁵⁾
Jeans 60° - Froid	Tous les vêtements en jean. Les vêtements en jersey conçus avec des matières hi-tech. Max. 4 kg	Lavage Rinçages Essorage court	RÉDUCTION DE LA VITESSE D'ESSORAGE ARRÊT CUVE PLEINE RINÇAGE PLUS GAIN DE TEMPS ¹⁾
20 Min. - 3 kg 30°	Vêtements en coton et synthétiques légèrement sales ou portés une seule fois.	Lavage Rinçages Essorage court	RÉDUCTION DE LA VITESSE D'ESSORAGE

Programme ¹⁾	Type de charge	Charge max
 La vapeur peut être utilisée sur du linge sec, lavé ou porté une seule fois. Ces programmes peuvent atténuer les plis et les odeurs et rendre votre linge plus souple. N'utilisez aucun produit de lavage. En cas de besoin, nettoyez les taches en effectuant un cycle de lavage ou à l'aide d'un produit détachant à application locale. Les programmes vapeur n'effectuent pas de cycle de lavage hygiénique.		

1) Si vous sélectionnez un programme Vapeur avec du linge sec, il sera humide à la fin du cycle. Il est préférable de l'exposer à l'air libre pendant environ 10 minutes afin de permettre à cette humidité de se dissiper. Le linge doit être retiré du tambour dès que possible. Après un cycle de traitement à la vapeur, les vêtements peuvent être repassés, mais ils le seront avec plus de facilité !

6.1 Certificat Woolmark



Le cycle laine de ce lave-linge a été approuvé par The Woolmark Company

pour le lavage des articles Woolmark lavables en machine, sous réserve que ces articles soient lavés conformément aux instructions mentionnées sur leur étiquette et celles indiquées par le fabricant de ce lave-linge. M1027

Au Royaume-Uni, en Irlande, à Hong Kong ainsi qu'en Inde, le symbole Woolmark est une marque de certification.

©The Woolmark Company Pty Ltd.

7. VALEURS DE CONSOMMATION

 Les données de ce tableau sont approximatives. Les données peuvent différer pour différentes raisons : la quantité et le type de linge, la température ambiante ou de l'eau.

Programmes	Charge (kg)	Consommation énergétique (kWh)	Consommation d'eau (litres)	Durée approximative du programme (minutes)	Taux d'humidité restant (%) ¹⁾	Taux d'humidité restant (%) ¹⁾
					L 75485 FL	L 76685 FL
Coton 60 °C	8	1.60	72	168	44	43
Coton 40 °C	8	1.00	72	164	44	43
Synthétiques 40 °C	4	0.60	50	110	35	35
Textiles délicats 40 °C	4	0.70	60	91	35	35

Programmes	Charge (kg)	Consommation énergétique (kWh)	Consommation d'eau (litres)	Durée approximative du programme (minutes)	Taux d'humidité restant (%) ¹⁾ L 75485 FL	Taux d'humidité restant (%) ¹⁾ L 76685 FL
Laine/Lavage à la main 30 °C	2	0.35	57	58	30	30
Programmes coton standard						
Coton 60 °C standard	8	0.90	59	225	44	43
Coton 60 °C standard	4	0.76	49	170	44	43
Coton 40 °C standard	4	0.51	49	165	44	43

1) Au terme de la phase d'essorage.

Mode « Éteint » (W)	Mode « Veille » (W)
0.48	0.48
Les données de consommation énergétique du mode « Éteint » et du mode « Veille » sont conformes à la norme EU 1015/2010 de la directive 2009/125/EC.	

8. AVANT LA PREMIÈRE UTILISATION

1. Pour activer le système d'essorage, versez 2 litres d'eau dans le compartiment pour le lavage principal.
2. Versez une petite quantité de lessive dans le compartiment pour le lavage principal. Sélectionnez et faites démarrer un programme pour coton à vide à la température la plus élevée qui soit afin de vider le tambour et la cuve de toute poussière éventuelle.

9. UTILISATION DE L'APPAREIL

1. Ouvrez le robinet d'arrivée d'eau.
2. Branchez l'appareil au secteur.
3. Appuyez sur la touche **1** pour activer l'appareil.
4. Introduisez le linge dans l'appareil.
5. Utilisez la quantité correcte de produit de lavage et d'additifs.
6. Sélectionnez et lancez le programme de lavage en fonction de la charge et du degré de salissure.

9.1 Chargement du linge

1. Ouvrez la porte de l'appareil.



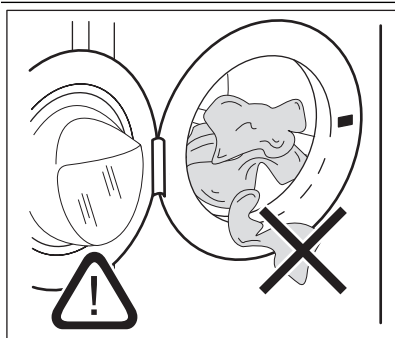

- Placez les articles un à un dans le tambour en les dépliant le plus possible. Assurez-vous de ne pas surcharger le tambour.
- Fermez la porte de l'appareil.

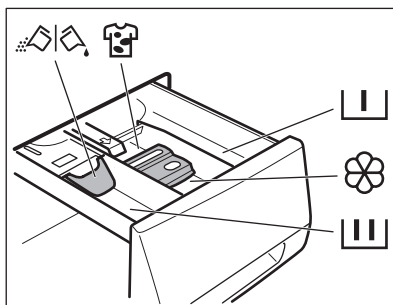

Assurez-vous de ne pas coincer de linge entre le joint et la porte. Risque de fuite d'eau ou de détérioration du linge.

9.2 Utilisation du produit de lavage et des additifs



	Compartiment à lessive pour la phase de pré-lavage et le programme de trempage Ajoutez la lessive pour le pré-lavage et le trempage avant le départ du programme.
	Compartiment pour la phase de lavage Si vous utilisez de la lessive liquide, versez-la immédiatement avant de démarrer le programme.
	Compartiment des additifs liquides (assouplissant, amidon). Versez le produit dans le compartiment avant de démarrer le programme.
MAX	Niveau de quantité maximum pour les additifs liquides.
	Compartiment du détachant Versez le produit dans le compartiment et programmez l'option Taches avant de démarrer le programme.
	Languette pour lessive en poudre ou liquide Tournez-la (vers le haut ou vers le bas) en position correcte pour utiliser la lessive en poudre ou liquide.



Respectez toujours les instructions figurant sur l'emballage des lessives.

Vérifiez la position de la languette.

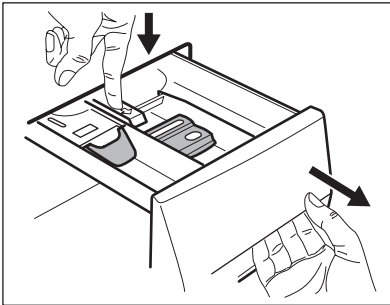

1. Tirez le panier supérieur jusqu'à la butée.
2. Poussez le levier vers le bas pour enlever le distributeur.

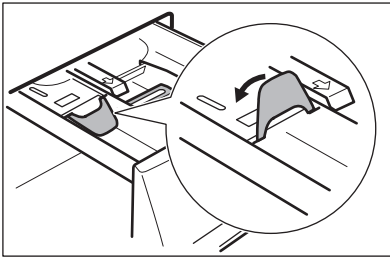

3. Pour utiliser de la lessive en poudre, tournez la languette vers le haut.

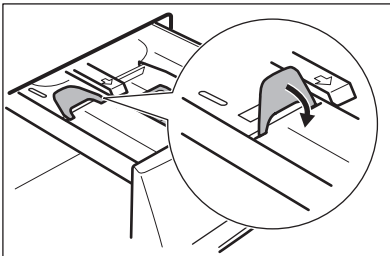

4. Pour utiliser de la lessive liquide, tournez la languette vers le bas.



Avec la languette en position BASSE :

- N'utilisez pas de lessives liquides gélatineuses ou épaisses.
- N'insérez pas de lessive liquide au-delà de la limite figurant sur la languette.
- Ne sélectionnez pas de phase de prélavage.
- Ne sélectionnez pas la fonction Départ différé.

5. Dosez les produits de lavage et l'adoucissant.
6. Fermez soigneusement le distributeur du produit de lavage. Assurez-vous que la languette ne bloque pas la fermeture de la porte.

9.3 Réglage et départ d'un programme

1. Tournez le sélecteur de programmes. Le voyant correspondant s'allume.
2. Le voyant de la touche **4** clignote en rouge.
3. L'écran affiche la température et la vitesse d'essorage par défaut. Pour modifier la température et/ou la vitesse d'essorage, appuyez sur les touches correspondantes.
4. Sélectionnez les fonctions compatibles. Le voyant de la fonction sélectionnée s'allume ou l'écran affiche le symbole correspondant.
5. Appuyez sur la touche **4** pour lancer le programme. Le voyant de la touche **4** est allumé.



La pompe de vidange peut momentanément se mettre en route lorsque l'appareil se remplit d'eau.



L'appareil ajuste automatiquement la durée du cycle au type de linge chargé dans le tambour pour un lavage parfait en un minimum de temps. Environ 15 minutes après le départ du programme, l'écran affiche la nouvelle durée.

9.4 Interruption d'un programme

1. Appuyez sur la touche **4**. Le voyant clignote.
2. Appuyez à nouveau sur la touche **4**. Le programme de lavage se poursuit.

9.5 Annulation d'un programme

1. Appuyez sur la touche **1** pour annuler le programme et désactiver l'appareil.
2. Appuyez à nouveau sur la touche **1** pour activer l'appareil. Maintenant,

vous pouvez régler un nouveau programme de lavage.



L'appareil ne se vidange pas.

9.6 Modification d'une fonction

Vous ne pouvez modifier que quelques fonctions avant qu'elles soient actives.

1. Appuyez sur la touche **4**. Le voyant clignote.
2. Modifiez la fonction réglée.

9.7 Sélectionnez le départ différé.

1. Appuyez plusieurs fois sur la touche **5** jusqu'à ce que le délai du départ différé souhaité apparaisse sur l'afficheur. Les symboles correspondants apparaissent.
2. Appuyez sur la touche **4**, le décompte du départ différé commence.

Lorsque le décompte est terminé, le programme démarre automatiquement.



Avant d'appuyer sur la touche **4** pour démarrer le lave-linge, vous pouvez annuler ou modifier le réglage du départ différé. Vous ne pouvez pas régler le départ différé avec le **programme Vapeur**.

9.8 Annulez le départ différé

1. Appuyez sur la touche **4**. Le voyant correspondant clignote.
2. Appuyez sur la touche **5** à plusieurs reprises jusqu'à ce que l'écran indique **0**.
3. Appuyez sur la touche **4**. Le programme démarre.

9.9 Ouvrez la porte.

Lors du fonctionnement d'un programme ou du départ différé, la porte de l'appareil est verrouillée.

Pour ouvrir la porte de l'appareil :

1. Appuyez sur la touche **4**. Le symbole de verrouillage de la porte disparaît de l'écran.
2. Ouvrez la porte de l'appareil.
3. Fermez la porte de l'appareil et appuyez sur la touche **4**. Le programme ou le départ différé se poursuit.



Si vous mettez à l'arrêt l'appareil, il est nécessaire de sélectionner de nouveau le programme.



Si la température et le niveau de l'eau dans le tambour sont trop élevés, le symbole de verrouillage de la porte reste affiché et il est impossible d'ouvrir la porte. Pour ouvrir la porte, respectez la procédure suivante :

1. Mettez à l'arrêt l'appareil.
2. Attendez quelques minutes.
3. Assurez-vous qu'il n'y a pas d'eau dans le tambour.

10. À LA FIN DU PROGRAMME

- L'appareil se met à l'arrêt automatiquement.
- Les signaux sonores retentissent.
- Le symbole  apparaît sur l'affichage.
- Le voyant **4** de la touche Départ/Pause s'éteint.
- Le symbole de verrouillage de la porte s'éteint.
- Appuyez sur la touche **1** pour mettre à l'arrêt l'appareil. La fonction économie d'énergie met automatiquement l'appareil à l'arrêt 5 minutes après la fin du programme.



Lorsque vous remettez l'appareil en fonctionnement, le dernier programme sélectionné s'affiche à l'écran. Tournez le sélecteur pour choisir un nouveau cycle.

- Sortez la lessive de l'appareil. Vérifiez que le tambour est vide.
- Laissez la porte entrouverte pour éviter la formation de moisissures et l'apparition de mauvaises odeurs.

- Fermez le robinet d'arrivée d'eau.

Le programme de lavage est terminé, mais il y a de l'eau dans le tambour :

- Le tambour tourne régulièrement pour éviter que le linge ne se froisse.
- Le hublot reste verrouillé.
- Vous devez vidanger l'eau pour ouvrir le hublot.

Pour vidanger l'eau :

1. Si besoin est, diminuez la vitesse d'essorage.
2. Appuyez sur la touche DÉPART/PAUSE **4**. L'appareil vidange et essore.
3. Une fois le programme terminé et le symbole de verrouillage de la porte éteint, vous pouvez ouvrir la porte.
4. Mettez à l'arrêt l'appareil.



L'appareil vidange et essore automatiquement au bout d'environ 18 heures.

11. CONSEILS UTILES

11.1 Chargement du linge

- Répartissez le linge entre : blanc, couleur, synthétiques, délicats et laine.
- Respectez les instructions de lavage qui figurent sur les étiquettes des vêtements.
- Ne lavez pas ensemble les articles blancs et en couleur.
- Certains articles en couleur peuvent déteindre lors des premiers lavages. Il est recommandé de les laver séparément lors des premiers lavages.
- Boutonnez les taies d'oreiller, fermez les fermetures à glissière et à pression et les crochets. Attachez les ceintures.
- Videz les poches des vêtements et dépliez-les.
- Tournez vers l'intérieur les tissus multicouches, la laine et les articles portant des illustrations imprimées.
- Enlevez les taches.
- Lavez avec un produit spécial les taches incrustées.
- Traitez les rideaux avec précautions. Enlevez les crochets et placez les rideaux dans un sac de lavage ou une taie d'oreiller.
- Ne lavez pas dans l'appareil :
 - Le linge sans ourlet ou déchiré
 - Les soutien-gorges à armatures.
 - Utilisez un sac de lavage pour les articles très petits.
- Un très petite charge peut provoquer des problèmes d'équilibre pendant la phase d'essorage. Si cela se produit, répartissez manuellement les articles dans la cuve et lancez à nouveau la phase d'essorage.

11.2 Taches tenaces

Pour certaines taches, l'eau et les produits de lavage ne suffisent pas. Il est recommandé d'éliminer ces taches avant de mettre les articles dans l'appareil.

Des détachants spéciaux sont disponibles. Utilisez le détachant spécial adapté au type de tache et au tissu.

11.3 Produits de lavage et additifs

- Utilisez uniquement des produits de lavage et des additifs spécialement conçus pour les lave-linge.
- Ne mélangez pas différents types de produits de lavage.
- Afin de préserver l'environnement, n'utilisez que la quantité nécessaire de produit de lavage.
- Respectez les instructions qui se trouvent sur les emballages de ces produits.
- Utilisez les produits adaptés au tissu, à la température du programme et au niveau de salissure.
- Si vous utilisez des produits de lavage liquides, ne sélectionnez pas la phase de prélavage.
- Si votre appareil ne dispose pas d'un distributeur de produit de lavage avec volet, ajoutez les produits de lavage avec une boule doseuse.

11.4 Dureté de l'eau

Si, dans votre région, la dureté de l'eau est élevée ou modérée, il est recommandé d'utiliser un adoucisseur d'eau pour les lave-linge. Dans les régions où l'eau est douce, il n'est pas nécessaire d'utiliser un adoucisseur d'eau.

Pour connaître la dureté de l'eau dans votre région, prenez contact avec l'organisme local de distribution d'eau.

Respectez les instructions qui se trouvent sur les emballages de ces produits. Ces échelles d'équivalence mesurent la dureté de l'eau :

- Degrés allemands (dH°).
- Degrés français (°TH).
- mmol/l (millimole par litre - unité internationale de mesure de la dureté de l'eau).
- Degrés Clarke.

Tableau de dureté de l'eau

Niveau	Type	Dureté de l'eau			
		°dH	°T.H.	mmol/l	Degrés Clarke
1	douce	0-7	0-15	0-1,5	0-9
2	moyenne	8-14	16-25	1,6-2,5	10-16
3	dure	15-21	26-37	2,6-3,7	17-25
4	très dure	> 21	> 37	>3,7	>25

12. ENTRETIEN ET NETTOYAGE



AVERTISSEMENT

Déconnectez l'appareil de l'alimentation électrique avant de le nettoyer.

12.1 Détartrage de l'appareil

L'eau du robinet contient du calcaire. Si cela s'avère nécessaire, utilisez un adoucisseur d'eau pour éliminer le tartre.

Utilisez un produit spécialement conçu pour les lave-linge. Respectez les instructions inscrites sur l'emballage par le fabricant.

Procédez séparément d'un lavage de linge.

12.2 Nettoyage externe

Nettoyez l'appareil uniquement à l'eau savonneuse chaude. Séchez complètement toutes les surfaces.

12.4 Joint du hublot

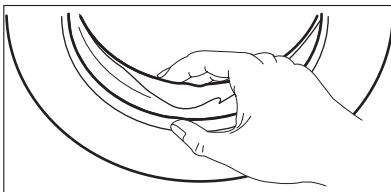

ATTENTION

N'utilisez pas d'alcool, de solvants ou de produits chimiques.

12.3 Entretien régulier

Avec les programmes à basse température, il est possible que certains produits de lavage restent dans le tambour. Procédez à un entretien régulier. Pour ce faire :

- Videz le linge du tambour.
- Sélectionnez le programme de lavage pour le coton le plus chaud
- Utilisez une quantité correcte de poudre de lavage dotée de propriétés biologiques.

Après chaque lavage, laissez la porte ouverte pendant un moment pour éviter les moisissures et les mauvaises odeurs.

Examinez régulièrement le joint et enlevez tous les objets situés à l'intérieur.

12.5 Tambour

Examinez régulièrement le tambour pour éviter la formation de calcaire ou de particules de rouille.

N'utilisez que des produits spéciaux pour éliminer les particules de rouille du tambour.

Pour ceci :

- Nettoyez le tambour à l'aide d'un produit spécial inox.
- Mettez en route un programme coton court à température maximale avec une petite quantité de lessive.

12.6 Distributeur de produit de lavage

Pour nettoyer le distributeur :

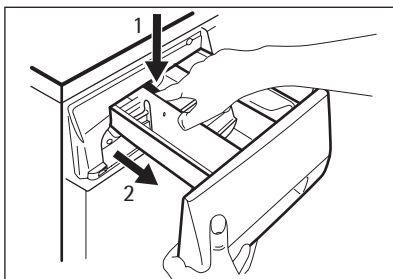

1. Appuyez sur le levier.
2. Sortez le panier.

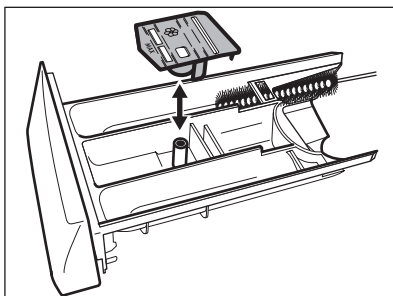

3. Retirez la partie supérieure du compartiment de l'additif liquide.
4. Nettoyez tous les éléments sous l'eau courante.

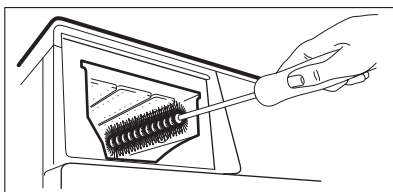

5. Nettoyez le logement du panier à l'aide d'une brosse.
6. Remettez le panier dans son logement.

12.7 Pompe de vidange



Examinez régulièrement la pompe de vidange et assurez-vous qu'elle est propre.

- Un code d'alarme s'affiche en raison du problème de vidange.

Nettoyez la pompe si :

- L'appareil ne vidange pas.
- Le tambour ne tourne pas.
- L'appareil fait un bruit inhabituel car la pompe de vidange est bloquée.



AVERTISSEMENT

1. Débranchez l'appareil électriquement.
2. Ne retirez pas le filtre pendant que l'appareil fonctionne. Ne nettoyez pas la pompe de vidange si l'eau de l'appareil est chaude. L'eau doit être froide pour que vous puissiez nettoyer la pompe de vidange.

Pour nettoyer la pompe de vidange :

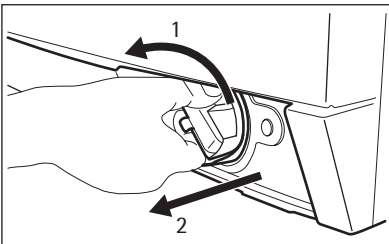
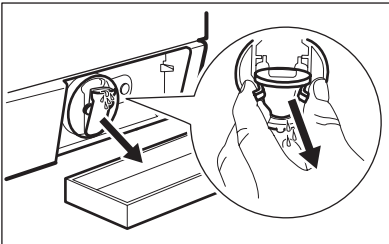
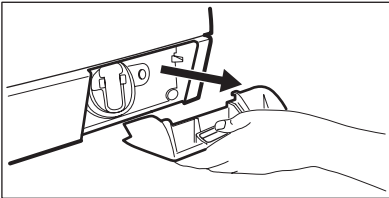
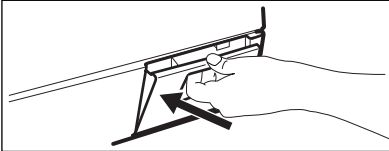

1. Ouvrez le volet de la pompe.
2. Enlevez la languette en tirant dessus.
3. Insérez un récipient sous le panier de la pompe de vidange pour recueillir l'eau qui s'écoule.
4. Appuyez sur les deux leviers et tirez la conduite de vidange vers l'avant pour évacuer l'eau.
5. Lorsque le récipient est rempli, remettez la conduite de vidange en place et videz le récipient. Répétez les étapes 4 et 5 jusqu'à ce que l'eau ne s'écoule plus de la pompe de vidange.
6. Tirez la conduite de vidange vers l'arrière et tournez le filtre pour l'enlever.

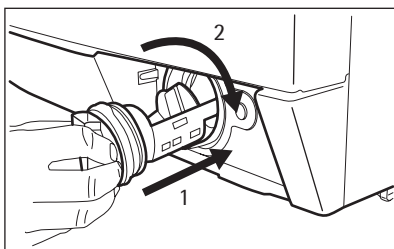
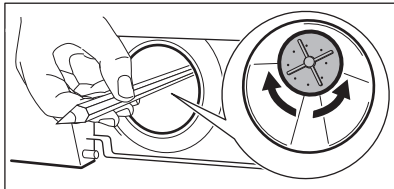
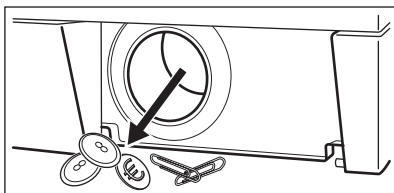

7. Enlevez les peluches et les objets de la pompe.
8. Assurez-vous que la turbine de la pompe tourne. Si ce n'est pas le cas, contactez votre service après-vente.
9. Nettoyez le filtre sous l'eau courante et remettez-le en place dans la pompe en l'insérant dans les glissières prévues spécialement à cet effet.
10. Assurez-vous de visser correctement le filtre pour empêcher les fuites.
11. Remplacez la languette et fermez le volet de la pompe de vidange.

12.8 Le filtre du tuyau d'arrivée d'eau et le filtre de la soupape

Il peut être nécessaire de nettoyer les filtres lorsque :

- L'appareil n'est pas approvisionné en eau.
- L'appareil met du temps à s'approvisionner en eau.

- Le voyant de la touche **4** clignote et l'alarme correspondante s'affiche. Reportez-vous au chapitre « En cas d'anomalie de fonctionnement ».



AVERTISSEMENT

Débranchez l'appareil électriquement.

Pour nettoyer les filtres du tuyau d'arrivée d'eau :

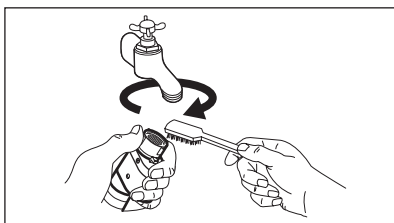

1. Fermez le robinet d'arrivée d'eau.
2. Retirez le tuyau d'arrivée d'eau du robinet d'arrivée d'eau.
3. Nettoyez le filtre du tuyau à l'aide d'une petite brosse dure.

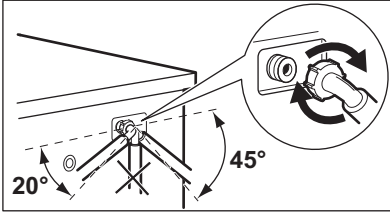
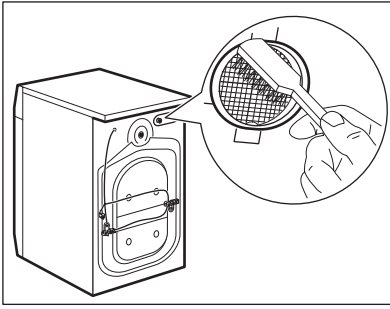

4. Retirez le tuyau d'alimentation situé à l'arrière de l'appareil.
5. Nettoyez le filtre de la soupape à l'aide d'une petite brosse dure ou d'un chiffon.
6. Réinstallez le tuyau d'alimentation. Assurez-vous que tous les raccords de tuyaux d'eau sont bien serrés afin d'éviter toute fuite.
7. Ouvrez le robinet d'arrivée d'eau.

12.9 Vidange d'urgence :

L'appareil ne vidange pas à cause d'une anomalie de fonctionnement.

Si cela se produit, procédez aux étapes (1) à (6) du paragraphe « Pour nettoyer la pompe de vidange ».

Nettoyez la pompe, si besoin.

Remettez la conduite de vidange en place et fermez le volet de la pompe de vidange.

Lorsque vous appliquez la procédure de vidange d'urgence, vous devez réactiver le système de vidange :

1. Versez 2 litres d'eau dans le compartiment pour le lavage principal.
2. Démarrez le programme pour vidanger l'eau.

12.10 Précautions contre le gel

Si l'appareil est installé dans un local dans lequel la température peut être né-

gative, évacuez toute l'eau restant dans le tuyau d'alimentation et la pompe de vidange.

1. Débranchez l'appareil du secteur.
2. Fermez le robinet d'arrivée d'eau.
3. Retirez le tuyau d'arrivée d'eau.
4. Placez les deux extrémités du tuyau d'alimentation dans un récipient et laissez l'eau s'évacuer du tuyau.
5. Contrôlez la pompe de vidange. Reportez-vous à la procédure de vidange d'urgence.
6. Une fois que la pompe de vidange est vide, réinstallez le tuyau d'alimentation.



AVERTISSEMENT

Assurez-vous que la température est supérieure à 0 °C avant d'utiliser l'appareil à nouveau.

Le fabricant ne pourra être tenu pour responsable en cas de dommages dus aux basses températures.

13. EN CAS D'ANOMALIE DE FONCTIONNEMENT

L'appareil ne démarre pas ou se met à l'arrêt en cours de programme. Dans un premier temps, essayez de trouver une solution au problème (reportez-

vous au tableau). Si vous n'y parvenez pas, contactez votre service après-vente.

Dans certains cas, le signal sonore retentit et l'écran affiche un code d'alarme :

- **E10** - L'appareil n'est pas approvisionné en eau.
- **E20** - L'appareil ne vidange pas.
- **E40** - La porte de l'appareil est ouverte ou ne se ferme pas correctement.

- **EFO** - Le système de sécurité anti-débordement s'est déclenché.



AVERTISSEMENT

Mettez l'appareil à l'arrêt avant de procéder aux vérifications.

Problème	Cause possible	Solution possible
L'appareil n'est pas approvisionné en eau.	Le robinet d'arrivée d'eau est fermé.	Ouvrez le robinet d'arrivée d'eau.
	Le tuyau d'arrivée d'eau est endommagé.	Assurez-vous que le tuyau d'arrivée d'eau n'est pas endommagé.
	Les filtres situés dans le tuyau d'arrivée d'eau sont bouchés.	Nettoyez les filtres. Reportez-vous au chapitre « Entretien et nettoyage ».
	Le robinet d'arrivée d'eau est obstrué ou incrusté de tartre.	Nettoyez le robinet d'arrivée d'eau.
	Le tuyau d'arrivée d'eau n'a pas été raccordé correctement.	Vérifiez que le tuyau est bien raccordé.
	La pression d'eau est trop basse.	Contactez votre compagnie locale de distribution des eaux.
L'appareil ne vidange pas.	Le tuyau de vidange est endommagé.	Assurez-vous que le tuyau de vidange n'est pas endommagé.
	Le filtre de la pompe de vidange est obstrué.	Nettoyez le filtre de la pompe de vidange. Reportez-vous au chapitre « Entretien et nettoyage ».
	Le tuyau de vidange n'a pas été raccordé correctement.	Vérifiez que le tuyau est bien raccordé.
	Un programme de lavage sans phase de vidange a été sélectionné.	Sélectionnez le programme vidange.
	La fonction « Arrêt cuve pleine » est activée.	Sélectionnez le programme vidange.
La porte de l'appareil est ouverte ou ne se ferme pas correctement.		Fermez la porte correctement.

Problème	Cause possible	Solution possible
Le système de sécurité anti-débordement s'est déclenché.		<ul style="list-style-type: none"> • Débranchez l'appareil. • Fermez le robinet d'arrivée d'eau. • Contactez votre service après-vente.
La phase d'essorage ne fonctionne pas.	La phase d'essorage est désactivée.	Sélectionnez le programme d'essorage.
	Le filtre de la pompe de vidange est obstrué.	Nettoyez le filtre de la pompe de vidange. Reportez-vous au chapitre « Entretien et nettoyage ».
	Problèmes d'équilibrage de la charge de linge.	Répartissez manuellement les articles dans la cuve et lancez à nouveau la phase d'essorage.
Le programme ne démarre pas.	La fiche du câble d'alimentation n'est pas branchée à la prise de courant.	Insérez la fiche dans la prise secteur.
	Un fusible a disjoncté dans la boîte à fusibles de votre habitation.	Remplacez le fusible.
	Vous n'avez pas appuyé sur la touche 4 .	Appuyez sur la touche 4 .
	La fonction Départ différé est sélectionnée.	Pour démarrer immédiatement le programme, annulez le départ différé.
	La sécurité enfants est activée.	Désactivez la Sécurité enfants.
Il y a de l'eau sur le sol.	Fuites sur les raccords des tuyaux d'arrivée d'eau.	Vérifiez que les raccords sont bien serrés.
	Fuites sur la pompe de vidange.	Vérifiez que le filtre de la pompe de vidange est bien serré.
	Le tuyau de vidange est endommagé.	Assurez-vous que le tuyau d'arrivée d'eau n'est pas endommagé.
Impossible d'ouvrir la porte de l'appareil.	Le programme de lavage est en cours.	Laissez le programme de lavage se terminer.
	Il y a de l'eau dans le tambour.	Sélectionnez le programme Vidange ou Essorage.
L'appareil fait un bruit inhabituel.	L'appareil n'est pas de niveau.	Mettez l'appareil de niveau. Consultez le paragraphe « Installation ».

Problème	Cause possible	Solution possible
	Vous n'avez pas retiré l'emballage et/ou les boulons de transport.	Retirez l'emballage et/ou les boulons de transport. Consultez le paragraphe « Installation ».
	La charge est très petite.	Ajoutez plus de linge dans le tambour.
L'appareil se remplit d'eau et vidange immédiatement.	L'extrémité du tuyau de vidange est placée trop bas.	Assurez-vous que le tuyau de vidange est dans une position correcte.
Les résultats de lavage ne sont pas satisfaisants.	Le produit de lavage que vous utilisez n'est pas suffisant ou n'est pas adéquat.	Augmentez la quantité de produit de lavage ou utilisez-en un autre.
	Vous n'avez pas enlevé les taches tenaces avant de laver le linge.	Utilisez des produits spéciaux pour traiter les taches tenaces.
	Une température incorrecte a été sélectionnée.	Veillez à sélectionner la température correcte.
	Charge de linge trop importante.	Réduisez la charge de linge.

Après avoir effectué ces contrôles, mettez l'appareil en fonctionnement. Le programme reprend là où il a été interrompu.

Si l'anomalie persiste, contactez le service après-vente.

Si d'autres codes d'alarme s'affichent, contactez le service après-vente.

14. INSTALLATION

14.1 Kit de plaques de fixation (4055171146)

Disponible auprès de votre magasin vendeur.

Si vous installez l'appareil sur un socle, stabilisez l'appareil à l'aide des plaques de fixation.

Suivez les instructions fournies avec le kit.

14.2 Déballage

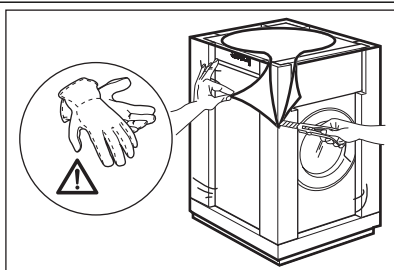

1. Servez-vous de gants. Retirez le film externe. Si nécessaire, utilisez un cutter.

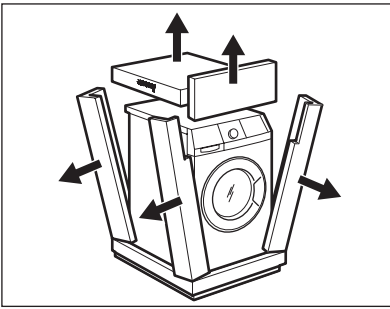

2. Retirez la partie supérieure du carton.
3. Retirez les cales en polystyrène.

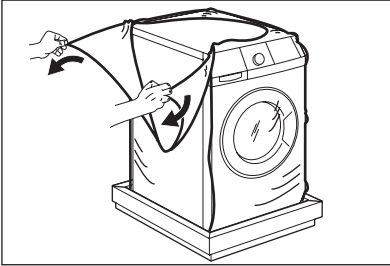

4. Retirez le film interne.

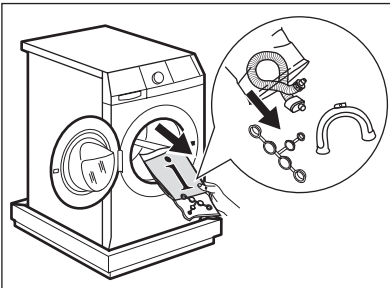

5. Ouvrez le hublot. Retirez la cale en polystyrène du joint du hublot et tous les articles présents dans le tambour.

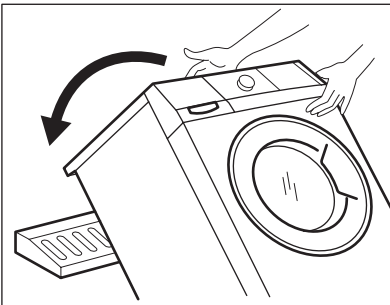

6. Placez l'une des cales en polystyrène au sol derrière l'appareil. Couchez avec soin l'appareil sur le dos. Assurez-vous de ne pas endommager les tuyaux.

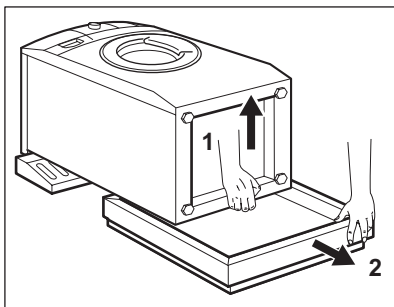

7. Retirez la base en polystyrène en bas de l'appareil.
8. Remettez l'appareil en position verticale.

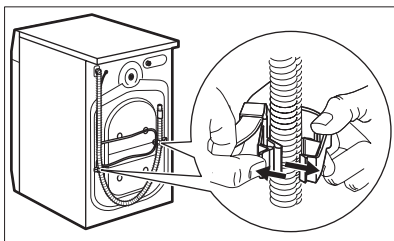

9. Retirez le câble d'alimentation électrique et le tuyau de vidange de leurs supports.

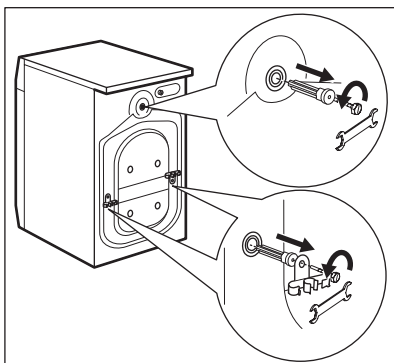

10. Desserrez les trois boulons. Utilisez la clé fournie avec l'appareil.
11. Retirez les entretoises en plastique.

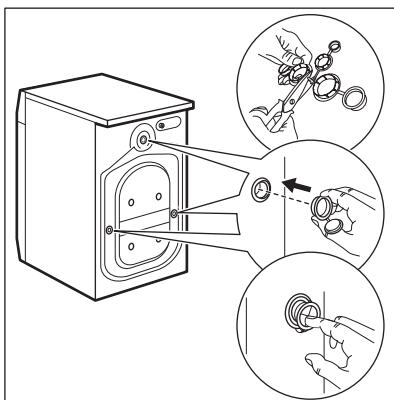

12. Mettez les bouchons en plastique dans les orifices. Ces bouchons se trouvent dans le même sachet que la notice d'utilisation.

**AVERTISSEMENT**

Retirez toutes les attaches de transport et les dispositifs de sécurité avant d'installer l'appareil.

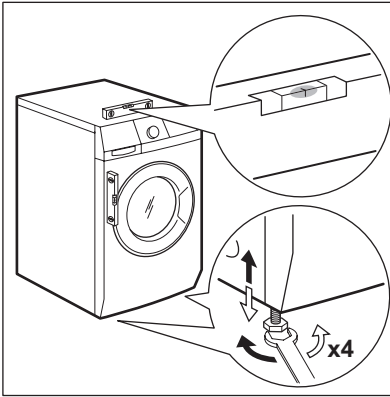

Nous vous recommandons de conserver l'emballage et les dispositifs de sécurité en vue d'un éventuel déménagement de l'appareil.

14.3 Positionnement et mise à niveau

- Placez l'appareil sur un sol plat et dur.
- Assurez-vous que la circulation de l'air sous l'appareil ne soit pas entravée par des tapis.
- Veillez à ce que l'appareil ne touche pas le mur ou les autres meubles.
- Desserrez ou serrez les pieds jusqu'à ce que l'appareil soit de niveau. Une mise à niveau correcte évite les vibrations, le bruit ou des déplacements de l'appareil au cours de son fonctionnement.

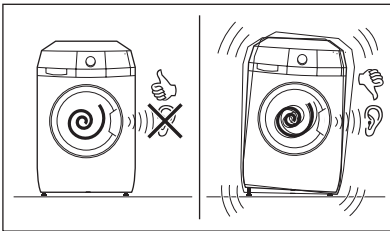

- L'appareil doit être de niveau et stable.

**ATTENTION**

Ne placez ni carton, ni bois, ni autre matériau sous les pieds de l'appareil pour le mettre de niveau.

14.4 Le tuyau d'arrivée

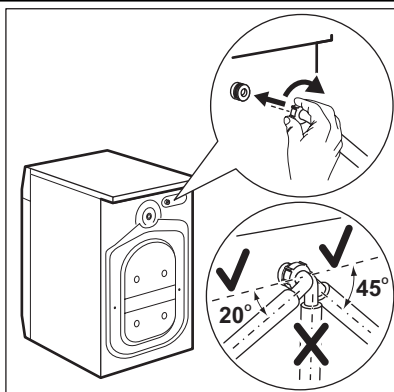

- Reliez le tuyau à l'appareil. Le tuyau d'alimentation peut être orienté vers la gauche ou la droite. Desserrez la bague pour qu'il soit bien positionné.

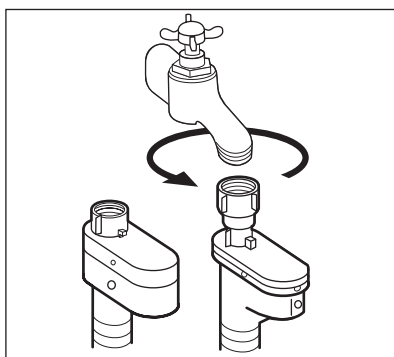

- Raccordez le tuyau d'arrivée d'eau à un robinet fileté (3/4 po).



ATTENTION

Assurez-vous que les raccords ne fuient pas.



N'utilisez pas de rallonge si le tuyau d'alimentation est trop court. Contactez le service après-vente pour remplacer le tuyau d'alimentation.

Dispositif d'arrêt de l'eau

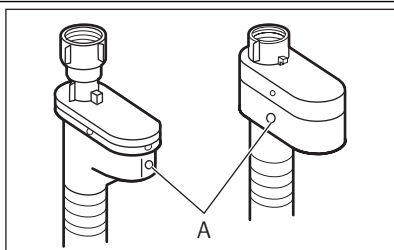

Le tuyau d'alimentation est équipé d'un dispositif de protection contre les dégâts des eaux. Si le tuyau inférieur devait se détériorer à cause d'une usure naturelle, ce dispositif bloquera l'arrivée d'eau à l'appareil. Ce défaut est signalé par l'apparition d'un secteur rouge dans la fenêtre « A ».

Dans ce cas, fermez le robinet d'arrivée d'eau et appelez un service après-vente pour faire remplacer le tuyau.

14.5 Vidange de l'eau

Il existe différentes procédures pour raccorder le tuyau de vidange :

Avec le guide de tuyau en plastique.

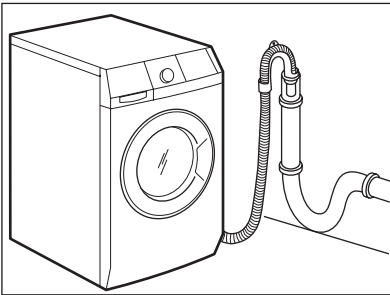
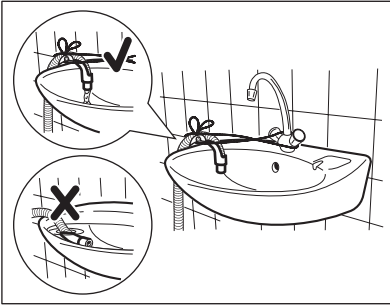
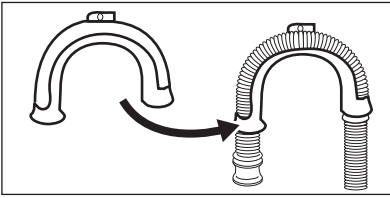

- Sur le bord d'un évier.
- Veillez à ce que le guide de tuyau en plastique ne puisse pas se déplacer quand l'appareil se vidange. Fixez le guide au robinet d'arrivée d'eau ou au mur.

- À une conduite fixe dotée d'une ventilation spéciale.

Reportez-vous à l'illustration. Directement dans une conduite d'évacuation murale, à une hauteur du sol comprise entre 60 et 100 cm. L'extrémité du tuyau de vidange doit être ventilée en permanence, autrement dit, le diamètre interne du conduit d'évacuation doit être supérieur au diamètre externe du tuyau de vidange.

Sans le guide de tuyau en plastique.

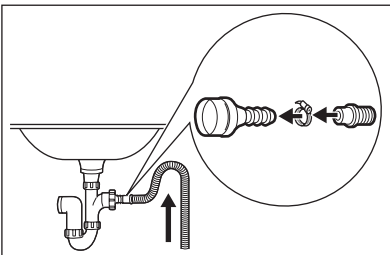

- Au robinet de l'évier.

Reportez-vous à l'illustration. Placez le tuyau de vidange dans le robinet et serrez-le avec une attache. Veillez à ce que le tuyau de vidange fasse une boucle avant d'empêcher les particules restantes de passer dans l'appareil depuis l'évier.

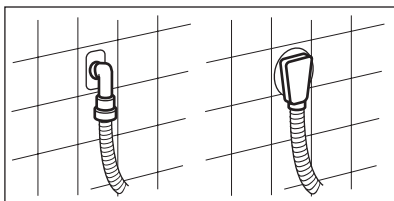

- Directement dans une canalisation de vidange murale intégrée et serrez-le avec une attache.



La longueur maximale du tuyau de vidange est de 400 cm. Contactez le service après-vente pour les autres longueurs de tuyaux de vidange et les rallonges.

15. EN MATIÈRE DE PROTECTION DE L'ENVIRONNEMENT

Recyclez les matériaux portant le symbole ♻. Déposez les emballages dans les conteneurs prévus à cet effet.

Contribuez à la protection de l'environnement et à votre sécurité, recyclez vos produits électriques et

électroniques. Ne jetez pas les appareils portant le symbole ⚡ avec les ordures ménagères. Emmenez un tel produit dans votre centre local de recyclage ou contactez vos services municipaux.

www.aeg.com/shop



132923240-A-172012