

Gebruiksaanwijzing

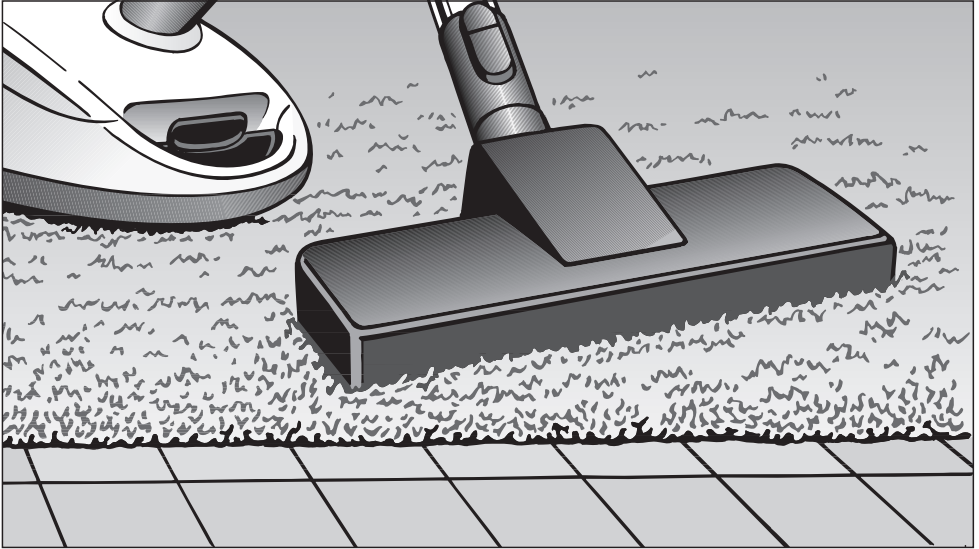

Stofzuigers

Deze gebruiksaanwijzing is voor de basismodellen S 6210 - S 6390 alsmede voor de daarop gebaseerde modellen met eigen naam / modelaanduiding.

nl - NL

M.-Nr. 07 944 720

Inhoud

Een bijdrage aan de bescherming van het milieu	3
Algemeen	4
Veiligheidsinstructies en waarschuwingen	6
Vóór gebruik	9
Gebruik van de accessoires	12
Gebruik	13
Aansluitsnoer	13
In- en uitschakelen	13
Zuigvermogen kiezen	14
Mechanische zuigkrachtregelaar	15
Transporteren en opbergen	16
Onderhoud	17
Waar kunt u nieuwe stofcassettes en filters krijgen?	17
Welke stofcassettes en filters zijn de juiste?	17
Wanneer moet u de stofcassette vervangen?	18
Zo vervangt u stofcassettes	19
Wanneer moet u het uitblaasfilter vervangen?	20
Het vervangen van het air-clean-filter	20
Het vervangen van het actief-air-clean- en het actief-HEPA-filter	21
Een ander uitblaasfilter plaatsen	22
Wanneer moet u het motorfilter vervangen?	23
Het vervangen van het motorfilter	23
Wanneer moet u de korte draadopnemers vervangen?	24
Het vervangen van de korte draadopnemers	24
Onderhoud / Storingen / Miele Service	25
Bij te bestellen accessoires	26

Een bijdrage aan de bescherming van het milieu

Het verpakkingsmateriaal

De verpakking beschermt het apparaat tegen transportschade. Het verpakkingsmateriaal is uitgekozen met het oog op een zo gering mogelijke belasting van het milieu en de mogelijkheden voor recycling.

Hergebruik van het verpakkingsmateriaal remt de afvalproductie en het gebruik van grondstoffen. Vaak neemt de leverancier de verpakking terug. Als u de verpakking zelf wegdoet, informeer dan bij de reinigingsdienst van uw gemeente waar u die kunt afgeven.

Gebruikte stofcassettes en filters

De stofcassettes en filters zijn van milieuvriendelijke materialen. De filters kunnen met het gewone huisvuil worden weggegooid. Dit geldt ook voor de stofcassettes, voor zover er geen stoffen in zitten die niet bij het gewone huisvuil mogen.

Het afdanken van het apparaat

Verwijder de stofcassette en de geplaatste filters voordat u het apparaat afdankt. U kunt deze onderdelen bij het gewone huisvuil doen.

Oude elektrische en elektronische apparaten bevatten meestal nog waardevolle materialen. Ze bevatten echter ook schadelijke stoffen die nodig zijn geweest om de apparaten goed en veilig te laten functioneren. Wanneer u uw oude apparaat bij het gewone afval doet of er op een andere manier niet goed mee omgaat, kunnen deze stoffen schadelijk zijn voor de gezondheid en het milieu.

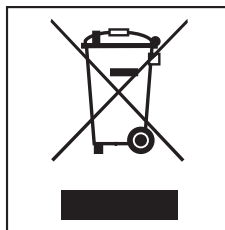

Verwijder uw oude apparaat dan ook nooit samen met het gewone afval, maar lever het in bij een gemeentelijk inzameldepot voor elektrische en elektronische apparatuur. Vraag uw handelaar indien nodig om inlichtingen.

Het afgedankte apparaat moet buiten het bereik van kinderen worden opgeslagen.

Algemeen

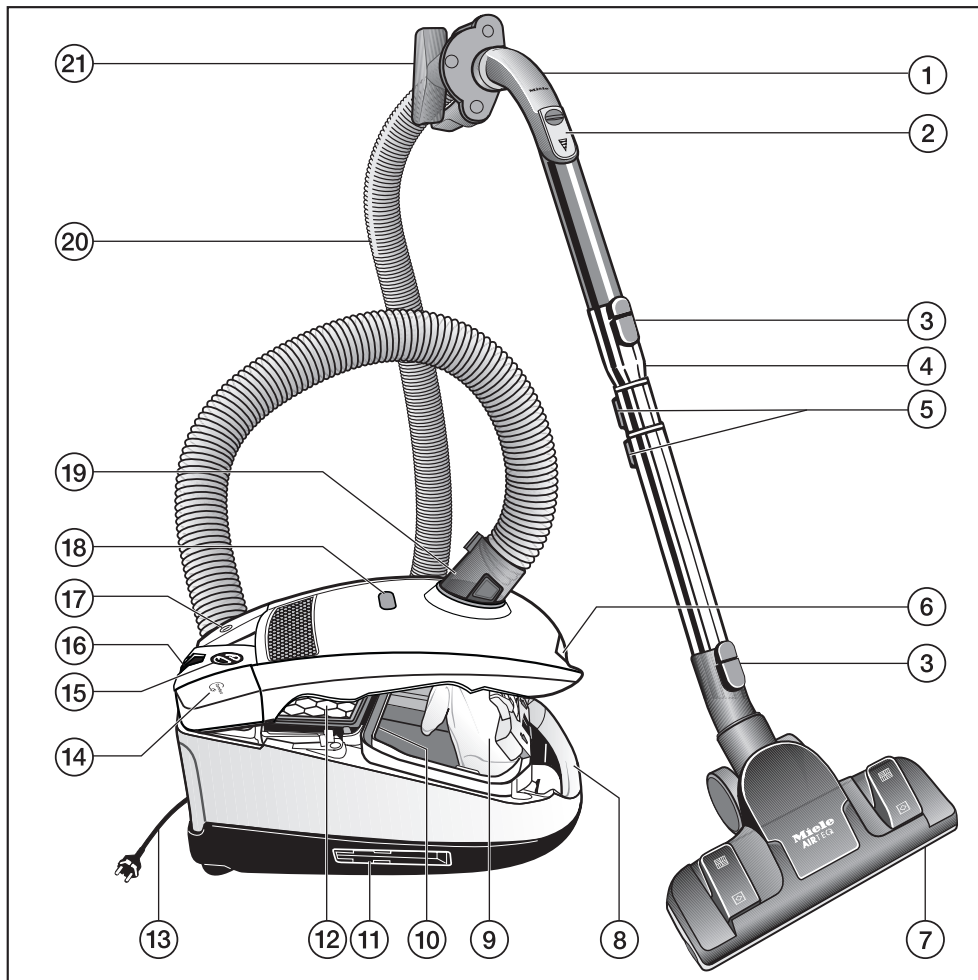

- ① Handgreep XXL *
- ② Mechanische zuigkrachtregelaar *
- ③ Ontgrendelingsknop
- ④ Telescopische zuigbuis (3-delig) *
- ⑤ Verstelknoppen telescopische zuigbuis *
- ⑥ Ontgrendeling bovenzijde
- ⑦ Zuigmond *
- ⑧ Draagbeugel
- ⑨ Stofcassette
- ⑩ Motorfilter
- ⑪ Zuigbuis houder (aan beide kanten van de stofzuiger)
- ⑫ Uitblaasfilter *
- ⑬ Aansluitsnoer
- ⑭ Schakelaar automatische snoerhaspel Ⓢ
- ⑮ Schakelaar zuigvermogen
- ⑯ Parkeerstand
- ⑰ Voetpedaal Aan / Uit ①
- ⑱ Stofstandindicator
- ⑲ Aansluitstuk
- ⑳ Zuigslang
- ㉑ Houder voor hulpstukken

De afbeelding toont de stofzuiger met alle verkrijgbare accessoires.

Afhankelijk van het model kunnen met * aangeduide onderdelen afwijken of ontbreken.

Enkele modellen worden standaard geleverd met een van de volgende accessoires die hier niet worden afgebeeld.

- Zuigmond Classic Allergotec
- Turboborstel
- Elektrische borstel ACCU NOVA

Bij deze stofzuigers hoort een aparte gebruiksaanwijzing voor het betreffende accessoire.

Veiligheidsinstructies en waarschuwingen

Dit apparaat voldoet aan de geldende veiligheidsvoorschriften. Onjuist gebruik echter kan persoonlijk letsel of beschadiging van het apparaat tot gevolg hebben.

Lees eerst de gebruiksaanwijzing voordat u het apparaat voor het eerst gebruikt. Dat is veiliger voor uzelf en u voorkomt onnodige schade aan het apparaat. In de gebruiksaanwijzing vindt u belangrijke instructies met betrekking tot de veiligheid, het gebruik en het onderhoud.

Bewaar de gebruiksaanwijzing en geef deze door aan een eventuele volgende eigenaar.

Verantwoord gebruik

► Dit apparaat is uitsluitend bestemd voor particulier huishoudelijk gebruik (of daarmee vergelijkbaar).

► Deze stofzuiger is voor het opzuigen van droog stof. Ieder ander gebruik is voor eigen risico en kan gevaarlijk zijn. Mensen en dieren (kleding, vacht, etc.) mogen niet met het apparaat worden gezogen.

Wij attenderen u erop dat het opzuigen van vloeistoffen (bijvoorbeeld water) of fijn stof (zoals boorgruis, zand, meel en gips) ernstige schade aan de stofzuiger kan toebrengen en tot gevolg heeft dat de garantie op uw Miele-stofzuiger vervalt.

De specificaties van het apparaat mogen niet worden gewijzigd. Miele kan niet aansprakelijk worden gesteld voor schade die is ontstaan door foutieve bediening of door gebruik voor andere doeleinden dan hier aangegeven.

► Dit apparaat mag alleen worden gebruikt door personen die in staat zijn het apparaat veilig te bedienen en die volledig op de hoogte zijn van de inhoud van de gebruiksaanwijzing!

Kinderen

► Houd kinderen in de gaten wanneer deze zich in de buurt van het apparaat bevinden. Laat kinderen nooit met het apparaat spelen.

► Kinderen mogen het apparaat alleen zonder toezicht gebruiken als ze weten hoe ze het apparaat veilig moeten bedienen. De kinderen moeten zich bewust zijn van de gevaren van een foutieve bediening.

Technische veiligheid

► Voordat u de stofzuiger aansluit, dient u de aansluitgegevens (spanning en frequentie) op het typeplaatje te vergelijken met de waarden van het elektriciteitsnet. Deze gegevens moeten blijkbaar overeenstemmen. Raadpleeg bij twijfel een elektricien.

► De contactdoos moet met ten minste 16 A of 10 A traag beveiligd zijn.

► Controleer het apparaat voor gebruik op zichtbare beschadigingen. Neem een beschadigde stofzuiger niet in gebruik. Een beschadigde stofzuiger kan gevaarlijk zijn.

Veiligheidsinstructies en waarschuwingen

▶ Als dit apparaat binnen de garantieperiode defect raakt, mag het alleen door Miele worden gerepareerd, anders vervalt de garantie.

▶ Gebruik het aansluitsnoer niet om de stofzuiger te dragen en trek de stekker niet aan het snoer uit de contactdoos.

Het snoer mag niet over scherpe randen worden getrokken of onder deuren of iets dergelijks beklemd raken.

Vermijd zoveel mogelijk dat u met de stofzuiger over het snoer gaat.

Het aansluitsnoer, de stekker en de contactdoos kunnen anders beschadigd raken, met alle risico's van dien. U mag de stofzuiger dan beslist niet gebruiken!

▶ Gebruik de stofzuiger niet als het aansluitsnoer beschadigd is. Een beschadigd snoer kan uw veiligheid in gevaar brengen.

▶ Laat een beschadigd aansluitsnoer alleen compleet met kabeltrommel vervangen. Om veiligheidsredenen mag dit alleen door een door Miele geautoriseerde vakman of door Miele worden gedaan.

▶ Reparaties mogen alleen door vakmensen worden uitgevoerd die door Miele zijn geautoriseerd. Ondeskundig uitgevoerde reparaties kunnen voor de gebruiker gevaar opleveren.

▶ Aan de onderkant van de handgreep bevindt zich een metalen strip die het onaangename effect van een electrostatische ontlading voorkomt. Zorg dat uw hand tijdens het zuigen in aanraking is met deze metalen strip. De electrostatische lading wordt dan afgevoerd, zonder dat u het merkt.

▶ Schakel de stofzuiger uit als u toebehoren wisselt. Dit geldt met name voor turbo- en elektrische borstels.

▶ Schakel de stofzuiger na gebruik en voor reinigings-/onderhoudswerkzaamheden uit. Trek de stekker uit de contactdoos. Schakel ook een eventuele accuborstel uit.

▶ Dompel de stofzuiger nooit in water en reinig het apparaat droog of met een niet al te vochtige doek. Als er vocht in de stofzuiger komt, kunt u een elektrische schok krijgen.

Veilig gebruik

▶ Gebruik de stofzuiger niet zonder stofcassette, motorfilter en uitblaasfilter. Het apparaat kan anders beschadigd raken.

▶ U kunt het deksel niet sluiten als zich geen stofcassette in het apparaat bevindt. Druk het deksel niet met geweld dicht.

▶ Zuig nooit vloeistoffen of vochtig vuil op, omdat dit storingen kan veroorzaken. Bovendien kunt u hierdoor een elektrische schok krijgen. Laat met water of sop gereinigde oppervlakken eerst helemaal opdrogen, voordat u gaat zuigen.

Veiligheidsinstructies en waarschuwingen

- ▶ Zuig geen toner-resten op. Toner van bijvoorbeeld printers of kopieerapparaten kan elektriciteit geleiden. Bovendien wordt het materiaal mogelijk niet door het filtersysteem tegengehouden, waardoor het weer in de ruimte wordt geblazen.
- ▶ Zuig nooit brandende of gloeiende voorwerpen op (zoals sigarettenpeuken, as en kolen). De stofzuiger kan anders in brand vliegen.
- ▶ Zuig nooit licht ontvlambare of explosieve stoffen of gaspen op in verband met explosiegevaar. Zuig ook nooit in een ruimte waar dergelijke stoffen opgeslagen liggen.
- ▶ Zuig nooit zware, harde of scherpe voorwerpen op. De zuigopeningen kunnen daardoor geblokkeerd of beschadigd raken.
- ▶ Houd zuigmonden en buizen niet te dicht bij het hoofd als de stofzuiger aanstaat. U kunt anders verwondingen oplopen, bijvoorbeeld aan ogen of oren.
- ▶ Let op de stofstandindicator en vervang de stofcassette indien dat nodig is. Controleer dan ook het motor- en het uitblaasfilter en vervang deze indien nodig. Volle stofcassettes of verstopte filters verminderen de zuigkracht van de stofzuiger. Bovendien kan het apparaat zo heet worden dat de oververhittingsbeveiliging reageert. Zie ook het hoofdstuk "Storingen".

Toebehoren

- ▶ Raak tijdens het stofzuigen met een Miele-turboborstel of elektrische borstel niet de draaiende borstelas aan. U kunt anders letsel oplopen.
- ▶ De handgreep mag niet beschadigd zijn als u voor het zuigen alleen de greep gebruikt. Als de greep beschadigd is, kunt u zich verwonden.
- ▶ Stofcassettes zijn wegwerpdeeltjes. Verwijder volle cassettes en gebruik ze niet opnieuw. Verstopte poriën leiden tot een aanzienlijke vermindering van de zuigkracht.
- ▶ Gebruik uitsluitend stofcassettes, filters en accessoires met het "Original Miele"-logo. Alleen daarvan kan Miele de veiligheid waarborgen.

Als de veiligheidsinstructies niet worden opgevolgd, kan de fabrikant niet verantwoordelijk worden gesteld voor schade die daar eventueel het gevolg van is.

Stofzuigerslang aansluiten

- Steek het aansluitstuk in de zuigopening. Het aansluitstuk moet vastklikken. Zorg dat de uitsparingen en nokjes op elkaar aansluiten.

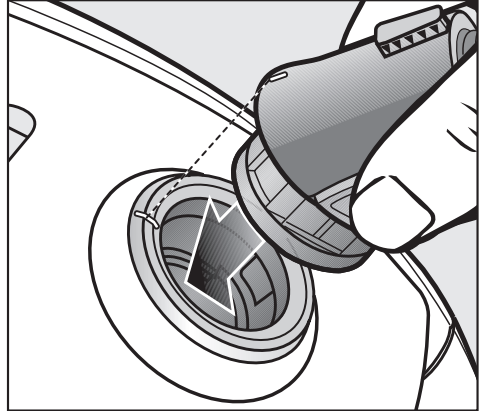

Stofzuigerslang loshalen

- Druk op de knoppen aan weerszijden van het aansluitstuk en trek het aansluitstuk uit de zuigopening.

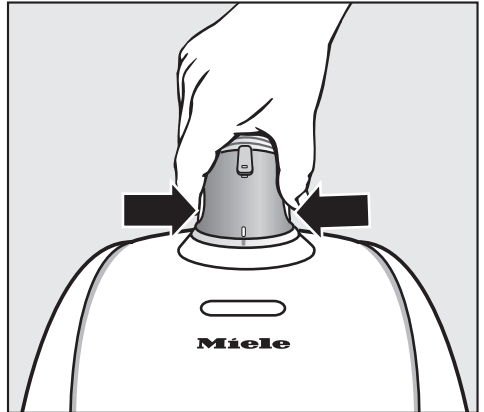

Greep en telescopische zuigbuis in elkaar schuiven

- Steek de handgreep in de zuigbuis. Richt daarbij het puntje op de greep op het gaatje in de zuigbuis (zie afbeelding). De greep zit goed als u een klik hoort.
- Om de delen weer uit elkaar te halen, drukt u op de ontgrendelingsknop en trekt u de handgreep iets draaiend uit de zuigbuis (zie afbeelding).

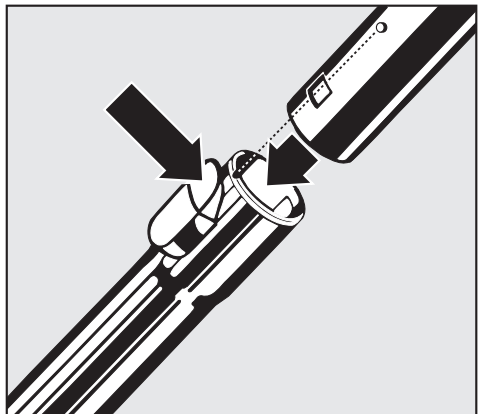

Vóór gebruik

Afhankelijk van het model heeft uw stofzuiger een van de volgende zuigbuizen.

- Telescopische zuigbuis (2-delig)
- Telescopische zuigbuis (3-delig)

Telescopische zuigbuis instellen (2-delig)

Deze telescopische zuigbuis bestaat uit twee in elkaar geschoven buizen waarmee u de zuigbuis op de gewenste lengte kunt instellen.

- Druk op de verstelknop en stel de juiste lengte in.

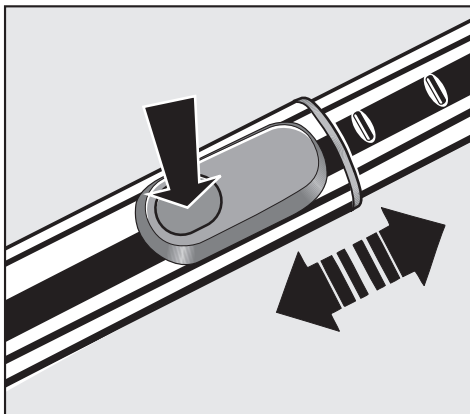

Telescopische zuigbuis instellen (3-delig)

Deze telescopische zuigbuis bestaat uit drie in elkaar geschoven buizen.

- Druk op de ontgrendelingsknop van de onderste buis ① en trek de buis zover uit dat deze vastklikt. Druk ook op de ontgrendelingsknop als u de buis weer wilt inschuiven. De vergrendeling moet hoorbaar vastklikken.
- Druk op de verstelknop ② om de telescopische zuigbuis op de gewenste lengte in te stellen.

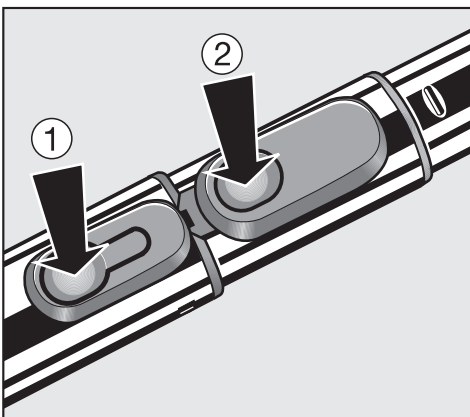

Universele zuigmond aanbrengen

- Zet de zuigmond links- en rechtsomdraaiend op de zuigbuis. De zuigmond zit goed als u een klik hoort.
- Druk de ontgrendelingsknop in om de delen weer uit elkaar te halen.

De zuigmond is geschikt voor het dagelijks zuigen van tapijt, vaste vloerbedekking en robuuste harde vloeren. Voor andere vloerbedekkingen adviseren wij het gebruik van speciale Miele-borstels (zie "Bij te bestellen accessoires").

Houdt u zich in de eerste plaats aan de reinigings- en onderhoudsinstructies van de fabrikant van de vloerbedekking.

Afhankelijk van het model zijn op uw zuigmond de volgende symbolen afgebeeld.

-  en 
-  en 

Zuig vloerkleden en vaste vloerbedekking met ingetrokken borstel:

- Zet de zuigmond op  of op .

Zuig harde vloeren met uitgeschoven borstel:

- Zet de zuigmond op  of op .

Zuig vloeren met zeer diepe voegen en naden altijd met uitgeschoven borstel.

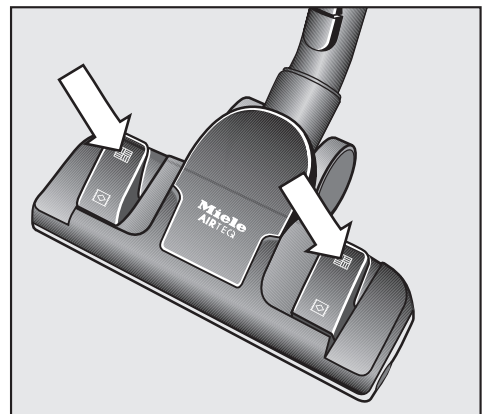
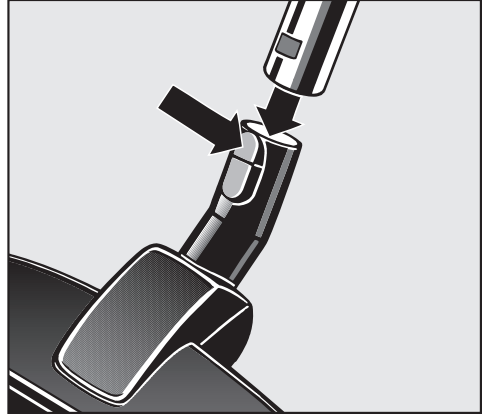

Gebruik van de accessoires

De volgende accessoires worden bij het apparaat geleverd:

① Reliëfborstel met natuurhaar

Voor het zuigen van sierlijsten, hout-snijwerk, kwetsbare voorwerpen en dergelijke.

De borstel kan in elke gewenste stand worden gedraaid.

② Meubelzuigmond

Voor gestoffeerde meubels, matrassen, kussens, gordijnen, bekleding en dergelijke.

③ Kierenzuiger

Voor het zuigen van naden, kieren, hoeken, etc.

④ Houder voor de drie hulpstukken

Symbolen op de houder geven aan waar u de hulpstukken kunt plaatsen.

- U kunt de houder op het aansluitstuk van de handgreep of op het aansluitstuk van de stofzuiger steken. De houder moet duidelijk vastklikken.

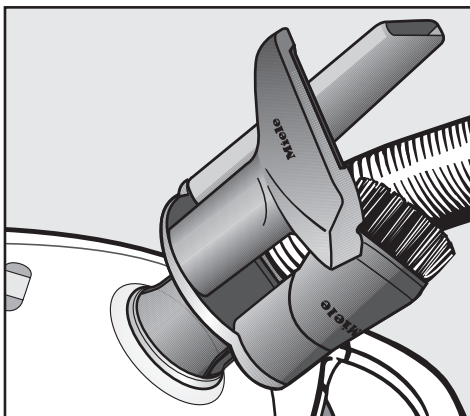
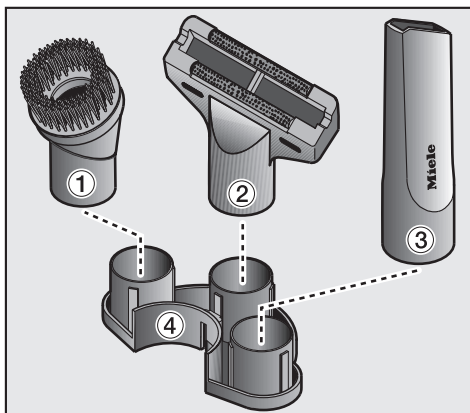

Universele zuigmond

Ook voor het zuigen van trappen.

 Zuig trappen voor de veiligheid van beneden naar boven.

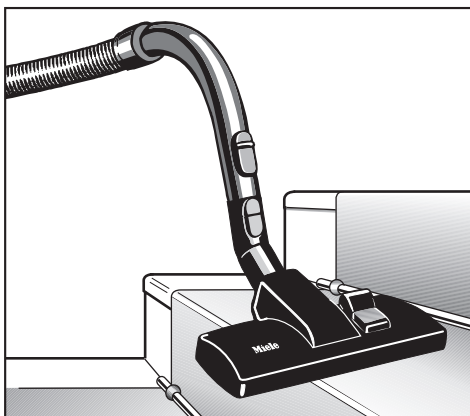

Aansluitsnoer

Uitrollen

- Trek aan het snoer totdat u de gewenste lengte heeft (max. ca. 6,5 m).

 Om oververhitting en beschadiging te voorkomen, moet u het snoer helemaal uitrollen als u de stofzuiger langer dan 30 minuten gebruikt.

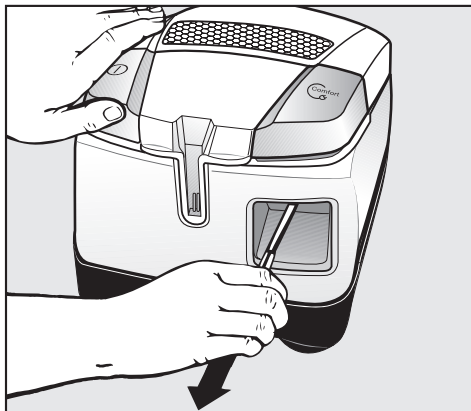

Oprollen

- Trek de stekker uit de contactdoos.
- Druk kort het pedaal voor de snoerhaspel in. Het snoer wordt automatisch opgerold.

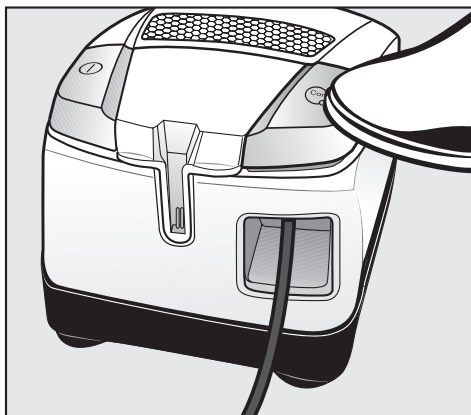

In- en uitschakelen

- Druk met de voet op de Aan/Uit-toets .

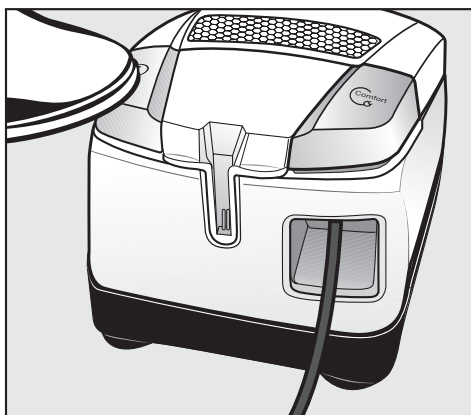

Gebruik

Tijdens het zuigen

- Trek de stofzuiger tijdens het zuigen als een slede achter u aan en zet het apparaat rechtop als u bijvoorbeeld trappen en gordijnen wilt zuigen.

⚠ Tijdens het zuigen wordt vaak een elektrostatische lading opgebouwd die zich onder bepaalde omstandigheden kan ontladen. Om de onaangename effecten van een dergelijke ontlading te voorkomen, bevindt zich aan de onderkant van de handgreep een metalen strip. Zorg dat u die strip tijdens het zuigen steeds aanraakt. De elektrostatische lading wordt dan afgevoerd zonder dat u het merkt.

Keuzeschakelaar

- Zet de keuzeschakelaar op het gewenste zuigvermogen.

Zuigvermogen kiezen

U kunt de zuigkracht van de stofzuiger aan de situatie aanpassen. Als u het zuigvermogen verlaagt, kunt u de zuigmond gemakkelijker heen en weer bewegen.

Op de stofzuiger geven de symbolen duidelijk aan waarvoor de betreffende stand is:

- ☐ - voor gordijnen en textiel
- 🛋 - voor gestoffeerde meubels en kussens
- 🛋 - voor hoogwaardig velourstapijt, kleedjes en lopers
- 🔊 - voor dagelijks zuigen, energiebesparend en stil
- 🛋 - voor tapijten en vloerbedekkingen met poolussen
- 🛋 - voor harde vloeren en sterk verontreinigde tapijten en vloerbedekkingen

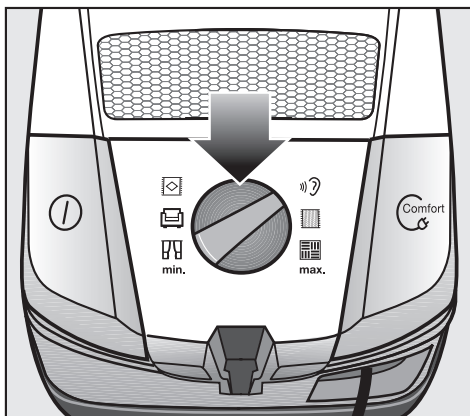

Mechanische zuigkrachtregelaar

Met deze regelaar kunt u het vermogen van de stofzuiger kortstondig verlagen, bijvoorbeeld om te voorkomen dat het apparaat zich aan een kleed vastzuigt.

- Zet de regelaar zo ver open dat u de zuigmond gemakkelijk kunt bewegen.

Als de regelaar openstaat, hoeft u minder kracht te zetten om de zuigmond over de vloer te bewegen.

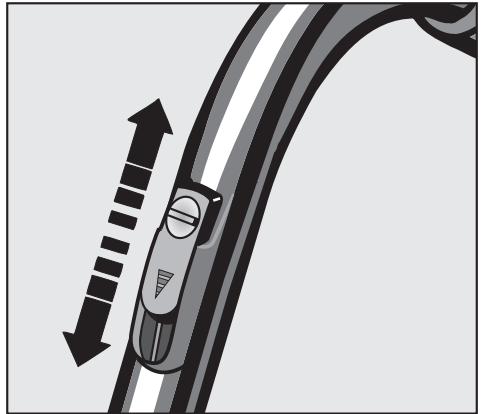
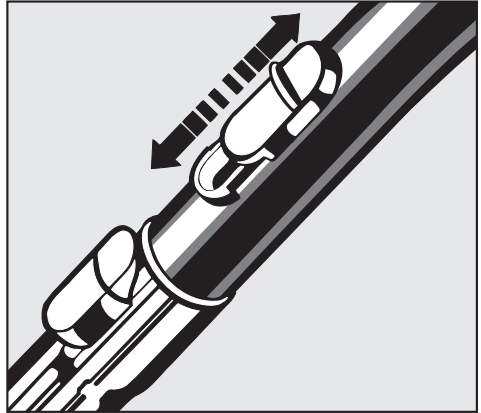

Transporteren en opbergen

Parkeerstand

Als u tijdens het stofzuigen even pauzeert, kunt u de zuigbuis met de zuigmond op de stofzuiger "parkeren".

- Steek de zuigmond met de parkeer-aansluiting van bovenaf in de opening aan de achterkant van de stofzuiger.

Let op! Schuif de buisdelen van de telescopische zuigbuis helemaal in als de stofzuiger op een hellende ondergrond staat.

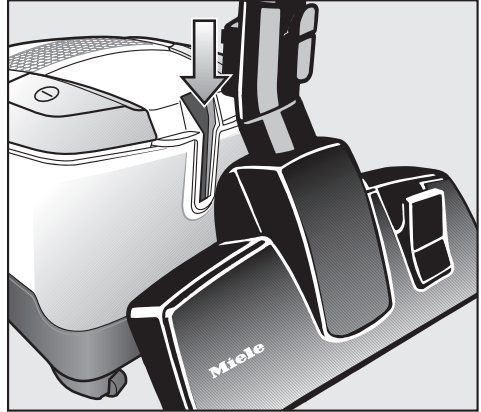

Transporteren en opbergen

Aan beide kanten van de stofzuiger bevindt zich een zuigbuis houder.

Schuif de telescopische zuigbuis bij voorkeur helemaal in.

- Steek de zuigmond met de parkeer-aansluiting van bovenaf in een van de zuigbuis houders.

Op deze manier kunt u de stofzuiger gemakkelijk transporteren en opbergen.

Heeft uw stofzuiger de handgreep XXL, dan kunt u bij het opbergen nog meer ruimte besparen.

- Haal de handgreep XXL los van de telescopische zuigbuis.
- Wikkel de zuigslang om de zuigbuis en steek de parkeeraansluiting van de handgreep XXL van boven in de tweede zuigbuis houder.

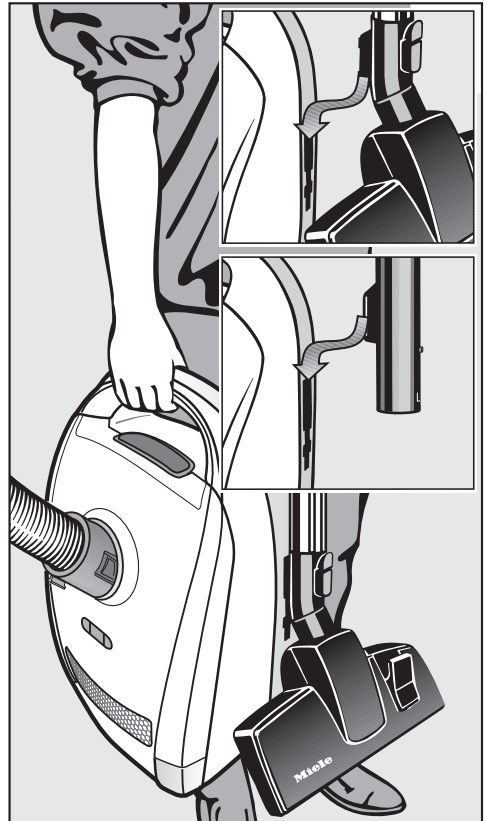

 Schakel de stofzuiger voor alle onderhoudswerkzaamheden uit en trek de stekker uit de contactdoos. Schakel ook een eventuele accuborstel uit.

Het Miele-filtersysteem bestaat uit 3 filters:

- de stofcassette
- het uitblaasfilter
- het motorfilter

Voor een optimale werking moet u deze filters van tijd tot tijd vervangen.

Gebruik uitsluitend stofcassettes, filters en accessoires met het "Original Miele"-logo. Alleen met deze producten benut u de zuigkracht van de stofzuiger optimaal en bereikt u het beste reinigingsresultaat.

 Het gebruik van stofcassettes van papier of papierachtige materialen en van stofcassettes met een kartonnen greep kan ernstige schade aan de stofzuiger veroorzaken en het vervallen van de garantie tot gevolg hebben. Hetzelfde geldt voor het gebruik van stofcassettes zonder het "Original Miele"-logo.

Waar kunt u nieuwe stofcassettes en filters krijgen?

Originele stofcassettes en filters van Miele zijn verkrijgbaar bij de vakhandel, bij Miele en via de Miele-onlineshop.



Welke stofcassettes en filters zijn de juiste?

Originele Miele-stofcassettes met rode greep van het type **F/J/M** en originele Miele-filters herkent u aan het "Original Miele"-logo op de verpakking of op de stofcassettes.



In elke verpakking Miele-stofcassettes vindt u tevens een uitblaasfilter (air-clean-filter) en een motorfilter. Als u originele uitblaasfilters los wilt bestellen, geef dan aan de vakhandelaar of aan Miele het typenummer van uw stofzuiger door, zodat u de juiste filters ontvangt. Maar u kunt deze onderdelen ook gemakkelijk via de Miele-onlineshop bestellen.

Natuurlijk kunt u het standaard-uitblaasfilter vervangen door een ander origineel uitblaasfilter van Miele (zie het hoofdstuk "Bij te bestellen accessoires").

Onderhoud

Wanneer moet u de stofcassette vervangen?

U moet de stofcassette vervangen als de stofstandindicator aangeeft dat de cassette vol is (het venster is dan helemaal rood).

Stofcassettes zijn wegwerpartikelen. Volle cassettes moeten worden verwijderd en mogen niet worden hergebruikt. Verstopte poriën leiden tot een aanzienlijke vermindering van de zuigkracht.

Controle of de stofcassette vol is

- Gebruik alleen de universele zuigmond. Alle andere zuigmonden beïnvloeden de werking van de stofstandindicator.
- Schakel de stofzuiger in en kies het maximale vermogen.
- Til de zuigmond van de vloer. Als de stofstandindicator aangeeft dat de stofcassette vol is, moet u de cassette vervangen.

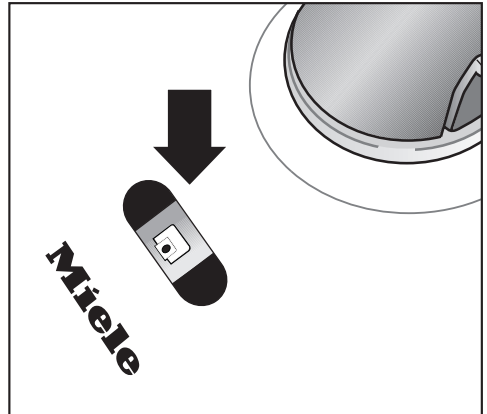

Wat u moet weten over de stofstandindicator

Over het algemeen bestaat huisstof uit een mengsel van pluizen, haren, draadjes en zand, dus uit gemengd stof. Op die samenstelling is de stofstandindicator ingesteld.

Als de indicator "vol" aangeeft, moet u de stofcassette vervangen, ook al is de cassette nog niet helemaal vol. Als u de stofcassette niet vervangt, zal de zuigkracht aanzienlijk afnemen.

Als u veel tapijtpluizen en haren opzuigt, kan het voorkomen dat de indicator pas reageert als de stofcassette al overvol is.

Zo vervangt u stofcassettes

- Druk de ontgrendelingsknop bij de draagbeugel in en klap het deksel omhoog tot u een klik hoort.

Daarbij wordt de stofafsluiting van de cassette automatisch gesloten, zodat er geen stof vrijkomt.

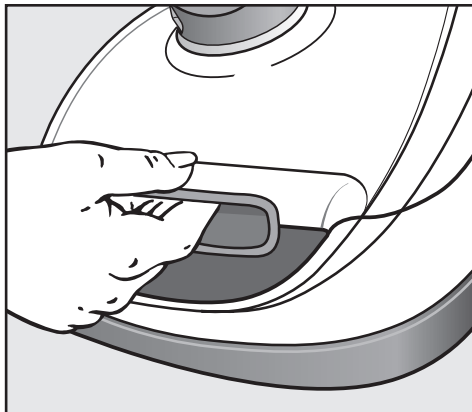

- Pak de stofcassette bij het lipje vast en trek de cassette uit de houder.

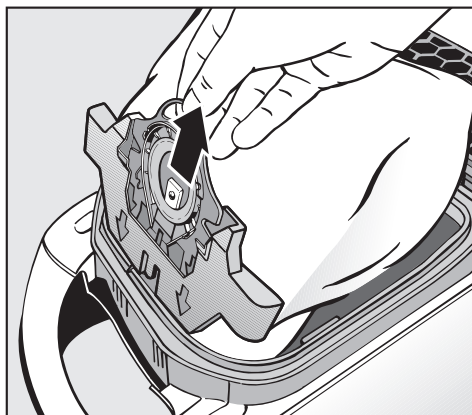

- Steek de nieuwe stofcassette tot de aanslag in de rode houder. Laat de cassette samengevouwen zoals deze in de verpakking zit.

- Ontvouw de stofcassette vervolgens zover mogelijk.

- Druk het deksel omlaag tot u de vergrendeling hoort klikken. De stofcassette mag niet klem zitten.

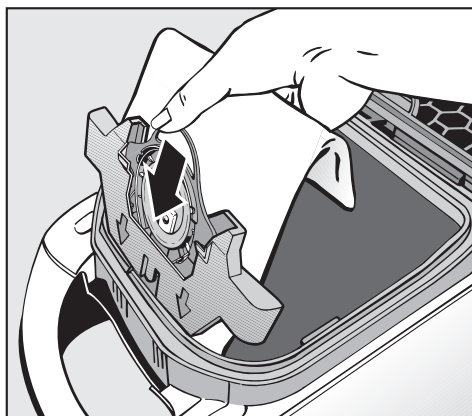

Een beveiliging voorkomt dat u het deksel kunt sluiten als zich geen stofcassette in het apparaat bevindt. Druk het deksel niet met geweld dicht!

Onderhoud

Wanneer moet u het uitblaasfilter vervangen?

Afhankelijk van het model heeft uw stofzuiger één van de volgende uitblaasfilters:

a een air-clean-filter

Vervang het uitblaasfilter steeds als u een nieuwe verpakking stofcassettes aanbreukt. In iedere verpakking Miele-stofcassettes zit een air-clean-filter.

b een actief-air-clean-filter SF-AAC 50 (zwart)

c een actief-HEPA-filter SF-AH 50 (blauw)

Vervang deze filters na circa één jaar. Noteer de datum op het etiket van het filter.

Het vervangen van het air-clean-filter

Plaats nooit meer dan één filter.

- Open het deksel van de bovenzijde van de stofzuiger.
- Open het filterrooster en haal het oude air-clean-filter er aan de schone kant uit (zie pijltje).
- Leg het nieuwe air-clean-filter erin.

Volg beslist de aanwijzingen uit het hoofdstuk "Onderhoud - Een ander uitblaasfilter plaatsen", als u een actief-air-clean- of een actief-HEPA-filter wilt plaatsen.

- Sluit het filterrooster.
- Druk het deksel dicht (tot de klik).

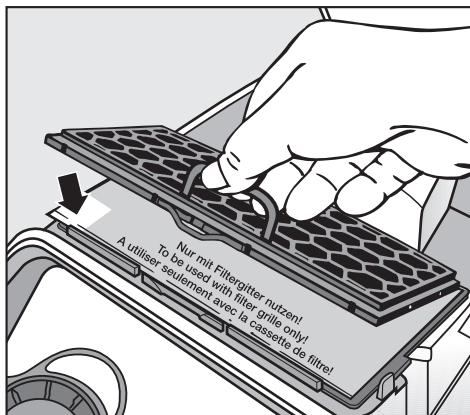
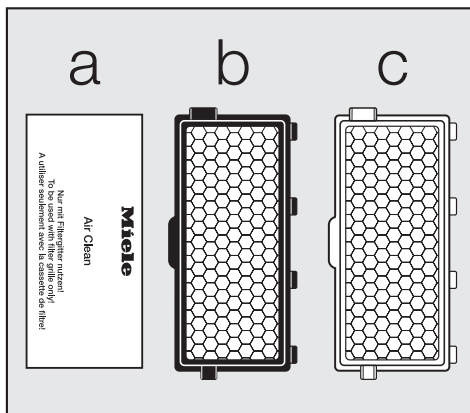

Het vervangen van het actief-air-clean- en het actief-HEPA-filter

Plaats nooit meer dan één filter.

- Open het deksel van de bovenzijde van de stofzuiger.
- Verwijder het uitblaasfilter.

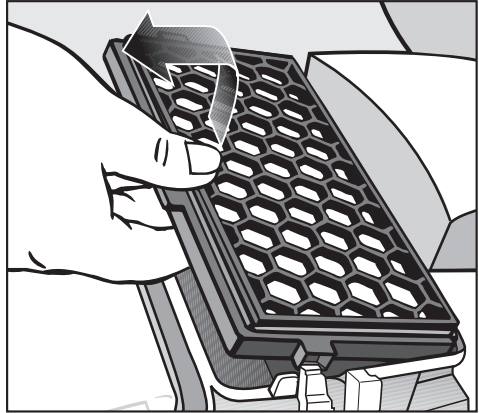

- Plaats het nieuwe uitblaasfilter.

Volg beslist de aanwijzingen uit het hoofdstuk "Onderhoud - Een ander uitblaasfilter plaatsen", als u een air-clean-filter wilt plaatsen.

- Druk het deksel dicht (tot de klik).

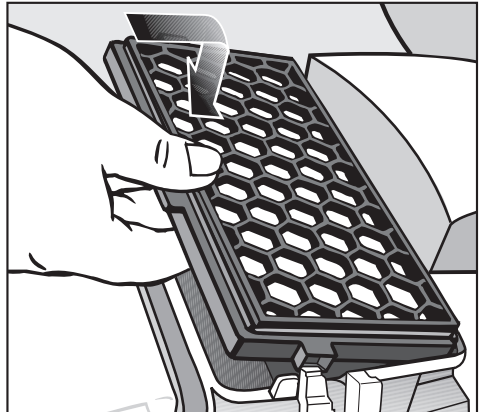

Onderhoud

Een ander uitblaasfilter plaatsen

Afhankelijk van het model heeft uw stofzuiger één van de volgende uitblaasfilters:

- a** een air-clean-filter
- b** een actief-air-clean-filter SF-AAC 50 (zwart)
- c** een actief-HEPA-filter SF-AH 50 (blauw)

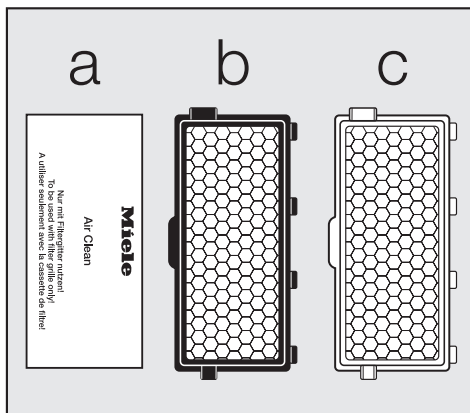

Belangrijk!

1. Als u het uitblaasfilter **a** door filter **b** of **c** wilt vervangen, moet u ook het filterrooster verwijderen. Voor het nieuwe filter is het rooster niet nodig.

2. Als u uitblaasfilter **b** of **c** door filter **a** wilt vervangen, moet u het filter beslist in een filterrooster * plaatsen!

* Filterrooster - zie "Bij te bestellen accessoires"



Plaats nooit meer dan één filter.

Wanneer moet u het motorfilter vervangen?

Steeds als u een nieuwe verpakking met Miele-stofcassettes aanbreekt. In iedere verpakking zit ook een motorfilter.

Het vervangen van het motorfilter

- Open het deksel van de bovenzijde van de stofzuiger.
- Pak de stofcassette bij het lipje vast en trek de cassette uit de houder.
- Klap de filterhouder open (tot de klik) en haal het oude motorfilter eruit (aan het schone hoekje).
- Plaats het nieuwe filter.
- Sluit de filterhouder.
- Steek de stofcassette tot de aanslag in de houder.
- Druk het deksel omlaag tot u de vergrendeling hoort klikken. De stofcassette mag niet klem zitten.

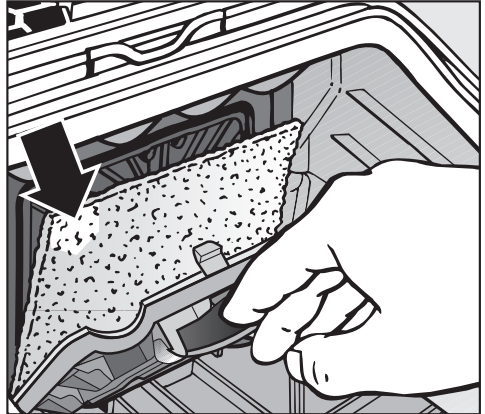

Onderhoud

Wanneer moet u de korte draadopnemers vervangen?

U kunt de draadopnemers van de universele zuigmond vervangen. Vervang de draadopnemers als de pool versleten is.

Het vervangen van de korte draadopnemers

- Haal de draadopnemers met bijvoorbeeld een mesje uit de insteekopeningen. Hiervoor zijn telkens twee inkepingen aangebracht.
- Vervang de draadopnemers.

Zuigmond AIRTEQ

- Haal de draadopnemers, bijvoorbeeld met een mesje, uit de insteekopeningen (aan de zijkant bij de rode markeringen).
- Vervang de draadopnemers.

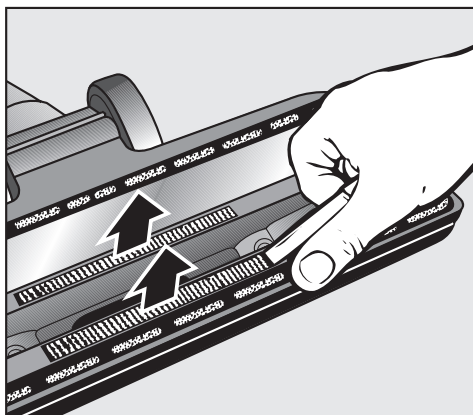
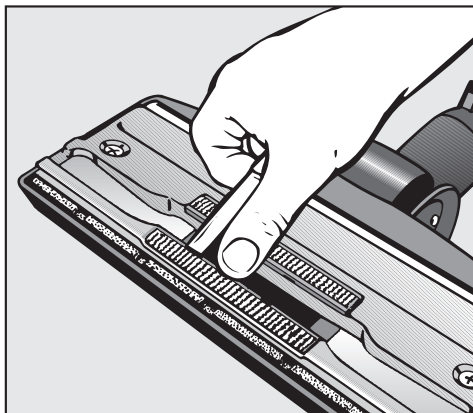



Loopwieletje van de zuigmond reinigen (niet mogelijk bij de zuigmond AIRTEQ)

- ① Ontgrendel de as van het loopwieletje (bajonetsluiting) met een muntstuk.
- ② Druk de as eruit en verwijder deze.
- ③ Verwijder het loopwieletje.

- Verwijder de draden en/of haren, zet het loopwieletje er weer in en vergrendel de as.

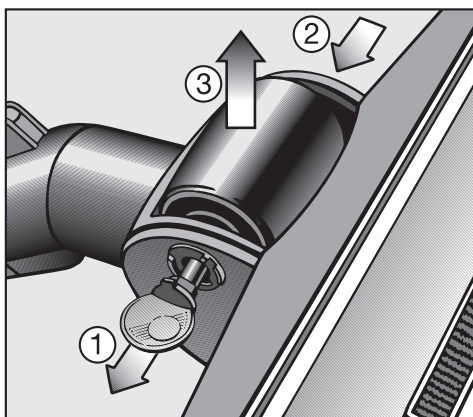
Nieuwe onderdelen zijn verkrijgbaar bij de Miele-vakhandelaar of rechtstreeks bij Miele.



 Schakel de stofzuiger voor alle onderhoudswerkzaamheden uit en trek de stekker uit de contactdoos. Schakel ook een eventuele accuborstel uit.

Stofzuiger met een textiel oppervlak

Deze stofzuiger kunt u met de reliëfborstel reinigen of met een iets vochtige doek afwissen.

Buitenkant en toebehoren

De buitenkant van de stofzuiger en de kunststof toebehoren kunt u reinigen met een normaal reinigingsmiddel voor kunststof.

 Gebruik geen schuurmiddelen en geen glas- of allesreinigers! Deze kunnen door hun chemische samenstelling het oppervlak van de stofzuiger beschadigen.

Stofruimte

De ruimte voor de stofcassette kunt u met een eventuele tweede stofzuiger reinigen of met een **droge** stofdoek, een stoffer of een plumeau.

 Dompel de stofzuiger nooit in water! Als er vocht in de stofzuiger komt, kunt u een elektrische schok krijgen!

Storingen

De stofzuiger wordt vanzelf uitgeschakeld.

De stofzuiger heeft een veiligheidsvoorziening die het apparaat uitschakelt als het oververhit raakt.

Oververhitting kan ontstaan als de zuigopeningen verstopt zijn of als de stofcassette vol is, dan wel geen lucht meer doorlaat (door fijn stof). Ook het uitblaas- of motorfilter kan ernstig vervuild zijn. Schakel de stofzuiger uit (voetpedaal Aan/Uit ) en trek de stekker uit de contactdoos.

Als u de storing heeft verholpen, wacht dan 20 - 30 minuten totdat de stofzuiger voldoende is afgekoeld. Daarna kunt u het apparaat weer inschakelen en gebruiken.

Miele Service

Voor storingen die u niet zelf kunt verhelpen, waarschuwt u

- uw Miele-vakhandelaar
- of
- de service-organisatie van Miele.

De gegevens van Miele vindt u op de achterkant van deze gebruiksaanwijzing.

Bij te bestellen accessoires

Houdt u zich in de eerste plaats aan de reinigings- en onderhoudsinstructies van de fabrikant van de vloerbedekking.

U kunt de volgende en vele andere producten via internet bestellen.



Maar de producten zijn ook verkrijgbaar bij de Miele-vakhandelaar en rechtstreeks bij Miele.

Sommige modellen zijn standaard al voorzien van een of meer van de volgende accessoires.

Zuigmonden / borstels

Elektrische borstel ACCU NOVA-3

Voor het intensief reinigen van robuuste, textiele vloerbedekkingen.

Zuigmond Classic Allergotec-3

Deze zuigmond is voor de dagelijkse hygiënische reiniging van alle vloerbedekkingen. Tijdens het zuigen is het reinigingsresultaat op een kleurendisplay (stoplichtsysteem) te zien.

Turboborstel Turbo Comfort-3

Voor het zuigen en borstelen van laagpolige vloerbedekking en tapijten.

Borstel Hardfloor-3

Met deze borstel kunt u robuuste, harde vloeren zuigen (bijvoorbeeld plavuizen).

Borstel Parquet-3

Met deze borstel met natuurhaar kunt u krasgevoelige, harde vloeren zuigen (bijvoorbeeld parket).

Borstel Parquet Twister met draaigewricht

Met deze borstel kunt u harde vloeren zuigen. Ideaal voor het uitzuigen van nissen.

Bij te bestellen accessoires

Borstel Parquet Twister XL met draaigewricht

Met deze extra grote borstel kunt u grote, harde vloeren zuigen. Ook ideaal voor het uitzuigen van nissen.

Overige accessoires

MicroSet

Voor het reinigen van kleine voorwerpen en moeilijk toegankelijke plekken (stereo-installatie, toetsenbord, modelbouw, etc.).

CarClean Set Plus

Voor het reinigen van auto-interieurs.

Hand-turboborstel Turbo Mini

Voor het zuigen en borstelen van gestoffeerde meubels, matrassen en auto-stoelen.

Universele borstel

Met deze borstel kunt u boeken, boekenplanken en dergelijke schoonzuigen.

Reliëfborstel met natuurhaar

Voor het reinigen van zeer kwetsbare voorwerpen.

Radiatorborstel

Met de radiatorborstel kunt u radiatoren, voegen en lamellen schoonzuigen.

Matraszuigmond

Voor het zuigen van matrassen en gestoffeerde meubels tot in de naden.

Kierenzuiger, 300 mm

Voor het zuigen van naden, kieren, hoeken, etc.

Kierenzuiger, 560 mm

Voor het zuigen van moeilijk toegankelijke plekken.

Meubelzuigmond, 190 mm

Voor het zuigen van gestoffeerde meubels, matrassen en kussens.

Flexibele slang-adapter

Voor het verlengen van de zuigslang met ca. 1,5 m.

Stofafsluiting

Vermindert het vrijkomen van stof en geurtjes als de zuigslang is verwijderd.

Filters

Uitblaasfilter actief-air-clean SF-AAC 50

Dit filter neemt geurtjes op die door het vuil in de stofcassette ontstaan.

Uitblaasfilter actief-HEPA SF-AH 50

Dit uitblaasfilter zorgt voor de allerschoonste lucht. Zeer geschikt voor mensen met een allergie.

Filterrooster

Het filterrooster is nodig als u in plaats van het actief-air-clean- of het actief-HEPA-filter een air-clean-filter wilt gebruiken.



**Plan nu zelf een serviceafspraak via www.miele.nl.
Snel en gemakkelijk.**

Bezoek op www.miele.nl ook de Miele Shop voor een compleet overzicht van alle accessoires, toebehoren en reinigings- en onderhoudsproducten voor uw Miele-apparaat.

U kunt ook bellen met onze afdeling Klantcontacten, bereikbaar via telefoonnummer (0347) 37 88 88.

**Miele Nederland B.V.
Postbus 166
4130 ED VIANEN
(0347) 37 88 88**

**Bezoek het Miele Inspirience Centre:
De Limiet 2
4131 NR VIANEN**

Duitsland - Miele & Cie. KG, Carl-Miele-Straße 29, 33332 Gütersloh
