

Registreer uw product en krijg ondersteuning op
www.philips.com/welcome

07

Nederlands

INTELIA

Type HD8752

GEBRUIKSAANWIJZING



LEES DEZE GEBRUIKSAANWIJZING AANDACHTIG ALVORENS DE MACHINE TE GEBRUIKEN.

NL

07

CE

PHILIPS
Saeco

1

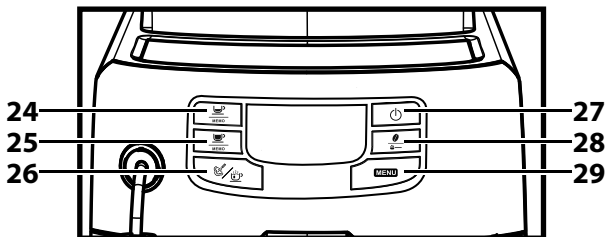
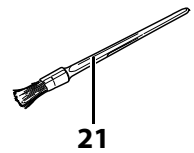
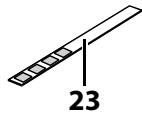
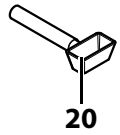
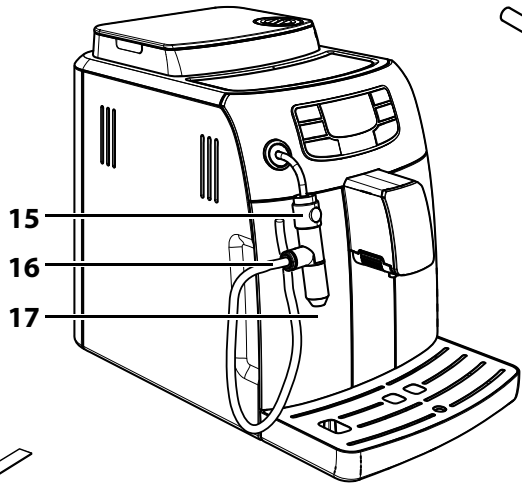
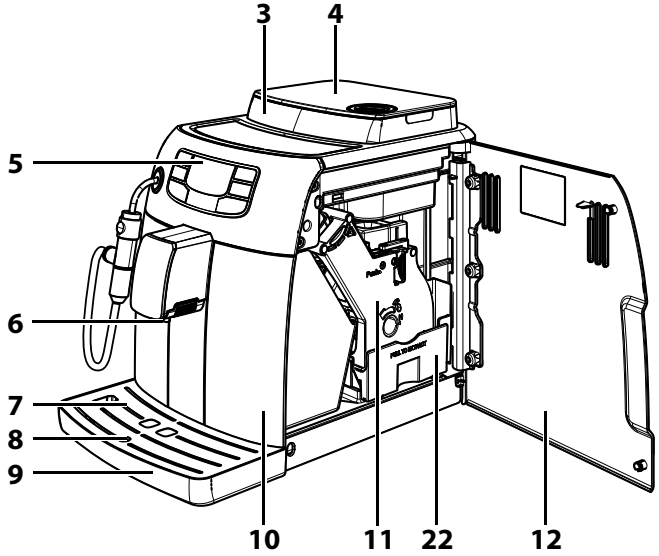
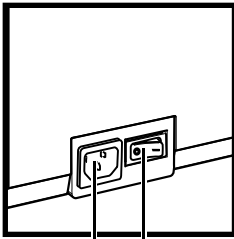
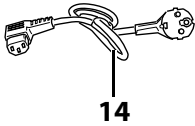
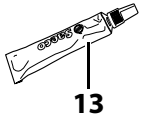
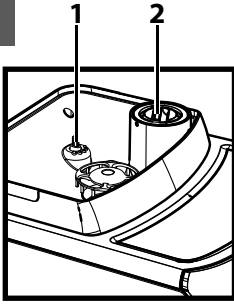

Inhoudsopgave

Inleiding	4
Algemene beschrijving (afb.1)	4
Belangrijk	4
Gebruiksbestemming	5
Stroomvoorziening - Voedingskabel	5
Bescherming van andere personen	5
Gevaar voor brandwonden	5
Plaatsing - Ruimte voor gebruik en onderhoud	5
Reiniging en Opslag van de machine	6
Storingen	6
Brandbestrijding	6
Ingebruikname	6
Verpakking	6
Vorbereidende handelingen	6
Het vullen van het circuit	8
Spoelcyclus/zelfreiniging	9
Voor een perfecte Espresso dient men: het koffiecircuit om te spoelen, indien de machine voor het eerst gebruikt wordt of na een periode van lange stilstand	9
Waterfilter "INTENZA+" (Optioneel)	11
Installatie waterfilter "INTENZA+"	11
Meting van de waterhardheid	12
Afgifte espresso en instellingen	14
Technologie van de voorinfusie: verbetering van het aroma	14
Verstelbare keramische koffiemolen: een volledig behoud van het aroma	14
Instelling van het "Aroma": de gewenste hoeveelheid kiezen	15
Koffieafgifte	16
Afstelling schenkinrichting	16
Met koffiebonen	17
Met voorgemalen koffie	17
Instelling hoeveelheid koffie per kopje (MEMO functie)	18
Cappuccino	19
Afgifte van heet water	20
Milieuvriendelijk: Stand-by	21
Stand-by	21
Reiniging en onderhoud	21
Algemene reiniging	21
Reiniging Cappuccinatore (Na elk gebruik)	23
Maandelijkse reiniging van de Cappuccinatore (grondig)	23
Centrale koffie-unit	26
Wekelijkse reiniging van de Centrale Koffie-unit	26
Reiniging van de Centrale Koffie-unit met "Coffee Clean Tablets":	28
Smearing van de Centrale koffie-unit	30
Ontkalking	31
Programmering	34
Ga in het "menu"	34
Bedieningstoetsen voor de programmering	35
Verlaten van de programmering	35
Functies	36
Programmeervoorbeeld	36
Display van het bedieningspaneel	38
Oplossing van problemen	40
Technische gegevens	41
Afdanken van het apparaat	41
Service	42

Inleiding

Van harte gelukgewenst met uw aanschaf en welkom bij Philips!
Om het maximum uit de service van Philips te halen, dient u uw product op www.philips.com/welcome te registreren.
In deze handleiding zult u alle nodige informatie vinden om uw apparaat te installeren, gebruiken, schoon te maken en te ontkalken. Indien u extra ondersteuning nodig heeft, verzoeken wij u het gratis nummer van de klantenservice van Philips te bellen. U kunt de telefoonnummers vinden op de laatste pagina van dit document en in het garantieboekje dat met het apparaat meegeleverd wordt.

Algemene beschrijving (afb.1)

1. Regelknop voor de maalfijnheid
2. Vak voor voorgemalen koffie
3. Koffiebonenreservoir
4. Deksel koffiebonenreservoir
5. Bedieningspaneel
6. Koffieschenkinrichting
7. Rooster voor kopjes
8. Indicator lekbakje vol
9. Lekbakje
10. Koffiediklade
11. Centrale koffie-unit
12. Serviceklep
13. Smeermiddel voor de Centrale koffie-unit
14. Voedingskabel
15. Cappuccinatoren
16. Aanzuigbuisje
17. Waterreservoir
18. Aansluiting voor voedingskabel
19. Hoofdschakelaar
20. Sleutel voor afstelling koffiemolen + Doseerder voor voorgemalen koffie
21. Reinigingskwast
22. Koffieopvanglade
23. Tester voor waterhardheid
24. Toets voor afgifte van Espresso
25. Toets voor afgifte van een lange Espresso
26. Toets voor afgifte van heet water/stoom
27. Toets ON/OFF
28. Toets voor "Aroma" - Voorgemalen koffie
29. Toets "MENU"
30. Ontkalkingsmiddel

Belangrijk

Lees voor gebruik deze gebruiksaanwijzing aandachtig door en bewaar het voor eventuele toekomstige raadplegingen.

Breng de onder stroom staande delen nooit in contact met water: kortsluitingsgevaar! De hete stoom en het hete water kunnen brandwonden veroorzaken! Richt de hete stoom- of waterstraal nooit op lichaamsdelen; wees voorzichtig bij het aanraken van het heetwater-/stoompijpje en houdt het vast bij de speciale greep: gevaar voor brandwonden!

Gebruiksbestemming

De koffiemachine is uitsluitend bestemd voor huishoudelijk gebruik. Het aanbrengen van technische wijzigingen en elk ongeoorloofd gebruik is verboden, in verband met de risico's die dit met zich meebrengt! Het apparaat is niet bestemd om gebruikt te worden door personen (inclusief kinderen) met verminderde fysieke, mentale of gevoelige capaciteiten of met onvoldoende ervaring en/of bekwaamheid, tenzij ze onder het toezicht staan van een persoon die verantwoordelijk is voor hun veiligheid en van wie ze instructies verkrijgen aangaande het gebruik van het apparaat.

Stroomvoorziening - Voedingskabel

Sluit de koffiemachine uitsluitend aan op een geschikt stopcontact. De spanning moet overeenstemmen met de spanning die op het plaatje van het apparaat staat vermeld, dat geplaatst is aan de binnenkant van de klep. Gebruik de koffiemachine nooit als de voedingskabel defect is. Indien de voedingskabel beschadigd is, moet deze door de fabrikant of door de klantenservice vervangen worden. Laat de voedingskabel niet over hoeken en scherpe randen of hete voorwerpen lopen, en bescherm het tegen olie. Draag de koffiemachine niet aan de kabel en trek er niet aan. Haal de stekker niet uit het stopcontact door aan de kabel te trekken en raak het niet met natte handen aan. Voorkom dat de voedingskabel los van tafels of planken afhangt.

Bescherming van andere personen

Houd kinderen onder toezicht om te vermijden dat ze met het apparaat spelen. Kinderen realiseren zich de gevaren die aan elektrische apparaten verbonden zijn niet. Laat het verpakkingsmateriaal van de machine niet binnen bereik van kinderen.

Gevaar voor brandwonden

Richt de hete stoom- en/of waterstraal nooit op uzelf of op anderen: **gevaar voor brandwonden!** Gebruik altijd de speciale handgrepen of knoppen.

Plaatsing - Ruimte voor gebruik en onderhoud

Voor het juiste beheer, wordt het aangeraden om:

- een veilige ondergrond te kiezen die goed geëffend is, waar niemand het kan omgooien of zich kan verwonden.
- een voldoende verlichte, hygiënische omgeving te kiezen met een gemakkelijk toegankelijk stopcontact;
- ervoor te zorgen dat het apparaat op een minimumafstand van de wanden staat, zoals op de afbeelding is aangegeven;
- Tijdens de fasen van inschakeling en uitschakeling van de machine, raden we aan een lege beker onder de schenkinrichting te plaatsen.

Bewaar de machine niet bij een temperatuur van minder dan 0°C; het apparaat kan door bevriezing worden beschadigd. Gebruik de koffiemachine niet buiten. Zet het apparaat niet op erg warme oppervlakken en in de buurt van open vuur om te voorkomen dat de behuizing smelt of anderszins beschadigd raakt.

Reiniging en Opslag van de machine

Houd de machine in goede staat, schoon en sla het op de juiste wijze op. Aangezien de machine natuurlijke ingrediënten gebruikt voor het bereiden van de dranken (koffie, water, melk, etc.), kunnen gemalen koffieresten of gecondenseerd water op de ondergrond terecht komen. Daarom raden wij aan om regelmatig zowel de zichtbare onderdelen van de machine als de ondergrond ervan te reinigen.

Voor de machine weg te zetten, wordt het sterk aangeraden het te reinigen:

- Het water dat gedurende een paar dagen in het reservoir en/of watercircuit is achtergebleven, dient niet voor voedingsdoeleinden gebruikt te worden. Indien de machine gedurende langere tijd inactief blijft, dient water via het stoompijpe verstrekt te worden en dient de Cappuccinatore (indien aanwezig) zorgvuldig gereinigd te worden.
- Schakel de machine uit met de hoofdschakelaar en reinig het. Haal tot slot de stekker uit het stopcontact. Wacht tot het machine is afgekoeld.

Dompel het apparaat nooit onder in water! Bewaar het in een droge ruimte, buiten het bereik van kinderen. Bescherm de machine tegen stof en vuil. Het aanbrengen van wijzigingen aan de binnenkant van de machine is ten strengste verboden.

Storingen

Haal de stekker meteen uit het stopcontact bij storingen, defecten of vermoedelijke defecten na een val. Zet de machine nooit in werking als deze defect is. Voor meer informatie over de klantenservice en over de oplossing van problemen, wordt er verwezen naar de hoofdstukken "Oplossing van problemen en Klantenservice".

Brandbestrijding

Gebruik in geval van brand koolzuurblussers (CO₂). Gebruik geen water of poederblussers.

Ingebruikname

Verpakking

De oorspronkelijke verpakking is ontworpen en vervaardigd om de machine tijdens het transport te beschermen. Het is raadzaam om de verpakking te bewaren voor eventueel transport in de toekomst.

Vorbereidende handelingen

Haal het lekbakje met het rooster voor kopjes en de koffiemachine uit de verpakking. Plaats de machine op een geschikte plek die voldoet aan de vereisten die beschreven zijn in de veiligheidsvoorschriften.

- 1** Plaats het lekbakje met het rooster op de juiste plek in de machine en verzeker u ervan dat het bakje geheel aansluit.

Belangrijke opmerking:

- Steek de stekker alleen in het stopcontact wanneer het aangegeven wordt en controleer of de hoofdschakelaar in de stand "0" staat.

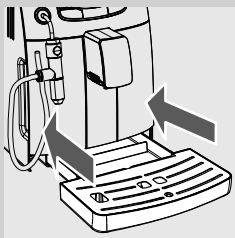

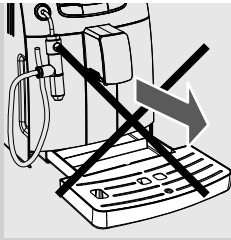

- *Het is belangrijk de inhoud van het Hoofdstuk "Meldingen op het LCD-display" aandachtig te lezen. Hier wordt de betekenis van alle meldingen die de machine aan de gebruiker geeft, door middel van het LCD-display op het bedieningspaneel, nauwgezet uitgelegd.*

Verwijder NOOIT het lekbakje terwijl de machine ingeschakeld is. Wacht een paar minuten na de inschakeling en/of uitschakeling aangezien de machine een spoelcyclus/zelfreiniging uitvoert (zie paragraaf "Spoelcyclus/zelfreiniging").

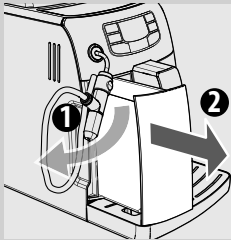

- 2 Haal het waterreservoir eruit.

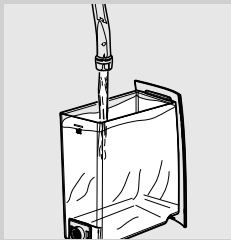

- 3 Spoel het reservoir en vul het met vers drinkwater; overschrijd niet het (MAX) niveau aangegeven in het reservoir. Plaats het reservoir weer geheel terug in de machine en duw het tot de aanslag (de buitenste profielen moeten samenvallen).

Vul het reservoir altijd en alleen met vers water zonder koolzuur. Warm water of andere vloeistoffen kunnen het reservoir en/of de machine beschadigen. Zet de machine niet aan zonder water: verzeker u ervan dat er voldoende water in het reservoir zit.



- 4 Verwijder de deksel van het koffiereservoir.

Opmerking: het reservoir kan zijn voorzien van een ander veiligheidssysteem op basis van de voorschriften van het land van gebruik van de machine.

- 5 Gooi langzaam de koffiebonen in het reservoir.

Vul reservoir altijd alleen met koffiebonen. Gemalen koffie, oploskoffie en andere dingen, die in het koffiereservoir worden gedaan, beschadigen de machine.

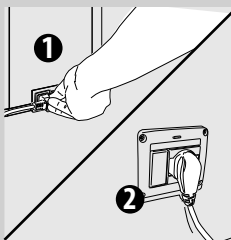

- 6 Plaats de deksel weer op het koffiereservoir.

- 7 Steek de stekker in het contact aan de achterkant van het apparaat.

- 8 Steek het andere uiteinde van de stekker in een wandstopcontact met de juiste spanning.

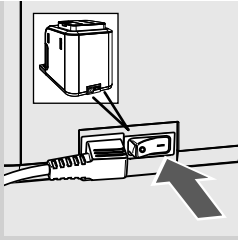

9 Zet de hoofdschakelaar op "I" om de machine in te schakelen.

Het display geeft dan het Stand-By icoon weer.



10 Om de machine in te schakelen, is het voldoende om op de toets "⏻" te drukken.

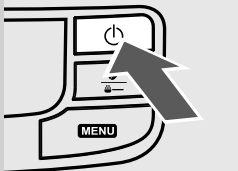

Het display geeft aan dat het nodig is om het circuit te vullen.

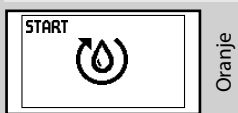

Het vullen van het circuit

Om te voorkomen dat het water gedurende lange tijd in het reservoir blijft staan, dient het watercircuit opnieuw gevuld te worden, voor de machine voor de eerste keer te gebruiken, en na een lange periode van stilstand. Dit omdat we u een perfect en vers product willen bieden.

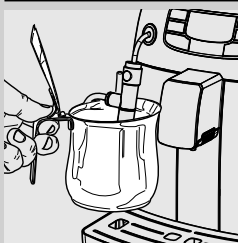

1 Om het circuit te vullen, plaats een kannetje onder de Cappuccinatoren.

2 Selecteer "START" door op de toets "☕" te drukken. De machine gaat nu automatisch het circuit vullen en laat een vooraf bepaalde hoeveelheid water uit de Cappuccinatoren lopen terwijl het de progressieve vulling weergeeft van de balk onder het symbool.

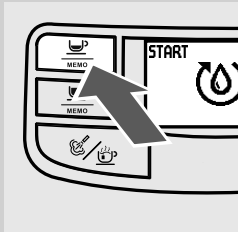

Na beëindiging van dit proces stopt de machine de afgifte automatisch.

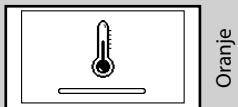

Op het display wordt vervolgens het symbool weergegeven voor de verwarming van de machine zoals aangegeven in de afbeelding.



Oranje



Groen

3 Wanneer de machine is verwarmd, zal deze een spoelcyclus van de interne circuits uitvoeren. In deze fase zal op het display het symbool worden weergegeven dat is aangegeven in de afbeelding.

4 Als de bovenstaande handelingen beëindigd zijn, zal op het display het symbool verschijnen. De machine is nu klaar voor de verstrekking van de producten.

5 Volg de hieronder vermelde aanwijzingen zorgvuldig op voor een goed gebruik van de machine voor het schenken van koffie, heet water of stoom.

Opmerking: indien de machine voor de eerste keer wordt gebruikt of gedurende een langere periode heeft stilgestaan, is het nodig de handelingen uit te voeren die beschreven zijn in de volgende paragraaf.

Spoelcyclus/zelfreiniging

Na het automatisch bijvullen van het circuit zal de machine automatisch de spoelcyclus/reiniging van het circuit uitvoeren. De cyclus spoelt de interne koffiecircuit met vers water. De cyclus wordt automatisch uitgevoerd, ook in de volgende omstandigheden:

- Bij het opstarten van de machine (met een koude ketel)
- Na het circuit te hebben gevuld (met een koude ketel)
- Tijdens de voorbereidingsfase van de Stand-by (indien er een koffieproduct is verstrekt)
- Tijdens de uitschakelingsfase na de toets ON/OFF te hebben ingedrukt (indien er een koffieproduct is verstrekt).

Er wordt een kleine hoeveelheid water verstrekt dat alle onderdelen spoelt en verwarmt; in deze fase verschijnt het symbool.

Het wordt sterk aangeraden te wachten totdat de cyclus automatisch is beëindigd.

Het is mogelijk de afgifte te stoppen door op de toets "MEMO" te drukken.

Voor een perfecte Espresso dient men: het koffiecircuit om te spoelen, indien de machine voor het eerst gebruikt wordt of na een periode van lange stilstand.

Naast de spoelcyclus/zelfreiniging wordt het aangeraden deze eenvoudige handelingen uit te voeren om altijd een uitstekende espressokoffie te bereiden.

Deze dienen uitgevoerd te worden:

- A) Bij de ingebruikname.
- B) Wanneer de machine gedurende een lange tijd niet wordt gebruikt (voor meer dan 2 weken).

1 Plaats een kannetje onder de schenkinrichting.

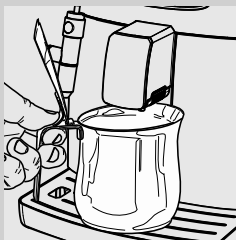

Oranje

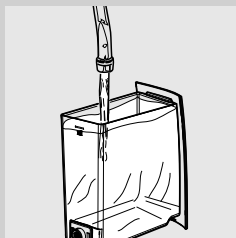
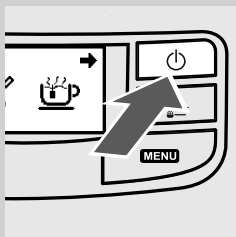
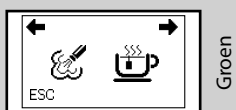
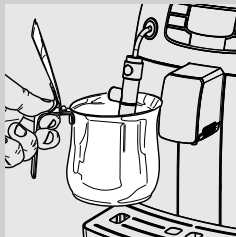
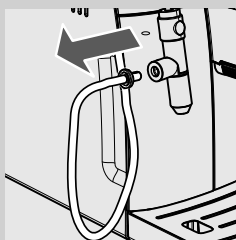
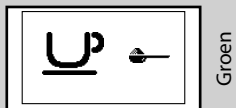
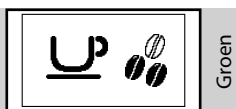

Alvorens met de procedure te beginnen, controleer of het display het volgende symbool weergeeft.

- 2 Selecteer de functie voor de afgifte van voorgemalen koffie door één of meerdere keren op de toets "☕" te drukken, totdat het volgende symbool verschijnt.

Opmerking: voeg geen voorgemalen koffie toe in het vak.

- 3 Druk op de toets "MEMO ☕". Wacht tot de beëindiging van de afgifte en leeg het kannetje met water.
- 4 Herhaal 3 keer de handelingen van punt 1 tot 3; ga vervolgens verder met punt 5.
- 5 Haal de pin samen met het aanzuigbuisje uit de Cappuccinatore.

- 6 Zet een bak onder de Cappuccinatore.

- 7 Druk op de toets "☕". Op het display wordt het volgende symbool weergegeven.

- 8 Druk op de toets "☺" om de afgifte van heet water te beginnen. Verstrek water totdat de melding "geen water" wordt weergegeven.

- 9 Vul na beëindiging het waterreservoir opnieuw. Vervolgens kunnen de producten verstrekt worden zoals beschreven in de volgende paragrafen.

Let op: plaats na beëindiging de pin samen met het buisje die zijn verwijderd bij punt 5 weer om het juiste gebruik van de machine mogelijk te maken.

Waterfilter "INTENZA+" (Optioneel)



De waterfilter "INTENZA +" kan de kwaliteit van het water verbeteren. Het gebruik van de filter "INTENZA+" beperkt de vorming van kalkaanslag en garandeert een intenser aroma voor uw espresso. Om dus meer te genieten van uw espresso, raden wij aan de waterfilter "INTENZA +" te installeren, die aangeschaft kan worden bij de winkels die ons merk verkopen of online in de Philips winkel op het adres <http://shop.philips.com>.

Installatie waterfilter "INTENZA+"

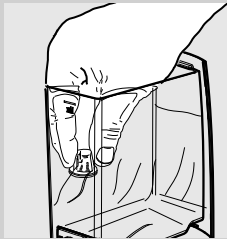

- 1 Verwijder het witte filtertje dat zich in het reservoir bevindt. Bewaar deze op een droge en stofvrije plaats.

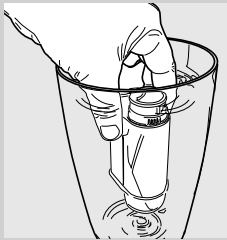

- 2 Haal de waterfilter "INTENZA+" uit de verpakking en dompel deze in verticale positie (met de opening naar boven) in koud water en druk zachtjes op de zijkanten om de luchtbelletjes er uit te laten.

De meting van de waterhardheid is erg belangrijk voor het juiste beheer van de waterfilter "INTENZA+" en voor de frequentie waarmee de machine ontkalkt dient te worden.

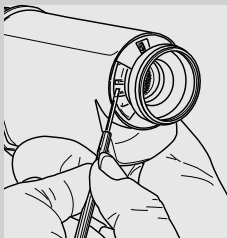

- 3 De filter dient ingesteld te worden op basis van de metingen uitgevoerd voor de instelling van de waterhardheid. Gebruik de waterhardheidstest die met de machine meegeleverd wordt. Stel het "Intenza Aroma System" in zoals vermeld op de verpakking van de filter (zie paragraaf "Meting van de waterhardheid").

A = Zacht water
 B = Hard water (standaard)
 C = Zeer hard water



- 4 Plaats het filter in het lege reservoir. Druk het filter naar beneden totdat het niet verder kan.
- 5 Vul het reservoir met vers drinkwater en plaats deze terug in de machine.
- 6 Gebruik de heet water functie om het water in het reservoir door de machine te laten verstrekken (zie paragraaf "Afgifte van heet water").
- 7 Vul het waterreservoir opnieuw.

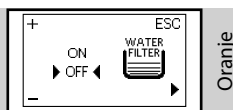

Oranje

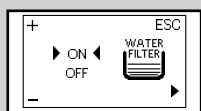

Oranje

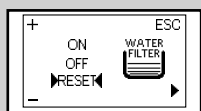

Oranje

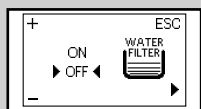

Oranje

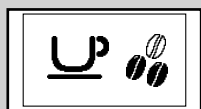

Groen

8 Druk op de toets "MENU" en doorloop de pagina's door op de toets " " te drukken totdat de volgende pagina wordt weergegeven.

9 Druk op de toets "MEMO" om de menu-ingang "ON" te selecteren en druk op de toets " " om te bevestigen.

Op deze manier is de machine geprogrammeerd om u te waarschuwen wanneer de filter vervangen moet worden.

Opmerking: Wanneer een waterfilter "INTENZA+" vervangen dient te worden met een nieuwe, dient de functie opnieuw ingesteld te worden. Vervang de filter zoals eerder getoond.

Ga vervolgens in het programmeringsmenu tot de aangegeven pagina wordt weergegeven en selecteer de optie "RESET"; druk vervolgens op de toets " ". Het apparaat is nu geprogrammeerd om een nieuwe filter gebruiken.

Opmerking: wanneer de filter al geïnstalleerd is en men deze wil verwijderen zonder te vervangen, dient men de optie "OFF" te selecteren en vervolgens de toets " " te drukken.

10 Druk net zo lang op de toets " " totdat de beginpagina wordt weergegeven om de programmering te verlaten.

Opmerking: wanneer de waterfilter "INTENZA+" niet aanwezig is, dient men in het reservoir het witte filtertje terug te plaatsen, dat eerder is verwijderd.

Meting van de waterhardheid

De meting van de waterhardheid is erg belangrijk voor het juiste beheer van de "INTENZA+" filter en voor de frequentie van de ontkalking van de machine.

1 Dompel gedurende 1 seconde de tester voor de waterhardheid, die zich in de machine bevindt, helemaal in het water.

Opmerking: De test is slechts voor één meting geldig.

2 Controleer hoeveel vierkantjes van kleur veranderen en raadpleeg de tabel.

Opmerking: de letters komen overeen met de tekens die zich op de onderkant van de Intenza filter bevinden; de filter dient afgesteld worden op basis van deze meting.

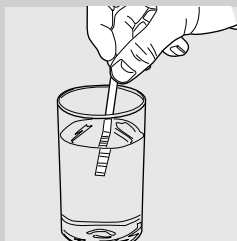

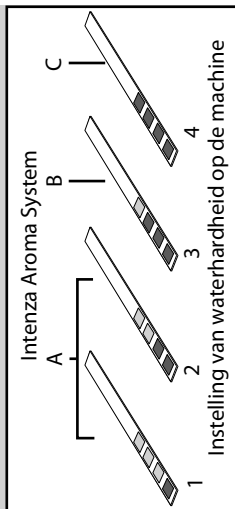

Oranje

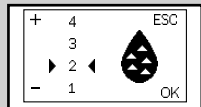

Oranje

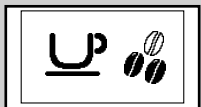

Groen

- 3** De nummers komen overeen met de instellingen die u kunt vinden in de instelling van de waterhardheid die wordt getoond in het hoofdstuk van de programmering.

In detail:

- 1 = 1 (zeer zacht water)
- 2 = 2 (zacht water)
- 3 = 3 (hard water)
- 4 = 4 (zeer hard water)

- 4** Wanneer u deze waarde kent, dient de waarde van de waterhardheid geprogrammeerd te worden. Druk op de toets "MENU" en doorloop de pagina's door op de toets "☉" te drukken totdat de volgende pagina wordt weergegeven.

Opmerking: de machine wordt geleverd met een standaard afstelling die de meeste gebruikers tevreden stelt.

- 6** Druk op:
de toets "☉" om de waarde te vermeerderen
of op
de toets "☉" om de waarde te verminderen.

- 7** Druk op de toets "☉" om de instelling te bevestigen.

- 8** Druk op de toets "☉" om de programmering te verlaten en producten te kunnen verstrekken.

Afgifte espresso en instellingen

De machine die u heeft aangeschaft werkt met koffiebonen en/of voorge-malen koffie en heeft de mogelijkheid om enkele instellingen uit te voeren die het mogelijk maken om het volle potentieel van de machine te benutten en een volledige "Espresso experience" te ervaren.

Saeco Adapting System: Intelligent zelfregulerend systeem dat het mogelijk maakt om alle soorten koffiebonen te gebruiken die in de handel verkrijgbaar zijn.

Koffie is een natuurlijk product en haar eigenschappen kunnen veranderen afhankelijk van de afkomst, de melange en de branding. De koffieautomaat van Saeco is voorzien van een zelf-regulerend systeem dat het mogelijk maakt om alle soorten koffiebonen te gebruiken die in de handel verkrijgbaar zijn (niet gekarameliseerd).

- De machine reguleert zich zelf om het trekken van koffie te optimaliseren, waardoor het de perfecte compactheid van de tablet garandeert om een crèmige espressokoffie te verkrijgen die in staat is om alle aroma's te verspreiden onafhankelijk van het gebruikte type koffie.
- Het optimaliseringsproces is een leerproces waarvoor men een zeker aantal kopjes koffie moet schenken om de machine toe te staan de compactheid van de gemalen koffie af te stellen.
- Let op dat er speciale melanges bestaan waarvoor de afstelling van de maalelementen nodig is om het trekken van de koffie te optimaliseren - (zie par. Koffiemolen instellen).

Technologie van de voorinfusie: verbetering van het aroma

Dankzij de technologie van de voorinfusie wordt de gemalen koffie vóór het afgifteproces nat gemaakt. Dit garandeert dat het aroma het beste tot zijn uiting komt.

Verstelbare keramische koffiemolen: een volledig behoud van het aroma

De keramische maalelementen garanderen altijd een nauwkeurige maal-fijnheid voor elke soort koffiemelange; deze technologie voorkomt het oververhitten van de bonen. De combinatie van deze factoren biedt het totale behoud van het aroma waardoor de ware Italiaanse smaak in elk kopje wordt gegarandeerd.

Let op! De draaiknop voor de afstelling van de maalfijnheid, die geplaatst is binnenin het koffiereservoir, dient alleen gedraaid te worden met de Sleutel voor de afstelling van de koffiemolen, wanneer de koffiemolen in werking is. Doe geen andere materialen dan uitsluitend koffiebonen in de koffiemolen. Doe geen gemalen koffie en/of oploskoffie in het koffiebonereservoir.

Let op: de koffiemolen bevat bewegende onderdelen die gevaarlijk kunnen zijn; steek dus geen vingers en/of andere dingen in de molen. Bij storing dient het apparaat uitgeschakeld te worden door op de knop ON/OFF te drukken en de stekker uit het stopcontact te halen voordat men enige werkzaamheden uitvoert in het koffiebonereservoir. Doe geen koffiebonen in de koffiemolen als deze in werking is.

De machine biedt de mogelijkheid om de maalfijnheid van de koffie iets te wijzigen om deze aan te passen aan het soort gebruikte koffie. De instelling moet middels de pin in het koffiereservoir veranderd worden; druk en draai de pin uitsluitend met behulp van de bijgeleverde sleutel.

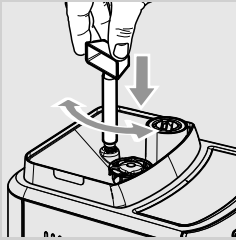

Druk en draai de pin slechts één klik per keer en laat daarna de machine 2-3 kopjes koffie verstrekken; alleen op deze manier kunt u de verandering in de maalfijnheid bemerken.

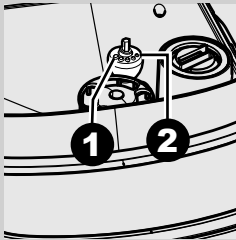

De tekenjes binnen in het reservoir geven de ingestelde maalfijnheid aan; er kunnen 5 verschillende maalfijnheden worden ingesteld met de volgende tekens:

- 1 - Grove maling: lichtere smaak, voor melanges met donkere branding.
- 2 - Fijne maling: sterkere smaak, voor melanges met lichte branding.

Instelling van het "Aroma": de gewenste hoeveelheid kiezen

Kies uw favoriete koffiemelange en stel de hoeveelheid te malen koffie in volgens uw persoonlijke smaak. De machine is geprogrammeerd om de hoeveelheid te malen koffie in te stellen.

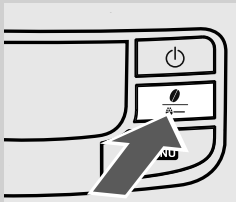

Door op de toets "☉" te drukken en weer los te laten, zijn er vier selecties mogelijk (mild, normaal, sterk, voorgemalen).

De keuze is mogelijk wanneer de bonen op het display worden weergegeven. Elke keer dat de toets "☉" wordt ingedrukt en losgelaten, wordt het aroma met een graad aangepast al naar gelang de gekozen hoeveelheid:

- ☉☉☉ = Mild aroma
- ☉☉☉☉ = Normaal aroma
- ☉☉☉☉☉ = Sterk aroma

Opmerking: de keuze moet uitgevoerd worden alvorens de koffie te kiezen. Op deze wijze kan men de intensiteit van de smaak afhankelijk van de persoonlijke voorkeur bepalen.

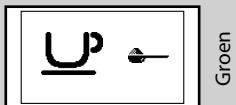
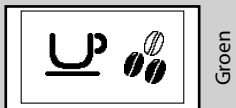

Nadat men "sterk aroma" heeft gekozen, wordt de functie geselecteerd waarmee men koffie met voorgemalen koffie kan verstrekken.

Deze keuze wordt afgebeeld met het symbool hiernaast.

Om deze functie te gebruiken, dient men de betreffende paragraaf te raadplegen.

Koffieafgifte

Opmerking: als de machine geen koffie verstrekt, controleer dan of er water in het waterreservoir zit.

Controleer voor de afgifte van de koffie de meldingen op het display, of het waterreservoir en het koffiereservoir vol zijn.

Alvorens koffie te verstrekken, dient men de hoogte van de schenkinrichting naar wens af te stellen en het aroma of de voorgemalen koffie te kiezen.

Afstelling schenkinrichting

Met de koffiemachine kan men de meeste bekers/kopjes die verkrijgbaar zijn in de handel gebruiken.

De schenkinrichting is in hoogte verstelbaar, zodat het beter aangepast kan worden aan de afmetingen van de kopjes die u wilt gebruiken.

Om de afstelling uit te voeren, dient men de schenkinrichting handmatig te verhogen of verlagen door de vingers te plaatsen zoals weergegeven in de afbeelding.

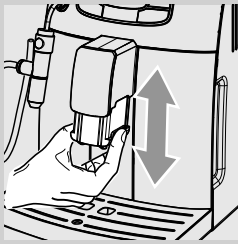

De aangeraden standen zijn:
Voor het gebruik van kleine kopjes;



Voor het gebruik van grote bekers.



Onder de schenkinrichting kunnen twee bekers/kopjes geplaatst worden om tegelijkertijd twee koffie te verstrekken.



Met koffiebonen

Om een Espresso te verkrijgen, dient men de volgende toetsen in te drukken en weer los te laten:

- 1** de toets "☕" om het gewenste Aroma te kiezen.
- 2** de toets "☕
MEMO" om een espresso te verkrijgen;
of op
de toets "☕
MEMO" voor een lange espresso.

Vervolgens wordt de afgiftecyclus gestart:

Om 1 koffie te zetten, druk één keer op de toets; op het display zal het symbool worden weergegeven.

Om 2 koffie te zetten, druk 2 keer achterelkaar op de toets; op het display zal het symbool worden weergegeven.

Opmerking: voor de afgifte van 2 koffie maalt en doseert de machine automatisch de juiste hoeveelheid koffie. De bereiding van twee koffie vereist twee maalcycli en twee afgiftecycli, die de machine automatisch uitvoert.

- 3** Na de voorinfusiecyclus zal de koffie uit de schenkinrichting beginnen te stromen.
- 4** De koffieafgifte stopt automatisch. Toch is het mogelijk de afgifte te stoppen door op de toets "☕
MEMO" "STOP" te drukken.

Met voorgemalen koffie

Deze functie biedt de mogelijkheid om voorgemalen en cafeïnevrije koffie te gebruiken.

De voorgemalen koffie moet in het speciale vak naast het koffiebonenreservoir gedaan worden. Doe er alleen gemalen koffie voor espressomachines in en nooit koffiebonen of oploskoffie.

Opmerking:

Als er in het vak geen voorgemalen koffie is gedaan, zal alleen water worden verstrekt;

Als de dosis te groot is en er 2 of meerdere maatlepels met koffie erin worden gedaan, zal het product niet worden afgegeven. Ook in dit geval zal de machine een lege cyclus uitvoeren en de gemalen koffie legen in de koffiediklade.

Voor de afgifte van de koffie dient men:

- 1** een of meerdere keren op de toets "☕" te drukken en weer los te laten om de functie voor voorgemalen koffie te kiezen.
- 2** de deksel van het vak voor voorgemalen koffie op te tillen.

Doe slechts 1 maatlepel met voorgemalen koffie in het vak; gebruik bij deze handeling alleen de met de machine geleverde maatlepel. Sluit vervolgens weer de deksel.



Groen



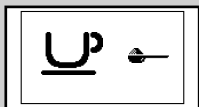

Groen

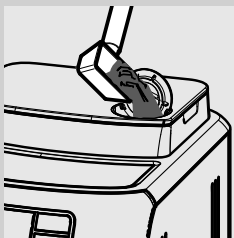

Groen



Let op: doe alleen voorgemalen koffie in het vak. Het gebruik van andere producten en objecten kan ernstige schade aan de machine veroorzaken die niet onder de garantie vallen.



- 3** Druk en laat weer los:
de toets " " om een espresso te verkrijgen;
of op
de toets " " voor een lange espresso.
- 4** Vervolgens wordt de afgiftecyclus gestart. Na de voorinfusiecyclus zal de koffie uit de schenkinrichting beginnen te stromen.
- 5** De koffieafgifte stopt automatisch. Toch is het mogelijk de afgifte te stoppen door op de toets " " "STOP" te drukken.

Aan het einde van de afgifte zal de machine weer terug gaan naar de configuratie ingesteld voor koffiebonen.

Opmerking: om andere koffie te verstrekken, dient men de zojuist beschreven handelingen te herhalen.

Instelling hoeveelheid koffie per kopje (MEMO functie)

De machine biedt de mogelijkheid om de hoeveelheid verstrekte koffie in te stellen afhankelijk van uw persoonlijke smaak en/of de afmetingen van uw bekertjes/kopjes.

Bij elke druk op de toets " " of " " zal de machine een geprogrammeerde hoeveelheid koffie verstrekken. Deze hoeveelheid kan opnieuw geprogrammeerd worden naar voorkeur. Aan elke toets is een andere koffieafgifte verbonden; deze zijn onafhankelijk van elkaar.

Opmerking: als voorbeeld wordt hierna de programmering van de toets " " beschreven, die normalerwijze verbonden is aan een espressokoffie.

- 1** Plaats een kopje onder de schenkinrichting.
- 2** Druk op de toets " " en houd deze ingedrukt tot het verschijnen van het symbool "**MEMO**". Nu is de machine bezig met programmeren.

De machine begint met de afgiftefase; op het display verschijnt het symbool "**STOP**".
- 3** Nu dient men de toets " " in te drukken wanneer in het kopje de gewenste hoeveelheid koffie is bereikt.

Nu is de toets " " geprogrammeerd; bij elke druk op de toets zal de machine de zojuist geprogrammeerde hoeveelheid koffie verstrekken.



Groen



Groen

Cappuccino

Belangrijke opmerking: Direct nadat de Cappuccinatore gebruikt is, dient deze gereinigd te worden. Wanneer de machine klaar is, steek het aanzuigbuisje in een beker met schoon water en voer dezelfde handelingen uit als voor de bereiding van een cappuccino om alle onderdelen te wassen.

Gevaar voor brandwonden! Aan het begin van de afgifte kan er wat heet water vrijkomen. Het uitlooppipje kan erg heet worden: vermijd direct contact met de handen.

Controleer voor het gebruik van de Cappuccinatore of alle onderdelen grondig zijn gereinigd.

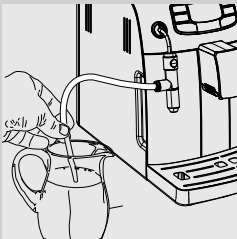

- 1 Neem het kannetje met melk weg en zet het in de buurt van de machine.

Opmerking: voor een beter resultaat moet de melk koud zijn tijdens de bereiding van de cappuccino.

- 2 Steek het aanzuigbuisje in het kannetje.

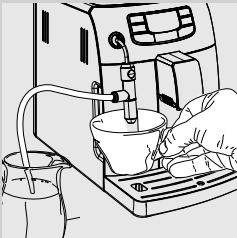

- 3 Zet het kopje voor de cappuccino onder de Cappuccinatore.



Groen

- 4 Druk op de toets "☁️". Op het display wordt het volgende symbool weergegeven.

- 5 Druk op de toets "MEMO" om de stoomafgifte te beginnen.

- 6 De machine heeft een voorverwarmingstijd nodig. Gedurende deze fase wordt het volgende symbool weergegeven.

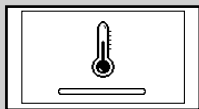

Oranje

- 7 Wanneer de machine het volgende symbool weergeeft, begint de afgifte van de opgeklopte melk direct in de beker.



Groen

- 8 Druk op de toets "MEMO" wanneer de beker de gewenste hoeveelheid bevat.

Nadat de Cappuccinatore gebruikt is voor het bereiden van het gewenste aantal cappuccino's, dient deze gereinigd te worden zoals beschreven in het hoofdstuk "Reiniging en Onderhoud".

Afgifte van heet water



Groen

Controleer vóór de afgifte van heet water of de machine klaar voor gebruik is en of op het display het volgende icoon wordt weergegeven.

Als de machine gereed is voor de afgifte van koffie, ga dan als volgt te werk:

1 Haal de pin samen met het aanzuigbuisje uit de Cappuccinatore.

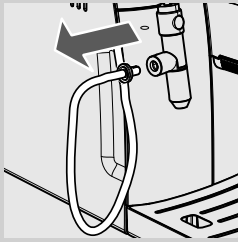

2 Zet een bak onder de Cappuccinatore.

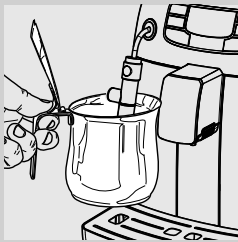

3 Druk op de toets "☞☜". Op het display wordt het volgende symbool weergegeven.



Groen

4 Druk op de toets "⏻" om de afgifte van heet water te beginnen.

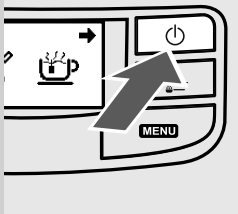

5 Schenk de gewenste hoeveelheid heet water; om de afgifte van heet water te stoppen, dient men op de toets "☞☜" te drukken. De machine gaat nu weer in de normale werkingsstand staan.



Groen

Opmerking: een enkele keer zou het kunnen gebeuren dat na het drukken op de toets "⏻" er geen heet water uitkomt en dat op het display het volgende symbool wordt weergegeven. Wacht tot het einde van de verwarmingsfase om heet water uit de Cappuccinatore te verkrijgen.

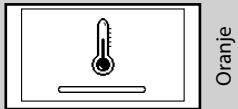

Oranje

Let op: in het begin kan er wat heet water vrijkomen: gevaar voor brandwonden. Het heetwaterpijpje kan erg heet worden: vermijd direct contact met de handen.

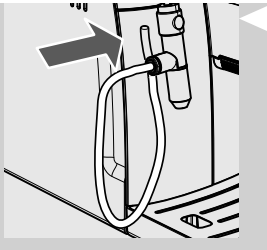

Plaats na beëindiging de pin samen met het buisje die zijn verwijderd bij punt 1 weer om het juiste gebruik van de machine mogelijk te maken.

Milieuvriendelijk: Stand-by

Intelia heeft ook respect voor het milieu, voor een onbezorgde perfecte smaak.

Stand-by

De machine is ontworpen met het oog op energiebesparing. De machine schakelt automatisch uit na 30 minuten van inactiviteit. Deze functie houdt in de stand-by stand het energieverbruik onder de 1 Watt per uur.

Opmerking: tijdens de uitschakelingsfase voert de machine een spoelcyclus uit, indien er een koffieproduct verstrekt is.

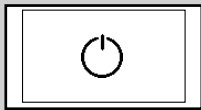

Zwart

Om de machine opnieuw te starten is het voldoende om op de toets "⏻" te drukken (indien de hoofdschakelaar op "I" staat); in dat geval zal de machine de spoeling alleen uitvoeren indien de waterketel afgekoeld is.

Reiniging en onderhoud

Enkele onderdelen van uw apparaat komen in contact met water en koffie tijdens het normale gebruik. Het is daarom belangrijk de machine regelmatig te reinigen. Voor uw Philips-Saeco Espresso machine is dit een eenvoudig proces. Men hoeft slechts de instructies op het display, die hierna worden beschreven, te volgen.

Voer deze handelingen uit voordat uw apparaat niet meer goed werkt, aangezien in dat geval de reparatie niet onder de garantie valt.

Algemene reiniging

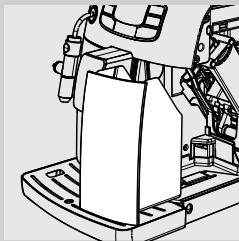

- 1 Maak de koffiediklade dagelijks leeg en reinig het, terwijl de machine ingeschakeld is.

Opmerking: de andere onderhouds- en de reinigingswerkzaamheden mogen alleen worden uitgevoerd wanneer de machine koud is en van het elektriciteitsnet afgekoppeld is.

Dompel de machine niet onder in water.

Plaats de verwijderbare onderdelen niet in de afwasmachine.

Gebruik geen puntige voorwerpen of agressieve chemische producten (oplosmiddelen) voor de reiniging.

Gebruik voor de reiniging van het apparaat een zachte doek die met water is bevochtigd. Droog de machine en/of zijn onderdelen niet in de magnetron en/of in een traditionele oven.

Laat aan het einde van de bereiding van dranken met melk water uit het stoompijpje (Cappuccinatoren, indien aanwezig) lopen voor een effectieve reiniging.

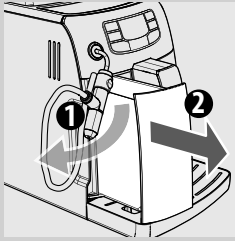

- 2** Wij raden u aan het waterreservoir dagelijks te reinigen:
- Verwijder het waterfilter "INTENZA +" (of verwijder het kleine witte filtertje, indien de waterfilter "INTENZA +" nog niet geïnstalleerd is) uit het waterreservoir en was het onder stromend drinkwater;
 - Plaats het waterfilter "INTENZA +" (of het kleine witte filtertje, indien de waterfilter "INTENZA +" nog niet geïnstalleerd is) weer terug op haar plek en duw het voorzichtig en draai het tegelijkertijd;
 - Vul het reservoir met vers drinkwater.

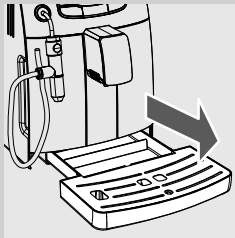

- 3** Maak het lekbakje dagelijks leeg en was het af; deze handeling dient ook uitgevoerd te worden wanneer de vlotter omhoog komt.

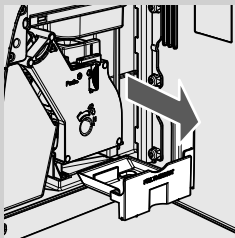

- 4** Wanneer de koffiediklade geleegd wordt, dient men de koffieopvanglade te legen en te reinigen; open de servicedeur, haal de koffieopvanglade eruit en verwijder de koffieresten.

Nadat het geleegd is, plaats het opnieuw op zijn plek totdat het geheel aansluit.

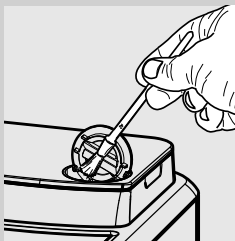

- 5** Reinig wekelijks, indien gebruikt, het vak voor voorgemalen koffie met behulp van het meegeleverde kwastje.

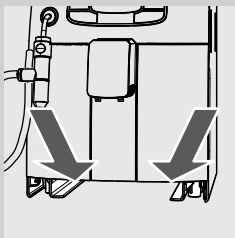

- 6** Reinig wekelijks de behuizing van het bakje via de openingen aan de onderkant van de machine.

Reiniging Cappuccinator (Na elk gebruik)

Voor een snelle reiniging na gebruik dient men als volgt te werk te gaan:

1 Doop het uitlooppijpe in een kannetje met vers drinkwater.

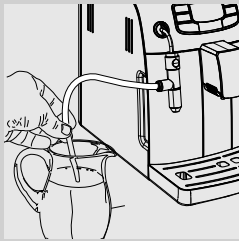

2 Zet een lege bak onder de Cappuccinator.

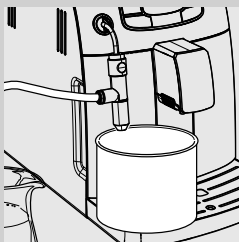

3 Druk op de toets "☞/☛". Op het display wordt het volgende symbool weergegeven. Druk op de toets "MEMO" om de stoomafgifte te beginnen.



Groen

Als de opwarming van de machine is beëindigd, begint de afgifte van de water voor de reiniging.

4 Stop de afgifte door op de toets "MEMO" te drukken wanneer er schoon water uit de Cappuccinator stroomt.



Groen

Reinig het aanzuigbuisje met een vochtige doek.

Opmerking: raadpleeg voor een grondige reiniging het volgende hoofdstuk.

Maandelijkse reiniging van de Cappuccinator (grondig).

Voer maandelijks een zorgvuldige reiniging uit van alle onderdelen van de Cappuccinator gebruik makend van het schoonmaakmiddel van Saeco dat bij uw plaatselijke wederverkoper, in de online Philips winkel op <http://shop.philips.com> of bij de erkende servicecentra aangeschaft kan worden.



1 Vul een kannetje met ongeveer 500 ml lauw water.

2 Gooi een zakje met de oplossing in het water en wacht tot het geheel opgelost is.

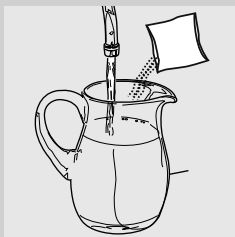

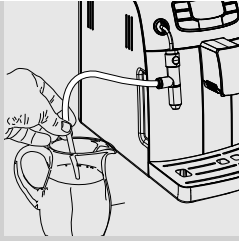

3 Doop het uitlooppipje in een kannetje met de oplossing.

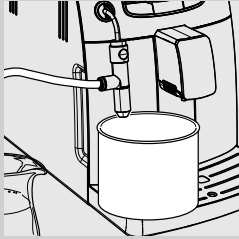

4 Zet een lege bak onder de Cappuccinatore.



Groen

5 Druk op de toets "☁️/☕". Op het display wordt het volgende symbool weergegeven. Druk op de toets "☕
MEMO" om de stoomafgifte te beginnen.

Als de opwarming van de machine is beëindigd, begint de afgifte van de water voor de reiniging.



Groen

6 Stop de afgifte door op de toets "☕
MEMO" te drukken wanneer er de oplossing op is.

Het is verboden de in dit proces verstrekte oplossing te drinken. De oplossing dient weggegooid te worden.

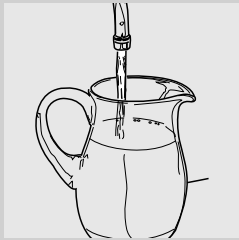

7 Was het kannetje goed af en vul het met vers drinkwater dat gebruikt zal worden voor de spoeling.

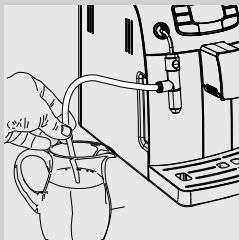

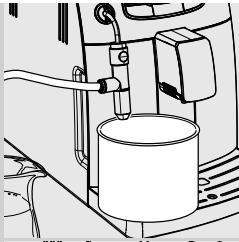

8 Zet een lege bak onder de Cappuccinatore.

9 Druk op de toets "". Op het display wordt het volgende symbool weergegeven. Druk op de toets "" om de stoomafgifte te beginnen.

10 Stop de afgifte door op de toets "" te drukken wanneer het spelwater op is.

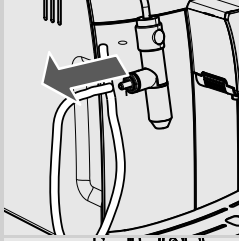

11 Demonteer het aanzuigbuisje.

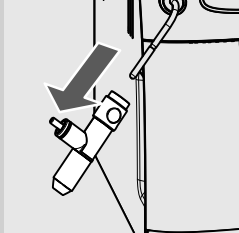

12 Haal de Cappuccinatore uit de machine.

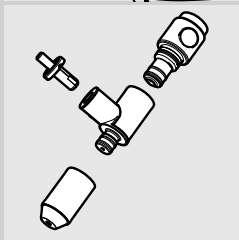

13 Demonteer alle onderdelen zoals aangegeven in de afbeelding.

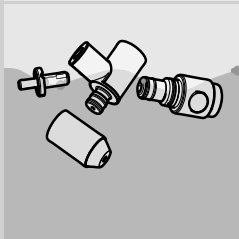

14 Was de onderdelen af met lauw water of in de vaatwasmachine.

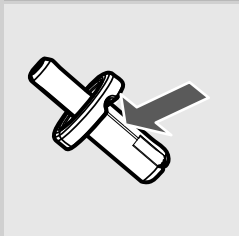

15 Er mogen geen melkresten aan het aansluitingspunt van de kan zitten. Het wordt aangeraden om het met een vochtige schuurdook te reinigen.

Monteer weer de onderdelen nadat ze grondig zijn gereinigd. Plaats vervolgens weer de Cappuccinatore in de machine.

Centrale koffie-unit

Wekelijkse reiniging van de Centrale Koffie-unit

De Centrale Koffie-unit dient iedere keer als het koffiebonenreservoir gevuld wordt, gereinigd te worden of in ieder geval ten minste één keer per week.

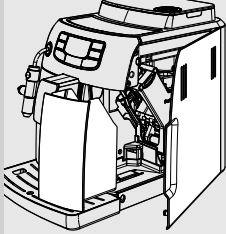

- 1** Schakel de machine uit door de schakelaar in te drukken en trek de stekker uit het stopcontact.
- 2** Verwijder de koffiediklade. Open de serviceklep.

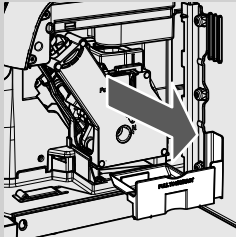

- 3** Haal de koffieopvanglade eruit en maak het schoon.

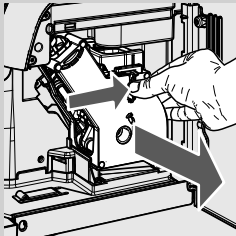

- 4** Haal de centrale koffie-unit met de speciale handgreep uit de machine en druk op de toets «PUSH». De centrale koffie-unit mag alleen gewassen worden met lauw water zonder reinigingsmiddel.

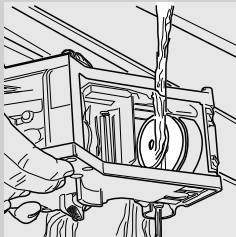

- 5** Was de centrale koffie-unit met lauw water; was het bovenste filter zorgvuldig. Verzeker u ervan dat het water niet achtergebleven is in de afgiftekamer voordat u de centrale koffie-unit plaatst.

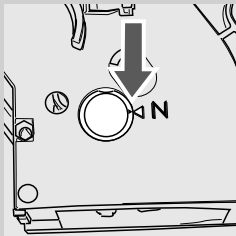

- 6** Verzeker u ervan dat de centrale koffie-unit in de ruststand staat; de twee tekenjes moeten samenvallen. Indien dat niet het geval is, dient de handeling beschreven bij punt (7) uitgevoerd te worden.

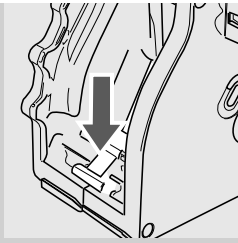

- 7** Verzeker u ervan dat de hendel de basis van de centrale koffie-unit raakt.

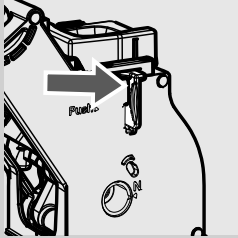

- 8** Verzeker u ervan dat het haakje voor de blokkering van de centrale koffie-unit in de juiste stand staat; controleer de stand door stevig op de toets "PUSH" te drukken.

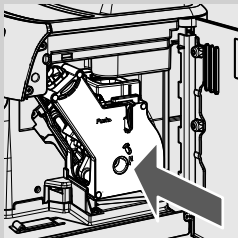

- 9** Plaats de centrale koffie-unit weer terug in de betreffende ruimte tot deze vastgekoppeld is, ZONDER hierbij op de toets "PUSH" te drukken.

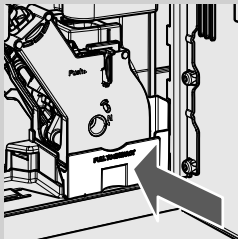

- 10** Plaats de schone koffieopvanglade.

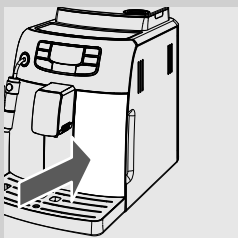

- 11** Plaats de koffiediklade. Sluit de serviceklep.

Reiniging van de Centrale Koffie-unit met "Coffee Clean Tablets":

Naast de wekelijkse reiniging wordt het aangeraden deze reinigingscyclus met de "Coffee Clean Tablets" na circa 500 kopjes koffie of één keer per maand uit te voeren. Deze handeling voltooit het onderhoudsproces van de centrale koffie-unit.

De "Coffee Clean Tablets", voor het reinigen van de Centrale koffie-unit, en de "Maintenance Kit" kunnen bij uw plaatselijke wederverkoper, in de online Philips winkel op <http://shop.philips.com> of bij de erkende service-centra aangeschaft worden.

Let op: de "Coffee Clean Tablets" hebben geen ontkalkingseigenschappen. Gebruik voor de ontkalking het ontkalkingsmiddel van Saeco en volg de procedure zoals beschreven in het hoofdstuk ontkalking.



1 Plaats een beker onder de koffieschenkinrichting.

2 Vul de waterreservoir met schoon water tot aan het niveau "MAX".

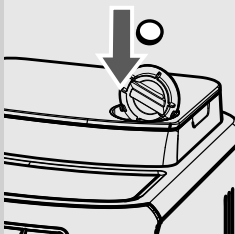

3 Stop een tablet "Coffee Clean Tablets" in het vak voor voorgemalen koffie.

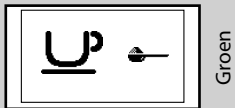

Groen

4 Druk één of meerdere keren op de toets " " en laat weer los om de functie voor voorgemalen koffie te kiezen zonder de toevoeging van gemalen koffie.

5 Start een koffieafgiftecyclus door op de toets " " te drukken.

6 Als er ongeveer een half kopje water is verstrekt, dient het apparaat uitgeschakeld te worden met de hoofdschakelaar en dient de oplossing ongeveer 15 minuten in te werken. Gooi het verstrekte water weg.

7 Zet het apparaat aan en wacht tot de beëindiging van de spoelcyclus.

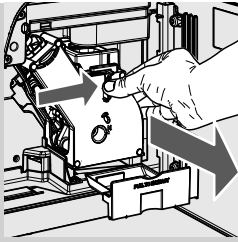

- 8** Verwijder de koffieopvanglade; verwijder vervolgens de centrale koffie-unit.

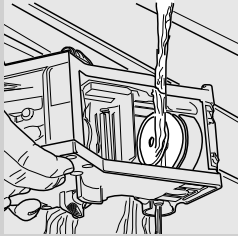

- 9** Was de Centrale Koffie-unit zorgvuldig met schoon water.

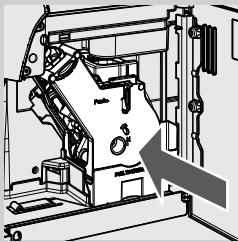

- 10** Nadat de centrale koffie-unit is gespoeld, zet het weer terug op de plaats totdat het vastklikt ZONDER op de toets "PUSH" te drukken.

Plaats de koffieopvanglade.

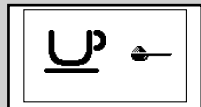

Groen

- 11** Druk één of meerdere keren op de toets "MEMO" en laat weer los om de functie voor voorgemalen koffie te kiezen zonder gemalen koffie toe te voegen in het vak.

- 12** Start de koffieafgiftecyclus door op de toets "MEMO" te drukken.

- 13** Herhaal twee keer de handelingen vanaf punt 11 tot en met punt 12. Verzekert u ervan het door de machine verstrekte water weg te gooien.

- 14** Voor de reiniging van het lekbakje, leg er een tablet in en vul deze voor 2/3 met heet water. Laat de reinigungsoplossing voor ong. 30 minuten inwerken en spoel het vervolgens grondig.

Smering van de Centrale koffie-unit

Smeer de Centrale koffie-unit na circa 500 kopjes koffie of één keer per maand. Het smeermiddel om de centrale koffie-unit te smeren en de complete "Service Kit" kunnen bij uw plaatselijke wederverkoper, in de online Philips winkel op <http://shop.philips.com> of bij de erkende servicecentra aangeschaft worden.

Vóór de centrale koffie-unit te smeren, dient deze onder stromend water gereinigd te worden.

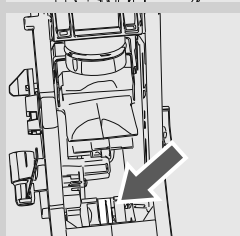
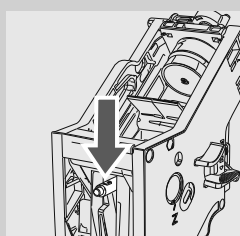
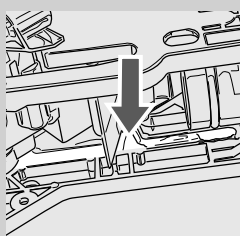
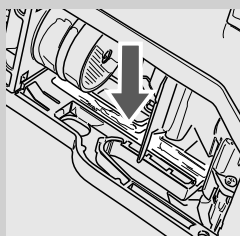
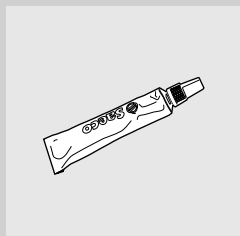

- 1** Smeer de geleiders van de centrale unit uitsluitend met het smeermiddel van Saeco. Breng het smeermiddel gelijkmatig aan op beide zijgeleiders.

- 2** Smeer ook de as.

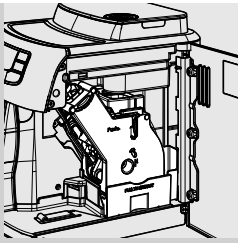

3 Plaats de centrale koffie-unit weer terug in de betreffende ruimte tot deze vastgekoppeld is, ZONDER hierbij op de toets "PUSH" te drukken. Plaats de koffieopvanglade.

4 Plaats de koffiediklade. Sluit de serviceklep.

Ontkalking

Kalk is van nature aanwezig in het water dat gebruikt wordt voor de werking van de machine. Dit dient regelmatig verwijderd te worden, aangezien het water- en koffiecircuits van uw apparaat erdoor verstopt zouden kunnen raken.

Voor uw Philips-Saeco machine is dit een eenvoudig proces.

De geavanceerde elektronica geeft op het display van de machine (met duidelijke symbolen) aan wanneer het nodig is te ontkalken. U hoeft slecht de hierna beschreven aanwijzingen op te volgen.

Voer deze handeling uit voordat uw apparaat niet meer goed werkt, aangezien in dat geval de reparatie niet onder de garantie valt.

Opmerking: in het geval er een verschil bestaat, heeft hetgeen aangegeven is in de handleiding voor gebruik en onderhoud prioriteit op de aanwijzingen die zijn vermeld op de accessoires en/of gebruiksmaterialen die apart zijn verkocht.



Opmerking: voor de ontkalkingscyclus uit te voeren, dient men het lekbakje te legen.

Gebruik alleen het ontkalkingsproduct van Saeco. Dit is speciaal ontwikkeld om de performance en de functionering van de machine het best te bewaren gedurende de gehele levensduur ervan, evenals voor het voorkomen, indien juist gebruikt, van iedere aantasting van het verstrekte product. Het ontkalkingsmiddel en de complete "Maintenance Kit" kunnen bij uw plaatselijke wederverkoper, in de online Philips winkel op <http://shop.philips.com> of bij de erkende servicecentra aangeschaft worden.

Let op! Drink niet de ontkalkingsoplossing en de verstrekte producten totdat de cyclus geheel beëindigd is. Gebruik in geen geval azijn als ontkalkingsmiddel.

1 Schakel het apparaat in met de toets "⏻". Wacht tot de machine klaar is met spoelen en verwarmen.

Let op! Verwijder het "Intenza" filter alvorens het ontkalkingsmiddel erin te doen.

Opmerking: voor de ontkalking uit te voeren,

- haal de Cappuccinatore (indien aanwezig) van het stoompijpje zoals beschreven in het hoofdstuk "Reiniging en Onderhoud".
- Leeg het lekbakje.

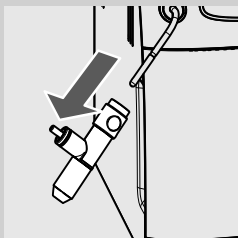

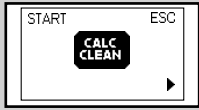

Oranje

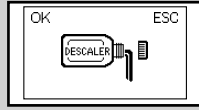

Rood

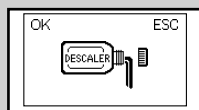
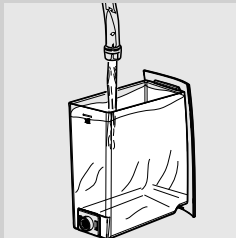
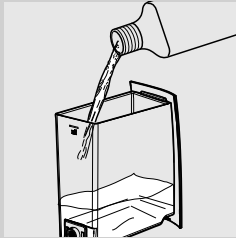



Rood



Rood

2 Druk op de toets "MENU" en, indien nodig, doorloop de pagina's door op de toets "  " te drukken totdat de volgende pagina wordt weergegeven.

3 Druk op de toets "  " om in het ontkalkingsmenu te gaan.

Opmerking: indien de toets "  " per ongeluk is ingedrukt, kan men weer teruggaan door opnieuw op de toets "  " te drukken.

Indien de toets "  " wordt ingedrukt, start de ontkalkingscyclus en is het verplicht de cyclus te voltooien om weer koffie te kunnen verstrekken.

4 Giet de gehele inhoud van de fles met geconcentreerd ontkalkingsmiddel van Saeco in het waterreservoir van het apparaat.

5 Vul het met vers drinkwater tot aan het MAX niveau. Plaats het reservoir weer terug in de machine.

6 Plaats een kannetje onder het stoompijpje.

Opmerking: de inhoud van de kan moet minstens 1,5 liter zijn. Indien men niet over zo'n grote kan beschikt, kan de cyclus op pauze gezet worden door op de espressotoets te drukken. Leeg de kan en zet het weer terug onder de schenkinrichting en zet de cyclus weer aan door opnieuw op dezelfde toets te drukken.

7 Pas nadat men de ontkalkingsoplossing in het reservoir heeft gedaan, dient men op de toets "  " te drukken om de ontkalkingscyclus te starten.

8 Nu begint de machine met tussenpozen de afgifte van het ontkalkingsmiddel (de balk geeft de voortgang van de cyclus aan).



Rood



Rood

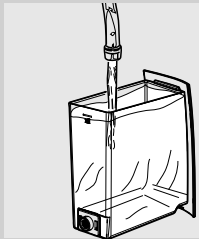

Rood



Rood



Rood



Rood

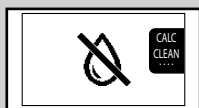

Rood

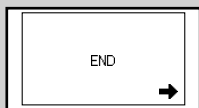

Rood

Opmerking: De ontkalkingscyclus kan op pauze gezet worden door op de toets "MEMO" te drukken; om de cyclus weer verder te laten gaan, dient men opnieuw op de toets te drukken. Hierdoor kan men het kannaetje legen of even weggaan.

- 9** Wanneer de oplossing in het reservoir op is, verschijnt het symbool dat hiernaast staat. Het symbool geeft aan dat het reservoir gespoeld en weer gevuld moet worden.

- 10** Spoel het reservoir goed en vul het met vers drinkwater.

- 11** Leeg het kannaetje dat gebruikt is om de vloeistof die uit de machine komt op te vangen en zet het weer onder de het stoompijpje.

- 12** Wanneer het reservoir gevuld met water in de machine wordt gedaan, verschijnt het symbool hiernaast; nu begint de spoelcyclus van de machine.

Opmerking: De spoelcyclus kan op pauze gezet worden door op de toets "MEMO" te drukken; om de cyclus weer verder te laten gaan, dient men opnieuw op de toets te drukken. Hierdoor kan men het kannaetje legen of even weggaan.

- 13** Wanneer het water in het reservoir op is, verschijnt het symbool dat hiernaast staat; het symbool geeft aan dat het reservoir gespoeld en bijgevuld moet worden met vers drinkwater om de cyclus te beëindigen.

- 14** Leeg het kannaetje dat gebruikt is om de vloeistof die uit de machine komt op te vangen en zet het weer onder de schenkinrichting.

- 15** Wanneer het reservoir gevuld met water in de machine wordt gedaan, verschijnt het symbool hiernaast; de spoelcyclus van de machine gaat verder.

De machine voert de spoeling uit met de voorgeprogrammeerde hoeveelheid water. De machine kan meerdere keren vragen het reservoir te vullen, indien de hoeveelheid water niet bereikt is. De vraag het reservoir te vullen, wordt aangeduid met het volgende icoon.

- 16** Wanneer al het water gevraagd voor de spoeling is verstrekt of wanneer het reservoir, gevuld met water, opnieuw in de machine wordt gezet, verschijnt het symbool hiernaast. Druk op de toets "MEMO" om de ontkalkingscyclus te verlaten.

17 Nu zal de machine de verwarmings- en spoelcyclus uitvoeren voor de afgifte van de producten.

De ontkalkingscyclus is beëindigd.

Opmerking: de ontkalkingsoplossing moet afgedankt worden volgens de instructies van de constructeur en/of de geldende normen van het land waar het wordt gebruikt.

Opmerking: wanneer de ontkalkingscyclus is uitgevoerd, dient de reiniging van de centrale unit te worden uitgevoerd zoals beschreven in de paragraaf "Centrale koffie-unit" van het hoofdstuk "Reiniging en onderhoud".

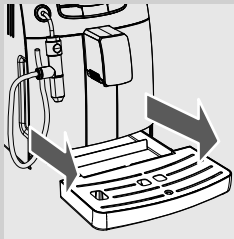

Na de ontkalkingscyclus te hebben uitgevoerd, wordt het aangeraden het lekbakje te legen.

Programmering

De gebruiker kan enkele werkingsparameters van de machine aanpassen aan zijn eigen behoefte.

Ga in het "menu"

Men kan alleen toegang tot het programmeringsmenu verkrijgen wanneer de machine aan staat.

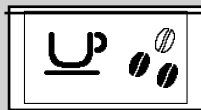

Groen

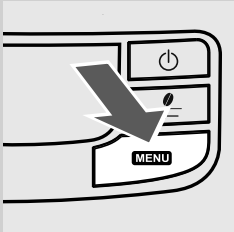

Druk op de toets "**MENU**" om in de programmering te gaan.

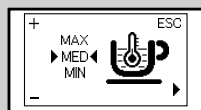

Oranje

De volgende pagina wordt als eerst weergegeven.

Bedieningstoetsen voor de programmering

Op elke pagina kan men wijzigingen aanbrengen:

- Met de toetsen "MEMO" en "MEMO" kan de waarde van de functies aanwezig op de pagina worden gewijzigd.

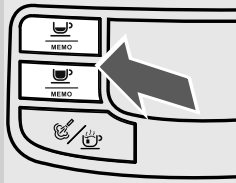

- Met de toets "MEMO" kan men verder gaan naar de volgende functies en kunnen de aangebrachte wijzigingen worden opgeslagen.

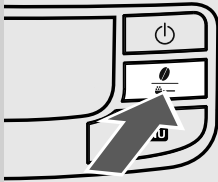

Opmerking: het opslaan van de wijzigingen is alleen mogelijk na een wijziging van de aanwezige waarde; wanneer de aanwezige waarde wordt gewijzigd, verschijnt de tekst "OK".

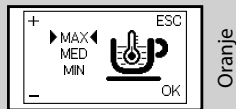

- Met de toets "MEMO" kan men de wijziging of de programmering verlaten.

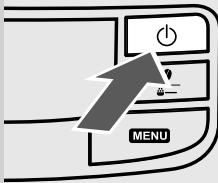

Verlaten van de programmering

Druk op de toets "MEMO" om de programmering te verlaten.

Opmerking: de machine verlaat de programmering wanneer de gebruiker gedurende 30 seconden niets invoert. De aangepaste instellingen die niet zijn bevestigd, worden niet opgeslagen.

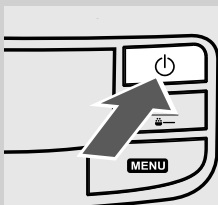

Functies

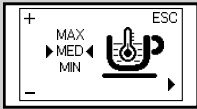

Oranje

Koffietemperatuur

Met deze functie kan de schenktemperatuur van de koffie worden ingesteld.

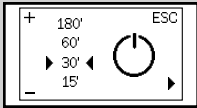

Oranje

Timer (stand-by)

Met deze functie kan de tijd voor de overgang naar de Stand-by na de laatste afgifte worden ingesteld.

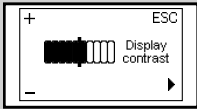

Oranje

Contrast

Met deze functie kan het contrast van het display worden ingesteld om de berichten beter weer te geven.

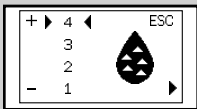

Oranje

Waterhardheid

Met deze functie kan de waterhardheid worden ingesteld om het onderhoud van de machine beter te kunnen beheren:

- 1 = zeer zacht water
- 2 = zacht water
- 3 = hard water
- 4 = zeer hard water

Zie voor details de paragraaf "Meting van de waterhardheid".

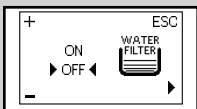

Oranje

Waterfilter "INTENZA+"

Met deze functie kan de waterfilter "INTENZA+" worden beheerd. Zie voor details de paragraaf over de behandeling van de filter.



Oranje

Ontkalkingcyclus

Met deze functie kan de ontkalkingcyclus worden uitgevoerd.

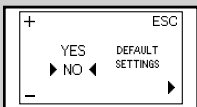

Oranje

Fabrieksinstellingen

Met deze functie kunnen de fabrieksinstellingen opnieuw worden ingesteld.

Programmeervoorbeeld

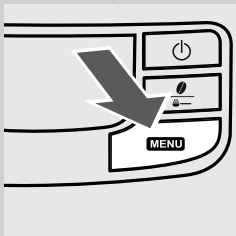

In dit voorbeeld willen we verduidelijken hoe men het contrast van het display moet programmeren. Om de andere functies te wijzigen dient men op dezelfde wijze te handelen.

Men kan alleen toegang tot het programmeringsmenu verkrijgen wanneer de machine aan staat.

Druk op de toets "MENU" om in de programmering te gaan.

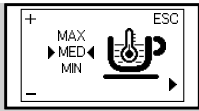

Oranje

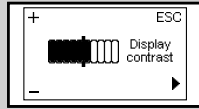

Oranje

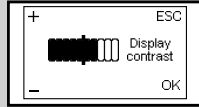

Oranje

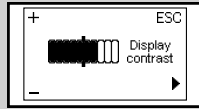

Oranje

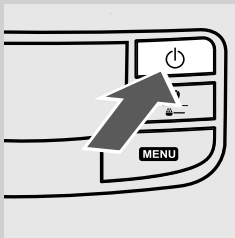

De eerste pagina wordt weergegeven.

Druk op de toets "  " totdat de functie "CONTRAST" wordt weergegeven.

Druk 1 (één) keer op de toets "  " om het contrast te verhogen.

Druk op de toets "  " om te bevestigen.

Druk op de toets "  " om de programmering te verlaten.

Nu is de functie geprogrammeerd.

Display van het bedieningspaneel

Dit apparaat is voorzien van een kleurensysteem dat de verklaring van de tekens eenvoudiger maakt.

Voor alle duidelijkheid worden de iconen gemarkeerd volgens het principe van het verkeerslicht.

De gekleurde interface van het display, in combinatie met de toetsen, deelt de belangrijkste functioneringsmeldingen mee - Eenvoudig en gemakkelijk.

Gereedmeldingen (groen)

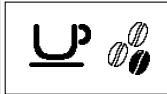

De machine is klaar voor de afgifte van koffie met koffiebonen en heet water.

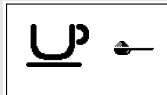

De machine is klaar voor de afgifte van koffie met voorgemalen koffie.



Keuze van heet water of stoom.



Afgifte van heet water.



Afgifte van stoom.



De machine is bezig met de afgifte van 1 espresso's.

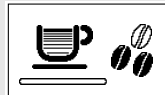

De machine is bezig met de afgifte van 1 koffie.



De machine is bezig met de afgifte van 2 espresso's.



De machine is bezig met de afgifte van 2 koffie.



De machine is bezig met het programmeren van de hoeveelheid te verstrekken koffie.

Waarschuwingmeldingen (Oranje)



De machine is in de verwarmingsfase voor de afgifte van koffie, heet water en stoom.



Machine in de spoelfase. Wacht tot de machine de handeling heeft beëindigd.

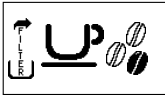

De machine geeft aan dat de filter "INTENZA+" vervangen dient te worden.



Indien het scherm verschijnt nadat de machine is ingeschakeld, betekent dit dat er een ontkalkingscyclus uitgevoerd dient te worden.

Druk op de toets "MEMO" om in het ontkalkingsmenu te gaan en raadpleeg het betreffende hoofdstuk.

Door op de toets "ON" te drukken, kan men doorgaan met de machine te gebruiken. Wij herinneren u eraan dat schade veroorzaakt door gebrek aan ontkalking niet valt onder de garantie.



De Centrale koffie-unit is bezig met herstellen volgend op reset machine.

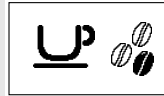

Vul het reservoir met koffiebonen en start opnieuw de cyclus voor de koffieafgifte.



Vul het circuit.

Alarmmeldingen (rood)

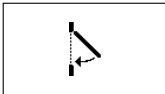

Sluit de serviceklep.



Er zijn geen bonen in het koffiereservoir. Nadat het reservoir weer gevuld is, kan de cyclus weer gestart worden.



De Centrale koffie-unit moet in de machine geplaatst worden.

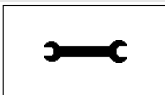

Zet de machine uit en vervolgens na 30 seconden weer aan. Probeer dit 2 of 3 keer. Indien de machine NIET start, neem dan contact op met het servicecentrum.

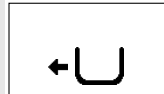

Plaats de koffiediklade.



Leeg de koffiediklade en het druiptbakje.



Vul het waterreservoir.

Oplossing van problemen

Voor de oplossing van de meest voorkomende problemen, wordt er verwezen naar de tabel hieronder of naar het FAQ gedeelte op de site www.philips.com/support voor de laatste updates. Dit zal helpen de juiste handeling die uitgevoerd dient te worden te vinden.

Verschuiven	Oorzaken	Oplossingen
De machine kan niet worden ingeschakeld.	De machine is niet op het elektriciteitsnet aangesloten.	Sluit de machine op het elektriciteitsnet aan.
De koffie is niet warm genoeg	De kopjes zijn koud.	Warm de kopjes op met warm water.
Er komt geen heet water of stoom uit.	De opening van het stoompijpje is verstopt. De Cappuccinatore is vuil (indien aanwezig).	Reinig de opening van het stoompijpje met een naald. Alvorens deze handeling uit te voeren, verzekert u ervan dat de machine uitgeschakeld en afgekoeld is. Reinig de Cappuccinatore.
De koffie is niet romig genoeg. (Zie opmerking)	De melange is niet geschikt, de koffie is niet versgebrand, het koffiepoeder is te grof gemalen.	Gebruik een andere koffiemelange of pas de maalbaarheid aan zoals staat beschreven in de paragraaf "Koffiemolen instellen".
De machine warmt te langzaam op of er komt te weinig water uit het pijpje.	Het circuit van de machine is door kalkaanslag verstopt.	Voer de ontkalkingscyclus uit.
De centrale koffie-unit kan niet uit de machine worden genomen.	De centrale koffie-unit zit niet goed op zijn plaats. Koffiediklade geplaatst.	Zet de machine aan. Sluit de serviceklep. De centrale unit keert automatisch naar zijn beginpositie terug. De centrale unit kan pas verwijderd worden nadat de koffiediklade uit de machine is gehaald.
De machine maalt, maar er komt geen koffie uit. (Zie opmerking)	Water ontbreekt. De Centrale koffie-unit is vuil. Circuit is leeg. Uitzonderlijke gebeurtenis die plaatsvindt wanneer de machine bezig is automatisch de dosis af te stellen. Schenkinrichting is vuil.	Vul het waterreservoir en laat het circuit opnieuw vollopen (paragraaf "Eerste inschakeling"). Reinig de Centrale koffie-unit (paragraaf "Centrale koffie-unit"). Vul het circuit opnieuw (paragraaf "Eerste inschakeling"). Bereid een paar koffie volgens de beschrijving in de paragraaf "Saeco Adapting System". Reiniging van de schenkinrichting.
Koffie te waterig. (Zie opmerking)	Uitzonderlijke gebeurtenis die plaatsvindt wanneer de machine bezig is automatisch de dosis af te stellen.	Bereid een paar koffie volgens de beschrijving in de paragraaf "Saeco Adapting System".
Koffie stroomt te langzaam uit de machine. (Zie opmerking)	Koffie is te fijn gemalen. Circuit is leeg. De Centrale koffie-unit is vuil.	Gebruik een andere koffiemelange of pas de maalbaarheid aan zoals staat beschreven in de paragraaf "Koffiemolen instellen". Vul het circuit opnieuw (paragraaf "Eerste inschakeling"). Reinig de Centrale koffie-unit (paragraaf "Centrale koffie-unit").
Koffie stroomt niet via de schenkinrichting.	Schenkinrichting is verstopt.	Reinig de schenkinrichting en de openingen voor de uitloop.

Opmerking: deze problemen kunnen normaal zijn wanneer de koffiemelange is veranderd of in het geval van de eerste installatie; wacht in dit geval tot de machine een zelfregulatie uitvoert zoals beschreven in de paragraaf "Saeco Adapting System".

Voor storingen die niet in bovenstaande tabel te vinden zijn of als de geadviseerde oplossingen geen effect hebben, dient u contact op te nemen met een servicecentrum.

Technische gegevens

De constructeur behoudt zich het recht voor om de technische eigenschappen van het product te wijzigen.

Nominale spanning - nominale vermogen - Voeding	Zie plaatje aan de binnenkant van de klep
Materiaal van de behuizing	Thermoplastisch
Afmetingen (l x h x d) (mm)	256 x 340 x 440
Gewicht	9 kg
Lengte voedingskabel	1,2 m
Bedieningspaneel	Aan de voorkant van de machine
Cappuccinatore	Speciaal voor cappuccino's
Waterreservoir	1,5 liter - Uitneembaar
Inhoud koffiereservoir (g)	300
Capaciteit koffiediklade	10
Pompdruk	15 bar
Ketel	RVS
Veiligheidsinrichtingen	Thermozekering

Afdanken van het apparaat

Dit product voldoet aan de EU-richtlijn 2002/96/EG.



Het symbool op het product of op verpakking wijst erop dat dit product niet als huishoudafval mag worden behandeld.

Het moet echter naar een plaats worden gebracht waar elektrische en elektronische apparatuur worden gerecycled.

Als u ervoor zorgt dat dit product op de correcte manier wordt verwijderd, voorkomt u mogelijk voor het milieu negatieve gevolgen die zich zouden kunnen voordoen in geval van verkeerde afvalbehandeling.

Voor meer details in verband met het recycleren van dit product, neemt u het best contact op met de gemeentelijke instanties, het bedrijf of de dienst belast met de verwijdering van huishoudafval of de winkel waar u het product hebt gekocht.

EG-VERKLARING VAN OVEREENSTEMMING
JAAR 09
2006/95/EG, 2004/108/EG

SAECO INTERNATIONAL GROUP S.P.A

Via Torretta, 240 - 40041 Gaggio Montano (Bo) - Italy

verklaren onder eigen verantwoordelijkheid dat het product:

AUTOMATISCHE KOFFIEMACHINE

HD8752

waarop deze verklaring betrekking heeft, in overeenstemming is met de volgende normen:

- Huishoudelijke en soortgelijke elektrische toestellen - Veiligheid - Algemene eisen - EN 60335-1 (2002) + A1(2004) + A2(2006) + A11(2004) + A12 (2006) + A13 (2008).
- Huishoudelijke en soortgelijke elektrische toestellen - Deel 2-15 Bijzondere eisen voor toestellen voor verwarming van vloeistoffen EN 60 335-2-15 (2002) + A1(2005) + A2 (2008).
- Huishoudelijke en soortgelijke toestellen. Elektromagnetische velden Methoden voor de evaluatie en meting - EN 62233 (2008).
- Huishoudelijke en soortgelijke elektrische toestellen - Deel 2-14 Bijzondere eisen voor keukenmachines - EN 60335-2-14 (2006) + A1 (2008).
- Grenswaarden en meetmethoden van radiostoringen van elektrisch en thermisch aangedreven motoren voor huishoudelijk gebruik en soortgelijke doeleinden, elektrisch gereedschap en soortgelijke apparaten - EN 55014-1 (2006).
- Elektromagnetische compatibiliteit (EMC) - Deel 3-2: Limietwaarden - Limietwaarden voor de emissie van harmonische stromen (ingangsstroom van de toestellen ≤ 16 A per fase) - EN 61000-3-2 (2006).
- Elektromagnetische compatibiliteit (EMC) - Deel 3-3: Limietwaarden - Limietwaarden voor spanningswisselingen, spanningschommelingen en flikkering in openbare laagspanningsnetten voor apparatuur met een ingangsstroom ≤ 16 A. - EN 61000-3-3 (1995) + corr.(1997) + A1(2001) + A2 (2005).
- Immunitateisen voor huishoudelijke toestellen, elektrisch gereedschap en soortgelijke apparaten. Productgroepnorm EN 55014-2 (1997) + A1 (2001).

volgens de voorschriften van de richtlijnen: EC 2006/95, EC 2004/108.

Gaggio Montano
28/04/2009

R & D Manager
ir. Andrea Castellani

Service

We willen er zeker van zijn dat u tevreden bent over uw espressokoffiemachine van Philips Saeco.

Indien u het nog niet gedaan heeft, registreer uw aankoop dan op het adres www.philips.com/welcome. Op deze wijze kunnen we in contact blijven met u en u memo's sturen voor de reinigings- en ontkalkingshandelingen.

Gebruik voor de reiniging en ontkalking uitsluitende SAECO producten, die u kunt kopen in de online Philips winkel:

- NL <http://shop.philips.nl>
- BE <http://shop.philips.be>
- FR <http://shop.philips.fr>
- DK <http://shop.philips.dk>
- DE <http://shop.philips.de>
- ES <http://shop.philips.es> of <http://tienda.philips.es>
- IT <http://shop.philips.it>
- SE <http://shop.philips.se>

Indien u vragen heeft over uw apparaat met betrekking tot bijvoorbeeld de installatie, het gebruik, de reiniging en de ontkalking, verwijzen wij u naar deze gebruikershandleiding of zoek de laatste updates op de site www.philips.com/support.

Of u kunt ook het nummer van de klantenservice bellen, aangegeven op de laatste pagina van dit document, om het dichtstbijzijnde verkooppunt te vinden.

Ons vakbekwame servicepersoneel zal u helpen en, indien nodig, via de telefoon uw probleem oplossen door u voor zover mogelijk tijdens het telefoongesprek een oplossing te geven. Indien dit niet mogelijk mocht zijn, helpen wij u de nodige reparatiewerkzaamheden te laten uitvoeren in de kortst mogelijke tijd en met de minst mogelijke kosten.

KLANTENSERVICE

Ga voor downloads en antwoorden op veel gestelde vragen naar onze klantenservice website: www.philips.com/support

Argentina: 0800-888-7532 (toll free)
Australia: 1300 363 391 (toll free)
Bahrain: +973 17700424
België / Belgique: 0800 80 190 (toll free)
Brasil: 0800 701 0203 (Demais localidades)
(11) 2121 0203 (Grande São Paulo)
България: 00 800 11 544 24 (toll free)
Canada: (Montreal) - 1-514-385-5551
(Toronto) - 1-416-256-9191
(Vancouver) - 1-604-299-7555
Česká republika: 800 142840
China: 4008 800 008
Croatia: 0800 222 778
Danmark: 3525 8759
Deutschland: 0800 000 7520 (toll free)
España: 902 199 742
Estonia: 8000100288
France: 0805025510 (toll free)
Greece: 0 0800 3122 1280 (toll free)
Hong kong: 852 2619 9663
Israel: 03-6458844
Iran: +98 21 2227 9353
Ireland: 18007445477 (toll free)
Italia: 800 233 793 (toll free)
Korea: 080-600 6600 (toll free)
Kuwait: 1 80 35 35.
Latvia: 80002794
Lebanon: 961 1 684900
Lithuania: 880030483
Luxembourg: 0800 26 550
Magyarország: 06 80 018 189
Malaysia: 1800 880 180
Nederland: 0800 023 0076 (toll free)
Norge: 2270 8111
Österreich: 0800 180 016 (toll free)
Poland: 00800 3111318
Portugal: 800 780 903 (toll free)
Romania: 0800-894910 (available for free from the Romtelecom network)
Russia: +7 495 961-1111 - 8 800 200-0880
Singapore: +65 68823999
Slovenija: 080080254
Slovenská republika: 0800 004537 (toll free)
Suomi: (09) 2311 3415
South Africa: 08611-72326
Sverige: 0857929100
Switzerland: 0800 002 050 (toll free)
Ukraine: 0-800-500-697
United arab emirates (Dubai): +971 4 2310300
United kingdom: 08003316015 (toll free)
USA: 800.933.7876 (toll free)
Taiwan: 0800 231099
Thailand: +6626528652

07



15002936

Rev.02 del 10-06-11

07

NL

De fabrikant behoudt zich het recht voor zonder voorafgaande berichtgeving wijzigingen aan te brengen.



www.philips.com/saeco