

Montagehandleiding en Veiligheidsvoorschriften

Fietsendrager

CROSS



 **SPINDER**
BIKE CARRIERS

INTRODUCTIE

De Spider CROSS fietsendrager maakt deel uit van de familie van fietsendragers gefabriceerd door Tradekar Benelux BV.

- ✓ Veilige en betrouwbare *kantelbare* drager voor het transport van 2 fietsen
- ✓ Geschikt voor nagenoeg alle trekhaken, alle fietsen en bandenmaten
- ✓ Zeer eenvoudige en snelle montage op de trekhaak door snelkoppeling
- ✓ Kofferbak blijft toegankelijk door eenvoudig te bedienen kantelmechanisme
- ✓ Fietsen staan in brede, stabiele kunststof wielhouders
- ✓ Framebevestiging, dus géén belasting op het crankstel van de fiets
- ✓ Flexibele afsluitbare frame klemmen
- ✓ Verlichting via 13 polige (Jaegers) stekker
- ✓ Rijgedrag van de auto wordt vrijwel niet beïnvloed
- ✓ Drager afsluitbaar via slot in snelkoppeling
- ✓ Inclusief mistachterlicht en achteruitrij verlichting



Lees voordat u de fietsendrager gaat gebruiken de volgende veiligheids- en bedieningsinstructies aandachtig door en handel ernaar.

BELANGRIJKE INFORMATIE

Voor gebruik goed doorlezen!

Dit product niet monteren en gebruiken voordat de montagehandleiding en veiligheidsvoorschriften geheel zijn doorgelezen en duidelijk zijn.

De assemblage en montage van de fietsendrager alleen volgens deze montagehandleiding uitvoeren.

De stappen die worden genoemd en de veiligheidsinstructies voor montage, bediening en gebruik van de fietsendrager, moeten beslist worden opgevolgd. Al de kleinste afwijking kan leiden tot verkeerde montage of verkeerd gebruik.

De drager is geschikt voor het vervoeren van maximaal twee fietsen. Let op de maximaal toelaatbare kogeldruk. U kunt deze vinden op het typeplaatje van de trekhaak van uw auto (bij de meeste auto's is deze 75kg). Het totale gewicht van de drager inclusief de fietsen mag niet hoger zijn dan de maximaal toelaatbare kogeldruk van de trekhaak.

De maximale belasting op de fietsendrager zelf mag **50kg** zijn.
Het eigen netto gewicht van de drager is Ca. **16kg**.

Maximale kogeldruk	Gewicht fietsendrager	Max. belasting
50kg	16kg	34kg
60kg	16kg	44kg
75kg	16kg	Max. 50kg
90kg	16kg	Max. 50kg

Niet geschikt voor het gebruik op aluminium trekhaken.

Deze montagehandleiding en veiligheidsvoorschriften in de auto bewaren.

CONSUMENTEN HELPDESK & SUPPORT

 0345-470998 (maandag t/m donderdag 8:30-12:30 uur)

 service@tradekar.nl

GEBRUIKSKLAAR MAKEN VAN DE FIETSENDRAGER

De fietsendrager is al gedeeltelijk voorgemonteerd. Alleen de laatste onderdelen moeten nog geassembleerd worden.

Schuif allereerst uw nummerplaat achter de nokjes (C) van de nummerplaathouder.



Schuif daarna de lamphouders in de nummerplaathouder: Ontgrendel de vier heveltjes (boven & onder!) van de nummerplaathouder (A) en schuif vervolgens beide lamphouders in de nummerplaathouder (B).

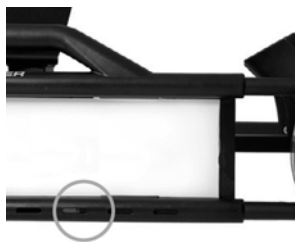
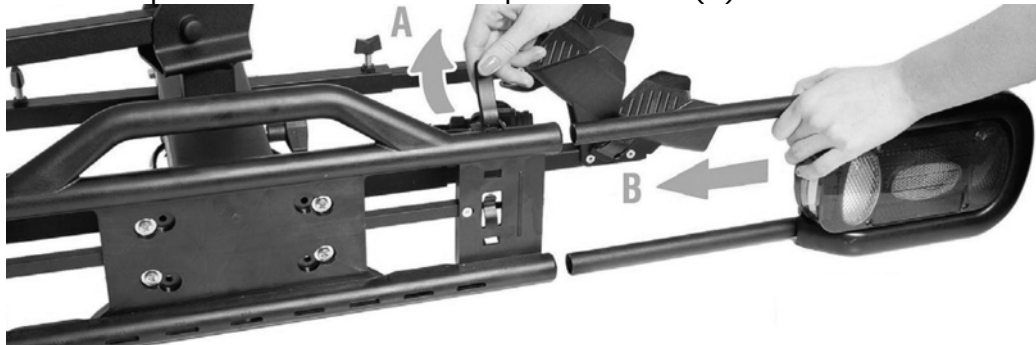

Stel de juiste breedte: Aan de voorzijde van de nummerplaathouder kunt u de breedte aflezen die overeenkomt met de breedte van uw auto.

Stel de breedte zo in dat de rand van het achterlicht zich niet meer dan 40cm vanaf het breedste punt van de auto bevindt.

Zet de lamphouders vast door het vergrendelen van de heveltjes.

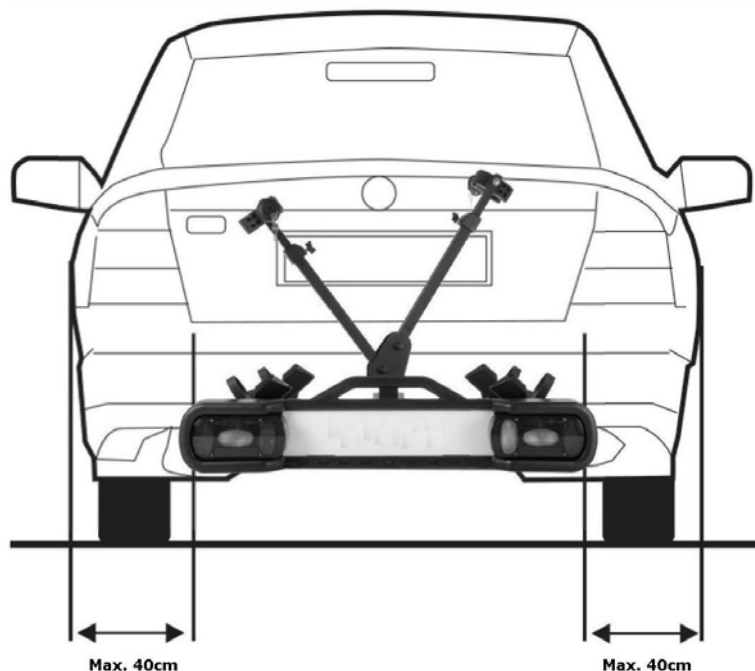

Plaats vervolgens de framehouder in het basisframe: Leg de drager op een rechte ondergrond met de snelkoppeling naar u toe.

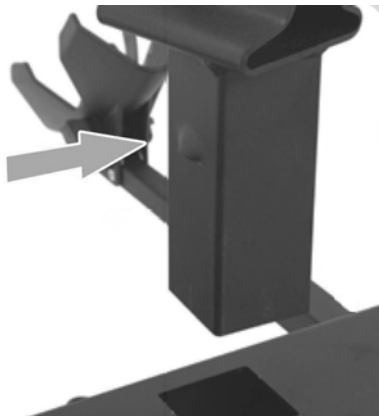

Schuif de framehouder met de nokje (zie pijl) naar de lichtbalkzijde in het vierkante gat. Zorg dat de framehouder volledig "tot het nokje" in het vierkante gat is geschoven.

Zet de framehouder vast met de sterknop aan de zijkant van het basisframe. Draai deze goed vast.

De fietsendrager is nu klaar voor gebruik!



MONTAGE VAN DE FIETSENDRAGER OP DE TREKHAAK

Allereerst is het verstandig om vertrouwd te raken met de snelkoppeling.

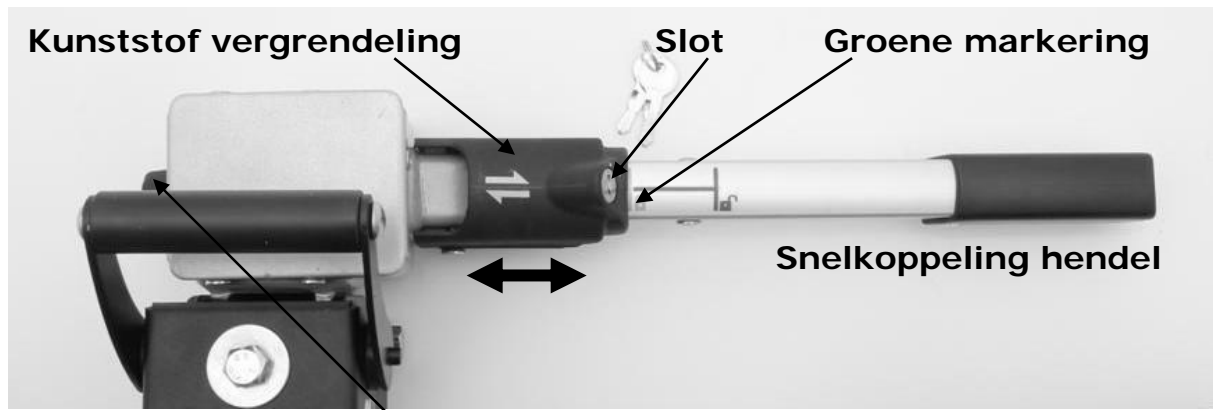

Instelschroef snelkoppeling (inclusief borgmoer)

De snelkoppeling bestaat uit een huis dat bevestigd is aan de fietsendrager en een hefboom. Met behulp van de hefboom kan de snelkoppeling geopend en gesloten worden. Met behulp van de schuifbare, afsluitbare kunststof vergrendeling kan de snelkoppeling vergrendeld en uiteindelijk afgesloten worden (**verplicht tijdens gebruik!**).

Voor de montage van de fietsendrager kan de auto het beste recht staan, de motor uit staan en de handrem aangetrokken zijn. Let er op dat de trekhaak onbeschadigd, schoon en vetvrij is!

Open het slot van de kunststof vergrendeling met gebruik van de bijgeleverde sleutel. Draai hiervoor het slot en kwartslag (sleutel staat nu verticaal). Schuif de kunststof vergrendeling naar rechts (alleen "open" rode slotje op hendel zichtbaar).

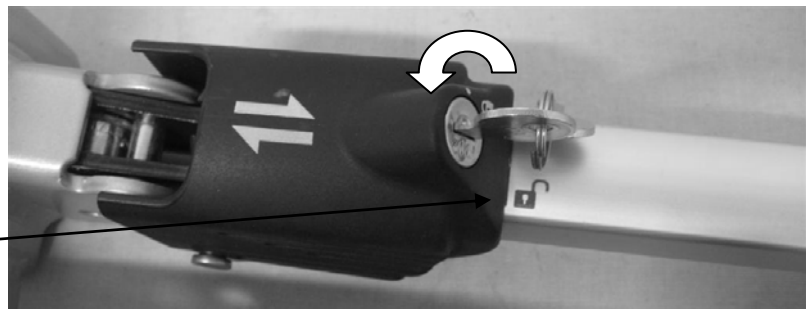

Open de snelkoppeling door de hendel vertikaal te zetten.

Plaats de drager van bovenaf op de trekhaak. Druk de hendel van de snelkoppeling naar beneden (Ca. 35-40kg) totdat deze niet meer verder kan (Hendel zal in horizontale positie blijven staan).



Schuif de kunststof vergrendeling naar links totdat de groene markering op de hendel **volledig zichtbaar** is.

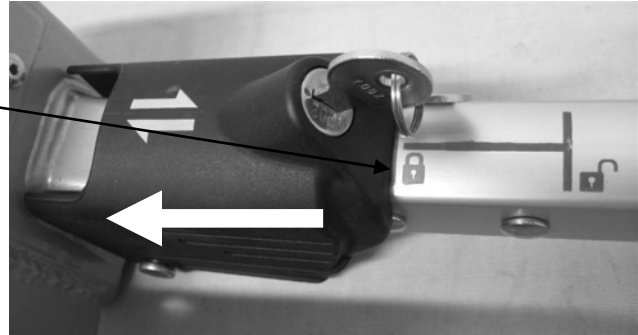

Test nu of de drager vast genoeg op de trekhaak zit (en niet meer gemakkelijk te draaien is). Indien dit niet zo is dan dient u de snelkoppeling af te stellen. Schuif hiervoor de kunststof vergrendeling zo ver mogelijk naar rechts zodat de hendel eenvoudig omhoog kan en de drager van de trekhaak afgehaald kan worden. Draai nu de instelbout van de snelkoppeling iets in (eerst borgmoer losdraaien, instelschroef iets aandraaien en borgmoer weer vastdraaien).

Plaats de drager weer terug op de trekhaak en controleer vervolgens opnieuw of de drager goed vast op de trekhaak zit. Herhaal dit totdat de drager goed vast zit. **Let op: Zorg er altijd voor dat de borgmoer van de instelbout weer goed vastgedraaid wordt!**

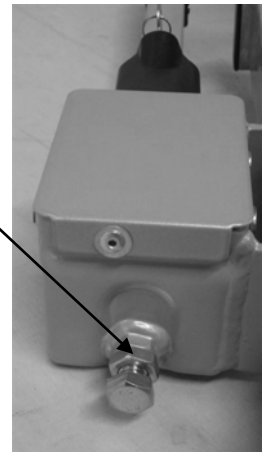

Indien de drager niet meer eenvoudig te draaien is op de trekhaak, kan de snelkoppeling afgesloten worden. Schuif de vergrendeling zodanig naar links zodat de groene markering volledig zichtbaar is. Sluit nu de snelkoppeling af met de sleutel en haal deze uit het slot (rode stip op positie van gesloten slotje). Bewaar deze sleutel zorgvuldig en op een veilige plek. De fietsendrager is nu ook tegen diefstal beveiligd.



Zorg er altijd voor dat de snelkoppeling goed afgesloten is!
De groene markering op de hendel dient volledig zichtbaar te zijn en de rode stip op het slotje dient gelijk te staan met het slot tekenje op de vergrendeling.

MONTAGE VAN DE FIETSEN OP DE FIETSENDRAGER

Voor dat u de fiets(en) plaatst:

- Draai de frameklem knop (A) en de vleugelbout (B) alvast los.
- Haal de wielriempjes los. Zet ze tijdelijk vast zodat ze niet over de wielgoot steken.
- Zorg dat beide frameklem armen naar links (bestuurderszijde) neergeklapt zijn zodat u makkelijk de fiets kunt plaatsen.



Plaats de eerste fiets op de achterste wielgoot (degene die het dichtst bij de auto is) met het stuur naar links (zelfde kant als de auto bestuurderszijde).

Draai de frameklem-arm in de gewenste positie zodat de frameklem zo hoog mogelijk rond de zadelpen bevestigd kan worden. Draai de frameklem een kwart slag en plaats de frameklem rond de zadelbuis. Draai tenslotte de vleugelbout van de frameklem-arm en de draaiknop van de frameklem stevig vast en sluit de draaiknop af.



De tweede fiets plaatst u **in tegengestelde richting** in de tweede wielgoot en deze maakt u vast met de andere framehouder.

De wielen zet u vast door middel van de wielhouder spanbandjes. Plaats het spanbandje over de velg en door de gesp en trek deze stevig aan.

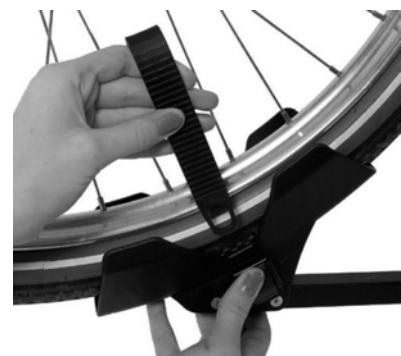

HET KANTELMECHANISME

Om de kofferbak van uw auto gemakkelijk te bereiken, ook als de fietsen op de drager staan, kunt u gebruik maken van het kantelmechanisme.



Houd met één hand de fietsendrager of de fietsen vast, zodat de drager niet ongecontroleerd kan neerklappen.

Ontgrendel het kantelmechanisme door de hendel naar u toe te trekken.



Nu kan de drager rustig gekanteld worden en heeft u een ruime toegang tot uw kofferbak.

Door het omhoog duwen van de complete drager vergrendelt het kantelmechanisme weer (klik hoorbaar).

DE VERLICHTING

Deze fietsendrager is uitgerust met verlichting. Deze verlichting kan aangesloten worden op de trekhaak stekkerdoos van uw auto. Deze drager beschikt over een 13-polige stekker (Jaegers).

Jaegers systeem 13 polig (DIN 72.570)			
	1	Richtingaanwijzer links	
	2	Mistachterlicht	
	3	Massa	
	4	Richtingaanwijzer rechts	
	5	Achterlicht rechts	
	6	Remlichten	
	7	Achterlicht links	
	8	Achteruitrijlicht	
	9	<i>Niet in gebruik</i>	
	10	<i>Niet in gebruik</i>	
	11	<i>Niet in gebruik</i>	
	12	Massa	
	13	<i>Niet in gebruik</i>	

VEILIGHEIDVOORSCHRIFTEN

Houd de trekhaak schoon en vetvrij.

De drager zal zich na elke bevestiging op de kogel, tijdens de eerst gereden kilometers gaan "zetten". Controleer daarom na de eerst gereden kilometers de bevestiging en stel, indien nodig, de snelkoppeling strakker af.

Controleer de fietsendrager voor gebruik op beschadigingen. Beschadigde of versleten onderdelen dienen direct vervangen te worden. Gebruik uitsluitend originele vervangingsonderdelen.

Voer geen modificaties uit aan de fietsendrager (mechanisch of elektronisch). Dit kan erg gevaarlijk zijn. Garantie claims worden niet geaccepteerd en wij kunnen de juiste werking van de fietsendrager niet meer garanderen indien modificaties zijn uitgevoerd. Wij zijn niet aansprakelijk voor welke schade dan ook veroorzaakt als resultaat van onjuiste installatie, bediening of modificatie.

Controleer regelmatig de verlichting van de fietsendrager op een juiste werking.

Zorg er altijd voor dat de fietsen goed vastgezet zijn door middel van de frameklemmen en de wiel spanbandjes. De frameklemmen dienen tijdens transport afgesloten te zijn.

Let op dat er geen onderdelen van de fiets tijdens het transport verloren kunnen worden (accu's, fietspompen, snelheidsmeters, mandjes, fietstassen, fietszitjes enz.). **Verwijder deze altijd voordat u gaat rijden!**

Controleer regelmatig of alle spanbanden, draaiknoppen en bevestigingen goed vastzitten en indien nodig vastzetten.

Zorg er altijd voor dat tijdens gebruik, het kantelmechanisme goed vergrendeld is.

Zorg er altijd voor dat tijdens gebruik, de snelkoppeling goed vergrendeld en afgesloten is.

Tijdens het rijden de fietsen niet afdekken met een hoes.

Het rijden met een fietsendrager beïnvloedt het weggedrag van de auto. Pas uw snelheid daarom aan (**max. 120km/u**). Vermijd ook plotselinge remacties en stuurbewegingen.

Let op dat bij het achteruit rijden de auto langer is dan normaal!

Voorts wordt gewezen op de wettelijke eisen die gelden voor het vervoer van goederen aan de achterzijde van uw voertuig.

Bij voertuigen met een elektrische parkeerhulp kan een foutmelding optreden, indien de fietsendrager gemonteerd is. Schakel de parkeerhulp uit tijdens gebruik van de fietsendrager.

Indien de auto is voorzien van een automatische opening van de achterklep, dan moet deze worden uitgeschakeld of uitsluitend handmatig worden geopend, indien de fietsendrager is gemonteerd.

Vóór gebruik van de autowas centrale de fietsendrager eerst van de trekhaak halen.

De fietsendrager is niet geschikt voor "off road" gebruik.

Indien de drager niet gebruikt wordt, dient deze van de trekhaak gedemonteerd te worden.

In geval van defecten of problemen, alstublieft contact opnemen met uw Spinder leverancier.

ONDERHOUD

De fietsendrager na gebruik schoon en droog opslaan. Eventueel afsprengen met een waterslang om modder, en andere vuiligheid te verwijderen.

Houd de trekhaak van de auto schoon en vetvrij.

Houd de snelkoppeling van de fietsendrager schoon en vetvrij.

Controleer regelmatig de fietsendrager op beschadigingen. Beschadigde of versleten onderdelen dienen direct vervangen te worden. Gebruik uitsluitend originele vervangingsonderdelen.

Bouten en moeren van de fietsendrager regelmatig controleren en indien nodig aandraaien.

Beschadigingen aan de lak direct met een (grond)verf behandelen.

Draaiende en bewegende delen regelmatig smeren.

GARANTIE

Dit product heeft een garantieperiode van 2 jaar. Let op: de garantie dekt alleen een normaal gebruik van de fietsendrager. Op geen enkele manier wordt schade gedekt die ontstaan is door onjuist gebruik. Dit houdt ook in defecten of gebreken die zijn ontstaan door slechte of onjuiste montage. Om ervoor zorg te dragen dat de garantie voorwaarden van toepassing zijn dient u onderhoud volgens het onderhoudsvoorschrift uit te (laten) voeren. Aanspraak maken op garantie zonder aankoopbewijs is niet mogelijk. Wij behouden ons het recht om kosten in rekening te brengen die voortkomen uit reparaties van zaken die buiten onze controle vallen zoals onjuiste of slechte montage, onjuist gebruik, schade door ongelukken, enz.

© Tradekar S11004/14A



Tradekar Benelux BV

Staalweg 8
4104 AT CULEMBORG
The Netherlands

+31 (0)345-470990
info@spinder.com
www.spinder.com