

# ★ ★ ★ ● TRISTAR

MW-2897



EN *Instruction manual*

NL *Gebruiksaanwijzing*

FR *Mode d'emploi*

DE *Bedienungsanleitung*

ES *Manual de usuario*

PT *Manual de utilizador*

PL *Instrukcja obsługi*

IT *Manuale utente*

SV *Bruksanvisning*



  
service  
.tristar.eu



---

You can find all information and spare parts at [service.tristar.eu](https://service.tristar.eu)

**Read these instructions carefully before using your microwave oven, and keep it carefully.**

If you follow the instructions, your oven will provide you with many years of good service.

**SAVE THESE INSTRUCTIONS CAREFULLY**

**PRECAUTIONS TO AVOID POSSIBLE EXPOSURE TO EXCESSIVE MICROWAVE ENERGY**

- (a) Do not attempt to operate this oven with the door open since this can result in harmful exposure to microwave energy. It is important not to break or tamper with the safety interlocks.
- (b) Do not place any object between the oven front face and the door or allow soil or cleaner residue to accumulate on sealing surfaces.
- (c) WARNING: If the door or door seals are damaged, the oven must not be operated until it has been repaired by a competent person.

**ADDENDUM**

If the apparatus is not maintained in a good state of cleanliness, its surface could be degraded and affect the lifespan of the apparatus and lead to a dangerous situation.

**SPECIFICATIONS**

Model:	MW-2897
Rated Voltage:	230V~50Hz
Rated Input Power(Microwave):	1300W
Rated Output Power(Microwave):	800W
Rated Input Power(Grill):	1200W
Rated Input Power(Convection):	1200W
Oven Capacity:	23L.
Turntable Diameter:	Φ270mm

External Dimensions(LKWxH):	485x410x292.5mm
Net Weight:	Approx. 13.25 kg

**IMPORTANT SAFETY INSTRUCTIONS WARNING**

To reduce the risk of fire, electric shock, injury to persons or exposure to excessive microwave oven energy when using your appliance, follow basic precautions, including the following:

- Warning: Liquids and other foods must not be heated in sealed containers since they are liable to explode.
- Warning : it is hazardous for anyone other than a competent person to carry out any service or repair operation that involves the removal of a cover which gives protection against exposure to microwave energy.
- Warning: Only allow children to use the oven without supervision when adequate instructions have been given so that the child is able to use the oven in a safe way and understand the hazards of improper use.
- Warning: When the appliance is operated in the combination mode, children should only use the oven under adult supervision due to the temperatures generated. (only for grill series)
- Only use utensils suitable for use in microwave ovens.
- The oven should be cleaned regularly and any food deposits should be removed.
- Read and follow the specific: "PRECAUTIONS TO AVOID POSSIBLE EXPOSURE TO EXCESSIVE MICROWAVE ENERGY".
- When heating food in plastic or paper containers, keep an eye on the oven due to the possibility of ignition.
- If smoke is observed, switch off or unplug the appliance and keep the door closed in order to stifle any flames.
- Do not overcook food.
- Do not use the oven cavity for storage purposes. Do not store items, such as bread, cookies, etc. inside the oven.

- Remove wire twist-ties and metal handles from paper or plastic containers/bags before placing them in the oven.
- Install or locate this oven only in accordance with the installation instructions provided.
- Eggs in the shell and whole hard-boiled eggs should not be heated in microwave ovens since they may explode, even after microwave heating has ended.
- Use this appliance only for its intended uses as described in manual. Do not use corrosive chemicals or vapors in this appliance. This oven is especially designed to heat. It is not designed for industrial or laboratory use.
- If the supply cord is damaged, it must be replaced by the manufacturer, its service agent or similarly qualified persons in order to avoid a hazard.
- Do not store or use this appliance outdoors.
- Do not use this oven near water, in a wet basement or near a swimming pool.
- The temperature of accessible surfaces may be high when the appliance is operating. The surfaces are liable to get hot during use. Keep cord away from heated surface, and do not cover any events on the oven.
- Do not let cord hang over edge of table or counter.
- Failure to maintain the oven in a clean condition could lead to deterioration of the surface that could adversely affect the life of the appliance and possibly result in a hazardous situation.
- The contents of feeding bottles and baby food jars shall be stirred or shaken and the temperature checked before consumption, in order to avoid burns.
- Microwave heating of beverages can result in delayed eruptive boiling, therefore care must be taken when handling the container.
- The appliance is not intended for use by persons (including children) with reduced physical, sensory or mental capabilities, or

lack of experience and knowledge, unless they have been given supervision or instruction concerning use of the appliance by a person responsible for their safety.

- Children should be supervised to ensure that they do not play with the appliance.
- The appliances are not intended to be operated by means of an external timer or separate remote-control system.
- **WARNING:** Ensure that the appliance is switched off before replacing the lamp to avoid the possibility of electric shock.
- Accessible parts may become hot during use. Young children should be kept away. 29.Steam cleaner is not to be used.
- Do not use harsh abrasive cleaners or sharp metal scrapers to clean the oven door glass since they can scratch the surface, which may result in shattering of the glass.
- During use the appliance becomes hot. Care should be taken to avoid touching heating elements inside the oven.
- Only use the temperature probe recommended for this oven.(for ovens provided with a facility to use a temperature-sensing probe.)
- The rear surface of appliance shall be placed against a wall.

## **DANGER**

### **Electric Shock Hazard**

Touching some of the internal components can cause serious personal injury or death. Do not disassemble this appliance.

### **WARNING**

Electric Shock Hazard Improper use of the grounding can result in electric shock. Do not plug into an outlet until appliance is properly installed and grounded.

### **CLEANING**

Be sure to unplug the appliance from the power supply.

- Clean the inside of the oven after using with a slightly damp cloth.
- Clean the accessories in the usual way in soapy water.

- The door frame and seal and neighbouring parts must be cleaned carefully with a damp cloth when they are dirty.

**Two-round-pin plug**

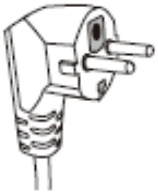

This appliance must be grounded. In the event of an electrical short circuit, grounding reduces the risk of electric shock by providing an escape wire for the electric current. This appliance is equipped with a cord having a grounding wire with a grounding plug. The plug must be plugged into an outlet that is properly installed and grounded. Consult a qualified electrician or serviceman if the grounding instructions are not completely understood or if doubt exists as to whether the appliance is properly grounded. If it is necessary to use an extension cord, use only a 3-wire extension cord.

- A short power-supply cord is provided to reduce the risks resulting from becoming entangled in or tripping over a longer cord.
- If a long cord set or extension cord is used:
- The marked electrical rating of the cord set or extension cord should be at least as great as the electrical rating of the appliance.
- The extension cord must be a grounding-type 3-wire cord.
- The long cord should be arranged so that it will not drape over the counter top or tabletop where it can be pulled on by children or tripped over unintentionally.

**UTENSILS**

**CAUTION**

**Personal Injury Hazard**

- It is hazardous for anyone other than a competent person to carry out any service or repair operation that involves the removal of a cover which gives protection against exposure to microwave energy.
- See the instructions on "Materials you can use in microwave oven or to be avoided in microwave oven." There may be certain non-metallic utensils that are not safe to use for microwaving. If in doubt, you can test the utensil in question following the procedure below.

**Utensil Test:**

- Fill a microwave-safe container with 1 cup of cold water (250ml) along with the utensil in question.
- Cook on maximum power for 1 minute.
- Carefully feel the utensil. If the empty utensil is warm, do not use it for microwave cooking.
- Do not exceed 1 minute cooking time.

**MATERIALS YOU CAN USE IN MICROWAVE OVEN**

Utensils	Remarks
Aluminum foil	Shielding only. Small smooth pieces can be used to cover thin parts of meat or poultry to prevent overcooking. Arcing can occur if foil is too close to oven walls. The foil should be at least 1 inch (2.5cm) away from oven walls.
Browning dish	Follow manufacturer's instructions. The bottom of browning dish must be at least 3/16 inch (5mm) above the turntable. Incorrect usage may cause the turntable to break.
Dinnerware	Microwave-safe only. Follow manufacturer's instructions. Do not use cracked or chipped dishes.

Utensils	Remarks
Glass jars	Always remove lid. Use only to heat food until just warm. Most glass jars are not heat resistant and may break.
Glassware	Heat-resistant oven glassware only. Make sure there is no metallic trim. Do not use cracked or chipped dishes.
Oven cooking bags	Follow manufacturer's instructions. Do not close with metal tie. Make slits to allow steam to escape.
Paper plates and cups	Use for short-term cooking/warming only. Do not leave oven unattended while cooking.
Paper towels	Use to cover food for reheating and absorbing fat. Use with supervision for a short-term cooking only.
Parchment paper	Use as a cover to prevent splattering or a wrap for steaming.
Plastic	Microwave-safe only. Follow the manufacturer's instructions. Should be labeled "Microwave Safe". Some plastic containers soften, as the food inside gets hot. "Boiling bags" and tightly closed plastic bags should be slit, pierced or vented as directed by package.
Plastic wrap	Microwave-safe only. Use to cover food during cooking to retain moisture. Do not allow plastic wrap to touch food.
Thermometers	Microwave-safe only (meat and candy thermometers).
Wax paper	Use as a cover to prevent splattering and retain moisture.

## MATERIALS TO BE AVOIDED IN MICROWAVE OVEN

Utensils	Remarks
Aluminum tray	May cause arcing. Transfer food into microwave-safe dish.
Food carton with metal handle	May cause arcing. Transfer food into microwave-safe dish.
Metal or metal-trimmed utensils	Metal shields the food from microwave energy. Metal trim may cause arcing.

Utensils	Remarks
Metal twist ties	May cause arcing and could cause a fire in the oven.
Paper bags	May cause a fire in the oven.
Plastic foam	Plastic foam may melt or contaminate the liquid inside when exposed to high temperature.
Wood	Wood will dry out when used in the microwave oven and may split or crack.

## SETTING UP YOUR OVEN

### Names of Oven Parts and Accessories

Remove the oven and all materials from the carton and oven cavity.

Your oven comes with the following accessories:

Glass tray	1
Turntable ring assembly	1
Instruction Manual	1

1. Control panel
2. Turntable shaft
3. Turntable ring assembly
4. Glass tray
5. Observation window
6. Door assembly
7. Safety interlock system
8. Grill Rack



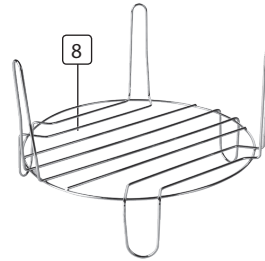
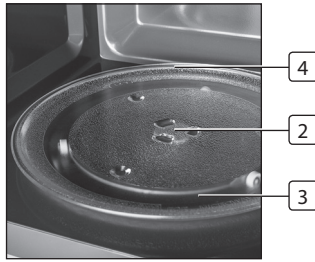

### Turntable Installation

- Never place the glass tray upside down. The glass tray should never be restricted.
- Both glass tray and turntable ring assembly must always be used during cooking.
- All food and containers of food are always placed on the glass tray for cooking.
- If glass tray or turntable ring assembly cracks or breaks, contact your nearest authorized service center.

## INSTALLATION AND CONNECTION

- Remove all packing material and accessories. Examine the oven for any damage such as dents or a broken door. Do not install if the oven is damaged.
- Remove any protective film, found on the microwave oven cabinet surface.
- Do not remove the light brown Mica cover that is attached to the oven cavity to protect the magnetron.
- Select a level surface that provide enough open space for the intake and/or outlet vents.

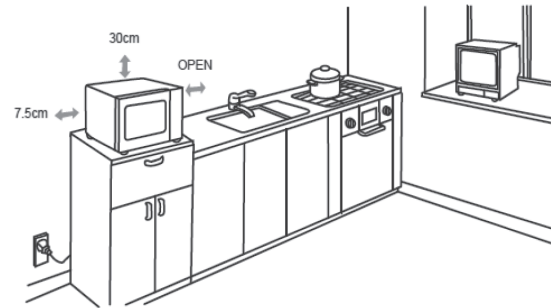

- The rear surface of appliance shall be placed against a wall. A minimum clearance of 7.5cm is required between the oven and any adjacent walls. One side must be open. Leave a minimum clearance of 30cm above the oven. Do not remove the feet from the bottom of the oven.
- Blocking the intake and/or outlet openings can damage the oven.
- Place the oven as far away from radios and TV as possible. Operation of microwave oven may cause interference to your radio or TV reception.
- Plug your oven into a standard household outlet. Be sure the voltage and the frequency is the same as the voltage and the frequency on the rating label.
- Do not install the oven over a stove or other heat-producing appliance. If installed near or over a heat source, the oven could be damaged and the warranty would be void.



**The accessible surface may be hot during operation.**

## OPERATION INSTRUCTION

This microwave oven uses modern electronic control to adjust cooking parameters to meet your needs better for cooking.

### Clock Setting

When the microwave oven is electrified, the oven will display "0:00", buzzer

will ring once.

- Press "CLOCK/KITCHEN TIMER" to choose 12-hour or 24-hour.
- Turn "👉" to adjust the hour figures, the input time should be within 0--23(24-hour) or 1--12(12-hour).
- Press "CLOCK/KITCHEN TIMER", the minute figures will flash.
- Turn "👉" to adjust the minute figures, the input time should be within 0--59.
- Press "CLOCK/KITCHEN TIMER" to finish clock setting. ":" will flash.

**Note:**

- If the clock is not set, it would not function when powered.
- During the process of clock setting, if you press "STOP/CLEAR ", the oven will go back to the previous status automatically.

**Microwave Cooking**

- Press the "MICROWAVE" key once, and "P100" display.
- Press "MICROWAVE" for times or turn "👉" to select the microwave power from 100% to 10%. "P100", "P80", "P50", "P30", "P10" will display in order.
- Press "START/+30SEC./CONFIRM" to confirm.
- Turn "👉" to adjust the cooking time. (The time setting should be 0:05- 95:00.)
- Press "START/+30SEC./CONFIRM" to start cooking.

**NOTE:** the step quantities for the adjustment time of the coding switch are as follow:

- 0--- 1 min : 5 seconds
- 1---5 min : 10 seconds
- 5---10 min : 30 seconds
- 10---30 min: 1 minute
- 30---95 min: 5 minutes

**Microwave Power Chart**

Press	Once	Twice	Thrice	4 times	5 times
Microwave Power	100%	80%	50%	30%	10%

**Grill Cooking**

- Press the "GRILL/COMBI" key once, and "G-1" display.
- Turn "👉" to select the grill power. Stop turning when "G-1" displays.
- Press "START/+30SEC./CONFIRM " to confirm.
- Turn "👉" to adjust the cooking time. (The time setting should be 0:05- 95:00.)
- Press "START/+30SEC./CONFIRM" to start cooking.

**Note:**

If half the grill time passes, the oven will sound twice to tell you to turn the food over. You can just leave it continue cooking. But in order to have a better effect of grilling food, you should turn the food over, close the door, and then press "START/+30SEC./CONFIRM" to continue cooking.

**Combination Cooking**

- Press the "GRILL/COMBI" key once, and "G-1" display.
- Press " GRILL/COMBI " for times or turn "👉" to select the grill power. Stop turning when "C-1""C-2""C-3" or "C-4" displays.
- Press "START/+30SEC./CONFIRM" to confirm.
- Turn "👉" to adjust the cooking time. (The time setting should be 0:05- 95:00.)
- Press "START/+30SEC./CONFIRM" to start cooking.



Instructions	Display	Microwave	Grill	Convection
1	C-1	•		•
2	C-2	•	•	
3	C-3		•	•
4	C-4	•	•	•

**Convection Cooking(With preheating funtion)**

The convection cooking can let you to cook the food as a traditional oven. Microwave is not used. It is recommended that you should preheat the oven to the appropriate temperature before placing the food in the oven.

- Press the "CONVECTION" key once, "100" flash.





- Keep pressing "CONVECTION" or turn  to select the convection function.  
Note: the temperature can be chosen from 100 degrees to 190 degrees.
- Press the "START/+30SEC./CONFIRM" to confirm the temperature.
- Press the "START/+30SEC./CONFIRM" to start preheating. When the preheating temperature arrives, the buzzer will sound twice to remind you to put the food into the oven. And the preheated temperature is displayed and flash.
- Put the food into the oven and close the door.
- Turn  to adjust the cooking time. (The maximum setting time is 95 minutes.)
- Press the "START/+30SEC./CONFIRM" key to start cooking.

**Note:**

- Cooking time cannot be input until the preheating temperature arrives.
- If the temperature arrives, door must be opened to input the cooking time.
- If the time not input in 5 minutes, the oven will stop preheating. The buzzer sound five times and turn back to waiting states.

**Convection Cooking( Without pre-heating function)**

- Press the "CONVECTION" key once, "100" flash.
- Keep pressing "CONVECTION" or turn  to select the convection function.  
Note: the temperature can be chosen from 100 degrees to 190 degrees.
- Press the "START/+30SEC./CONFIRM" to confirm the temperature
- Turn  to adjust the cooking time. (The maximum setting time is 95 minutes.)

**Kitchen Timer**

- Press "CLOCK/KITCHEN TIMER" twice, LED will display 00:00.
- Turn  to enter the correct timer. (The maximum cooking time is 95 minutes.)
- Press "START/+30SEC./CONFIRM" to confirm setting.
- When the kitchen time is reached, clock indicator will go out. The buzzer will ring 5 times. If the clock has been set(24-hour system), LED will display the current time. Note: The kitchen Time is differ from 24-

hour system Kitchen Timer is a timer.



**Defrost By weight**

- Press "W.T./Time Defrost" to choose the defrosting by weight function. "dEF1" will be displayed.
- Turn  to input the weight."100""200""300""400""500""600""800", "1000", "1200""1400""1600""1800 and "2000" will be displayed in order.
- Press "Start/+30Sec./Confirm" to start defrosting. If "Stop/Clear" is pressed, it will go back to waiting state. At this time, press "Start/+30Sec./Confirm" again or the time for pause is more than 5 minutes, it will turn back to the waiting state. Press "Start/+30Sec./Confirm" in 5 minutes, the unit goes on working and time counts down. When it is finished, the buzzer sounds five times and turn back to the waiting state.
- When half the defrost time pass, the buzzer will sound twice remind you to turn the food over, if no action is taken, the unit will continue working and the defrost result is not well.

**Defrost By time**

- Press "W.T./Time Defrost" twice to choose the function of defrost by time. "dEF2" will be displayed.
- Turn  to input the cooking time. The MAX. time is 95 minutes.
- Press "Start/+30Sec./Confirm" to start defrosting. If "Stop/Clear" is pressed, it will go back to waiting state. At this time, press "Start/+30Sec./Confirm" again or the time for pause is more than 5 minutes, it will turn back to the waiting state. Press "Start/+30Sec./Confirm" within 5 minutes, the unit goes on working and time counts down.

**Auto Menu**

- In waiting state, turn  right to choose the function wanted, and "A1""A2""A3"...."A10" will be displayed.
- Press "START/ +30 SEC./CONFIRM" to confirm the menu you need.
- Turn  to choose the weight of menu, and "g" indicator will light.

- Press "START/ +30 SEC./CONFIRM" to start cooking.

**Note 1:** When you choose A8 cake, please do not put the cake into the oven at the beginning. The oven needs to be preheated to 160 degree first. After several minutes, the buzzer sounds twice to remind you to put the cake into the oven. After putting the cake in the oven, please press "Start/+30Sec./Confirm" again. The timer will count down, and the cake will be cooked perfectly.

**Note 2:** During A10 Roast chicken cooking, the oven sounds twice, and this is normal. In order to have a better effect of grilling food, you should turn the food over, close the door, and then press "START/ +30SEC./ Confirm" to continue cooking. If no operation, the oven will continue working.

## AUTO MENU CHART

Menu	Weight(g)	Power
A1 Pizza	<ul style="list-style-type: none"> <li>• 300</li> <li>• 400</li> </ul>	100%
A2 Potato	<ul style="list-style-type: none"> <li>• 1 (about 230g)</li> <li>• 2 (about 460g)</li> <li>• 3 (about 690g)</li> </ul>	100%
A3 Meat	<ul style="list-style-type: none"> <li>• 200</li> <li>• 300</li> <li>• 400</li> <li>• 500</li> </ul>	100%
A4 Fish	<ul style="list-style-type: none"> <li>• 200</li> <li>• 300</li> <li>• 400</li> <li>• 500</li> </ul>	80%
A5 Vegetable	<ul style="list-style-type: none"> <li>• 200</li> <li>• 300</li> <li>• 400</li> <li>• 500</li> </ul>	100%

Menu	Weight(g)	Power
A6 Beverage	<ul style="list-style-type: none"> <li>• 1(about 240 ml)</li> <li>• 2(about 480 ml)</li> <li>• 3(about 720 ml)</li> </ul>	100%
A7 Pasta	<ul style="list-style-type: none"> <li>• 50(add cold water 450 ml)</li> <li>• 100(add cold water 800 ml)</li> <li>• 150(add cold water 1200 ml)</li> </ul>	80%
A8 Popcorn	<ul style="list-style-type: none"> <li>• 50</li> <li>• 100</li> </ul>	100%
A9 Cake	<ul style="list-style-type: none"> <li>• 475</li> </ul>	Preheat at 160 degrees
A10 Roast Chicken	<ul style="list-style-type: none"> <li>• 750</li> <li>• 1000</li> <li>• 1250</li> </ul>	<ul style="list-style-type: none"> <li>• C-2</li> <li>• C-2</li> <li>• C-2</li> </ul>

### Speedy Cooking

- In waiting state, press "START/+30SEC./CONFIRM" key to cook with 100% power level for 30 seconds. Each press on the same key can increase 30 seconds. The maximum cooking time is 95 minutes.
- During microwave, grill, convection and combination states, press "START/+30SEC./CONFIRM" key to cook with 100% power level for 30 seconds. Each press on the same key can increase 30 seconds.

**Note:** this function cannot work under defrost, auto menu and multi-stage cooking.

### Lock-out Function for Children

- Lock: In waiting state, press "STOP/CLEAR" for 3 seconds, there will be a long "beep" denoting entering into the children-lock state and " 🔒 " indicator will light. LED will display current time or 0:00.
- Lock quitting: In locked state, press "STOP/CLEAR" for 3 seconds, there will be a long "beep" denoting that the lock is released, and " 🔒 " indicator will disappear.

**Special Specifications**

- The maximum cooking time of "Microwave", "Grill", "Defrost by time", "Convection" and "Combine" is 95 minutes.
- When the door is open, the lamp will light. If it keeps opening in 10 minutes, the lamp will be off and the display will change to waiting states .
- When open the door in waiting states or during setting process, the initial display will stay the same. It can change and set too. But the "START" key will not work.
- Close the door, the lamp will be off. The setting can be changed. And the "START" key can work too.

**TROUBLE SHOOTING**

<b>Normal</b>	
Microwave oven interfering TV reception	Radio and TV reception may be iterfered when microwave oven operating. It is similar to the interference of small electrical appliances, like mixer, vacuum cleaner, and electric fan. It is normal.
Dim oven light	In low power microwave cooking, oven light may become dim. It is normal.
Steam accumulating on door, hot air out of vents	In cooking, steam may come out of food. Most will get out from vents. But some may accumulate on cool place like oven door. It is normal.
Oven started accidentally with no food in.	It is forbidden to run the unit without any food inside. It is very dangerous.

<b>Trouble</b>	<b>Possible Cause</b>	<b>Remedy</b>
Oven can not be started.	1) Power cord not plugged in tightly. 2) Fuse blowing or circuit breaker works. 3) Trouble with outlet.	<ul style="list-style-type: none"> <li>• Unplug. Then plug again after 10 seconds.</li> <li>• Replace fuse or reset circuit breaker (repaired by professional personnel of our company)</li> <li>• Test outlet with other electrical appliances.</li> </ul>
Oven does not heat.	4) Door not closed well.	Close door well.
Glass turntable makes noise when microwave oven operates	(5) Dirty roller rest and oven bottom.	Refer to "Maintenance of Microwave" to clean dirty parts.

**Lees deze instructies aandachtig door voordat u uw magnetronoven gebruikt en bewaar het zorgvuldig.**

Als u de instructies opvolgt, zal uw oven u vele jaren goede diensten opleveren.

**BEWAAR DEZE INSTRUCTIES ZORGVULDIG**

**VOORZORGSMATREGELEN OM MOGELIJKE BLOOTSTELLING AAN OVERMATIGE MICROGOLVEN TE VOORKOMEN**

- (a) Probeer niet om deze oven met de deur open te bedienen, omdat dit tot blootstelling aan schadelijke microgolven kan leiden. Het is belangrijk om niet de veiligheidsslots te verbreken of ermee te knoeien.
- (b) Plaats geen voorwerpen tussen voorkant van de oven en de deur en laat geen vuil of reinigingsmiddelresten op de afdichtingvlakken verzamelen.
- (c) **WAARSCHUWING:** Als de deur of de afdichtingen beschadigd is, mag de oven niet gebruikt worden totdat het door een bevoegd persoon is gerepareerd.

**APPENDIX**

Als het apparaat niet in een schone staat wordt bijgehouden, kan het oppervlak verontreinigen en de levensduur van het apparaat beïnvloeden en tot een gevaarlijke situatie leiden.

**SPECIFICATIES**

Model:	MW-2897
Nominaal spanning:	230V ~ 50Hz
Nominaal ingangsvermogen (magnetron):	1300W
Nominaal uitgangsvermogen (magnetron):	800W
Nominaal ingangsvermogen (Grill):	1200W
Nominaal ingangsvermogen (convectie):	1200W
Ovencapaciteit:	23L.
Diameter van de draaitafel:	Φ270mm
Buitenafmetingen (LxBxH):	485x410x292.5mm
Netto gewicht:	ca. 13.25 kg

**BELANGRIJKE WAARSCHUWINGEN  
VEILIGHEIDSIINSTRUCTIES**

Om het risico van brand, elektrische schokken, letsel bij personen of blootstelling aan overmatige microgolven bij het gebruik van uw apparaat, volg elementaire voorzorgsmaatregelen, waaronder de volgende:

- **Waarschuwing:** Vloeistoffen en andere voedingsmiddelen mogen niet in afgesloten containers verwarmd worden, omdat ze kunnen ontploffen.
- **Waarschuwing:** het is voor iedereen, behalve een bevoegd persoon, gevaarlijk om onderhouds- of reparatiewerkzaamheden uit te voeren waarbij het verwijderen van een afdekking die bescherming biedt tegen blootstelling aan microgolven.
- **Waarschuwing:** Laat kinderen alleen de oven zonder toezicht gebruiken wanneer voldoende instructies zijn gegeven zodat het kind in staat is om de oven op een veilige manier te gebruiken en de gevaren van onjuist gebruik begrijpt.
- **Waarschuwing:** Wanneer het apparaat in de combinatiemodus wordt gebruikt, mogen kinderen wegens de gegenereerde temperaturen alleen onder toezicht van volwassenen de oven gebruiken. (alleen voor de grillserie)
- Gebruik alleen gebruiksvoorwerpen die geschikt zijn voor gebruik in de magnetron.
- De oven moet regelmatig worden schoongemaakt en alle voedselresten moeten worden verwijderd.
- Lees en volg de specificaties: "VOORZORGSMATREGELEN OM MOGELIJKE BLOOTSTELLING AAN OVERMATIGE MICROGOLVEN TE VOORKOMEN".
- Bij het verwarmen van voedsel in plastic of papier containers, houd de oven op mogelijke ontbranden in de gaten.
- Als er rook wordt waargenomen, schakel het apparaat uit of trek de stekker uit het stopcontact en houd de deur dicht om eventuele vlammen te doven.

- Bereid het voedsel niet te gaar.
- Gebruik de ovenruimte niet voor opslagdoeleinden. Bewaar geen artikelen, zoals brood, koekjes, etc. in de oven.
- Verwijder de draad twistbandjes en metalen handgrepen van papier of plastic containers/zakken voordat u ze in de oven plaatst.
- Installeer of plaats deze oven alleen in overeenstemming met de meegeleverde installatie-instructies.
- Eieren in de schaal en hele hardgekookte eieren mogen niet in de magnetron worden opgewarmd, omdat ze kunnen ontploffen, zelfs nadat het verwarmen in de magnetron is voltooid.
- Gebruik dit apparaat alleen voor de beoogde toepassingen, zoals beschreven in de handleiding. Gebruik geen bijtende chemicaliën of dampen in dit apparaat. Deze oven is speciaal ontworpen om op te warmen. Het is niet ontworpen voor industrieel- of laboratoriumgebruik.
- Als de het netsnoer beschadigd is, moet deze door de fabrikant, zijn vertegenwoordiger, of door een vergelijkbaar bevoegd persoon worden vervangen, om gevaar te voorkomen.
- Gebruik dit apparaat niet buitenshuis.
- Gebruik deze oven niet in de buurt van water, in een vochtige kelder of in de buurt van een zwembad.
- De temperatuur van de bereikbare oppervlakken kan hoog zijn wanneer het apparaat in gebruik is. De oppervlakken neigen ertoe om tijdens het gebruik heet te worden. Houd het netsnoer uit de buurt van het verwarmde oppervlak, en leg in geen geval iets op de oven.
- Laat het netsnoer niet over de rand van tafel of balie hangen.
- Als de oven niet in een schone staat wordt gehouden kan dat tot verontreiniging van het oppervlak leiden wat de levensduur van het apparaat negatief zou kunnen beïnvloeden en mogelijk tot een gevaarlijke situatie resulteert.
- De inhoud van zuigflessen en potjes babyvoeding moet worden geroerd of geschud en de temperatuur vóór consumptie worden gecontroleerd, om brandwonden te voorkomen.
- Verwarmen in de magnetron van drank tot vertraagd eruptief koken kan leiden, daarom is voorzichtigheid geboden bij het hanteren van de container.
- Dit apparaat is niet bedoeld voor gebruik door personen (met inbegrip van kinderen) met verminderde lichamelijke, zintuiglijke of psychische capaciteiten, of met een gebrekkige ervaring en kennis, tenzij ze m.b.t. het gebruik van dit apparaat onder toezicht staan van of geïnstrueerd zijn door een persoon verantwoordelijk voor hun veiligheid.
- Kinderen dienen onder toezicht te staan om te garanderen dat ze niet met het apparaat spelen.
- Het apparaat is niet geschikt om bediend te worden door middel van een externe timer of een afzonderlijk afstandsbedieningsysteem.
- **WAARSCHUWING:** Zorg ervoor dat het apparaat is uitgeschakeld voordat u de lamp vervangt om de mogelijkheid van elektrische schokken te voorkomen.
- Toegankelijke onderdelen kunnen tijdens gebruik heet worden. Kinderen moeten uit de buurt worden gehouden.
- Een stoomreiniger mag niet worden gebruikt om de magnetron te reinigen.
- Gebruik geen agressieve schuurmiddelen of scherpe metalen schrapers om de ovendeurglas schoon te maken, omdat zij het oppervlak kunnen krassen, wat tot het breken van het glas kan leiden.
- Tijdens het gebruik wordt het apparaat heet. Zorg moet worden genomen om het aanraken van de verwarmingselementen in de oven te voorkomen.
- Gebruik alleen de temperatuursonde aanbevolen voor deze oven. (voor ovens voorzien van een inrichting om een temperatuursonde te gebruiken.)
- De achterzijde van het apparaat moet tegen een muur worden geplaatst.

## GEVAAR

### Elektrisch schokgevaar

Het aanraken van sommige interne onderdelen kan tot ernstig lichamelijk letsel of de dood leiden. Demonteer dit apparaat niet.

### WAARSCHUWING

Gevaar voor elektrische schokken - Onjuist gebruik van de aarding kan tot een elektrische schok leiden. Steek de stekker niet in een stopcontact totdat het apparaat goed geïnstalleerd en geaard is.

### REINIGING

Zorg ervoor dat u de stekker van het apparaat uit het stopcontact trekt.

- Reinig de binnenkant van de oven met een licht bevochtigde doek.
- Reinig de accessoires op de gebruikelijke wijze in zeepwater.
- De deurlijst en de afdichting en de aangrenzende onderdelen moeten zorgvuldig met een vochtige doek worden gereinigd als ze vuil zijn.

### Stekker met twee ronde pennen

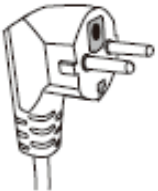

Dit apparaat moet geaard worden (16 ampère traag). In het geval van een elektrisch kortsluiting, vermindert aarding het risico van een elektrische schok door het voorzien van een afvoerdraad voor de elektrische stroom. Dit apparaat is uitgerust met een snoer met een aardedraad en een geaarde stekker. De stekker moet in een stopcontact worden gestoken dat correct geïnstalleerd en geaard is. Raadpleeg een elektricien of monteur als de instructies m.b.t. de aarding niet helemaal duidelijk zijn of als er twijfel bestaat over de vraag of het apparaat correct is geaard. Als

het nodig is om een verlengsnoer te gebruiken, gebruik dan alleen een 3-aderige verlengsnoer.

- Een kort netsnoer is voorzien om de risico's van verstrikt raken in of struikelen over een langer snoer te verminderen.
- Als een lang snoer of verlengsnoer wordt gebruikt:
- Het aangemerkte nominale vermogen van het snoer of verlengsnoer moet minstens even groot zijn als het nominale vermogen van het apparaat.
- Het verlengsnoer moet een geaarde 3-aderige kabel zijn.
- Het lange snoer moet zodanig worden gelegd, zodat het niet over de toonbank of tafel zal hangen waar kinderen het er aan kunnen trekken of per ongeluk over gestruikeld kan worden.

## GEBRUIKSVOORWERPEN

### VOORZICHTIG

#### Persoonlijk letselgevaar

- Het is voor iedereen, behalve een bevoegd persoon, gevaarlijk om onderhouds- of reparatiewerkzaamheden uit te voeren waarbij het verwijderen van een afdekking die bescherming biedt tegen blootstelling aan microgolven.
- Zie de instructies over "Materialen die u in de magnetron kunt gebruiken of moet vermijden." Er zijn bepaalde niet-metalen gebruiksvoorwerpen die niet veilig te gebruiken zijn voor de magnetron. Als u twijfelt, kunt u het betreffende gebruiksvoorwerp volgens de onderstaande procedure testen.

#### Testen van het gebruiksvoorwerp:

- Vul een magnetronveilige container met een beker koud water (250ml) samen met het betreffende gebruiksvoorwerp.
- Koken gedurende 1 minuut op maximaal vermogen.
- Voel voorzichtig het gebruiksvoorwerp. Als het lege gebruiksvoorwerp warm is, gebruik het niet voor het koken met de magnetron.
- Neem niet langer dan een minuut kooktijd.

## MATERIALEN DIE U IN MAGNETRON KUNT GEBRUIKEN

Gebbruiksvoorwerpen	Opmerkingen
Aluminiumfolie	Alleen afscherming. Kleine gladde stukken kunnen worden gebruikt om de dunne delen van vlees of gevogelte af te dekken om overkoken te voorkomen. Vonkvorming kan optreden als folie te dicht bij de ovenwand is. De folie moet minimaal een inch (2,5cm) uit de buurt van de ovenwand blijven.
Bruineringschaal	Volg de instructies van de fabrikant. De onderkant van bruineringschaal moet minstens 3/16 inch (5mm) boven de draaitafel worden geplaatst. Onjuist gebruik kan leiden tot het breken van de draaitafel.
Serviezen	Alleen magnetronveilig. Volg de instructies van de fabrikant. Gebruik geen gebarsten of gebroken schalen.
Glazen potten	Verwijder altijd het deksel. Gebruik alleen om voedsel tot net warm op te warmen. De meeste glazen potten zijn niet hittebestendig en kunnen breken.
Glaswerk	Alleen hittebestendig glaswerk voor de oven. Zorg ervoor dat er geen metalen afwerking aanwezig is. Gebruik geen gebarsten of gebroken schalen.
Oven kookzakken	Volg de instructies van de fabrikant. Niet met metalen binder afsluiten. Maak sneden zodat stoom kan ontsnappen.
Papieren borden en kopjes	Gebruik alleen voor kortdurend koken/opwarmen. Laat de oven tijdens het koken niet onbewaakt achter.
Papieren handdoeken	Gebruiken om voedsel af te dekken voor het opwarmen en absorberen van vet. Gebruik onder toezicht voor alleen kortdurend koken.
Perkamentpapier	Gebruik als afdekking om spatten te voorkomen of als verpakking voor het stomen.

Gebbruiksvoorwerpen	Opmerkingen
Plastic	Alleen magnetronveilig. Volg de instructies van de fabrikant. Moet "Magnetronveilig" gelabeld zijn. Sommige plastic containers te verweken, wanneer het eten erin heet wordt. "Kookzakken" en goed afgesloten plastic zakken moet worden gesneden, doorboord of ontlucht zoals voorgeschreven op de verpakking.
Plasticfolie	Alleen magnetronveilig. Te gebruiken om voedsel tijdens het koken af te bedekken om vocht vast te houden. Laat plasticfolie niet in contact komen met het voedsel.
Thermometers	Alleen magnetronveilig (vleesthermometers).
Vetvrij papier	Gebruik als afdekking om spatten te voorkomen en vocht vasthouden.

NL

## TE VERMIJDEN MATERIALEN IN MAGNETRON

Gebbruiksvoorwerpen	Opmerkingen
Aluminium schaal	Kan vonken veroorzaken. Breng voedsel in een magnetronveilige schaal over.
Etendoos met metalen handvat	Kan vonken veroorzaken. Breng voedsel in een magnetronveilige schaal over.
Metaal of met metaal bekleed gebruiksvoorwerpen	Metaal schermt het voedsel af van de magnetrongolven. Metalen afwerking kan vonken veroorzaken.
Metalen twistbandjes	Kunnen vonken en een brand in de oven veroorzaken.
Papieren zakken	Kan tot een brand in de oven leiden.
Schuimplastic	Plastic schuim kan smelten of de vloeistof erin besmetten wanneer het aan hoge temperaturen wordt blootgesteld.
Hout	Hout zal bij gebruik in de magnetron uitdrogen en kan splijten of breken

## UW OVEN INSTELLEN

### Namen van ovenonderdelen en -accessoires

Verwijder de oven en alle materialen uit de doos en de ovenruimte.

Uw oven wordt met de volgende accessoires geleverd:

Glazen schaal	1
Draaitafel montage ring	1
Gebruiksaanwijzing	1

1. Bedieningspaneel
2. Draaitafel
3. Draaitafel montage ring
4. Glasschaal
5. Kijkvenster
6. Deurmontage
7. Veiligheidsvergrendeling-systeem
8. Grill rek

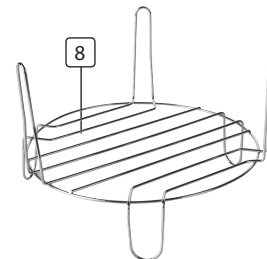
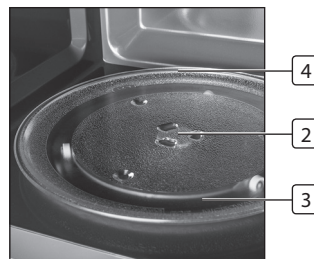

### Draaitafel Installatie

- Plaats nooit het glazen draaiplateau op zijn kop. De glazen schaal mag nooit worden gehinderd.
- Zowel de glazen schaal als de montage ring van de draaitafel moeten tijdens het koken altijd gebruikt worden.
- Alle levensmiddelen en voedselcontainers moeten voor het koken altijd op het glazen draaiplateau worden geplaatst.
- Als glazen schaal of montage ring van de draaitafel scheurt of breekt, neem dan contact op met de dichtstbijzijnde geautoriseerde servicecenter.

## INSTALLEREN EN AANSLUITEN

- Verwijder al het verpakkingsmateriaal en accessoires. Controleer de magnetron voor mogelijke schade zoals deuken of een kapotte deur. Niet installeren als de magnetron is beschadigd.
- Verwijder eventuele beschermfolie aangebracht op de behuizing van de magnetron.
- De lichtbruine Mica-kap, aangebracht op de binnenruimte van de magnetron om de magnetron te beschermen, niet verwijderen.
- Kies een vlakke ondergrond die voldoende open ruimte heeft voor de ventilatieopeningen.



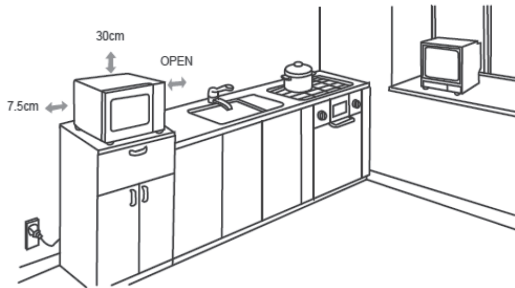

- De achterkant van het apparaat moet tegen een muur worden geplaatst. Een minimale vrije ruimte van 7,5cm is nodig is tussen de magnetron en eventuele aanwezige muren. Een kant moet vrij blijven. Laat minimaal een ruimte van 30 cm boven de magnetron vrij. Verwijder De pootjes van de magnetron nooit.
- Het blokkeren van de inlaat- en/of uitlaatopeningen kan de magnetron beschadigen.
- Plaats de magnetron zo ver mogelijk uit de buurt van radio en TV. Gebruik van de magnetron kan storingen veroorzaken bij radio- of TV-ontvangst.
- Sluit uw magnetron aan op een standaard stopcontact. Zorg ervoor dat de spanning en de frequentie hetzelfde zijn als de spanning en de frequentie op het typeplaatje.
- Plaats de magnetron niet op een kachel of ander warmteopwekkend apparaat. Als het apparaat vlakbij of boven een warmtebron wordt geplaatst, kan de magnetron worden beschadigd en de garantie zou vervallen.



**De toegankelijke oppervlakken kunnen tijdens het gebruik zeer heet worden.**

## BEDIENINGSINSTRUCTIE

Deze oven maakt gebruik van moderne elektronische regeling om kookparameters aan te passen om beter aan uw behoeften voor het koken te voldoen.

### Klokinstelling

Als de magnetron is ingeschakeld, zal de oven "0:00" weergeven, en zoemer zal een keer rinkelen.

- Druk op "KLOK/KEUKEN-TIMER" om 12-uurs of 24-uurs weergave te kiezen.
- Draai aan "🕒" om de urencijfers aan te passen, de invoertijd moet tussen 0 - 23(24 uur) of 1 - 12(12-uur) zijn.
- Druk op "KLOK/KEUKEN-TIMER", de minuutcijfers zullen knipperen.
- Draai aan "🕒" om de minuutcijfers aan te passen, de invoertijd moet tussen 0 - 59 zijn.
- Druk op "KLOK/KEUKEN-TIMER" om de klokinstelling te voltooiën. De ":" zal knipperen.

### Opmerking:

- Als de klok niet is ingesteld, zal het niet werken wanneer het ingeschakeld wordt.
- Tijdens het instellingsproces van de klok, als u op "STOP/WISSEN" drukt, zal de oven automatisch naar de vorige status terugkeren.

### Koken met de magnetron

- Druk één keer op de "MAGNETRON" knop, en "P100" wordt weergegeven.
- Druk vier keer op "MAGNETRON" of draai aan " " om het magnetronvermogen kiezen van 100% naar 10% te selecteren. "P100", "P80", "P50", "P30", "P10" wordt in volgorde weergegeven.
- Druk op "START/+30SEC./BEVESTIGEN" om te bevestigen.
- Draai aan "🕒" om de kooktijd aan te passen. (De tijdstelling moet tussen 0:05 - 95:00 liggen.)
- Druk op "START/+30SEC./BEVESTIGEN" om het koken te starten.

**OPMERKING:** de stapgrootte voor het aanpassen van de tijd van de coderingschakelaar zijn als volgt:

- 0--- 1 min : 5 seconden
- 1---5 min : 10 seconden
- 5---10 min : 30 seconden
- 10---30 min : 1 minuut
- 30---95 min : 5 minuten

### Magnetron-vermogensgrafiek

Drukken	1 keer	2 keer	3 keer	4 keer	5 keer
Magnetronvermogen	100%	80%	50%	30%	10%

### Koken met de grill

- Druk één keer op de "GRILL/COMBI" knop, en "G-1" wordt weergegeven.
- Draai aan "👆" om het grillvermogen te selecteren. Stop met draaien wanneer "G-1" wordt weergegeven.
- Druk op "START/+30 SEC./BEVESTIGEN" om te bevestigen.
- Draai aan "👆" om de kooktijd aan te passen. (De tijdstelling moet tussen 0:05 - 95:00 liggen.)
- Druk op "START/+30SEC./BEVESTIGEN" om het koken te starten.

### Opmerking:

Als de helft van de grilltijd verstrijkt, zal de oven twee keer een alarm geven om u te vertellen het voedsel te draaien. U kunt het gewoon verder laten koken. Maar om een beter grilleffect van het voedsel te bereiken, moet u het voedsel omdraaien, sluit de deur en druk vervolgens op "START/+30SEC./BEVESTIGEN" om met het koken verder te gaan.

### Combinatie koken

- Druk één keer op de "GRILL/COMBI"-knop, en "G-1" wordt weergegeven.
- Druk vier keer op "GRILL/COMBI" of draai aan "👆" om van het vermogen van de grill te selecteren. Stop met draaien wanneer "C-1", "C-2", "C-3" of "C-4" wordt weergegeven.
- Druk op "START/+30SEC./BEVESTIGEN" om te bevestigen.
- Draai aan "👆" om de kooktijd aan te passen. (De tijdstelling moet tussen 0:05 - 95:00 liggen.)
- Druk op "START/+30SEC./BEVESTIGEN" om het koken te starten.

Instructies	Display	Magnetron	Grill	Convectie
1	C-1	•		•
2	C-2	•	•	
3	C-3		•	•
4	C-4	•	•	•

### Convectiekoken (met voor-verwarmingsfunctie)

Het convectiekoken stelt u in staat het voedsel koken als een traditionele oven te koken. De magnetron wordt niet gebruikt. Het wordt aanbevolen dat u de oven op de juiste temperatuur voorverwarmt alvorens het voedsel in de oven te plaatsen.

- Druk eenmaal op de "CONVECTIE"-knop, "100" zal knipperen.
- Blijf op "CONVECTIE" drukken of draai aan "👆" om de convectiefunctie te selecteren. Opmerking: de temperatuur kan van 100 graden tot 190 graden worden gekozen.
- Druk op "START/+30SEC./BEVESTIGEN" om de temperatuur te bevestigen.
- Druk op "START/+30SEC./BEVESTIGEN" om het voorverwarmen te starten. Als de voor-verwarmingstemperatuur bereikt is, zal de zoemer twee keer luiden om u eraan te herinneren het voedsel in de oven te plaatsen. En de voorverwarmde temperatuur wordt weergegeven en knippert.
- Leg het voedsel in de oven en sluit de deur.
- Draai aan "👆" om de kooktijd aan te passen. (De maximale instelling is 95 minuten.)
- Druk op "START/+30SEC./BEVESTIGEN" om het koken te starten.

### Opmerking:

- De kooktijd kan niet worden ingevoerd totdat de voor-verwarmingstemperatuur bereikt is.
- Als de temperatuur bereikt is, moet de deur worden geopend om de kooktijd in te voeren.

- Als de tijd niet binnen 5 minuten wordt ingevoerd, zal de oven het voorverwarmen stoppen. De zoemer zal vijf keer luiden en naar de wachtmodus terugkeren.

### Convectiekoken (zonder voorverwarmingfunctie)

- Druk eenmaal op de "CONVECTIE"-knop, "100" zal knipperen.
- Blijf op "CONVECTIE" drukken of draai aan "g" om de convectiefunctie te selecteren. Opmerking: de temperatuur kan van 100 graden tot 190 graden worden gekozen.
- Druk op "START/+30SEC./BEVESTIGEN" om de temperatuur te bevestigen
- Draai aan "g" om de kooktijd aan te passen. (De maximale instelling is 95 minuten.)

### Keuken-timer

- Druk tweemaal op "KLOK/KEUKEN-TIMER", de LED zal 00:00 weergegeven.
- Draai aan "g" om de juiste kooktijd in te stellen. (De maximale kooktijd is 95 minuten.)
- Druk op de "START/+30SEC./BEVESTIGEN" om de instelling te bevestigen.
- Wanneer de kooktijd is bereikt, zal de klokindicator uit gaan. De zoemer zal 5 keer luiden. Als de klok is ingesteld (24-uurs systeem), wordt de huidige tijd in de LED weergegeven.

### Ontdooien op gewicht

- Druk op "W.T./Ontdooitijd" om de functie voor het ontdooien op gewicht te kiezen. "dEF1" zal worden weergegeven.
- Draai aan "g" om het gewicht in te stellen. "100", "200", "300", "400", "500", "600", "800", "1000", "1200", "1400", "1600", "1800" en "2000" zal in volgorde worden weergegeven.
- Druk op de "START/+30Sec./BEVESTIGEN" om het ontdooien te starten. Als op "Stop/Wissen" wordt ingedrukt, zal het naar de stand-bymodus terugkeren. Druk op dat moment nogmaals op "Start/+30Sec./Bevestigen" of de duur van de pauze meer dan 5 minuten is, zal het weer naar de stand-bymodus terugkeren. Druk binnen 5 minuten op

"Start/+30Sec./Bevestigen", het apparaat zal gaan werken en zal de tijd aftellen. Als het klaar is, zal de zoemer vijfmaal te horen zijn en weer naar de stand-bymodus terugkeren.

- Wanneer de helft de ontdooitijd is verlopen, zal de zoemer tweemaal te horen zijn om u eraan te herinneren om het voedsel om te draaien. Als geen actie wordt ondernomen, zal het apparaat blijven werken en zal het resultaat niet goed zijn.

### Ontdooien op tijd

- Druk tweemaal op "W.T./Ontdooitijd" om de functie voor het ontdooien op tijd te kiezen. "dEF2" zal worden weergegeven.
- Draai aan "g" om de kooktijd aan te passen. De maximale insteltijd is 95 minuten.
- Druk op de "START/+30Sec./BEVESTIGEN" om het ontdooien te starten. Als op "Stop/Wissen" wordt ingedrukt, zal het naar de stand-bymodus terugkeren. Druk op dat moment nogmaals op "Start/+30Sec./Bevestigen" of de duur van de pauze meer dan 5 minuten is, zal het weer naar de stand-bymodus terugkeren. Druk binnen 5 minuten op "Start/+30Sec./Bevestigen", het apparaat zal gaan werken en zal de tijd aftellen.

### Automatisch menu

- Draai in de stand-bymodus op " " naar rechts om de gewenste functie te kiezen en "A1", "A2", "A3"... "A10" zal worden weergegeven.
- Druk op "START/+30SEC./BEVESTIGEN" om het gewenste menu te bevestigen.
- Draai aan "g" om het gewicht uit het menu te kiezen en de indicator "g" zal gaan branden.
- Druk op "START/+30SEC./BEVESTIGEN" om met koken te starten.

**Opmerking 1:** Wanneer u A8 cake kiest, plaats de cake niet in het begin in de oven. De oven moet eerst tot 160 graden worden voorverwarmd. Na een aantal minuten, klinkt de zoemer twee keer om u eraan te herinneren de cake in de oven te plaatsen. Nadat de cake in de oven is geplaatst, druk opnieuw

op "START/+30SEC./BEVESTIGEN". De klok zal aftellen, en de cake zal perfect worden gebakken.

**Opmerking 2:** Tijdens het koken van A10 gebraden kip, zal de oven twee keer geluid produceren en dit normaal. Om een beter grilleffect van voedsel te behalen, moet u het eten omdraaien, de deur sluiten en vervolgens op op "Start/+30SEC./Bevestigen" drukken om met koken door te gaan. Wanneer geen bediening plaatsvindt, zal de oven blijven werken.

## TABEL AUTOMATISCH MENU

Menu	Weight(g)	Power
A1 Pizza	<ul style="list-style-type: none"> <li>• 300</li> <li>• 400</li> </ul>	100%
A2 Aardappel	<ul style="list-style-type: none"> <li>• 1 (ongeveer 230 gram)</li> <li>• 2 (ongeveer 460 gram)</li> <li>• 3 (ongeveer 690 gram)</li> </ul>	100%
A3 Vlees	<ul style="list-style-type: none"> <li>• 200</li> <li>• 300</li> <li>• 400</li> <li>• 500</li> </ul>	100%
A4 Vis	<ul style="list-style-type: none"> <li>• 200</li> <li>• 300</li> <li>• 400</li> <li>• 500</li> </ul>	80%
A5 Groenten	<ul style="list-style-type: none"> <li>• 200</li> <li>• 300</li> <li>• 400</li> <li>• 500</li> </ul>	100%

Menu	Weight(g)	Power
A6 Drank	<ul style="list-style-type: none"> <li>• 1(ongeveer 240 ml)</li> <li>• 2(ongeveer 480 ml)</li> <li>• 3(ongeveer 720 ml)</li> </ul>	100%
A7 Pasta	<ul style="list-style-type: none"> <li>• 50(voeg 450 ml koud water toe)</li> <li>• 100(voeg 800 ml koud water toe)</li> <li>• 150(voeg 1200 ml koud water toe)</li> </ul>	80%
A8 Popcorn	<ul style="list-style-type: none"> <li>• 50</li> <li>• 100</li> </ul>	100%
A9 Cake	<ul style="list-style-type: none"> <li>• 475</li> </ul>	Voorverwarmen op 160 graden
A10 Gebraden kip	<ul style="list-style-type: none"> <li>• 750</li> <li>• 1000</li> <li>• 1250</li> </ul>	<ul style="list-style-type: none"> <li>• C-2</li> <li>• C-2</li> <li>• C-2</li> </ul>

### Snelkoken

- Druk in de wachtmodus op de "START/+30SEC./BEVESTIGEN"-knop om gedurende 30 seconden met 100% vermogen te koken. Elke druk op dezelfde knop verhoogt de duur met 30 seconden. De maximale kooktijd is 95 minuten.
- Druk in de magnetron-, grill-, convectie- of de combinatiemodus op de "START/+30SEC./BEVESTIGEN"-knop om gedurende 30 seconden met 100% vermogen te koken. Elke druk op dezelfde knop verhoogt de duur met 30 seconden.

**Opmerking:** deze functie werkt niet onder ontdooien, auto-menu en multi-fase koken.

### Vergrendelingfunctie voor kinderen

- Vergrendeling: Druk in de wachtmodus 3 seconden lang op "STOP/ WISSEN", een lange "pieptoon" zal te horen zijn ter aanduiding dat de kinder-vergrendelingsmodus wordt ingeschakeld en de " " -indicator licht op. De LED geeft de huidige tijd of 00:00 weer.

- Vergrendeling uitschakelen: Druk in de vergrendelingsmodus 3 seconden lang op "STOP/WISSEN", een lange "pieptoon" zal te horen zijn ter aanduiding dat de vergrendeling wordt uitgeschakeld en de "—●"—indicator zal verdwijnen.

### Bijzondere specificaties

- De maximale kooktijd van "Magnetron", "Grill", "Ontdooien op tijd", "Convectie" en "Combinatie" is 95 minuten.
- Wanneer de deur geopend is, zal de lamp branden. Als het voor 10 minuten geopend blijft, zal de lamp worden uitgeschakeld en de display zal in de stand-bymodus schakelen.
- Bij het openen van de deur in de stand-bymodus of tijdens het instellen van het proces, zal de beginscherm hetzelfde blijven. Het kan gewijzigd en ook ingesteld worden. Maar de "START"-toets zal niet werken.
- Sluit de deur, de lamp zal worden uitgeschakeld. De instelling kan worden gewijzigd. En de "START"-toets kan ook werken.

## PROBLEMEN OPLOSSEN

Normaal	
De magnetron stoort de TV-ontvangst	Radio- en TV-ontvangst kunnen worden verstoord als de magnetron werkt. Het is vergelijkbaar met de storing van kleine elektrische apparaten, zoals mixer, stofzuiger en elektrische ventilator. Het is normaal.
Gedimd ovenlicht	Bij het koken met laag magnetronvermogen, kan het ovenlicht worden gedimd. Het is normaal.
Stoomophoping op de deur, hete lucht uit de ventilatieopeningen	Bij het koken kan stoom uit het voedsel komen. Het meeste zal via de ventilatieopeningen ontsnappen. Maar een klein beetje kan op koele plaatsen zoals de ovendeur verzamelen. Het is normaal.

Normaal	
Oven startte per ongeluk zonder voedsel erin	Het is verboden om het apparaat te gebruiken zonder voedsel. Het is erg gevaarlijk.

NL

Probleem	Mogelijke oorzaak	Oplossing
Oven kan niet worden gestart.	1) Netsnoer niet stevig aangesloten. 2) Zekering doorgeslagen of stroomonderbreker ingetreden. 3) Problemen met het stopcontact.	<ul style="list-style-type: none"> <li>Haal de stekker uit het stopcontact. Steek het vervolgens na 10 seconden weer in het stopcontact terug.</li> <li>Vervang de zekering of reset de stroomonderbreker (herstellen door professionele medewerkers van ons bedrijf)</li> <li>Test het stopcontact met andere elektrische apparaten.</li> </ul>
Oven verwarmt niet.	4) Deur niet goed gesloten.	Sluit de deur goed.
Glazen draaiplateau maakt lawaai als magnetron werkt	5) Vuile wielsteuntjes en ovenbodem.	Zie "Onderhoud van de Magnetron" om vuile onderdelen schoon te maken.

**Lisez attentivement ces instructions avant d'utiliser votre four à micro-ondes et conservez-les soigneusement.**

Si vous suivez les instructions, votre four vous garantira un service excellent pendant de longues années

**CONSERVEZ SOIGNEUSEMENT CES INSTRUCTIONS****PRÉCAUTIONS POUR ÉVITER UNE EVENTUELLE EXPOSITION EXCESSIVE À L'ÉNERGIE DES MICRO-ONDES**

- (a) N'essayez pas d'utiliser ce four en laissant la porte ouverte, ceci pourrait provoquer une exposition excessive dangereuse à l'énergie des micro-ondes. Il est important de ne pas forcer ou rompre les fermetures de sécurité.
- (b) Ne placez aucun objet entre la partie antérieure du four et la porte ou ne laissez pas s'accumuler des résidus de graisse ou de détergents sur les surfaces des joints d'étanchéité.
- (c) AVERTISSEMENT : Si la porte ou les joints sont endommagés, le four ne doit pas être utilisé tant que n'est pas effectuée la réparation par un personnel compétent.

**INDEX**

Si l'appareil n'est pas bien nettoyé, sa surface peut être endommagée et ainsi réduire la durée de vie de l'appareil et l'exposer à des situations dangereuses.

**CARACTÉRISTIQUES**

Modèle :	MW-2897
Tension standard :	230 V~50 Hz
Puissance nominale en entrée (Micro-ondes) :	1300W
Puissance nominale en sortie (Micro-ondes) :	800W
Puissance nominale en entrée (Grill) :	1200W
Puissance nominale en entrée (Convection) :	1200W
Capacité du four :	23L.
Diamètre du plat tournant :	Ø270 mm

Dimensions externes (LxPxH) :	485 mm x 410 mm x 292,5 mm
Poids net :	Environ 13,5 kg

**AVERTISSEMENTS IMPORTANTS SUR LA SÉCURITÉ**

Afin de diminuer le risque d'incendie, de choc électrique, de dommages aux personnes ou d'une exposition à l'énergie excessive dur four à micro-ondes pendant l'utilisation de votre appareil, suivez les précautions de base suivantes :

- Avertissement : Les liquides et autres aliments ne doivent pas être réchauffés dans des flacons fermés hermétiquement car ils peuvent exploser.
- Avertissement : Il est dangereux pour tout personnel non spécialisé d'effectuer un entretien ou une réparation qui implique le retrait d'un couvercle prévu pour garantir la protection contre l'exposition à l'énergie des micro-ondes.
- Avertissement : Ne permettez l'utilisation du four à des enfants qu'après leur avoir donné des instructions pour une bonne utilisation du four et après les avoir mis en garde contre les risques encourus en cas de mauvaise utilisation.
- Avertissement : Lorsque vous utilisez le four en mode combiné, les enfants ne peuvent l'utiliser qu'en présence d'un adulte en raison de la température émise. (Uniquement pour le modèle avec grill)
- Utilisez uniquement des ustensiles appropriés pour l'utilisation en four à micro-ondes.
- Le four doit être nettoyé régulièrement, tout dépôt d'aliments doit être éliminé.
- Lisez et suivez les données spécifiques : "PRÉCAUTIONS POUR ÉVITER UNE EVENTUELLE EXPOSITION EXCESSIVE À L'ÉNERGIE DES MICRO-ONDES".
- Lorsque vous réchauffez des aliments dans des récipients en plastique ou en carton, veuillez contrôler le four en raison du

risque d'incendie.

- Si vous constatez la présence de fumée, éteignez ou débranchez et laissez la porte du four fermée pour étouffer toute flamme.
- Ne faites pas trop cuire les aliments.
- N'utilisez pas la cavité du four comme récipient. Ne laissez pas des produits comme du pain, des biscuits, etc. dans le four.
- Enlevez les fermetures en métal et les poignées métalliques des récipients/sacs en plastique ou en carton avant de les mettre dans le four.
- Installez ou placez uniquement ce four conformément aux consignes fournies pour l'installation.
- Les œufs durs ou avec leur coquille ne doivent pas être réchauffés dans le four à micro-ondes car ils peuvent exploser même une fois la cuisson terminée.
- Utilisez cet appareil uniquement selon l'usage indiqué par le présent manuel. N'utilisez pas de produits ou de vapeurs corrosives dans cet appareil. Ce four est particulièrement conçu pour réchauffer. Il n'est pas conçu pour des utilisations industrielles ou en laboratoire.
- Si le cordon d'alimentation est endommagé, remplacez-le auprès du fabricant, de son service d'entretien ou d'une personne analogue qualifiée pour éviter tout risque.
- Ne rangez ni n'utilisez pas cet appareil à l'extérieur.
- N'utilisez pas ce four à proximité d'eau, dans un évier humide ou près d'une piscine.
- La température des surfaces accessibles peuvent être élevées pendant le fonctionnement de l'appareil. Les surfaces sont chaudes pendant utilisation. Éloignez le cordon de toute surface de chaleur et, en aucun cas, ne couvrez jamais le four.
- Ne laissez jamais le cordon suspendu sur le bord d'une table ou d'un plan de travail.
- La non observation des conditions d'entretien du four pourrait endommager la surface, causer une réduction de la durée de vie de l'appareil et provoquer aussi des situations dangereuses.
- Le contenu des biberons et des flacons d'aliments doivent être mélangés ou agités et la température doit être vérifiée avant consommation afin d'éviter toute brûlure.
- Le réchauffement de boissons au micro-ondes peut provoquer un processus d'ébullition retardé, par conséquent, faites attention lorsque vous manipulez le récipient.
- L'appareil n'est pas conçu pour être utilisé par des personnes (y compris les enfants) à capacités physiques, sensorielles ou mentales réduites, ou manquant d'expérience ou de connaissances, sauf s'il leur a été donné par une personne responsable de leur sécurité une supervision ou une instruction concernant l'emploi de l'appareil.
- Les enfants doivent être surveillés pour s'assurer qu'ils ne jouent pas avec l'appareil.
- Les appareils ne sont pas conçus pour être utilisés par l'intermédiaire d'un minuteur externe ou d'un système de commande à distance séparé.
- **AVERTISSEMENT** : Veillez à ce que l'appareil soit éteint avant de remplacer l'ampoule pour éviter un éventuel choc électrique.
- Les pièces accessibles peuvent être chaudes pendant utilisation. Tenez les jeunes enfants éloignés.
- N'utilisez pas de produits nettoyants abrasifs ou d'éponges métalliques pour nettoyer la porte vitrée du four car ils peuvent rayer la surface et ainsi briser la vitre.
- Pendant utilisation, l'appareil devient chaud. Faites attention et évitez de toucher les éléments chauffants dans le four.
- Utilisez uniquement la sonde thermique conseillée pour ce four. (Pour les fours avec fonction sonde thermique.)
- Placez la surface arrière de l'appareil contre un mur.

## DANGER

### Risque de choc électrique

Toucher des composants internes peut causer des dommages corporels graves ou la mort. Ne démontez pas cet appareil.

### AVERTISSEMENT

Risque de choc électrique Une mauvaise utilisation de la mise à la terre peut causer un choc électrique. Ne branchez que si l'appareil est correctement installé et mis à la terre.

### ENTRETIEN

Veillez à débrancher l'appareil de l'alimentation.

- Nettoyez l'intérieur du four après utilisation d'un tissu légèrement humide.
- Nettoyez les accessoires de façon habituelle dans de l'eau savonneuse.
- En cas de salissures, le cadre et le joint de la porte ainsi que les pièces adjacentes doivent être soigneusement nettoyées à l'aide d'un tissu humide.

### Connecteur à deux broches

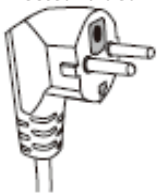

Cet appareil doit être relié à la terre. En cas de court-circuit électrique, la mise à la terre réduit le risque de choc électrique grâce à un fil d'évacuation pour le courant électrique. Cet appareil est équipé d'un cordon muni d'un conducteur de terre avec prise de mise à la terre. La fiche doit être branchée à une prise correctement installée et reliée à la terre. Contactez un électricien qualifié ou un dépanneur si les consignes de mise à la terre ne sont pas entièrement comprises ou en cas de doute sur la bonne mise à la terre de l'appareil. Si vous devez utiliser une rallonge, utilisez une rallonge à 3 fils.

- Un cordon d'alimentation court est fourni pour réduire les risques d'enchevêtrement ou de trébuchement avec un cordon plus long.
- En cas d'utilisation d'un cordon amovible long ou d'une rallonge :
- Les caractéristiques électriques du cordon amovible ou de la rallonge doivent être au moins aussi grandes que celles de l'appareil.
- La rallonge doit être un cordon de mise à la terre à 3 fils.
- Installez le long cordon pour qu'il n'enveloppe pas la partie supérieure du plan de travail ou le dessus de table, là où les enfants pourraient tirer dessus ou trébucher involontairement.

## USTENSILES

### ATTENTION

#### Risque de dommages corporels

- Il est dangereux pour tout personnel non spécialisé d'effectuer un entretien ou une réparation qui implique le retrait d'un couvercle prévu pour garantir la protection contre l'exposition à l'énergie des micro-ondes.
- Consultez les instructions dans "Matériel à utiliser ou non dans un four à micro-ondes." Il existe peut-être des ustensiles non métalliques sans risque pour la cuisson au four à micro-ondes. En cas de doute, testez l'ustensile en question en suivant la procédure ci-dessous.

#### Test d'ustensile :

- Versez 1 tasse d'eau froide (250ml) dans un récipient qui convient au four à micro-ondes avec l'ustensile en question.
- Faites cuire à puissance maximale pendant 1 minute.
- Examinez bien l'ustensile. Si l'ustensile vide est chaud, ne l'utilisez pas pour la cuisson au micro-ondes.
- Ne dépassez pas 1 minute de temps de cuisson.



## MATÉRIEL POUR FOUR À MICRO-ONDES

Ustensiles	Remarques
Aluminium	Protection uniquement. De petits morceaux lisses peuvent être utilisés pour couvrir des morceaux épais de viande ou de volaille pour empêcher une cuisson excessive. Un arc électrique peut se produire si l'aluminium est trop près des parois du four. L'aluminium doit être situé à au moins 1 pouce (2,5 cm) des parois du four.
Plat brunisseur	Suivez les consignes du fabricant. Le bas du plat brunisseur doit être situé à au moins 3/16 pouce (5 mm) au-dessus du plateau tournant. Un mauvais usage peut briser le plateau tournant.
Vaisselle de table	Qui convient uniquement au four à micro-ondes. Suivez les consignes du fabricant. N'utilisez pas de la vaisselle cassée ou ébréchée.
Bocaux en verre	Enlevez toujours le couvercle. Utilisez uniquement pour chauffer des aliments afin qu'ils chauffent légèrement. De nombreux bocaux en verre ne résistent pas à la chaleur et peuvent casser.
Objet en verre	Uniquement des objets en verre qui résistent à la chaleur et qui conviennent au four. Veillez à ce qu'il n'y ait pas de finitions métalliques. N'utilisez pas de la vaisselle cassée ou ébréchée.
Sacs brunisseurs qui conviennent au four	Suivez les consignes du fabricant. Ne fermez pas avec un lien métallique. Faites des trous pour permettre à la vapeur de s'échapper.
Tasses et assiettes en carton	Uniquement pour une cuisson/un chauffage de courte durée. Ne laissez pas le four sans surveillance pendant la cuisson.
Serviettes en papier	Elles servent à couvrir les aliments pour réchauffer ou absorber les matières grasses. Utilisez sous surveillance pour une cuisson de courte durée uniquement.
Papier sulfurisé	Utilisation comme couvercle pour empêcher les éclaboussures ou comme emballage pour la vapeur.

Ustensiles	Remarques
Plastique	Qui convient uniquement au four à micro-ondes. Suivez les consignes du fabricant. Inscription obligatoire "Convient au four à micro-ondes". Des récipients en plastique ramollissent car les aliments à l'intérieur chauffent. "Sacs à ébullition" et des sacs en plastique bien fermés doivent être troués, percés ou ventilés comme indiqué sur l'emballage.
Emballage en plastique	Qui convient uniquement au four à micro-ondes. Utilisez pour couvrir des aliments pendant la cuisson pour garder l'humidité. Évitez que l'emballage en plastique ne touche les aliments.
Thermomètres	Qui convient uniquement au four à micro-ondes (Thermomètres à viande et à bonbons).
Papier ciré	Utilisation comme couvercle pour empêcher les éclaboussures et garder l'humidité.

FR

## MATÉRIEL À ÉVITER AU FOUR À MICRO-ONDES

Ustensiles	Remarques
Plateau en aluminium	Risque d'arc électrique. Déplacez les aliments dans un plat qui convient au four à micro-ondes.
Carton d'aliments avec poignée en métal	Risque d'arc électrique. Déplacez les aliments dans un plat qui convient au four à micro-ondes.
Ustensiles en métal ou ornés de métal	Le métal protège les aliments de l'énergie des micro-ondes. Les finitions métalliques peuvent causer un arc électrique.
Ligatures métalliques	Risque d'arc électrique et d'incendie dans le four.
Sacs en papier	Risque d'incendie dans le four.
Mousse plastique	La mousse plastique peut fondre ou contaminer les liquides à l'intérieur lorsqu'elle est exposée à une température élevée.
Bois	Le bois se dessèche en cas d'utilisation au four à micro-ondes et peut se déchirer ou se casser.

## INSTALLATION DE VOTRE FOUR

### Noms des pièces et accessoires du four

Enlevez le four et tout le matériel du carton d'emballage et de la cavité du four.

Votre four s'accompagne des accessoires suivants :

Plateau en verre	1
Anneau du plateau tournant	1
Mode d'emploi	1

1. Panneau de commande
2. Axe du plateau tournant
3. Anneau du plateau tournant
4. Plateau en verre
5. Fenêtre d'observation
6. Porte
7. Système de verrouillage de sécurité
8. Grille

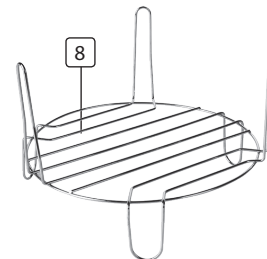
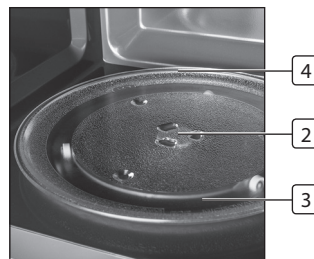

### Installation du plateau tournant

- Ne placez jamais le plateau en verre à l'envers. Il ne doit jamais être bloqué.
- Utilisez toujours le plateau en verre et l'anneau du plateau tournant pendant la cuisson.
- Placez toujours tous les aliments et les récipients de nourriture sur le plateau en verre pour la cuisson.
- Si le plateau en verre ou l'anneau du plateau tournant se déchire ou se casse, contactez un centre d'entretien agréé le plus proche.

## INSTALLATION ET BRANCHEMENT

- Retirez tous les emballages et accessoires. Vérifiez que le four ne soit pas endommagé comme par exemple, des bosselures ou une porte cassée. N'installez pas si le four est endommagé.
- Retirez les pellicules de protection qui se trouvent sur la surface extérieure du micro-ondes.
- Ne retirez pas le cache Mica marron clair qui est attaché à la cavité du four pour protéger le magnétron.
- Choisissez une surface plate procurant suffisamment d'espace pour les orifices d'entrée et/ou de sortie.

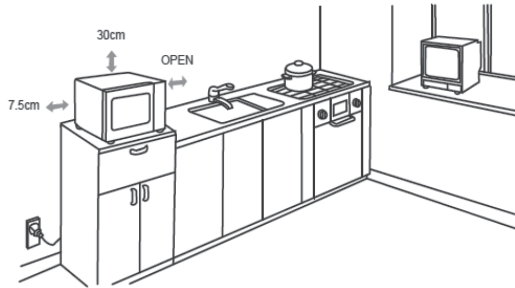

- La surface arrière de l'appareil sera mise contre un mur. Un espace minimum de 7,5 cm est requis entre le four et tout mur de côté. Un côté doit être ouvert. Laissez un espace minimum de 30 cm au-dessus du four. Ne retirez pas les pieds du bas du four.
- Bloquez les orifices d'entrées et/ou de sortie peut endommager le four.
- Posez le four aussi loin que possible de toute radio et TV. Le fonctionnement du four à micro-ondes peut provoquer des interférences à la réception de votre radio ou TV.
- Branchez votre four sur une prise normale domestique. Veillez à ce que la tension et la fréquence soit identiques à celles sur la plaque signalétique.
- N'installez pas le four sur une cuisinière ou un autre appareil chauffant. Si installé à proximité ou au-dessus d'une source de chaleur, le four pourrait être endommagé et rendre la garantie caduque.



**La surface accessible peut être chaude pendant utilisation.**

## CONSIGNES D'UTILISATION

Ce four à micro-ondes utilise une commande électronique modern pour régler les paramètres de cuisson afin de satisfaire au mieux vos besoins de cuisson.

### Paramètre de l'heure

Lorsque le four à micro-ondes est branché, le four affichera "0:00", un avertisseur retentira une fois.

- Appuyez sur "CLOCK/PROGRAMMATEUR CUISSON" pour sélectionner le format 12 heures ou 24 heures.
- Tournez "🕒" pour régler les chiffres des heures, l'heure saisie doit être entre 0—23 (24 heures) ou 1—12 (12 heures).
- Appuyez sur "CLOCK/PROGRAMMATEUR CUISSON", the minute figures will flash.
- Tournez "🕒" pour régler les chiffres des minutes, les minutes saisies doivent être entre 0--59.
- Appuyez sur "CLOCK/PROGRAMMATEUR CUISSON" pour mettre fin au réglage de l'heure. ":" clignote.

### Note :

- Si l'heure n'est pas réglée, l'appareil ne fonctionnera pas lorsque vous le brancherez.
- Pendant le réglage de l'heure, si vous appuyez sur "ARRETER/EFFACER", le four revient automatiquement à la position précédente.

### Cuisson au four à micro-ondes

- Appuyez une fois sur la touche "MICRO-ONDES", et "P100" s'affiche.
- Appuyez quatre fois sur "MICRO-ONDES" ou tournez "🕒" pour régler la puissance du micro-ondes de 100% à 10%. "P100", "P80", "P50", "P30", "P10" s'affichent dans l'ordre.
- Appuyez sur "DEMARRER/+30SEC./CONFIRMER" pour confirmer.
- Tournez "🕒" pour régler le temps de cuisson. (Le réglage du temps doit être de 0:05- 95:00.)
- Appuyez sur "DEMARRER/+30SEC./CONFIRMER" pour démarrer la cuisson.

**NOTE:** voici les niveaux pour le réglage de la durée du commutateur-codeur :

0--- 1 min : 5 secondes

1—5 min : 10 secondes

5---10 min : 30 secondes

10—30 min : 1 minute

30—95 min : 5 minutes

### Tableau des puissances du four à micro-ondes

Appuyer	1 fois	2 fois	3 fois	4 fois	5 fois
Puissance du micro-ondes	100%	80%	50%	30%	10%

#### Cuisson avec grill

- Appuyez une fois sur la touche "GRILL/COMBI", et "G-1" s'affiche.
- Tournez "👉" pour sélectionner la puissance du grill. Arrêtez de tourner lorsque 'G-1' s'affiche.
- Appuyez sur "DEMARRER/+30SEC./CONFIRMER" pour confirmer.
- Tournez "👉" pour régler le temps de cuisson. (Le réglage du temps doit être de 0:05- 95:00.)
- Appuyez sur "DEMARRER/+30SEC./CONFIRMER" pour démarrer la cuisson.

#### Note:

Une fois la moitié du temps de cuisson au grill écoulée, le four émettra deux sons pour vous avertir de remuer les aliments. Vous pouvez laisser la cuisson se poursuivre. Mais, pour bien griller les aliments, remuez les aliments, fermez la porte puis appuyez sur "DEMARRER/+30SEC./CONFIRMER" pour poursuivre la cuisson.

#### Cuisson Combinée

- Appuyez une fois sur la touche "GRILL/COMBI", et "G-1" s'affiche.
- Appuyez plusieurs fois sur "GRILL/COMBI" ou tournez "👉" pour sélectionner la puissance du grill. Arrêtez de tourner lorsque 'C-1', 'C-2', 'C-3' ou 'C-4' s'affiche
- Appuyez sur "DEMARRER/+30SEC./CONFIRMER" pour confirmer.
- Tournez "👉" pour régler le temps de cuisson. (Le réglage du temps doit être de 0:05- 95:00.)
- Appuyez sur "DEMARRER/+30SEC./CONFIRMER" pour démarrer la cuisson.

Instructions	Affichage	Micro-ondes	Grill	Convection
1	C-1	•		•

Instructions	Affichage	Micro-ondes	Grill	Convection
2	C-2	•	•	
3	C-3		•	•
4	C-4	•	•	•

#### Cuisson par convection (avec fonction de préchauffage)

La cuisson par convection vous permet de cuire les aliments comme dans un four traditionnel. La fonction micro-ondes n'est pas utilisée. Il est conseillé de préchauffer le four à la température appropriée avant de placer les aliments dans le four.

- Appuyez une fois sur la touche "CONVECTION", "100" clignote.
- Maintenez la touche "CONVECTION" appuyée ou tournez "👉" pour sélectionner la fonction convection. Note : vous pouvez sélectionner la température de 100 à 190 degrés.
- Appuyez sur "DEMARRER/+30SEC./CONFIRMER" pour confirmer la température.
- Appuyez sur "DEMARRER/+30SEC./CONFIRMER" pour démarrer le préchauffage. Lorsque la température de préchauffage est atteinte, l'avertisseur retentit deux fois pour vous rappeler de mettre les aliments dans le four. Puis, la température de préchauffage s'affiche et clignote.
- Placez les aliments dans le four et fermez la porte.
- Tournez "👉" pour régler le temps de cuisson. (Le temps de réglage maximal est de 95 minutes.)
- Appuyez sur la touche "DEMARRER/+30SEC./CONFIRMER" pour démarrer la cuisson.

#### Note:

- Vous ne pouvez pas saisir le temps de cuisson avant que la température de préchauffage ne soit atteinte. Si la température est atteinte, ouvrez la porte pour saisir le temps de cuisson.
- Si vous ne saisissez pas le temps au bout de 5 minutes, le four s'arrêtera de préchauffer. L'avertisseur retentira cinq fois et revient en position d'attente.

### Cuisson par convection (sans fonction de préchauffage)

- Appuyez une fois sur la touche "CONVECTION", "100" clignote.
- Maintenez la touche "CONVECTION" appuyée ou tournez "👉" pour sélectionner la fonction convection. Note : vous pouvez sélectionner la température de 100 à 190 degrés.
- Appuyez sur "DEMARRER/+30SEC./CONFIRMER" pour confirmer la température.
- Tournez "👉" pour régler la durée de cuisson (La durée de réglage maximum est de 95 minutes).

### Programmeur Cuisson

- Appuyez deux fois sur 'HORLOGE/PROGRAMMEUR', le LED affichera 0h00.
- Tournez "👉" pour saisir la bonne programmation (la durée maximum de cuisson est de 95 minutes).
- Appuyez sur 'DEMARRER/+30SEC./CONFIRMER' pour valider le réglage.
- Lorsque l'heure de programmation est atteinte, le voyant de l'heure s'éteindra. La sonnerie retentira 5 fois. Si l'horloge a été réglée (format de 24 heures), le LED affichera l'heure en cours. Remarque : L'horloge de cuisson est différente du format de 24 heures, le Programmeur Cuisine est un programmeur.

### Décongélation par poids

- Appuyez sur 'W.T/Heure Décongeler' pour sélectionner la décongélation en fonction du poids, 'dEF1' s'affichera.
- Tournez "👉" pour saisir le poids. '100', '200', '300', '400', '500', '600', '800', '1000', '1200', '1400', '1600', '1800' et '2000' s'afficheront dans l'ordre.
- Appuyez sur 'DEMARRER/+30SEC./CONFIRMER' pour commencer la décongélation si 'ARRETER/EFFACER' est appuyé, il se remettra en état d'attente. A ce moment-là, appuyez à nouveau sur 'DEMARRER/+30SEC./CONFIRMER' ou si la durée de pause est supérieure à 5 minutes, il se remettra en état d'attente. Appuyez sur 'DEMARRER/+30SEC./CONFIRMER' dans les 5 minutes suivantes, l'appareil continue de fonctionner et la durée diminue. Lorsque

terminé, la sonnerie retentit cinq fois et il se remet en état d'attente.

- A la moitié de la durée de décongélation, la sonnerie retentit deux fois pour vous rappeler de retourner l'aliment, si rien n'est fait, l'appareil continuera de fonctionner et le résultat de décongélation ne sera pas satisfaisant.

### Décongélation par durée

- Appuyez deux fois sur 'W.T/Heure Décongeler' pour sélectionner la décongélation en fonction de la durée. 'dEF2' s'affichera.
- Tournez "👉" pour saisir la durée de cuisson. La durée MAX est de 95 minutes.
- Appuyez sur 'DEMARRER/+30SEC./CONFIRMER' pour commencer la décongélation si 'ARRETER/EFFACER' est appuyé, il se remettra en état d'attente. A ce moment-là, appuyez à nouveau sur 'DEMARRER/+30SEC./CONFIRMER' ou si la durée de pause est supérieure à 5 minutes, il se remettra en état d'attente. Appuyez sur 'DEMARRER/+30SEC./CONFIRMER' dans les 5 minutes suivantes, l'appareil continuera de fonctionner et la durée diminuera.

### 10. Menu automatique

- En état d'attente, tournez '↶' vers la droite pour choisir la fonction désirée, et 'A1', 'A2', 'A3'... 'A10' s'affichera.
- Appuyez sur 'DEMARRER/+30 SEC./CONFIRMER' pour valider le menu requis
- Tournez "👉" pour sélectionner le poids du menu et le voyant 'g' s'allumera.
- Appuyez sur 'DEMARRER/+30 SEC./CONFIRMER' pour commencer la cuisson

**Note 1:** En choisissant A8 gâteaux, ne commencez pas par placer le gâteau dans le four. Le four doit d'abord être préchauffé à 160 degrés. Après plusieurs minutes, l'avertisseur retentit deux fois pour vous rappeler de mettre le gâteau dans le four. Une fois le gâteau enfourné, appuyez à nouveau sur "DEMARRER/+30SEC./ CONFIRMER". Le minuteur commencera le compte à rebours et le gâteau sera parfaitement cuit.

**Note 2:** Durant la cuisson A10 Poulet Rôti, le four sonnera deux fois, et ceci est normal. Afin d'obtenir un meilleur résultat de grillade, il vous faudra retourner l'aliment, refermer la porte, et puis appuyer sur 'DEMARRER/+30 SEC./

CONFIRMER' pour continuer la cuisson. Si aucune action n'est effectuée, le four continuera de fonctionner.

## TABLEAU DU MENU AUTOMATIQUE

Menu	Poids	Puissance
A1 Pizza	• 300 • 400	100%
A2 Pomme de terre	• 1 (environ 230 g) • 2 (environ 460 g) • 3 (environ 690 g)	100%
A3 Viande	• 200 • 300 • 400 • 500	100%
A4 Poisson	• 200 • 300 • 400 • 500	80%
A5 Légume	• 200 • 300 • 400 • 500	100%
A6 Boisson	• 1(environ 240 ml) • 2(environ 480 ml) • 3(environ 720 ml)	100%
A7 Pâtes	• 50(ajouter 450 ml d'eau froide) • 100(ajouter 800 ml d'eau froide) • 150(ajouter 1200 ml d'eau froide)	80%

Menu	Poids	Puissance
A8 Popcorn	• 50 • 100	100%
A9 Gâteau	• 475	Préchauffer à 160 degrés
A10 Poulet Rôti	• 750 • 1000 • 1250	• C-2 • C-2 • C-2

### Cuisson rapide

- En position d'attente, appuyez sur la touche "DEMARRER/+30SEC./CONFIRMER" pour cuire à un niveau de puissance de 100% pendant 30 secondes. A chaque fois que vous appuyez sur la même touche, le temps augmente de 30 secondes. Le temps de cuisson maximal est de 95 minutes.
- En positions micro-ondes, grill, convection et combiné, appuyez sur la touche "DEMARRER/+30SEC./CONFIRMER" pour cuire à un niveau de puissance de 100% pendant 30 secondes. A chaque fois que vous appuyez sur la même touche, le temps augmente de 30 secondes.

**Note :** Cette fonction ne s'active pas si vous avez opté pour la décongélation, le menu auto et la cuisson à phases multiples.

### Fonction verrouillage sécurité pour enfants

- Verrouillage : En position d'attente, appuyez sur "ARRETER/EFFACER" pendant 3 secondes, un long "bip" retenti indiquant le verrouillage pour enfants et l'indicateur " 🔒 " s'allume. Le voyant LED affiche le temps actuel ou 0:00.
- Déverrouillage : En position de verrouillage, appuyez sur "ARRETER/EFFACER" pendant 3 secondes, un long "bip" retenti indiquant l'annulation du verrouillage pour enfants et l'indicateur " 🔒 " disparaîtra.

**Caractéristiques particulières**

- La durée maximum de cuisson des positions 'Micro-onde', 'Grill', 'Décongélation' par durée, 'Convection' et 'Combiné' est de 95 minutes.
- Lorsque la porte est ouverte, la lumière s'allumera. Si elle reste ouverte durant 10 minutes, la lumière s'éteindra et l'affichage se mettra en état d'attente.
- Lorsque la porte est ouverte en état d'attente ou durant le processus de réglage, l'affichage initial restera le même. Il peut changer et aussi se régler. Mais la touche 'MARCHE' ne fonctionnera pas.
- Fermez la porte, la lumière s'éteindra. Le réglage peut être modifié. Et la touche 'MARCHE' peut aussi fonctionner.

**DÉPANNAGE**

Normal	
Interférence du four à micro-ondes sur la réception de la TV	Des interférences peuvent intervenir sur la réception de radio et de TV pendant le fonctionnement du four à micro-ondes. Ce sont des interférences courantes qui interviennent avec de petits appareils électriques tels que mixer, aspirateur et ventilateur électrique. C'est un phénomène normal.
Faible éclairage	Pendant la cuisson au four à micro-ondes à faible puissance, la lumière du four peut diminuer. C'est un phénomène normal.
De la vapeur s'accumule sur la porte, de l'air chaud sort des orifices d'aération	Pendant la cuisson, la vapeur peut s'échapper des aliments. Une bonne partie de cette vapeur s'évacue par les orifices d'aération. Mais, le reste de la vapeur peut s'accumuler sur les surfaces froides telles que la porte du four. C'est un phénomène normal.
Le four est accidentellement allumé sans présence d'aliments à l'intérieur.	Il est interdit d'utiliser l'appareil sans aliments à l'intérieur. Cette situation est très dangereuse.

Problème	Raison possible	Solution
Le four ne s'allume pas.	1) Le cordon d'alimentation n'est pas correctement inséré. 2) Le fusible saute ou le disjoncteur s'est activé. 3) Problème avec la sortie.	<ul style="list-style-type: none"> <li>• Débranchez. Puis, branchez à nouveau au bout de 10 secondes.</li> <li>• Remplacez le fusible ou rétablissez le disjoncteur (la réparation doit être effectuée par le personnel qualifié de notre société)</li> <li>• Vérifiez la sortie avec un autre appareil électrique.</li> </ul>
Le four ne réchauffe pas.	4) La porte n'est pas bien fermée.	Fermez bien la porte.
Le plateau en verre fait du bruit pendant le fonctionnement du four à micro-ondes	5) Les roulements sont sales et présence de résidus au fond du four.	Référez-vous au paragraphe "Entretien du micro-ondes" pour nettoyer les pièces sales.

**Bitte lesen Sie diese Anleitungen aufmerksam durch, bevor Sie die Mikrowelle in Betrieb nehmen. Bewahren Sie die Anleitungen für späteres Nachschlagen auf.**

Bei Befolgung aller Anleitungen erweist Ihnen Ihre neue Mikrowelle für viele Jahre gute Dienste.

## **BEWAHREN SIE DIESE ANLEITUNGEN AUF**

### **SICHERHEITSHINWEISE ZUR VERMEIDUNG ÜBERMÄßIGER BELASTUNGEN DURCH MIKROWELLENSTRAHLUNG**

- (a) Betreiben Sie die Mikrowelle nicht mit geöffneter Tür, das kann Sie gefährlicher Mikrowellenstrahlung aussetzen. Beschädigen und umgehen Sie nicht die Sicherheitsmechanismen.
- (b) Führen Sie keine Gegenstände zwischen Vorderseite und Tür ein und achten Sie darauf, dass sich auf den Dichtungen keine Schmutz- oder Reinigungsmittelrückstände ansammeln.
- (c) **WARNUNG:** Betreiben Sie die Mikrowelle nicht mit beschädigten Dichtungen, wenden Sie sich zur Reparatur an einen autorisierten Kundendienst.

## **NACHTRAG**

Unsachgemäße Pflege und Reinigung kann zur Degenerierung der Oberflächen und damit zu einer Verkürzung des Lebensdauer des Geräts und Gefahren führen.

## **SPEZIFIKATIONEN**

Modell:	MW-2897
Netzspannung:	230 V, 50 Hz
Leistungsaufnahme (Mikrowelle):	1300W
Leistung (Mikrowelle):	800W
Leistungsaufnahme (Grill):	1200W
Leistungsaufnahme (Umluft):	1200W

Garraum:	23L.
Durchmesser Drehteller:	Ø270mm
Abmessungen (LxBxH):	485x410x292,5mm
Gewicht (Netto):	Ca. 13,25 kg

## **WICHTIGE SICHERHEITSHINWEISE**

Zur Vermeidung von Feuer, Stromschlag und Verletzungen und übermäßiger Strahlenbelastung durch Mikrowellen folgen Sie bitte den nachstehenden Sicherheitshinweisen:

- **Warnung Erhitzen** Sie Flüssigkeiten und Lebensmittel nicht in geschlossenen Behältern, sie können explodieren.
- **Warnung Reparaturen**, bei denen das Abdeckblech im Gerät entfernt wird, dürfen nur durch einen autorisierten Kundendienst durchgeführt werden.
- **Warnung Erlauben** Sie Kindern die selbstständige Benutzung des Geräts nur, wenn sie korrekt eingewiesen wurden, in der Lage sind, das Gerät sicher zu bedienen und die Gefahren unsachgemäßer Benutzung kennen.
- **Warnung Bei Benutzung** des Geräts im Kombinationsbetrieb dürfen Kinder das Gerät aufgrund hoher Temperaturen nur unter Aufsicht Erwachsener bedienen (Grill-Serie).
- **Benutzen** Sie nur Utensilien, die für Mikrowellen zugelassen sind.
- **Reinigen** Sie das Gerät regelmäßig und entfernen Sie Speiserückstände.
- **Lesen und beachten** Sie die besonderen „SICHERHEITSHINWEISE ZUR VERMEIDUNG ÜBERMÄßIGER BELASTUNGEN DURCH MIKROWELLENSTRAHLUNG“.
- **Bei der Erwärmung** von Lebensmitteln in Kunststoffbehältern behalten Sie diese im Auge, da sie sich entzünden können.
- **Nehmen** Sie Rauchentwicklung wahr, so schalten Sie das Gerät aus und ziehen Sie den Netzstecker, lassen Sie die Tür geschlossen, um Flammen zu ersticken.



- Überkochen Sie die Speisen nicht.
- Benutzen Sie den Garraum nicht zur Aufbewahrung. Lagern Sie dort keine Artikel wie Brot, Kekse usw.
- Entfernen Sie alle Verschlüsse von Papier- oder Kunststoffbehältern und Tüten, bevor Sie sie in das Gerät geben.
- Installieren Sie das Gerät entsprechend der mitgelieferten Installationsanleitung.
- Erhitzen Sie Eier in der Schale und hartgekochte Eier nicht in der Mikrowelle, sie können explodieren, selbst nachdem die Mikrowelle ausgeschaltet wurde.
- Benutzen Sie das Gerät nur zu seinem Bestimmungszweck. Benutzen Sie keine korrosiven Chemikalien oder Dämpfe im Gerät. Dieses Gerät ist zum Erhitzen konzipiert. Es ist nicht für industrielle oder Labornutzung bestimmt.
- Ein beschädigtes Netzkabel muss vom autorisierten Kundendienst ausgetauscht werden, um Gefahren zu vermeiden.
- Benutzen und lagern Sie das Gerät nicht im Freien.
- Benutzen Sie das Gerät nicht in unmittelbarer Nähe von Wasser, in feuchten Kellern oder in der Nähe eines Schwimmbades.
- Die Oberflächen des Geräts können während des Betriebs heiß sein. Schützen Sie das Netzkabel vor heißen Flächen und decken Sie Lüftungsöffnungen nicht ab.
- Lassen Sie das Kabel nicht von der Arbeitsfläche herunter hängen.
- Unsachgemäße Pflege und Reinigung kann zur Degenerierung der Oberflächen und damit zu einer Verkürzung des Lebensdauer des Geräts und Gefahren führen.
- Rühren Sie den Inhalt von Babyfläschchen um und überprüfen Sie die Temperatur vor dem Füttern, um Verbrennungen zu vermeiden.
- Das Erhitzen von Getränken kann zu einem verspäteten Aufkochen führen; seien Sie bei der Handhabung des Behälters vorsichtig.
- Dieses Gerät ist nicht zur Benutzung durch Personen (einschließlich Kinder) mit verminderten körperlichen, sensorischen oder geistigen Fähigkeiten oder fehlender Erfahrung und Kenntnis geeignet, es sei denn, sie wurden zum Gebrauch des Geräts von einer für ihre Sicherheit verantwortlichen Person angeleitet und beaufsichtigt.
- Kinder müssen beaufsichtigt werden, um sicherzustellen, dass sie nicht mit dem Gerät spielen.
- Das Gerät ist nicht zur Steuerung durch eine externe Zeitschaltuhr oder ähnliche Fernwirkeinrichtungen ausgelegt.
- **WARNUNG:** Zur Vermeidung von Stromschlag schalten Sie das Gerät aus, bevor Sie die Lampe austauschen.
- Teile des Geräts können sehr heiß werden. Halten Sie Kinder fern.
- Benutzen Sie zur Reinigung kein Dampfstrahlgerät.
- Benutzen Sie keine aggressiven Reinigungsmittel oder scharfe Metallkratzer, um das Glas der Tür zu reinigen. Das kann zu Kratzern und Glasbruch führen.
- Das Gerät wird während des Betriebs heiß. Berühren Sie keine Heizelemente im Gerät.
- Benutzen Sie die für dieses Gerät empfohlene Temperatursonde (Geräte mit Vorrichtung für Temperatursonde).
- Stellen Sie das Gerät mit der Rückseite zur Wand auf.

## GEFAHR

### Stromschlaggefahr

Das Berühren interner Komponenten kann zu schweren Verletzungen oder Tod führen. Zerlegen Sie das Gerät nicht.

### WARNUNG

#### Stromschlaggefahr

Unkorrekte Erdung kann zu Stromschlag führen. Schließen Sie das Gerät nur an einer geerdeten Steckdose an.

## REINIGUNG

Ziehen Sie vor der Reinigung stets den Netzstecker.

- Reinigen Sie das Gerät innen mit einem leicht angefeuchteten Tuch.
- Waschen Sie Zubehörteile in Abwaschwasser ab.
- Reinigen Sie den Rahmen der Tür, Dichtungen und deren Umgebung vorsichtig mit einem feuchten Tuch

## Schukostecker

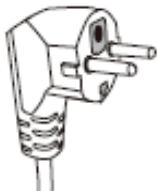

Dieses Gerät muss geerdet sein. Bei Kurzschluss verringert die Erdung die Gefahr eines Stromschlags. Dieses Gerät ist mit einem geerdeten Stecker ausgestattet. Es darf nur an einer geerdeten Steckdose angeschlossen werden. Wenden Sie sich im Zweifel an einen Elektriker. Bei Benutzung eines Verlängerungskabels muss dieses ebenfalls geerdet sein.

- Das kurze Netzkabel dient der Vermeidung, sich zu verheddern oder zur Stolperfalle zu werden.
- Bei Benutzung eines Verlängerungskabels beachten Sie:
- Die Kapazität des Kabels muss wenigstens der Kapazität des Geräts entsprechen.
- Das Kabel muss einen Erdungsleiter haben.
- Das Kabel muss so verlegt werden, dass es nicht von der Arbeitsfläche herunter hängt und von Kindern herunter gezogen oder zur Stolperfalle werden kann.

## UTENSILIEN

### VORSICHT

#### Verletzungsgefahr

- Reparaturen, bei denen das Abdeckblech im Gerät entfernt wird, dürfen nur durch einen autorisierten Kundendienst durchgeführt werden.
- Siehe Anleitungen unter „Zugelassene Materialien für die Mikrowelle“ oder „Nicht zugelassene Materialien für die Mikrowelle“. Es gibt bestimmte nichtmetallische Materialien, die in der Mikrowelle nicht sicher sind. Im Zweifel testen Sie die Utensilien wie folgt:

#### Utensilientest:

- Füllen Sie einen mikrowelleneigneten Behälter mit 1 Tasse kaltem Wasser (250ml) und geben Sie sie mit den fraglichen Utensilien in die Mikrowelle.
- Kochen Sie für 1 Minute auf Höchstleistung.
- Fassen Sie die Utensilien vorsichtig an. Haben sich die Utensilien erwärmt, so sind sie nicht mikrowelleneeignet.
- Überschreiten Sie nicht 1 Minute Kochzeit.

## ZUGELASSENE MATERIALIEN FÜR DIE MIKROWELLE

Utensils	Remarks
Alufolie	Nur zum Abschirmen. Kleine glatte Stücke können zum Abdecken von Hähnchenteilen zum Schutz vor Überhitzung benutzt werden. Kann zu Funkenbildung führen, wenn zu dicht an Wandungen. Folie muss min. 2,5 cm von Wandungen entfernt sein.
Geschirr zum Überbacken	Folgen Sie den Anleitungen des Herstellers. Boden muss min. 5 mm über dem Drehteller sein. Falsche Benutzung kann zum Brechen des Drehtellers führen.
Essgeschirr	Nur mikrowelleneeignet. Folgen Sie den Anleitungen des Herstellers. Kein gesprungenes oder beschädigtes Geschirr benutzen.

Utensils	Remarks
Glaskrug	Stets Deckel abnehmen. Speisen nur aufwärmen. Die meisten Glaskrüge sind nicht hitzebeständig und können brechen.
Gläser	Nur hitzebeständige Gläser ohne Metallverzierungen. Kein gesprungenes oder beschädigtes Geschirr benutzen.
Ofenbeutel	Folgen Sie den Anleitungen des Herstellers. Nicht mit Metallklemmen verschließen. Schlitz zum Entweichen von Dampf einstechen.
Papierteller und Tassen	Nur für kurzes Kochen/Aufwärmen benutzen. Während der Zubereitung nicht unbeaufsichtigt lassen.
Papiertücher	Zum Abdecken von Speisen beim Aufwärmen und zum Aufsaugen von Fett. Während der Zubereitung nicht unbeaufsichtigt lassen.
Backpapier	Zum Abdecken als Spritzschutz oder zum Einwickeln beim Dünsten.
Kunststoff	Nur mikrowelleneeignet. Folgen Sie den Anleitungen des Herstellers. Muss als „mikrowelleneeignet“ markiert sein. Einige Kunststoffbehälter weichen auf, während sich die Speisen erwärmen. „Kochbeutel“ und fest geschlossene Kunststofftüten müssen entsprechend den Anleitungen auf der Packung eingestochen werden.
Frischhaltefolie	Nur mikrowelleneeignet. Zum Abdecken von Speisen, um die Feuchtigkeit zu halten. Frischhaltefolie darf Speisen nicht berühren.
Thermometer	Nur mikrowelleneeignet (Fleisch- und Süßspeisenthermometer).
Wachspapier	Zum Abdecken als Spritzschutz und um die Feuchtigkeit zu halten.

## NICHT ZUGELASSENE MATERIALIEN FÜR DIE MIKROWELLE

Utensilien	Anmerkung
Aluminiumschale	Kann zu Funkenbildung führen. Speisen in mikrowelleneeignetes Geschirr geben.
Speisenkarton mit Metallgriff	Kann zu Funkenbildung führen. Speisen in mikrowelleneeignetes Geschirr geben.
Metallische oder metallverzierte Utensilien	Metall schirmt die Speisen von Mikrowellenstrahlen ab. Metallverzierung kann zu Funkenbildung führen.
Metallverschlüsse	Kann zu Funkenbildung und Feuer im Gerät führen.
Papiertüten	Kann zu Feuer im Gerät führen.
Kunststoffschaum	Kunststoffschaum kann schmelzen und den Inhalt bei zu hohen Temperaturen verunreinigen.
Holz	Holz trocknet in der Mikrowelle aus und kann splintern oder reißen.

DE

## MIKROWELLE AUFSTELLEN

### Lieferumfang

Nehmen Sie die Mikrowelle und alle Materialien aus der Verpackung bzw. aus dem Garraum.

Ihre Mikrowelle wird mit folgendem Zubehör geliefert:

Glasteller	1
Drehtellerring	1
Bedienungsanleitung	1

1. Bedienfeld
2. Schaft Drehteller
3. Drehtellerring
4. Gasteller
5. Sichtfenster
6. Tür
7. Sicherheitsverschluss
8. Grillständer

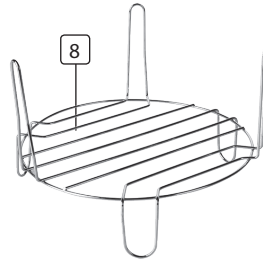
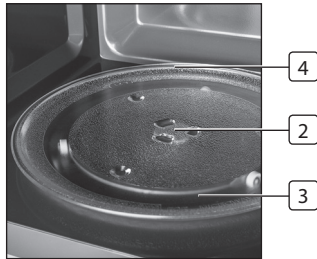

### Installation des Drehtellers

- Benutzen Sie den Gasteller nur richtig herum. Der Gasteller muss sich frei drehen können.
- Gasteller und Drehtellerring müssen stets benutzt werden.
- Alle Speisen und Behälter müssen zur Zubereitung auf den Gasteller gestellt werden.
- Sorgen Sie für Ersatz, falls Ihr Drehtellerring bricht.

### INSTALLATION UND ANSCHLUSS

- Entfernen Sie alle Verpackungsmaterialien und das Zubehör. Prüfen Sie das Gerät auf Schäden wie Dellen oder eine gebrochene Tür. Bei Beschädigungen nicht installieren.
- Entfernen Sie die Schutzfolie von der Oberfläche der Innenseiten der Mikrowelle.
- Entfernen Sie nicht die hellbraune Mica-Abdeckung, die am Garraum befestigt ist, um den Magnetron zu schützen.
- Wählen Sie eine ebene Fläche, die ausreichend offenen Raum für Eintritts- und/oder Austrittsöffnungen bietet.

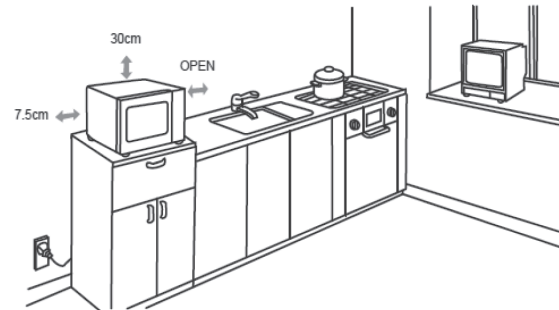

- Die Rückwand des Geräts sollte an einer Wand platziert werden. Zwischen der Mikrowelle und den angrenzenden Wänden ist ein Mindestspielraum von 7,5cm erforderlich. Eine Seite muss offen sein. Lassen Sie einen Mindestspielraum von 30cm über der Mikrowelle. Entfernen Sie nicht die Füße vom Boden der Mikrowelle.
- Eine Blockierung der Eintritts- und/oder Austrittsöffnungen kann die Mikrowelle beschädigen.
- Platzieren Sie die Mikrowelle soweit wie möglich von Radios und Fernsehgeräten entfernt. Beim Betrieb der Mikrowelle kann es zu Interferenzen mit dem Radio- und Fernsehempfang kommen.
- Stecken Sie die Mikrowelle in eine Standard-Steckdose. Stellen Sie sicher, dass die Spannung und die Frequenz mit der Spannung und der Frequenz auf dem Typenschild übereinstimmen.
- Installieren Sie die Mikrowelle nicht über einem Herd oder einem anderen Gerät, das Wärme produziert. Wenn die Mikrowelle über einer Wärmequelle installiert wird, kann sie beschädigt werden und die Garantie wäre nichtig.



**Die Oberfläche kann sich während der Benutzung erhitzen.**

## BEDIENUNGSHINWEISE

Diese Mikrowelle benutzt eine moderne elektronische Steuerung zum Einstellen der Zubereitungsparameter, um Ihnen die Zubereitung zu erleichtern.

### Uhr einstellen

Bei Netzanschluss der Mikrowelle wird im Display „0:00“ angezeigt und der Summer gibt einen Signalton ab.



- Drücken Sie „CLOCK/KITCHEN TIMER“, um zwischen 12- und 24-Stundenformat umzuschalten.
- Drehen Sie  zum Einstellen der Stunden, Eingabe als 0-23 (24-Stundenformat) oder 1-12 (12-Stundenformat).
- Drücken Sie „CLOCK/KITCHEN TIMER“, die Minuten blinken.

- Drehen Sie  zum Einstellen der Minuten, Eingabe als 0-59.
- Drücken Sie „CLOCK/KITCHEN TIMER“, um die Einstellung zu beenden, „:“ blinkt.

### Hinweis:

- Wird die Uhr nicht eingestellt, dann stehen Ihnen nicht alle Funktionen zur Verfügung.
- Während der Uhrzeiteinstellung drücken Sie „STOP/CLEAR“, um das Gerät zurückzusetzen.

### Kochen mit Mikrowelle

- Drücken Sie einmal „MICROWAVE“, „P100“ wird angezeigt.
- Drücken Sie mehrmals „MICROWAVE“ oder drehen Sie  zur Auswahl der Mikrowellenleistung zwischen 100 % und 10 %. „P100“, „P80“, „P50“, „P30“, „P10“ wird der Reihe nach angezeigt.
- Drücken Sie „START/+30SEC./CONFIRM“ zur Bestätigung.
- Drehen Sie  zum Einstellen der Zubereitungszeit (Zeiteinstellung 0:05 - 95:00).
- Drücken Sie „START/+30SEC./CONFIRM“, um die Zubereitung zu starten.

**HINWEIS:** Die Schritte für die Einstellzeit des Codierschalters sind wie folgt:

0--- 1 min : 5 Sekunden

1—5 min : 10 Sekunden

5---10 min : 30 Sekunden

10---30 min : 1 Minute

30---95 min : 5 Minutes

### Tabelle Mikrowellenleistung

Drücken Sie	einmal	zweimal	dreimal	viermal	fünfmal
Mikrowellenleistung	100%	80%	50%	30%	10%

### 3. Grillen

- Drücken Sie einmal „GRILL/COMBI“, „G-1“ wird angezeigt.
- Drehen Sie "👉" zum Einstellen der Zubereitungszeit (Zeiteinstellung 0:05 - 95:00).
- Drücken Sie „START/+30SEC./CONFIRM“, um die Zubereitung zu starten.

#### Hinweis:

Nach der Hälfte der Zubereitungszeit hören Sie zwei Signaltöne zur Anzeige, dass Sie die Speisen umdrehen sollten. Sie können allerdings auch gleich weiter kochen. Mit dem Umdrehen erzielen Sie jedoch einen besseren Grilleffekt. Dann schließen Sie die Tür wieder und drücken Sie „START/+30SEC./CONFIRM“, um die Zubereitung fortzusetzen.

#### Kombiniertes Kochen

- Drücken Sie einmal „GRILL/COMBI“, „G-1“ wird angezeigt.
- Drücken Sie „GRILL/COMBI“ viermal oder drehen Sie "👉", um die Leistung des Grills auszuwählen. Drehen Sie nicht weiter, wenn „C-1“, „C-2“, „C-3“ oder „C-4“ angezeigt wird.
- Drücken Sie „START/+30SEC./CONFIRM“ zur Bestätigung.
- Drehen Sie "👉" zum Einstellen der Zubereitungszeit (Zeiteinstellung 0:05 - 95:00).
- Drücken Sie „START/+30SEC./CONFIRM“, um die Zubereitung zu starten.

Anweisungen	Display	Mikrowelle	Grill	Umluft
1	C-1	•		•
2	C-2	•	•	
3	C-3		•	•
4	C-4	•	•	•

### Kochen mit Umluft (mit Vorheizfunktion)

Beim Kochen mit Umluft können Sie die Mikrowelle wie einen herkömmlichen Backofen benutzen. Die Mikrowelle wird nicht benutzt. Der Backofen sollte auf die gewünschte Temperatur vorgeheizt werden, bevor Sie die Speisen hineingeben.

- Drücken Sie einmal „CONVECTION“, „100“ blinkt.
- Drücken Sie mehrmals „CONVECTION“ oder drehen Sie "👉" zur Auswahl der Umluffunktion. Hinweis: Die Temperatur kann zwischen 100 °C und 190 °C eingestellt werden.
- Drücken Sie „START/+30SEC./CONFIRM“ zur Bestätigung der Temperatur.
- Drücken Sie „START/+30SEC./CONFIRM“, um vorzuheizen. Nach dem Erreichen der Vorheiztemperatur ertönt der Summer zweimal und Sie können nun die Speisen in den Backofen stellen. Die Vorheiztemperatur blinkt.
- Geben Sie Ihre Speisen in den Backofen und schließen Sie die Tür.
- Drehen Sie "👉" zum Einstellen der Zubereitungszeit (max. 95 Minuten).
- Drücken Sie „START/+30SEC./CONFIRM“, um die Zubereitung zu starten.

#### Hinweis:

- Die Zubereitungszeit kann nicht eingegeben werden, bevor die Vorheiztemperatur erreicht ist.
- Beim Erreichen der Temperatur muss die Tür vor der Eingabe der Zubereitungszeit geöffnet werden.
- Wird die Zeit nicht innerhalb von 5 Minuten eingegeben, beendet das Gerät die Vorheizung. Der Summer ertönt fünfmal, das Gerät stellt sich zurück.

### Kochen mit Umluft (ohne Vorheizfunktion)

- Drücken Sie einmal „CONVECTION“, „100“ blinkt.
- Drücken Sie mehrmals „CONVECTION“ oder drehen Sie "👉" zur Auswahl der Umluffunktion. Hinweis: Die Temperatur kann zwischen 100 und 190 °C eingestellt werden.

- Drücken Sie „START/+30SEC./CONFIRM“ zur Bestätigung der Temperatur
- Drehen Sie , um die Kochzeit einzustellen. (Die maximal einstellbare Zeit beträgt 95 Minuten.)

### Küchen-Timer

- Drücken Sie „CLOCK/KITCHEN TIMER“ zweimal, dann zeigt die LED 00:00 an.
- Drehen Sie , um den richtigen Timer einzugeben. (Die maximale Kochzeit beträgt 95 Minuten.)
- Drücken Sie „START/+30SEC./CONFIRM“, um die Einstellung zu bestätigen.
- Wenn die Kochzeit erreicht wurde, erlischt die Uhrenanzeige. Der Summer ertönt 5 Mal. Wenn die Uhr eingestellt wurde (24-Stunden-System), zeigt das LED-Display die aktuelle Zeit.



### Auftauen nach Gewicht

- Drücken Sie „W.T./Time Defrost“, um die Funktion Auftauen nach Gewicht auszuwählen. „dEF1“ wird angezeigt.
- Drehen Sie , um das Gewicht einzugeben. „100“ „200“ „300“ „400“ „500“ „600“ „800“ „1000“ „1200“ „1400“ „1600“ „1800“ und „2000“ werden der Reihe nach angezeigt.
- Drücken Sie „Start/+30Sec./Confirm“, um mit dem Auftauvorgang zu beginnen. Wenn „Stop/Clear“ gedrückt wird, geht das Gerät zurück in den Wartestatus. Wenn Sie zu diesem Zeitpunkt „Start/+30Sec./Confirm“ erneut drücken, oder wenn die Wartezeit 5 Minuten überschreitet, geht das Gerät zurück in den Wartestatus. Wenn Sie „Start/+30Sec./Confirm“ innerhalb von 5 Minuten drücken, setzt das Gerät den Vorgang fort und die Zeit läuft rückwärts ab. Nach Abschluss ertönt der Summer fünf Mal und das Gerät kehrt in den Wartestatus zurück.
- Nach Ablauf der Hälfte der Auftauzeit ertönt der Summer zweimal, um Sie daran zu erinnern, dass Sie das Lebensmittel umdrehen, wenn Sie nichts tun, setzt das Gerät den Vorgang fort und das Auftauergebnis ist nicht zufriedenstellend.

### Auftauen nach Zeit

- Drücken Sie „W.T./Time Defrost“ zweimal, um die Funktion Auftauen nach Zeit auszuwählen. „dEF2“ wird angezeigt.
- Drehen Sie , um die Kochzeit einzustellen. Die maximale Zeit beträgt 95 Minuten.
- Drücken Sie „Start/+30Sec./Confirm“, um mit dem Auftauvorgang zu beginnen. Wenn „Stop/Clear“ gedrückt wird, geht das Gerät zurück in den Wartestatus. Wenn Sie zu diesem Zeitpunkt „Start/+30Sec./Confirm“ erneut drücken, oder wenn die Wartezeit 5 Minuten überschreitet, geht das Gerät zurück in den Wartestatus. Drücken Sie „Start/+30Sec./Confirm“ innerhalb von 5 Minuten, dann setzt das Gerät den Vorgang fort und die Zeit läuft rückwärts ab.

### Automatik-Menü

- Im Wartestatus drehen Sie , nach rechts, um die gewünschte Funktion auszuwählen und „A1“ „A2“ „A3“... „A10“ wird angezeigt.
- Drücken Sie „START/ +30 SEC./CONFIRM“, um das Menü, das Sie benötigen, zu bestätigen.
- Drehen Sie , um das Gewicht des Menüs auszuwählen, und die Anzeige „g“ leuchtet auf.
- Drücken Sie „START/ +30 SEC./CONFIRM“, um mit dem Kochen zu beginnen.

**Hinweis 1:** Bei Auswahl von A8 Kuchen geben Sie den Kuchen nicht gleich zu Beginn ein. Der Backofen muss zunächst auf 160 °C vorheizen. Nach einigen Minuten ertönt der Summer zweimal, nun können Sie den Kuchen in den Backofen geben. Drücken Sie nun erneut „START/+30SEC./CONFIRM“. Der Timer startet und Ihr Kuchen wird perfekt gebacken.

**Hinweis 2:** Bei der Auswahl von A10 Zubereitung von Brathähnchen, ertönt die Mikrowelle zweimal; das ist normal. Um einen besseren Effekt beim Grillen von Lebensmitteln zu erzielen, sollten Sie das Produkt umdrehen, dann schließen Sie die Tür und drücken „START/ +30SEC./ Confirm“, um den Kochvorgang fortzusetzen. Wenn Sie nichts tun, setzt das Gerät den Vorgang fort.

## TABELLE FÜR AUTOMATIK-MENÜS

Menü	Gewicht (g)	Leistung
A1 Pizza	<ul style="list-style-type: none"> <li>• 300</li> <li>• 400</li> </ul>	100%
A2 Kartoffeln	<ul style="list-style-type: none"> <li>• 1 (ca. 230g)</li> <li>• 2 (ca. 460g)</li> <li>• 3 (ca. 690g)</li> </ul>	100%
A3 Fleisch	<ul style="list-style-type: none"> <li>• 200</li> <li>• 300</li> <li>• 400</li> <li>• 500</li> </ul>	100%
A4 Fisch	<ul style="list-style-type: none"> <li>• 200</li> <li>• 300</li> <li>• 400</li> <li>• 500</li> </ul>	80%
A5 Gemüse	<ul style="list-style-type: none"> <li>• 200</li> <li>• 300</li> <li>• 400</li> <li>• 500</li> </ul>	100%
A6 Getränke	<ul style="list-style-type: none"> <li>• 1(ca. 240 ml)</li> <li>• 2(ca. 480 ml)</li> <li>• 3(ca. 720 ml)</li> </ul>	100%
A7 Pasta	<ul style="list-style-type: none"> <li>• 50(geben Sie 450 ml kaltes Wasser hinzu)</li> <li>• 100(geben Sie 800 ml kaltes Wasser hinzu)</li> <li>• 150(geben Sie 1200 ml kaltes Wasser hinzu)</li> </ul>	80%

Menü	Gewicht (g)	Leistung
A8 Popcorn	<ul style="list-style-type: none"> <li>• 50</li> <li>• 100</li> </ul>	100%
A9 Kuchen	<ul style="list-style-type: none"> <li>• 475</li> </ul>	Auf 160 Grad vorheizen
A10 Brathähnchen	<ul style="list-style-type: none"> <li>• 750</li> <li>• 1000</li> <li>• 1250</li> </ul>	<ul style="list-style-type: none"> <li>• C-2</li> <li>• C-2</li> <li>• C-2</li> </ul>

### Schnellkochen

- Drücken Sie „START/+30SEC./CONFIRM“, um mit 100 % Leistung für 30 Sekunden zu kochen. Mit jedem Tastendruck verlängern Sie die Zubereitungszeit um 30 Sekunden. Die Höchst-Zubereitungszeit beträgt 95 Minuten.
- Während des Kombinationsbetriebs Mikrowelle, Grill und Umluft drücken Sie „START/+30SEC./CONFIRM“, um mit 100 % Leistung für 30 Sekunden zu kochen. Mit jedem Tastendruck verlängern Sie die Zubereitungszeit um 30 Sekunden.

**Hinweis:** Diese Funktion haben Sie nicht für Auftauen, Auto-Menü und mehrstufiges Kochen.

### Kindersicherung

- Sperren: Halten Sie für 3 Sekunden „STOP/CLEAR“ gedrückt, ein langer Signalton zeigt die Aktivierung der Kindersicherung an und " —● " wird angezeigt. Im LED wird die Uhrzeit oder 0:00 angezeigt.
- Entsperren: Halten Sie für 3 Sekunden „STOP/CLEAR“ gedrückt, ein langer Signalton zeigt die Deaktivierung der Kindersicherung an und " —● " erlischt.

### Besondere Spezifikationen

- Die maximale Kochzeit von „Mikrowelle“, „Grill“, „Auftauen nach Zeit“, „Umluft“ und „Kombination“ beträgt 95 Minuten.
- Wenn die Tür offen ist, leuchtet die Lampe. Wenn Sie 10 Minuten lang geöffnet bleibt, erlischt die Lampe und das Display kehrt in den



Wartezustand zurück.

- Wenn die Uhr im Wartestatus oder während des Einstellungsvorgangs geöffnet wird, ändert sich das Display nicht. Es kann geändert und eingestellt werden, allerdings funktioniert die „START“-Taste nicht.
- Schließen Sie die Tür und die Lampe erlischt. Die Einstellung kann geändert werden. Die „START“-Taste funktioniert jetzt.

## STÖRUNGSERKENNUNG

Normal	
Mikrowelle stört Fernsehempfang.	Radio- und Fernsehempfang können während des Betriebs der Mikrowelle gestört sein. Das entspricht etwa der Störung durch kleinere Hausgeräte wie Mixer, Staubsauger oder Ventilator und ist völlig normal.
Gedimmte Innenbeleuchtung.	Beim Kochen mit geringer Mikrowellenleistung verdunkelt sich die Innenbeleuchtung, das ist völlig normal.
Dampf setzt sich innen an der Tür ab, heiße Luft tritt aus den Öffnungen aus.	Während des Kochens kann Dampf aus den Speisen entweichen. Der meiste Dampf entweicht dann über die Lüftungsschlitze. Etwas Dampf kann sich auch an kühlen Stellen wie der Tür absetzen, das ist völlig normal.
Gerät wird ohne Speisen gestartet.	Lassen Sie das Gerät keinesfalls ohne Speisen laufen, das ist sehr gefährlich.

Problem	Mögliche Ursache	Lösungsvorschlag
Gerät kann nicht gestartet werden.	1) Netzstecker nicht richtig in der Steckdose. 2) Sicherung durchgebrannt. 3) Probleme mit der Steckdose.	<ul style="list-style-type: none"> <li>• Ziehen Sie den Netzstecker und schließen Sie ihn nach 10 Sekunden wieder an.</li> <li>• Tauschen Sie die Sicherung aus bzw. stellen Sie den Trennschalter zurück (Reparatur nur durch Elektriker).</li> <li>• Testen Sie die Steckdose mit einem anderen Gerät.</li> </ul>
Gerät heizt nicht auf.	4) Tür nicht richtig geschlossen.	Schließen Sie die Tür richtig.
Glasteller macht während des Mikrowellenbetriebs Geräusche.	5) Ringauflage und Boden des Geräts verschmutzt.	Siehe Abschnitt „Reinigung“ und reinigen Sie verschmutzte Teile.

**Lea atentamente estas instrucciones antes de usar el horno microondas, y consérvelas cuidadosamente.**

Si sigue las instrucciones, su horno le ofrecerá muchos años de servicio.

**CONSERVE CUIDADOSAMENTE ESTAS INSTRUCCIONES****PRECAUCIONES PARA EVITAR UNA POSIBLE EXPOSICIÓN A UNA ENERGÍA DE MICROONDAS EXCESIVA**

- (a) No intente usar este horno con la puerta abierta, podría provocar una exposición dañina a energía de microondas. Es importante no romper ni manipular los bloqueos de seguridad.
- (b) No ponga ningún objeto entre la parte delantera del horno y la puerta ni deje que se acumule suciedad o restos de limpiadores en las superficies sellantes.
- (c) ATENCIÓN: Si la puerta o su sellado están dañados, el horno no debe usarse hasta que haya sido reparado por una persona capacitada.

**ADENDO**

Si el aparato no se mantiene en un estado de limpieza correcto, su superficie puede degradarse y afectar a la vida útil del aparato, además de provocar situaciones de riesgo.

**ESPECIFICACIONES**

Modelo:	MW-2897
Tensión nominal:	2 30V~50Hz
Potencia nominal de entrada (microondas):	1300 W
Potencia nominal de salida (microondas):	800 W
Potencia nominal de entrada (asado):	1200 W
Potencia nominal de entrada (convección):	1200 W
Capacidad del horno:	23 L.
Diámetro de bandeja:	Φ270 mm

Dimensiones externas (LxPxAl):	485x410x292.5 mm
Peso neto: Aprox.	13.25 kg

**ADVERTENCIAS IMPORTANTES DE INSTRUCCIONES DE SEGURIDAD**

Para reducir el riesgo de incendio, electrocución, daños personales o una exposición excesiva a energía del horno microondas al usar el aparato, obedezca precauciones elementales, incluyendo las siguientes:

- Atención: Los líquidos y otros alimentos no deben calentarse en recipientes cerrados porque pueden explotar.
- Atención: Es peligroso para cualquier persona no capacitada realizar cualquier operación de servicio o reparación que implique retirar la cubierta que protege contra la exposición a energía de microondas.
- Atención: Los niños solamente pueden usar el horno sin supervisión cuando hayan recibido instrucciones adecuadas de forma que puedan usarlo con seguridad y comprendan los peligros de un uso inadecuado.
- Atención: Cuando se use el aparato en modo combinación, los niños solamente deben usar el horno bajo la supervisión de un adulto debido a las temperaturas generadas. (solamente para la gama con asado).
- Use utensilios adecuados para hornos microondas.
- El horno debe limpiarse con regularidad, eliminando cualquier resto de alimentos.
- Lea y obedezca las: "PRECAUCIONES PARA EVITAR UNA POSIBLE EXPOSICIÓN A UNA ENERGÍA DE MICROONDAS EXCESIVA".
- Al calentar alimentos en recipientes de plástico o papel, debe vigilar el horno por la posibilidad de ignición.
- Si observa humo, apague o desenchufe el aparato y mantenga la puerta cerrada para apagar cualquier llama presente.
- No cocine en exceso los alimentos.
- No use la cavidad del horno para fines de almacenamiento. No

- guarde productos como pan, galletas, etc. dentro del horno.
- Saque los alambres y asas metálicas de los recipientes/bolsas de papel o plástico antes de ponerlas en el horno.
- Instale o ubique el horno de acuerdo con las instrucciones de instalación proporcionadas.
- Los huevos con cáscara y huevos hervidos enteros no deben calentarse en un horno microondas porque podrían explotar, aunque el calentamiento por microondas haya finalizado.
- Use este aparato solamente para su finalidad según se describe en este manual. No use químicos ni vapores corrosivos en este aparato. Este horno está especialmente diseñado para calentar. No está diseñado para uso industrial o en laboratorios.
- Si el cable de alimentación está dañado, debe ser reemplazado por el fabricante, su agente de servicio o una persona con calificación similar para evitar riesgos.
- No guarde ni use este aparato en exteriores.
- No use este horno cerca del agua, en un sótano húmedo ni cerca de una piscina.
- La temperatura de las superficies accesibles puede ser elevada cuando el aparato esté funcionando. Las superficies se calientan durante el uso. Mantenga el cable alejado de las superficies calientes, y evite cubrir cualquier parte del horno.
- No deje que el cable cuelgue por el borde de la mesa o encimera.
- No mantener el horno limpio puede provocar un deterioro de las superficies que puede afectar negativamente a la vida útil del aparato y posiblemente provocar una situación de peligro.
- El contenido de biberones y recipientes de papillas debe removerse o agitarse, y comprobar su temperatura, antes del uso para evitar quemaduras.
- El calentamiento por microondas de bebidas puede provocar un hervor explosivo con retraso, por lo que debe tener cuidado al manipular el recipiente.
- Este aparato no está diseñado para ser usado por personas (incluyendo niños) con capacidades físicas, sensoriales o mentales reducidas, falta de experiencia o conocimientos, a menos que reciban supervisión e instrucciones sobre el uso del aparato por una persona responsable de su seguridad.
- Los niños deben ser vigilados para garantizar que no jueguen con el dispositivo.
- Los aparatos no están diseñados para ser usados mediante un temporizador externo o sistema de control remoto independiente.
- **ATENCIÓN:** Asegúrese de que el aparato esté apagado antes de sustituir la luz para evitar la posibilidad de electrocución.
- Las partes accesibles pueden calentarse durante el uso. Los niños pequeños deben mantenerse alejados del horno. 29. No use limpiadores a vapor.
- No use limpiadores abrasivos potentes ni raspadores metálicos afilados para limpiar el cristal de la puerta del horno, podrían rayar la superficie y provocar la rotura del cristal.
- Durante el uso el aparato se calienta. Tenga cuidado para evitar tocar los elementos calentadores del interior del horno.
- Use exclusivamente la sonda de temperatura recomendada para este horno (para hornos con posibilidad de usar una sonda de detección de temperatura).
- La superficie posterior del aparato debe colocarse contra una pared.

ES

## PELIGRO

### Riesgo de electrocución

Tocar algunos de los componentes internos puede provocar daños personales graves o muerte. No desmonte este aparato.

### ATENCIÓN

Riesgo de electrocución. El uso incorrecto de la toma de tierra puede provocar una electrocución. No enchufe el aparato a una toma hasta que esté correctamente instalado y conectado a tierra.

## LIMPIEZA

Asegúrese de desenchufar el aparato de la alimentación.

- Limpie el interior del horno tras usarlo con una gamuza ligeramente humedecida.
- Limpie los accesorios del modo habitual en agua jabonosa.
- El marco de la puerta, el sellado y las piezas adyacentes deben limpiarse cuidadosamente con una gamuza húmeda si están sucios.

## Enchufe de dos patillas redondas

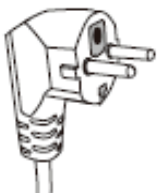

Este aparato debe conectarse a tierra. En caso de cortocircuito eléctrico, la toma de tierra reduce el riesgo de electrocución proporcionando un hilo de salida para la corriente eléctrica. Este aparato está equipado con un cable con hilo de tierra y un enchufe con toma de tierra. El enchufe debe conectarse a una toma correctamente instalada y con salida de tierra. Consulte a un electricista cualificado si no comprende plenamente las instrucciones de conexión a tierra o si tiene dudas sobre si el aparato está correctamente conectado a tierra. Si necesita usar un cable extensor, use exclusivamente un cable de 3 hilos.

- Se incluye un cable de alimentación corto para reducir los riesgos de captura o tropiezos de un cable largo.
- Si usa un cable largo o un cable extensor:
- La clasificación eléctrica indicada del cable o extensor debe ser al menos igual a la clasificación eléctrica del aparato.
- El cable extensor debe ser un cable de 3 hilos con toma de tierra.
- El cable largo debe colocarse de forma que no cuelgue de la encimera o mesa, donde pueda ser agarrado por niños o tropezarse con él.

## UTENSILIOS

### CAUTION

#### Riesgo de daños personales

- Es peligroso para cualquier persona no capacitada realizar cualquier operación de servicio o reparación que implique retirar la cubierta que protege contra la exposición a energía de microondas.
- Consulte las instrucciones "Materiales que puede usar en el horno microondas o a evitar en un horno microondas". Ciertos utensilios no metálicos pueden no ser seguros para usarse en el microondas. Si tiene dudas, puede probar el utensilio siguiendo el procedimiento siguiente.

#### Prueba de utensilio:

- Llene un recipiente adecuado para microondas con 1 vaso de agua fría (250 ml) junto con el utensilio.
- Cocina a máxima potencia durante 1 minuto.
- Toque con cuidado el utensilio. Si el utensilio está caliente, no lo use para cocinar en el microondas.
- No exceda 1 minuto de tiempo de cocción.

## MATERIALES QUE PUEDEN USARSE EN EL HORNO MICROONDAS

Utensilios	Observaciones
Papel de aluminio	Solo para protección. Puede usar trozos pequeños lisos para cubrir zonas delgadas de carne o aves para evitar una cocción excesiva. Pueden producirse arcos eléctricos si el papel de aluminio está demasiado cerca de las paredes del horno. El papel de aluminio debe estar al menos a una pulgada (2,5 cm) de las paredes del horno.
Bandeja de tostado	Siga las instrucciones del fabricante. El fondo de la bandeja de tostado debe estar al menos a 3/16 pulgadas (5 mm) sobre la bandeja rotatoria. Un uso incorrecto puede hacer que se rompa la bandeja giratoria.

Utensilios	Observaciones
Vajilla	Solamente la adecuada para microondas. Siga las instrucciones del fabricante. No use platos agrietados o astillados.
Jarras de cristal	Saque siempre la tapa. Úselas exclusivamente para calentar alimentos hasta que estén calientes. La mayoría de jarras de cristal no son resistentes al calor y pueden romperse.
Cristalería	Solamente cristal para horno resistente al calor. Asegúrese de que no tenga bordes metálicos. No use platos agrietados o astillados.
Bolsas para cocinar en horno	Siga las instrucciones del fabricante. No las cierre con un alambre metálico. Produzca agujeros para dejar salir el vapor.
Platos y tazas de papel	Úselos solamente para cocción/calentamiento a corto plazo. No deje el horno sin supervisión durante la cocción.
Servilletas de papel	Úselas para cubrir alimentos para recalentar y absorber grasa. Úselas con supervisión exclusivamente para cocciones a corto plazo.
Papel de pergamino	Úselo como cubierta para evitar salpicaduras o como envoltorio para cocinar al vapor.
Plástico	Solamente el adecuado para microondas. Siga las instrucciones del fabricante. Debe estar marcado "Seguro para microondas". Algunos recipientes de plástico se ablandan a medida que los alimentos de su interior se calientan. Las "Bolsas para hervir" y las bolsas de plástico cerradas muy apretadas deberían cortarse, perforarse o ventilarse como se indique en el embalaje.
Película de plástico	Solamente el adecuado para microondas. Úselo para cubrir alimentos durante la cocción para conservar su humedad. No deje que la película dé plástico toque los alimentos.
Termómetros	Solamente los seguros para microondas (termómetros para carne y caramelo).
Papel encerado	Úselo como cubierta para evitar salpicaduras y conservar la humedad.

## MATERIALES QUE DEBEN EVITARSE EN EL HORNO MICROONDAS

Utensilios	Observaciones
Bandeja de aluminio	Puede provocar arcos eléctricos. Transfiera los alimentos a un plato adecuado para microondas.
Caja de alimentos con asas metálicas.	Puede provocar arcos eléctricos. Transfiera los alimentos a un plato adecuado para microondas.
Utensilios metálicos o con bordes metálicos	El metal protege los alimentos de la energía de microondas. Los bordes metálicos pueden provocar arcos eléctricos.
Alambres metálicos para cerrar bolsas	Puede provocar arcos eléctricos y causar un incendio en el horno.
Bolsas de papel	Pueden causar un incendio en el horno.
Poliuretano	La espuma de poliuretano puede fundirse o contaminar los líquidos de su interior cuando se expone a temperaturas elevadas.
Madera	La madera se secará cuando se use en el horno microondas y puede partirse o agrietarse.

ES

## INSTALACIÓN DEL HORNO

### Nombre de piezas del horno y accesorios

Saque el horno y todo el material de la caja y de la cavidad del horno. Su horno incluye los accesorios siguientes:

Bandeja de cristal	1
Estructura de aro de la bandeja giratoria	1
Manual de instrucciones	1

1. Panel de control
2. Eje de bandeja giratoria
3. Estructura de aro de bandeja giratoria
4. Bandeja de cristal
5. Ventana de observación
6. Estructura de puerta
7. Sistema de bloqueo de seguridad
8. Rejilla para asado

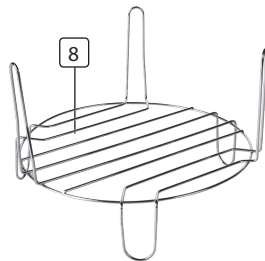
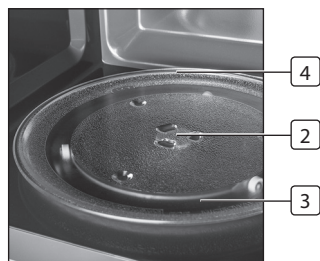

### Instalación de la bandeja giratoria

- No ponga nunca la bandeja de cristal al revés. La bandeja de cristal no debe restringirse nunca.
- La bandeja cristal y la estructura de aro de la bandeja giratoria deben usarse siempre al cocinar.
- Todos los alimentos y recipientes de alimentos se colocan siempre sobre la bandeja de cristal para cocinar.
- Si la bandeja de cristal o la estructura de aro de la bandeja giratoria se rompe o agrieta, contacte con su centro de servicio autorizado más cercano.

### INSTALACIÓN Y CONEXIÓN

- Retire todo el material de embalaje y los accesorios. Examine el horno para comprobar que no haya daños como muescas o una puerta rota. No instale el horno si presenta daños.
- Quite las películas de protección que se encuentran en la superficie de la cabina del horno microondas.
- No retire la cubierta de Mica color marrón claro que está acoplada a la cavidad del horno para proteger el magnetrón.
- Seleccione una superficie nivelada donde haya espacio suficiente para las ventilaciones de entrada/salida.
- La superficie trasera del horno debe estar colocada frente a una pared. Es necesario mantener un espacio mínimo de 7,5 cm libre entre el horno y las paredes adyacentes. Un lateral debe quedar en un espacio abierto. Debe dejar un espacio libre mínimo de 30 cm por encima del horno. No quite los pies de la parte inferior del horno.
- Bloquear las aperturas de entrada y/o salida puede causar daños en el horno.
- Coloque el horno lo más alejado posible de la radio y la televisión. El funcionamiento del horno microondas puede causar interferencias en la recepción de su radio o TV.
- Enchufe el horno a una toma eléctrica estándar. Asegúrese de que el voltaje y la frecuencia sean los mismos que el voltaje y la frecuencia en la etiqueta de clasificación.

- No instale el horno sobre una estufa o cualquier otro electrodoméstico que genere calor. Si instala el horno cerca de una fuente de calor, el horno podría dañarse y se anularía la garantía.



**Las superficies accesibles pueden calentarse durante el funcionamiento.**

## INSTRUCCIONES DE USO

Este horno microondas usa un control electrónico moderno para ajustar los parámetros de cocción según sus necesidades y cocinar mejor.

### Configuración del reloj

Cuando se conecte el microondas a la corriente, el horno mostrará "0:00" y el timbre sonará una vez.

- Pulse "RELOJ/COCINA PREDETERMINAR" para elegir entre 12 horas y 24 horas.
- Gire "🕒" para ajustar la hora, la hora introducida debe estar entre 0-23 (24 horas) o 1-12 (12 horas).
- Pulse "RELOJ/COCINA PREDETERMINAR" y parpadearán los minutos.
- Gire "🕒" para ajustar los minutos, los minutos introducidos deben estar entre 0-59.
- Pulse "RELOJ/COCINA PREDETERMINAR" para terminar de configurar el reloj. ":" parpadeará.

### Nota :

- Si no se ha configurado el reloj, no funcionará al encenderlo.
- Durante el proceso de configuración del reloj, si pulsa "DETENER/BORRAR", el horno volverá automáticamente a su estado anterior.

### Cocción con microondas

- Pulse una vez la tecla "MICROONDAS", se mostrará "P100".
- Pulse "MICROONDAS" varias veces o gire "🕒" para seleccionar la potencia de microondas entre 100% y 10%. Se mostrarán en orden "P100", "P80", "P50", "P30", "P10".
- Pulse "INICIO/+30S./CONFIRMAR" para confirmar.

- Gire "🕒" para seleccionar el tiempo de cocción. (La configuración de tiempo debe ser entre 0:05- 95:00.)
- Pulse "INICIO/+30S./CONFIRMAR" para iniciar la cocción.

**NOTA:** los pasos de ajuste de tiempo de cocción del conmutador son los siguientes:

0 - 1 min.	: 5 segundos
1-5 min.	: 10 segundos
5 --10 min.	: 30 segundos
10 - -30 min.	: 1 minuto
30 - -95 min.	: 5 minutos

### Tabla de potencia de microondas

Pulsar	1 vez	2 veces	3 veces	4 veces	5 veces
Potencia microondas	100%	80%	50%	30%	10%

### Cocción con asado

- Pulse una vez la tecla "GRILL/COMBI", se mostrará "G-1".
- Gire "🕒" para ajustar el tiempo de cocción. (La configuración de tiempo debe ser entre 0:05- 95:00.)
- Pulse "INICIO/+30S./CONFIRMAR" para iniciar la cocción.

### Nota :

Si ha pasado la mitad del tiempo de asado, el horno emitirá dos pitidos para avisarle para que gire los alimentos. Puede dejarlo seguir cocinando. Para obtener un mejor resultado en la cocción, debería girar los alimentos, cerrar la puerta, y pulsar "INICIO/+30 S/CONFIRMAR" para continuar cocinando.

### Cocinado combinado

- Pulse una vez la tecla "GRILL/COMBI", se mostrará "G-1".
- Pulse varias veces "GRILL/COMBI" o gire "🕒" para seleccionar la potencia del grill. Deja de girar cuando se muestra "C-1", "C-2", "C-3" o "C-4".

- Pulse "INICIO/+30S./CONFIRMAR" para confirmar.
- Gire "👉" para ajustar el tiempo de cocción. (La configuración de tiempo debe ser entre 0:05- 95:00.)
- Pulse "INICIO/+30S./CONFIRMAR" para iniciar la cocción.

### Cocción con microondas + convección

- Pulse una vez la tecla "MICRO+CONV."; se mostrará "G-1".
- Pulse "MICRO.+CONV." varias veces o gire "👉" para seleccionar "C-1","C-2","C-3" o "C-4".
- Pulse "INICIO/+30S./CONFIRMAR" para confirmar.
- Gire "👉" para ajustar el tiempo de cocción. (La configuración de tiempo debe ser entre 0:05- 95:00.)
- Pulse "INICIO/+30S./CONFIRMAR" para iniciar la cocción.

**Nota:** Instrucciones de combinación

Instrucciones	Pantalla	Microondas	Grill	Convección
1	C-1	•		•
2	C-2	•	•	
3	C-3		•	•
4	C-4	•	•	•

### Cocción por convección (con función de precalentamiento)

La cocción por convección le permite cocinar los alimentos como en un horno tradicional. No se usan microondas. Se recomienda que precaliente el horno a una temperatura adecuada antes de introducir los alimentos.

- Pulse la tecla "CONVECCIÓN" una vez, parpadeará "100".
- Mantenga pulsado "CONVECCIÓN" o gire "👉" para seleccionar la función de convección. Nota : puede elegir la temperatura entre 100 grados y 190 grados.

- Presione "INICIAR/+30seg/CONFIRMAR" para confirmar la configuración.
- Cuando se alcanza el tiempo de cocinado, el indicador del reloj desaparecerá. El timbre sonará 5 veces. Si se ha configurado el reloj (sistema de 24 horas), el LED mostrará la hora actual.

### Descongelar por peso

- Pulse "W.T./Tiempo de descongelado" para seleccionar la opción de descongelar en función del peso. Se mostrará "dEF1"
- Gire "👉" para introducir el peso, se mostrará en orden: "100","200","300","400","500","600","800", "1000", "1200","1400","1600","1800 y "2000".
- Presione "Iniciar/+30seg/CONFIRMAR" para comenzar a descongelar. Si se presiona "Detener/Borrar", el horno entrará en modo espera. En este momento, presione de nuevo "Iniciar/+30 seg/Confirmar" o , si no lo hace durante un periodo superior a 5 minutos, el horno volverá a entrar en modo espera. Pulse "Iniciar/+30 seg/Confirmar" en un periodo inferior a 5 minutos, la unidad volverá a ponerse en funcionamiento y también la cuenta regresiva. Una vez finalizada la cuenta atrás, el timbre sonará cinco veces y volverá al modo de espera.
- Cuando ha transcurrido la mitad del tiempo de descongelado, el timbre sonará dos veces para recordarle que le de la vuelta a los alimentos, si no se realiza ninguna acción, la unidad continuará funcionando, pero el resultado no será igual de bueno.

### Descongelar por tiempo

- Pulse dos veces "W.T./Descongelar por tiempo" para seleccionar la función de descongelar por tiempo. Se mostrará "dEF2"
- Gire "👉" para introducir el tiempo de cocción. El tiempo máximo es de 95 minutos.
- Presione "Iniciar/+30seg/CONFIRMAR" para comenzar a descongelar. Si se presiona "Detener/Borrar", el horno entrará en modo espera. En este



momento, presione de nuevo "Iniciar/+30 seg/Confirmar" o , si no lo hace durante un periodo superior a 5 minutos, el horno volverá a entrar en modo espera. Pulse "Iniciar/+30 seg/Confirmar" en un periodo inferior a 5 minutos, la unidad volverá a ponerse en funcionamiento y también la cuenta regresiva.

#### Menú automático

- En modo espera, gire "g" a la derecha para seleccionar la función deseada, se mostrará en pantalla "A1""A2""A3"... "A10".
- Pulse "INICIAR/ +30 SEG./CONFIRMAR" para confirmar el menú que necesita.
- Gire "g" para seleccionar el peso del menú, y la luz indicadora "g" se encenderá.
- Pulse "INICIAR/ +30 SEG./CONFIRMAR" para comenzar a cocinar.

**Nota 1:** Cuando elija A8 pastel, no ponga el pastel en el horno al principio. El horno debe precalentarse primero a 160 grados. Pasados varios minutos, el timbre sonará dos veces para recordarle que ponga el pastel en el horno. Tras poner el pastel en el horno, pulse "Inicio/+30 s./Confirmar" de nuevo. El temporizador realizará una cuenta atrás y se cocinará el pastel a la perfección.

**Nota 2:** Durante el cocinado de pollo asado A10, el horno sonará dos veces, y esto es normal. Para conseguir un mejor resultado al asar la comida, debe dar la vuelta a la comida, cerrar la puerta, y a continuación presionar "INICIAR/ +30SEG./ Confirmar" para continuar cocinando. Si no realiza ninguna acción, el horno seguirá funcionando.

## GRÁFICO DEL MENÚ AUTOMÁTICO

Menú	Peso (g)	Potencia
A1 Pizza	<ul style="list-style-type: none"> <li>• 300</li> <li>• 400</li> </ul>	100%
A2 Patatas	<ul style="list-style-type: none"> <li>• 1 (aproximadamente 230 g)</li> <li>• 2 (aproximadamente 460 g)</li> <li>• 3 (aproximadamente 690 g)</li> </ul>	100%
A3 Carne	<ul style="list-style-type: none"> <li>• 200</li> <li>• 300</li> <li>• 400</li> <li>• 500</li> </ul>	100%
A4 Pescado	<ul style="list-style-type: none"> <li>• 200</li> <li>• 300</li> <li>• 400</li> <li>• 500</li> </ul>	80%
A5 Vegetales	<ul style="list-style-type: none"> <li>• 200</li> <li>• 300</li> <li>• 400</li> <li>• 500</li> </ul>	100%
A6 Bebidas	<ul style="list-style-type: none"> <li>• 1(aproximadamente 240 ml)</li> <li>• 2(aproximadamente 480 ml)</li> <li>• 3(aproximadamente 720 ml)</li> </ul>	100%
A7 Pasta	<ul style="list-style-type: none"> <li>• 50(añadir agua fría, 450 ml)</li> <li>• 100(añadir agua fría, 800 ml)</li> <li>• 150(añadir agua fría, 1200 ml)</li> </ul>	80%
A8 Palomitas	<ul style="list-style-type: none"> <li>• 50</li> <li>• 100</li> </ul>	100%

Menú	Peso (g)	Potencia
A9 Pastel	• 475	Precalentar a 160 grados
A10 Pollo asado	• 750 • 1000 • 1250	• C-2 • C-2 • C-2

### Descongelar por peso

- Pulse "DESCONGELACIÓN PESO/TIEMPO" una vez, la pantalla mostrará "dEF1".
- Gire  para seleccionar el peso de los alimentos. Al mismo tiempo se iluminará "g", el peso debe estar entre 100-2000g.
- Pulse "INICIO/+30S./CONFIRMAR" para iniciar la descongelación.
- Los indicadores " " y " " parpadearán y se apagará el indicador "g".

### Descongelación por tiempo

- Pulse "DESCONGELACIÓN PESO/TIEMPO" dos veces, la pantalla mostrará "dEF2".
- Gire " " para seleccionar el tiempo de cocción. El tiempo máximo es de 95 minutos.
- Pulse "INICIO/+30S./CONFIRMAR" para iniciar la descongelación.
- Parpadearán los indicadores " " y " ".
- Nota : si el peso de los alimentos no es superior a 200 gramos, póngalos en el borde de la bandeja giratoria de cristal, no en el centro, para descongelarlos.

### Especificaciones especiales

- El tiempo máximo de cocinado para "Microondas", "Asado", "Descongelar por tiempo", "Convección" y "Combinado" es de 95 minutos.
- Cuando la puerta está abierta, la lámpara se enciende. Si queda abierta durante 10 minutos, la lámpara se apagará y la pantalla pasará a modo espera.
- Al abrir la puerta en estados de espera o durante el proceso de

configuración, la pantalla inicial no cambia. Se puede realizar la configuración igualmente. Pero la tecla "INICIAR" no funcionará.

- Cierre la puerta y se apagará la lámpara. Puede cambiar la configuración. Ahora la tecla "INICIAR" funcionará.

### Cocción rápida con microondas



En estado de espera, gire a la izquierda para elegir directamente el tiempo de cocción y pulse la tecla "INICIO/+30 S./CONFIRMAR" para cocinar con el 100% de potencia de microondas.

Este programa puede establecerse como parte de multi estadio.

### Función de consulta

- En estado de cocción, pulse "Microondas", "Asado", "Micro. / Asado", "Micro. / Conv.", o "Convección", se mostrará la potencia actual durante 2-3 segundos.
- En estado preestablecido, pulse "RELOJ/PREESTABLECER" para solicitar el tiempo de inicio de cocción con retraso. El tiempo preestablecido parpadeará durante 2-3 segundos, y el horno volverá a la indicación de hora.
- Durante el estadio de cocción, pulse "RELOJ/PREESTABLECER" para comprobar la hora actual. Se mostrará durante 2-3 segundos.

### Función de bloqueo infantil

- Bloquear: En estado de espera, pulse "DETENER/BORRAR" durante 3 segundos, se emitirá un pitido largo que indica que se accede al estado de bloqueo infantil. La pantalla mostrará "  ". El LED mostrará la hora actual o 0:00.
- Salir del bloqueo: En estado de bloqueo, pulse "DETENER/BORRAR" durante 3 segundos, se emitirá un pitido largo que indica que se ha quitado el bloqueo y el indicador "  " desaparecerá.

### Especificaciones

- El timbre sonará una vez cuando gire el mando al principio.
- Debe pulsar "INICIO/+30S./CONFIRMAR" para continuar la cocción si se abre la puerta durante el proceso.

- Cuando se haya establecido el programa de cocción, si no se pulsa "INICIO/+30S/CONFIRMAR" en 5 minutos, se mostrará la hora actual. El programa se cancelará.
- El timbre sonará una vez cuando se pulse correctamente, una pulsación incorrecta no recibirá respuesta.
- El timbre sonará cinco veces para recordarle que la cocción ha terminado.

## SOLUCIÓN DE PROBLEMAS

<b>Normal</b>	
El horno microondas interfiere en el funcionamiento de una TV	La recepción de radio y TV pueden tener interferencias cuando se use el horno microondas. Es parecido a las interferencias de electrodomésticos, como batidoras, aspiradoras y ventiladores. Es normal.
La luz del horno se atenúa	En cocción por microondas de baja potencia puede atenuarse la luz del horno. Es normal.
Se acumula vapor en la puerta y sale aire caliente de los respiraderos	Durante la cocción puede salir vapor de los alimentos. La mayoría saldrá por los respiraderos. Puede acumularse en zonas más frías, como la puerta del horno. Es normal.
El horno se ha encendido accidentalmente sin alimentos dentro.	Está prohibido usar la unidad sin alimentos dentro. Es muy peligroso.

<b>Problema</b>	<b>Causa posible</b>	<b>Solución</b>
El horno no puede arrancar.	1) Cable de alimentación no conectado firmemente. 2) Ha saldado un fusible o interruptor de corriente. 3) Problemas con la toma.	<ul style="list-style-type: none"> <li>• Desenchufe. Vuelva a enchufar pasados 10 segundos.</li> <li>• Cambie el fusible o reinicie el interruptor (hágalo reparar por profesionales de nuestra empresa)</li> <li>• Pruebe la toma con otros electrodomésticos.</li> </ul>
El horno no calienta.	4) Puerta mal cerrada.	Cierre bien la puerta.
La bandeja giratoria de cristal hace ruido al funcionar el microondas.	5) Suciedad en los rodamientos y el fondo del horno.	Consulte "Mantenimiento del microondas" para limpiar las piezas sucias.

**Leia estas instruções cuidadosamente antes de utilizar o seu forno micro-ondas e, em seguida, guarde-as.**

Se seguir as instruções, o seu forno irá proporcionar-lhe muitos anos de utilização.

**GUARDE ESTAS INSTRUÇÕES CUIDADOSAMENTE**

**PRECAUÇÕES PARA EVITAR POSSÍVEL EXPOSIÇÃO A ENERGIA DE MICRO-ONDAS EXCESSIVA**

- (a) Não tente utilizar este forno com a porta aberta dado que isso pode resultar em exposição prejudicial a energia de micro-ondas. É importante não quebrar ou alterar os bloqueios de segurança.
- (b) Não coloque qualquer objecto entre a face anterior do forno e a porta nem permita que se acumulem resíduos ou produtos de limpeza na superfície dos vedantes.
- (c) AVISO: Se a porta ou os vedantes estiverem danificados, o forno não deve ser utilizado até ter sido reparado por um técnico qualificado.

**ADENDA**

Se o aparelho não for mantido em boa condição de limpeza, a sua superfície pode ficar degradada, o que pode afectar o tempo de vida útil do aparelho e levar a uma situação perigosa.

**ESPECIFICAÇÕES**

Modelo:	MW-2897
Tensão nominal:	230V~50Hz
Potência nominal de entrada (Micro-ondas):	1300W
Potência nominal de saída (Micro-ondas):	800W
Potência nominal de entrada (Grill):	1200W
Potência nominal de entrada (Convexão):	1200W
Capacidade do forno:	23L.

Diâmetro do prato rotativo:	Ø270mm
Dimensões externas (CxLxA):	485x410x292.5mm
Peso líquido:	Aprox. 13,25 kg

**AVISO DE IMPORTANTES INSTRUÇÕES DE SEGURANÇA**

Para reduzir o risco de incêndio, choque eléctrico, lesões em pessoas ou exposição a energia de micro-ondas excessiva ao utilizar o seu aparelho, siga precauções básicas de segurança, incluindo as seguintes:

- Aviso: Líquidos e outros alimentos não devem ser aquecidos em recipientes selados, dado que podem explodir.
- Aviso: É perigoso que alguém sem as competências necessárias efectue algum serviço de reparação que envolva a remoção de uma cobertura de protecção contra a exposição a energia de micro-ondas.
- Aviso: Permita que crianças utilizem o forno sem supervisão apenas quando tiverem sido fornecidas instruções adequadas para que a criança possa utilizar o forno em segurança e compreenda os perigos de uma utilização desadequada.
- Aviso: Quando o aparelho for utilizado no modo de combinação, as crianças devem utilizar o forno apenas sob supervisão de um adulto devido às temperaturas geradas. (Apenas para a série com grill)
- Utilize apenas utensílios adequados para utilização em fornos micro-ondas.
- O forno deve ser limpo regularmente e devem ser removidos quaisquer resíduos alimentares.
- Leia e siga o seguinte: "PRECAUÇÕES PARA EVITAR POSSÍVEL EXPOSIÇÃO A ENERGIA DE MICRO-ONDAS EXCESSIVA".
- Quando aquecer alimentos em recipientes de plástico ou papel, mantenha-se atento ao forno devido à possibilidade de combustão.
- Se observar fumo, desligue ou retire a ficha da tomada e mantenha a porta fechada para abafar quaisquer chamas.

- Não cozinhe demasiado os alimentos
- Não utilize o espaço interior do forno para armazenamento. Não guarde itens, como pão, biscoitos, etc. dentro do forno.
- Remova as pegas e os atilhos metálicos dos recipientes/sacos de papel ou plástico antes de os colocar no forno.
- Instale ou situe este forno apenas de acordo com as instruções de instalação fornecidas.
- Ovos crus e cozidos não devem ser aquecidos em fornos micro-ondas porque podem explodir mesmo depois do aquecimento ter terminado.
- Utilize este aparelho apenas para o seu fim pretendido, tal como descrito no manual. Não utilize químicos ou gases corrosivos neste aparelho. Este forno foi concebido especialmente para aquecer. Não foi concebido para utilização industrial ou laboratorial.
- Se o cabo de alimentação fornecido estiver danificado, deve ser substituído pelo fabricante, pelo serviço de assistência autorizado ou por alguém com competências similares para evitar perigos.
- Não guarde ou utilize este aparelho ao ar livre.
- Não utilize este forno perto de água, numa cave húmida ou junto a uma piscina.
- A temperatura das superfícies acessíveis pode ser elevada quando o aparelho estiver em funcionamento. As superfícies podem tornar-se quentes durante a utilização. Mantenha o cabo de alimentação afastado das superfícies quentes e não tape as saídas de ventilação do forno.
- Não permita que o cabo de alimentação pendente de uma mesa ou de um balcão.
- Falhas na manutenção do forno em condições de limpeza adequadas podem levar à deterioração da superfície, o que pode afectar de forma negativa o tempo de vida útil do aparelho e, possivelmente, resultar numa situação perigosa.
- O conteúdo de biberões e boiões de alimentos para bebé deve ser mexido ou abanado para evitar queimaduras.
- O aquecimento de líquidos por micro-ondas pode resultar em posterior erupção de fervura, portanto tenha cuidado quando manusear o recipiente.
- O aparelho não foi concebido para ser utilizado por pessoas (incluindo crianças) com capacidades físicas, sensoriais ou mentais reduzidas ou sem experiência ou conhecimento, a não ser que exista supervisão ou instruções relativamente à utilização do aparelho por parte de alguém responsável pela sua segurança.
- As crianças devem ser supervisionadas para garantir que não brincam com o aparelho.
- O aparelho não foi concebido para ser utilizado através de um temporizador externo ou um sistema de controlo remoto separado.
- AVISO: Certifique-se de que o aparelho está desligado antes de substituir a lâmpada para evitar a possibilidade de choque eléctrico.
- As partes acessíveis podem aquecer durante o funcionamento. As crianças pequenas devem ser mantidas afastadas.
- Não utilize produtos de limpeza abrasivos ou esfregões metálicos para limpar a porta do forno, dado que a poderiam arranhar, resultando na possível quebra do vidro.
- Durante o funcionamento, o aparelho aquece. Deve ter cuidado para não tocar nos elementos de aquecimento no interior do forno.
- Utilize apenas a sonda de temperatura recomendada para este forno. (Para fornos que possuem a possibilidade de utilização de uma sonda de temperatura)
- A superfície posterior do aparelho deve ser encostada a uma parede.

## PERIGO

### Risco de choque eléctrico

Touchar em alguns dos componentes internos pode provocar lesões sérias ou morte. Não desmonte este aparelho.

### AVISO

Risco de choque eléctrico – a utilização desadequada da terra pode resultar em choque eléctrico. Não coloque a ficha numa tomada até o aparelho estar devidamente instalado e com terra.

### LIMPEZA

Certifique-se de que desliga a ficha de alimentação da tomada eléctrica.

- Limpe o interior do forno utilizando um pano ligeiramente húmido.
- Limpe os acessórios da forma habitual, com água e sabão.
- A estrutura da porta, o vedante e as partes circundantes devem ser limpos cuidadosamente com um pano húmido quando se encontram sujos.

### Ficha com dois pinos redondos

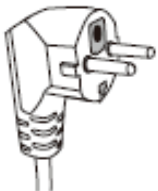

Este aparelho deve estar ligado a terra. Caso ocorra um curto-circuito eléctrico, a terra reduz o risco de choque eléctrico fornecendo uma forma de escape para a corrente eléctrica. Este aparelho está equipado com um cabo e uma ficha com terra. A ficha deve ser inserida numa tomada devidamente instalada e com terra. Consulte um electricista qualificado se não compreender totalmente as instruções de terra ou se tiver alguma dúvida se o aparelho está ou não com terra. Se for necessário utilizar uma extensão, utilize apenas uma com três fios.

- É fornecido um cabo de alimentação curto para reduzir o risco de ser enrolado ou de alguém tropeçar nele.
- Se for utilizado um cabo de alimentação longo ou uma extensão:
- A tensão nominal do cabo de alimentação ou da extensão deve ser pelo menos igual à tensão nominal do aparelho.
- A extensão deve ser com terra e de três fios.
- O cabo de alimentação longo deve ser colocado de forma que não penda de nenhuma superfície, de onde possa ser puxado ou onde seja possível alguém tropeçar nele por acidente.

## UTENSÍLIOS

### CUIDADO

#### Risco de lesões

- É perigoso para alguém sem as competências necessárias efectuar qualquer serviço de reparação que envolva a remoção de uma cobertura de protecção contra a exposição a energia de micro-ondas.
- Consulte as instruções em "Materiais que pode utilizar ou que devem ser evitados em fornos micro-ondas." Podem existir certos utensílios não-metálicos que não são seguros para utilização com micro-ondas. Se tiver dúvidas, é possível testar o utensílio em questão seguindo o procedimento seguinte.

#### Teste a um utensílio:

- Encha um recipiente seguro para micro-ondas com uma chávena de água fria (250ml) juntamente com o utensílio em questão.
- Cozinhe na potência máxima durante um minuto.
- Toque cuidadosamente no utensílio. Se este se encontrar quente, não o utilize com micro-ondas.
- Não exceda um minuto de tempo de cozedura.

## MATERIAIS QUE PODE UTILIZAR EM FORNOS MICRO-ONDAS

Utensílios	Observações
Folha de alumínio	Apenas como cobertura. Podem ser utilizados pequenas tiras para cobrir pedaços finos de carne ou de aves e evitar que cozinhem demasiado. Podem ocorrer arcos eléctricos se a folha se encontrar demasiado perto das paredes do forno. A folha deve estar pelo menos a 2,5cm das paredes do forno.
Prato para dourar	Siga as instruções do fabricante. O fundo do prato para dourar deve situar-se pelo menos 5 mm acima do prato rotativo. Uma utilização incorrecta pode provocar danos no prato rotativo.
Serviço de jantar	Apenas seguro para micro-ondas. Siga as instruções do fabricante. Não utilize pratos lascados ou rachados.
Frascos de vidro	Retire sempre a tampa. Utilize apenas para aquecer os alimentos até ficarem apenas quentes. A maioria dos frascos de vidro não são resistentes ao calor e podem partir-se.
Serviços de vidro	Utilize apenas serviços resistentes ao calor. Certifique-se de que não possuem partes metálicas. Não utilize pratos lascados ou rachados.
Sacos para cozinhar no forno	Siga as instruções do fabricante. Não os feche com um atilho de metal. Faça pequenos buracos para permitir que o vapor saia.
Pratos e copos de papel	Utilize apenas para cozinhar/aquecer em curtos períodos de tempo. Não deixe o forno sem supervisão durante a cozedura.
Papel de cozinha	Utilize para cobrir alimentos durante o aquecimento e para absorver gordura. Utilize com supervisão e apenas durante curtos períodos de tempo.
Papel pergaminho	Utilize como cobertura para impedir salpicos ou como cobertura para o vapor.
Plástico	Utilize apenas plástico que seja seguro para ser utilizado no micro-ondas. Siga as instruções do fabricante. Deverá ter a etiqueta "Seguro para o micro-ondas". Alguns recipientes de plástico ficam moles enquanto os alimentos no interior ficam quentes. Os sacos de aquecimento e os sacos de plástico herméticos deverão ter pequenos buracos, conforme indicado na caixa.

Utensílios	Observações
Embrulho de plástico	Utilize apenas plástico que seja seguro para ser utilizado no microondas. Utilize para cobrir os alimentos durante a cozedura, para manter a humidade. Não permita que o embrulho toque nos alimentos.
Termómetros	Apenas dos que sejam seguros para serem utilizados no micro-ondas (termómetros para a carne e doces).
Papel de cera	Utilize como cobertura para impedir salpicos e manter a humidade.

## MATERIAIS QUE NÃO DEVEM SER UTILIZADOS EM FORNOS MICRO-ONDAS

Utensílios	Observações
Bandeja de alumínio	Pode provocar arcos eléctricos. Transfira os alimentos para um recipiente seguro para ir ao micro-ondas.
Caixa de comida com pega de metal	Pode provocar arcos eléctricos. Transfira os alimentos para um recipiente seguro para ir ao micro-ondas.
Utensílio de metal ou com ornamentos de metal	O metal protege os alimentos da energia de micro-ondas. Os ornamentos de metal podem provocar arcos eléctricos.
Atilho metálico	Pode provocar arcos eléctricos e combustão no forno.
Saco de papel	Pode provocar combustão no forno.
Espuma plástica	Pode derreter ou contaminar o líquido no interior quando exposta a altas temperaturas.
Madeira	A madeira seca quando é utilizada no micro-ondas e pode rachar ou ganhar fendas.

## PREPARAR O SEU MICRO-ONDAS

### Nomes das peças e acessórios do micro-ondas

Retire o micro-ondas e todos os materiais da embalagem e do interior do micro-ondas. O micro-ondas é fornecido com os seguintes acessórios:

Prato de vidro	1
Conjunto de anel rotativo	1
Manual de instruções	1

1. Painel de controlo
2. Veio rotativo
3. Conjunto de anel rotativo
4. Prato de vidro
5. Janela de observação
6. Conjunto da porta
7. Sistema de bloqueio de segurança
8. Grelha

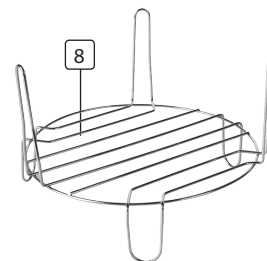
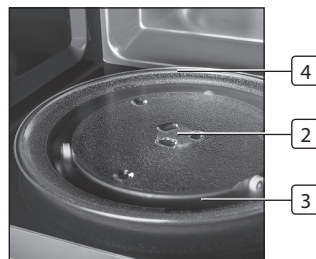

### Instalação do prato rotativo

- Nunca coloque o prato de vidro de pernas para o ar. O prato de vidro nunca deve ficar preso.
- Tanto o prato de vidro como o conjunto do anel rotativo devem ser sempre utilizados durante a cozedura.
- Os alimentos e os respectivos recipientes devem ser sempre colocados sobre o prato de vidro para serem cozinhados.
- Se o prato de vidro ou o conjunto do anel rotativo se rachar ou partir, entre em contacto com o centro de assistência autorizado mais próximo.

## INSTALAÇÃO E LIGAÇÃO

- Remova todos os acessórios e material de embalagem. Examine o forno para ver se tem algum dano, por exemplo, amolgadelas ou a porta partida. Não instale se o forno tiver qualquer dano.
- Retire a película de proteção da superfície do forno microondas.
- Não retire a cobertura de Mica castanha clara que está colada dentro do forno para proteger a válvula eletrónica (magnetron).
- Escolha uma superfície que tenha espaço livre suficiente para a ventilação.



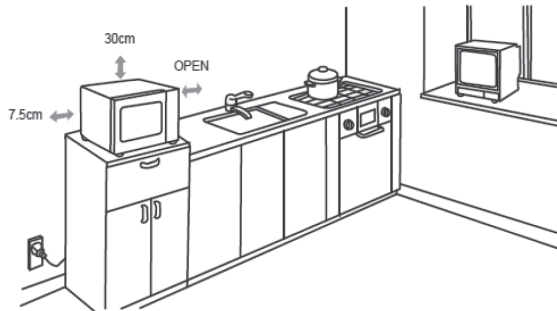

- A parte de trás do aparelho deve estar voltada para uma parede. Deve ser deixado um espaço mínimo de 7,5 cm entre o forno e as paredes adjacentes. Um dos lados deve permanecer desobstruído. Deixe um espaço mínimo de 30 cm por cima do forno. Não remova os pés da base do forno.
- Se as fendas de ventilação estiverem obstruídas, o microondas pode avariar-se.
- Se possível, coloque o microondas o mais longe possível do rádio e da TV. O funcionamento do microondas pode causar interferências no seu rádio ou TV.
- Ligue o microondas a uma tomada de parede. Assegure-se de que a voltagem e a frequência são as mesmas das mencionadas na embalagem.
- Não instale o microondas sobre um fogão ou sobre outro aparelho que produza calor. Se for instalado perto de uma fonte de calor, o microondas pode avariar-se e a garantia será anulada.



**A superfície acessível pode aquecer durante o funcionamento.**

## INSTRUÇÕES DE FUNCIONAMENTO

Este forno micro-ondas utiliza um moderno controlo electrónico para ajustar os parâmetros de cozedura e melhor ir ao encontro das suas necessidades.

### Acertar o relógio

Quando o micro-ondas estiver ligado à corrente eléctrica, o visor apresentará "0:00" e a campainha soará uma vez.

- Prima "CLOCK/KITCHEN TIMER" para seleccionar 12 horas ou 24 horas.
- Rode "⏰" para ajustar os dígitos das horas, o valor inserido deve estar entre 0-23 (24 horas) ou 1-12 (12 horas).
- Prima "CLOCK/KITCHEN TIMER", os dígitos dos minutos piscarão.
- Rode "⏰" para ajustar os dígitos dos minutos, o valor inserido deve estar entre 0-59.
- Prima "CLOCK/KITCHEN TIMER" para concluir o acerto do relógio. ":" piscará.

### Nota:

- Se o relógio não for acertado, não funcionará.
- Durante o processo de acerto do relógio, se premir "PARAR/LIMPAR", o micro-ondas regressará automaticamente ao estado anterior.

### Cozinhar com micro-ondas

- Prima uma vez o botão "MICRO-ONDAS" e aparecerá "P100".
- Prima "MICRO-ONDAS" quatro vezes ou rode "⏰" para seleccionar a potência do micro-ondas, de 100% a 10%. "P100", "P80", "P50", "P30", "P10" aparecerão, por ordem.
- Prima "INICIAR/+30SEG./CONFIRMAR" para confirmar.
- Rode "⏰" para ajustar o tempo de cozedura. (A definição do tempo deverá estar entre 0:05 e 95:00.)
- Prima "INICIAR/+30SEG./CONFIRMAR" para iniciar a cozedura.



**NOTA:** as quantidades de cada intervalo do ajuste do tempo do interruptor de codificação são as seguintes:

0--- 1 min	: 5 segundos
1—5 min	: 10 segundos
5---10 min	: 30 segundos
10---30 min	: 1 minuto
30---95 min	: 5 minutos

### Microwave Power Chart

Prima	1 vez	2 vezes	3 vezes	4 vezes	5 vezes
Potência do micro-ondas	100%	80%	50%	30%	10%



### Cozinhar com grill

- Prima o botão "GRILL/COMBI" uma vez e aparecerá "G-1".
- Gire  para seleccionar a potência do grelhador. Pare de grill quando exibir "G-1"
- Prima "INICIAR/+30SEG./CONFIRMAR" para confirmar.
- Rode  para ajustar o tempo de cozedura. (A definição do tempo deverá entre 0:05 e 95:00.)
- Prima "INICIAR/+30SEG./CONFIRMAR" para iniciar a cozedura.

### Nota:

Quando o tempo de grill chegar a metade, o micro-ondas fará soar a campainha para o avisar de voltar os alimentos. É possível ignorar e continuar a cozinhar, mas para obter um melhor efeito do grill nos alimentos, deve voltá-los, fechar a porta e, em seguida, premir em "INICIAR/+30SEG./CONFIRMAR" para continuar a cozinhar.



### Combinados

- Prima o botão "GRILL/COMBI" uma vez e aparecerá "G-1".
- Prima "GRILL/COMBI" quatro vezes ou rode  para ajustar a potência da placa de grill. Pare de girar quando "C-1""C-2""C-3" or "C-4" aparecerem.
- Prima "INICIAR/+30SEG./CONFIRMAR" para confirmar.
- Rode  para ajustar o tempo de cozedura. (A definição do tempo deverá entre 0:05 e 95:00.)
- Prima "INICIAR/+30SEG./CONFIRMAR" para iniciar a cozedura.

Instruções	Visor	Microondas	Grill	Aquecimento
1	C-1	•		•
2	C-2	•	•	
3	C-3		•	•
4	C-4	•	•	•

### Cozinhar com convexão (com função de pré-aquecimento)

Cozinhar com convexão permite-lhe cozinhar os alimentos como num forno tradicional. Não são utilizadas micro-ondas. É recomendado que pré-aqueça o forno para a temperatura apropriada antes de colocar os alimentos no forno.



- Prima o botão "CONVEXÃO" uma vez e piscará "100".
- Mantenha "CONVEXÃO" premido ou rode  para seleccionar a função de convexão.
- Nota: a temperatura pode ser seleccionada entre 100 e 190 graus.
- P3) Prima "INICIAR/+30SEG./CONFIRMAR" para confirmar a temperatura.
- Prima "INICIAR/+30SEG./CONFIRMAR" para iniciar o pré-aquecimento. Quando a temperatura do pré-aquecimento for atingida, a campainha soará duas vezes para o lembrar de colocar os alimentos no forno. A temperatura de pré-aquecimento é apresentada e pisca.
- Coloque os alimentos no forno e feche a porta.
- Rode  para ajustar o tempo de cozedura. (O tempo máximo é de 95 minutos.)
- Prima "INICIAR/+30SEG./CONFIRMAR" para iniciar a cozedura.

### Nota:

- Não é possível inserir o tempo de cozedura até a temperatura de pré-aquecimento ter sido atingida.
- Quando a temperatura for atingida, a porta tem de ser aberta para inserir o tempo de cozedura.

- Se o tempo de cozedura não for inserido no espaço de cinco minutos, o forno parará o pré-aquecimento. A campainha soará cinco vezes e, em seguida, regressará ao estado de espera

### Cozinhar com convexão (sem a função de pré-aquecimento)

- Prima o botão "CONVEXÃO" uma vez e piscará "100".
- Mantenha "CONVEXÃO" premido ou rode  para seleccionar a função de convexão.  
Nota: a temperatura pode ser seleccionada entre 100 e 190 graus.
- Prima "INICIAR/+30SEG./CONFIRMAR" para confirmar a temperatura.
- Gire  para ajustar o tempo de confeção. (O tempo máximo do relógio é de 95 minutos.)

### 7. Relógio de Cozinha

- Prima duas vezes "CLOCK/KITCHEN TIMER", irá aparecer 00:00 no LED.
- Gire  para inserir o tempo correto. (O tempo máximo do relógio é de 95 minutos.)
- Prima "START/+30SEC./CONFIRM" para confirmar.
- Quando o tempo de confeção marcado for atingido, o relógio irá apagar-se. O alarme irá tocar 5 vezes. Se a função de relógio tiver sido previamente ajustado (sistema de 24h), o LED irá marcar a hora atual..  
Note: O Relógio de Cozinha é uma função diferente do relógio normal das 24h, o Relógio de Cozinha é um cronómetro.

### Descongelar em função do peso

- Prima "W.T./Time Defrost" para escolher a função de descongelar em função do peso. Irá aparecer "dEF1".
- Gire  para ajustar o peso. Aparecerão por ordem: "100""200""300""400""500""600""800", "1000", "1200""1400""1600""1800 and "2000".
- Prima "Start/+30Sec./Confirm" para iniciar a descongelação. Se premir "Stop/Clear", o aparelho irá regressar ao modo de espera. Então, prima novamente "Start/+30Sec./Confirm", se o tempo de pausa for superior a 5 minutos irá novamente regressar ao modo de espera. Prima "Start/+30Sec./Confirm" no espaço de 5 minutos, o aparelho irá



continuar a funcionar e o tempo vai começar a contar. Quando terminar, a alarme toca 5 vezes e o aparelho regressa ao modo de espera.

- Quando tiver passado metade do tempo de descongelação, o alarme irá soar duas vezes para o lembrar de virar os alimentos; se não for tomada qualquer ação, o aparelho continuará a funcionar, mas os alimentos podem não ficar bem descongelados.

### Descongelar em função do tempo

- Prima "W.T./Time Defrost" duas vezes para escolher a função de descongelar em função do tempo. Irá aparecer "dEF2".
- Gire  para ajustar o tempo de confeção. (O tempo MÁX. é de 95 minutos.)
- Prima "Start/+30Sec./Confirm" para iniciar a descongelação. Se premir "Stop/Clear", o aparelho irá regressar ao modo de espera. Então, prima novamente "Start/+30Sec./Confirm", se o tempo de pausa for superior a 5 minutos irá novamente regressar ao modo de espera. Prima "Start/+30Sec./Confirm" no espaço de 5 minutos, o aparelho irá continuar a funcionar e o tempo vai começar a contar.

### 10. Menú Automático

- No modo de espera, gire  para a direita para escolher a função desejada, e irá aparecer "A1""A2""A3"... "A10".
- Prima "START/ +30 SEC./CONFIRM" para confirmar o menú desejado.
- Gire  para escolher o peso do menú, e o indicador "g" irá acender-se.
- Prima "START/ +30 SEC./CONFIRM" para começar a cozinhar

**Note 1:** Quando seleccionar A8 Bolo, não coloque o bolo no forno logo no início. O forno deve ser aquecido primeiro a 160 graus. Após vários minutos, a campainha soará duas vezes para o lembrar de colocar o bolo no forno. Prima novamente "INICIAR/+30SEG./CONFIRMAR". O temporizador decrescerá e o bolo ficará perfeitamente cozido.

**Nota 2:** During A10, Frango Assado, o alarme do forno irá apitar duas vezes, é normal. Para obter melhores resultados nos grelhados, deve rodar os alimentos, feche a porta e prima "START/ +30SEC./ Confirme" para continuar. Se nada for feito, o forno continuará a funcionar.

## CARTA MENÚ AUTOMÁTICO

Menú	Peso(g)	Potência
A1 Pizza	<ul style="list-style-type: none"> <li>• 300</li> <li>• 400</li> </ul>	100%
A2 Batatas	<ul style="list-style-type: none"> <li>• 1 (cerca de 230g)</li> <li>• 2 (cerca de 460g)</li> <li>• 3 (cerca de 690g)</li> </ul>	100%
A3 Carne	<ul style="list-style-type: none"> <li>• 200</li> <li>• 300</li> <li>• 400</li> <li>• 500</li> </ul>	100%
A4 Peixe	<ul style="list-style-type: none"> <li>• 200</li> <li>• 300</li> <li>• 400</li> <li>• 500</li> </ul>	80%
A5 Legumes	<ul style="list-style-type: none"> <li>• 200</li> <li>• 300</li> <li>• 400</li> <li>• 500</li> </ul>	100%
A6 Bebidas	<ul style="list-style-type: none"> <li>• 1(cerca de 240 ml)</li> <li>• 2(cerca de 480 ml)</li> <li>• 3(cerca de 720 ml)</li> </ul>	100%
A7 Massas	<ul style="list-style-type: none"> <li>• 50(adicione cerca de 450 ml de água fria)</li> <li>• 100(adicione cerca de 800 ml de água fria)</li> <li>• 150(adicione cerca de 1200 ml de água fria)</li> </ul>	80%

Menú	Peso(g)	Potência
A8 Pipocas	<ul style="list-style-type: none"> <li>• 50</li> <li>• 100</li> </ul>	100%
A9 Bolos	<ul style="list-style-type: none"> <li>• 475</li> </ul>	Pré-aquecer a 160°
A10 Frango Assado	<ul style="list-style-type: none"> <li>• 750</li> <li>• 1000</li> <li>• 1250</li> </ul>	<ul style="list-style-type: none"> <li>• C-2</li> <li>• C-2</li> <li>• C-2</li> </ul>

### Cozinhar rapidamente

- No estado em espera, prima "INICIAR/+30SEG./CONFIRMAR" para cozinhar com 100% do nível de potência durante 30 segundos. De cada vez que premir o mesmo botão o tempo aumenta 30 segundos. O tempo máximo é de 95 minutos.
- Durante os estados de micro-ondas, grill, convexão e combinação, prima "INICIAR/+30SEG./CONFIRMAR" para cozinhar com 100% do nível de potência durante 30 segundos. De cada vez que premir o mesmo botão o tempo aumenta 30 segundos.

**Nota:** esta função não funciona com o descongelamento, o menu automático e a cozedura em várias fases.

### Função de bloqueio para crianças

- Bloqueio: no estado em espera, prima "PARAR/LIMPAR" durante três segundos, soará um longo ruído indicativo de que entrou no estado de bloqueio de crianças e o indicador "☛●" acender-se-á. O visor apresentará as horas actuais ou 0:00.
- Desbloqueio: no estado bloqueado, prima "PARAR/LIMPAR" durante três segundos, soará um longo ruído indicativo de que o bloqueio foi libertado e o indicador "☛●" desaparecerá.

**Instruções especiais**

- A duração máxima das funções "Microondas", "Grill", "Descongelar", "Aquecer" e "Combinados" é de 95 minutos.
- A luz acende-se sempre que a porta se abre. Se a porta se mantiver aberta mais de 10 minutos, a luz apaga-se e o visor volta ao modo de espera.
- Quando a porta se abre no modo de espera ou durante a seleção de função, o visor mantém-se na mesma. Pode ser mudado e selecionado. Mas o botão "START" não irá funcionar.
- Feche a porta, a luz irá apagar-se. O seletor pode então ser mudado. E o botão "START" também irá funcionar.

**RESOLUÇÃO DE PROBLEMAS**

<b>Normal</b>	
Micro-ondas interfere com a recepção de TV	A recepção de rádio e TV poderá sofrer interferências quando o micro-ondas estiver em funcionamento. É semelhante à interferência de pequenos electrodomésticos, como a misturadora, o aspirador ou a ventoinha. É normal.
Luz do forno fraca	Durante a cozedura com baixa potência do micro-ondas, a luz do forno pode estar fraca. É normal.
Acumula-se vapor na porta e sai ar quente das aberturas de ventilação	Durante a cozedura, os alimentos podem libertar vapor. A maior parte sairá através das aberturas de ventilação, mas algum pode acumular-se num local mais fresco como a porta do micro-ondas. É normal.
Micro-ondas começou a funcionar acidentalmente sem alimentos no interior.	É proibido utilizar o aparelho sem alimentos no interior, é muito perigoso.

<b>Problema</b>	<b>Possível causa</b>	<b>Solução</b>
O micro-ondas não funciona.	1) Cabo de alimentação mal ligado. 2) Fusível queimado ou disjuntor activado. 3) Problema com a tomada.	<ul style="list-style-type: none"> <li>• Retire a ficha da tomada e ligue novamente após 10 segundos.</li> <li>• Substitua o fusível ou reponha o disjuntor (reparado por um técnico qualificado ou pela nossa empresa)</li> <li>• Teste a tomada com outros aparelhos eléctricos.</li> </ul>
O micro-ondas não aquece.	4) Porta mal fechada.	Feche bem a porta.
O prato de vidro rotativo faz ruído quando o micro-ondas está em funcionamento.	5) Rolamento e/ou fundo do micro-ondas sujos	Consulte "Manutenção do micro-ondas" para limpar partes sujas.

**Należy dokładnie przeczytać instrukcje przed rozpoczęciem użytkowania kuchenki i zachować je do wglądu.**

Jeśli będą państwo przestrzegać instrukcji, kuchenka zapewni wiele lat dobrej pracy.

**ZACHOWAĆ NINIEJSZĄ INSTRUKCJĘ DO WGLĄDU****ŚRODKI POZWALAJĄCE UNIKNĄĆ NARAŻENIA NA NADMIAR ENERGII MIKROFALOWEJ**

- (a) Nigdy nie korzystać z kuchenki, jeśli drzwi są otwarte, jako że w tej sytuacji może dojść do szkodliwego narażenia na energię mikrofalową. Ważne jest, aby nie uszkodzić ani nie manipulować przy blokadach bezpieczeństwa.
- (b) Nie umieszczać żadnych przedmiotów między przednią częścią kuchenki a drzwiami ani nie pozwolić, aby kurz czy pozostałości po środkach czyszczących nie zbierały się na powierzchniach uszczelniających.
- (c) **OSTRZEŻENIE:** W przypadku uszkodzenia drzwiczek lub uszczelki w drzwiczkach, nie wolno korzystać z kuchenki dopóki nie będzie ona naprawiona przez osobę kompetentną.

**UZUPEŁNIENIE**

Jeśli urządzenie nie jest utrzymane w dobrym stanie czystości, jego powierzchnia może być zniszczona, a żywotność urządzenia naruszona, co prowadzi do sytuacji niebezpiecznych.

**SPECYFIKACJE**

Model:	MW-2897
Napięcie szacunkowe:	230V~50Hz
Szacunkowa moc wejściowa (mikrofała):	1300 W
Szacunkowa moc wyjściowa (mikrofała):	800 W
Szacunkowa moc wejściowa (grill):	1200 W
Szacunkowa moc wejściowa (konwekcja):	1200 W
Pojemność kuchenki:	23 l

Średnica płyty obrotowej:	Φ 270 mm
Zewnętrzne wymiary (DxSxW):	485 x 410 x 292,5 mm
Waga netto:	Około 13,25 kg

**WAŻNE INSTRUKCJE BEZPIECZEŃSTWA-  
OSTRZEŻENIA**

Aby zredukować ryzyko pożaru, porażenia prądem, obrażeń ludzi lub narażenia na nadmierną energię z kuchenki mikrofalowej podczas korzystania z urządzenia, należy przestrzegać podstawowych środków ostrożności w tym:

- Ostrzeżenie: Nie wolno podgrzewać płynów ani innych rodzajów żywności w szczelnie zamkniętych naczyniach ze względu na ryzyko gwałtownego wykipienia.
- Ostrzeżenie: Niebezpieczne jest dokonywanie napraw lub innych rodzajów serwisu przez osoby niewykwalifikowane, jeśli wiąże się one ze zdjęciem obudowy, chroniącej przed narażeniem na kontakt z energią mikrofalową.
- Ostrzeżenie: Dzieci mogą korzystać z kuchenki bez nadzoru wyłączanie, gdy otrzymały stosowne instrukcje bezpiecznego użytkowania, i jeśli dziecko jest zdolne do użytkowania kuchenki w bezpieczny sposób i zdaje sobie sprawę z ryzyka, jakie niesie niewłaściwe zastosowanie urządzenia.
- Ostrzeżenie: Kiedy urządzenie użytkowane jest w trybie kombinacji, dzieci powinny korzystać z kuchenki tylko pod nadzorem dorosłych z powodu generowanych temperatur. (tylko dla serii grill)
- Korzystać wyłącznie z naczyń, które są odpowiednie do kuchenek mikrofalowych.
- Kuchenkę należy czyścić regularnie i usuwać wszystkie resztki jedzenia.
- Należy przeczytać i korzystać z działu: "ŚRODKI POZWALAJĄCE UNIKNĄĆ NARAŻENIA NA NADMIAR ENERGII MIKROFALOWEJ".
- Podczas podgrzewania jedzenia w plastikowych lub papierowych

- pojemnikach, pilnować kuchenki z uwagi na ryzyko zapalenia.
- W przypadku pojawienia się dymu, wyłączyć lub odłączyć urządzenie od zasilania i trzymać drzwi zamknięte, aby zdławić płomień.
  - Nie przygotowywać potraw.
  - Nie korzystać z wnęki kuchenki w celach składowania. Nie przechowywać na przykład chleba, ciastek, itp., wewnątrz kuchenki.
  - Zdjąć druciane wiązadła i metalowe uchwyty z papierowych lub plastikowych pojemników/torebek przed umieszczeniem ich w kuchence.
  - Instalować lub umieszczać kuchenkę na miejscu wyłącznie zgodnie z dostarczonymi instrukcjami instalacji.
  - Nie należy podgrzewać w kuchence jajek w skorupkach ani ugotowanych na twardo, ponieważ grozi to pęknięciem nawet po zakończeniu pracy kuchenki.
  - Korzystać z urządzenia wyłącznie w celu, do którego jest przeznaczone, zgodnie z opisem podręcznika. Nie używać korozyjnych środków chemicznych ani rozpylaczy do tego urządzenia. Ta kuchenka przeznaczona jest specjalnie do podgrzewania. Nie jest przeznaczona do użytku przemysłowego ani laboratoryjnego.
  - Jeśli przewód zasilania jest uszkodzony należy go wymienić u producenta, przedstawiciela serwisu lub wykwalifikowaną osobę w celu uniknięcia zagrożenia.
  - Nie wolno przechowywać ani używać urządzenia na zewnątrz.
  - Nie używać kuchenki w pobliżu wody, w wilgotnej piwnicy ani w pobliżu basenu.
  - Temperatura dostępnych części urządzenia może być wysoka podczas jego pracy. Powierzchnie mogą nagrzać się podczas użytkowania. Trzymać przewód z dala od nagrzanej powierzchni, nie przykrywać niczego na kuchence.
  - Nie pozwolić, aby przewód zwisał z krawędzi stołu bądź blatu.
  - Nieutrzymywanie kuchenki w czystości prowadzi do niszczenia jej powierzchni, co niekorzystnie wpływa na żywotność urządzenia i prowadzi do sytuacji zagrożenia.
  - Zawartość butelek do karmienia lub słoiczek z jedzeniem dla dzieci należy wstrząsnąć lub zamieszać i dokładnie sprawdzić temperaturę przed podaniem do spożycia, aby uniknąć poparzeń.
  - Podgrzewanie mikrofalowe napojów może doprowadzić do późniejszego wykipienia; dlatego należy zachować ostrożność podczas przenoszenia pojemnika.
  - Urządzenie nie jest przeznaczone dla osób (w tym dzieci) niepełnosprawnych fizycznie, sensorycznie lub psychicznie, nieposiadających doświadczenia ani wiedzy, chyba że są kontrolowane lub zostały dokładnie poinstruowane na temat użytkowania urządzenia przez osoby odpowiedzialne za ich bezpieczeństwo.
  - Należy dokładnie sprawdzać i nadzorować, czy dzieci nie bawią się urządzeniem.
  - Tych urządzeń nie należy obsługiwać za pomocą zewnętrznego timera lub osobnego systemu zdalnego sterowania.
  - **OSTRZEŻENIE:** Sprawdzić, czy urządzenie jest wyłączone przed wymianą lampki, aby uniknąć porażenia prądem.
  - Dostępne części mogą nagrzewać się podczas użytkowania. Małe dzieci należy trzymać z dala od urządzenia.
  - Nie wolno korzystać z czyszczenia parowego.
  - Nie używać ostrych środków żrących ani ostrych metalowych drapaków w celu czyszczenia szyby w drzwiach kuchenki, ponieważ mogą one zadrapać powierzchnię, co może doprowadzić do rozbicia szkła.
  - Podczas użytkowania urządzenie nagrzewa się. Należy zachować szczególną ostrożność, aby nie dotykać elementów grzewczych wewnątrz kuchenki.
  - Korzystać z czujnika temperatury zalecanego wyłącznie dla tej kuchenki. (dla kuchenek z urządzeniem pozwalających na użycie czujnika temperatury.)
  - Tylna powierzchnia urządzenia powinna być ustawiona na ścianie.

## NIEBEZPIECZEŃSTWO!

### Niebezpieczeństwo porażenia prądem

Dotykание niektórych wewnętrznych komponentów może prowadzić do poważnych obrażeń ciała lub śmierci. Nie rozmontowywać urządzenia.

### OSTRZEŻENIE

Ryzyko porażenia prądem Nieprawidłowe użycie uziemienia może prowadzić do porażenia prądem. Nie wkładać wtyczki do gniazdka dopóki urządzenie nie będzie prawidłowo zainstalowane oraz uziemione.

### CZYSZCZENIE

Przede wszystkim wyjąć wtyczkę z gniazda.

- Czyścić wnętrze kuchenki po użyciu za pomocą delikatnie wilgotnej szmatki.
- Wyczyścić akcesoria w sposób normalny za pomocą wody ze środkiem myjącym.
- Rama drzwi oraz uszczelka i sąsiadujące części muszą być czyszczone z ostrożnością za pomocą wilgotnej szmatki, kiedy są brudne.

### Okrągła wtyczka z dwoma bolcami

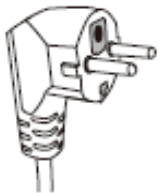

To urządzenie musi być uziemione. W razie zwarcia w gniazdku elektrycznym, uziemienie redukuje ryzyko porażenia prądem, dostarczając przewód ucieczki dla prądu. Urządzenie wyposażone jest w przewód, wyposażony w kabel uziemiający z wtyczką uziemiającą. Wtyczkę należy włożyć do gniazda, które jest prawidłowo zainstalowane i uziemione. Należy skonsultować się z wykwalifikowanym elektrykiem lub pracownikiem serwisu, jeśli instrukcje uziemienia nie są całkowicie

jasne lub jeśli istnieją wątpliwości dotyczące prawidłowego uziemienia urządzenia. Jeśli konieczne jest użycie przewodu przedłużającego, korzystać tylko z przewodu przedłużającego na 3 wtyczki.

- W zestawie znajduje się krótki przewód zasilający w celu zredukowania ryzyka wynikającego z potknięcia się lub oplątania w długi przewód.
- W razie użycia długiego kabla lub przedłużacza:
- Parametry elektryczne przewodu lub przedłużacza powinny być co najmniej tak wysokie jak parametry elektryczne urządzenia.
- Przedłużacz musi być typu uziemionego przewodu na 3 wtyczki.
- Należy tak ułożyć długi przewód, aby nie zwisał z blatu albo stołu, skąd mogą go ściągnąć dzieci lub istnieje ryzyko niezamierzonego potknięcia.

## NACZYNIA

### UWAGA

#### Ryzyko obrażeń ciała

- Niebezpieczne jest dokonywanie napraw lub innych rodzajów serwisu przez osoby niewykwalifikowane, jeśli wiążą się one ze zdjęciem obudowy, chroniącej przed narażeniem na kontakt z energią mikrofal. Należy sprawdzić instrukcje w rozdziale "Materiały, których należy używać lub absolutnie nie należy używać w kuchenke mikrofalowej." Istnieją pewne niemetalowe naczynia, które nie są bezpieczne do użycia w kuchenke mikrofalowej. W razie wątpliwości można sprawdzić naczynie za pomocą poniższej procedury.

#### Test naczyń:

- Napełnić odpowiedni do mikrofalówki pojemnik zimną wodą o poj. 1 filiżanki (250ml) razem z badanym naczyniem.
- Gotować z maksymalną mocą przez 1 minutę.
- Ostrożnie dotknąć naczynia. Jeśli puste naczynie jest ciepłe, nie używać celem gotowania w mikrofalówce.
- Nie przekraczać 1 minuty czasu gotowania.



## MATERIAŁY, KTÓRYCH MOŻEMY UŻYĆ W KUCHENCIE MIKROFALOWEJ

Naczynia	Uwagi
Folia aluminiowa	Tylko osłony. Niewielkie gładkie kawałki mogą być użyte, aby przykryć cienkie kawałki mięsa lub drobiu, aby uniknąć przegotowania. Może pojawić się iskrzenie, jeśli folia znajduje się blisko ścianek kuchenki. Folia powinna znajdować się w odległości co najmniej 1 cala (2,5cm) od ścianek kuchenki.
Naczynia do pieczenia	Przestrzegać instrukcji producenta. Dolna część naczynia powinna znajdować się co najmniej 3/16 cala (5mm) powyżej płyty obrotowej. Nieprawidłowe użycie może doprowadzić do pęknięcia płyty.
Naczynia obiadowe	Tylko bezpieczne do zastosowania w mikrofalówce. Przestrzegać instrukcji producenta. Nie korzystać z pękniętych czy odłamanych naczyń.
Szklane słoiki	Zawsze zdejmować szklaną pokrywkę. Korzystać tylko do lekkiego podgrzania. Większość szklanych słoików nie jest żaroodporna i może pękać.
Naczynia szklane	Tylko żaroodporne naczynia szklane. Sprawdzić, czy nie mają metalowego obrzeża. Nie korzystać z pękniętych czy odłamanych naczyń.
Torebki do użycia w kuchenkach	Przestrzegać instrukcji producenta. Nie zamykać za pomocą metalowych zapinek. Naciąć, aby umożliwić uchodzenie pary.
Papierowe talerze i kubki	Używać wyłącznie podczas krótkiego gotowania/podgrzewania. Nie pozostawiać kuchenki bez nadzoru podczas pracy urządzenia.
Ręczniki papierowe	Używać do przykrycia potraw w celu podgrzewania lub wchłaniania tłuszczu. Używać pod nadzorem tylko podczas krótkiego gotowania.
Papier pergaminowy	Użyć w celu przykrycia, aby zapobiec pryskaniu lub owinąć w celu parowania.

Naczynia	Uwagi
Tworzywa sztuczne	Tylko do zastosowania w mikrofalówce. Przestrzegać instrukcji producenta. Powinno mieć etykietę "bezpieczne do użycia w mikrofalówkach". Niektóre pojemniki z tworzyw sztucznych miękną, kiedy znajdująca się wewnątrz żywność nagrzewa się. "Torebki do gotowania" oraz szczelnie zamknięte torebki plastikowe powinny być nacięte, nakłute lub posiadać odpowietrzniki, zgodnie z instrukcjami w opakowaniu.
Opakowania z tworzyw sztucznych	Tylko do zastosowania w mikrofalówce. Użyć, aby przykryć żywność podczas gotowania, aby zatrzymać wilgoć. Nie pozwalać, aby opakowania z tworzyw sztucznych dotykały żywności.
Termometry	Tylko do użycia w mikrofalówkach (do mięsa i słodyczy).
Papier woskowy	Użyć jako przykrycie, aby zapobiec rozpryskiwaniu i utrzymaniu wilgoci.

## MATERIAŁY, KTÓRYCH NIE WOLNO UŻYWAĆ W KUCHENCIE MIKROFALOWEJ

Naczynia	Uwagi
Tacka aluminiowa	Może powodować iskrzenie. Przenieść żywność na naczynie bezpieczne do użycia w mikrofalówce.
Karton z żywnością z metalowym uchwytem	Może powodować iskrzenie. Przenieść żywność na naczynie bezpieczne do użycia w mikrofalówce.
Naczynia metalowe lub z metalowym obrzeżem	Metal osłania żywność przed energią mikrofalową. Metalowe obrzeża mogą powodować iskrzenie.
Metalowe zapinki	Mogą powodować iskrzenie oraz wywołać pożar w kuchenie
Papierowe torebki	Mogą wywołać ogień w kuchenie
Pianka z tworzyw sztucznych	Pianka z tworzyw sztucznych może stopnieć lub zanieczyścić płyn wewnątrz, kiedy narażona jest na wysoką temperaturę.
Drewno	Drewno wysuszy się podczas użytkowania w mikrofalówce i może łamać się lub pękać.

## USTAWIANIE KUCHENKI

### Nazwy części kuchenki i akcesoriów

Wyjąć kuchenkę i wszystkie materiały z kartonu oraz wnęki kuchenki.

Kuchenka wyposażona jest w następujące akcesoria:

Szklana tacka	1
Pierścień talerza obrotowego	1
Instrukcje użytkownika	1

1. Panel kontrolny
2. Wałek płyty obrotowej
3. Pierścień płyty obrotowej
4. Szklana tacka
5. Okienko do podglądu
6. Drzwiczki
7. System blokady bezpieczeństwa
8. Tacka grillowa

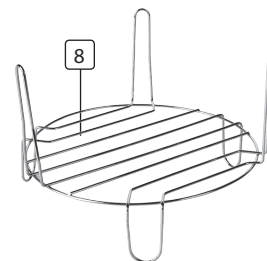
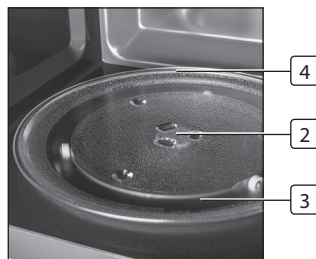

### Instalacja płyty obrotowej

- Nigdy nie ustawiać szklanej tacki do góry nogami. Nie wolno blokować szklanej tacki.
- Zarówno szklana taca jak i pierścień płyty obrotowej muszą być zawsze użyte podczas gotowania.
- Jedzenie i pojemniki z jedzeniem są zawsze umieszczone na szklanej tacce celem gotowania.
- Jeśli szklana tacka lub pierścień płyty obrotowej pękną lub rozbiją się, należy skontaktować się z najbliższym autoryzowanym centrum serwisowym.

### INSTALACJA I POŁĄCZENIA

- Zdjąć wszystkie materiały opakowania oraz akcesoria. Sprawdzić kuchenkę pod kątem uszkodzeń takich jak wgniecenia lub zniszczone drzwiczki. Nie wolno instalować uszkodzonej kuchenki.
- Zdjąć wszelkie warstwy ochronne, znajdujące się na powierzchni wnętrza mikrofalówki.
- Nie zdejmować lekkiej, brązowej pokrywy typu Mica, zamontowanej we wnętrzu kuchenki w celu ochrony magnetronu.
- Wybrać poziomą powierzchnię, zapewniającą wystarczającą ilość wolnej przestrzeni dla otworów wlotowych i/lub wylotowych.

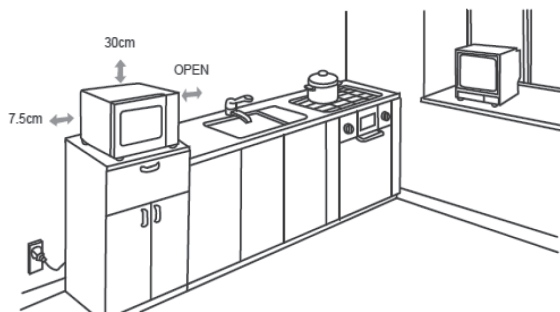

- Tylna powierzchnia urządzenia powinna być ustawiona przy ścianie. Wymagany jest minimalny odstęp 7,5 cm pomiędzy kuchenką a przylegającymi ścianami. Jedna strona musi pozostać otwarta. Pozostawić minimalny odstęp 30 cm powyżej kuchenki. Nie zdejmować nóżek z dolnej części kuchenki.
- Blokowanie otworów wlotowych i/lub wylotowych może uszkodzić kuchenkę.
- Ustawić kuchenkę jak najdalej od odbiorników radiowych oraz TV. Funkcjonowanie kuchenki mikrofalowej może powodować zakłócenia w odbiorze radia lub TV.
- Włożyć wtyczkę kuchenki do standardowego w gospodarstwie domowym gniazdka. Sprawdzić, czy napięcie oraz częstotliwość są takie same jak napięcie oraz częstotliwość na etykiecie znamionowej.
- Nie instalować kuchenki nad piekarnikiem ani innym urządzeniem wydzielającym ciepło. W razie instalacji w pobliżu lub ponad źródłem ciepła, kuchenkę można uszkodzić, przez co gwarancja utraci ważność.



**Dostępna powierzchnia może nagrzać się podczas pracy.**

## INSTRUKCJE OBSŁUGI

Ta kuchenka mikrofalowa korzysta z nowoczesnego sterowania elektronicznego w celu regulacji parametrów gotowania, aby lepiej sprostać Państwa potrzebom.

### Ustawianie zegara

Kiedy mikrofalówka jest pod napięciem, kuchenka wyświetla "0:00", a sygnalizator zadzwoni raz.

- Nacisnąć "CLOCK/KITCHEN TIMER" aby wybrać 12- lub 24-godzinny tryb.
- Obrócić "🕒" aby wyregulować wskazówki godzin, czas wejściowy powinien mieścić się w zakresie 0–23(24-godzinny) lub 1–12 (12-godzinny).
- Nacisnąć "CLOCK/KITCHEN TIMER", wskazówki minutowe migają.
- Obrócić "🕒" aby wyregulować wskazówki minutowe, czas wejścia powinien zawierać się między 0–59.
- Nacisnąć "CLOCK/KITCHEN TIMER" aby zakończyć ustawianie zegara. ":" miga.

### Uwaga:

- Jeśli zegar nie jest ustawiony, nie będzie działał, kiedy jest podłączony do prądu.
- Podczas procedury ustawiania zegara, jeśli naciskamy "STOP/CLEAR", kuchenka automatycznie powraca do poprzedniego stanu.

### Gotowanie mikrofalowe

- Nacisnąć przycisk "MICROWAVE" raz i pojawi się "P100".
- Nacisnąć "MICROWAVE" cztery razy lub obrócić "🕒" aby wybrać moc mikrofalii od 100% do 10%. "P100", "P80", "P50", "P30", "P10" pojawiają się po kolei.
- Nacisnąć START/+30SEC./CONFIRM, aby potwierdzić.
- Obrócić "🕒" aby wyregulować czas gotowania. (Ustawienie czasu powinno mieścić się w zakresie 0:05- 95:00.)
- Nacisnąć START/+30SEC./CONFIRM, aby rozpocząć gotowanie.

**UWAGA:** poszczególne ilości do regulacji czasu w przełączniku kodowania są następujące:

0--- 1 min	: 5 sekund
1—5 min	: 10 sekund
5---10 min	: 30 sekund
10---30 min	: 1 minuta
30---95 min	: 5 minut

#### Moc mikrofali- zestawienie

Nacisnąć	1 raz	2 razy	3 razy	4 razy	5 razy
Moc mikrofali	100%	80%	50%	30%	10%

#### Grillowanie

- Nacisnąć przycisk "GRILL/COMBI" raz i pojawi się "G-1".
- Obrócić "👉" aby wyregulować czas gotowania. (Ustawienie czasu powinno mieścić się w zakresie 0:05- 95:00.)
- Nacisnąć START/+30SEC./CONFIRM, aby rozpocząć gotowanie.

#### Uwaga:

Po upływie połowy czasu grillowania, rozlegnie się podwójny dźwięk, aby zasignalizować obrócenie potrawy. Można to pominąć i kontynuować pieczenie. Ale w celu uzyskania lepszego efektu grillowania, Należy obrócić jedzenie, zamknąć drzwiczki i nacisnąć "START/+30SEC./CONFIRM" aby kontynuować pieczenie.

#### Gotowanie kombi

- Nacisnąć przycisk "GRILL/COMBI" raz i pojawi się "G-1".
- Nacisnąć "GRILL/COMBI" cztery razy lub obrócić "👉", aby ustawić moc grillowania. Przystań kręcić, gdy pokaże się "C-1", "C-2", "C-3" lub "C-4".
- Nacisnąć START/+30SEC./CONFIRM, aby potwierdzić.
- Obrócić "👉" aby wyregulować czas gotowania. (Ustawienie czasu powinno mieścić się w zakresie 0:05- 95:00.)

- Nacisnąć START/+30SEC./CONFIRM, aby rozpocząć gotowanie.

#### Mikrofala + Konwekcja

- Nacisnąć przycisk "MICRO.+CONV." raz i pojawi się "G-1".
- Nacisnąć "MICRO.+CONV." cztery razy lub obrócić "👉" aby wybrać "C-1""C-2""C-3" lub "C-4".
- Nacisnąć START/+30SEC./CONFIRM, aby potwierdzić.
- Obrócić "👉" aby wyregulować czas gotowania. (Ustawienie czasu powinno mieścić się w zakresie 0:05- 95:00.)
- Nacisnąć START/+30SEC./CONFIRM, aby rozpocząć gotowanie.

**Uwaga:** Instrukcje dot. kombinacji

Instrukcje	Wyświetlacz	Mikrofalówka	Grill	Konwekcyjne
1	C-1	•		•
2	C-2	•	•	
3	C-3		•	•
4	C-4	•	•	•

#### Gotowanie konwekcyjne (funkcja nagrzewania)

Gotowanie konwekcyjne pozwala na gotowanie tradycyjne. Nie używamy mikrofali. Zaleca się rozgrzanie kuchenki do odpowiedniej temperatury przed wstawieniem żywności.

- Nacisnąć przycisk "CONVECTION" raz, miga "100".
- Trzymać przycisk "CONVECTION" wciśnięty lub obrócić "👉" aby wybrać funkcję konwekcji. Uwaga: Można wybrać temperaturę w zakresie 100 do 190 stopni.
- Nacisnąć "START/+30SEC./CONFIRM", aby potwierdzić temperaturę.
- Przekręcić "👉", aby ustawić czas gotowania. (Maksymalne ustawienie czasu to 95 minut.)

### Minutnik kuchenny

- Nacisnąć dwukrotnie "CLOCK/KITCHEN TIMER", wyświetlacz pokaże 00:00.
- Przekręcić "👆", aby ustawić właściwy czas. (Maksymalne ustawienie czasu to 95 minut.)
- Nacisnąć "START/+30SEC./CONFIRM", aby potwierdzić ustawienie.
- Po upływie ustawionego czasu, wskaźnik czasu zgaśnie. Rozlegnie się sygnał dźwiękowy - 5 razy. Jeśli ustawiono zegar (system 24 godzinny), na wyświetlaczu pojawi się aktualna godzina.

### Rozmrażanie wg wagi

- Nacisnąć "W.T./Time Defrost", aby wybrać funkcję rozmrażania wg wagi. "dEF1" pojawi się na ekranie.
- Przekręcić "👆", aby wprowadzić wagę: "100""200""300""400""500""600""800""1000""1200""1400""1600""1800" i "2000" zostaną wyświetlone w tej kolejności.
- Nacisnąć "Start/+30Sec./Confirm", aby potwierdzić rozmrażanie. Jeśli naciśnięto "Stop/Clear" mikrofalówka przejdzie ponownie w stan oczekiwania. Nacisnąć ponownie "Start/+30Sec./Confirm" lub czas, jeśli pauza jest dłuższa niż 5 minut, mikrofalówka przejdzie ponownie w stan oczekiwania. Nacisnąć "Start/+30Sec./Confirm" w przeciągu 5 minut, urządzenie zacznie pracować i odliczać czas. Po zakończeniu, pięć razy rozlegnie się sygnał dźwiękowy, a mikrofalówka przejdzie ponownie w stan oczekiwania.
- Po upływie połowy czasu rozmrażania, dwa razy rozlegnie się sygnał dźwiękowy, przypominając o obróceniu żywności na drugą stronę; jeśli nie zostanie to zrobione, urządzenie będzie kontynuować rozmrażanie, lecz jego efekty nie będą najlepsze.

### Rozmrażanie wg czasu

- Nacisnąć dwa razy "W.T./Time Defrost", aby wybrać funkcję rozmrażania wg czasu. "dEF2" pojawi się na ekranie.

- Przekręcić "👆", aby ustawić czas gotowania. Maksymalne ustawienie czasu to 95 minut.
- Nacisnąć "Start/+30Sec./Confirm", aby potwierdzić rozmrażanie. Jeśli naciśnięto "Stop/Clear" mikrofalówka przejdzie ponownie w stan oczekiwania. Nacisnąć ponownie "Start/+30Sec./Confirm" lub czas, jeśli pauza jest dłuższa niż 5 minut, mikrofalówka przejdzie ponownie w stan oczekiwania. Nacisnąć "Start/+30Sec./Confirm" w przeciągu 5 minut, urządzenie zacznie pracować i odliczać czas.

### Automatyczne Menu

- W trybie oczekiwania przekręcić "👆" w prawo, aby wybrać żądaną funkcję - pokaże się "A1", "A2", "A3"...."A10".
- Nacisnąć "START/ +30 SEC./CONFIRM", aby potwierdzić wybrane menu.
- Przekręcić "👆", aby wybrać wagę - zaświeci się wskaźnik "g".
- Nacisnąć "START/ +30 SEC./CONFIRM", aby rozpocząć gotowanie.

**Uwaga 1:** Kiedy wybieramy ciasto A8, proszę nie wkładać ciasta do kuchenki na początku. Najpierw należy rozgrzać kuchenkę do 160 stopni. Po kilku minutach, sygnalizator zadźwięczy dwa razy, aby przypomnieć o włożeniu ciasta do kuchenki. Po włożeniu ciasta ponownie nacisnąć "Start/+30Sec./Confirm". Timer rozpocznie odliczanie, a ciasto zostanie perfekcyjnie przygotowane.

**Uwaga 2:** Podczas pieczenia kurczaka A10 rozlegnie się dwukrotnie sygnał dźwiękowy - jest to normalne. Aby lepiej zgrillować jedzenie, powinno się obrócić je na drugą stronę, zamknąć drzwiczki i nacisnąć "START/ +30SEC./ Confirm", aby kontynuować gotowanie.

W przypadku braku reakcji, kuchenka będzie kontynuować pracę.

## TABELA AUTOMATYCZNEGO MENU

Menu	Waga (g)	Moc
A1 Pizza	<ul style="list-style-type: none"> <li>• 300</li> <li>• 400</li> </ul>	100%
A2 Ziemniaki	<ul style="list-style-type: none"> <li>• 1 (około 230 g)</li> <li>• 2 (około 460 g)</li> <li>• 3 (około 690 g)</li> </ul>	100%
A3 Mięso	<ul style="list-style-type: none"> <li>• 200</li> <li>• 300</li> <li>• 400</li> <li>• 500</li> </ul>	100%
A4 Ryba	<ul style="list-style-type: none"> <li>• 200</li> <li>• 300</li> <li>• 400</li> <li>• 500</li> </ul>	80%
A5 Warzywa	<ul style="list-style-type: none"> <li>• 200</li> <li>• 300</li> <li>• 400</li> <li>• 500</li> </ul>	100%
A6 Napoje	<ul style="list-style-type: none"> <li>• 1(około 240 ml)</li> <li>• 2(około 480 ml)</li> <li>• 3(około 720 ml)</li> </ul>	100%
A7 Makaron	<ul style="list-style-type: none"> <li>• 50(dodać 450 ml zimnej wody)</li> <li>• 100(dodać 800 ml zimnej wody)</li> <li>• 150(dodać 1200 ml zimnej wody)</li> </ul>	80%
A8 Popcorn	<ul style="list-style-type: none"> <li>• 50</li> <li>• 100</li> </ul>	100%
A9 Ciasto	<ul style="list-style-type: none"> <li>• 475</li> </ul>	Rozgrzać w 160°C
A10 Pieczony kurczak	<ul style="list-style-type: none"> <li>• 750</li> <li>• 1000</li> <li>• 1250</li> </ul>	<ul style="list-style-type: none"> <li>• C-2</li> <li>• C-2</li> <li>• C-2</li> </ul>

### Rozmrażanie przez W.T.

- Nacisnąć "W.T./TIME DEFROST" raz, na kuchence wyświetli się "dEF1".

- Obrócić " " aby wybrać wagę potrawy. W tym samym czasie wyświetli się "g". waga powinna wynosić 100-2000g.
- Nacisnąć przycisk "START/+30SEC./CONFIRM" aby rozpocząć rozmrażanie wskaźniki " " oraz " " będą migać, a wskaźnik "g" zniknie.

### Rozmrażanie na podstawie czasu

- Nacisnąć ""W.T./TIME DEFROST" dwa razy, na kuchence wyświetli się "dEF2":
- Obrócić " " aby wybrać czas gotowania. Maksymalne ustawienie wynosi 95 minut.
- Nacisnąć przycisk "START/+30SEC./CONFIRM" aby rozpocząć rozmrażanie wskaźniki " " oraz " " będą migać.

**Uwaga:** jeśli waga potrawy nie przekracza 200 gram, prosimy ułożyć potrawy w celu rozmrażania na krawędzi szklanej płyty obrotowej, a nie w środku.

### Specjalne specyfikacje

- Maksymalny czas gotowania "mikrofalówki", "grilla", "rozmrażania wg czasu", "konwekcji" i "kombi" to 95 minut.
- Po otwarciu drzwiczek zapali się lampka. Jeśli drzwiczki pozostaną otwarte, lampka zgaśnie po 10 minutach, a Kuchenka przejdzie w stan oczekiwania.
- Otwarcie drzwiczek w stanie oczekiwania lub podczas programowania nie zmienia wyświetlanych informacji. Można zmieniać ustawienia i programować. Nie będzie natomiast działać przycisk "START".
- Po zamknięciu drzwiczek, lampka zgaśnie. Można zmienić ustawienia. Przycisk "START" będzie ponownie działać.

### Szybkie gotowanie w mikrofalówce

- W stanie oczekiwania obrócić " " w lewo, aby wybrać czas gotowania bezpośrednio, następnie nacisnąć przycisk "START/+30SEC./CONFIRM" aby gotować z mocą 100% mikrofal.
- Ten program może być ustawiony jako jeden etap z gotowania wieloetapowego.

**Funkcja szukania**

- W trybie gotowania nacisnąć "Microwave", "GRILL", "Micro. / Grill", "Micro. / Conv.", lub "Convection", bieżąca moc wyświetli się na 2-3 sekundy.
- W trybie wstępne ustawiania, nacisnąć "CLOCK/PRE-SET" aby znaleźć czas na opóźniony start gotowania. Wstępnie ustawiony czas miga przez 2-3 sekundy, następnie kuchenka powraca do wyświetlania zegara.
- Podczas gotowania nacisnąć "CLOCK/PRE-SET" aby sprawdzić bieżący czas. Wyświetla się przez 2-3 sekundy.

**Funkcja blokady dla dzieci**

- Blokada: W stanie oczekiwania Nacisnąć "STOP/CLEAR" przez 3 sekundy, pojawi się długi sygnał typu "beep" oznaczający wprowadzenie trybu blokady dla dzieci i zapali się wskaźnik "●". LED wyświetla bieżący czas lub 0:00.
- Zakończenie blokady: W stanie blokady Nacisnąć "STOP/CLEAR" przez 3 sekundy, pojawi się długi sygnał typu "beep" oznaczający zwolnienie blokady, a wskaźnik "●" zniknie.

**Specyfikacje**

- Sygnalizator zadzwieży raz podczas obracania regulatorem na samym początku;
- Należy nacisnąć "START/+30 SEC./CONFIRM" aby kontynuować gotowanie, jeśli podczas gotowania otwarte są drzwiczki;
- Po ustawieniu programu gotowania, nie należy naciskać "START/+30 SEC./CONFIRM" po 5 minutach. Zostanie wyświetlony bieżący czas. Ustawienie zostanie anulowane.
- Sygnalizator zadzwieży raz po udanym naciśnięciu, po nieudanym nie będzie żadnej reakcji.
- Sygnalizator będzie dzwonił pięć razy, aby przypomnieć o zakończeniu gotowania.

**USTERKI I SPOSOBY ICH ROZWIĄZYWANIA**

Norma	
Kuchenka mikrofalowa zakłóca odbiór TV	Odbiór radia i TV może być zakłócony, kiedy kuchenka mikrofalowa działa. Podobne jest to do zakłóceń niewielkich urządzeń elektrycznych, np. miksera, odkurzacza oraz wentylatora elektrycznego. Jest to normalne.
Ciemne oświetlenie kuchenki.	Przy gotowaniu mikrofalowym o niskiej mocy, oświetlenie może się przyciemnić. Jest to normalne.
Na drzwiczkach zbiera się para, gorące powietrze z otworów wentylacyjnych.	Podczas gotowania para może wydobywać się z jedzenia. Większość wydobywa się z otworów wentylacyjnych. Ale pewne ilości zbierają się na zimnym miejscu, jak np. drzwiczki kuchenki. Jest to normalne.
Kuchenka została uruchomiona przypadkowo bez potrawy we wnętrzu.	Niedozwolone jest uruchomienie urządzenia bez jedzenia w środku. Jest to bardzo niebezpieczne.

Problem	Możliwa przyczyna	Rozwiązanie
Nie można uruchomić kuchenki.	1) Nie włożono dokładnie kabla zasilającego. 2) Przepalenie bezpiecznika lub odłączenie przewodu przez główny wyłącznik. 3) Problem z gniazdkiem.	• Odłączyć. Następnie ponownie podłączyć po 10 sekundach. • Wymienić bezpiecznik lub zresetować główny wyłącznik (do wykonania przez fachowców z naszej firmy) • Sprawdzić gniazdko z innymi urządzeniami elektrycznymi.
Kuchenka nie nagrzewa się.	4) Drzwiczki nie są dobrze zamknięte.	Zamknąć dokładnie drzwiczki.
Szklana płyta obrotowa wydaje dźwięki podczas pracy mikrofalówki.	5) Brudny uchwył wałka i spód kuchenki.	Sprawdzić w rozdziale "Czyszczenie mikrofalówki", aby wyczyścić brudne elementy.

### **Leggere attentamente queste istruzioni prima di usare il forno a microonde e conservarle con cura.**

Se seguite le istruzioni, il vostro forno vi darà molti anni di buon servizio.

### **CONSERVARE QUESTE ISTRUZIONI CON CURA**

### **PRECAUZIONI PER EVITARE UNA POSSIBILE ECCESSIVA ESPOSIZIONE ALLE MICROONDE**

- (a) Non tentare di utilizzare questo forno con lo sportello aperto poiché questo può causare una pericolosa esposizione alle microonde. È importante non interrompere o manomettere i blocchi di sicurezza.
- (b) Non posizionare alcun oggetto tra la parte frontale del forno e lo sportello né permettere l'accumulo di sporco o residui sulle superficie di tenuta.
- (c) **AVVERTENZA:** Se lo sportello o le guarnizioni dello sportello sono danneggiate, il forno non deve essere utilizzato finché non è stato riparato da una persona competente.

## **APPENDICE**

Se non si mantiene l'apparecchio in buono stato di pulizia, la superficie si può danneggiare influenzando sulla vita utile dell'apparecchio e portando a situazioni pericolose.

## **SPECIFICHE**

Modello:	MW-2897
Tensione nominale:	230V~50Hz
Potenza nominale in entrata (Microonde):	1300W
Potenza nominale in uscita (Microonde):	800W
Potenza nominale in entrata (Grill):	1200W
Potenza nominale in entrata (Convezione):	1200W
Capacità del forno:	23L.
Diametro del piatto girevole:	Ø270mm

Dimensioni esterne (LxPxH): 485x410x292.5mm

Peso netto: Ca. 13,25 kg

## **AVVERTENZA ISTRUZIONI IMPORTANTI DI SICUREZZA**

Per ridurre il rischio di incendio, scosse elettriche, lesioni a persone o un'eccessiva esposizione alle microonde durante l'uso dell'elettrodomestico, seguire le precauzioni di base, incluso quanto segue:

- **Avvertenza:** I liquidi ed altri cibi non devono essere riscaldati in contenitori sigillati poiché possono esplodere.
- **Avvertenza:** È pericoloso per chiunque non sia una persona competente effettuare operazioni di manutenzione o riparazione che comportano la rimozione di una copertura che protegge dall'esposizione alle microonde.
- **Avvertenza:** Permettere ai bambini di usare il forno senza controllo solo quando sono state date opportune istruzioni in modo che il bambino sia in grado di usare il forno in modo sicuro e capisca i rischi di un uso improprio.
- **Avvertenza:** Quando si usa l'elettrodomestico in modalità combinata, i bambini devono usare il forno solo sotto il controllo di un adulto a causa delle temperature generate. (solo per la serie grill)
- Usare esclusivamente utensili adatti per l'uso in forni a microonde.
- Il forno deve essere pulito regolarmente e tutti i residui di cibo devono essere rimossi.
- Leggere e seguire le specifiche: "PRECAUZIONI PER EVITARE UNA POSSIBILE ECCESSIVA ESPOSIZIONE ALLE MICROONDE".
- Quando si riscalda il cibo in contenitori di plastica o carta, tenere d'occhio il forno a causa della possibilità di ignizione.
- Se si nota del fumo, spegnere o scollegare l'elettrodomestico dalla presa e tenere lo sportello chiuso in modo da soffocare eventuali fiamme.
- Non cuocere troppo il cibo.



- Non usare la cavità del forno per scopi di conservazione. Non conservare elementi quali, pane, biscotti, ecc. all'interno del forno.
- Rimuovere i legacci in filo metallico e le maniglie metalliche da contenitori/borse di carta o plastica prima di metterli nel forno.
- Installare o posizionare questo forno solo secondo le istruzioni di installazione fornite.
- Le uova e in guscio e le uova sode intere non devono essere scaldate in forni a microonde poiché possono esplodere, anche dopo che il riscaldamento a microonde è terminato.
- Usare questo elettrodomestico solo per l'uso previsto come descritto nel manuale. Non usare sostanze chimiche corrosive o vapori in questo elettrodomestico. Questo forno è appositamente concepito per scaldare. Non è concepito per l'uso industriale o di laboratorio.
- Se il cavo di alimentazione è danneggiato, deve essere sostituito dal costruttore, da un centro assistenza o da personale analogamente qualificato in modo da evitare pericoli.
- Non conservare o usare questo elettrodomestico all'aperto.
- Non usare il forno vicino all'acqua, in uno scantinato bagnato o vicino ad una piscina.
- La temperatura delle superficie accessibili può essere alta quando l'elettrodomestico è in funzione. Le superficie possono riscaldarsi durante l'uso. Mantenere il cavo lontano da superficie calde e non coprire le ventole sul forno.
- Non lasciare che il cavo penda dal bordo del tavolo o del banco.
- Il mancato mantenimento del forno in condizioni pulite potrebbe portare al deterioramento della superficie che può influire negativamente sulla vita dell'elettrodomestico ed eventualmente causare situazioni di pericolo.
- Prima del consumo, mescolare o agitare il contenuto di biberon e dei vasetti di alimenti per bambini e controllarne la temperatura per evitare ustioni.
- Il riscaldamento a microonde di bevande può causare schizzi dovuti alla prolungata bollitura, pertanto bisogna fare attenzione nel maneggiare il contenitore.
- L'elettrodomestico non è destinato all'uso da parte di persone (inclusi i bambini) con ridotte capacità fisiche, sensoriali o mentali, o che manchino di esperienza e conoscenza, a meno che non abbiano ricevuto la supervisione o istruzioni relative all'uso dell'elettrodomestico da una persona responsabile della loro sicurezza.
- I bambini devono essere sorvegliati per assicurarsi che non giochino con l'elettrodomestico.
- Gli elettrodomestici non sono destinati all'uso tramite un timer esterno o sistema di controllo a distanza.
- **AVVERTENZA:** Assicurarsi che l'apparecchio sia spento prima di sostituire la lampadina per evitare l'eventualità di scosse elettriche.
- Le parti accessibili possono diventare calde durante l'uso. Tenere lontano i ragazzi.
- Non usare un pulitore a vapore.
- Non usare detersivi abrasivi o raschietti metallici affilati per pulire il vetro dello sportello del forno, poiché possono graffiare la superficie, che può causare la frantumazione del vetro.
- L'elettrodomestico diventa caldo durante l'uso. Fare attenzione a non toccare gli elementi riscaldanti all'interno del forno.
- Usare esclusivamente la sonda di temperatura consigliata per questo forno. (per forni dotati di uno strumento per l'uso di una sonda di rilevamento della temperatura.)
- La superficie posteriore dell'elettrodomestico deve essere posizionata contro una parete.

## PERICOLO

### Pericolo di scosse elettriche

Toccare alcuni dei componenti interni può causare gravi lesioni personali o morte. Non smontare questo elettrodomestico.

### AVVERTENZA

Pericolo di scosse elettriche. L'uso improprio della messa a terra può causare scosse elettriche. Non collegare alla presa finché l'elettrodomestico non è correttamente collegato e riferito a massa.

### PULIZIA

Assicurarsi di scollegare l'elettrodomestico dall'alimentazione.

- Pulire l'interno del forno dopo l'uso con un panno leggermente inumidito.
- Pulire normalmente gli accessori in acqua saponata.
- Quando sono sporchi, il telaio dello sportello, le guarnizioni e le parti attigue devono essere pulite con cura con un panno umido.

### Spina bipolare rotonda

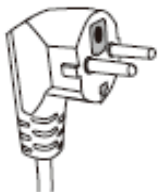

Questo elettrodomestico deve essere riferito a massa. In caso di corto circuito elettrico, la messa a terra riduce il rischio di scosse elettriche fornendo un filo di fuga per la corrente elettrica. Questo elettrodomestico è dotato di un cavo con un filo di massa con spina di messa a terra. La spina deve essere inserita in una presa correttamente installata e riferita a massa. Consultare un elettricista qualificato o un tecnico dell'assistenza le le istruzioni per il collegamento di terra non sono chiare o in caso di dubbi

riguardo alla corretta messa a terra dell'elettrodomestico. Se è necessario usare una prolunga, usare esclusivamente una prolunga a tre fili.

- È fornito un cavo di alimentazione corto per ridurre i rischi di restare impigliati o inciampare in un cavo più lungo.
- Se si usa un set cavo lungo o una prolunga:
- La potenza elettrica nominale marcata del set cavo o della prolunga deve essere almeno equivalente alla potenza elettrica nominale dell'elettrodomestico.
- La prolunga deve essere del tipo con messa a terra con cavo a 3 fili.
- Il cavo lungo deve essere sistemato in modo che non penda dal piano di lavoro o dal tavolo dove i bambini possono tirarlo o inciampare involontariamente.

## UTENSILI

### ATTENZIONE

#### Pericolo di lesioni personali

- È pericoloso per chiunque non sia una persona competente effettuare attività di manutenzione o riparazione che comportino la rimozione di una copertura che protegge dall'esposizione alle microonde.
- Vedere le istruzioni su "Materiali utilizzabili nel forno a microonde o da evitare nel forno a microonde." Ci possono essere alcuni utensili non metallici che non sono sicuri per l'uso con microonde. In caso di dubbio, è possibile collaudare l'utensile in questione seguendo la procedura riportata di seguito.

#### Collaudo utensile:

- Riempire un contenitore per microonde con 1 tazza di acqua fredda (250ml) insieme all'utensile in questione.
- Cuocere a potenza massima per 1 minuto.
- Sentire attentamente l'utensile. Se l'utensile vuoto è caldo, non usarlo per la cottura a microonde.
- Non superare 1 minuto di tempo di cottura.

**MATERIALI UTILIZZABILI NEL FORNO A MICROONDE**

Utensili	Annotazioni
Foglio d'alluminio	Solo per protezione. È possibile utilizzarne dei piccoli pezzi per coprire parti sottili di carne o pollame per evitare l'eccessiva cottura. Possono verificarsi delle scintille se il foglio è troppo vicino alle pareti del forno. Il foglio deve essere ad una distanza di almeno 1 pollice (2.5cm) dalle pareti del forno.
Piatto Crisp	Seguire le istruzioni del costruttore. La base del piatto crisp deve essere ad almeno 3/16 pollici (5mm) sopra il piatto girevole. L'uso non corretto può causare la rottura del piatto girevole.
Servizio da tavola	Solo se idoneo per microonde. Seguire le istruzioni del costruttore. Non usare piatti incrinati o scheggiati.
Barattoli in vetro	Togliere sempre il coperchio. Usare solo per scaldare il cibo finché diventa tiepido. La maggior parte dei barattoli in vetro non sono resistenti al calore e si possono rompere.
Vetrieria	Solo vetreria resistente al calore per forno. Assicurarsi che non vi siano rivestimenti metallici. Non usare piatti incrinati o scheggiati.
Sacchetti di cottura per forno	Seguire le istruzioni del costruttore. Non chiudere con fascette metalliche. Fare delle fenditure per lasciare uscire il vapore.
Piatti e bicchieri di carta	Da usare solo per cottura/riscaldamento a breve termine. Non lasciare il forno incustodito durante la cottura.
Tovaglioli di carta	Da usare per coprire il cibo per riscaldarlo ed assorbire il grasso. Usare con supervisione solo per breve cottura.
Carta da forno	Da usare come copertura per evitare schizzi o come involucro per la cottura a vapore.
Plastica	Solo se idonea per microonde. Seguire le istruzioni del costruttore. Deve essere etichettata "Idonea per microonde". Alcuni contenitori di plastica si ammorbidiscono quando il cibo all'interno diventa caldo. "Sacchetti per bollitura" e sacchetti in plastica ben chiusi devono essere fessurati, forati o ventilati come indicato sulla confezione.

Utensili	Annotazioni
Involucro di plastica	Solo se idonei per microonde. Da usare per coprire il cibo durante la cottura per trattenerne l'umidità. Non lasciare che l'involucro di plastica tocchi il cibo.
Termometri	Solo se idonei per microonde (termometri per carne e caramelle).
Carta cerata	Da usare come copertura per evitare schizzi e trattenerne l'umidità.

**MATERIALI DA EVITARE NEL FORNO A MICROONDE**

Utensili	Annotazioni
Vassoio in alluminio	Può causare scintille. Trasferire il cibo in un piatto per forno a microonde.
Tetrapak per alimenti con manico in metallo	Può causare scintille. Trasferire il cibo in un piatto per forno a microonde.
Utensili in metallo o con bordura in metallo	Il metallo protegge il cibo dalle microonde. Una bordura metallica può causare scintilla.
Legacci metallici	Possano causare scintilla e potrebbero causare un incendio nel forno.
Sacchetti di carta	Possano causare un incendio nel forno.
Schiuma plastica	La schiuma plastica può fondersi o contaminare il liquido all'interno quando esposta ad alta temperatura.
Legno	Il legno si asciuga quando viene utilizzato nel microonde e può aprirsi o incrinarsi.

## INSTALLAZIONE DEL FORNO

### Nomi delle parti del forno e accessori

Togliere il cartone dal forno, da tutti i materiali e dalla cavità del forno.

Il forno è dotato dei seguenti accessori:

Piastra girevole	1
Anello della parte girevole	1
Manuale di istruzioni	1

1. Pannello di controllo
2. Staffa della piastra girevole
3. Anello della parte girevole
4. Piatto girevole
5. Finestra di osservazione
6. Sportello
7. Sistema blocco di sicurezza
8. Rack griglia

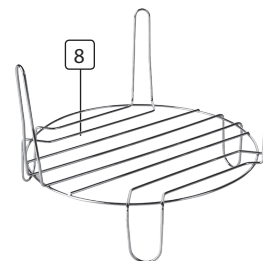
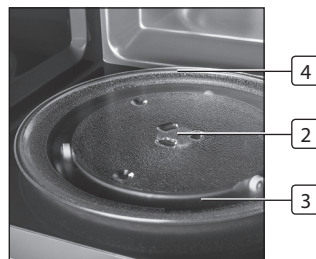

### Installazione del piatto girevole

- Non posizionare mai il vassoio in vetro capovolto. Il vassoio in vetro non deve mai essere limitato.
- Usare sempre sia il vassoio in vetro sia il piatto girevole durante la cottura.
- Tutti gli alimenti e i contenitori per alimenti sono sempre posizionati sul vassoio in vetro per la cottura.
- Se il vassoio in vetro o l'anello del piatto girevole si scheggiano o si rompono, contattare il centro di assistenza autorizzato più vicino..

### INSTALLAZIONE E COLLEGAMENTI

- Rimuovere tutti i materiali di imballaggio e gli accessori. Esaminare che non vi siano danni nel forno come ammaccature o sportello rotto. Non installare il forno se danneggiato.
- Eliminare ogni pellicola protettiva presente sulla superficie del forno a microonde.
- Non rimuovere la copertura marrone chiara in Mica che è attaccata alla cavità del forno per proteggere il magnetron.
- Scegliere una superficie piana che offra spazio sufficiente per l'ingresso e/o uscita delle ventole.

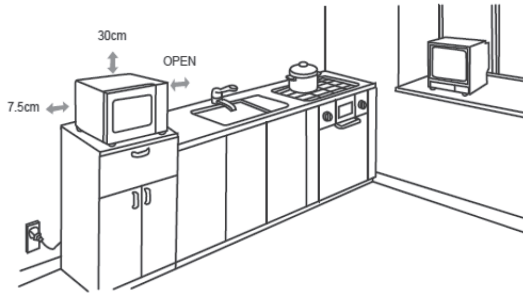

- La superficie posteriore dell'apparecchio deve essere posizionata contro la parete. E' necessaria una distanza minima di 7,5cm tra il forno e le pareti adiacenti. Un lato deve essere aperto. Lasciare una distanza minima di 30cm sopra al forno. Non rimuovere i piedini dalla base del forno.
- Il blocco delle aperture di ingresso e/o uscita può danneggiare il forno.
- Posizionare il forno il più lontano possibile da radio e TV. L'uso del forno a microonde può causare interferenze alla ricezione degli apparecchi radio e TV.
- Collegare il forno in una normale presa domestica. Assicurarsi che la tensione e la frequenza siano uguali alla frequenza ed alla tensione riportate nelle specifiche di targa.
- Non posizionare il forno su una stufa o su altri apparecchi che producono calore. Se posizionato vicino o sopra ad una fonte di calore il forno potrebbe subire danni e la garanzia sarebbe annullata.



**La superficie accessibile può essere calda durante il funzionamento.**

## ISTRUZIONI DI FUNZIONAMENTO

Questo forno a microonde usa un moderno controllo elettronico per regolare i parametri di cottura per meglio soddisfare le vostre esigenze di cottura.

### Impostazione orologio

Quando il microonde è collegato alla corrente, il forno visualizza "0:00", l'avvisatore acustico suona una volta.

- Premere "OROLOGIO/ TIMER DI COTTURA." per scegliere il formato 12 o 24 ore.
- Girare "⏰" per regolare le cifre dell'ora, l'input deve essere tra 0--23(24 ore) o 1--12(12-ore).
- Premere "OROLOGIO/ TIMER DI COTTURA.," i minuti lampeggiano.
- Girare "⏰" per regolare le cifre dei minuti, l'input deve essere tra 0--59.
- Premere "OROLOGIO/ TIMER DI COTTURA." per terminare la regolazione dell'orologio. ":" lampeggia.

### Nota:

- Se l'orologio non è impostato, non funziona quando è acceso.
- Durante il processo di impostazione dell'orologio, se si preme "STOP/ CANC", il forno tornerà automaticamente allo stato precedente.

### Cottura a microonde

- Premere il tasto "MICROONDE" una volta, e "P100" viene visualizzato.
- Premere "MICROONDE" più volte o girare "⏰" per selezionare la potenza microonde da 100% a 10%. "P100", "P80", "P50", "P30", "P10" verranno visualizzati nell'ordine.
- Premere "START/+30SEC./CONFERMA" per confermare.
- Girare "⏰" per regolare il tempo di cottura. (L'impostazione del tempo deve essere 0:05- 95:00.)
- Premere "START/+30SEC./CONFERMA" per iniziare la cottura.

**NOTA:** la quantità di passaggi per il tempo di regolazione dell'interruttore di codifica sono i seguenti:

0--- 1 min	: 5 secondi
1---5 min	: 10 secondi
5---10 min	: 30 secondi
10---30 min	: 1 minuto
30---95 min	: 5 minuti

### Grafico potenza microonde

Premere	1 volta	2 volte	3 volte	4 volte	5 volte
Potenza microonde	100%	80%	50%	30%	10%

### Cottura a grill

- Premere il tasto "GRILL/COMBI" una volta, e il display "G-1".
- Girare "👉" per regolare il tempo di cottura. (L'impostazione del tempo deve essere 0:05- 95:00.)
- Premere "START/+30SEC./CONFERMA" per iniziare la cottura.

**Nota:** Se passa metà del tempo grill, il forno suonerà due volte per dirvi di girare gli alimenti. Potete semplicemente lasciare che continui a cuocere. Ma per avere un migliore effetto di cibo grigliato, dovrete girare il cibo, chiudere lo sportello, e poi premere "START/+30SEC./CONFERMA" per continuare la cottura.

### Cottura combinata

- Premere il tasto "GRILL/COMBI" una volta, e "G-1" a display.
- Premere "GRILL/COMBI" più volte o girare "👉" per selezionare la potenza del grill. Smettere di ruotare quando viene visualizzato "C-1","C-2","C-3" o "C-4".
- Premere "START/+30SEC./CONFERMA" per confermare.
- Girare "👉" per regolare il tempo di cottura. (L'impostazione del tempo deve essere 0:05- 95:00.)
- Premere "START/+30SEC./CONFERMA" per iniziare la cottura.

Istruzioni	Display	Microonde	Grill	Convezione
1	C-1	•		•
2	C-2	•	•	
3	C-3		•	•
4	C-4	•	•	•

### Cottura a convezione (Con funzione di pre-riscaldamento)

La cottura a convezione vi permette di cuocere il cibo come un forno tradizionale. Le microonde non sono usate. Si consiglia di pre-riscaldare il forno alla temperatura adeguata prima di mettere il cibo nel forno.

- Premere il tasto "CONVEZIONE" una volta, "100" lampeggia.
- Continuare a premere "CONVEZIONE" o girare "👉" per selezionare la funzione convezione. Nota: si può scegliere una temperatura tra 100 gradi e 190 gradi.
- Premere "START/+30SEC./CONFERMA" per confermare la temperatura.
- Premere "START/+30SEC./CONFERMA" per iniziare il pre-riscaldamento. Quando è raggiunta la temperatura di pre-riscaldamento, l'avvisatore acustico suona due volte per ricordarvi di mettere il cibo nel forno. E la temperatura di pre-riscaldamento viene visualizzata e lampeggia.
- Mettere il cibo nel forno e chiudere lo sportello.
- Girare "👉" per regolare il tempo di cottura. (Il tempo massimo d'impostazione è 95 minuti.)
- Premere il tasto "START/+30SEC./CONFERMA" per iniziare la cottura.

### Nota:

- Non è possibile inserire il tempo di cottura finché non si raggiunge la temperatura di pre-riscaldamento.
- Se si raggiunge la temperatura, è necessario aprire lo sportello per inserire il tempo di cottura.
- Se il tempo non viene inserito entro 5 minuti, il forno smetterà di pre-riscaldare. L'avvisatore acustico suona cinque volte e ritorna allo stato di attesa.

### Cottura a convezione (Senza funzione di pre-riscaldamento)

- Premere il tasto "CONVEZIONE" una volta, "100" lampeggia.
- Continuare a premere "CONVEZIONE" o girare "👉" per selezionare la funzione convezione. Nota: È possibile scegliere una temperatura tra 100 gradi e 190 gradi.
- Premere "START/+30SEC./CONFERMA" per confermare la temperatura
- Ruotare "👉" per regolare il tempo di cottura. (Il tempo massimo regolabile è 95 minuti.)

**Timer di cottura**

- Premere "OROLOGIO/TIMER DI COTTURA" due volte, il LED mostra 00:00.
- Ruotare  per inserire il tempo corretto. (Il tempo di cottura massimo è 95 minuti.)
- Premere "START/+30SEC./CONFERMA." per confermare l'impostazione.
- Quando si raggiunge il tempo di cottura, l'indicatore dell'orologio sparisce. Il segnalatore acustico suonerà 5 volte. Se l'orologio è stato impostato (sistema 24 ore), il LED mostrerà l'ora corrente.

**Scongelamento a peso**



- Premere "W.T./Scong. tempo" per scegliere la funzione scongelamento a peso. sarà visualizzato "dEF1".
- Ruotare  per inserire il peso: "100""200""300""400""500""600""800", "1000", "1200""1400""1600""1800" e "2000" saranno visualizzati in ordine.
- Premere "Start/+30Sec./Conferma." per iniziare a scongelare. Se si preme "Stop/Canc.", si ritornerà allo stato in attesa. Ora, premere di nuovo "Start/+30Sec./Conferma." o se il tempo di pausa è di oltre 5 minuti, si tornerà allo stato in attesa. Premere "Start/+30Sec./Conferma." in 5 minuti, l'unità continua a funzionare e il tempo va all'indietro. Una volta finito, il segnalatore acustico suona cinque volte e ritorna allo stato in attesa.
- Quando è trascorsa la metà del tempo di scongelamento, il segnalatore acustico suonerà due volte per ricordarvi di capovolgere il cibo, se non si fa nulla, l'unità continuerà a funzionare e il risultato dello scongelamento non sarà ottimale.

**Scongelamento a tempo**

- Premere "W.T./Time Defrost " per scegliere la funzione scongelamento a tempo. sarà visualizzato "dEF2".
- Ruotare  per inserire il tempo di cottura. Il tempo MAX. è 95 minuti.
- Premere "Start/+30Sec./Conferma." per iniziare a scongelare. Se si preme "Stop/Canc.", si ritornerà allo stato in attesa. Ora, premere di nuovo

"Start/+30Sec./Conferma." o se il tempo di pausa è di oltre 5 minuti, si tornerà allo stato in attesa. Premere "Start/+30Sec./Conferma." entro 5 minuti, l'unità continua a funzionare e il tempo va all'indietro.

**Menù automatico**

- In stand-by, ruotare  verso destra per scegliere la funzione desiderata e "A1""A2""A3"... "A10" saranno visualizzati.
- Premere "START/+30SEC./CONFERMA." er confermare.
- Ruotare  per selezionare il peso, e l'indicatore "g" si accenderà.
- Premere "START/+30SEC./CONFERMA." per iniziare la cottura.

**Nota 1:** Quando si sceglie A8, non mettere la torta in forno dall'inizio. Il forno deve essere prima pre-riscaldato a 160 gradi. Dopo diversi minuti, l'avvisatore acustico suona due volte per ricordarvi di mettere la torta nel forno. Dopo aver messo la torta nel forno, premere di nuovo "Start/+30Sec./Conferma.". Il timer conterà alla rovescia, e la torta sarà cotta perfettamente.

**Nota 2:** Durante la cottura A10 Pollo arrosto, il forno suona due volte, questo è normale. Per ottenere un miglior effetto griglia, è necessario capovolgere il cibo, chiudere lo sportello, e quindi premere "START/+30SEC./Conferma." per continuare la cottura. Se non si effettua alcuna operazione, il forno continuerà a funzionare.

**TABELLA DEL MENÙ AUTOMATICO**

Menù	Peso(g)	Potenza
A1 Pizza	<ul style="list-style-type: none"> <li>• 300</li> <li>• 400</li> </ul>	100%
A2 Patate	<ul style="list-style-type: none"> <li>• 1 (circa 230g)</li> <li>• 2 (circa 460g)</li> <li>• 3 (circa 690g)</li> </ul>	100%

Menù	Peso(g)	Potenza
A3 Carne	<ul style="list-style-type: none"> <li>• 200</li> <li>• 300</li> <li>• 400</li> <li>• 500</li> </ul>	100%
A4 Pesce	<ul style="list-style-type: none"> <li>• 200</li> <li>• 300</li> <li>• 400</li> <li>• 500</li> </ul>	80%
A5 Verdure	<ul style="list-style-type: none"> <li>• 200</li> <li>• 300</li> <li>• 400</li> <li>• 500</li> </ul>	100%
A6 Bevande	<ul style="list-style-type: none"> <li>• 1(about 240 ml)</li> <li>• 2(about 480 ml)</li> <li>• 3(about 720 ml)</li> </ul>	100%
A7 Pasta	<ul style="list-style-type: none"> <li>• 50(aggiungere 450 ml di acqua fredda)</li> <li>• 100(aggiungere 800 ml di acqua fredda)</li> <li>• 150(aggiungere 1.200 ml di acqua fredda)</li> </ul>	80%
A8 Popcorn	<ul style="list-style-type: none"> <li>• 50</li> <li>• 100</li> </ul>	100%
A9 Torte	• 475	Preriscaldare a 160 gradi
A10 Pollo arrosto	<ul style="list-style-type: none"> <li>• 750</li> <li>• 1000</li> <li>• 1250</li> </ul>	<ul style="list-style-type: none"> <li>• C-2</li> <li>• C-2</li> <li>• C-2</li> </ul>

### Cottura veloce

- In stato di attesa, premere il tasto "START/+30SEC./CONFERMA" per cuocere con il 100% del livello di potenza per 30 secondi. Ogni pressione dello stesso tasto può aumentare 30 secondi. Il tempo massimo di cottura è 95 minuti.
- Durante le fasi microonde, grill, convezione e combinato, premere il tasto "START/+30SEC./CONFERMA" per cuocere con il 100% del livello di potenza per 30 secondi. Ogni pressione dello stesso tasto può aumentare 30 secondi.

**Nota:** questa funzione non può funzionare con scongelamento, menu auto e cottura a fasi multiple.

### Funzione Blocco per bambini

- Blocco: In stato di attesa, premere "STOP/CANC." per 3 secondi, ci sarà un lungo "beep" indicante l'ingresso nello stato di blocco-bambini e l'indicatore "☐●" si accenderà. Il LED visualizzerà l'ora corrente o 0:00.
- Fine Blocco: In stato bloccato, premere "STOP/CANC." per 3 secondi, ci sarà un lungo "beep" indicante che il blocco è rilasciato, e l'indicatore "☐●" sparirà.

### Specifiche particolari

- Il tempo massimo di cottura di "Microonde", "Grill", "Scongelamento a tempo", "Convezione" e "Combi" è 95 minuti.
- Quando si apre lo sportello si accende la lampada. Se ti tiene aperto per 10 minuti, la lampada si spegne e il display passerà allo stato stand-by.
- Quando si apre lo sportello in stato stand-by o durante il processo d'impostazione, il display iniziale resterà invariato. Si può anche cambiare ed impostare. Ma il tasto "START" non funzionerà.
- Chiudere lo sportello, la lampada si spegne. L'impostazione può essere modificata. E anche il tasto "START" funziona.



## RISOLUZIONE DEI PROBLEMI

<b>Normale</b>	
Il forno a microonde interferisce con la ricezione TV	La ricezione radio e TV può subire interferenze quando il forno a microonde è in funzione. È simile alle interferenze di piccoli elettrodomestici, come mixer, aspirapolvere, e una ventola elettrica. È normale.
Luce del forno fioca	Nella cottura a microonde a bassa potenza, la luce del forno può diventare fioca. È normale.
Vapore che si accumula sullo sportello, aria calda che fuoriesce dalle ventole	Durante la cottura, il vapore può fuoriuscire dal cibo. La maggior parte uscirà dalle ventole. Ma se ne può accumulare un po' sulle parti fredde come lo sportello del forno. È normale.
Forno avviato accidentalmente senza cibo all'interno.	È vietato far funzionare l'unità senza cibo all'interno. È molto pericoloso.

<b>Problema</b>	<b>Possibile causa</b>	<b>Rimedio</b>
Il forno non si accende.	<ol style="list-style-type: none"> <li>1) Cavo alimentazione non inserito saldamente.</li> <li>2) Fusibile fuso o interruttore automatico in funzione.</li> <li>3) Problemi con la presa</li> </ol>	<ul style="list-style-type: none"> <li>• Scollegare la spina poi ricollegarla dopo 10 secondi.</li> <li>• Sostituire il fusibile o azzerare l'interruttore automatico (riparato da personale professionista della nostra azienda)</li> <li>• Collaudare la presa con altri elettrodomestici.</li> </ul>
Il forno non scalda.	4) Lo sportello non è ben chiuso	Chiudere bene lo sportello.
Il piatto girevole in vetro fa rumore quando il forno a microonde è in funzione	5) Supporto girevole e base del forno sporchi.	Fare riferimento a "Manutenzione del Microonde" per pulire le parti sporche.

## Läs anvisningarna noggrant innan du använder din mikrovågsugn, och förvara bruksanvisningen på en säker plats.

Om du följer bruksanvisningen kommer din ugn att fungera utan problem i många år.

### FÖRVARA DENNA BRUKSANVISNING PÅ EN SÄKER PLATS

#### FÖRSIKTIGHETSÅTGÄRDER FÖR ATT UNDVIKA EXPONERING FÖR HÖG MIKROVÅGSENERGI

- Försök inte att använda denna ugn om luckan är öppen, eftersom detta kan medföra skadlig exponering för mikrovågsenergi. Det är viktigt att inte ta sönder eller göra några ändringar på säkerhetslåsen.
- Placera inte något föremål mellan ugnens framsida och luckan, och låt inte smuts eller rester av rengöringsmedel ansamlas på tätningssyrtorna.
- VARNING:** Om luckan eller luckans tätningar har skadats får ugnen inte användas förrän den har reparerats av en utbildad person.

## TILLÄGG

Om apparaten inte hålls ordentligt ren kan ytan skadas, vilket kan påverka ugnens livslängd och leda till en farlig situation.

## SPECIFIKATIONER

Modell:	MW-2897
Märkspänning:	230 V~50 Hz
Ingående märkeffekt (Mikrovågsugn):	1 300 W
Utgående märkeffekt (Mikrovågsugn):	800 W
Ingående märkeffekt (Grill):	1 200 W
Ingående märkeffekt (Konvektion):	1 200 W
Ugnens kapacitet:	23 l
Glasplattans diameter:	Ø 270 mm
Yttre mått (LxBxH):	485x410x292,5 mm
Nettovikt:	Cirka 13,25 kg

## VIKTIGA SÄKERHETSINSTRUKTIONER OCH VARNINGAR

För att minska risken för brand, elektriska stötar, personskador eller exponering för hög mikrovågsenergi vid användning av ugnen, måste du följa de grundläggande försiktighetsåtgärderna, inklusive följande:

- Varning: Vätskor och andra matvaror får inte värmas i förslutna behållare, eftersom de kan explodera.
- Varning: Det är farligt för alla som inte har utbildning att utföra någon typ av service eller reparation som kräver att en kåpa som skyddar mot exponering för mikrovågsenergi tas bort.
- Varning: Låt inte barn använda ugnen utan tillsyn om de inte har fått tillräckliga instruktioner så att de kan använda ugnen på ett säkert sätt och förstår farorna vid felaktig användning.
- Varning: Om ugnen används i kombinationsläget bör barn endast använda ugnen under tillsyn av en vuxen på grund av de höga temperaturer som genereras (gäller endast modeller med grill).
- Använd endast kokkärl som är lämpliga för användning i mikrovågsugn.
- Ugnen bör rengöras regelbundet, och alla matrester ska tas bort.
- Läs och följ anvisningarna i avsnittet "FÖRSIKTIGHETSÅTGÄRDER FÖR ATT UNDVIKA EXPONERING FÖR HÖG MIKROVÅGSENERGI".
- Om du värmer mat i behållare av plast eller papper ska du hålla ett öga på ugnen så att förpackningen inte fattar eld.
- Om rök bildas ska du stänga av apparaten eller dra ur strömkabeln och låta luckan vara stängd för att kväva eventuella eldslågor.
- Tillaga inte maten under för lång tid.
- Använd inte ugnen som förvaringsutrymme. Förvara inte matvaror som bröd, kakor, etc. inuti ugnen.
- Ta bort förslutningar av ståltråd och metallhandtag på behållare/påsar av plast eller papper innan du ställer in dem i ugnen.
- Installera och placera denna ugn i enlighet med de medföljande anvisningarna.

- Råa och hårdkokta ägg med skalet kvar får inte värmas i mikrovågsugn, eftersom de kan explodera, även efter att mikrovågornas uppvärmning har avslutats.
- Använd endast ugnen på avsett vis, så som beskrivs i bruksanvisningen. Använd inte korroderande kemikalier eller ångor i ugnen. Denna ugn är särskilt konstruerad för uppvärmning. Den är inte avsedd för industriellt bruk eller användning i laboratorium.
- Om strömkabeln är skadad måste den bytas ut av tillverkaren, en servicetekniker eller någon annan utbildad person för att undvika skaderisk.
- Ugnen får inte förvaras eller användas utomhus.
- Använd inte ugnen nära vatten, i en fuktig källare eller nära en swimmingpool.
- Temperaturen på de tillgängliga ytorna kan vara hög när ugnen är igång. Ytorna kan bli mycket heta under användning. Se till att strömkabeln inte ligger emot någon varm yta, och täck aldrig över någon del av ugnen.
- Låt inte strömkabeln hänga över en bords- eller bänkkant.
- Om ugnen inte hålls ordentligt ren kan det uppstå skador på ytan, vilket kan leda till en farlig situation och en avsevärd förkortning av apparatens livslängd.
- Innehållet i diflaskor och burkar med barnmat måste skakas eller röras om, och matens temperatur måste kontrolleras innan den ges till barnet för att undvika brännskador.
- Upphetning av drycker i mikrovågsugn kan leda till försenad uppkokning, och du måste därför vara mycket försiktig när du tar ut behållaren ur ugnen.
- Mikrovågsgugnen är inte avsedd för användning av personer (inklusive barn) med nedsatt fysisk, sensorisk eller mental förmåga, eller brist på erfarenhet och kunskap, såvida de inte övervakas eller får anvisningar om hur ugnen fungerar av en person som är ansvarig för deras säkerhet.
- Barn måste övervakas för att se till att de inte leker med ugnen.
- Ugnen är inte avsedd att användas tillsammans med en extern timer eller ett separat fjärrkontrollsystem.
- **WARNING:** Se till att ugnen är avstängd innan du byter ut lampan för att undvika att få en elektrisk stöt.
- Tillgängliga delar kan bli mycket heta under användning. Små barn bör hållas borta från ugnen.
- Ångtvätt får inte användas.
- Använd inte starkt slipande rengöringsmedel eller vassa metallskrapor när du rengör ugnens glaslucka, eftersom de kan repa ytan, vilket kan leda till att glaset spricker.
- Ugnen blir varm under användning. Var försiktig så att du inte rör vid värmeelementen på ugnens insida.
- Använd endast den termometer som rekommenderas för denna ugn (för ugnar som utrustats med funktionen att använda en termometer).
- Ugnens baksida ska placeras mot en vägg.

## **FARA**

### **Risk för elektriska stötar**

Om någon av de interna komponenterna vidrörs kan det leda till allvarliga personskador eller dödsfall. Montera inte isär denna apparat.

### **WARNING**

Risk för elektriska stötar. Felaktig användning av jordningen kan resultera i en elektrisk stöt. Stick inte in kontakten i ett eluttag förrän apparaten är korrekt installerad och jordad.

### **RENGÖRING**

Se till att koppla ur apparaten ur vägguttaget.

- Rengör insidan av ugnen med en lätt fuktad trasa.
- Rengör tillbehören på vanligt sätt med vatten och diskmedel.
- Luckans ram, tätning och angränsande delar måste rengöras noggrant med en fuktig trasa när de är smutsiga

### Stickkontakt med två runda stift

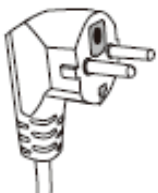

Denna apparat måste jordas. Vid en eventuell kortslutning minskar jordningen risken för elektriska stötar genom att det finns en säkerhetsledning som leder bort strömmen. Denna apparat är utrustad med en strömkabel som har en jordledare och en jordad kontakt.

Strömkontakten måste kopplas in i ett uttag som är korrekt installerat och jordat. Anlita en utbildad elektriker eller servicetekniker om du inte förstår jordningsanvisningarna fullt ut eller om du inte är helt säker på att apparaten är korrekt jordad. Om du behöver använda en förlängningssladd måste du använda en sladd med 3 ledningar.

- Den medföljande strömkabeln är kort för att minska riskerna som kan uppstå om någon trasslar in sig eller snubblar över en längre kabel.
- Om en lång sladd eller förlängningssladd används:
- Den angivna elektriska klassificeringen på sladden eller förlängningssladden måste vara minst lika hög som apparatens elektriska klassificering.
- Förlängningssladden måste vara av jordad typ med 3 ledningar.
- Den långa sladden bör dras så att den inte hänger ner över kanten på bänken eller bordet, för att undvika att barn drar i sladden eller att någon snubblar.

## KOKKÄRL

### FÖRSIKTIGHET

#### Risk för personskador

- Det medför allvarliga risker om någon person utan utbildning utför service- eller reparationsarbeten som innebär att någon av kåporna måste tas bort, eftersom dessa skyddar mot exponering för mikro vågsenergi.
- Läs anvisningarna i avsnittet "Material som du kan använda eller bör undvika i en mikrovågsugn". Det kan finnas vissa icke-metalliska kokkärl som inte är säkra att använda i mikrovågsugn. Om du är osäker kan du testa det aktuella kokkärlet genom att följa nedanstående procedur.

#### Test av kokkärl:

- Fyll en mikrovågssäker behållare med 1 kopp kallt vatten (250 ml) och ställ i det kärl som du vill testa.
- Värm på högsta effekt i 1 minut.
- Känn försiktigt på kärlet. Om det tomma kärlet är varmt ska du inte använda det i mikrovågsgugnen.
- Värm inte i mer än 1 minut.

## MATERIAL SOM DU KAN ANVÄNDA I MIKROVÅGSUGNEN

Köksgeråd	Anmärkningar
Aluminiumfolie	Endast som avskärmning. Små, släta bitar kan användas för att täcka över tunna delar av kött eller kyckling för att förhindra att de tillagas för länge. Gnistor kan uppstå om folien är för nära ugnens väggar. Folien bör vara minst 2,5 cm från ugnens väggar.
Bryningskärl	Följ tillverkarens anvisningar. Botten på bryningskärlet måste vara minst 5 mm ovanför den roterande plattan. Felaktig användning kan göra att plattan går sönder.

Köksgeråd	Anmärkningar
Matporslin	Endast mikrovågssäker porslin. Följ tillverkarens anvisningar. Använd inte sprucket eller kantstött porslin.
Glasburkar	Ta alltid bort locket. Använd endast för att värma maten till lagom temperatur. De flesta glasburkar är inte värmetåliga och kan gå sönder.
Glaskärl	Använd endast värmetåliga glaskärl. Kontrollera så att det inte finns någon metallkant på kärlet. Använd inte spruckna eller kantstötta kärl.
Påsar för ugnstekning	Följ tillverkarens anvisningar. Stäng inte påsen med förslutningar av ståltråd. Skär skårer i påsen så att ångan kan komma ut.
Tallriker och muggar av papper	Använd endast för matlagning/uppvärmning under kort tid. Lämna inte ugnen utan tillsyn under matlagningen.
Pappersservetter	Använd för att täcka maten vid återuppvärmning och uppsugning av fett. Använd endast vid matlagning under en kort tid och under tillsyn.
Bakplåtspapper	Använd för att täcka över maten och undvika stänk eller som omslag vid ångkokning.
Plast	Endast mikrovågssäker plast. Följ tillverkarens anvisningar. Bör vara märkt "mikrovågssäker". Vissa plastbehållare blir mjuka när maten inuti blir varm. Skär skårer eller stick hål i "kokpåsar" och hårt förslutna plastpåsar som ventilation enligt anvisningarna på förpackningen.
Plastfolie	Endast mikrovågssäker plastfolie. Använd för att täcka maten och hålla kvar fuktigheten vid matlagning. Låt inte plastfolien vidröra maten.
Termometrar	Endast mikrovågssäkra termometrar (för kött och godsaker).
Vaxat papper	Använd som ett lock för att förhindra stänk och bevara fuktigheten.

## MATERIAL SOM BÖR UNDVIKAS I MIKROVÅGSUGNEN

Köksgeråd	Anmärkningar
Aluminiumbricka	Kan orsaka gnistbildning. Flytta över maten till en mikrovågssäker tallrik.
Matkartong med metallhandtag	Kan orsaka gnistbildning. Flytta över maten till en mikrovågssäker tallrik.
Kokkärl av metall eller med metallkant	Metall avskärmar maten från mikrovågsenergin. Metallkanter kan orsaka gnistbildning.
Förslutningar av metall	Kan orsaka gnistbildning eller brand i ugnen.
Papperspåsar	Kan orsaka brand i ugnen.
Skumplast	Skumplast kan smälta eller förorena vätskan inuti behållaren om den utsätts för höga temperaturer.
Trä	Trä torkar ut om det används i mikrovågsugnen och kan spricka.

## SÅ INSTALLERAR DU DIN UGN

### Benämningar på ugnens delar och tillbehör

Ta upp ugnen och tillbehören ur förpackningen och ta ut allt material som finns i ugnen.

Din ugn har följande tillbehör:

Glasplatta	1
Roterande ring	1
Bruksanvisning	1

1. Kontrollpanel
2. Roterande axel
3. Roterande ring
4. Glasbricka
5. Observationsfönster
6. Lucka
7. Säkerhetslås
8. Grillställ

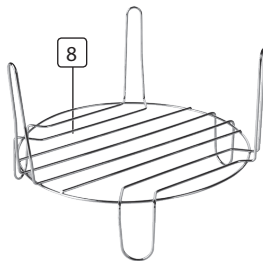
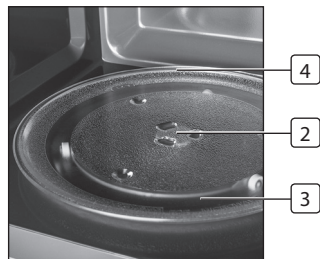

### Installation av den roterande plattan

- Placera aldrig glasplattan upp och ner. Glasplattan måste alltid kunna rotera fritt.
- Både glasplattan och den roterande ringen måste alltid användas vid matlagning.
- All mat och alla matbehållare måste alltid ställas på glasplattan vid matlagning.
- Om glasplattan eller den roterande ringen spricker eller går sönder ska du kontakta närmaste auktoriserade servicecenter.

### INSTALLATION OCH ANSLUTNING

- Ta bort allt förpackningsmaterial och alla tillbehör. Undersök ugnen för att kontrollera att den inte har några skador, såsom bucklor eller en skadad lucka. Installera inte ugnen om den är skadad.
- Ta bort all skyddsfilm som sitter på ugnens ytor.
- Ta inte bort det ljusbruna Mica-skyddet som sitter monterat i ugnen för att skydda magnetronen.
- Välj ut en plan yta som har tillräckligt med öppet utrymme för intags- och/eller utloppsventilerna.

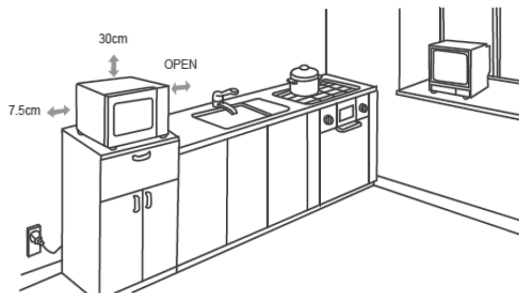

- Apparatens baksida ska placeras mot en vägg. Ett fritt avstånd på minst 7,5 cm behövs mellan ugnen och alla väggar runt omkring. En sida måste vara fri. Lämna ett fritt utrymme på minst 30 cm ovanför ugnen. Ta inte bort fötterna på undersidan av ugnen.
- Om öppningarna för intag och/eller utlopp blockeras kan det skada ugnen.
- Ställ ugnen så långt från radio- och TV-apparater som möjligt. När mikrovågsugnen är igång kan den skapa störningar i mottagningen till din radio eller TV.
- Anslut din ugn till ett standarduttag för hushållsbruk. Se till att strömstyrkan och frekvensen är samma som strömstyrkan och frekvensen på typskylten.
- Installera inte ugnen ovanför en spis eller någon annan värmeproducerande apparat. Om ugnen installeras ovanför en värmekälla kan den skadas, och garantin blir ogiltig.



**De tillgängliga ytorna kan bli varma under användning.**

## ANVÄNDNINGSSINSTRUKTIONER

Denna mikrovågsugn använder modern elektronisk styrning för att justera parametrarna för matlagningen och uppfylla dina behov vid matlagningen.

### Inställning av klocka

När mikrovågsugnen är inkopplad visar displayen "0:00", och summern ringer en gång.

- Tryck ner "CLOCK/KITCHEN TIMER" (KLOCKA/KÖKSTIMER) för att välja 12 eller 24 timmars visning.
- Vrid "▲" för att ställa in timmarna, tiden måste ligga inom 0-23 (24 timmar) eller 1-12 (12 timmar).
- Tryck ner "CLOCK/ KITCHEN TIMER" (KLOCKA/ KÖKSTIMER) och siffrorna för minuter kommer att blinka.
- Vrid "▲" för att ställa in minuterna, tiden måste ligga inom 0-59.
- Tryck "CLOCK/ KITCHEN TIMER" (KLOCKA/ KÖKSTIMER) för att avsluta inställningen. ":" blinkar.

### Obs:

- Om klockan inte är inställd kommer den inte att fungera när ugnen är inkopplad.
- Om du trycker "STOP/CLEAR" (STOPP/RENSA) medan du ställer in klockan kommer ugnen att återgå till sin tidigare inställning automatiskt.

### Matlagning i mikrovågsugn

- Tryck ner knappen "MICROWAVE" (MIKROVÅGSUGN) en gång, och "P100" visas i displayen.
- Tryck ner knappen "MICROWAVE" (MIKROVÅGSUGN) upprepade gånger eller vrid "▲" för att välja mikrovågsugnens effekt från 100 % till 10%. "P100", "P80", "P50", "P30", "P10" visas i tur och ordning.
- Tryck ner "START/+30SEC./CONFIRM" (START/+30 SEK./BEKRÄFTA) för att bekräfta.
- Vrid "▲" för att ställa in tiden för matlagningen (tiden måste ligga inom 0:05-95:00).
- Tryck ner "START/+30SEC./CONFIRM" (START/+30 SEK./BEKRÄFTA) för att påbörja matlagningen.

**OBS:** stegen för inställning av tiden på kodningsomkopplaren är följande:

0-1 min	: 5 sekunder
1-5 min	: 10 sekunder
5-10 min	: 30 sekunder
10-30 min	: 1 minut
30-95 min	: 5 minuter

### Effekttabell för mikrovågsugnen

Knaptryckning	1 gång	2 gånger	3 gånger	4 gånger	5 gånger
Mikrovågseffekt	100%	80%	50%	30%	10%

### Matlagning med grill

- Tryck ner knappen "GRILL/KOMBI" en gång, och "G-1" visas på displayen.
- Vrid på "👉" för att ställa in grilleffekten. Sluta vrida när "G1" visas.
- Tryck på "START/+30SEC./CONFIRM" (START/+30 SEK./BEKRÄFTA) för att bekräfta.
- Vrid "👉" för att ställa in tiden för matlagningen (tiden måste ligga inom 0:05- 95:00).
- Tryck "START/+30SEC./CONFIRM" (START/+30 SEK./BEKRÄFTA) för att påbörja matlagningen.

#### Obs:

När halva grilltiden har gått kommer två ljudsignaler att ljuda från ugnen för att påminna dig om att vända på maten. Du kan låta matlagningen fortsätta, men för bästa grillresultat bör du vända på maten, stänga luckan och sedan trycka "START/+30SEC./CONFIRM" (START/+30 SEK./BEKRÄFTA) för att fortsätta matlagningen.

### Kombinationsmatlagning

- Tryck ner knappen "GRILL/KOMBI" en gång, och "G-1" visas på displayen.
- Tryck på "GRILL/COMBI" fyra gånger gånger eller vrid på "👉" för att välja grilleffekt. Sluta vrida när "C-1"/"C-2"/"C-3" eller "C-4" visas.
- Tryck ner "START/+30SEC./CONFIRM" (START/+30 SEK./BEKRÄFTA) för att bekräfta.
- Vrid "👉" för att ställa in tiden för matlagningen (tiden måste ligga inom 0:05- 95:00).
- Tryck ner "START/+30SEC./CONFIRM" (START/+30 SEK./BEKRÄFTA) för att påbörja matlagningen.

Instruktioner	Display	Mikrovågsugn	Grill	Konvektion
1	C-1	•		•
2	C-2	•	•	

Instruktioner	Display	Mikrovågsugn	Grill	Konvektion
3	C-3		•	•
4	C-4	•	•	•

### Matlagning med konvektion (med föruppvärmningsfunktion)

Matlagning med konvektion gör att du kan laga mat som i en traditionell ugn. Mikrovågor används inte. Du rekommenderas att förvärma ugnen till ungefärlig temperatur innan du ställer in maten i ugnen.

- Tryck ner knappen "CONVECTION" (KONVEKTION) en gång, och "100" blinkar.
- Försätt att trycka ner "CONVECTION" (KONVEKTION) eller vrid "👉" för att välja funktion. Obs: Temperaturen kan ställas in på mellan 100 och 190 grader.
- Tryck ner "START/+30SEC./CONFIRM" (START/+30 SEK./BEKRÄFTA) för att bekräfta temperaturen.
- Tryck ner "START/+30SEC./CONFIRM" (START/+30 SEK./BEKRÄFTA) för att påbörja förvärmningen. När den inställda temperaturen för förvärmning uppnås ljuder summern två gånger för att påminna dig om att ställa in maten i ugnen. Temperaturen för förvärmningen visas i displayen och blinkar.
- Ställ in maten i ugnen och stäng luckan.
- Vrid "👉" för att ställa in tiden för matlagningen (den maximala tiden är 95 minuter).
- Tryck ner "START/+30SEC./CONFIRM" (START/+30 SEK./BEKRÄFTA) för att påbörja matlagningen.



#### Obs:

- Tiden för matlagningen kan inte ställas in förrän temperaturen för föruppvärmning har uppnåtts.
- När temperaturen uppnås måste luckan öppnas för att tiden för matlagning ska kunna ställas in.
- Om ingen tid har ställts in inom 5 minuter kommer ugnen att avbryta föruppvärmningen. Summern ljuder fem gånger, och ugnen sätts i vänteläge.

### Matlagning med konvektion (utan föruppvärmningsfunktion)

- Tryck ner knappen "CONVECTION" (KONVEKTION) en gång, och "100" blinkar.



- Fortsätt att trycka ner "CONVECTION" (KONVEKTION) eller vrid  för att välja funktion. Obs: Temperaturen kan ställas in på mellan 100 och 190 grader.
- Tryck "START/+30SEC./CONFIRM" (START/+30 SEK./BEKRÄFTA) för att bekräfta temperaturen.
- Vrid  för att ställa in tiden för matlagningen (den maximala tiden är 95 minuter).

### Kökstimer

- Tryck på "CLOCK/KITCHEN TIMER" (KLOCKA/KÖKSTIMER) två gånger. LED:n visar 00:00.
- Vrid på  för att ange korrekt timer. (Den maximala matlagningstiden är 95 minuter.)
- Tryck på "START/+30SEC./CONFIRM" (START/+30 SEK./BEKRÄFTA) för att bekräfta inställningen.
- Klockindikatorn sloknar när tiden nås. Summern ringer 5 gånger. Om klockan har ställts in (24-timmarssystem) visar LED:n den aktuella tiden.

### Avfrostning baserat på vikt

- Tryck på "W.T./Time Defrost" (Vikt/tid avfrostning) för att välja funktionen avfrostning baserat på vikt. "dEF1" visas.
- Vrid på  för att ange vikten. "100", "200", "300", "400", "500", "600", "800", "1000", "1200", "1400", "1600", "1800" och "2000" visas i ordning.
- Tryck på "Start/+30Sec./Confirm" (Start/+30 sek./bekräfta) för att starta avfrostningen. Om "Stop/Clear" (Stopp/rensa) trycks in återgår den till vänteläge. Tryck nu på "Start/+30Sec./Confirm" (Start/+30 sek./bekräfta) igen. Om inte detta görs återgår den till vänteläge efter 5 minuter. Tryck på "Start/+30Sec./Confirm" (Start/+30 sek./bekräfta) inom 5 minuter. Enheten börjar arbeta och tiden räknas ner. När det är slutfört ljuder summern 5 gånger och vänteläget aktiveras.
- När halva avfrostningstiden gått ljuder summern två gånger för att påminna dig om att vända på maten. Om detta inte görs fortsätter enheten att arbeta men avfrostningsresultatet blir inte bra.

### Avfrostning baserat på tid

- Tryck på "W.T./Time Defrost" (Vikt/tid avfrostning) två gånger för att välja funktionen avfrostning baserat på tid. "dEF2" visas.
- Vrid på  för att ange tillagningstiden. Den maximala tiden är 95 minuter.
- Tryck på "Start/+30Sec./Confirm" (Start/+30 sek./bekräfta) för att starta avfrostningen. Om "Stop/Clear" (Stopp/rensa) trycks in återgår den till vänteläge. Tryck nu på "Start/+30Sec./Confirm" (Start/+30 sek./bekräfta) igen. Om inte detta görs återgår den till vänteläge efter 5 minuter. Tryck på "Start/+30Sec./Confirm" (Start/+30 sek./bekräfta) inom 5 minuter. Enheten börjar arbeta och tiden räknas ner.

### Automeny

- I vänteläge, vrid  åt höger för att välja den funktion som önskas, och "A1", "A2", "A3" ... "A10" visas.
- Tryck på "START/ +30 SEC./CONFIRM" (START/+30 SEK./BEKRÄFTA) för att bekräfta valet av meny.
- Vrid på " " för att välja vikt i meny. "g"-indikatorn tänds.
- Tryck på "START/ +30 SEC./CONFIRM" (START/+30 SEK./BEKRÄFTA) för att starta matlagningen.

**Notera 1:** om du väljer meny A8 för kaka ska du inte ställa in kakan i ugnen till en början. Ugnen måste först förvärmas till 160 grader. Efter några minuter kommer summern att ringa två gånger för att påminna dig om att ställa in kakan i ugnen. När du har ställt in kakan i ugnen ska du trycka ner "START/+30SEC./CONFIRM" (START/+30 SEK./BEKRÄFTA) igen. Timern börjar räkna ner, och kakan kommer att tillagas perfekt.

**Notera 2:** Under A10 tillagning av grillad kyckling ljuder ugnen två gånger. Detta är normalt. För att uppnå bättre effekt när mat grillas, vänd på maten, stäng luckan, och tryck sedan på "START/ +30SEC./ Confirm" (START/+30 SEK./BEKRÄFTA) för att fortsätta tillagningen. Om ingen åtgärd utförs fortsätter ugnen arbeta.

## TABELL FÖR AUTOMENY

Meny	Vikt (g)	Effekt
A1 Pizza	<ul style="list-style-type: none"> <li>• 300</li> <li>• 400</li> </ul>	100%
A2 Potatis	<ul style="list-style-type: none"> <li>• 1 (ungefär 230 g)</li> <li>• 2 (ungefär 460g)</li> <li>• 3 (ungefär 690g)</li> </ul>	100%
A3 Kött	<ul style="list-style-type: none"> <li>• 200</li> <li>• 300</li> <li>• 400</li> <li>• 500</li> </ul>	100%
A4 Fisk	<ul style="list-style-type: none"> <li>• 200</li> <li>• 300</li> <li>• 400</li> <li>• 500</li> </ul>	80%
A5 Grönsaker	<ul style="list-style-type: none"> <li>• 200</li> <li>• 300</li> <li>• 400</li> <li>• 500</li> </ul>	100%
A6 Dryck	<ul style="list-style-type: none"> <li>• 1(ungefär 240 ml)</li> <li>• 2(ungefär 480 ml)</li> <li>• 3(ungefär 720 ml)</li> </ul>	100%
A7 Pasta	<ul style="list-style-type: none"> <li>• 50 (lägg till 450 ml kallt vatten)</li> <li>• 100 (lägg till 800 ml kallt vatten)</li> <li>• 150 (lägg till 1 200 ml kallt vatten)</li> </ul>	80%
A8 Popcorn	<ul style="list-style-type: none"> <li>• 50</li> <li>• 100</li> </ul>	100%

Meny	Vikt (g)	Effekt
A9 Kaka	<ul style="list-style-type: none"> <li>• 475</li> </ul>	Förvärm på 160 grader
A10 Grillad kyckling	<ul style="list-style-type: none"> <li>• 750</li> <li>• 1000</li> <li>• 1250</li> </ul>	<ul style="list-style-type: none"> <li>• C-2</li> <li>• C-2</li> <li>• C-2</li> </ul>

### Snabbmatlagning

- När ugnen är i vänteläget kan du trycka ner knappen "START/+30SEC./CONFIRM" (START/+30 SEK./BEKRÄFTA) för att laga mat med 100 % effekt under 30 sekunder. Varje tryckning på knappen ökar tiden med 30 sekunder. Den maximala matlagningstiden är 95 minuter.
- När ugnen är inställd i något av lägena mikrovåg, grill, konvektion eller kombination kan du trycka ner knappen "START/+30SEC./CONFIRM" (START/+30 SEK./BEKRÄFTA) för att laga mat med 100 % effekt under 30 sekunder. Varje tryckning på knappen ökar tiden med 30 sekunder.

**Obs:** Denna funktion fungerar inte vid avfrostning, automeny eller matlagning i flera steg.

### Låsfunktion för barn

- Lås: I vänteläget ska du trycka ner knappen "STOP/CLEAR" (STOPP/RENSA) under 3 sekunder. Ett långt "pip" ljuder för att indikera att barnlåset har aktiverats, och indikatorlampan " 🔴 " tänds. LED-displayen visar aktuell tid eller 0:00.
- Upplåsning: När ugnen är låst kan du trycka ner knappen "STOP/CLEAR" (STOPP/RENSA) under 3 sekunder. Ett långt "pip" ljuder för att indikera att barnlåset har avaktiverats, och indikatorlampan " 🔴 " släcks.

### Speciella specifikationer

- Den maximala tillagningstiden för "Mikrovågsugn", "Grill", "Avfrostning baserat på tid", "Konvektion" och "Kombinerad" är 95 minuter.

- Lampan lyser när luckan är öppen. Om den är öppen i 10 minuter släcks lampan och displayen återgår till vänteläge.
- När luckan öppnas i vänteläge eller när inställning pågår ändras inte displayen. Den kan ändras och ställas in. "START"-tangenter fungerar dock inte.
- Stäng luckan, lampan släcks. Inställningen kan ändras. Nu fungerar också "START"-tangenter.

## FELSÖKNING

Normalt	
Mikrovågsugnen stör TV-mottagningen	Radio- och TV-mottagningen kan störas när mikrovågsugnen är i gång. Detta är samma typ av störning som kan förekomma med små elektriska apparater som mixer, dammsugare och fläkt, och är helt normalt.
Ljuset i ugnen är svagt	Vid matlagning med låg effekt kan ugnens belysning bli svag. Detta är normalt.
Ånga ansamlas på luckan, varm luft strömmar ur ventilerna	Vid matlagning kan ånga uppstå från maten. Det mesta går ut via ventilerna, men lite kan ansamlas på en kall plats, såsom ugnsluckan. Detta är normalt.
Ugnen startades oavsiktligt utan mat.	Det är förbjudet att använda ugnen utan någon mat inuti. Det är mycket farligt.

Fel	Möjlig orsak	Åtgärd
Ugnen kan inte startas.	1) Strömkabeln är inte ordentligt ansluten. 2) En säkring har gått eller kretsbrytaren har aktiverats. 3) Problem med eluttaget.	Dra ur kabeln och anslut den igen efter 10 sekunder. Byt säkring eller återställ kretsbrytaren (repareras av en professionell tekniker från vårt företag). Testa uttaget med andra apparater.
Ugnen värms inte upp.	4) Luckan är inte stängd.	Stäng luckan ordentligt.
Missljud uppstår när glasplattan snurrar.	5) Smuts på hjulen eller på botten av ugnen.	Se avsnittet "Underhåll av mikrovågsugnen" för information om rengöring av delarna.

★★★  
**TRISTAR**

*Quality shouldn't be a luxury!*



BQ-2816



OV-1418



GR-2841



**service.tristar.eu**

Tristar Europe B.V. | Jules Verneweg 87 | 5015 BH Tilburg | The Netherlands