



SR8950

Robot aspirateur Manuel d'utilisation

Planet
First

100%
Recycled Paper

Ce manuel est en papier recyclé à 100%.

- * Avant d'utiliser cet appareil, veuillez lire attentivement les instructions.
- * Utilisation intérieure uniquement.

Français

imagine the possibilities

Merci d'avoir effectué l'achat d'un produit
Samsung.

Enregistrez vos produits Samsung en vous
connectant sur

www.samsung.com/register

SAMSUNG

consignes de sécurité

CONSIGNES DE SÉCURITÉ



• Avant d'utiliser l'appareil, veuillez lire attentivement le présent manuel et le conserver pour référence.



• Comme les instructions d'utilisation suivantes se rapportent à divers modèles, les caractéristiques de votre aspirateur peuvent différer légèrement de celles décrites dans ce manuel.

SYMBOLES D'AVERTISSEMENT UTILISÉS



Indique la présence d'un danger de mort ou de blessure grave.



Indique la présence d'un risque de blessure ou de dommage matériel.

AUTRES SYMBOLES UTILISÉS



Indique la présence d'un risque de blessure ou de dommage matériel.

CONSIGNES DE SÉCURITÉ IMPORTANTES

Lors de l'utilisation d'un appareil électrique, des précautions de base doivent être prises, notamment :

LISEZ TOUTES LES INSTRUCTIONS AVANT D'UTILISER VOTRE ROBOT ASPIRATEUR.

Débranchez l'appareil de la prise lorsqu'il n'est pas utilisé ou avant toute opération de maintenance.

DANGER : pour limiter tout risque d'incendie, d'électrocution ou de blessure :

GÉNÉRALITÉS

- Utilisez cet appareil uniquement tel qu'indiqué dans le présent manuel.
- Ne faites pas fonctionner le robot aspirateur ou le chargeur si celui-ci est endommagé de quelque manière que ce soit.
- Si l'aspirateur fonctionne anormalement, a reçu un choc, a été endommagé, laissé à l'extérieur ou plongé dans l'eau, retournez-le au centre d'assistance clientèle.
- Ne manipulez jamais le chargeur ou le robot aspirateur avec les mains mouillées.
- Utilisez-le uniquement à l'intérieur et sur des surfaces sèches.
- Cet appareil n'est pas destiné à être utilisé par des personnes (y compris des enfants) ayant des capacités physiques, sensorielles ou mentales réduites, ou un manque d'expérience et de connaissances, à moins qu'elles ne soient surveillées ou qu'elles aient reçu les instructions nécessaires concernant l'utilisation de cet appareil de la part d'une personne responsable, et ce, pour leur propre sécurité.
- Les enfants doivent être surveillés afin de garantir qu'ils ne jouent pas avec l'appareil.

CHARGEUR DE BATTERIE

- N'utilisez pas la prise polarisée avec une prise murale ou une rallonge non polarisée.
- N'utilisez pas l'appareil à l'extérieur ni sur des surfaces mouillées.
- Débranchez le chargeur de la prise lorsqu'il n'est pas utilisé ou avant toute opération de maintenance.
- Utilisez uniquement le chargeur fourni par le fabricant pour recharger l'appareil.
- N'utilisez jamais de cordon ou de prise endommagé(e).
- Ne tirez pas sur le cordon ; ne soulevez pas l'appareil par le cordon ; n'utilisez pas le cordon comme poignée ; ne fermez pas de porte sur le cordon ; ne tirez pas le cordon sur des rebords ou des angles coupants. Maintenez le cordon éloigné des surfaces chauffées.
- N'utilisez pas de rallonges ni de prises murales ayant une intensité maximale admissible inadéquate.
- Ne débranchez pas l'appareil en tirant sur le cordon. Pour débrancher, tenez la prise et non le cordon.
- Ne détériorez pas les batteries et ne les faites pas brûler car elles risquent d'exploser à des températures élevées.
- N'essayez pas d'ouvrir le chargeur. Les réparations doivent être effectuées uniquement par un technicien qualifié du centre d'assistance clientèle.
- N'exposez jamais le chargeur à des températures élevées et évitez tout contact avec l'humidité.

consignes de sécurité

ROBOT ASPIRATEUR

- N'aspirez jamais d'objets pointus ou tranchants tels que des morceaux de verres, des clous, des vis, des pièces de monnaie, etc.
- N'utilisez pas l'appareil sans filtre. Pour les opérations de maintenance, n'insérez jamais vos doigts ou des objets dans la chambre du ventilateur au cas où l'appareil se remettrait accidentellement en marche.
- N'insérez aucun objet dans les ouvertures. N'utilisez pas l'appareil si l'une des ouvertures est obstruée ; nettoyez régulièrement les ouvertures pour éliminer toute trace de poussière, peluches, cheveux, ou toute autre chose risquant d'empêcher le passage de l'air.
- N'aspirez jamais de matière toxique (javel, ammoniaque, produit de débouchage, etc.).
- N'aspirez jamais d'objets en train de brûler ou de fumer, tels que des cigarettes, des allumettes ou des cendres chaudes.
- N'aspirez jamais de liquides inflammables ou combustibles tels que de l'essence et n'utilisez jamais l'appareil si de tels liquides risquent d'être présents.
- N'utilisez pas le robot aspirateur dans un espace clos rempli de vapeurs de peinture à l'huile, de diluant, de substances antimites, de poussières inflammables et autres vapeurs explosives ou toxiques.
- Des fuites de batterie peuvent se produire suite à un usage intensif ou à des températures extrêmes. En cas de contact du liquide avec la peau, rincez abondamment à l'eau. En cas de contact du liquide avec les yeux, rincez immédiatement à l'eau claire pendant 10 minutes minimum. Consultez un médecin rapidement.

sommaire

CONSIGNES DE SÉCURITÉ

02

- 06 Branchement
- 07 Avant L'utilisation
- 10 En cours D'utilisation
- 11 Nettoyage et Entretien

FONCTIONS DU PRODUIT

13

MONTAGE DE L'ASPIRATEUR

15

- 15 Composants
- 16 Nomenclature des pièces

FONCTIONNEMENT DE L'ASPIRATEUR

20

- 20 Installation du robot aspirateur
 - 20 Procédure d'installation
 - 20 Mise sous/hors tension
 - 21 Installation du chargeur
 - 22 En cours de charge
 - 23 À propos de la batterie
 - 24 Réglage de l'heure
 - 25 Installation du module VIRTUAL GUARD
- 27 Utilisation du robot aspirateur
 - 27 Démarrage/Arrêt du nettoyage
 - 28 Recharge
 - 29 Nettoyage Automatique
 - 30 Nettoyage Localisé
 - 31 Nettoyage Intensif
 - 32 Nettoyage Manuel
 - 33 Programmation du départ différé
 - 34 Programmation hebdomadaire
- 36 Fonctions supplémentaires
 - 36 Utilisation des fonctions supplémentaires

ENTRETIEN DES OUTILS ET DES FILTRES

37

- 37 Nettoyage du robot aspirateur
 - 37 Mémoriser les procédures de nettoyage et d'entretien
 - 37 Nettoyage de la lentille du capteur et de la caméra
 - 38 Nettoyage du collecteur de poussière et des filtres
- 39 Nettoyage du robot aspirateur
 - 39 Nettoyage de la brosse principale
 - 41 Nettoyage de la brosse rotative latérale
 - 42 Nettoyage de la roue d'entraînement

DÉPANNAGE

43

- 43 Liste de vérification avant d'appeler le centre d'assistance
- 45 Codes d'erreur : Dépannage

CARACTÉRISTIQUES TECHNIQUES DU PRODUIT

46

consignes de sécurité

BRANCHEMENT



Ne pliez pas excessivement le cordon d'alimentation et ne placez dessus aucun objet lourd risquant de l'endommager.

- Cela pourrait entraîner une électrocution ou un incendie.

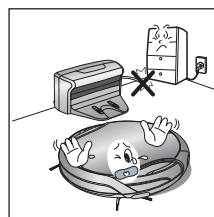

Veillez à éliminer toute trace de poussière ou d'eau de la prise d'alimentation.

- Dans le cas contraire, cela pourrait entraîner un dysfonctionnement ou une électrocution.

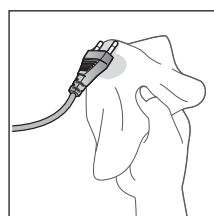

Ne tirez pas la prise d'alimentation par le cordon et ne touchez jamais la prise avec les mains mouillées.

- Cela pourrait entraîner une électrocution ou un incendie.

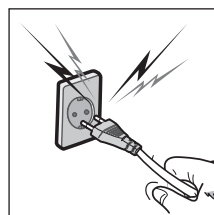

**N'utilisez pas de prises multiples.
(Ne laissez pas le cordon traîner sur le sol.)**

- Cela pourrait entraîner une électrocution ou un incendie.

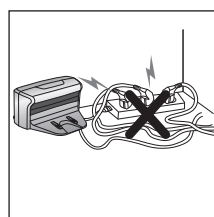

N'utilisez pas de cordon d'alimentation ou de prise endommagé(e) ni de prise murale mal fixée.

- Cela pourrait entraîner une électrocution ou un incendie.

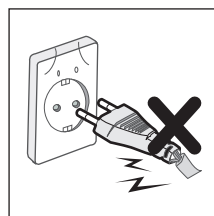

AVANT L'UTILISATION



Avant de mettre le robot aspirateur en marche, assurez-vous que le collecteur de poussière est en place.

- Si le collecteur de poussière n'est pas inséré, le robot aspirateur ne fonctionne pas.

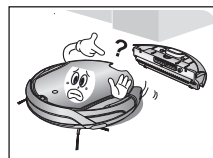

N'utilisez jamais le robot aspirateur dans des lieux comportant des matières combustibles, tels que :

- Les lieux avec des bougies ou lampes de bureau posées sur le sol ;
- Les lieux où des feux sont laissés sans surveillance (feu ou braises) ;
- Les lieux avec présence d'essence, d'alcool distillé, de diluant, de cendriers avec cigarettes allumées, etc.



Le robot aspirateur est destiné à une utilisation domestique uniquement. Ne l'utilisez jamais dans les lieux suivants :

- Greniers, caves, entrepôts, bâtiments industriels, pièces séparées éloignées du bâtiment principal, lieux exposés à l'humidité (salles de bain, salle d'eau) ou surfaces étroites et en hauteur (tables, étagères). En cas d'utilisation dans ces lieux, l'appareil risque d'être gravement endommagé (dysfonctionnements, pannes).



Ouvrez toutes les portes pour nettoyer toutes les pièces.

- Si une porte est fermée, le robot aspirateur ne pourra pas entrer dans la pièce.
- Toutefois, veillez à fermer la porte d'entrée principale, de la véranda et de la salle bain ou de toute autre pièce où le robot aspirateur risquerait de tomber à un étage inférieur.



N'utilisez pas l'aspirateur sur un sol noir.

- Dans ce cas, le robot aspirateur risque de ne pas fonctionner normalement.

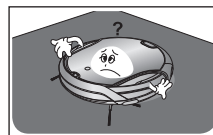

Pour les tapis munis de longues franges, repliez ces dernières sous le tapis.

- Les franges non repliées risqueraient d'endommager gravement le tapis et l'appareil, en se coinçant dans la roue d'entraînement ou la brosse principale.

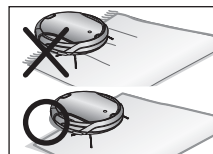

Si le capteur d'escarpement est sale, le robot aspirateur risque de tomber du haut d'un escalier, d'une mezzanine, etc.

Cela risquerait de provoquer des blessures et d'endommager gravement l'appareil. Afin d'éviter tout risque, installez les VIRTUAL GUARDS (réglage sur le mode Fence "Mur Virtuel") devant les zones dangereuses. Nettoyez la lentille du capteur et la caméra afin d'éviter tout dysfonctionnement.

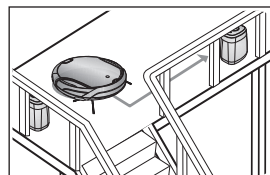



Retirez à l'avance les objets de petite taille ou fragiles de la zone à nettoyer.

- Veillez à enlever tous les objets avant le nettoyage.
- Veillez à enlever tous les objets fragiles, tels que grands vases en céramique, objets en verre, pots de fleur, etc.
- Le robot aspirateur ne reconnaît pas les pièces de monnaie, bagues ou autres objets de valeur tels que des bijoux.

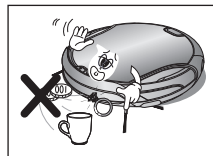

Enlevez les objets présents sur le sol avant le nettoyage.

- Le robot aspirateur est conçu pour détecter les obstacles à une distance de 5 cm.
- Les serviettes de bain, les tapis de salle de bain, d'évier, d'entrée ou de buanderie, les cordons d'alimentation, les nappes et les ceintures risquent de se coincer dans la roue d'entraînement ou la brosse principale. Dans le cas d'une nappe, cela peut provoquer la chute des objets présents sur la table.

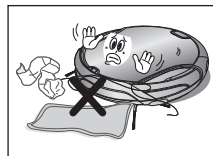

Prévenez tous les membres de la famille (ou toute personne qu'il convient de prévenir) d'être prudents avant de lancer le nettoyage ou lors de l'utilisation du mode de nettoyage programmé.

- Les enfants évoluant à proximité risqueraient de s'entraver dans le robot aspirateur et de tomber.

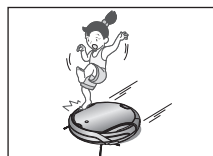

Veillez à ce que les enfants ne montent pas et ne s'assoient pas dessus.

- Les enfants risqueraient de tomber et de se blesser ou d'endommager gravement l'appareil.



Si un enfant ou un animal domestique doit rester seul, veillez à mettre le robot aspirateur hors tension.

- Le robot aspirateur risquerait d'attirer leur attention.
- Si la roue d'entraînement venait à entraîner des doigts, des pattes, des vêtements ou des cheveux, cela risquerait de provoquer des blessures.
- Si un enfant ou un animal domestique se trouve dans le chemin du robot aspirateur, il risque d'être détecté comme un obstacle et la zone risque de ne pas être nettoyée.
- Lorsque le bouton de mise en marche est désactivé, l'alimentation est coupée et toutes les fonctions sont désactivées.

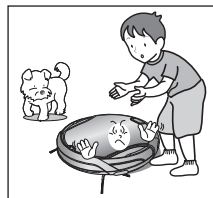

Au moment d'installer la station de recharge, ne laissez pas le cordon d'alimentation traîner sur le sol.

- Lorsque le robot aspirateur va se recharger automatiquement ou passe à proximité de la station de recharge, il risquerait d'entraîner le cordon.

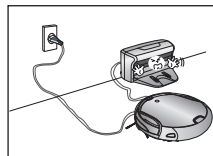

Laissez toujours le cordon d'alimentation du chargeur branché dans la prise.

- Bien que le robot aspirateur dispose d'une fonction de recharge automatique, si le cordon d'alimentation de la station de recharge n'est pas branché, il ne pourra pas recharger sa batterie automatiquement.

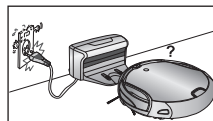



Installez le chargeur à un endroit facilement accessible pour le robot aspirateur.

- Si le chargeur est installé dans un endroit difficilement accessible, cela risque de causer des déplacements supplémentaires et de gêner le processus de recharge automatique.

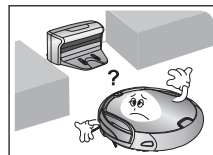

Les objets situés devant le chargeur empêchent le robot aspirateur de venir se recharger automatiquement.

- Libérez la zone.

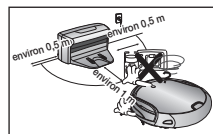

Il ne doit y avoir aucun obstacle ni escarpement à 0,5 m sur les côtés et à 1 m devant.

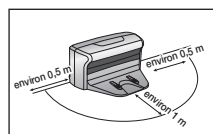

Ne court-circuitez pas les broches de chargement à l'aide d'objets en fer tels que des baguettes, des tournevis, etc.

- Cela risquerait d'endommager gravement le chargeur.

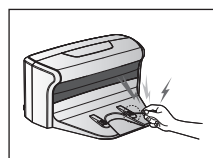

Assurez-vous qu'il n'y ait aucune trace de liquide sur la station de recharge.

- Le non-respect de cette consigne risquerait de provoquer un incendie ou une électrocution.

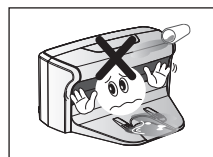

Assurez-vous que le robot n'aspire pas ou ne se déplace pas sur du liquide (eau, huile ou litière d'animaux).

- Cela risquerait d'endommager gravement l'appareil.
- Le liquide risquerait de se répandre sur les roues et de salir l'intérieur de l'appareil.

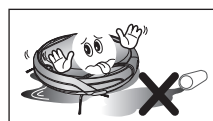

N'utilisez pas le chargeur à d'autres fins.

- Cela risquerait de l'endommager gravement ou de provoquer un incendie.



N'installez pas la station de recharge sur un sol foncé.

- Sinon, le robot aspirateur aura du mal à retourner vers celle-ci.

EN COURS D'UTILISATION



ATTENTION

Vous ne pouvez pas utiliser le robot aspirateur sur des tapis épais.

- Cela risquerait de provoquer un dysfonctionnement de l'appareil.
- Cela risquerait d'endommager le tapis.

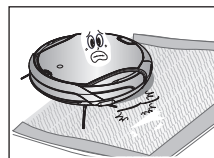

ATTENTION

N'utilisez pas le robot aspirateur sur une table ou autre surface en hauteur.

- Cela risquerait de l'endommager en cas de chute.



ATTENTION

Pendant son fonctionnement, le robot aspirateur risque de percuter des meubles tels que les pieds de chaises, de tables et autres meubles fins et longs.

- Pour un fonctionnement plus rapide et plus efficace, placez les chaises sur le dessus des tables.

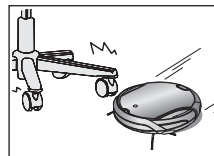

ATTENTION

Ne posez aucun objet sur le dessus du robot aspirateur.

- Cela risquerait de provoquer un dysfonctionnement.



ATTENTION

Retirez immédiatement tout morceau de papier ou sac plastique aspiré lors du nettoyage.

- Utiliser l'appareil pendant un temps prolongé alors que son orifice d'aspiration est obstrué risquerait de l'endommager gravement.



DANGER

En cas d'émission d'un son, d'une odeur anormal(e) ou de fumée, mettez immédiatement l'appareil hors tension et contactez le centre d'assistance clientèle.

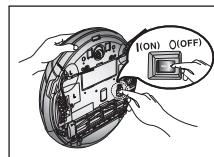



Ne déplacez pas le robot aspirateur tout en maintenant le réservoir de poussière.

- Cela peut entraîner la séparation du réservoir de poussière, ainsi que de graves blessures ou endommager sérieusement le produit.

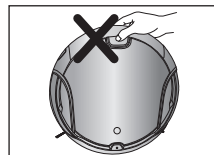

Le robot aspirateur risque de ne pas pouvoir continuer sa progression s'il est coincé au niveau du seuil de la porte d'entrée ou d'une véranda.

- Pour relancer son fonctionnement, désactivez le bouton de mise en marche puis réactivez-le après l'avoir déplacé à un endroit où il peut poursuivre le nettoyage.

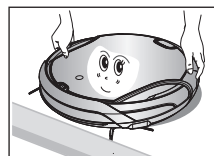

Le robot aspirateur ne peut pas nettoyer entièrement les endroits qu'il ne peut pas atteindre (ex. : coins, espace entre un canapé et un mur).

- Nettoyez de temps en temps ces endroits.

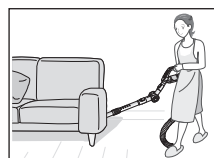

Il peut rester des moutons de poussière lorsque le robot aspirateur ne parvient pas à aspirer les moutons de poussière formés au cours du nettoyage.

- Si tel est le cas, balayez les moutons de poussière à l'aide d'un autre ustensile de nettoyage.

NETTOYAGE ET ENTRETIEN



Pour nettoyer l'appareil, évitez de vaporiser de l'eau directement sur la surface extérieure ou d'appliquer une substance volatile telle que du benzène, du diluant ou de l'alcool.

- Cela risquerait d'endommager gravement l'appareil.

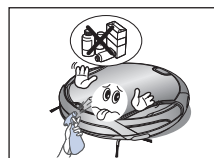

L'appareil ne doit en aucun cas être démonté ou réparé par une personne autre qu'un technicien de maintenance qualifié.

- Cela risquerait d'endommager l'appareil.



Retirez régulièrement toutes les substances étrangères qui se sont accumulées sur les capteurs d'obstacles et d'escarpement.

- La poussière accumulée sur les capteurs risque de provoquer le dysfonctionnement des capteurs.

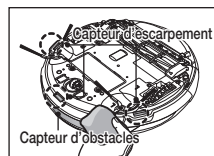



Pour retirer les substances étrangères, utilisez toujours la brosse de nettoyage après avoir mis l'appareil hors tension.

- Le non-respect de cette consigne risque d'entraîner la mise en marche accidentelle de l'appareil et de provoquer des blessures ou d'endommager gravement ce dernier.

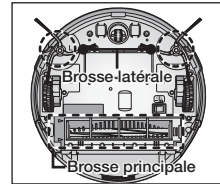

Si le cordon d'alimentation est endommagé, faites-le remplacer par un technicien de maintenance qualifié du centre d'assistance clientèle.

- Le non-respect de cette consigne risquerait de provoquer un incendie ou une électrocution.



Avant de nettoyer le chargeur, veillez à débrancher le cordon d'alimentation pour des raisons de sécurité.

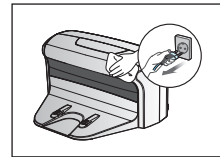

Contactez le centre d'assistance clientèle de Samsung Electronics pour remplacer la batterie.

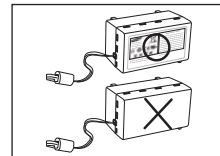

- L'utilisation de batteries non originales peut provoquer une panne de l'appareil.



fonctions du produit

UTILITÉ DE LA FONCTION VIRTUAL GUARD

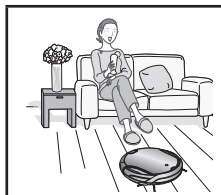
Vous pouvez restreindre le fonctionnement du robot aspirateur à une zone particulière en utilisant le mode « Fence » (mur virtuel).

		<ul style="list-style-type: none">• En quoi consiste la reconnaissance de la forme du plafond (Visionary mapping plus™) ? Cette fonction reconnaît la forme du plafond à l'aide de la caméra en haut pour identifier la zone à nettoyer et détermine la meilleure trajectoire pour passer sur chaque partie du sol.
---	---	--

NETTOYAGE PARFAIT DE CHAQUE RECOIN

Le robot aspirateur nettoie le sol de manière séquentielle (→) selon la carte déterminée par la fonction de reconnaissance du plafond. Il peut ainsi nettoyer chaque recoin de la pièce.

DIVERS MODES DE NETTOYAGE

Divers modes de nettoyage sont proposés pour satisfaire vos besoins.

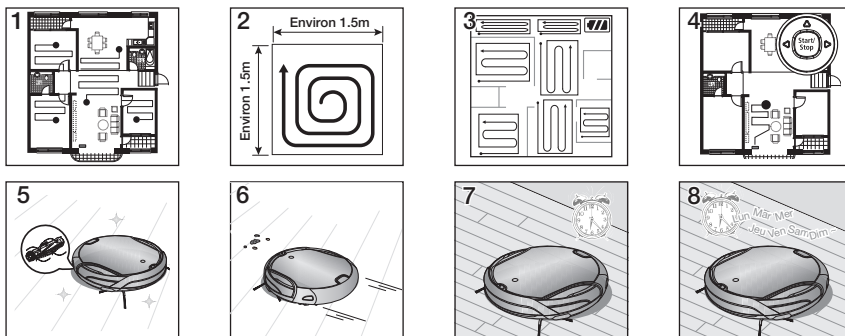

1. **Mode automatique** : Permet de nettoyer les pièces automatiquement.
2. **Mode localisé** : Permet de nettoyer une zone localisée en profondeur. Il peut être utilisé pour aspirer des miettes de pain ou de biscuits.
3. **Mode intensif** : Fonctionne jusqu'à épuisement presque total de la batterie.
4. **Mode manuel** : Il est possible de nettoyer le sol manuellement en déplaçant soi-même le robot aspirateur.
5. **Mode Turbo** : lorsque ce mode est activé, la brosse tourne à vitesse maximale ; l'aspirateur est donc plus efficace. (Vous pouvez activer ou désactiver ce mode à l'aide de la télécommande.)
6. **Mode capteur de poussière** : Dès que de la poussière entre dans l'aspirateur, ce dernier démarre le nettoyage intensif de la zone environnante. (Vous pouvez utiliser ce mode à l'aide de la télécommande.)
7. **Mode minuterie** : Il est possible de programmer le robot aspirateur pour qu'il nettoie le sol à une heure précise.
8. **Mode programme hebdomadaire** : Une opération de nettoyage programmée démarre à l'heure définie d'un jour particulier de la semaine.

CHARGEMENT AUTOMATIQUE

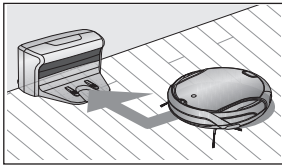

Lorsque la batterie est faible, le robot aspirateur se dirige automatiquement vers le chargeur où il sera rapidement rechargé.

BROSSE ROTATIVE LATÉRALE

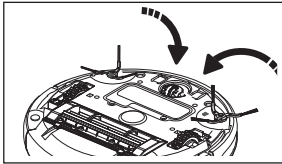

La brosse rotative latérale permet de nettoyer la poussière sur les côtés.

FRANCHISSEMENT DES SEUILS DE PORTES

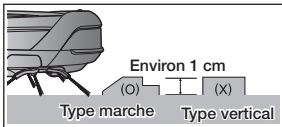

Le système de pilotage révolutionnaire du robot aspirateur lui permet de franchir les seuils de portes d'une hauteur d'environ 1 cm et de nettoyer toutes les pièces. Le robot aspirateur risque de ne pas pouvoir franchir les seuils de porte de 1 cm en fonction de leur forme.

CONTOURNEMENT DES OBSTACLES

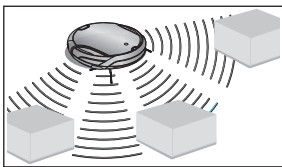

Lorsque le robot aspirateur rencontre un obstacle lors du nettoyage, le capteur d'obstacles lui permet de l'éviter et de continuer à fonctionner. (Il peut arriver que l'aspirateur touche des obstacles fins.)

ANTI-CHUTE

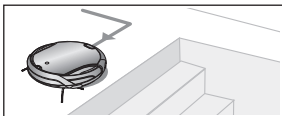

Les 3 capteurs d'escarpement détectent les marches descendantes (escaliers ou seuil de la porte d'entrée) afin d'éviter que le robot aspirateur ne tombe.

SYSTEME DE SECURITE

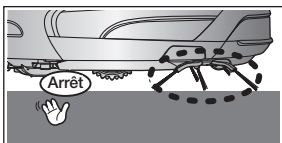

Si le robot aspirateur est soulevé pendant le nettoyage, les roues d'entraînement, la brosse principale, le moteur d'aspiration et la brosse rotative latérale sont arrêtés automatiquement par le capteur.

montage de l'aspirateur

COMPOSANTS

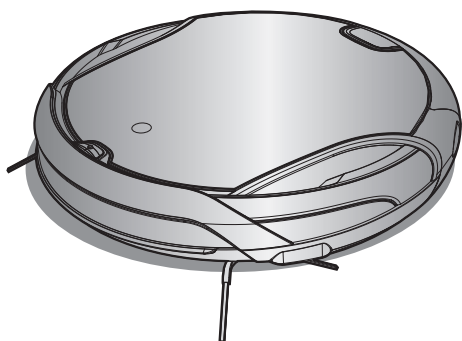

■ Unité principale

■ Télécommande

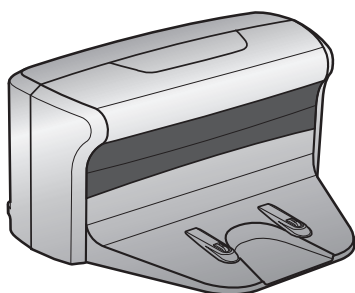

■ Chargeur
(Station de recharge)

■ Autres composants

<p>(Piles type AAA)</p>				
Manuel d'utilisation / 2 piles	Module VIRTUAL GUARD	Filtre de recharge	Brosse de nettoyage	Guide de démarrage rapide

NOMENCLATURE DES PIÈCES

■ Unité principale

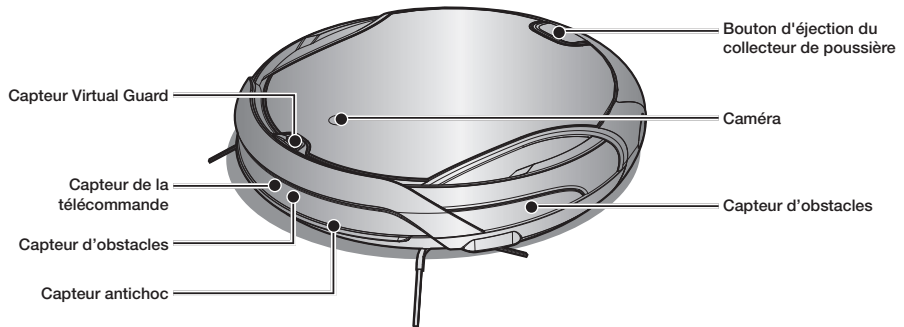

Face avant

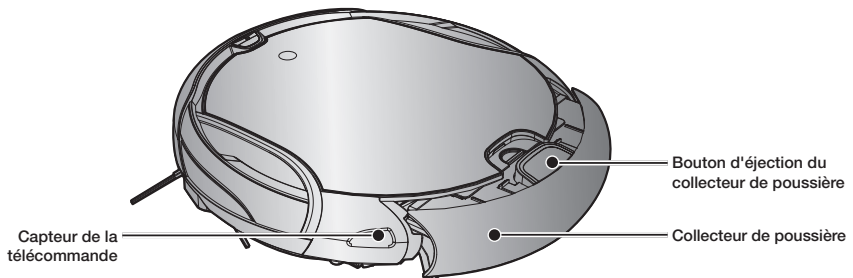

Face latérale

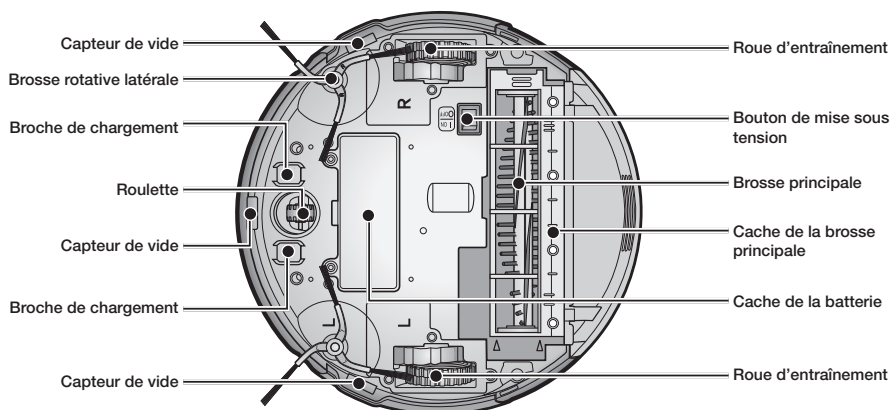

Dessous

■ Chargeur (Station de recharge)

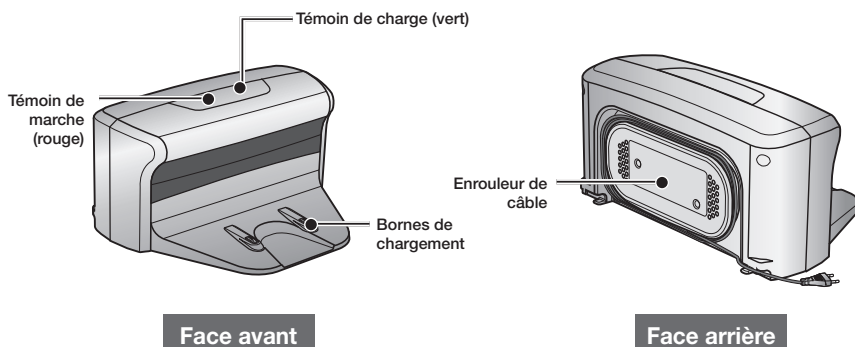

■ Module VIRTUAL GUARD

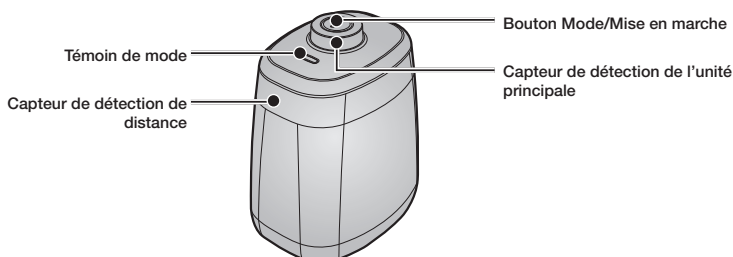

■ Mise en place des piles

Les piles ne sont pas fournies avec l'appareil. Elles doivent être achetées séparément. Insérez les piles alcalines (type D) avant d'utiliser l'appareil.

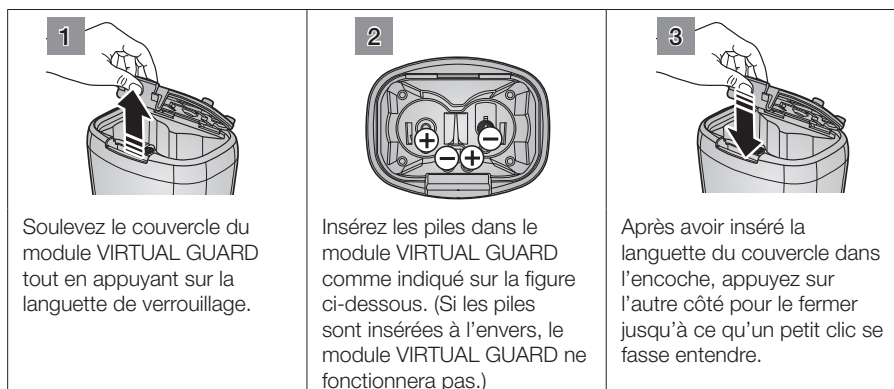

* Spécification : piles alcalines de type D (LR20)

■ Télécommande

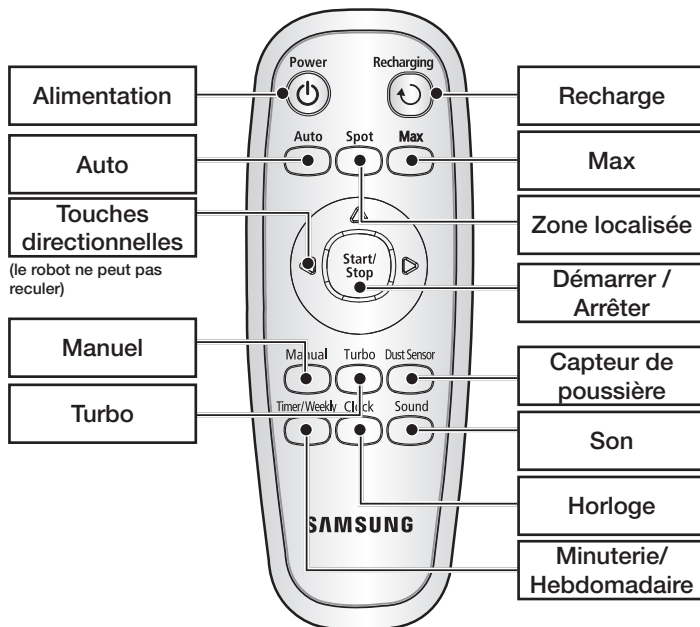

■ Mise en place des piles de la télécommande

Les piles ne sont pas insérées dans la télécommande au moment de l'achat de l'appareil. Insérez les piles alcalines (type AAA) avant d'utiliser l'appareil.

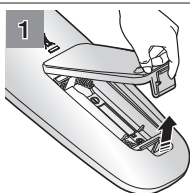

1 Soulevez le couvercle du compartiment à piles situé à l'arrière de la télécommande tout en appuyant sur la languette de verrouillage.

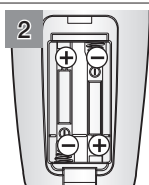

2 Insérez les piles dans la télécommande comme indiqué sur la figure ci-dessous. (Si les piles sont insérées à l'envers, la télécommande ne fonctionnera pas.)

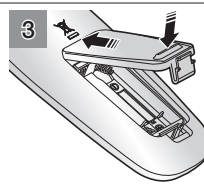

3 Après avoir inséré la languette du couvercle dans l'encoche, appuyez sur l'autre côté pour le fermer jusqu'à ce qu'un petit clic se fasse entendre.

* Spécification : piles alcalines de type AAA

■ Panneau d'affichage

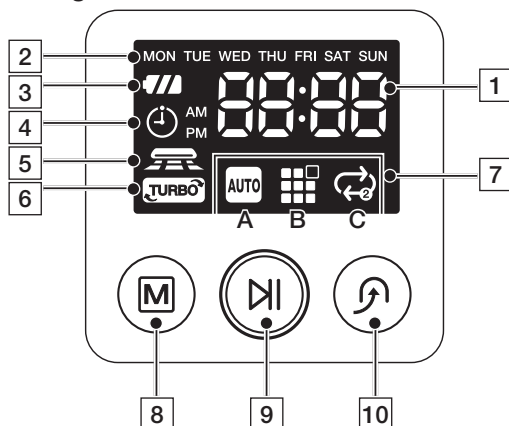

PARTIE AFFICHAGE

1. Affichage numérique

- Affiche la minuterie, le statut de progression et les codes d'erreur à l'aide de chiffres, de lettres et de symboles.

2. Programmation hebdomadaire

- Lorsque vous définissez une programmation hebdomadaire pour démarrer le nettoyage à partir de l'heure spécifiée du jour spécifié de la semaine, le symbole du jour sélectionné s'allume.

3. Indicateur du niveau de la batterie

- En cours de charge : Indique la progression de la charge en 3 étapes (3 carrés).
- En cours d'utilisation : Indique le niveau de charge de la batterie. Lorsque l'appareil est en marche, le niveau de charge de la batterie baisse d'un carré à la fois en partant du niveau maximum. (Lorsque la batterie est totalement déchargée, le dernier carré clignote et le message « Lo » s'affiche.)

4. Minuterie

- Lorsque le mode de nettoyage programmé est activé, le symbole de la minuterie est allumé.

5. Mode capteur de poussière

- Ce symbole s'allume lorsque le mode capteur de poussière est activé.

6. Mode Turbo

- Ce symbole s'allume lorsque le mode Turbo est activé.

7. Affichage du mode de nettoyage

- Chaque fois que le bouton de mode de nettoyage est actionné, le mode de nettoyage correspondant s'affiche.

(A) Mode automatique : Ce symbole s'allume lorsque le mode de nettoyage Auto est sélectionné.

(B) Mode localisé : Ce symbole s'allume lorsque le mode de nettoyage Spot est sélectionné.

(C) Mode intensif : Ce symbole s'allume lorsque le mode de nettoyage Max est sélectionné.

PARTIE COMMANDES

8. Mode de nettoyage

- Permet de sélectionner le mode de nettoyage. Une fois le mode de nettoyage sélectionné, appuyez sur le bouton (M) pour démarrer le nettoyage.

9. Démarrer / Arrêter

- Permet de démarrer/d'arrêter le nettoyage.

10. Recharge

- Lorsque ce bouton est actionné, le robot aspirateur retourne à la station de recharge pour recharger sa batterie.

fonctionnement de l'aspirateur

INSTALLATION DU ROBOT ASPIRATEUR

Procédure d'installation

1. Mise sous/hors tension

Pour utiliser le robot aspirateur, vous devez actionner le bouton de mise sous tension situé sur le dessous de l'unité principale.

2. Installation du chargeur

Pour charger le robot aspirateur, vous devez d'abord installer le chargeur.

La batterie étant déchargée au moment de l'achat de l'appareil, vous devez la recharger totalement avant d'utiliser l'appareil.

3. Charge de la batterie

Vous devez charger la batterie totalement avant d'utiliser le robot aspirateur.

4. RÉGLAGE DE L'HEURE

Vous devez régler l'heure pour pouvoir utiliser les options de nettoyage programmé et quotidien.

5. INSTALLATION DU MODULE VIRTUAL GUARD

Vous pouvez restreindre le fonctionnement du robot aspirateur à une zone particulière en utilisant le mode « Fence » (mur virtuel).



Mise sous/hors tension

Pour utiliser le robot aspirateur, vous devez actionner le bouton de mise sous tension.

Si vous désactivez le bouton d'arrêt d'urgence, tous les réglages excepté l'heure et les programmation hebdomadaires sont réinitialisés.

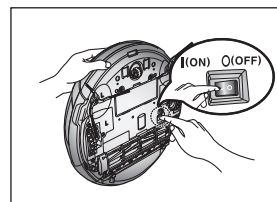

1. Soulevez l'appareil et actionnez le bouton de mise sous tension en veillant à ne pas appuyer sur un autre bouton.

- Si les icônes ne s'allument pas, cela indique que la batterie est déchargée. Si tel est le cas, installez le robot aspirateur sur la station de recharge après avoir activé le bouton de mise sous tension.

- L'heure configurée peut être différente de l'heure actuelle. Si l'heure configurée est incorrecte, réglez l'heure sur l'heure actuelle.

※ Si vous appuyez sur un autre bouton alors que le bouton de mise sous tension est actionné, les boutons risquent de ne plus fonctionner même après la mise sous tension.

Appuyez sur le bouton de mise sous tension pour l'éteindre et attendez 2 minutes avant de remettre l'appareil sous tension.

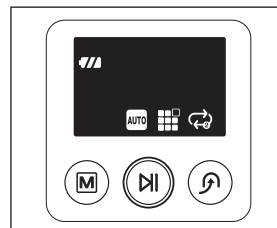

Si le bouton de mise sous tension est désactivé, le robot aspirateur ne se rechargera pas, même s'il est installé sur la station de recharge.

Installation du chargeur

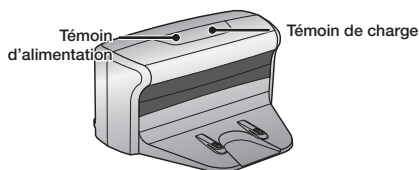

1. Installez le chargeur sur une surface plane.

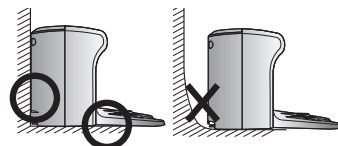

2. Il ne doit y avoir aucun obstacle ni escarpement à 0,5 m sur les côtés et à 1 m devant.

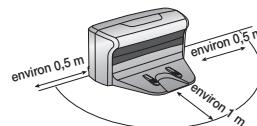

3. Installez le chargeur à un endroit facilement accessible pour le robot aspirateur.

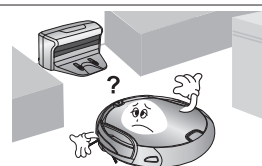

4. Disposez le cordon d'alimentation le long du mur.

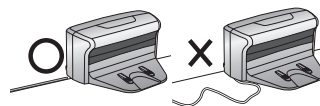

5. Si le sol est recouvert de parquet, installez le chargeur dans la même direction que les lattes en bois.

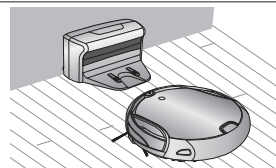

Laissez toujours le cordon d'alimentation du chargeur branché dans la prise murale.

- Si le chargeur n'est pas alimenté, le robot ne sera pas en mesure de trouver le chargeur et d'aller se recharger automatiquement.
- Si le robot aspirateur est séparé du chargeur, la batterie se décharge automatiquement.

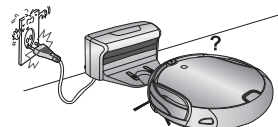

En cours de charge

Au moment de l'achat de l'appareil, la batterie est totalement déchargée. Vous devez donc charger manuellement le robot aspirateur.

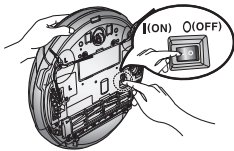

Activez le bouton de mise sous tension situé sur le dessous de l'appareil.

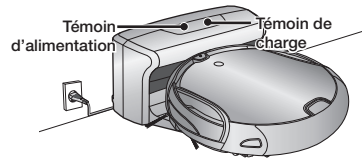

- Après avoir aligné les broches de chargement de l'unité principale avec celles de la station de recharge, appuyez sur l'unité principale jusqu'à entendre un son indiquant que la recharge commence.
 - Le témoin de charge devient vert.

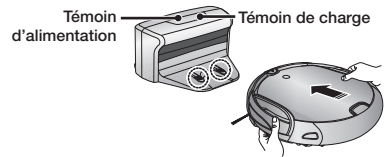

- Vérifiez l'état de charge du robot aspirateur.
 - Lorsque la recharge commence, le niveau de charge restant de la batterie et « 8888 » s'affichent sur le panneau d'affichage de l'état dans cette séquence.
 - À la fin du chargement, l'indicateur du niveau de la batterie et le message « FULL » s'affichent sur le panneau d'affichage.

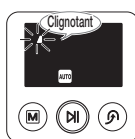
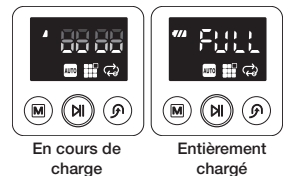

- Lorsque l'indicateur du niveau de la batterie se met à clignoter en cours de fonctionnement, le robot aspirateur s'arrête et retourne automatiquement se recharger sur le chargeur.

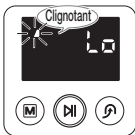

- Si le robot aspirateur démarre le nettoyage à un endroit éloigné de la station de recharge et qu'il ne parvient pas à localiser cette dernière, il s'arrête près de l'endroit où il a commencé le nettoyage.
- Lorsque l'indicateur du niveau de la batterie clignote et que le message « Lo » s'affiche en cours de fonctionnement, le robot aspirateur ne peut pas être contrôlé par la télécommande ni par les boutons de l'unité principale. Dans ce cas-là, vous devez porter directement le robot aspirateur jusqu'au chargeur pour recharger la batterie. (Ceci n'est valable que lorsque la batterie est totalement déchargée.)

<Affichage de la charge>



Charge terminée En cours de charge Charge nécessaire



REMARQUE

- Au moment de l'achat de l'appareil, il faut environ 180 minutes pour que la batterie se charge totalement pour un fonctionnement d'environ 100 minutes.
- Si la batterie est en surchauffe, le temps de charge peut être plus long.
- Mesures à prendre si le chargement n'est pas régulier.
Si le robot aspirateur ne peut pas se recharger automatiquement, vérifiez les points suivants :
 - Mettez le robot aspirateur hors tension puis de nouveau sous tension.
 - Rebranchez le chargeur.
 - Vérifiez qu'aucune substance étrangère n'est présente sur les connecteurs de charge et essuyez les connecteurs de l'unité principale et du chargeur à l'aide d'un chiffon sec.
 - Vérifiez qu'aucun objet pouvant constituer un puissant réflecteur n'est à proximité du chargeur.
- Lorsque le robot aspirateur est séparé du chargeur, il se décharge naturellement.
 - Chargez le robot aspirateur via le chargeur, si possible. (Si vous devez quitter votre domicile pendant une période prolongée pour un voyage d'affaires, d'agrément, etc., désactivez le bouton de mise sous tension du robot aspirateur et débranchez le chargeur pour les ranger.)

À propos de la Batterie

- Le robot aspirateur est alimenté par une batterie Lithium-ion (Li-ion) rechargeable écologique, et une fonction de prévention contre les surcharges garantit une longue durée de vie.
- **La période de garantie de la batterie est de 6 mois à compter de la date d'achat.**
- Avant d'acheter une nouvelle batterie, demandez au centre d'assistance clientèle le symbole de pièce authentique () ainsi que le numéro de modèle.

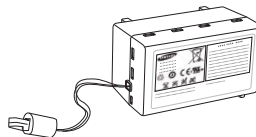







- Cette batterie est destinée uniquement à des robots aspirateurs Samsung. Il est strictement interdit de l'utiliser avec d'autres appareils ou à d'autres fins.
 - Ne démontez pas et ne modifiez pas la batterie.
 - Chargez-la dans un lieu bien aéré.
 - Ne placez jamais la batterie à proximité d'un feu ou d'une source de chaleur.
 - Ne connectez aucun objet métallique aux bornes (+) ou (-) de la batterie.
 - Conservez-la à l'intérieur (0°C~40°C).
 - Avant de mettre cet appareil au rebut, débarrassez-vous de la batterie d'une manière respectueuse de l'environnement.
 - Ne jetez pas la batterie avec vos ordures ménagères.
 - Respectez les réglementations locales de recyclage des batteries usées.
- ✳ Si votre batterie est hors service, ne la démontez pas. Contactez le centre d'assistance clientèle le plus proche.
- ✳ Un temps de charge plus long et un temps de fonctionnement de la batterie plus court indiquent que celle-ci est en fin de vie. Contactez un centre d'assistance clientèle agréé pour remplacer votre batterie.

La batterie rechargeable intégrée au produit ne peut pas être remplacée par l'utilisateur. Contactez votre revendeur pour procéder à son remplacement.

Réglage de l'heure

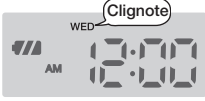
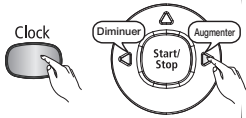
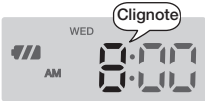
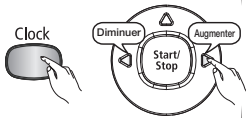
L'horloge affiche l'heure actuelle. Vous pouvez changer l'heure actuelle en suivant les étapes ci-après.

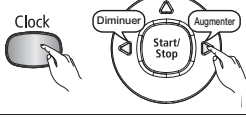
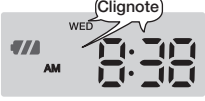
- Vous pouvez uniquement régler l'heure à l'aide de la télécommande.

	Télécommande	Action correspondante
		<ol style="list-style-type: none"> Appuyez sur le bouton de l'horloge. <ul style="list-style-type: none"> - L'heure actuelle est affichée.
		<ol style="list-style-type: none"> Appuyez sur le bouton de l'horloge. Appuyez sur le bouton < ou > pour régler le jour de la semaine. <ul style="list-style-type: none"> - Le jour de la semaine clignote.
		<ol style="list-style-type: none"> Appuyez sur le bouton de l'horloge. Appuyez sur le bouton < ou > pour régler l'heure. <ul style="list-style-type: none"> - L'heure clignote.
		<ol style="list-style-type: none"> Appuyez sur le bouton de l'horloge. Appuyez sur le bouton < ou > pour régler les minutes. <ul style="list-style-type: none"> - Les minutes clignotent.
		<ol style="list-style-type: none"> Appuyez sur le bouton de l'horloge. <ul style="list-style-type: none"> - La valeur que vous avez réglée clignote et les réglages sont terminés.
Annulation des réglages	<ul style="list-style-type: none"> - Appuyez sur le bouton Démarrer / Arrêter pour annuler les réglages et quittez le mode de réglage de l'heure. 	
Télécommande	<ul style="list-style-type: none"> - Si aucun bouton n'est actionné pendant 1 minute lors du réglage de l'heure, l'aspirateur quitte automatiquement le mode de réglage de l'heure. 	

Installation du module VIRTUAL GUARD

Vous pouvez restreindre le fonctionnement du robot aspirateur à une zone particulière en utilisant le mode « Fence » (mur virtuel).

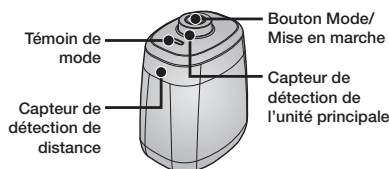

Fonctionnement des boutons

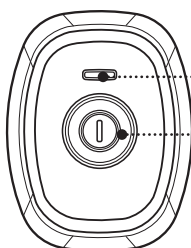

1. Fonctionnement du témoin de mode

- Mode Fence (mur virtuel) : le témoin rouge clignote.
- Off (désactivé) : le témoin est éteint.

2. Réglage du mode

- L'actionnement du bouton Mode/Mise en marche sélectionne tour à tour un mode dans l'ordre suivant : Mode Fence (mur virtuel) → Arrêt.

* La distance du mur virtuel est de 2,5 m minimum et peut différer selon l'environnement et l'état de mouvement du robot.

Création d'une barrière (mur virtuel)

Le module VIRTUAL GUARD crée une barrière invisible infranchissable pour le robot aspirateur.

Par ex. : devant des pots de fleurs, des meubles, la porte d'entrée, etc.

1. Sélectionnez le mode Fence (mur virtuel) à l'aide du bouton Mode/Mise en marche.

- Le témoin de mode devient rouge.

2. Installez le module VIRTUAL GUARD devant la zone dont vous souhaitez bloquer l'accès pour le robot aspirateur.

- Orientez le module VIRTUAL GUARD de manière à ce que son capteur de détection de distance puisse former une barrière invisible infranchissable pour le robot aspirateur.

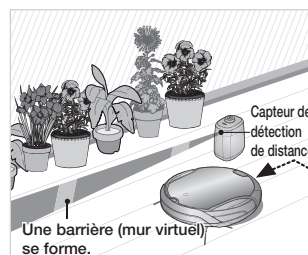

À propos du capteur infrarouge



- La transmission du signal infrarouge peut ne pas être régulière dans les lieux comportant des lampes halogènes ou en extérieur.
- Le robot aspirateur utilise trois types de systèmes à infrarouge et l'un d'eux peut ne pas fonctionner face à un autre ayant une priorité plus élevée.
- Lorsque le robot aspirateur est contrôlé par la télécommande, il est possible que celui-ci franchisse la barrière virtuelle du module VIRTUAL GUARD ou heurte un obstacle, car le signal de la télécommande est plus fort que celui du module.
- Lorsque le robot aspirateur est utilisé dans un lieu exigu ou à trop grande proximité, celui-ci risque de mal fonctionner en raison d'interférences des signaux infrarouges.
- Installez le module VIRTUAL GUARD suffisamment loin du chargeur car le chargement automatique risque d'être interrompu si le module est trop près du chargeur.
- Si plusieurs robots aspirateurs sont utilisés simultanément, ils risquent de mal fonctionner en raison d'interférences des signaux infrarouges.

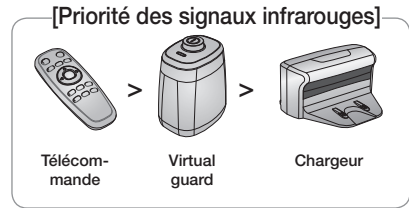

UTILISATION DU ROBOT ASPIRATEUR

Démarrage/Arrêt du nettoyage

Vous pouvez exécuter ou arrêter toutes les fonctions du robot aspirateur.

- Chacune des fonctions du robot aspirateur ne peut être exécutée lorsque le bouton de marche est activé.
- Lorsque le robot aspirateur est en cours de fonctionnement, appuyez sur le bouton (▶) pour annuler l'opération et sélectionnez une fonction.

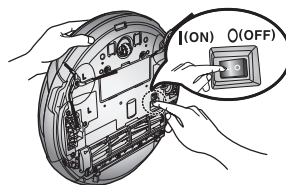

Mise sous/hors tension

Mise sous tension

- Unité principale : appuyez sur le bouton (▶).

Mise hors tension

- Télécommande : Appuyez sur le bouton [Power].
- Unité principale : Appuyez sur le bouton (▶) et maintenez-le enfoncé pendant 3 secondes.
- * Si aucun bouton n'est actionné pendant 1 minute environ, l'appareil s'éteint automatiquement pour éviter que la batterie ne se décharge. Pour remettre l'appareil sous tension, maintenez enfoncé le bouton de marche/arrêt sur l'unité principale.

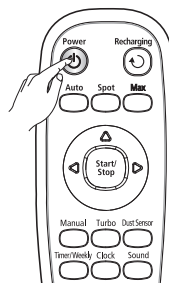

Utilisation de la télécommande

Démarrage ou arrêt du nettoyage

Démarrage

- Télécommande : Appuyez sur le bouton automatique, localise ou intensif.
- Unité principale : Sélectionnez le mode automatique, localisé ou intensif en utilisant le bouton (M) et en appuyant sur (▶).
- Lorsque le nettoyage commence, le robot aspirateur commence à se déplacer.
- * Si vous appuyez sur le bouton (▶) sans sélectionner de mode de nettoyage, le robot aspirateur commence à fonctionner en mode automatique.

Arrêt

- Pour arrêter, appuyez sur le bouton (▶) de la télécommande ou de l'unité principale.
- Une fois que le nettoyage est arrêté, le robot aspirateur s'arrête.



Utilisation des boutons de l'unité principale

Recharge

Vous pouvez utiliser le bouton de recharge pour que le robot aspirateur retourne vers le chargeur pour recharger la batterie.

- Lorsque le robot aspirateur est en cours de fonctionnement, appuyez sur le bouton (M) pour annuler l'opération et appuyez sur le bouton de recharge.

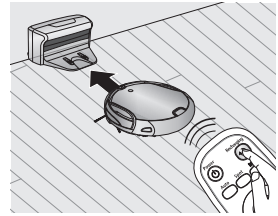

1. Appuyez sur le bouton de recharge.
 - (“ ”) s'affiche à l'écran et le robot aspirateur retourne à la station de recharge pour le rechargement.
2. Pour arrêter le robot aspirateur pendant qu'il retourne au chargeur, appuyez sur le bouton (M).
3. Pour tester la fonction de recharge automatique, appuyez sur le bouton de recharge lorsque le robot aspirateur se trouve à une distance de moins de 1,5 m du chargeur.

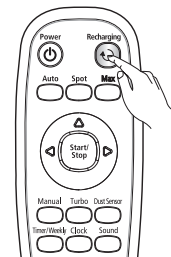

Utilisation de la télécommande

Dépannage lorsque le robot aspirateur ne retourne pas au chargeur

- Vérifiez l'installation du chargeur
- Lorsque le chargeur se trouve dans un endroit où il ne peut pas guider le robot aspirateur jusqu'à lui.
- Lorsque le chargeur se trouve à une distance de plus de 5 m du robot aspirateur.
: Le robot aspirateur peut avoir besoin d'un temps plus long pour retourner vers le chargeur.

- Chargez le robot aspirateur manuellement dans les cas suivants.
 - Lorsque le chargeur est installé dans un coin.
 - Lorsque la batterie est entièrement déchargée.
 - Lorsque le robot aspirateur est bloqué par un obstacle (un meuble, etc.)
 - Lorsque le robot aspirateur ne peut pas passer sur le seuil d'entrée pour accéder à l'endroit où le chargeur est installé.

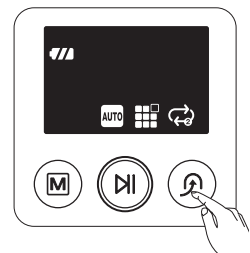

Utilisation des boutons de l'unité principale

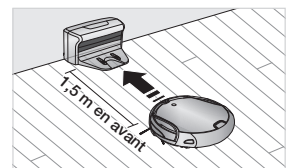

Nettoyage Automatique

Le robot aspirateur se déplace tout seul et nettoie automatiquement votre intérieur jusqu'à ce que le nettoyage soit terminé.

- Si vous appuyez sur le bouton Marche/Arrêt sur l'unité principale ou la télécommande sans sélectionner de mode de nettoyage, un cycle de nettoyage automatique démarre.
- Si le nettoyage démarre alors que le robot aspirateur se situe sur la station de recharge, le temps qu'il lui faudra pour revenir sur cette dernière sera moins important car il garde en mémoire sa position initiale lorsqu'il se déplace.
- Si le robot aspirateur démarre le nettoyage à un endroit éloigné de la station de recharge et qu'il ne parvient pas à localiser cette dernière, il s'arrête près de l'endroit où il a commencé le nettoyage.
- Si le niveau de la batterie devient faible en cours de nettoyage, le robot aspirateur revient automatiquement sur la station de recharge et reprend le nettoyage une fois sa batterie chargée. (Nombre de fois où il reprendra le nettoyage : une fois)

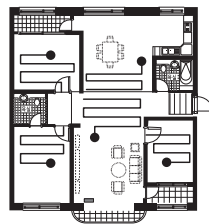

Bouton de l'unité principale	Bouton de la télécommande	Action correspondante
		1. Permet de régler le mode.
		2. Permet d'annuler le mode.

A propos de la fonction de reprise du nettoyage



REMARQUE

- Si le robot aspirateur considère que le nettoyage est terminé, il ne le reprend pas.
- Si vous déplacez le robot aspirateur alors qu'il est en train d'être rechargé ou appuyez sur un bouton, il va considérer que le nettoyage est terminé (et ne le reprendra pas).



ATTENTION

- Ne déplacez pas le robot aspirateur ou n'appuyez pas sur un bouton pendant qu'il est en train de nettoyer. Sinon, le robot aspirateur considère que le nettoyage est terminé et il recommence le nettoyage depuis le début.
- Chaque fois que vous appuyez sur le bouton Turbo, le symbole correspondant sur l'écran s'allume ou s'éteint. Lorsque le symbole Turbo est allumé, vous pouvez démarrer le nettoyage en mode Turbo.
- Chaque fois que vous appuyez sur le bouton du capteur de poussière, le symbole correspondant sur l'écran s'allume ou s'éteint. Lorsque le symbole du capteur de poussière est allumé, vous pouvez démarrer le nettoyage en mode capteur de poussière.

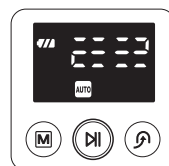

Mode Normal

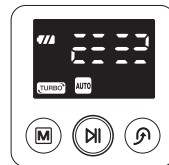

Mode Turbo

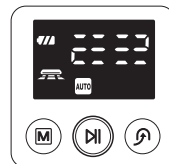

Mode capteur de poussière

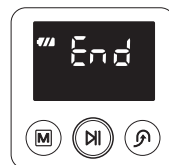

Nettoyage terminé

NETTOYAGE LOCALISÉ

Vous pouvez nettoyer une zone spécifique couverte de miettes de biscuits par exemple.

- Déplacez le robot aspirateur là où vous souhaitez effectuer un nettoyage localisé.

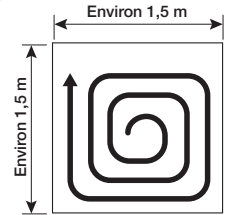

Bouton de l'unité principale	Bouton de la télécommande	Action correspondante
		1. Permet de régler le mode.
		2. Permet d'annuler le mode.

- En mode de nettoyage localisé (Spot), le robot aspirateur nettoie une zone de 1,5m x 1,5m.
- Une fois le nettoyage terminé, le robot aspirateur affiche les messages « End », « Stop » et « Stand by ».

REMARQUE Lorsque le robot aspirateur est installé sur la station de recharge, le nettoyage localisé n'est pas pris en charge.



- Chaque fois que vous appuyez sur le bouton Turbo, le symbole correspondant sur l'écran s'allume ou s'éteint. Lorsque le symbole Turbo est allumé, vous pouvez démarrer le nettoyage en mode Turbo.
- Chaque fois que vous appuyez sur le bouton du capteur de poussière, le symbole correspondant sur l'écran s'allume ou s'éteint. Lorsque le symbole du capteur de poussière est allumé, vous pouvez démarrer le nettoyage en mode capteur de poussière.

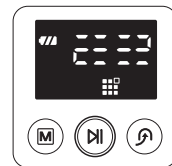

Mode Normal

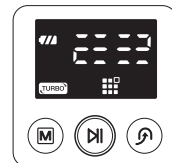

Mode Turbo

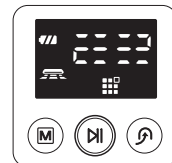

Mode capteur de poussière

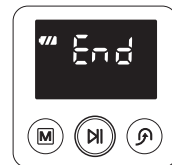

Nettoyage terminé

Nettoyage Intensif

Le robot aspirateur se déplace automatiquement et nettoie jusqu'à ce que la batterie soit épuisée et que le dernier carré de l'indicateur du niveau de la batterie clignote.

- Si le nettoyage démarre alors que le robot aspirateur se situe sur la station de recharge, le temps qu'il lui faudra pour revenir sur cette dernière sera moins important car il garde en mémoire sa position initiale lorsqu'il se déplace.
- Si le robot aspirateur démarre le nettoyage à un endroit éloigné de la station de recharge et qu'il ne parvient pas à localiser cette dernière, il s'arrête près de l'endroit où il a commencé le nettoyage.
- Si le niveau de la batterie devient trop faible en cours de nettoyage, le robot aspirateur revient automatiquement sur la station de recharge et reprend le nettoyage une fois la batterie chargée. (Nombre de fois où il reprendra le nettoyage : une fois)

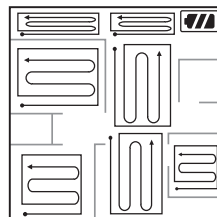

Bouton de l'unité principale	Bouton de la télécommande	Action correspondante
<p>3 fois 2 fois en mode de rechargement</p>	<p>Max</p>	<p>1. Permet de régler le mode.</p>
	<p>Start/Stop</p>	<p>2. Permet d'annuler le mode.</p>

A propos de la fonction de reprise du nettoyage



REMARQUE

- Si le robot aspirateur considère que le nettoyage est terminé, il ne reprendra pas le nettoyage.
- Si vous déplacez le robot aspirateur alors qu'il est en train d'être rechargé ou appuyez sur un bouton, il va considérer que le nettoyage est terminé (et ne le reprendra pas).



ATTENTION

- Ne déplacez pas le robot aspirateur ou n'appuyez pas sur un bouton pendant qu'il est en train de nettoyer. Sinon, le robot aspirateur considère que le nettoyage est terminé et il recommence le nettoyage depuis le début.
- Chaque fois que vous appuyez sur le bouton Turbo, le symbole correspondant sur l'écran s'allume ou s'éteint. Lorsque le symbole Turbo est allumé, vous pouvez démarrer le nettoyage en mode Turbo.
- Chaque fois que vous appuyez sur le bouton du capteur de poussière, le symbole correspondant sur l'écran s'allume ou s'éteint. Lorsque le symbole du capteur de poussière est allumé, vous pouvez démarrer le nettoyage en mode capteur de poussière.

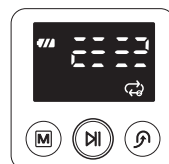

Mode Normal

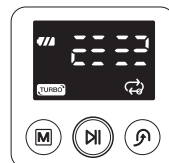

Mode Turbo

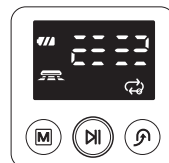



Mode capteur de poussière

NETTOYAGE MANUEL

Vous pouvez déplacer le robot aspirateur pour nettoyer une zone précise directement à l'aide de la télécommande.

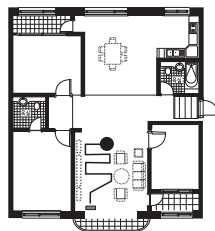
- Déplacez le robot aspirateur là où vous souhaitez effectuer un nettoyage manuel.
- Vous pouvez nettoyer manuellement à l'aide de la télécommande uniquement.

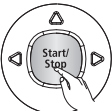

Bouton de la télécommande	Action correspondante
	1. Permet de régler le mode.
	2. Permet d'annuler le mode.



- Lorsque le robot aspirateur est installé sur la station de recharge, le nettoyage manuel n'est pas pris en charge.
- Si aucun bouton n'est actionné pendant 1 minute, l'appareil passe en mode veille.



- Chaque fois que vous appuyez sur le bouton Turbo, le symbole correspondant sur l'écran s'allume ou s'éteint. Lorsque le symbole Turbo est allumé, vous pouvez démarrer le nettoyage en mode Turbo.
- Chaque fois que vous appuyez sur le bouton du capteur de poussière, le symbole correspondant sur l'écran s'allume ou s'éteint. Lorsque le symbole du capteur de poussière est allumé, vous pouvez démarrer le nettoyage en mode capteur de poussière.

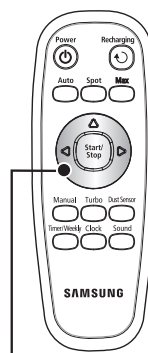

**Boutons de direction
(vers l'avant, à gauche, à droite)
Le robot ne peut pas reculer.**

Programmation du départ différé

Dans ce mode, vous pouvez programmer l'aspirateur pour qu'il commence un cycle de nettoyage à partir d'une heure spécifique.

- Un cycle de nettoyage programmé ne peut être effectué que lorsque l'aspirateur est installé sur la station de recharge.

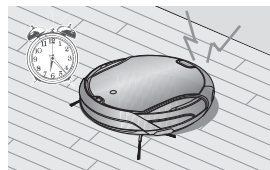

	Télécommande	Action correspondante
		<ol style="list-style-type: none"> Appuyez sur le bouton Minuterie/Hebdomadaire. <ul style="list-style-type: none"> Le réglage actuel est affiché et clignote. Appuyez sur le bouton < ou > pour régler l'heure. <p>✱ Mode de nettoyage</p> <ul style="list-style-type: none"> S'il n'y a pas de programmation précédente, le mode de nettoyage est réglé sur automatique. Si une programmation existe déjà, le mode de nettoyage est réglé sur le mode configuré.
		<ol style="list-style-type: none"> Appuyez sur le bouton Minuterie/Hebdomadaire. <ul style="list-style-type: none"> L'heure augmente/diminue de 5 minutes. Appuyez sur le bouton < ou > pour régler les minutes.
		<ol style="list-style-type: none"> Appuyez sur le bouton Minuterie/Hebdomadaire. Appuyez sur le bouton < ou > pour régler le mode de nettoyage. <ul style="list-style-type: none"> Vous pouvez sélectionner le mode de nettoyage automatique ou intensif.
		<ol style="list-style-type: none"> Appuyez sur le bouton Minuterie/Hebdomadaire. <ul style="list-style-type: none"> La valeur que vous avez réglée clignote et les réglages sont terminés. Une fois les réglages terminés, l'heure configurée et sont affichés.
<p>Annulation des réglages</p>	<ul style="list-style-type: none"> - Si vous appuyez sur le bouton Marche/Arrêt alors que l'aspirateur est en cours de rechargement ou pendant que vous réglez l'heure, les réglages sont annulés. - Veuillez noter que les réglages sont annulés si l'aspirateur est séparé de la station de recharge. 	
<p>Temporisation</p>	<ul style="list-style-type: none"> - Si aucun bouton n'est actionné pendant 1 minute lors du réglage de l'heure, l'aspirateur quitte automatiquement le mode de réglage de l'heure. 	



Programmation hebdomadaire

Dans ce mode, vous pouvez programmer l'aspirateur pour qu'il commence un cycle de nettoyage à partir de l'heure spécifiée les jours spécifiés de la semaine.

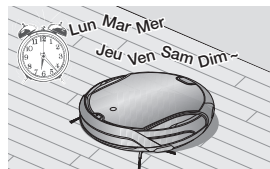
- Un cycle de nettoyage programmé ne peut être effectué que lorsque l'aspirateur est installé sur la station de recharge.

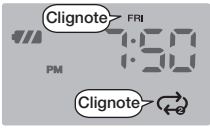
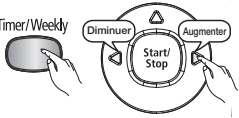
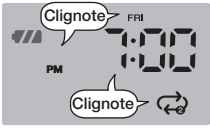

	Télécommande	Action correspondante
		<p>Mode veille</p> <ul style="list-style-type: none"> - En mode veille, les jours programmés de la semaine sont affichés.
<p>Lorsqu'il n'y a pas de programmation</p> <p>Lorsqu'il n'y a une programmation</p>		<ol style="list-style-type: none"> Maintenez le bouton Minuterie/hebdomadaire enfoncée pendant plus de 3 secondes. Appuyez sur le bouton < ou > pour régler le jour de la semaine. <ul style="list-style-type: none"> - Si aucune programmation n'a été définie précédemment, le jour actuel de la semaine est affiché. - Si aucune heure n'est programmée, --:-- est affiché.
		<ol style="list-style-type: none"> Appuyez sur le bouton Minuterie/Hebdomadaire. Appuyez sur le bouton < ou > pour régler l'heure. <ul style="list-style-type: none"> * Si une heure a été programmée, elle est affichée. * Mode de nettoyage - Si aucune programmation n'a été réglée précédemment, le mode de nettoyage est réglé sur automatique. S'il y a une programmation, le mode de nettoyage est réglé sur le mode configuré.
		<ol style="list-style-type: none"> Appuyez sur le bouton Minuterie/Hebdomadaire. <ul style="list-style-type: none"> - L'heure augmente/diminue de 5 minutes. Appuyez sur le bouton < ou > pour régler les minutes.

	Télécommande	Action correspondante
		<p>4. Appuyez sur le bouton Minuterie/Hebdomadaire. Appuyez sur le bouton ◀ ou ▶ pour régler le mode de nettoyage.</p> <ul style="list-style-type: none"> - Vous pouvez sélectionner le mode de nettoyage automatique ou répété.
		<p>5. Appuyez sur le bouton Minuterie/Hebdomadaire.</p> <ul style="list-style-type: none"> - La valeur que vous avez réglée clignote et les réglages sont terminés. * Une fois les réglages terminés, le jour de la semaine que vous avez réglé clignote. A ce stade, vous pouvez passer à l'étape (2) et ajouter un autre jour de la semaine.
<p>Annulation des réglages</p>	<ul style="list-style-type: none"> - Si vous appuyez sur le bouton Marche/Arrêt pendant que vous effectuez une programmation hebdomadaire, la programmation pour le jour actuellement réglé est annulée. Ensuite, si vous appuyez de nouveau sur ce bouton, l'aspirateur quitte le mode de réglage des programmation. 	
<p>Temporisation</p>	<ul style="list-style-type: none"> - Si aucun bouton n'est actionné pendant 1 minute lors du réglage de l'heure, l'aspirateur quitte automatiquement le mode de réglage des programmation. 	

FONCTIONS SUPPLÉMENTAIRES

Utilisation des fonctions supplémentaires

Vous pouvez utiliser le robot aspirateur plus facilement grâce aux diverses fonctions supplémentaires.

- Vous pouvez uniquement configurer les fonctions supplémentaires à l'aide de la télécommande.

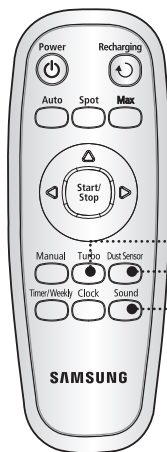

Mode Turbo

Chaque fois que vous appuyez sur le bouton Turbo, le symbole correspondant sur l'écran s'allume ou s'éteint.

On turbo (mode Turbo activé) : la brosse principale tourne à la vitesse maximale.

Off turbo (mode Normal activé) : la brosse principale tourne à vitesse normale.

Mode capteur de poussière

Chaque fois que vous appuyez sur le bouton du capteur de poussière, le symbole correspondant sur l'écran s'allume ou s'éteint.

Mode capteur de poussière : En mode automatique, lorsque l'aspirateur détecte que de la poussière est présente dans une zone spécifique, il tourne et change de direction pour nettoyer cette zone, puis, après avoir nettoyé cette zone, il reprend sa trajectoire précédente. En mode localisé, intensif ou manuel, lorsque l'aspirateur détecte que de la poussière est présente dans une zone spécifique, le booster continue de fonctionner pendant quelques secondes.

Mode capteur de poussière désactivé : l'aspirateur ne détecte pas l'entrée de poussière et continue de fonctionner comme réglé dans le mode de nettoyage sélectionné.

Sélection d'un effet sonore

Appuyez sur le bouton de sélection des sons pour sélectionner un effet sonore.

- Chaque fois que vous appuyez sur ce bouton, l'option Sound Effects → Mute est sélectionnée dans cet ordre.

- **Sound Effects :** permet de lire les effets sonores.
- **Mute :** ne lit aucun son ni aucune annonce.

entretien des outils et des filtres

NETTOYAGE DU ROBOT ASPIRATEUR

Mémoriser les procédures de nettoyage et d'entretien

- Lorsque le bouton de mise sous tension est endommagé, veuillez contacter un technicien du SAV pour éviter tout accident.
- N'utilisez aucun moyen ou dispositif mécanique non installé par le fabricant pouvant accélérer la déformation du robot aspirateur.
- Vous devez éteindre le bouton de mise sous tension situé sous l'unité principale avant de nettoyer le robot aspirateur. Sinon, le robot aspirateur risque de se mettre en marche de façon intempestive et d'occasionner des blessures.

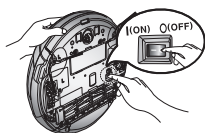

Nettoyage de la Lentille du Capteur et de la Caméra

Vous devez éteindre le bouton de mise sous tension situé sous l'unité principale avant de nettoyer le robot aspirateur.

- Ne vaporisez jamais d'eau, de diluant, de benzène, etc. directement sur l'unité principale du robot aspirateur.
- Essayez délicatement la lentille du capteur ou la caméra à l'aide d'un chiffon doux.

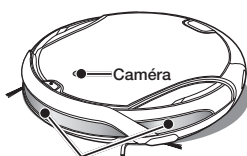
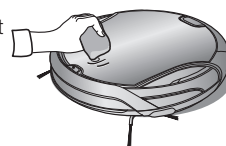
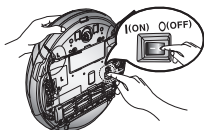

Lentille du capteur frontal

Lentille du capteur frontal
et caméra

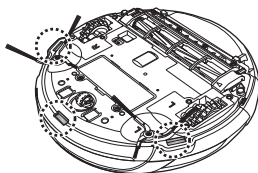

Lentille du capteur
d'escarpement

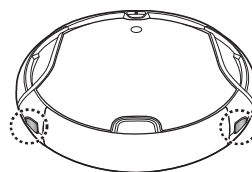

Lentille du capteur arrière

Nettoyage du collecteur de poussière et des filtres

Tout d'abord, videz le collecteur de poussière avant de le nettoyer.

- Lors du retrait du collecteur de poussière, veillez à ne pas renverser la poussière.
- Videz le collecteur de poussière dans les cas suivants.
 1. Lorsque la poussière s'est accumulée dans le collecteur de poussière.
 2. Lorsque la puissance d'aspiration faiblit soudainement.
 3. Lorsque le bruit augmente soudainement.

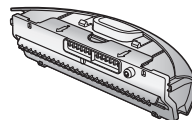

1. Appuyez sur le bouton d'éjection du collecteur de poussière (PUSH) et tirez le collecteur pour le retirer.

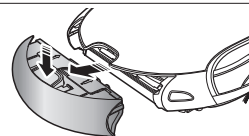

2. Retirez le couvercle du collecteur de poussière en le tirant dans le sens de la flèche sur la figure.

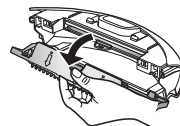

3. Retirez le filtre et le filtre à tamis du collecteur de poussière.

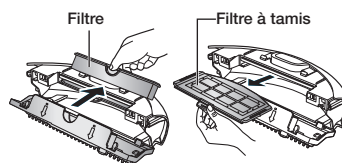

4. Secouez le filtre, le filtre à tamis et le collecteur de poussière pour éliminer les résidus de poussière.
* Vous pouvez le nettoyer à l'eau.

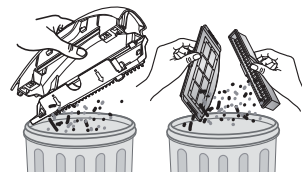

Après l'avoir nettoyé à l'eau :

1. Collecteur de poussière : essuyez complètement l'eau.
2. Filtre, filtre à tamis : séchez-les complètement puis remontez-les.



5. Remontez le filtre et le filtre à tamis sur le collecteur de poussière.
 - Montez le filtre à tamis en orientant la grille vers le bas. Si l'orientation est incorrecte, vous ne pourrez pas le monter.

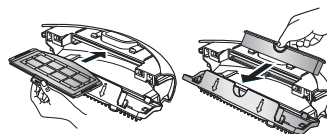

Si le collecteur de poussière est monté sans le filtre, le code d'erreur C08 s'affiche. Veillez à bien monter le filtre.

6. Fermez le couvercle du collecteur de poussière et installez-le sur l'unité principale.

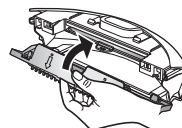

NETTOYAGE DU ROBOT ASPIRATEUR

NETTOYAGE DE LA BROSSE PRINCIPALE

Vous devez éteindre le bouton de mise sous tension situé sous l'unité principale avant de nettoyer le robot aspirateur.



- Comme la poussière présente dans le collecteur de poussière peut sortir, retirez d'abord le collecteur de poussière avant de nettoyer la brosse principale.

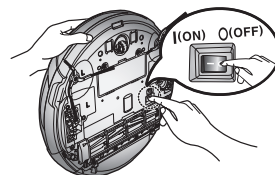

1. Après avoir vérifié qu'aucun corps étranger n'est présent, appuyez sur le crochet fixant le cache de la brosse pour l'enlever.

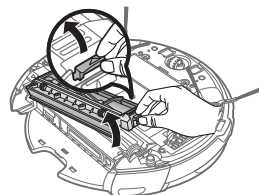

2. Retirez la brosse principale de l'unité principale en la soulevant.

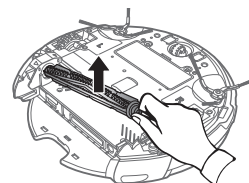

3. Retirez toutes les substances étrangères, comme les cheveux longs ou les bouts de ficelle enroulés autour de la brosse principale à l'aide d'une brosse ou d'un aspirateur.



4. Après un cycle de nettoyage, fixez d'abord le côté de la brosse principale opposé au bouton de mise sous tension et fixez ensuite l'autre côté.

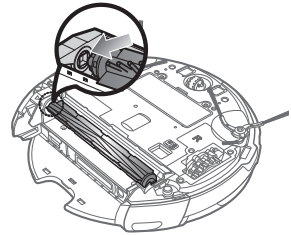

5. Insérez le côté dans les deux fentes et faites-le glisser légèrement vers le bas jusqu'à ce qu'un petit clic se fasse entendre.

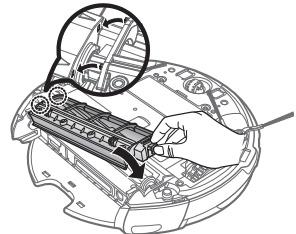

- Pour empêcher que le robot aspirateur ne soit bouché, veillez à ne pas aspirer des cure-dents ou des cotons-tiges.
- Lorsque le retrait des substances devient difficile, contactez le centre d'assistance clientèle.
- Comme la brosse principale aspire la poussière sur le sol, les bouts de ficelle ou les cheveux longs peuvent s'enrouler autour d'elle. Vérifiez et nettoyez régulièrement la brosse principale.

Nettoyage de la Brosse Rotative Latérale

Vous devez éteindre le bouton de mise sous tension situé sous l'unité principale avant de nettoyer le robot aspirateur.

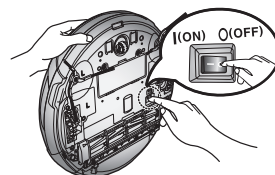

1. Vérifiez si la brosse rotative latérale est courbée ou si des substances étrangères sont collées dessus.

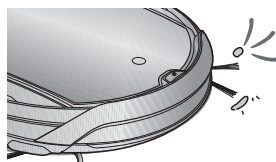

2. A l'aide de gants en caoutchouc, enroulez la brosse rotative d'un chiffon imbibé d'eau chaude pendant 10 secondes et laissez sécher.

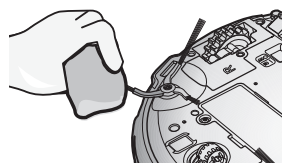

3. En tournant la brosse rotative latérale, répétez les procédures de l'étape 2.

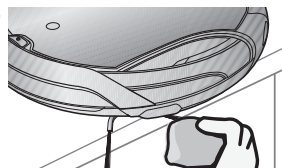

4. Si des cheveux ou des bouts de ficelle sont coincés entre l'unité principale et la brosse rotative latérale, dévissez la brosse à l'aide d'un tournevis cruciforme et retirez-la. Avant de remonter la brosse, vérifiez les repères « L » de la brosse et de l'unité principale. (La lettre « R » est gravée sur le côté droit de la brosse rotative.)

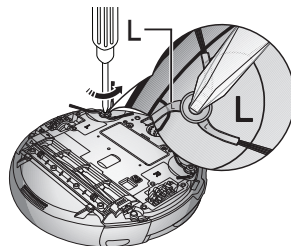

REMARQUE Comme la brosse rotative latérale attire facilement les cheveux et d'autres substances étrangères, veillez à la nettoyer régulièrement.

La présence d'une quantité excessive de substances étrangères sur la brosse latérale risque de l'endommager.

Nettoyage de la roue d'entraînement

Vous devez éteindre le bouton de mise sous tension situé sous l'unité principale avant de nettoyer le robot aspirateur.

- Si le robot aspirateur se met soudain à zigzaguer, cela signifie qu'il y a peut-être des substances étrangères collées sur la roue d'entraînement.

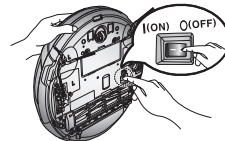

1. Lors du nettoyage de la roue d'entraînement, placez un chiffon humide au sol, puis retournez l'unité principale en la couchant avec précaution.

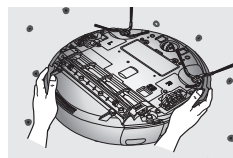

2. Vérifiez la présence éventuelle de substances étrangères et retirez-les à l'aide de pinces si nécessaire.

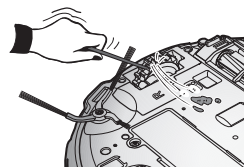

LISTE DE VÉRIFICATION AVANT D'APPELER LE CENTRE D'ASSISTANCE

Problème	Vérification	Solution
Le robot aspirateur ne fonctionne pas du tout avant le nettoyage.	<ul style="list-style-type: none"> Le collecteur de poussière est-il monté ? 	<ul style="list-style-type: none"> Installez le collecteur de poussière.
	<ul style="list-style-type: none"> Le bouton de mise sous tension est-il activé ? 	<ul style="list-style-type: none"> Activez le bouton de mise sous tension.
	<ul style="list-style-type: none"> Le mode de nettoyage AUTO est-il allumé à l'écran ? 	<ul style="list-style-type: none"> Appuyez sur le bouton MI. (Pour l'éteindre, appuyez sur le bouton MI et maintenez-le enfoncé pendant au moins 3 secondes.)
	<ul style="list-style-type: none"> Le dernier carré du niveau de batterie clignote-t-il et le message « Lo » s'affiche-t-il à l'écran ? 	<ul style="list-style-type: none"> Soulevez le robot aspirateur et installez-le sur la station de recharge pour le recharger.
	<ul style="list-style-type: none"> Le robot aspirateur ne fonctionnera pas si les piles de la télécommande sont déchargées. 	<ul style="list-style-type: none"> Remplacez les piles de la télécommande. (type AAA)
Le robot aspirateur s'est arrêté de fonctionner pendant le nettoyage. 	<ul style="list-style-type: none"> Le dernier carré du niveau de batterie clignote-t-il et le message « Lo » s'affiche-t-il à l'écran ? 	<ul style="list-style-type: none"> Soulevez le robot aspirateur et installez-le sur la station de recharge pour le recharger.
	<ul style="list-style-type: none"> Le robot aspirateur s'est-il accroché sur des fils présents sur le sol ? 	<ul style="list-style-type: none"> Éteignez le bouton de mise sous tension et retirez les fils.
	<ul style="list-style-type: none"> Le robot aspirateur est-il bloqué au sol à un endroit où il y a une différence de hauteur ? - La roue d'entraînement est levée. 	<ul style="list-style-type: none"> Éteignez le bouton de mise sous tension et déplacez le robot aspirateur vers un autre endroit.
	<ul style="list-style-type: none"> Un tissu fin est-il enroulé autour de la roue d'entraînement ? 	<ul style="list-style-type: none"> Éteignez le bouton de mise sous tension et retirez le tissu fin.
	<ul style="list-style-type: none"> Le robot aspirateur est-il bloqué sur le seuil de porte ? 	<ul style="list-style-type: none"> Éteignez le bouton de mise sous tension et déplacez le robot aspirateur vers un autre endroit.
	<ul style="list-style-type: none"> Vérifiez si le collecteur de poussière est plein. 	<ul style="list-style-type: none"> Arrêtez le robot aspirateur et videz le collecteur de poussière.
	<ul style="list-style-type: none"> Vérifiez si l'entrée d'aspiration est bouchée par des substances étrangères. 	<ul style="list-style-type: none"> Éteignez le bouton de mise sous tension et retirez les substances étrangères présentes dans l'entrée d'aspiration.
<ul style="list-style-type: none"> Vérifiez si le filtre est colmaté. 	<ul style="list-style-type: none"> Nettoyez le filtre soigneusement. 	

Problème	Vérification	Solution
Le robot aspirateur n'arrive pas à trouver la station de recharge.	<ul style="list-style-type: none"> • Vérifiez si la fiche d'alimentation de la station de recharge est branchée correctement sur la prise. 	
	<ul style="list-style-type: none"> • Si des obstacles se trouvent à moins de 1 m devant le chargeur ou à moins de 50 cm sur les côtés, vous devez les retirer. 	
	<ul style="list-style-type: none"> • Si des substances étrangères se trouvent sur les broches du chargeur, essuyez-les à l'aide d'un chiffon sec. 	
	<ul style="list-style-type: none"> • Le module VIRTUAL GUARD est-il installé près du chargeur ? 	<ul style="list-style-type: none"> • Déplacez le module VIRTUAL GUARD de manière à ce que le robot aspirateur puisse venir se recharger automatiquement.
Le robot aspirateur franchit la porte virtuelle.	<ul style="list-style-type: none"> • Les piles du module VIRTUAL GUARD sont-elles vides ? 	<ul style="list-style-type: none"> • Changez les piles. (2 piles alcalines type D (LR20))
	<ul style="list-style-type: none"> • Le témoin de mode est-il éteint ? 	<ul style="list-style-type: none"> • Vérifiez que le module VIRTUAL GUARD n'est pas éteint puis réglez-le sur le mode souhaité.
Le temps d'utilisation des piles du module VIRTUAL GUARD est trop court.	<ul style="list-style-type: none"> • Utilisez-vous des piles sèches de manganèse ? 	<ul style="list-style-type: none"> • Remplacez les piles par des piles alcalines neuves. (2 piles alcalines type D (LR20))
Le robot aspirateur se déplace soudain en diagonale pendant le nettoyage.	<ul style="list-style-type: none"> • Le robot aspirateur peut nettoyer en diagonale dans les cas suivants. <ul style="list-style-type: none"> - Après avoir été rechargé et placé dans un angle sur la station de recharge. - Lorsque le robot aspirateur se déplace vers une autre zone via une trajectoire raccourcie après avoir nettoyé une zone. - Lorsque l'angle de contact avec un obstacle n'est pas perpendiculaire (90°). - Lorsque le sol est carrelé ou recouvert de parquet. 	<ul style="list-style-type: none"> • Le sens de nettoyage est déterminé par l'emplacement initial du robot. Comme il nettoie les zones en dessinant une carte, il couvre éventuellement toute la zone. (mode Normal) Installez la station de recharge dans le sens du grain du bois du parquet, et commencez le nettoyage avec le robot aspirateur installé sur la station de recharge.

CODES D'ERREUR : DÉPANNAGE

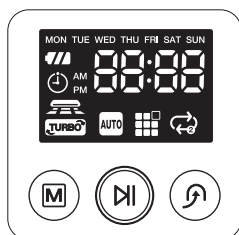

CODE D'ERREUR	CAUSE	SOLUTION
0800	<ul style="list-style-type: none"> Le robot aspirateur est coincé, entravé par quelque chose. 	<ul style="list-style-type: none"> Éteignez le bouton de mise sous tension situé sous le robot et déplacez le robot.
0801	<ul style="list-style-type: none"> Un corps étranger (ficelle, papier, jouet, etc.) est coincé dans la brosse principale. 	<ul style="list-style-type: none"> Éteignez le bouton de mise sous tension situé sous le robot et retirez le corps étranger coincé dans la brosse principale.
0802	<ul style="list-style-type: none"> Un corps étranger (ficelle, papier, jouet, etc.) est coincé dans la roue d'entraînement gauche. 	<ul style="list-style-type: none"> Éteignez le bouton de mise sous tension situé sous le robot et retirez le corps étranger coincé dans la roue d'entraînement gauche.
0803	<ul style="list-style-type: none"> Un corps étranger (ficelle, papier, jouet, etc.) est coincé dans la roue d'entraînement droite. 	<ul style="list-style-type: none"> Éteignez le bouton de mise sous tension situé sous le robot et retirez le corps étranger coincé dans la roue d'entraînement droite.
0805	<ul style="list-style-type: none"> Vérifiez le capteur antichoc. 	<ul style="list-style-type: none"> Éteignez le bouton de mise sous tension situé sous le robot et retirez l'obstacle présent devant le robot ou déplacez ce dernier.
0806	<ul style="list-style-type: none"> Un corps étranger (poussière, saleté, etc.) se trouve sur la lentille du capteur d'obstacles. 	<ul style="list-style-type: none"> Éteignez le bouton de mise sous tension situé sous le robot et essuyez les lentilles avant et arrière du capteur à l'aide d'un chiffon doux.
0807	<ul style="list-style-type: none"> Un corps étranger (poussière, saleté, etc.) se trouve sur la lentille du capteur d'escarpement. 	<ul style="list-style-type: none"> Éteignez le bouton de mise sous tension situé sous le robot et essuyez la lentille du capteur d'escarpement à l'aide d'un chiffon doux.
0808	<ul style="list-style-type: none"> Collecteur de poussière non inséré. 	<ul style="list-style-type: none"> Insérez le collecteur de poussière jusqu'à entendre un petit « clic ».
0809	<ul style="list-style-type: none"> Un corps étranger (ficelle, tissu, etc.) est coincé dans la brosse rotative latérale. 	<ul style="list-style-type: none"> Éteignez le bouton de mise sous tension situé sous le robot et retirez le corps étranger coincé dans la brosse rotative latérale.

* Si vous appuyez sur le bouton Marche/Arrêt ou éteignez le bouton de mise sous tension, le code d'erreur est effacé.

caractéristiques techniques du produit

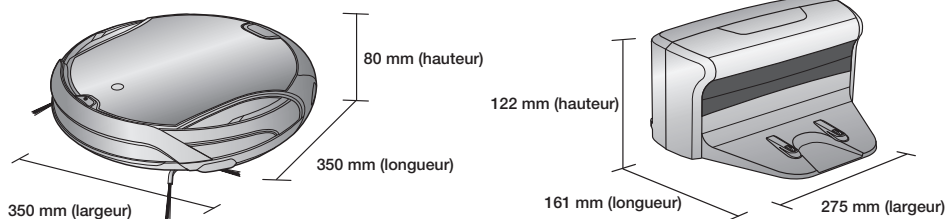

Unité Principale		Chargeur (Station de recharge)
Classification	Élément	SÉRIE SR8950*
Caractéristiques mécaniques	Diamètre	350 mm
	Hauteur	80 mm
	Poids	3,2 kg
Caractéristiques électriques	Tension	AC 220-240V~, 50-60Hz
	Consommation électrique de charge	40 W
	Consommation électrique de l'unité principale	40 W
	Caractéristiques de la batterie	14,4V / 31,68Wh
Caractéristiques de nettoyage	Type de recharge	Recharge automatique/manuelle
	Mode de nettoyage	Automatique, localisé, intensif, manuel, minuterie, hebdomadaire
	Temps de charge	Environ 180 minutes
	Temps de nettoyage (sur sol dur)	Environ 100 minutes
Méthode de nettoyage		Reconnaissance de la forme du plafond
Type de boutons de l'unité principale		Sensoriel

Garantie

Cet appareil est garanti pendant un an (à partir de la date d'achat) pour les pièces ainsi que la main d'oeuvre et cela dans toute la France métropolitaine.

Pour bénéficier de la garantie constructeur, nous vous recommandons de conserver votre facture d'achat avec ce mode d'emploi. Vous devez présenter l'ensemble en cas de panne ou de dysfonctionnement de votre appareil pour bénéficier de la garantie. (La facture d'achat fait office de bon de garantie)

Veuillez noter le numéro de série de votre appareil ainsi que la date d'achat dans l'espace ci-dessous prévu à cet effet.

Référence du modèle : - - - - -
Numéro de série : - - - - -
Date d'achat : - - - - -
Revendeur : - - - - -

CET APPAREIL EST DISTRIBUÉ PAR :



**56, Quai de Dion Bouton
92806 PUTEAUX CEDEX**

**Pour toute information ou tout
renseignement complémentaire sur nos
produits, notre service consommateurs
est à votre disposition au :**

01 4863 0000

**Vous pouvez également
vous connectez à notre site internet**

<http://www.samsung.com>

Cet aspirateur a été approuvé selon les directives suivantes :
Directive EMC : 2004/108/EEC
Directive de sécurité sur la basse tension : 2006/95/EC

OPEN SOURCE ANNOUNCEMENT

Some software components of this product incorporate source code covered under the BSD.
And this software is based in part on the work of the Independent JPEG Group.

■ OpenCV :

IMPORTANT : READ BEFORE DOWNLOADING, COPYING, INSTALLING OR USING.

By downloading, copying, installing or using the software you agree to this license.

If you do not agree to this license, do not download, install, copy or use the software.

License Agreement

For Open Source Computer Vision Library

Copyright (C) 2000-2008, Intel Corporation, all rights reserved.

Copyright (C) 2008-2010, Willow Garage Inc., all rights reserved.

Third party copyrights are property of their respective owners.

Redistribution and use in source and binary forms, with or without modification, are permitted provided that the following conditions are met:

Redistribution's of source code must retain the above copyright notice, this list of conditions and the following disclaimer.

Redistribution's in binary form must reproduce the above copyright notice, this list of conditions and the following disclaimer in the documentation and/or other materials provided with the distribution.

The name of the copyright holders may not be used to endorse or promote products derived from this software without specific prior written permission.

This software is provided by the copyright holders and contributors "as is" and any express or implied warranties, including, but not limited to, the implied warranties of merchantability and fitness for a particular purpose are disclaimed.

In no event shall the Intel Corporation or contributors be liable for any direct, indirect, incidental, special, exemplary, or consequential damages (including, but not limited to, procurement of substitute goods or services; loss of use, data, or profits; or business interruption) however caused and on any theory of liability, whether in contract, strict liability, or tort (including negligence or otherwise) arising in any way out of the use of this software, even if advised of the possibility of such damage.

■ Copyright (c) 2006, 2008, 2009, 2010 Edward Rosten

All rights reserved.

Redistribution and use in source and binary forms, with or without modification, are permitted provided that the following conditions are met:

Redistributions of source code must retain the above copyright notice, this list of conditions and the following disclaimer.

Redistributions in binary form must reproduce the above copyright notice, this list of conditions and the following disclaimer in the documentation and/or other materials provided with the distribution.

Neither the name of the University of Cambridge nor the names of its contributors may be used to endorse or promote products derived from this software without specific prior written permission.

THIS SOFTWARE IS PROVIDED BY THE COPYRIGHT HOLDERS AND CONTRIBUTORS "AS IS" AND ANY EXPRESS OR IMPLIED WARRANTIES, INCLUDING, BUT NOT LIMITED TO, THE IMPLIED WARRANTIES OF MERCHANTABILITY AND FITNESS FOR A PARTICULAR PURPOSE ARE DISCLAIMED. IN NO EVENT SHALL THE COPYRIGHT OWNER OR CONTRIBUTORS BE LIABLE FOR ANY DIRECT, INDIRECT, INCIDENTAL, SPECIAL, EXEMPLARY, OR CONSEQUENTIAL DAMAGES (INCLUDING, BUT NOT LIMITED TO, PROCUREMENT OF SUBSTITUTE GOODS OR SERVICES; LOSS OF USE, DATA, OR PROFITS; OR BUSINESS INTERRUPTION) HOWEVER CAUSED AND ON ANY THEORY OF LIABILITY, WHETHER IN CONTRACT, STRICT LIABILITY, OR TORT (INCLUDING NEGLIGENCE OR OTHERWISE) ARISING IN ANY WAY OUT OF THE USE OF THIS SOFTWARE, EVEN IF ADVISED OF THE POSSIBILITY OF SUCH DAMAGE.

memo

memo





SR8950

Aspiradora robot Manual del usuario

Planet
First

100%
Recycled Paper

Este manual está impreso en papel 100% reciclado.

- * Antes de poner en marcha la unidad, lea atentamente las instrucciones.
- * Sólo para uso en interiores.

Español

imagine the possibilities

Gracias por adquirir un producto Samsung.
Para recibir un servicio más completo,
registre su producto en
www.samsung.com/register

SAMSUNG

información de seguridad

INFORMACIÓN DE SEGURIDAD





- Antes de poner el aparato en funcionamiento, lea este manual en su totalidad y consérvelo para futuras consultas.



- Ya que las siguientes instrucciones de funcionamiento se aplican a varios modelos, las características de su aspiradora pueden variar ligeramente de las descritas en este manual.

SÍMBOLOS DE PRECAUCIÓN Y DE ADVERTENCIA USADOS

	Indica que hay peligro de muerte o lesiones graves.
	Indica que hay peligro de lesiones personales o materiales.

OTROS SÍMBOLOS USADOS

	Indica que hay peligro de lesiones personales o materiales.
---	---

INSTRUCCIONES DE SEGURIDAD IMPORTANTES

Al utilizar un electrodoméstico deben tomarse unas precauciones básicas, incluidas las siguientes:

LEA TODAS LAS INSTRUCCIONES ANTES DE UTILIZAR LA ASPIRADORA ROBOT.

Cuando no utilice la aspiradora desenchúfela de la toma así como antes de realizar cualquier mantenimiento.

ADVERTENCIA: para reducir el riesgo de incendio, descarga eléctrica o lesiones:

GENERAL

- Utilice la aspiradora sólo como se explica en este manual.
- No utilice la aspiradora robot ni el cargador si están dañados.
- Si la aspiradora no funciona correctamente, ha sufrido alguna caída, se ha dañado, se ha dejado en el exterior o se ha mojado, debe devolverla a un centro de atención al cliente.
- No manipule el cargador ni la aspiradora robot con las manos húmedas.
- Utilícela sólo en superficies de interior que estén secas.
- Este electrodoméstico no está pensado para que lo usen personas (incluidos los niños) con las capacidades físicas, sensoriales o mentales reducidas, o faltas de conocimiento y experiencia, sin la supervisión o las indicaciones de una persona responsable que garantice un uso seguro del aparato.
- No deje que los niños jueguen con el electrodoméstico.

CARGADOR DE LA BATERÍA

- No modifique el enchufe polarizado para que se adapte a otro no polarizado o a un cable alargador.
- No lo utilice en exteriores o sobre superficies húmedas.
- Desenchufe el cargador cuando no lo utilice y antes de las operaciones de mantenimiento.
- Utilice sólo el cargador suministrado por el fabricante.
- No lo utilice con un cable o un enchufe dañados.
- Para trasladar el aparato, no tire del cable ni lo utilice como un asa; no atrape el cable con la tapa y evite manipularlo alrededor de bordes o esquinas cortantes. Mantenga el cable apartado de las superficies calientes.
- No utilice cables alargadores ni enchufes con una capacidad de carga de corriente inadecuada.
- No tire del cable para desenchufar el aparato. Para desenchufar el cable, tire del enchufe no del cable.
- No rompa ni arroje al fuego las pilas ya que una temperatura elevada las puede hacer explotar.
- No intente abrir el cargador. La reparación debe efectuarse sólo en un centro de servicio cualificado.
- No exponga el cargador a temperaturas altas ni a ningún tipo de humedad.

información de seguridad

ASPIRADORA ROBOT

- No aspire objetos duros o afilados como cristales, clavos, tornillos, monedas, etc.
- No utilice la aspiradora sin el filtro colocado en su lugar. Durante el mantenimiento de la unidad, no introduzca los dedos ni otros objetos en la cámara del ventilador ya que la unidad se puede poner en marcha accidentalmente.
- No ponga ningún objeto en las aberturas. No utilice la aspiradora si alguna abertura está bloqueada, mantenga las aberturas libres de polvo, hilachas, pelos y cualquier otra cosa que pueda reducir el caudal de aire.
- No aspire materiales tóxicos (como lejía con cloro, amoníaco, líquido desatascador de tuberías, etc.)
- No aspire objetos que puedan arder o provocar humo, como cigarrillos, fósforos o cenizas calientes.
- No aspire líquidos inflamables o combustibles, como gasolina, ni utilice la aspiradora en zonas donde éstos puedan estar presentes.
- No utilice la aspiradora robot en un lugar cerrado donde haya vapores desprendidos de pinturas a base de aceite, disolventes, productos antipolilla, polvo inflamable u otros vapores explosivos o tóxicos.
- Se pueden producir fugas en las celdas de las pilas en condiciones extremas de uso o de temperatura. Si el líquido entra en contacto con la piel, lávela rápidamente con agua. Si el líquido entra en contacto con los ojos, enjuáguelos inmediatamente con agua limpia durante al menos 10 minutos. Solicite atención médica.

índice

INFORMACIÓN DE SEGURIDAD

02

- 06 Acerca de la alimentación eléctrica
- 07 Antes de utilizar
- 10 En uso
- 11 Limpieza y mantenimiento

CARACTERÍSTICAS DEL PRODUCTO

13

MONTAJE DE LA ASPIRADORA

15

- 15 Componentes
- 16 Nombre de cada componente

FUNCIONAMIENTO DE LA ASPIRADORA

20

- 20 Instalación de la aspiradora robot
 - 20 Orden de instalación
 - 20 Apagado y encendido
 - 21 Instalación del cargador
 - 22 Carga
 - 23 Acerca de la batería
 - 24 Configuración de la hora
 - 25 Montaje de la VIRTUAL GUARD
- 27 Uso de la aspiradora robot
 - 27 Inicio/Parada de la limpieza
 - 28 Recarga
 - 29 Limpieza automática
 - 30 Limpieza concentrada
 - 31 Limpieza máxima
 - 32 Limpieza manual
 - 33 Limpieza programada
 - 34 Programación semanal
- 36 Funciones adicionales
 - 36 Uso de la funciones adicionales

MANTENIMIENTO DE LAS HERRAMIENTAS Y DEL FILTRO

37

- 37 Limpieza de la aspiradora robot
 - 37 Debe recordar los métodos de mantenimiento y limpieza
 - 37 Limpieza de la ventana del sensor y la cámara
 - 38 Limpieza del contenedor del polvo y del filtro
- 39 Limpieza de la aspiradora robot
 - 39 Limpieza del cepillo motorizado
 - 41 Limpieza del cepillo giratorio lateral para la limpieza de bordes
 - 42 Limpieza de la rueda motriz

SOLUCIÓN DE PROBLEMAS

43

- 43 Lista de comprobación antes de llamar al centro de atención al cliente
- 45 Solución de problemas según los códigos de error

ESPECIFICACIONES DEL PRODUCTO

46

información de seguridad

ACERCA DE LA ALIMENTACIÓN ELÉCTRICA



ADVERTENCIA

No doble excesivamente el cable de alimentación ni coloque sobre él objetos pesados que puedan romperlo.

- Se puede producir una descarga eléctrica o un incendio.

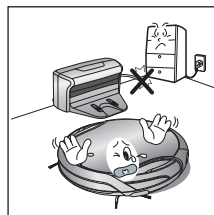

ADVERTENCIA

Elimine cualquier resto de polvo o de agua del enchufe.

- De no hacerlo, se podría producir un mal funcionamiento o una descarga eléctrica.

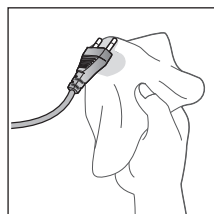

ADVERTENCIA

No saque el enchufe tirando del cable de alimentación ni lo toque con las manos mojadas.

- Se puede producir una descarga eléctrica o un incendio.

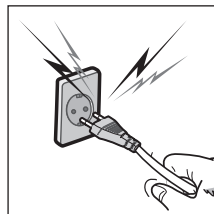

ADVERTENCIA

No utilice enchufes múltiples en una sola toma. (No deje el cable expuesto sobre el suelo.)

- Se puede producir una descarga eléctrica o un incendio.

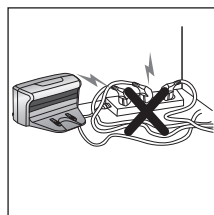

ADVERTENCIA

No utilice enchufes o cables dañados, ni tomas de pared sueltas.

- Se puede producir una descarga eléctrica o un incendio.

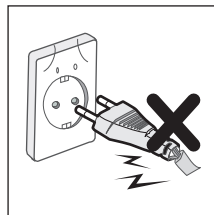

ANTES DE UTILIZAR



Antes de activar la aspiradora robot, compruebe que el contenedor del polvo esté montado.

- Si el contenedor del polvo no está montado, la aspiradora no funcionará.

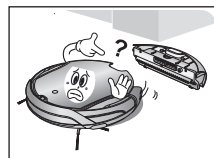

No utilice nunca la aspiradora robot en lugares donde haya materiales combustibles como:

- Lugares con velas o lámparas de escritorio en el suelo.
- Lugares con fuegos sin vigilancia (llamas o ascuas).
- Lugares donde haya gasolina, alcohol destilado, disolventes, ceniceros con cigarrillos encendidos, etc.



La aspiradora robot sólo es para uso doméstico. No la utilice en los siguientes lugares.

- Buhardillas, sótanos, almacenes, edificios industriales, habitaciones separadas alejadas del edificio principal, lugares expuestos a condiciones de humedad, como cuartos de baño o lavaderos, ni en lugares estrechos o elevados como mesas o estantes. Se pueden producir daños graves (funcionamiento anormal o roturas) cuando se utiliza en estos lugares.



Abra todas las puertas cuando limpie las habitaciones.

- Si una puerta está cerrada, la aspiradora no podrá entrar en esta habitación.
- Sin embargo, debe cerrar la puerta principal, la de la terraza, la del cuarto de baño, y la de cualquier otra habitación desde donde la aspiradora pueda caer a un piso inferior.



No utilice la aspiradora sobre un suelo negro.

- Es posible que la aspiradora robot no funcione normalmente.

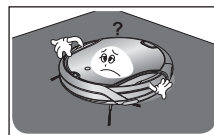

Para limpiar alfombras con grandes borlas, dóblelas por debajo de la alfombra.

- Las borlas pueden dañar la alfombra y la aspiradora, ya que pueden quedar atrapadas por la rueda motriz o el cepillo motorizado.

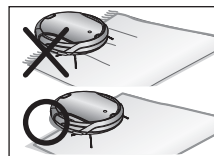

Si el sensor de desnivel está sucio, la aspiradora robot puede caer por escaleras, barandillas, etc.

Podría causar lesiones personales o dañarse el producto.

Para prevenir este riesgo, instale la VIRTUAL GUARD (configuración del modo Valla) delante de las zonas peligrosas. Y limpie la ventana del sensor y la cámara para que no acepte órdenes erróneas.

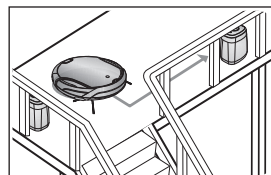



Retire previamente los objetos pequeños o frágiles de la zona que vaya a limpiar.

- Antes de limpiar retire cualquier objeto.
- Retire objetos frágiles como cerámica, cristal, jarrones, etc.
- La aspiradora robot no reconoce monedas, anillos ni otros objetos valiosos como joyas.

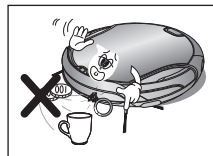

Antes de aspirar retire los objetos diseminados por el suelo.

- La aspiradora robot está diseñada para detectar obstáculos a 5 cm de distancia.
- Las toallas de baño, las alfombrillas de cuartos de baño, de entradas y de otras habitaciones, los cables de alimentación, los manteles o los cinturones se pueden enrollar en la rueda motriz o el cepillo motorizado. Esto puede hacer que los objetos se caigan de la mesa.

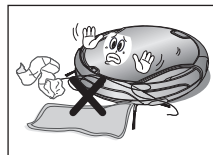

Haga saber a los miembros de la familia (u otros residentes) que deben tener cuidado al efectuar la limpieza o cuando utilicen el modo de limpieza programada.

- Si se hace funcionar la aspiradora robot cuando hay niños, estos pueden tropezar con ella y caerse.



Procure que los niños no pisen la aspiradora ni se sienten sobre ella.

- Los niños se pueden caer y lesionarse o el producto se puede dañar seriamente.



Si hay niños o mascotas solos, desactive el conmutador de encendido de la aspiradora robot.

- La aspiradora robot puede atraer su atención.
- Si la rueda motriz o el cepillo motorizado atrapa los dedos, los pies, la ropa o el pelo se pueden producir lesiones.
- Si un niño o una mascota se encuentran en el camino de la aspiradora, ésta los puede identificar como un obstáculo y no efectuar la limpieza de dicha zona.
- Cuando se desactiva el conmutador de encendido, se corta el suministro de alimentación y se desactivan todas las funciones.

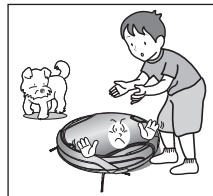

Cuando instale la estación de carga, no deje el cable de alimentación expuesto en el suelo.

- Cuando la aspiradora robot se recarga automáticamente o pasa junto a la estación de carga, puede arrastrar el cable de alimentación alrededor de ella.

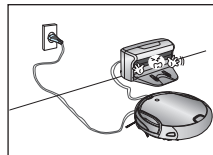

Mantenga el cable de alimentación del cargador constantemente enchufado en la toma de corriente.

- La aspiradora robot tiene una función de autorrecarga, pero, si el cable de alimentación de la estación de carga está desenchufado, no podrá cargar la batería automáticamente.

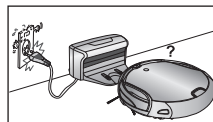

**Instale el cargador en un lugar fácilmente accesible para la aspiradora robot.**

- Si el cargador está instalado en un rincón, se pueden provocar movimientos innecesarios y se puede perturbar el proceso de recarga automática.

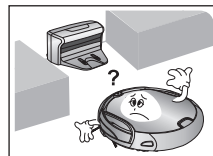
**Los objetos colocados delante del cargador impedirán que la aspiradora robot se recargue automáticamente.**

- Deje el área libre de objetos.

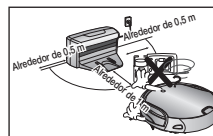
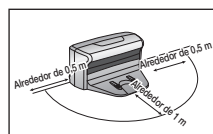
**No debe haber obstáculos a menos de 0,5 m a izquierda y derecha ni a 1 m hacia delante.****No cortocircuite las clavijas de carga con objetos metálicos, como varillas, destornilladores, etc.**

- Se podría dañar seriamente el cargador.

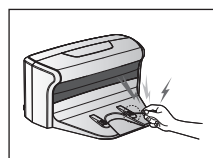
**Asegúrese de que no haya ningún resto de líquidos en la estación de carga.**

- De no hacerlo, se podría producir una descarga eléctrica.

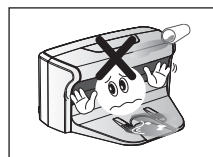
**Asegúrese de que la aspiradora robot no aspire ni se desplace sobre líquidos como agua, aceite o suciedades de las mascotas.**

- Se podría dañar seriamente el producto.
- Las ruedas pueden esparcir los líquidos y extender la suciedad.

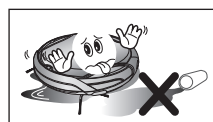
**No utilice el cargador para otros fines.**

- Se podría dañar seriamente el cargador o provocar un incendio.

**No instale la estación de carga sobre un suelo oscuro.**

- Si el suelo en el que la estación de carga se encuentra es oscuro, dificultará el regreso de la aspiradora robot.

EN USO



No se puede utilizar esta aspiradora robot en alfombras gruesas.

- La aspiradora robot puede presentar problemas de funcionamiento.
- Se pueden dañar las alfombras.

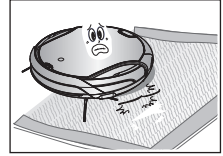

No utilice la aspiradora robot sobre una mesa o lugares elevados.

- Se podría dañar en caso de caída accidental.

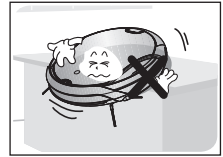

Durante el funcionamiento la aspiradora robot puede chocar con muebles, como las patas de las sillas y de las mesas, los muebles de poco cuerpo y largos, etc.

- Para conseguir un rendimiento más limpio y rápido, coloque las sillas sobre una mesa.

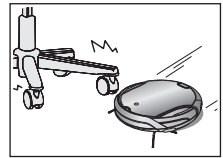

No coloque ningún objeto encima de la aspiradora robot.

- Podría causar un mal funcionamiento.



Durante la limpieza quite inmediatamente los papeles grandes o bolsas de plástico que pueda haber en la aspiradora.

- Si utiliza la aspiradora largo tiempo con un puerto de entrada obstruido, se puede dañar seriamente el producto.

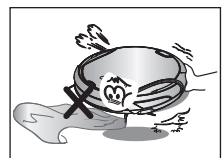

Si se oye un sonido no habitual, se notan olores o se ve humo que procede de la aspiradora robot, desconecte inmediatamente el conmutador de encendido y llame al centro de atención al cliente.

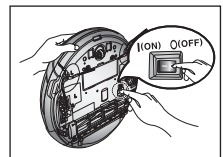

**No mueva la aspiradora robot sujetándola por el contenedor del polvo.**

- El contenedor del polvo se podría separar y causar lesiones al usuario o daños importantes al producto.

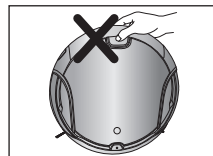
**La aspiradora robot no puede continuar funcionando si queda atrapada en la entrada o en el umbral de la terraza.**

- Para reanudar el funcionamiento, se debe apagar el conmutador de encendido y encenderlo de nuevo tras mover la aspiradora a un lugar donde puede continuar funcionando.

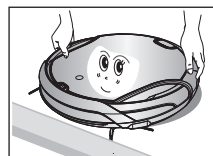
**La aspiradora robot no puede limpiar completamente los lugares a los que no puede acceder, como los rincones y los espacios entre los sofás y las paredes.**

- Debe limpiar estas áreas de vez en cuando.

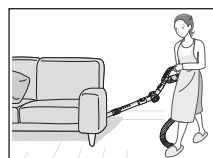
**Después de la limpieza pueden quedar acumulaciones de polvo formadas durante la limpieza que la aspiradora no pueda aspirar.**

- En tales casos, estas acumulaciones de polvo se han de eliminar con otro útil de limpieza.

LIMPIEZA Y MANTENIMIENTO

**Para limpiar el producto, no rocíe el exterior directamente con agua ni utilice materiales volátiles como benceno, disolventes o alcohol.**

- Se podría dañar seriamente el producto.

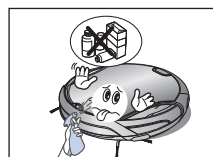
**Nadie que no sea un técnico de servicio cualificado debe montar o desmontar la unidad.**

- Se podría dañar el producto.

**Elimine regularmente cualquier sustancia extraña que se acumule en los sensores de obstáculos o de desnivel.**

- La suciedad acumulada en los sensores puede hacer que éstos no funcionen correctamente.

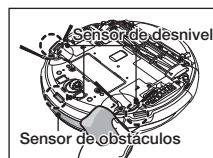



ADVERTENCIA

Para eliminar las sustancias extrañas utilice siempre el cepillo de limpieza después de desactivar el conmutador de encendido.

- De no hacerlo, la unidad podría activarse repentinamente y provocar lesiones personales o dañar el producto.

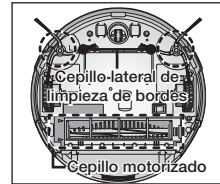

ADVERTENCIA

Si el cable de alimentación está dañado debe sustituirlo un técnico cualificado del servicio de atención al cliente.

- De no hacerlo, se podría producir una descarga eléctrica.



ADVERTENCIA

Antes de limpiar el cargador, asegúrese de desconectar el cable de alimentación por razones de seguridad.

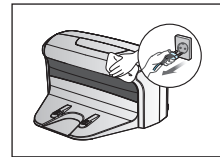

ADVERTENCIA

Póngase en contacto con el centro de atención al cliente de Samsung Electronics para sustituir la batería.

- Si no se utilizan las baterías originales se puede dañar el producto.

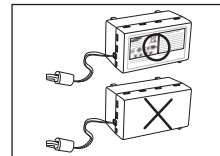

características del producto

ÚTIL FUNCIÓN DE VIRTUAL GUARD

Se puede confinar la aspiradora robot en una zona determinada mediante el modo Valla (pared virtual).

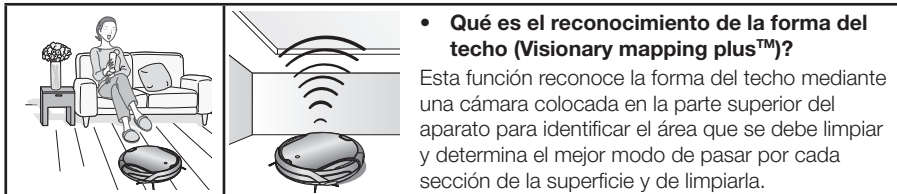

ESMERADA LIMPIEZA DE CADA RINCÓN

La aspiradora robot limpia el suelo de forma secuencial (🗺️) según el mapa generado por la función de reconocimiento de la forma del techo (Visionary mapping plus™), limpia cada rincón del suelo.

DIFERENTES MODOS DE LIMPIEZA

Se proporcionan varios modos de limpieza para satisfacer cada necesidad.

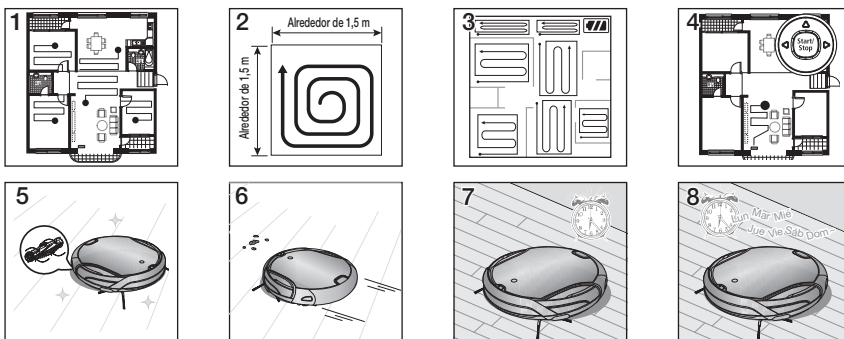

1. **Modo automático:** limpia la habitación automáticamente.
2. **Modo concentrado:** limpia intensivamente una zona determinada. Se puede utilizar para eliminar restos de pan o galletas.
3. **Modo máximo:** funciona hasta que la batería casi se ha agotado.
4. **Modo manual:** se puede limpiar el suelo manualmente desplazando la aspiradora robot con el mando a distancia.
5. **Modo Turbo:** en este modo el cepillo motorizado gira a su máxima velocidad y permite una limpieza más efectiva. (Se puede cambiar de modo con el mando a distancia).
6. **Modo Sensor de polvo:** si le entra polvo, la aspiradora robot limpia a su alrededor de forma intensiva. (Se puede cambiar de modo con el mando a distancia).
7. **Modo de limpieza programada:** la aspiradora se pone en funcionamiento a la hora especificada.
8. **Modo de limpieza semanal:** la aspiradora robot limpia el suelo cierto día de la semana a la hora especificada.

RECARGA AUTOMÁTICA

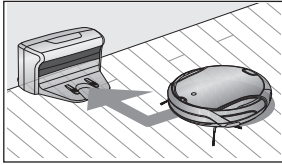

Cuando la batería está baja, la aspiradora robot se guía automáticamente hasta el cargador para efectuar la recarga automática.

CEPILLO GIRATORIO LATERAL DE LIMPIEZA DE BORDES

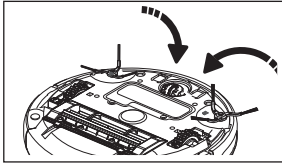

El cepillo giratorio lateral de limpieza de bordes limpia el polvo de los bordes.

CRUCE DE UMBRALES

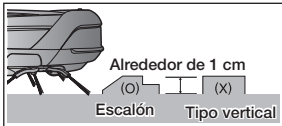

El innovador sistema de propulsión de la aspiradora robot permite cruzar los umbrales de 1 cm de altura y así limpiar todas las habitaciones. Es posible que la aspiradora robot no sea capaz de cruzar los desniveles de 1 cm de alto dependiendo de su forma.

ANTICHOQUES

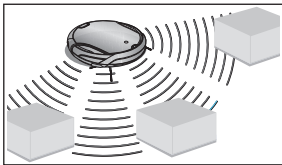

Cuando el sensor de obstáculos detecta un obstáculo durante la limpieza, permite que la aspiradora robot lo evite y siga limpiando. (es posible que la aspiradora toque obstáculos finos).

ANTICAÍDAS

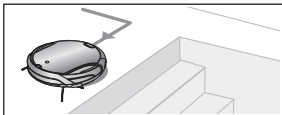

Los tres sensores de desnivel detectan las zonas descendentes, como escalones o umbrales de las puertas, para impedir que la aspiradora robot pueda caer por las escaleras.

DISPOSITIVO DE SEGURIDAD

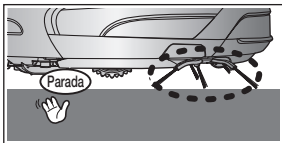

Cuando la aspiradora robot se levanta del suelo durante la limpieza, un sensor de detección detiene automáticamente las ruedas motrices, el cepillo motorizado, el motor de succión y el cepillo giratorio lateral.

montaje de la aspiradora

COMPONENTES

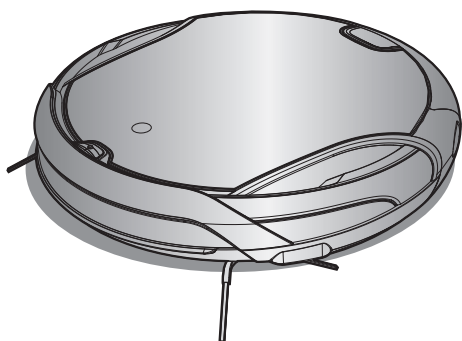

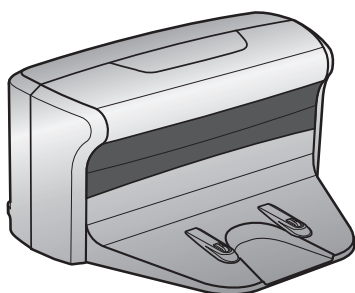

■ Cuerpo principal

■ Mando a distancia

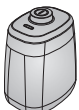
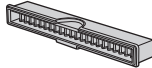

■ Estación de carga

■ Otros Componentes

(Pilas tipo AAA) 				
Manual del usuario / 2 pilas	VIRTUAL GUARD	Filtro de repuesto	Cepillo de limpieza	Guía rápida de uso

NOMBRE DE CADA COMPONENTE

■ Unidad principal

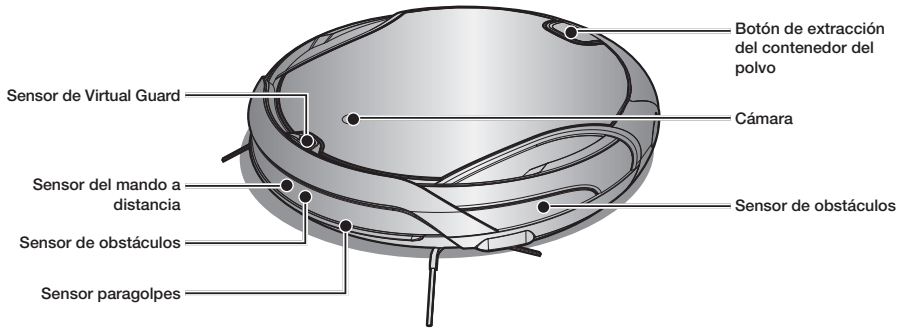

Parte delantera

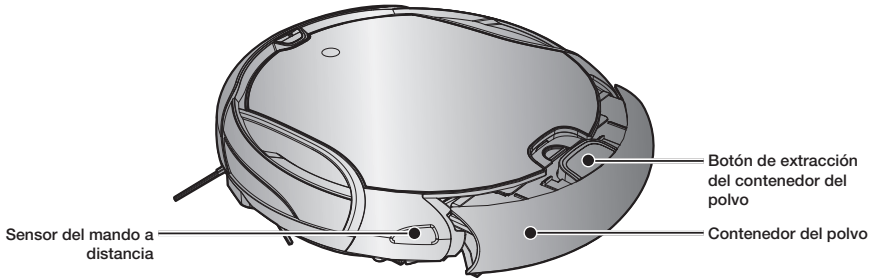

Lateral

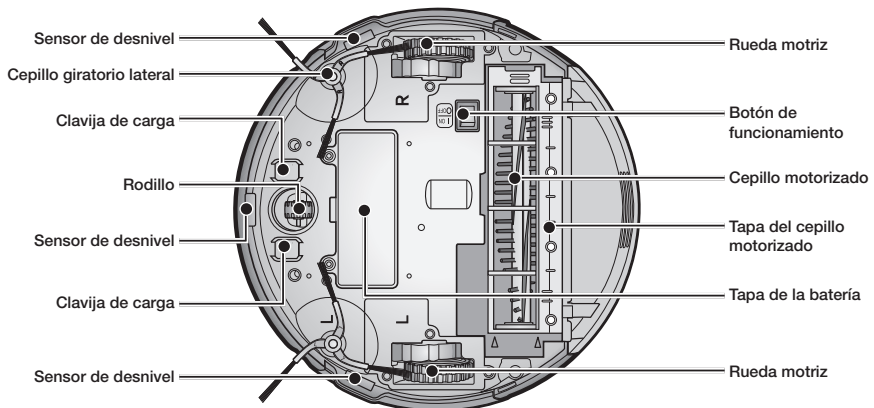

Parte trasera

■ Estación de carga

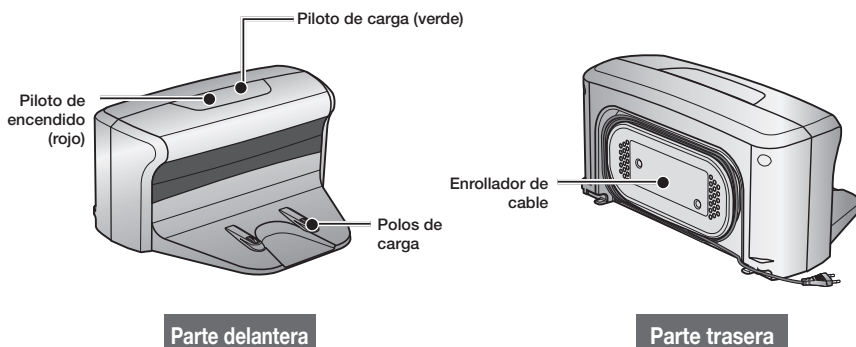

■ VIRTUAL GUARD

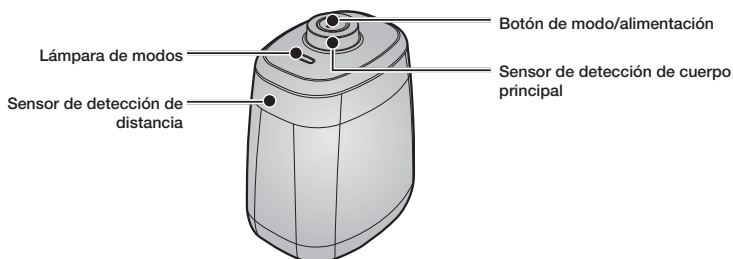

■ Instalación de las pilas

Las pilas no se suministran con el producto. Se deben adquirir por separado. Antes de utilizar el aparato debe instalar las pilas alcalinas (tipo D).

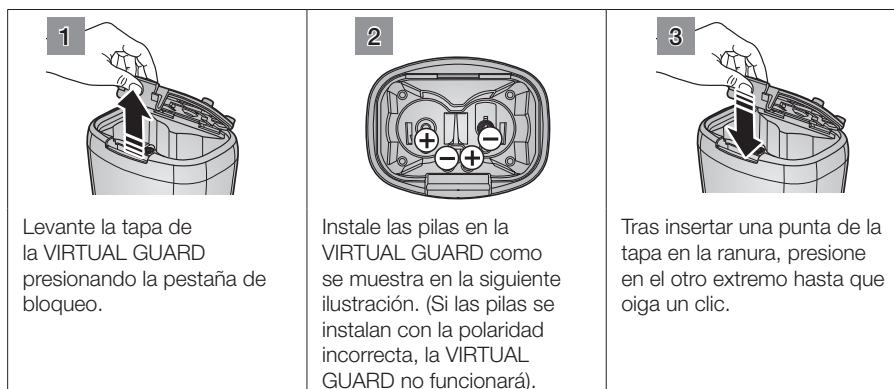

* Especificaciones: pilas alcalinas tipo D (LR20)

■ Mando a distancia

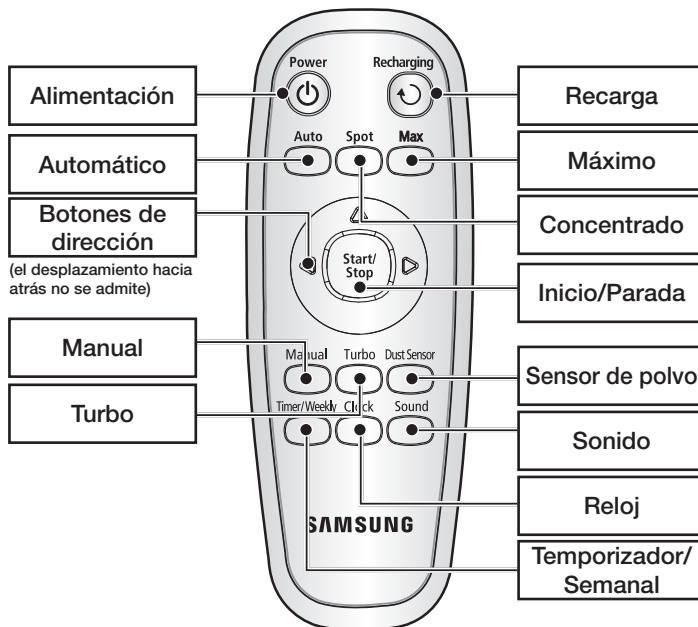

■ Instalación de las pilas del mando a distancia

Cuando se adquiere el producto las pilas del mando a distancia no están instaladas. Antes de utilizar el aparato debe instalar las pilas alcalinas (tipo AAA).



* Especificaciones: pilas alcalinas tipo AAA.

■ Pantalla

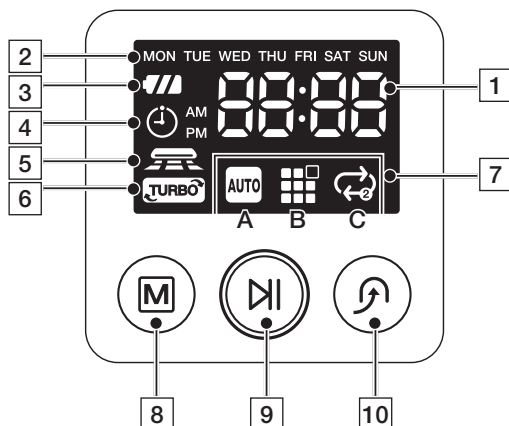

PANTALLA

1. Pantalla de números

- Muestra el temporizador, el estado de progreso y los códigos de error mediante números, letras y gráficos.

2. Programación semanal

- Cuando establece un programa semanal para que empiece a la hora especificada de cierto día de la semana, el icono del día correspondiente se enciende.

3. Indicador del nivel de la batería

- Cargando: muestra el progreso de carga en tres pasos.
- En uso: muestra el nivel de carga de la batería. El nivel de carga de la batería se va reduciendo en cada nivel desde FULL (llena) durante el funcionamiento. (Cuando la batería se ha descargado completamente, un nivel parpadea mostrando "Lo").

4. Temporizador

- Cuando se programa la limpieza, se ilumina el icono de la limpieza programada.

5. Modo Sensor de polvo

- Este icono se enciende cuando se selecciona el modo de limpieza Sensor de polvo.

6. Modo Turbo

- Este icono se enciende cuando se selecciona el modo de limpieza Turbo.

7. Pantalla del modo de limpieza

- Cada vez que se pulsa el botón del modo de limpieza, se muestra el modo de limpieza correspondiente.
 - (A) **Modo automático:** este icono se enciende cuando se selecciona el modo de limpieza automática.
 - (B) **Modo concentrado:** este icono se enciende cuando se selecciona el modo de limpieza concentrada.
 - (C) **Modo máximo:** este icono se enciende cuando se selecciona el modo de limpieza Máximo.

BOTONES

8. Modo de limpieza

- Pulsar para seleccionar el modo de limpieza. Tras seleccionar el modo de limpieza, pulse el botón (M) para iniciar la limpieza.

9. Inicio/Parada

- Pulsar para iniciar o detener la limpieza.

10. Recarga

- Cuando se pulsa este botón, se enciende el icono de recarga y la aspiradora robot regresa a la estación de carga para cargar la batería.

funcionamiento de la aspiradora

INSTALACIÓN DE LA ASPIRADORA ROBOT

Orden de instalación

1. Apagado y encendido

Para utilizar la aspiradora robot se debe activar el conmutador de encendido de la parte inferior de la unidad principal.

2. Instalación del cargador

Para cargar la aspiradora robot, primero se debe instalar el cargador.

Dado que la batería está descargada cuando se adquiere el producto, se ha de cargar completamente antes de utilizarlo.

3. Carga de la batería

Antes de utilizar la aspiradora robot se debe cargar completamente la batería.

4. Configuración de la hora

Se debe configurar la hora para utilizar las opciones de limpieza programada y limpieza diaria.

5. Montaje de la VIRTUAL GUARD

Se puede confinar la aspiradora robot en una zona determinada mediante el modo Valla (pared virtual).



Apagado y encendido

Para utilizar la aspiradora robot se debe activar el conmutador de encendido.

Si se apaga el conmutador de encendido, todas las configuraciones se restablecen salvo la hora actual y la programación semanal.

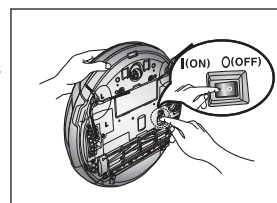

1. Levante el aparato y encienda el interruptor de encendido procurando no pulsar ningún otro botón.

- Si los iconos no se encienden, quiere decir que la batería está descargada. En tal caso, conecte la aspiradora robot a la estación de carga después de activar el conmutador de encendido.

- Puede que la hora configurada sea distinta a la actual. De ser así, configure la hora de forma que coincida con la actual.

✳ Si pulsa cualquier de los botones con el interruptor de encendido

conectado, es posible que no funcionen aunque pulse el interruptor de encendido.

Apague el interruptor de encendido y espere 2 minutos antes volver a encender el aspirador.

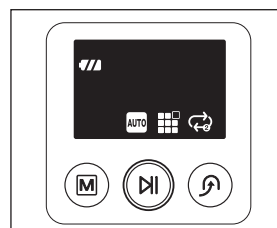

PRECAUCIÓN

Si se desactiva el conmutador de encendido, la aspiradora robot no se cargará aunque esté conectada a la estación de carga.

Instalación del cargador

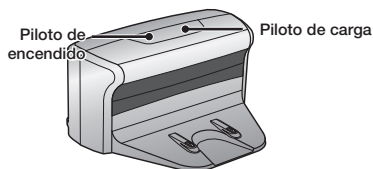

1. Instale el cargador en una superficie plana.

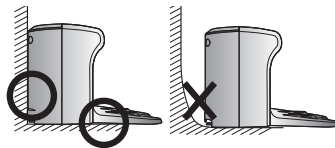

2. No debe haber obstáculos a menos de 0,5 m a izquierda y derecha ni a 1 m hacia delante.

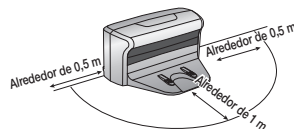

3. Instale el cargador en un lugar donde la aspiradora robot pueda acceder fácilmente.

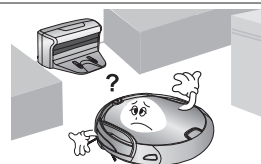

4. Disponga el cable de alimentación ordenadamente en la pared.

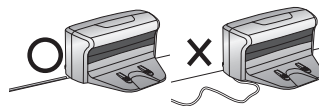

5. Si el suelo es de madera, instale el cargador en la misma dirección que las vetas de la madera.

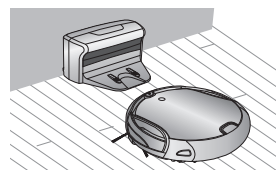

Mantenga el cable de alimentación del cargador constantemente enchufado en la toma de corriente.

- Si el cargador no recibe alimentación, la aspiradora robot no podrá encontrar el cargador por lo que no se podrá cargar automáticamente.
- Si la aspiradora robot está separada del cargador, la batería se descargará automáticamente.

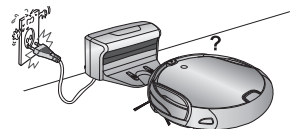

Carga

Cuando se adquiere el producto, la batería está totalmente descargada, por lo que la aspiradora se debe cargar manualmente.

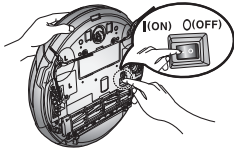

Active el conmutador de encendido de la parte inferior del producto.

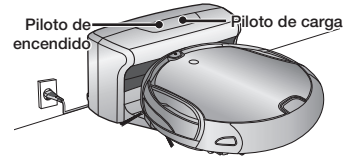

- Tras alinear las clavijas de carga de la unidad principal con la clavija de carga de la estación de carga, pulse la unidad principal hasta que oiga un sonido de recargando alimentación en el cargador.
 - La lámpara de carga se ilumina en color verde.

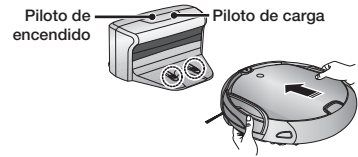

- Compruebe el estado de la carga de la aspiradora robot.
 - Cuando se inicia la carga, el indicador de nivel de la batería y "0000" se muestran secuencialmente en la pantalla.
 - Cuando se completa la carga, el indicador de nivel de la batería y "FULL" se muestran secuencialmente en la pantalla.



Cargando

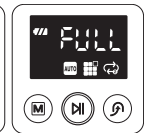

Carga completada



- Cuando el indicador del nivel de la batería parpadea durante la limpieza, la aspiradora robot se detiene y automáticamente se carga ella misma en el cargador.
- Si la aspiradora robot empieza la ronda de limpieza en otro lugar que no sea la estación de carga y no consigue encontrarla mientras limpia, se detendrá cerca del lugar en el que empezó a limpiar.



- Cuando el nivel de la batería parpadea y se muestra "Lo" durante la limpieza, la aspiradora robot no se puede controlar mediante el mando a distancia ni los botones de la unidad principal. En tal caso, lleve directamente la aspiradora robot hasta el cargador para que se cargue la batería. (Esto es cuando la batería se ha descargado completamente).

<Pantalla de carga>



Carga completa

Cargando

Se requiere carga



NOTA

- Cuando se adquiere el producto, la carga completa de la batería tarda alrededor de 180 minutos y la aspiradora funcionará durante aproximadamente 100 minutos.
- Cuando se carga la batería mientras ésta está sobrecalentada, el tiempo de carga se incrementa.
- Medidas que hay que tomar cuando la carga no es uniforme.
Si la aspiradora robot no se puede cargar automáticamente:
 - Desactive y active (restablezca) el conmutador de encendido de la parte inferior de la aspiradora robot.
 - Vuelva a conectar la alimentación del cargador (restablezca).
 - Compruebe si hay sustancias extrañas en el conector del cargador y limpie el conector del cargador de la unidad principal y el cargador con un paño seco.
 - Compruebe si hay objetos cerca del cargador que hagan de reflectores potentes.
- Si separa la aspiradora robot del cargador, se descarga de modo natural.
 - Cargue la aspiradora robot con el cargador, si es posible. (Cuando deba ausentarse de su domicilio durante largos periodos por un viaje de negocios, vacaciones, etc, desactive el conmutador de encendido de la aspiradora robot y desenchufe el cargador antes de guardarlos).

Acerca de la batería

- La aspiradora robot funciona con una batería de iones de litio (Li-ion) respetuosa con el medio ambiente y una función de prevención de sobrecarga garantiza una amplia duración de la vida útil.
- **La batería tiene un periodo de garantía de 6 meses desde la fecha de compra.**
- Cuando adquiera una batería, solicite al centro de atención al cliente el símbolo  de pieza original y el número del modelo.

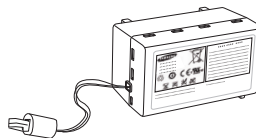







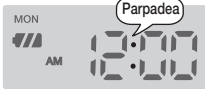

- Esta batería es sólo para aspiradoras robot de Samsung. Está estrictamente prohibido utilizarlas en otros aparatos o con otros propósitos.
 - No trate de desmontar, reparar ni modificar la batería.
 - Cárguela en un lugar con buena ventilación.
 - No exponga la batería al fuego ni la caliente.
 - No conecte ningún objeto metálico entre los polos (+) o (-) de la batería.
 - Consérvela en el interior (0°C~40°C).
 - Antes de deshacerse de este producto, deseche las pilas y la batería de un modo respetuoso con el medio ambiente.
 - No deseche las pilas ni la batería junto con la basura doméstica.
 - Para deshacerse de las pilas agotadas o de la batería, siga las normas locales.
- ✳ Si la batería no funciona, no la desmonte. Póngase en contacto con el centro de atención al cliente más cercano.
 - ✳ Un tiempo de carga prolongado y una duración más corta indican que la batería está cerca del fin de su vida útil. Póngase en contacto con un centro de atención al cliente autorizado para reemplazar la batería

El usuario no puede cambiar la batería recargable incorporada en este producto.
Para obtener información sobre cómo cambiarla, debe ponerse en contacto con el proveedor.

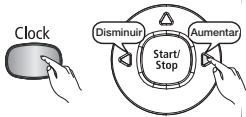
Configuración de la hora

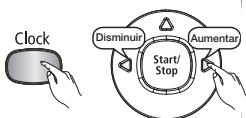
El reloj muestra la hora actual. Puede ajustar la hora actual siguiendo estos pasos.

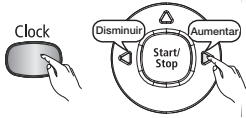
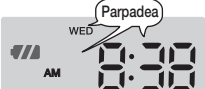
- Sólo se puede ajustar la hora actual con el mando a distancia.

	Mando a distancia	Secuencia de configuración
		<ol style="list-style-type: none"> 1. Pulse el botón del reloj. - Aparecerá la hora actual.
		<ol style="list-style-type: none"> 2. Pulse el botón del reloj. - Parpadeará el día de la semana. Pulse el botón ◀ o ▶ para establecer el día de la semana.
		<ol style="list-style-type: none"> 3. Pulse el botón del reloj. Pulse el botón ◀ o ▶ para establecer la hora.
		<ol style="list-style-type: none"> 4. Pulse el botón del reloj. Pulse el botón ◀ o ▶ para establecer los minutos.
		<ol style="list-style-type: none"> 5. Pulse el botón del reloj. - El valor que ha establecido parpadeará y finaliza la configuración.
Anulación de la configuración	- Pulse el botón Start/Stop para cancelar el ajuste y salir del modo de configuración de hora.	
Mando a distancia	- Si no hay acción alguna durante 1 minuto en el modo de configuración de la hora, la aspiradora saldrá del mismo modo automáticamente.	

Montaje de la VIRTUAL GUARD

Se puede confinar la aspiradora robot en una zona determinada mediante el modo Valla (pared virtual).

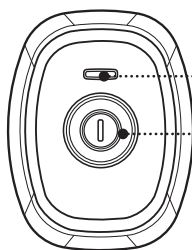
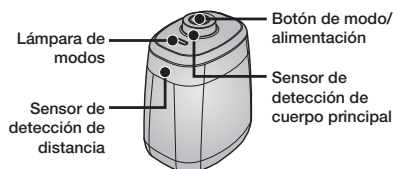

Funcionamiento de los botones

1. Funcionamiento de la lámpara de modos

- Modo Valla (pared virtual): la lámpara roja parpadea.
- Des.: la lámpara se apaga.

2. Configuración del modo

- Cada vez que se pulsa el botón de modo/alimentación, se selecciona modo Valla (pared virtual) → apagar alimentación en este orden.
- * La distancia mínima de la pared virtual es de 2,5 m y puede variar dependiendo de los alrededores y el estado de movimiento del robot.

Creación de una valla (pared virtual)

La VIRTUAL GUARD crea una barrera invisible que la aspiradora robot no puede cruzar.

Por ejemplo, delante de macetas, muebles, la puerta principal, etc.

1. Seleccione el modo Valla (pared virtual) mediante el botón de modo/alimentación.

- La lámpara de modo parpadea en color rojo.

2. Instale la VIRTUAL GUARD delante del área cuyo acceso se desee bloquear.

- Instale la VIRTUAL GUARD de manera que el sensor de detección de distancia pueda formar una barrera invisible que la aspiradora robot no pueda cruzar.

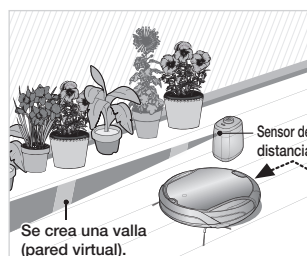

Acerca del sensor de irDA.



- Es posible que la transmisión de la señal infrarroja experimente dificultades en lugares expuestos a una iluminación halógena o en exteriores.
- La aspiradora robot utiliza tres dispositivos infrarrojos y es posible que un dispositivo no funcione delante de otro dispositivo que tenga una prioridad más alta.
- Cuando se controla la aspiradora robot con el mando a distancia, ésta puede cruzar la valla virtual de la VIRTUAL GUARD o chocar contra un obstáculo, ya que la señal del mando a distancia tiene prioridad sobre la señal de la VIRTUAL GUARD.
- Cuando se utiliza la aspiradora robot en un local pequeño o en distancias cortas, puede que no funcione correctamente debido a interferencias en las señales infrarrojas.
- Instale la VIRTUAL GUARD apartada del cargador; ya que la carga automática se puede interrumpir si la VIRTUAL GUARD está cerca del cargador.
- Si se utiliza al mismo tiempo varias aspiradoras robot, puede que no trabajen correctamente por interferencias en las señales infrarrojas.



USO DE LA ASPIRADORA ROBOT

Inicio/Parada de la limpieza

Todas las funciones de la aspiradora robot se pueden ejecutar o detener.

- Cada función de la aspiradora robot sólo se puede ejecutar si está activado el conmutador de encendido.
- Cuando la aspiradora robot esté funcionando, pulse el botón  para cancelar el funcionamiento y seleccionar una función.

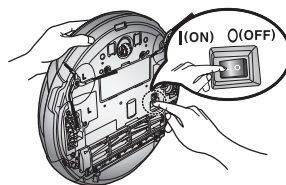

Apagado y encendido

Encendido

- Unidad principal Pulse el botón .

Apagado

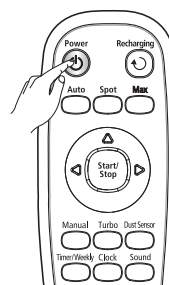

- Mando a distancia: Pulse el botón **[Power]**.
- Unidad principal: mantenga pulsado el botón  durante 3 segundos.
- * Si no se pulsa ningún botón durante 1 minuto después de encender la aspiradora, la alimentación se apaga automáticamente a fin de impedir que la batería se descargue. Para volver a encenderla, mantenga pulsado un momento el botón (Start/Stop) (Inicio/Parada) del cuerpo principal.



Uso del mando a distancia

Inicio o parada de la limpieza

Inicio

- Mando a distancia: Pulse los botones Automático, Concentrado, Máximo, Manual.
- Unidad principal: seleccione los modos de limpieza Automático/Concentrado/Máximo mediante el botón , y, a continuación, pulse el botón .
- Una vez iniciada la limpieza, la aspiradora robot comienza a moverse.
- * Si se pulsa el botón  sin seleccionar ningún modo de limpieza se inicia el modo de limpieza automática.

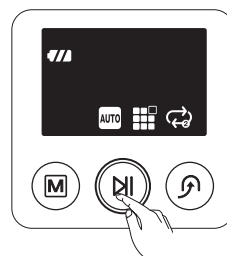

Uso de los botones de la unidad principal

Parada

- Para detener la limpieza, pulse el botón  del mando a distancia o de la unidad principal.
- Cuando se detiene la limpieza, la aspiradora robot deja de moverse.

Recarga

Mediante el botón de recarga puede hacer que la aspiradora robot vaya hasta el cargador para cargar la batería.

- Cuando la aspiradora robot esté funcionando, pulse el botón (⏸) para cancelar el funcionamiento y pulse el botón de recarga.

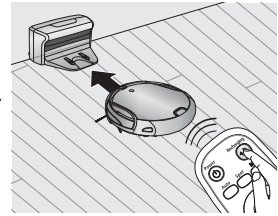

1. Pulse el botón de recarga.
 - ("Se activa el icono () de la unidad principal y la aspiradora robot regresa hasta la estación de carga.
2. Para detener la aspiradora robot mientras se dirige al cargador, pulse el botón (⏸).
3. Para probar la función de carga automática, pulse el botón de recarga cuando la aspiradora robot esté a menos de 1,5 m de distancia del cargador.

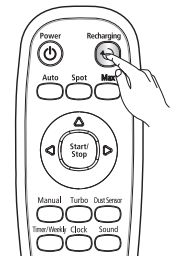

Uso del mando a distancia

Solución de problemas cuando la aspiradora robot no se dirige hacia el cargador.

- Compruebe la instalación del cargador
- Puede que el cargador se encuentre en una ubicación desde donde no puede guiar la aspiradora robot hacia el cargador.
- Puede que el cargador esté a más de 5 m de distancia de la aspiradora robot.
 - : Quizás sea necesario un periodo de tiempo mayor para que la aspiradora robot llegue al cargador.
- Cargue la aspiradora robot manualmente en los siguientes casos.
 - Si el cargador está situado en un rincón.
 - Si la batería está totalmente descargada.
 - Si la aspiradora robot se ha quedado atrapada por un obstáculo, por ejemplo, un mueble.
 - Si la aspiradora robot no puede cruzar el umbral de una puerta para llegar al lugar donde se encuentra el cargador.

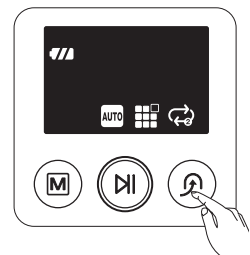

Uso de los botones de la unidad principal

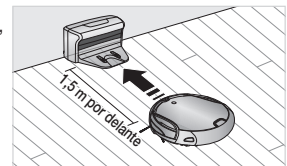

Limpieza automática

La aspiradora robot se mueve por sí misma y limpia automáticamente la casa hasta completar la limpieza.

- Si se pulsa el botón Start/Stop en la unidad principal o en el mando a distancia sin seleccionar un modo de limpieza, empezará una ronda automática.
- Si se empieza la limpieza mientras la aspiradora robot está conectada a la estación de carga, el tiempo de regreso al cargador se reduce ya que la aspiradora robot recuerda la posición original del cargador durante sus desplazamientos.
- Si la aspiradora robot empieza la ronda de limpieza en otro lugar que no sea la estación de carga y no consigue encontrarla mientras limpia, se detendrá cerca del lugar en el que empezó a limpiar.
- Si durante la limpieza el nivel de la batería baja demasiado, la aspiradora robot regresa automáticamente a la estación de carga y reanuda la limpieza una vez cargada la batería. (Número de trabajos de limpieza reanudados: una vez).

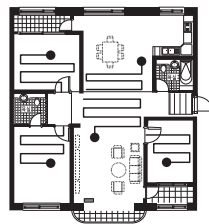

Botón de la unidad principal	Botón del mando a distancia	Secuencia de configuración
<p>1 vez</p>	<p>Auto</p>	1. Establecer el modo.
	<p>Start/Stop</p>	2. Cancelar el modo.

Acerca de la función de reanudar la limpieza



- Si la aspiradora robot considera que ya se ha completado la limpieza, no se ejecuta la reanudación de la limpieza.
- Si se mueve la aspiradora robot durante la carga o se pulsa un botón, la aspiradora robot considera que ya se ha completado la limpieza (y la limpieza no se reanuda).



- No mueva la aspiradora robot ni pulse ningún botón durante la limpieza. De lo contrario, la aspiradora robot considerará que debe completar la limpieza y volverá a iniciarla desde el principio.
- Cuando se pulsa el botón Turbo (Turbo), en la pantalla se muestra y desaparece alternativamente el icono Turbo. Cuando se muestra Turbo, se puede limpiar el suelo en el modo Turbo.
- Cuando se pulsa el botón Sensor de polvo, en la pantalla se muestra y desaparece alternativamente el icono correspondiente. Cuando se muestra el icono Sensor de polvo, se puede limpiar el suelo en ese modo.

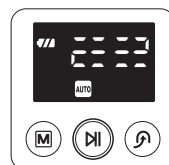

Modo Normal

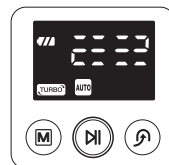

Modo Turbo

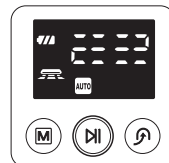

Modo Sensor de polvo

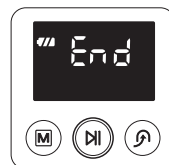

Limpieza completada

Limpeza concentrada

Se puede limpiar fácilmente una zona específica con gran cantidad de migas de pan, polvo, etc.

- Coloque la aspiradora robot en la zona que desee limpiar y ejecute la función de limpieza concentrada.

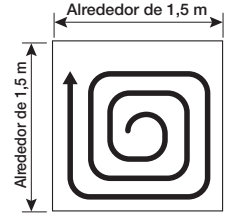

Botón de la unidad principal	Botón del mando a distancia	Secuencia de configuración
		1. Establecer el modo.
		2. Cancelar el modo.

- En el modo de limpieza concentrada, la aspiradora robot limpia una zona de 1,5 m de largo y 1,5 m de ancho.
- Una vez completada la limpieza, en la pantalla de la aspiradora se mostrará Final, Parada y En espera.



NOTA Cuando la aspiradora robot está conectada a la estación de carga, no se admite la limpieza concentrada.



- Cuando se pulsa el botón Turbo (Turbo), en la pantalla se muestra y desaparece alternativamente el icono Turbo.
- Cuando se muestra Turbo, se puede limpiar el suelo en el modo Turbo.
- Cuando se pulsa el botón Sensor de polvo, en la pantalla se muestra y desaparece alternativamente el icono correspondiente. Cuando se muestra el icono Sensor de polvo, se puede limpiar el suelo en ese modo.

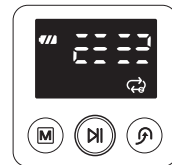

Modo Normal

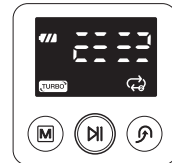

Modo Turbo

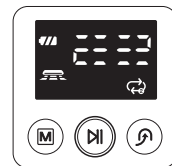

Modo Sensor de polvo

Limpeza completada

Limpeza máxima

La aspiradora robot se mueve automáticamente y limpia mientras la batería tiene carga y el nivel de ésta parpadea sólo en un nivel.

- Si se empieza la limpieza mientras la aspiradora robot está conectada a la estación de carga, el tiempo de regreso al cargador se reduce ya que la aspiradora robot recuerda la posición original del cargador durante sus desplazamientos.
- Si la aspiradora robot empieza la ronda de limpieza en otro lugar que no sea la estación de carga y no consigue encontrarla mientras limpia, se detendrá cerca del lugar en el que empezó a limpiar.
- Si durante la limpieza el nivel de la batería baja demasiado, la aspiradora robot regresa automáticamente a la estación de carga y reanuda la limpieza una vez cargada la batería. (Número de trabajos de limpieza reanudados: una vez).

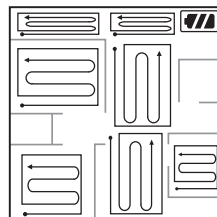

Botón de la unidad principal	Botón del mando a distancia	Secuencia de configuración
<p>3 veces 2 veces en modo de carga.</p>	<p>Max</p>	1. Establecer el modo.
	<p>Start/Stop</p>	2. Cancelar el modo.

Acerca de la función de reanudar la limpieza



- Si la aspiradora robot considera que ya se ha completado la limpieza, no se ejecuta la reanudación de la limpieza.
- Si se mueve la aspiradora robot durante la carga o se pulsa un botón, la aspiradora robot considera que ya se ha completado la limpieza (y la limpieza no se reanuda).



- No mueva la aspiradora robot ni pulse ningún botón durante la limpieza. De lo contrario, la aspiradora robot considerará que debe completar la limpieza y volverá a iniciarla desde el principio.
- Cuando se pulsa el botón Turbo (Turbo), en la pantalla se muestra y desaparece alternativamente el icono Turbo. Cuando se muestra Turbo, se puede limpiar el suelo en el modo Turbo.
- Cuando se pulsa el botón Sensor de polvo, en la pantalla se muestra y desaparece alternativamente el icono correspondiente. Cuando se muestra el icono Sensor de polvo, se puede limpiar el suelo en ese modo.

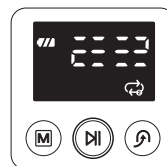

Modo Normal

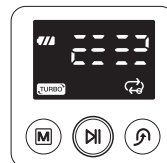

Modo Turbo

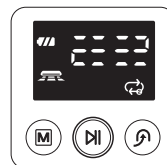



Modo Sensor de polvo

Limpieza manual

Con el mando a distancia se puede mover la aspiradora robot para limpiar directamente una zona concreta.

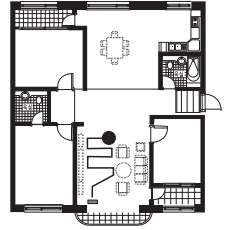
- Coloque la aspiradora robot en la zona que desee limpiar y ejecute la función de limpieza manual.
- Sólo se puede limpiar manualmente con el mando distancia.

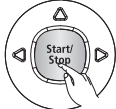

Botón del mando a distancia	Secuencia de configuración
	1. Establecer el modo.
	2. Cancelar el modo.



NOTA

- Cuando la aspiradora robot está conectada a la estación de carga, no se admite la limpieza manual.
- Si no hay acción alguna durante 1 minuto para cambiar al modo de espera.



PRECAUCIÓN

- Cuando se pulsa el botón Turbo (Turbo), en la pantalla se muestra y desaparece alternativamente el icono Turbo. Cuando se muestra Turbo, se puede limpiar el suelo en el modo Turbo.
- Cuando se pulsa el botón Sensor de polvo, en la pantalla se muestra y desaparece alternativamente el icono correspondiente. Cuando se muestra el icono Sensor de polvo, se puede limpiar el suelo en ese modo.

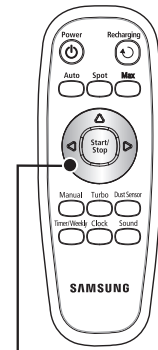

Botones de dirección
(Adelante, izquierda, derecha)
La función hacia atrás no se admite.

Limpieza programada

Gracias a este modo, se puede programar la aspiradora robot para que inicie la limpieza a una hora determinada.

- La limpieza programada sólo se efectúa cuando la aspiradora robot está conectada a la estación de carga.

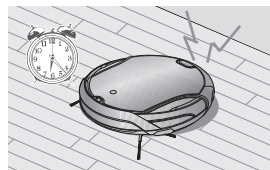

	Mando a distancia	Secuencia de configuración
		<ol style="list-style-type: none"> Pulse el botón Temporizador/Semanal. <ul style="list-style-type: none"> Aparece la configuración actual y parpadea. Pulse el botón < o > para establecer la hora. <p>✱ Modo de limpieza</p> <ul style="list-style-type: none"> Si no hay una programación anterior, el modo de limpieza se establece en Automático. Si la hubiera, el modo de limpieza mantiene el modo configurado.
		<ol style="list-style-type: none"> Pulse el botón Temporizador/Semanal. <ul style="list-style-type: none"> El tiempo aumenta o se reduce en 5 minutos. Pulse el botón < o > para establecer los minutos.
		<ol style="list-style-type: none"> Pulse el botón Temporizador/Semanal. Pulse el botón < o > para establecer el modo de limpieza. <ul style="list-style-type: none"> Puede elegir entre Limpieza concentrada o automática.
		<ol style="list-style-type: none"> Pulse el botón Temporizador/Semanal. <ul style="list-style-type: none"> El valor que ha establecido parpadeará y finaliza la configuración. Cuando se completa la configuración, la pantalla mostrará la hora configurada y .
<p>Anulación de la configuración</p>	<ul style="list-style-type: none"> Si se pulsa el botón Start/Stop durante la carga de la aspiradora o mientras ajusta la hora, se cancela la configuración. Recuerde que la configuración se cancela si se desconecta la aspiradora de la estación de carga. 	
<p>Tiempo agotado</p>	<ul style="list-style-type: none"> Si no hay acción alguna durante 1 minuto en el modo de configuración de la hora, la aspiradora saldrá del mismo automáticamente. 	



Programación semanal

Gracias a este modo, se puede programar la aspiradora robot para que inicie la limpieza a una hora determinada del día especificado.

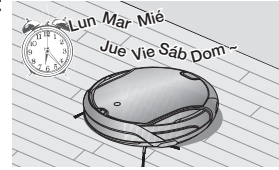
- La limpieza programada sólo se efectúa cuando la aspiradora robot está conectada a la estación de carga.

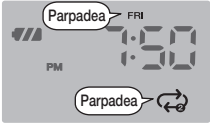
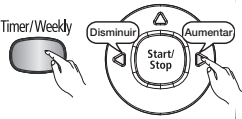
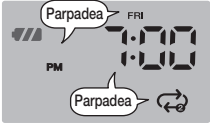

	Mando a distancia	Secuencia de configuración
		<p>Modo de espera</p> <ul style="list-style-type: none"> En modo de espera, aparecerán los días de la semana programados.
<p>Quando no hay programación</p> <p>Quando hay programación</p>		<ol style="list-style-type: none"> Mantenga pulsado el botón Temporizador/ Semanal durante al menos 3 segundos. Pulse el botón ◀ o ▶ para establecer el día de la semana. <ul style="list-style-type: none"> Si no hay una programación anterior, aparece el día actual de la semana. Si no hay ninguna hora programada, aparece --:--.
		<ol style="list-style-type: none"> Pulse el botón Temporizador/ Semanal. Pulse el botón ◀ o ▶ para establecer la hora. <ul style="list-style-type: none"> Si hay alguna hora programada, ésta se mostrará en pantalla. Modo de limpieza <ul style="list-style-type: none"> Si no hay una programación anterior, el modo de limpieza se establece en Automático. Si la hubiera, el modo de limpieza mantiene el modo configurado.
		<ol style="list-style-type: none"> Pulse el botón Temporizador/ Semanal. <ul style="list-style-type: none"> El tiempo aumenta o se reduce en 5 minutos. Pulse el botón ◀ o ▶ para establecer los minutos.

	Mando a distancia	Secuencia de configuración
		<p>4. Pulse el botón Temporizador/Semanal. Pulse el botón ◀ o ▶ para establecer el modo de limpieza.</p> <ul style="list-style-type: none"> - Puede elegir entre Limpieza repetida o automática.
		<p>5. Pulse el botón Temporizador/Semanal.</p> <ul style="list-style-type: none"> - El valor que ha establecido parpadeará y finaliza la configuración. ✳ Al finalizar la configuración, el día de la semana que ha establecido parpadeará. Entonces puede pasar al paso (2) y añadir otro día de la semana.
Anulación de la configuración	<ul style="list-style-type: none"> - Si se pulsa el botón Start/Stop durante la programación semanal, se cancela la configuración del día actualmente establecido. Si vuelve a pulsar el botón, la aspiradora abandona el modo de programación. 	
Tiempo agotado	<ul style="list-style-type: none"> - Si no hay acción alguna durante 1 minuto en el modo de configuración de la hora, la aspiradora saldrá del mismo automáticamente. 	

FUNCIONES ADICIONALES

Uso de la funciones adicionales

Las funciones adicionales permiten utilizar la aspiradora robot de una manera más fácil y cómoda.

- Sólo se pueden ajustar las funciones adicionales con el mando a distancia.



Modo Turbo

Cuando se pulsa el botón Turbo (Turbo), en la pantalla se muestra y desaparece alternativamente el icono Turbo.

Turbo activado (modo Turbo): el cepillo motorizado gira a su máxima velocidad.

Turbo desactivado (modo Normal): el cepillo motorizado gira a su velocidad normal.

Modo Sensor de polvo

Cuando se pulsa el botón Sensor de polvo, en la pantalla se muestra y desaparece alternativamente el icono correspondiente.

Modo Sensor de polvo activado: en el modo de limpieza automática, si la aspiradora robot detecta que ha entrado polvo en cierta zona, la aspiradora gira y cambia de dirección para limpiarla y, acaba esta tarea, reanuda su recorrido anterior. En los modos de limpieza concentrada, máxima y manual, si la aspiradora robot detecta que ha entrado polvo en cierta zona, el impulso sigue funcionando durante varios segundos.

Modo Sensor de polvo desactivado: la aspiradora robot no detecta la entrada de polvo y sigue con el modo de limpieza seleccionado.

Selección de un efecto de sonido

Pulse el botón de sonido para elegir un efecto de sonido.

- Cada vez que pulse este botón, Efectos de sonido → Silencio se selecciona en este orden.

- **Efectos de sonido:** reproduce efectos de sonido.

- **Silencio:** no reproduce ningún efecto de sonido ni ninguna notificación.

mantenimiento de las herramientas y del filtro

LIMPIEZA DE LA ASPIRADORA ROBOT

Debe recordar los métodos de mantenimiento y limpieza

- Si el conmutador de encendido está dañado, póngase en contacto con el agente de servicio para evitar accidentes.
- No utilice dispositivos mecánicos o de otro tipo que no haya instalado el fabricante ya que podrían acelerar la deformación de la aspiradora robot.

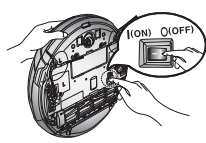

- Desactive siempre el conmutador de encendido de la parte inferior de la unidad principal antes de limpiar la aspiradora robot. La aspiradora robot se podría poner en marcha repentinamente y causar lesiones personales.



Limpieza de la ventana del sensor y la cámara

Desactive el conmutador de encendido de la parte inferior de la unidad principal antes de limpiar la aspiradora robot.

- No rocíe agua, disolvente, benceno, etc, directamente sobre la unidad principal de la aspiradora robot.
- Limpie ligeramente la ventana del sensor o de la cámara con un paño suave.

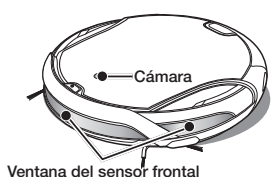
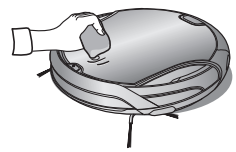
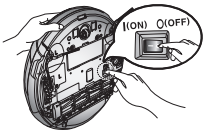

Ventana del sensor frontal

Ventana del sensor frontal y de la cámara

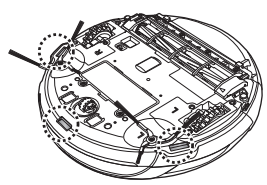

Ventana del sensor de desnivel

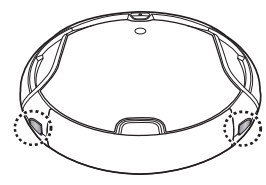

Ventana del sensor posterior

Limpeza del contenedor del polvo y del filtro

En primer lugar, vacíe el contenedor del polvo antes de limpiarlo.

- Cuando extraiga el contenedor del polvo, tenga cuidado de no derramar el polvo del contenedor.
- Vacíe el contenedor del polvo en los casos siguientes.
 1. Cuando se haya acumulado polvo dentro del contenedor.
 2. Cuando se reduzca la potencia de aspiración repentinamente.
 3. Cuando se incremente el ruido repentinamente.

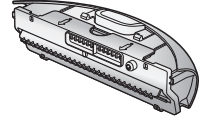

1. Pulse el botón (PUSH) de extracción del contenedor del polvo y tire de éste para extraerlo.

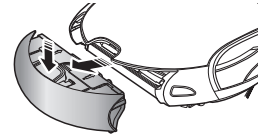

2. Extraiga el contenedor del polvo tirando en la dirección de la flecha como se muestra en la ilustración.

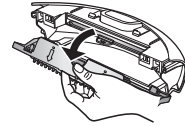

3. Extraiga el filtro y la rejilla filtradora del contenedor del polvo.

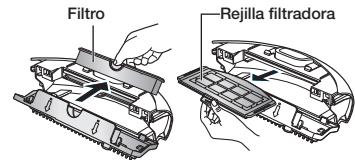

4. Sacuda el polvo del filtro, de la rejilla filtradora y del contenedor del polvo.

* Puede lavarlo con agua.



Después de lavarlo con agua:

1. Contenedor del polvo: Seque bien toda el agua.
2. Filtro, rejilla filtradora: Séquelos bien y vuelva a montarlos.

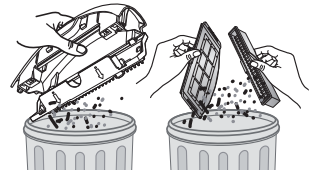

5. Vuelva a montar el filtro y la rejilla filtradora en el contenedor del polvo.

- Monte la rejilla filtradora con la rejilla hacia abajo. No se puede instalar en una dirección incorrecta.

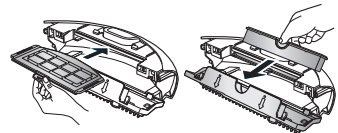

Si se monta el contenedor del polvo sin el filtro, se produce el código de error C08. Asegúrese de que monta el filtro.

6. Cierre la tapa del contenedor del filtro e instálelo en la unidad principal.

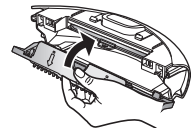

LIMPIEZA DE LA ASPIRADORA ROBOT

Limpieza del cepillo motorizado

Desactive el conmutador de encendido de la parte inferior de la unidad principal antes de limpiar la aspiradora robot.



- Ya que el polvo del contenedor se puede desparramar, antes de limpiar el cepillo motorizado debe extraer el contenedor del polvo.

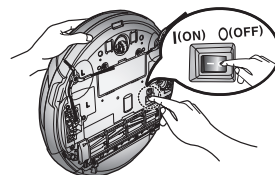

1. Después de comprobar si hay sustancias extrañas, pulse el gancho que sujeta el cepillo motorizado para retirarlo.

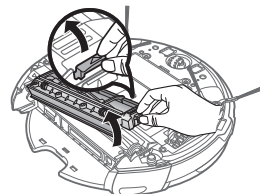

2. Levante el cepillo motorizado de la unidad principal.

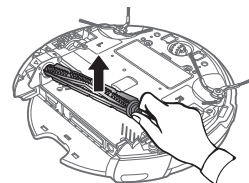

3. Quite cualquier sustancia extraña, como cabellos largos o hilos enrollados en el cepillo motorizado utilizando un cepillo de limpieza o una aspiradora.



4. Una vez completada la limpieza, fije en primer lugar el lado del cepillo de potencia donde se encuentra el conmutador de encendido y, a continuación, el otro lado de la misma manera.

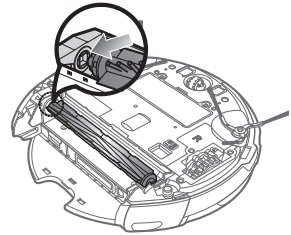

5. Inserte el lateral en las dos muescas y deslícelo presionando suavemente hasta que oiga un clic.

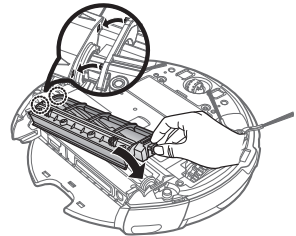

PRECAUCIÓN

- Para impedir que la aspiradora robot se atasque, no aspire mondadientes ni bastoncillos de algodón.
- Cuando resulta difícil eliminar sustancias extrañas, póngase en contacto con un centro de atención al cliente.
- Dado que la aspiradora aspira el polvo del suelo, se pueden enrollar en el cepillo algunos hilos o cabellos largos. Compruebe y limpie el cepillo motorizado con regularidad.

Limpieza del cepillo giratorio lateral para la limpieza de bordes

Desactive el conmutador de encendido de la parte inferior de la unidad principal antes de limpiar la aspiradora robot.

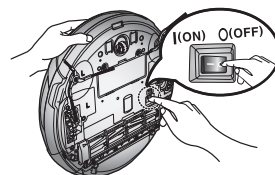

1. Compruebe si el cepillo giratorio lateral para la limpieza de bordes está doblado o si hay sustancias extrañas en el cepillo.

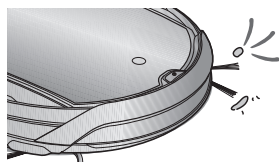

2. Póngase unos guantes de goma, envuelva el cepillo giratorio lateral en un trapo con agua caliente durante 10 segundos y límpielo sobre el trapo.

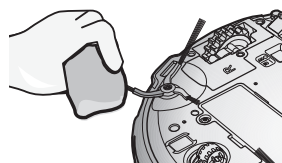

3. Gire el cepillo giratorio lateral y repita el proceso del paso 2.

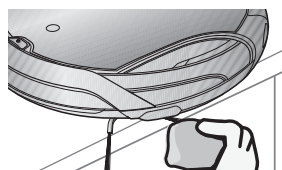

4. Si hay cabellos o hilos atrapados entre la unidad principal y el cepillo giratorio lateral, extraiga el tornillo del cepillo giratorio lateral con un destornillador (+) y saque el cepillo. Para volver a montar el cepillo, haga coincidir las marcas "L" del cepillo giratorio lateral y de la unidad principal y vuelva a montarlo. (La letra "R" está grabada en el lado derecho del cepillo giratorio).

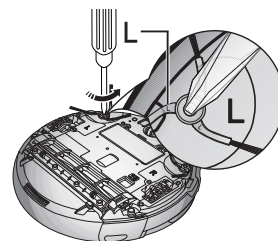

Ya que el cepillo giratorio lateral recoge fácilmente cabellos y otras sustancias extrañas, debe limpiarlo con frecuencia.

Una acumulación excesiva de sustancias extrañas puede dañar el cepillo giratorio lateral.

Limpieza de la rueda motriz

Desactive el conmutador de encendido de la parte inferior de la unidad principal antes de limpiar la aspiradora robot.

- Si la aspiradora robot de repente comienza a moverse en zigzag, es posible que haya sustancias extrañas bloqueando la rueda motriz.

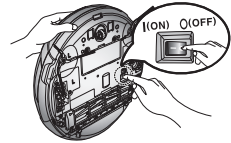

1. Para limpiar la rueda motriz, coloque un paño suave en el suelo y dé la vuelta a la unidad principal con cuidado.

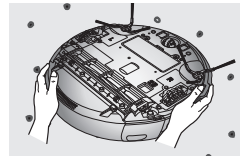

2. Compruebe si hay sustancias extrañas y, si es necesario, quítelas con un palito o unas pinzas que no estén afiladas.

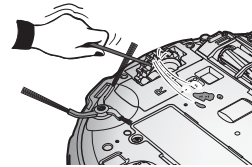

solución de problemas

LISTA DE COMPROBACIÓN ANTES DE LLAMAR AL CENTRO DE ATENCIÓN AL CLIENTE

Síntoma	Lista de comprobación	Medidas que tomar
La aspiradora robot no funciona en absoluto antes de la limpieza.	<ul style="list-style-type: none"> ¿Ha montado el contenedor del polvo? 	<ul style="list-style-type: none"> Instale el contenedor del polvo.
	<ul style="list-style-type: none"> ¿Ha activado el conmutador de encendido? 	<ul style="list-style-type: none"> Active el conmutador de encendido.
	<ul style="list-style-type: none"> ¿Está activado el modo de limpieza AUTO en la pantalla? 	<ul style="list-style-type: none"> Pulse el botón Ⓢ. (Para apagarlo, mantenga pulsado el botón Ⓢ durante 3 segundos o más).
	<ul style="list-style-type: none"> ¿El indicador de nivel de la batería parpadea sólo en un nivel y se muestra "Lo" en la pantalla? 	<ul style="list-style-type: none"> Levante la aspiradora robot y conéctela manualmente a la estación de carga para cargarla.
	<ul style="list-style-type: none"> La aspiradora robot no funcionará si las pilas del mando a distancia están agotadas. 	<ul style="list-style-type: none"> Cambie las pilas del mando a distancia. (Tipo AAA).
La aspiradora robot se detiene durante la limpieza. 	<ul style="list-style-type: none"> ¿El indicador de nivel de la batería parpadea sólo en un nivel y se muestra "Lo" en la pantalla? 	<ul style="list-style-type: none"> Levante la aspiradora robot y conéctela manualmente a la estación de carga para cargarla.
	<ul style="list-style-type: none"> ¿Se ha enredado la aspiradora robot con algún cable del suelo? 	<ul style="list-style-type: none"> Desactive el conmutador de encendido y desenrede los cables.
	<ul style="list-style-type: none"> ¿Se ha quedado atascada la aspiradora robot por algún desnivel del suelo? - Se ha levantado la rueda de tracción. 	<ul style="list-style-type: none"> Desactive el conmutador de encendido y desplace la aspiradora para que siga limpiando.
	<ul style="list-style-type: none"> ¿Se ha enrollado algún trapo en la rueda de tracción? 	<ul style="list-style-type: none"> Desactive el conmutador de encendido y quite el trapo.
	<ul style="list-style-type: none"> ¿Se ha detenido la aspiradora robot en el umbral? 	<ul style="list-style-type: none"> Desactive el conmutador de encendido y desplace la aspiradora para que siga limpiando.
	<ul style="list-style-type: none"> Compruebe si el contenedor del polvo está lleno. 	<ul style="list-style-type: none"> Detenga la aspiradora robot y vacíe el contenedor del polvo.
Durante la limpieza se ha reducido la potencia de succión.	<ul style="list-style-type: none"> Compruebe si la entrada de aspiración está obstruida por sustancias extrañas. 	<ul style="list-style-type: none"> Desactive el conmutador de encendido y quite las sustancias extrañas de la entrada de aspiración.
	<ul style="list-style-type: none"> Compruebe si el filtro está obstruido. 	<ul style="list-style-type: none"> Limpie el filtro a conciencia.

Síntoma	Lista de comprobación	Medidas que tomar
La aspiradora robot no encuentra el cargador.	<ul style="list-style-type: none"> • Compruebe si el enchufe del cargador está correctamente conectado en la toma de corriente. 	
	<ul style="list-style-type: none"> • Si hay cualquier obstáculo a una distancia frontal de 1 m, o a 0,5 m a derecha e izquierda del cargador, deberá retirar estos obstáculos. 	
	<ul style="list-style-type: none"> • Si hay sustancias extrañas en la clavija de carga, límpiela con un paño seco. 	
	<ul style="list-style-type: none"> • ¿Se ha instalado la VIRTUAL GUARD cerca del cargador? 	<ul style="list-style-type: none"> • Mueva la VIRTUAL GUARD a otro lugar para que la aspiradora robot se pueda cargar automáticamente.
La aspiradora robot cruza a través de la VIRTUAL GUARD.	<ul style="list-style-type: none"> • ¿Están agotadas las pilas de la VIRTUAL GUARD? 	<ul style="list-style-type: none"> • Sustituya las pilas. (2 pilas alcalinas tipo D (LR20))
	<ul style="list-style-type: none"> • ¿Está apagada la lámpara de modo? 	<ul style="list-style-type: none"> • Compruebe si la VIRTUAL GUARD está apagada y, a continuación, establezca la VIRTUAL GUARD en el modo deseado.
El tiempo de uso de las pilas de la VIRTUAL GUARD es demasiado corto.	<ul style="list-style-type: none"> • ¿Utiliza pilas de celda seca de manganeso? 	<ul style="list-style-type: none"> • Cambie las pilas por otras nuevas alcalinas. (2 pilas alcalinas tipo D (LR20))
La aspiradora robot de repente comienza a limpiar en diagonal.	<ul style="list-style-type: none"> • La aspiradora robot de repente puede limpiar en diagonal en los casos siguientes. <ul style="list-style-type: none"> - La aspiradora robot se ha cargado en una posición en ángulo en la estación de carga. - Cuando la aspiradora robot, después de limpiar cierta zona, se desplaza a otra por un atajo. - Cuando el ángulo de contacto con un obstáculo no es perpendicular (90°). - Cuando el suelo es de madera o de baldosas. 	<ul style="list-style-type: none"> • La dirección de limpieza depende de la ubicación inicial. Al limpiar las diferentes áreas mediante un mapa, al final cubre toda la superficie. (Funcionamiento normal) Instale el cargador en la misma dirección que las vetas de la madera y empiece la limpieza con la aspiradora robot conectada a la estación de carga.

SOLUCIÓN DE PROBLEMAS SEGÚN LOS CÓDIGOS DE ERROR

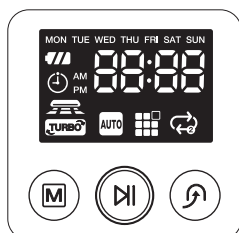

CÓDIGO DE ERROR	CAUSA	SOLUCIÓN
0000	<ul style="list-style-type: none"> La aspiradora robot queda atrapada, retenida o se atascada durante su desplazamiento. 	<ul style="list-style-type: none"> Desactive el conmutador de encendido de la parte inferior y desplace la aspiradora robot a otro lugar.
0001	<ul style="list-style-type: none"> El cepillo motorizado ha atrapado alguna sustancia extraña (cordeles, papeles, juguetes, etc.). 	<ul style="list-style-type: none"> Desactive el conmutador de encendido de la parte inferior y retire las sustancias extrañas del cepillo motorizado.
0002	<ul style="list-style-type: none"> La rueda de tracción izquierda ha atrapado alguna sustancia extraña (cordeles, papeles, juguetes, etc.). 	<ul style="list-style-type: none"> Desactive el conmutador de encendido de la parte inferior y retire las sustancias extrañas de la rueda de tracción izquierda.
0003	<ul style="list-style-type: none"> La rueda de tracción derecha ha atrapado alguna sustancia extraña (cordeles, papeles, juguetes, etc.). 	<ul style="list-style-type: none"> Desactive el conmutador de encendido de la parte inferior y retire las sustancias extrañas de la rueda de tracción derecha.
0005	<ul style="list-style-type: none"> Compruebe el sensor del paragolpes. 	<ul style="list-style-type: none"> Desactive el conmutador de encendido de la parte inferior, retire cualquier obstáculo delante de la aspiradora robot o desplácela a otro lugar.
0006	<ul style="list-style-type: none"> En la ventana del sensor de obstáculos hay alguna sustancia extraña (polvo, manchas, etc.). 	<ul style="list-style-type: none"> Desactive el conmutador de encendido de la parte inferior y limpie la ventana del sensor frontal y posterior con un paño suave.
0007	<ul style="list-style-type: none"> En la ventana del sensor de desnivel hay alguna sustancia extraña (polvo, manchas, etc.). 	<ul style="list-style-type: none"> Desactive el conmutador de encendido de la parte inferior y limpie la ventana del sensor de desnivel con un paño suave.
0008	<ul style="list-style-type: none"> No se ha instalado el contenedor del polvo. 	<ul style="list-style-type: none"> Instale el contenedor del polvo; debe oír un clic.
0009	<ul style="list-style-type: none"> El cepillo giratorio lateral de limpieza de bordes ha atrapado alguna sustancia extraña (cordeles, papeles, juguetes, etc.). 	<ul style="list-style-type: none"> Desactive el conmutador de encendido de la parte inferior y retire las sustancias extrañas del cepillo giratorio lateral de limpieza de bordes.

* Si se pulsa el botón Inicio/Parada o se apaga el conmutador de encendido, se borra el código de error.

especificaciones del producto

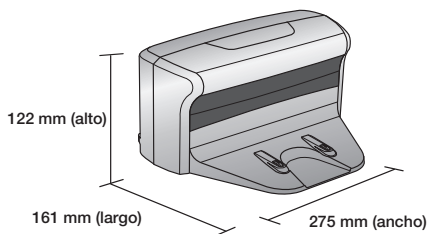
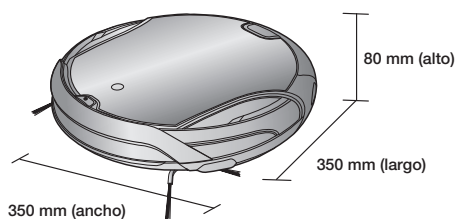

Cuerpo principal		Estación de carga
Clasificación	Elemento	SERIE SR8950*
Especificaciones mecánicas	Diámetro	350 mm
	Altura	80 mm
	Peso	3,2 kg
Especificaciones eléctricas	Voltaje	AC 220-240V~, 50-60 Hz
	Consumo de energía del cargador	40 W
	Consumo de energía de la unidad principal	40 W
	Especificaciones de la batería	14,4 V / 31,68Wh
Especificaciones de limpieza	Tipo de carga	Carga automática y manual
	Modo de limpieza	Automática, concentrada, máxima, manual, programada, semanal
	Tiempo de carga	Alrededor de 180 minutos
	Tiempo de limpieza (en un suelo duro)	Alrededor de 100 minutos
Método de limpieza		Reconocimiento de la forma del techo
Tipo de botón de la unidad principal		Tipo contacto

El aspirador cuenta con la aprobación de las siguientes normativas.

Directiva de equipos electromagnéticos: 2004/108/EEC

Directiva de seguridad de bajo voltaje: 2006/95/EC

OPEN SOURCE ANNOUNCEMENT

Some software components of this product incorporate source code covered under the BSD.
And this software is based in part on the work of the Independent JPEG Group.

■ OpenCV :

IMPORTANT : READ BEFORE DOWNLOADING, COPYING, INSTALLING OR USING.

By downloading, copying, installing or using the software you agree to this license.

If you do not agree to this license, do not download, install, copy or use the software.

License Agreement

For Open Source Computer Vision Library

Copyright (C) 2000-2008, Intel Corporation, all rights reserved.

Copyright (C) 2008-2010, Willow Garage Inc., all rights reserved.

Third party copyrights are property of their respective owners.

Redistribution and use in source and binary forms, with or without modification, are permitted provided that the following conditions are met:

Redistribution's of source code must retain the above copyright notice, this list of conditions and the following disclaimer.

Redistribution's in binary form must reproduce the above copyright notice, this list of conditions and the following disclaimer in the documentation and/or other materials provided with the distribution.

The name of the copyright holders may not be used to endorse or promote products derived from this software without specific prior written permission.

This software is provided by the copyright holders and contributors "as is" and any express or implied warranties, including, but not limited to, the implied warranties of merchantability and fitness for a particular purpose are disclaimed.

In no event shall the Intel Corporation or contributors be liable for any direct, indirect, incidental, special, exemplary, or consequential damages (including, but not limited to, procurement of substitute goods or services; loss of use, data, or profits; or business interruption) however caused and on any theory of liability, whether in contract, strict liability, or tort (including negligence or otherwise) arising in any way out of the use of this software, even if advised of the possibility of such damage.

■ Copyright (c) 2006, 2008, 2009, 2010 Edward Rosten

All rights reserved.

Redistribution and use in source and binary forms, with or without modification, are permitted provided that the following conditions are met:

Redistributions of source code must retain the above copyright notice, this list of conditions and the following disclaimer.

Redistributions in binary form must reproduce the above copyright notice, this list of conditions and the following disclaimer in the documentation and/or other materials provided with the distribution.

Neither the name of the University of Cambridge nor the names of its contributors may be used to endorse or promote products derived from this software without specific prior written permission.

THIS SOFTWARE IS PROVIDED BY THE COPYRIGHT HOLDERS AND CONTRIBUTORS "AS IS" AND ANY EXPRESS OR IMPLIED WARRANTIES, INCLUDING, BUT NOT LIMITED TO, THE IMPLIED WARRANTIES OF MERCHANTABILITY AND FITNESS FOR A PARTICULAR PURPOSE ARE DISCLAIMED. IN NO EVENT SHALL THE COPYRIGHT OWNER OR CONTRIBUTORS BE LIABLE FOR ANY DIRECT, INDIRECT, INCIDENTAL, SPECIAL, EXEMPLARY, OR CONSEQUENTIAL DAMAGES (INCLUDING, BUT NOT LIMITED TO, PROCUREMENT OF SUBSTITUTE GOODS OR SERVICES; LOSS OF USE, DATA, OR PROFITS; OR BUSINESS INTERRUPTION) HOWEVER CAUSED AND ON ANY THEORY OF LIABILITY, WHETHER IN CONTRACT, STRICT LIABILITY, OR TORT (INCLUDING NEGLIGENCE OR OTHERWISE) ARISING IN ANY WAY OUT OF THE USE OF THIS SOFTWARE, EVEN IF ADVISED OF THE POSSIBILITY OF SUCH DAMAGE.





SR8950

Robotstofzuiger Gebruiksaanwijzing

Planet
First

100%
Recycled Paper

Deze handleiding is gemaakt van 100% gerecycled papier.

- * Lees deze instructies zorgvuldig door voordat u het apparaat in gebruik neemt.
- * Alleen voor gebruik binnenshuis.

Nederlands

imagine the possibilities

Hartelijk voor uw aankoop van een Samsung product.
Registreer uw product op
www.samsung.com/register en win!

SAMSUNG

veiligheidsinformatie

VEILIGHEIDSINFORMATIE





- Alvorens het apparaat te bedienen, dient u deze handleiding zorgvuldig door te lezen en hem als referentie te bewaren.



- Daar de volgende bedieningsaanwijzingen verschillende modellen betreffen, kunnen de kenmerken van uw stofzuiger enigszins verschillen van die beschreven in deze handleiding.

GEBRUIKTE VOORZORGS-/WAARSCHUWINGSSYMBOLEN

	Geeft gevaar aan voor het leven of ernstig letsel.
	Geeft een risico aan van lichamelijk letsel of materiële schade.

ANDERE GEBRUIKTE SYMBOLEN

	Geeft een risico aan van lichamelijk letsel of materiële schade.
---	--

BELANGRIJKE VEILIGHEIDSINSTRUCTIES

Bij het gebruik van elektrische apparaten moeten onder meer de volgende basisvoorzorgen in acht worden genomen:

LEES ALLE INSTRUCTIES DOOR ALVORENS U DE ROBOTSTOFZUIGER GAAT GEBRUIKEN.

Haal de stekker uit het stopcontact wanneer u het apparaat niet gebruikt en wanneer u er onderhoud aan pleegt.

WAARSCHUWING: houd u aan het volgende om de kans op brand, elektrische schokken en lichamelijk letsel te vermijden:

ALGEMEEN

- Gebruik het apparaat alleen zoals in deze handleiding is aangegeven.
- Gebruik de robotstofzuiger of het oplaadstation niet als deze op enige wijze zijn beschadigd.
- Als de stofzuiger niet naar behoren werkt, is gevallen, buiten is blijven staan of in het water is gevallen, moet u het apparaat naar een klantenservicecentrum brengen.
- Pak het oplaadstation en de robotstofzuiger niet met natte handen vast.
- Gebruik het apparaat alleen op droge oppervlakken binnenshuis.
- Dit apparaat is niet bedoeld voor personen (waaronder kinderen) met een verminderd fysiek, zintuiglijk of mentaal vermogen, of met onvoldoende ervaring en kennis, tenzij ze onder toezicht staan of instructies hebben gekregen met betrekking tot het gebruik van het apparaat van een persoon die verantwoordelijk is voor hun veiligheid.
- Kinderen dienen onder toezicht te worden gehouden om te voorkomen dat ze met het apparaat gaan spelen.

BATTERIJOPLADER

- Pas de gepolariseerde stekker niet aan om deze op een niet-gepolariseerd stopcontact of verlengsnoer te kunnen aansluiten.
- Gebruik het product niet buiten of op natte oppervlakken.
- Haal de stekker van het oplaadstation uit het stopcontact wanneer u dit niet gebruikt en wanneer u er onderhoud aan pleegt.
- Gebruik alleen het oplaadstation dat door de fabrikant is meegeleverd om het apparaat op te laden.
- Gebruik het product niet wanneer het snoer of de stekker beschadigd is.
- Trek of draag het product niet aan het snoer, gebruik het snoer niet als handvat, sluit de deur niet op of over het snoer heen en trek het snoer niet om scherpe hoeken of randen. Houd het snoer uit de buurt van verwarmde oppervlakken.
- Gebruik geen verlengsnoeren of stopcontacten met onvoldoende capaciteit.
- Trek de stekker niet aan het snoer uit het stopcontact. Pak de stekker beet en niet het snoer.
- Vermink of verbrand de batterijen niet, aangezien deze bij hoge temperaturen ontploffen.
- Probeer niet het oplaadstation te openen. Reparaties mogen alleen door een gekwalificeerd klantenservicecentrum worden uitgevoerd.
- Stel het oplaadstation niet bloot aan hoge temperaturen en zorg dat het oplaadstation ook niet met enige vloeistof of vocht in contact komt.

veiligheidsinformatie

ROBOTSTOFZUIGER

- Zuig geen harde of scherpe voorwerpen zoals glas, spijkers, schroeven, munten enzovoorts op.
- Gebruik het apparaat niet zonder filter. Wanneer u onderhoud aan het apparaat pleegt, mag u uw vingers of andere voorwerpen niet in de ventilatorruimte steken, voor het geval het apparaat per ongeluk wordt ingeschakeld.
- Steek geen voorwerpen in openingen. Gebruik het apparaat niet als er openingen geblokkeerd zijn; houd openingen vrij van stof, pluisjes, haren en alles wat de luchtcirculatie kan hinderen.
- Zuig geen giftige stoffen op (chloor, bleekmiddel, ammonia, gootsteenreiniger, enzovoorts).
- Zuig geen spullen op die branden of waar rook vanaf komt, zoals sigaretten, lucifers of hete as.
- Zuig geen vloeistoffen, zoals benzine, op die kunnen ontvlammen of ontploffen en gebruik het apparaat niet op plekken waar deze vloeistoffen aanwezig kunnen zijn.
- Gebruik de robotstofzuiger niet in een afgesloten ruimte die gevuld is met dampen van verf op oliebasis, ververdunner, mottenbestrijdingsmiddelen, ontvlambaar stof of andere explosieve of giftige dampen.
- Bij extreem gebruik en onder extreme temperatuursomstandigheden kunnen er lekken in de batterijcellen ontstaan. Als deze vloeistof met de huid in aanraking komt, moet u deze snel met water wassen. Als de vloeistof in de ogen komt, moet u deze onmiddellijk minimaal 10 minuten lang met schoon water spoelen. Zoek medische hulp.

inhoud

VEILIGHEIDSINFORMATIE

02

- 06 Stroomtoevoer
- 07 Voor het gebruik
- 10 Tijdens het gebruik
- 11 Reinigen en onderhoud

PRODUCTKENMERKEN

13

MONTAGE VAN DE STOFZUIGER

15

- 15 Onderdelen
- 16 Namen van de onderdelen

DE STOFZUIGER GEBRUIKEN

20

- 20 De robotstofzuiger plaatsen
 - 20 Volgorde van installatie
 - 20 De aan-uitschakelaar aan of uit zetten.
 - 21 Het oplaadstation plaatsen
 - 22 Opladen
 - 23 De batterij
 - 24 De tijd instellen
 - 25 De VIRTUAL GUARD plaatsen
- 27 De robotstofzuiger gebruiken
 - 27 Reiniging starten/Stoppen
 - 28 Opnieuw opladen
 - 29 Automatische reiniging
 - 30 Lokale reiniging
 - 31 Uitgebreide reiniging
 - 32 Handmatige reiniging
 - 33 Timer-reservering
 - 34 Wekelijks gereserveerde tijd
- 36 Extra functies
 - 36 Extra functies gebruiken

HULPMIDDELEN EN FILTER ONDERHOUDEN

37

- 37 De robotstofzuiger reinigen
 - 37 Houd de methoden voor reiniging en onderhoud in gedachten
 - 37 Het sensorvenster en de camera reinigen
 - 38 De stofopvangbak en de filters reinigen
- 39 De robotstofzuiger reinigen
 - 39 De zuigborstel reinigen
 - 41 Reinigen van de draaiende zijborstel voor reiniging van randen
 - 42 Het aandrijfwiel reinigen

PROBLEEMOPLOSSEN

43

- 43 Controlelijst vóór bellen met de klantenservice
- 45 Probleemoplossing voor foutcodes

PRODUCTSPECIFICATIE

46

veiligheidsinformatie

STROOMTOEVOER



Buig het netsnoer niet te veel en plaats er geen zware voorwerpen op zodat het kan breken.

- Dit zou tot brand en elektrische schokken kunnen leiden.

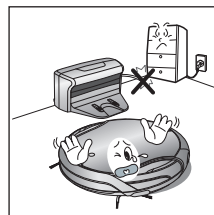

Zorg dat u eventueel aanwezig stof en water van de stekker verwijdert.

- Als u dit niet doet, zou dat tot een storing en elektrische schokken kunnen leiden.

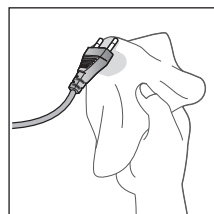

Trek de stekker niet aan het snoer uit het stopcontact en raak de stekker niet met natte handen aan.

- Dit zou tot brand en elektrische schokken kunnen leiden.

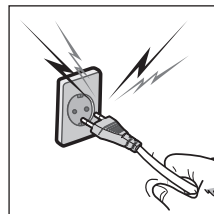

Steek niet meerdere stekkers tegelijk in een contactdoos. (Laat het snoer niet open en bloot op de grond liggen.)

- Dit zou tot brand en elektrische schokken kunnen leiden.

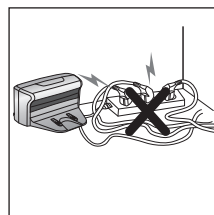

Gebruik geen beschadigd snoer of beschadigde stekker en eveneens geen loszittend stopcontact.

- Dit zou tot brand en elektrische schokken kunnen leiden.

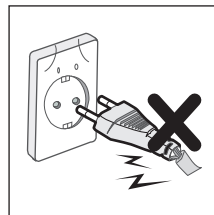

VOOR HET GEBRUIK



Alvorens de robotstofzuiger in te schakelen, moet u zorgen dat de stofopvangbak is geplaatst.

- Als de stofopvangbak niet is geplaatst, zal de robotstofzuiger niet werken.

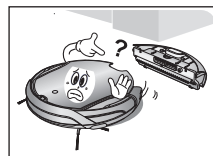

Gebruik de robotstofzuiger nooit op locaties met brandbaar materiaal, zoals:

- locaties met kaarsen of bureaulampen op de vloer.
- Locaties met onbewaakt vuur (vlammen of gloeiende kolen).
- locaties met benzine, gedestilleerde alcohol, thinner, asbakken met brandende sigaretten, enzovoorts.



De robotstofzuiger is alleen bedoeld voor huishoudelijk gebruik. Gebruik het apparaat niet op de volgende locaties.

- Zolders, kelders, magazijnen, industriële gebouwen, aparte kamers op afstand van het hoofdgebouw, locaties die blootstaan aan nattigheid of vocht, zoals badkamers en wasruimten, en smalle en hoge locaties zoals tafels en planken. Bij gebruik op deze locaties kan er ernstige schade ontstaan (abnormale werking en defecten).



Open alle deuren als u alle kamers wilt reinigen.

- Als een deur gesloten is, zal de robotstofzuiger die kamer niet kunnen binnenkomen.
- Zorg er echter voor dat u de deuren van de hoofdingang, naar de tuin, de badkamer en eventuele ruimten waar de robotstofzuiger naar een lager gedeelte kan vallen, gesloten houdt.



De stofzuiger niet op een zwarte vloer gebruiken

- De robotstofzuiger werkt in dit geval mogelijk niet normaal.

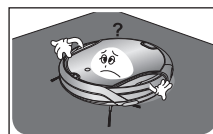

Bij kleden met lange kwastjes vouwt u de kwastjes onder het kleed.

- Wanneer u de kwastjes niet onder het kleed vouwt, kan dit voor schade aan zowel het kleed als het apparaat zorgen, doordat de kwastjes in het aandrijfwiel of de zuigborstel verstrikt raken.

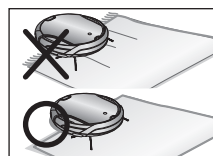

Wanneer de steilsensor vervuild raakt, kan de robotstofzuiger van de trap of een andere verhoging vallen.

Mensen kunnen hierdoor lichamelijk letsel oplopen en het apparaat kan zwaar beschadigen.

Om dit gevaar te voorkomen kunt u voor gevaarlijke gedeelten de VIRTUAL GUARD (Schuttingmodus) plaatsen. Het sensorvenster en de camera reinigen

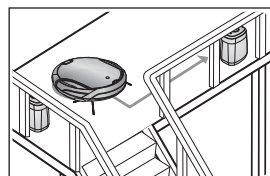



Verwijder van tevoren kleine en breekbare voorwerpen uit het te reinigen gebied.

- Haal objecten weg voordat de reiniging begint.
- Zorg dat u breekbare zaken, zoals porselein, glas, bloempotten enzovoorts, weghaalt.
- De robotstofzuiger herkent geen munten, ringen of andere waardevolle voorwerpen, zoals sieraden en juwelen.

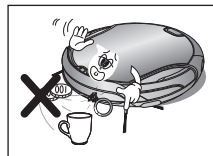

Haal verspreide objecten op de vloer weg voordat de reiniging begint.

- De robotstofzuiger kan obstakels op 5 cm afstand herkennen.
- Badhanddoeken, kledjes voor de badkamer, fonteintjes, drempels en de bijkeuken, netsnoeren, tafelkleedjes en broekriemen kunnen in het aandrijf wiel en de zuigborstel verstrikt raken. Hierdoor zouden voorwerpen van de tafel kunnen vallen.

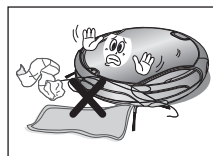

Informeer alle gezinsleden (en andere betrokkenen) voorafgaand aan het reinigen of bij gebruik van de geplande reinigingsmodus dat ze voorzichtig moeten zijn.

- De robotstofzuiger kan tegen kinderen opbotsen waardoor deze kunnen vallen.



Zorg dat kinderen niet op de robotstofzuiger stappen of erop gaan zitten.

- Kinderen kunnen dan vallen en zich bezeren en het product kan ernstig beschadigen.



Wanneer u een kind of huisdier alleen laat, moet u ervoor zorgen dat de aan-uitschakelaar van de robotstofzuiger in de uitstand staat.

- De robotstofzuiger zou hun aandacht kunnen trekken.
- Als er vingers, voeten, kleding of haar in het draaiende wiel of de borstel vastraken, kan dit tot letsel leiden.
- Als een kind of huisdier zich in de weg van de robotstofzuiger bevindt, kan dit als obstakel worden herkend en wordt dat gebied mogelijk niet gereinigd.
- Wanneer de aan-uitschakelaar in de uitstand staat, is de stroomtoevoer afgesneden en zijn alle functies uitgeschakeld.

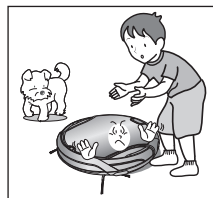

Bij het plaatsen van het oplaadstation moet u ervoor zorgen dat het netsnoer niet open en bloot op de vloer ligt.

- Wanneer de robotstofzuiger automatisch gaat opladen of langs het oplaadstation komt, kan deze het netsnoer meeslepen.

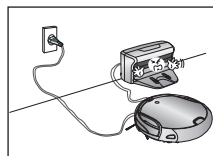

Houd het netsnoer van het oplaadstation altijd op het stopcontact aangesloten.

- Hoewel de robotstofzuiger een automatische oplaadfunctie heeft, kan de batterij niet automatisch worden opgeladen als het netsnoer van het oplaadstation niet op een stopcontact is aangesloten.

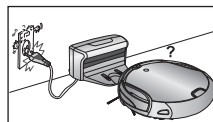



VOORZORG

Plaats het oplaadstation op een locatie die voor de robotstofzuiger goed bereikbaar is.

- Als het oplaadstation in een hoek is geplaatst, kan dit extra bewegingen vereisen en het automatische oplaadproces mogelijk verstoren.

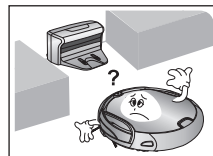

VOORZORG

Als er zich objecten voor het oplaadstation bevinden, kunnen deze verhinderen dat de robotstofzuiger zich automatisch oplaadt.

- Zorg dat het gebied leeg is.

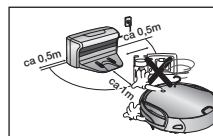

WAARSCHUWING

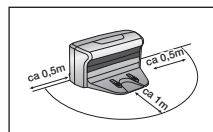
Er mogen zich 0,5 m links en rechts en 1m vóór het oplaadstation geen obstakels en hellingen bevinden.

WAARSCHUWING

Veroorzaak geen kortsluiting bij de oplaadcontactpunten met metalen voorwerpen, zoals haak- en breinaalden, schroevendraaiers, enzovoorts.

- Hierdoor kan het oplaadstation ernstig beschadigen.

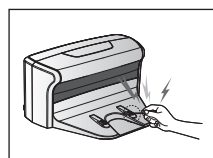

WAARSCHUWING

Zorg dat het oplaadstation vrij is van sporen van vloeistoffen.

- Als dit niet zo is, kan dat tot brand en elektrische schokken leiden.

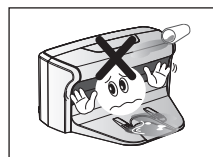

WAARSCHUWING

Zorg dat de robotstofzuiger niet over vloeistoffen, zoals water, olie en plasjes van huisdieren, heen beweegt of deze opzuigt.

- Hierdoor kan het apparaat ernstig beschadigen.
- Vloeistoffen zouden zich via de wielen kunnen verspreiden en tot verontreiniging leiden.

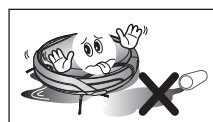

WAARSCHUWING

Gebruik de oplader niet voor andere doeleinden

- Dit kan leiden tot ernstige schade aan de oplader of brand veroorzaken.



WAARSCHUWING

Het oplaadstation niet op een donkere vloer plaatsen.

- Als de vloer waarop het oplaadstation is geïnstalleerd donker is, is het moeilijk de robotstofzuiger daarnaar terug te plaatsen.

TIJDENS HET GEBRUIK



De robotstofzuiger mag niet op dikke vloerkleden worden gebruikt.

- Dit zou tot problemen met de robotstofzuiger kunnen leiden.
- Het vloerkleed zou hierdoor kunnen beschadigen.

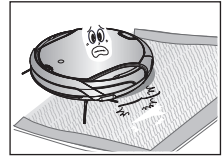

Gebruik de robotstofzuiger niet op een tafel of een andere hoge locatie.

- Als het apparaat per ongeluk valt, zou het ernstig kunnen beschadigen.



De robotstofzuiger kan tijdens het zuigen tegen meubels, zoals stoelpoten, tafelpoten, smalle en lange meubels enz., opbotsen.

- Voor sneller en schoner resultaat zet u stoelen boven op de tafel.

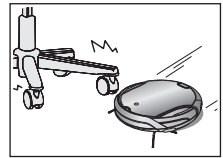

Plaats geen voorwerpen boven op de robotstofzuiger.

- Dit zou tot storingen kunnen leiden.



Verwijder tijdens het reinigen onmiddellijk eventuele grote stukken papier of plastic zakken uit het apparaat.

- Wanneer het apparaat langere tijd met een geblokkeerde ingang wordt gebruikt, kan het hierdoor ernstig beschadigen.



Als u merkt dat de robotstofzuiger ongewone geluiden, geuren of rook produceert, zet u onmiddellijk de aan-uitschakelaar in de uitstand en belt u het klantenservicecentrum.

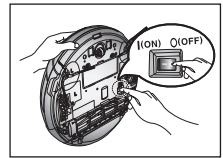

**Verplaats de robotstofzuiger niet terwijl u de stofopvangbak vasthoudt.**

- Hierdoor kan de stofopvangbak los raken, wat letsel of ernstige schade aan het product kan veroorzaken.

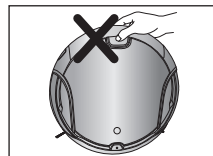
**De robotstofzuiger kan bij de voordeur of de drempel van de tuindeur vast komen te zitten.**

- Om het zuigen te hervatten zet u de aan-uitschakelaar in de uitstand en weer in de aanstand nadat u het apparaat hebt verplaatst naar een plek waar het de reiniging kan voortzetten.

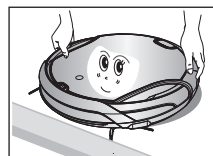
**De robotstofzuiger kan locaties die hij niet kan bereiken zoals hoeken en ruimten tussen banken en muren niet volledig reinigen.**

- Reinig deze locaties van tijd tot tijd.

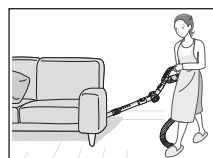
**Na een reiniging kunnen er stofvlokken achterblijven, als deze zich tijdens het reinigen hebben gevormd en de robotstofzuiger deze niet heeft opgezogen.**

- Veeg in dat geval het stof met een ander middel op.

REINIGEN EN ONDERHOUD

**Sproei geen water direct tegen de buitenkant of neem het apparaat niet af met een vluchtige stof, zoals benzeen, thinner of alcohol, als u het apparaat schoonmaakt.**

- Hierdoor kan het apparaat ernstig beschadigen.

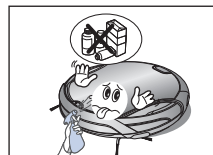
**De stofzuiger mag niet door iemand anders dan een gekwalificeerde onderhoudsmonteur uit elkaar worden gehaald en weer in elkaar worden gezet.**

- Hierdoor kan het apparaat beschadigen.

**Verwijder regelmatig vreemde stoffen die zich hebben verzameld op de obstakel- en steilsensoren.**

- Vuil dat zich verzamelt op de sensoren veroorzaakt verkeerde werking van de sensoren.

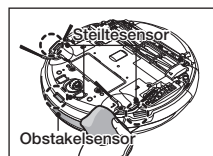



WAARSCHUWING

Als u vreemde stoffen verwijdert, gebruik dan altijd de reinigingsborstel nadat de aan-uitschakelaar is uitgeschakeld.

- Als u dit niet doet kan het apparaat plotseling worden ingeschakeld en lichamelijk letsel of ernstige schade aan het apparaat veroorzaken.



WAARSCHUWING

Als het netsnoer is beschadigd, moet het worden vervangen door een gekwalificeerde onderhoudsmonteur van het klantenservicecentrum.

- Als dit niet gebeurt, kan dat tot brand en elektrische schokken leiden.



WAARSCHUWING

Let erop dat u voor het reinigen van de oplader het netsnoer uittrekt voor uw veiligheid.

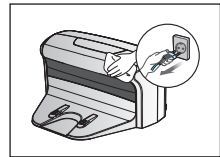

WAARSCHUWING

Neem contact op met het klantenservicecentrum van Samsung Electronics om de batterij te vervangen.

- Als u niet de originele batterijen gebruikt kan dit tot storing van het apparaat leiden.

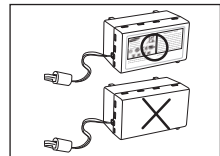

productkenmerken

HANDIGE VIRTUAL GUARD-FUNCTIE

U kunt de robotstofzuiger beperken tot een bepaald gebied door de Schuttingmodus (virtuele muur) te gebruiken.



GEVOELIGE REINIGING VAN ELKE HOEK

Daar de robotstofzuiger de vloer op een geordende manier reinigt (→) volgens de kaart die is bepaald door de plafondvormherkenningfunctie, wordt elke hoek van de vloer gereinigd.

DIVERSE REINIGINGSMODI

Diverse reinigingsmodi zijn voor u beschikbaar.

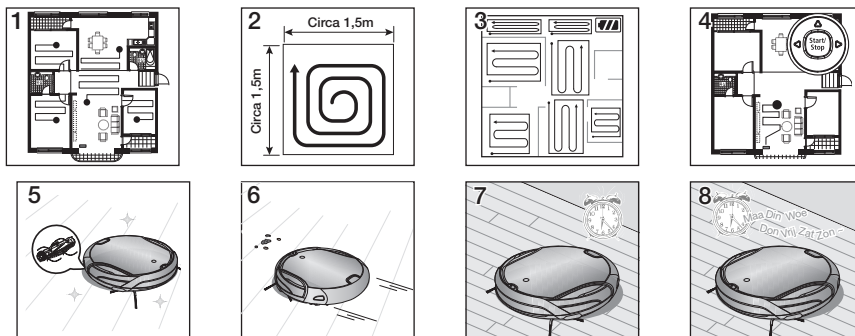

1. **Automatische modus:** Alle ruimten worden automatisch gereinigd.
2. **Lokale modus:** een specifiek gebied wordt intensief gereinigd. Kan worden gebruikt om brood- of koekkrumels op te zuigen.
3. **Uitgebreide modus:** loopt tot de batterij bijna leeg is.
4. **Handmatige modus:** de vloer kan handmatig worden gereinigd door de robotstofzuiger te verplaatsen.
5. **Turbo-modus:** aangezien de zuigborstel in deze modus op maximale snelheid draait, reinigt het apparaat beter. (U kunt de modus kiezen met de afstandsbediening.)
6. **Stofsensor-modus:** als er stof in de stofzuiger komt, begint de robotstofzuiger de omgeving intensief te zuigen. (U kunt deze modus bedienen met de afstandsbediening.)
7. **Timer-modus:** op het ingestelde tijdstip reinigt de robotstofzuiger de vloer.
8. **Modus wekschema:** een geplande reiniging begint op de ingestelde tijd van een bepaalde dag van de week.

AUTOMATISCH OPLADEN

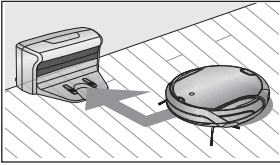

Als de batterij bijna leeg is, wordt de robotstofzuiger automatisch naar het oplaadstation geleid voor een snelle automatische oplaadsessie.

DRAAIENDE ZIJBORSTEL VOOR REINIGING VAN RANDEN

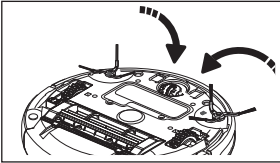

Met de draaiende zijborstel wordt stof uit hoeken en van randen weggehaald.

OVERSTEKEN VAN DE DREMPEL

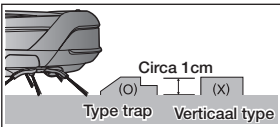

Dankzij zijn vernuftige rijstelsysteem kan de robotstofzuiger over drempels met een hoogte van circa 1cm heen en zo alle kamers reinigen. De robotstofzuiger is mogelijk niet in staat om over een drempel van 1cm te gaan, afhankelijk van de vorm van de drempel.

OBSTAKELS VERMIJDEN

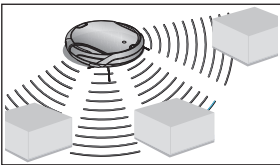

Als de robotstofzuiger een obstakel tegenkomt tijdens het zuigen, zorgt de obstakelsensor ervoor dat de stofzuiger het vermijdt en gaat door met zuigen. (Mogelijk raakt de stofzuiger smalle of fijne obstakels.)

VALBEVEILIGING

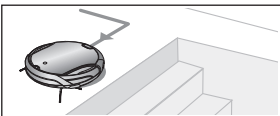

De 3 steiitesensoren detecteren obstakels zoals omlaag leidende trappen of de drempel van de voordeur om te voorkomen dat de robotstofzuiger naar beneden valt.

VEILIGHEIDSINRICHTING

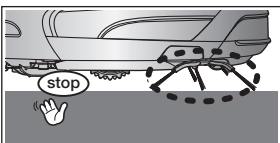

Als de robotstofzuiger wordt opgetild tijdens het zuigen, worden de wieltjes, de zuigborstel, de zuigmotor en de draaiende zijborstels automatisch stopgezet door de sensor.

montage van de stofzuiger

ONDERDELEN

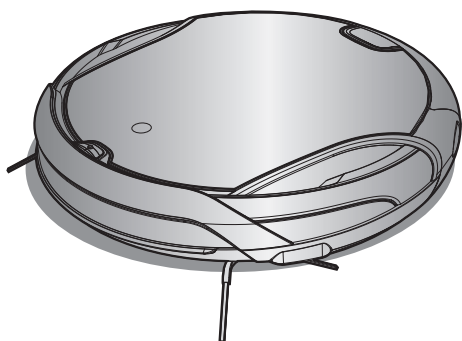

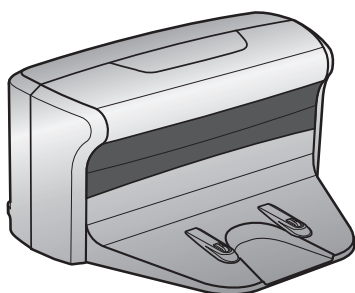

■ Stofzuiger

■ Afstandsbediening

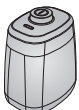
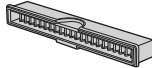

■ Oplader (station)

■ Andere onderdelen

(Batterijen van type AAA) 				
Gebbruikershandleiding / 2 batterijen	VIRTUAL GUARD	Reserve-filter	Zuigborstel	Snelstartgids

NAMEN VAN DE ONDERDELEN

■ Stofzuiger

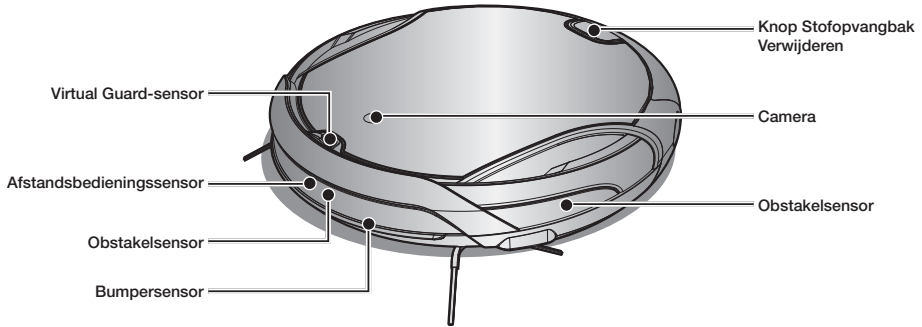

Voorant

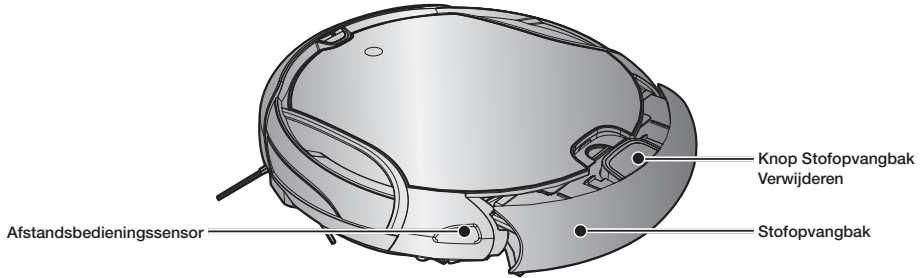

Zijkant

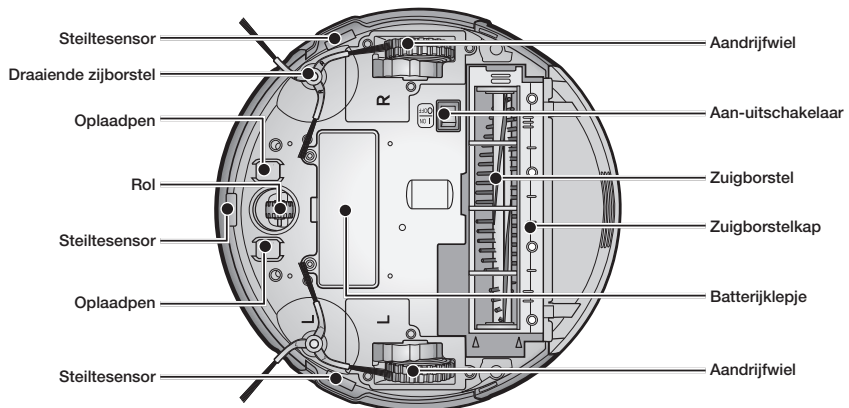

Onderkant

■ Oplader (station)

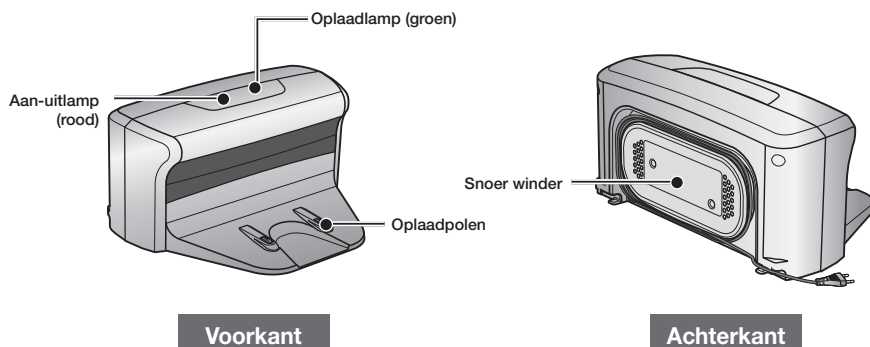

■ VIRTUAL GUARD

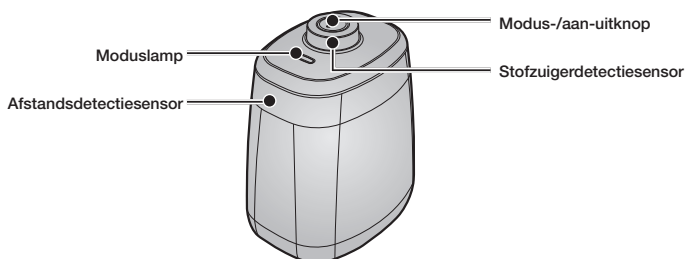

■ De batterijen plaatsen

Er zijn geen batterijen bij het product geleverd. Batterijen moeten apart worden aangeschaft. Plaats vóór gebruik de alkalinebatterijen (type D).

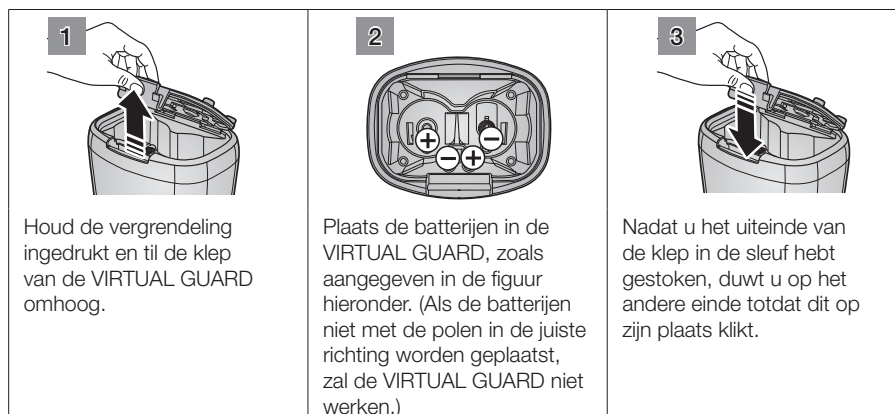

* Specificatie: Alkalinebatterijen type D (LR20)

■ Afstandsbediening

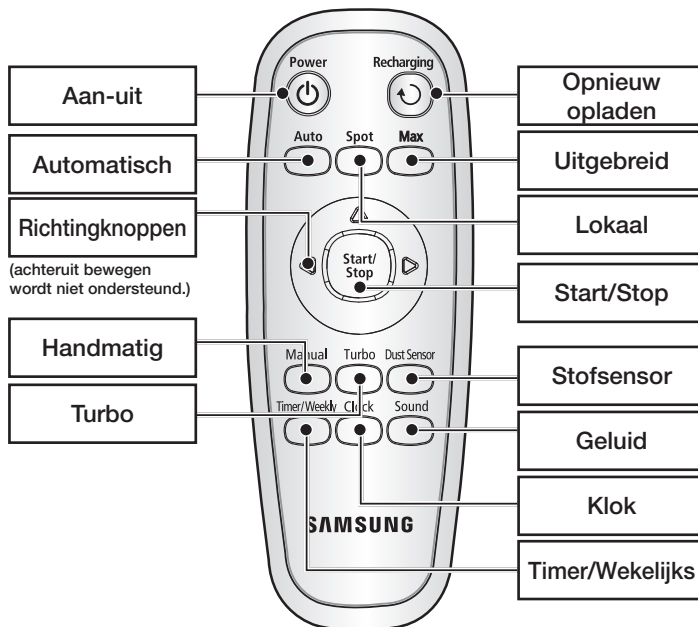

■ De batterijen in de afstandsbediening plaatsen

Bij aankoop van het product zijn er nog geen batterijen in de afstandsbediening geplaatst. Plaats vóór gebruik de alkalinebatterijen (type AAA).

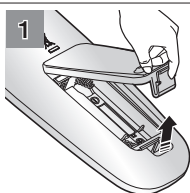

Til het klepje van het batterijcompartiment aan de achterkant van de afstandsbediening omhoog, terwijl u op de vergrendelknop drukt.

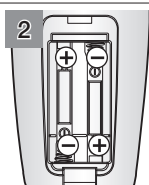

Plaats de batterijen in de afstandsbediening, zoals aangegeven in de figuur hieronder. (Als de batterijen niet met de polen in de juiste richting worden geplaatst, zal de afstandsbediening niet werken.)

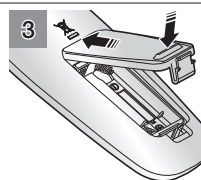

Nadat u het uiteinde van de klep in de sleuf hebt gestoken, duwt u op het andere einde totdat dit op zijn plaats klikt.

* Specificatie: Alkalinebatterijen type AAA

■ Display

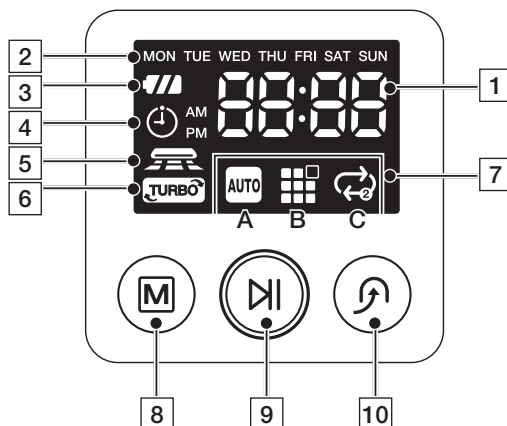

DISPLAYGEDEELTE

1. Cijferdisplay

- Hier worden de timer, de voortgang en foutcodes in cijfers, letters en pictogrammen weergegeven.

2. Wekelijkse gereserveerde tijd

- Als u een wekelijkse gereserveerde tijd instelt om met stofzuigen te beginnen vanaf de vastgestelde tijd op de vastgestelde dag van de week, gaat het pictogram voor de geselecteerde dag van de week branden.

3. Batterijniveau-indicator

- Tijdens het opladen: de voortgang van het opladen wordt in 3 stappen weergegeven.
- Tijdens het gebruik: het laadniveau van de batterij wordt weergegeven. Het batterijniveau loopt tijdens het gebruik vanaf FULL per niveau terug. (Wanneer de batterij volledig leeg is, knippert er één niveau om "Lo" aan te geven.)

4. Timer

- Als er een reiniging is ingepland, licht het Timer-pictogram op.

5. Stofsensormodus

- dit pictogram licht op wanneer de Stofsensormodus is geselecteerd.

6. Turbo-modus

- Dit pictogram licht op wanneer de turbo-modus is geselecteerd.

7. Display voor reinigingsmodi

- Na elke druk op de knop reinigingsmodus wordt de desbetreffende reinigingsmodus weergegeven.
 - (A) **Automatische modus:** dit pictogram licht op wanneer de Automatische reinigingsmodus is geselecteerd.
 - (B) **Lokale modus:** dit pictogram licht op wanneer de Lokale reinigingsmodus is geselecteerd.
 - (C) **Uitgebreide modus:** dit pictogram licht op wanneer de Uitgebreide reinigingsmodus is geselecteerd.

KNOPPENGEDEELTE

8. Reinigingsmodus

- Druk hierop om een reinigingsmodus te selecteren. Druk na het selecteren van een reinigingsmodus op de knop () om het reinigen te starten.

9. Start/Stop

- Druk hierop om het reinigen te starten en stoppen.

10. Opnieuw opladen

- Als deze knop wordt ingedrukt, keert de robotstofzuiger terug naar het oplaadstation om de batterij op te laden.

de stofzuiger gebruiken

DE ROBOTSTOFZUIGER PLAATSEN

Volgorde van installatie

1. De aan-uitschakelaar aan of uit zetten.

Om de robotstofzuiger te kunnen gebruiken, moet u de aan-uitschakelaar aan de onderkant van het apparaat in de aanstand zetten.

2. Het oplaadstation plaatsen

Om de robotstofzuiger te kunnen opladen, moet eerst het oplaadstation worden geïnstalleerd.

Bij aankoop van het product is de batterij nog niet geladen. Daarom moet deze voor gebruik eerst worden opgeladen.

3. De batterijen opladen

Voordat u de robotstofzuiger gaat gebruiken, moet u de batterij volledig opladen.

4. De tijd instellen

Stel de tijd in voor het uitvoeren van de opties voor geplande en dagelijkse reiniging.

5. DE VIRTUAL GUARD PLAATSEN

U kunt de robotstofzuiger beperken tot een bepaald gebied door de Schuttingmodus (virtuele muur) te gebruiken.



De aan-uitschakelaar aan of uit zetten.

Voor het gebruik van de robotstofzuiger, moet u de aan-uitschakelaar op aan zetten.

Als u de noodstop-schakelaar aanzet, worden alle instellingen met uitzondering van de huidige tijd en de wekelijkse gereserveerde tijden gereset.

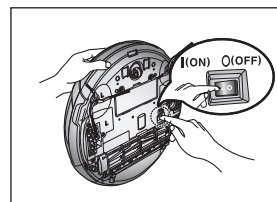

1. Til de stofzuiger op en zet de aan-uitschakelaar aan waarbij u erop let geen andere knop in te drukken.

- Als de pictogrammen niet gaan branden, geeft dat aan dat de batterij leeg is. In dit geval moet de robotstofzuiger worden aangesloten op het oplaadstation nadat de aan-uitschakelaar is aangezet.

- De ingestelde tijd kan verschillen van de huidige tijd. Als de ingestelde tijd niet correct is, stel dan de tijd als de huidige tijd in.

* Als een van de knoppen is ingedrukt, terwijl de aan-uitschakelaar aan staat, werken de knoppen mogelijk niet, zelfs nadat het apparaat is ingeschakeld. Zet de aan-uitschakelaar uit en wacht 2 minuten voordat u de aan-uitschakelaar aan zet.

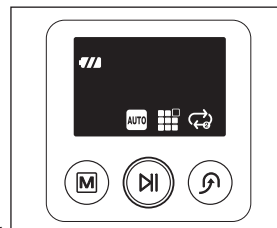

Als de aan-uitschakelaar wordt uitgezet, wordt de robotstofzuiger niet opgeladen, zelfs als hij wordt aangesloten op het oplaadstation.

Het oplaadstation plaatsen

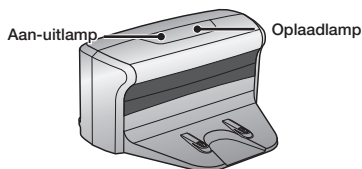

1. Plaats het oplaadstation op een vlakke ondergrond.

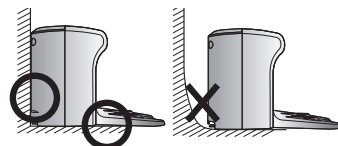

2. Er mogen zich 0,5 m links en rechts en 1 m vóór het oplaadstation geen obstakels en hellingen bevinden.

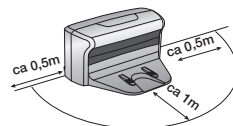

3. Plaats het oplaadstation op een locatie die voor de robotstofzuiger goed bereikbaar is.

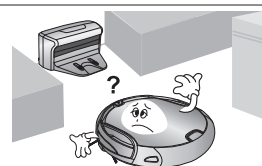

4. Laat het netsnoer langs de muur lopen.

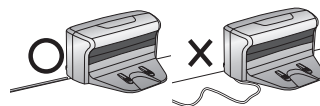

5. Wanneer het een houten vloer betreft, plaatst u het oplaadstation in dezelfde richting als de houtnerf.

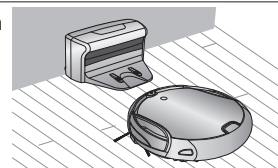

Houd het netsnoer van het oplaadstation altijd op het stopcontact aangesloten.

- Als het netsnoer van het oplaadstation niet op een stopcontact is aangesloten, kan de robotstofzuiger het oplaadstation niet vinden en kan de batterij niet automatisch worden opgeladen.
- Als de robotstofzuiger van het oplaadstation wordt losgemaakt, wordt de batterij automatisch ontladen.

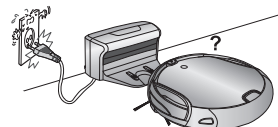

Opladen

Bij aankoop van het product is de batterij volledig ontladen. De robotstofzuiger moet dan eerst handmatig worden opgeladen.

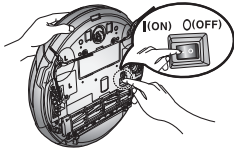

Zet de aan-uitschakelaar aan de onderkant van het product in de aanstand.

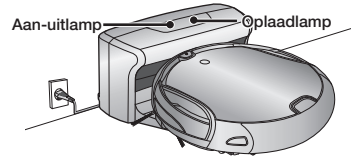

1. Breng de oplaadcontactpunten van de stofzuiger op gelijke hoogte met de oplaadcontactpunten van het oplaadstation en druk de stofzuiger aan totdat u een oplaadgeluid uit het oplaadstation hoort.
 - Het oplaadlampje wordt groen.

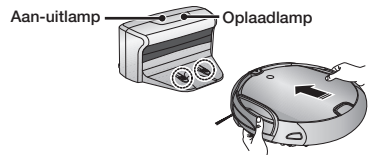

2. Controleer de oplaadstatus van de robotstofzuiger.
 - Als het opladen begint, worden "de resterende batterijspanning" en "■■■■" achtereenvolgens weergegeven op de statusdisplay.
 - Wanneer het opladen gereed is, worden achtereenvolgens de batterijniveau-indicator en "FULL" op het display weergegeven.

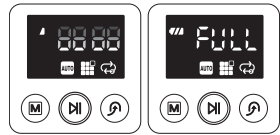

Opladen

Volledig opgeladen



- Wanneer de batterijniveau-indicator tijdens het reinigen knippert, stopt de robotstofzuiger de reiniging en zal deze zichzelf automatisch bij het oplaadstation opladen.
- Als de robotstofzuiger ergens anders begint te zuigen dan op de plaats van het oplaadstation en het oplaadstation niet kan localiseren tijdens het zuigen, stopt hij vlak bij de plaats waar hij begon met zuigen.
- Wanneer de batterijniveau-indicator tijdens het reinigen knippert en "Lo" op het display wordt weergegeven, kan de robotstofzuiger niet met de afstandsbediening of de knoppen op de stofzuiger worden bediend. In dit geval moet u de robotstofzuiger direct naar het oplaadstation dragen om de batterij weer op te laden. (Dit gebeurt wanneer de batterij volledig ontladen is.)

<Oplaaddisplay>



Opladen voltooid

Opladen

Opladen vereist



OPMERKING

- Na aankoop van het product duurt het ongeveer 180 minuten om de batterij volledig op te laden en loopt het product circa 100 minuten.
- Wanneer de batterij wordt opgeladen terwijl deze oververhit is, kan de oplaadtijd langer duren.
- Maatregelen wanneer het opladen niet soepel verloopt.
Wanneer de robotstofzuiger niet automatisch kan worden opgeladen, moet u het volgende proberen:
 - Zet de aan-uitschakelaar aan de onderkant van de robotstofzuiger in de uitstand en weer in de aanstand.
 - Haal de stekker van het oplaadstation uit het stopcontact en steek deze er weer terug in.
 - Controleer of er zich geen vreemde stoffen op de oplaadcontactpunten bevinden en veeg deze contactpunten op de stofzuiger en het oplaadstation met een droge doek schoon.
 - Controleer of er zich sterk reflecterende objecten in de buurt van het oplaadstation bevinden.
- Wanneer de robotstofzuiger van het oplaadstation wordt gehaald, zal deze op een natuurlijke manier ontladen.
 - Laad de robotstofzuiger zo mogelijk op met behulp van het oplaadstation. (Wanneer u voor langere tijd van huis bent vanwege een zakenreis, een vakantie, enzovoorts, moet u de aan-uitschakelaar op de robotstofzuiger in de uitstand zetten, de stekker van het oplaadstation uit het stopcontact halen en de apparaten opbergen.)

DE BATTERIJ

- De robotstofzuiger wordt gevoed door een milieuvriendelijke oplaadbare Lithium-ion (Li-ion) batterij en de functie ter voorkoming van overlading garandeert een langere levensduur.
- **De garantieperiode van de batterij is 6 maanden vanaf de aankoopdatum.**
- Als u een batterij koopt, vraag dan vooraf het klantenservicecentrum om het originele onderdeelsticker () en modelnummer.

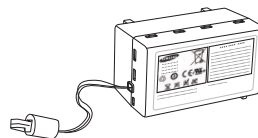

- Deze batterij is alleen bedoeld voor robotstofzuigers van Samsung. Het is streng verboden om deze ook voor andere apparaten of andere doeleinden te gebruiken.
 - Haal de batterij niet uit elkaar en pas deze niet aan.
 - Laad de batterij op op een locatie met goede ventilatie.
 - Stel de batterij niet bloot aan vuur en verhit hem niet.
 - Sluit geen metalen voorwerpen op de (+) en (-) polen van de batterij aan.
 - Bewaar hem binnenshuis (0°C~40°C).
 - Voordat u dit product wegdoet, moet u de batterijen op een milieuvriendelijke manier verwijderen.
 - Werp deze batterijen niet weg bij het normale huishoudelijk afval.
 - Houd u bij het verwijderen van oude batterijen aan alle lokale regelgeving.
- * Als de batterij niet meer werkt, haal hem dan niet uit elkaar. Neem contact op met het dichtstbijzijnde klantenservicecentrum.
 - * Een langere oplaadtijd en kortere batterijduur wijst erop dat de batterij bijna op is. Neem contact op met een bevoegd klantenservicecentrum om uw batterij te vervangen.

De oplaadbare batterij die in dit product zit mag niet door de gebruiker worden vervangen. Neem contact op met het dichtstbijzijnde klantenservicecentrum.

De tijd instellen

De klok geeft de huidige tijd weer. U kunt de huidige tijd wijzigen door middel van de volgende stappen.

- U kunt alleen de tijd instellen met de afstandsbediening.

	Afstandsbediening	Configuratievolgorde
		<ol style="list-style-type: none"> 1. Druk op de klok-knop. <ul style="list-style-type: none"> - De huidige tijd wordt weergegeven.
		<ol style="list-style-type: none"> 2. Druk op de klok-knop. <ul style="list-style-type: none"> - De dag van de week gaat knipperen. Druk op de knop < of > om de dag van de week in te stellen.
		<ol style="list-style-type: none"> 3. Druk op de klok-knop. Druk op de knop < of > om de uren in te stellen.
		<ol style="list-style-type: none"> 4. Druk op de klok-knop. Druk op de knop < of > om de minuten in te stellen.
		<ol style="list-style-type: none"> 5. Druk op de klok-knop. <ul style="list-style-type: none"> - De waarde die u instelt gaat knipperen en de instellingen zijn voltooid.
De instellingen annuleren	<ul style="list-style-type: none"> - Druk op de start/stop-knop om de instelling te annuleren en de modus Tijd Instellen te verlaten. 	
Afstandsbediening	<ul style="list-style-type: none"> - Als er tijdens het instellen van de tijd gedurende 1 minuut geen knoppen worden ingedrukt, wordt de tijdstelling automatisch verlaten. 	

DE VIRTUAL GUARD PLAATSEN

U kunt de robotstofzuiger beperken tot een bepaald gebied door de Schuttingmodus (virtuele muur) te gebruiken.

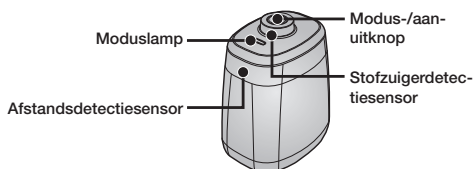

Bediening van de knoppen

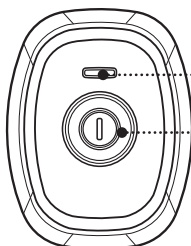

1. Bediening moduslampje

- Schuttingmodus (virtuele muur): Het rode lampje knippert.
- Uit: het lampje is uitgeschakeld.

2. DE TIJD INSTELLEN

- Als u op de modus/aan-uitknop drukt, wordt schuttingmodus (virtuele muur) → uitstand in deze volgorde geselecteerd.
- ✳ De afstand van de virtuele muur is minimaal 2,5m en kan verschillen afhankelijk van de omgeving en de bewegingsstatus van de robot.

Een schutting vormen (virtuele muur)

VIRTUAL GUARD creëert een onzichtbare barrière die de robotstofzuiger niet kan overschrijden. Bijv. voor potten, meubels, de voordeur etc...

1. Selecteer de Schuttingmodus (virtuele deur) met behulp van de modus-/aan-uitknop .

- Het moduslampje knippert rood.

2. Plaats de VIRTUAL GUARD bij de ingang van de kamer waarvan u de toegang wilt blokkeren.

- Plaats de VIRTUAL GUARD op zodanige wijze dat de sensor voor afstandsdetectie een onzichtbare barrière kan vormen die de robotstofzuiger niet kan overschrijden.

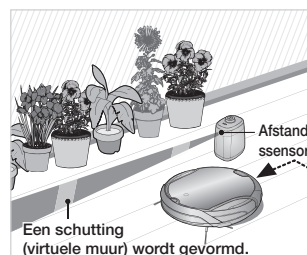

De IrDA-sensor



- De infrarood signaaltransmissie is mogelijk niet optimaal op plaatsen die zijn blootgesteld aan halogeenlampen of op locaties buiten.
- Robotstofzuiger gebruikt drie types infrarood apparaten en een apparaat werkt mogelijk niet bij een ander apparaat met een hogere prioriteit.
- Als u de robotstofzuiger met de afstandsbediening bedient, kan de robotstofzuiger de virtuele muur of de VIRTUAL GUARD overschrijden of tegen een obstakel aanrijden, omdat het signaal van de afstandsbediening een hogere prioriteit heeft dan dat van de VIRTUAL GUARD.
- Als u de robotstofzuiger in een kleine ruimte gebruikt of op kleine afstand, werkt hij mogelijk slecht door interferentie van de infrarood signalen.
- Installeer de VIRTUAL GUARD op afstand van de oplader, want automatisch opladen kan worden onderbroken als de VIRTUAL GUARD in de buurt van de oplader is.
- Als meer dan een robotstofzuiger tegelijkertijd wordt gebruikt, werken zij mogelijk niet goed door interferentie van de infrarood signalen.

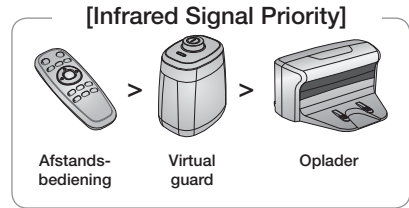

DE ROBOTSTOFZUIGER GEBRUIKEN

REINIGING STARTEN/STOPPEN

U kunt alle robotstofzuigfuncties starten en stoppen.

- Alle functies van de robotstofzuiger werken alleen wanneer de aan-uitschakelaar in de aanstand staat.
- Wanneer de robotstofzuiger in bedrijf is, drukt u op de knop  om de desbetreffende activiteit te annuleren en een functie te selecteren.

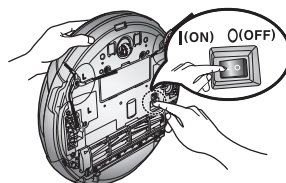

Het apparaat aan- of uitzetten

Het apparaat aanzetten

- Stofzuiger: druk op de knop .

Het apparaat uitzetten

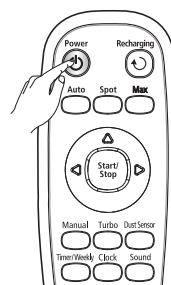

- Afstandsbediening: druk op de knop **[Power]**.
 - Stofzuiger: houd de knop  3 seconden ingedrukt.
 - * Als er gedurende 1 minuut nadat het apparaat is aangezet geen toets wordt ingedrukt, wordt het apparaat automatisch uitgeschakeld om te voorkomen dat de batterij op raakt.
- U kunt het apparaat weer aanzetten door de aan-uitschakelaar (start/stop) op de stofzuiger ingedrukt te houden.



De afstandsbediening gebruiken

Reiniging starten/stoppen

Starten

- Afstandsbediening: druk op de knop voor Automatisch, Lokaal, Uitgebreed, Handmatig.
- Stofzuiger: selecteer de modus Automatisch/Lokaal/Uitgebreed/door op de knop  en vervolgens op de knop  te drukken.
- Wanneer de reiniging start, komt de robotstofzuiger in beweging.
- * Wanneer u op de knop  drukt zonder een reinigingsmodus te selecteren, wordt er een Automatische reiniging uitgevoerd.

Stoppen

- Als u wilt stoppen drukt u op de knop  op de afstandsbediening of op de stofzuiger.
- Wanneer de reiniging is gestopt, komt de robotstofzuiger tot stilstand.

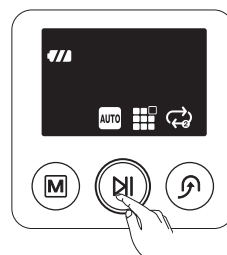



De stofzuigerknoppen gebruiken

Opnieuw opladen

Met behulp van de knop Opnieuw opladen kunt u de robotstofzuiger naar het oplaadstation laten terugkeren.

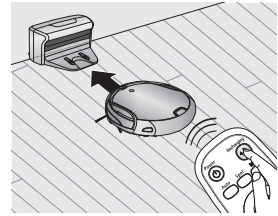
- Wanneer de robotstofzuiger in bedrijf is, drukt u op de knop  om de desbetreffende activiteit te annuleren en drukt u de knop Opnieuw opladen.



1. Druk op de oplaad-knop.
 - (“”) wordt weergegeven op de display en de robotstofzuiger keert terug naar het oplaadstation om te worden opgeladen.
2. U kunt de robotstofzuiger stoppen op weg naar de oplader door te drukken op de knop .
3. Als u de automatische oplaadfunctie wilt testen, drukt u op de knop voor opnieuw opladen wanneer de robotstofzuiger zich minder dan 1,5 m van het oplaadstation bevindt.

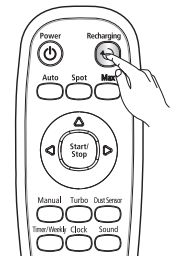

De afstandsbediening gebruiken

Probleemoplossing wanneer de robotstofzuiger niet naar het oplaadstation terugkeert

- Controleer de plaatsing van het oplaadstation
- Als het oplaadstation zich op een locatie bevindt waar deze de robotstofzuiger niet naar zich toe kan leiden.
- Als het oplaadstation meer dan 5 m van de robotstofzuiger verwijderd is.
 - : Het kan langer duren voordat de robotstofzuiger bij het oplaadstation is teruggekeerd.
- Laad de robotstofzuiger in de volgende gevallen handmatig op.
 - Als het oplaadstation in een hoek is geïnstalleerd.
 - Als de batterij volledig ontladen is.
 - Als de robotstofzuiger door een obstakel (meubelstuk, enz.) vast is komen te zitten.
 - Als de robotstofzuiger niet over de drempel heen kan naar de locatie waar de oplader is geïnstalleerd.

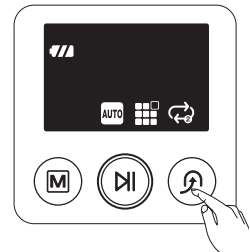

De stofzuigerknoppen gebruiken

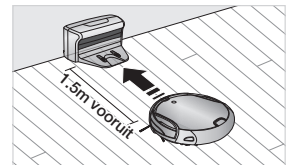

Automatische reiniging

De robotstofzuiger verplaatst zichzelf en reinigt automatisch het huis tot het reinigen is voltooid.

- Als u op de start/stop-knop op de stofzuiger drukt of op de afstandsbediening zonder een reinigingsmodus te selecteren, start een automatische reinigingsbeurt.
- Als het reinigen begint, terwijl de robotstofzuiger is aangesloten op het oplaadstation, is de tijd om terug te keren naar de oplader minder lang, omdat de robotstofzuiger zich zijn oorspronkelijke positie herinnert tijdens het verplaatsen.
- Als de robotstofzuiger ergens anders begint te zuigen dan op de plaats van het oplaadstation en het oplaadstation niet kan localiseren tijdens het zuigen, stopt hij vlak bij de plaats waar hij begon met zuigen.
- Als het batterijniveau te laag is tijdens het reinigen, keert de robotstofzuiger automatisch terug naar het oplaadstation en gaat door met reinigen nadat de batterij is opgeladen. (Aantal reinigingshandelingen hervat: een maal)

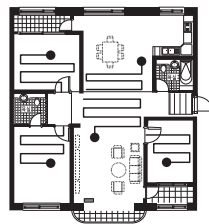

Stofzuigerknop	Afstandsbedieningknop	Configuratievolgorde
 1 keer		1. De modus instellen.
		2. De modus annuleren.

Over de functie Reinigen hervatten



OPMERKING

- Als uw robotstofzuiger heeft gezien dat het reinigen is voltooid, wordt de functie reinigen hervatten niet uitgevoerd.
- Als u de robotstofzuiger verplaatst terwijl hij wordt opgeladen of op een knop drukt, gaat de robotstofzuiger ervan uit dat het reinigen is voltooid en wordt het reinigen niet hervat.



VOORZORG

- Verplaatst de robotstofzuiger niet tijdens het reinigen of druk niet op een knop. Anders gaat de robotstofzuiger ervan uit dat het reinigen is voltooid en begint weer opnieuw met reinigen.
- Telkens als u op de turbo-knop drukt, gaat het turbo-pictogram op de display achtereenvolgens aan en uit. Als de turbo-pictogram gaat branden, kunt u beginnen met reinigen in turbo-modus.
- Telkens als u op de stofsensorknop drukt, gaat het stofsensorpictogram op de display achtereenvolgens aan en uit. Als de stofsensorpictogram gaat branden, kunt u beginnen met reinigen in stofsensormodus.

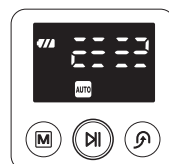

Normale modus

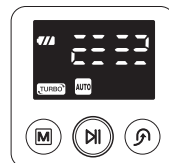

Turbo-modus

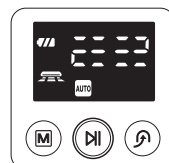

Stofsensormodus

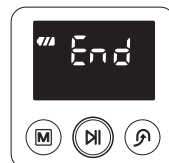

Reinigen voltooid

Lokale reiniging

U kunt ook een specifieke plek met veel kruimels, stof enz. reinigen.

- Verplaats de robotstofzuiger naar de plaats waar u een lokale reiniging wilt uitvoeren.

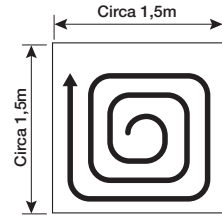

Stofzuigerknop	Afstandsbedieningknop	Configuratievolgorde
<p>2keer</p>	<p>Spot</p>	1. De modus instellen.
	<p>Start/Stop</p>	2. De modus annuleren.

- In de Lokale modus, reinigt de robotstofzuiger een gebied van 1,5m lang en 1,5m breed.
- Als het reinigen is voltooid, verschijnt er op de robotstofzuiger End, Stop en Standby.

OPMERKING Als de robotstofzuiger wordt aangesloten op het oplaadstation, wordt lokaal reinigen niet ondersteund.



- Telkens als u op de turbo-knop drukt, gaat het turbo-pictogram op de display achtereenvolgens aan en uit. Als de turbo-pictogram gaat branden, kunt u beginnen met reinigen in turbo-modus.
- Telkens als u op de stofsensor-knop drukt, gaat het stofsensor-pictogram op de display achtereenvolgens aan en uit. Als de stofsensor-pictogram gaat branden, kunt u beginnen met reinigen in stofsensor-modus.

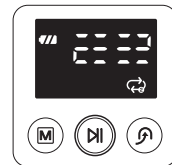

Normale modus

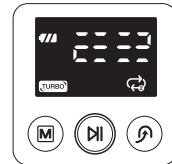

Turbo-modus

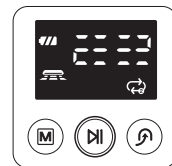

Stofsensor-modus

Reinigen voltooid

Uitgebreide reiniging

De robotstofzuiger verplaatst zich automatisch en reinigt totdat de batterij leeg is en het batterijniveau knippert alleen een niveau.

- Als het reinigen begint, terwijl de robotstofzuiger is aangesloten op het oplaadstation, is de tijd om terug te keren naar de oplader minder lang, omdat de robotstofzuiger zich zijn oorspronkelijke positie herinnert tijdens het verplaatsen.
- Als de robotstofzuiger ergens anders begint te zuigen dan op de plaats van het oplaadstation en het oplaadstation niet kan localiseren tijdens het zuigen, stopt hij vlak bij de plaats waar hij begon met zuigen.
- Als het batterijniveau te laag is tijdens het reinigen, keert de robotstofzuiger automatisch terug naar het oplaadstation en gaat door met reinigen nadat de batterij is opgeladen. (Aantal hervatte reinigingshandelingen: een maal)

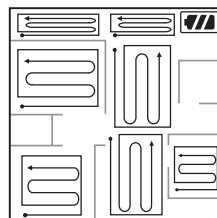

Stofzuigerknop	Afstandsbedieningknop	Configuratievolgorde
<p>Twee keer in oplaad-modus</p>		<p>1. De modus instellen.</p>
		<p>2. De modus annuleren.</p>

Over de functie Reinigen hervatten



- Als de robotstofzuiger ervan uitgaat dat het reinigen is voltooid, wordt reinigen hervatten niet uitgevoerd.
- Als u de robotstofzuiger verplaatst terwijl hij wordt opgeladen of op een knop drukt, gaat de robotstofzuiger ervan uit dat het reinigen is voltooid (het reinigen wordt niet hervat).



- Verplaatst de robotstofzuiger niet tijdens het reinigen of druk niet op een knop. Anders gaat de robotstofzuiger ervan uit dat het reinigen is voltooid en begint weer opnieuw met reinigen.
- Telkens als u op de turbo-knop drukt, gaat het turbo-pictogram op de display achtereenvolgens aan en uit. Als de turbo-pictogram gaat branden, kunt u beginnen met reinigen in turbo-modus.
- Telkens als u op de stofsensor-knop drukt, gaat het stofsensor-pictogram op de display achtereenvolgens aan en uit. Als de stofsensor-pictogram gaat branden, kunt u beginnen met reinigen in stofsensor-modus.

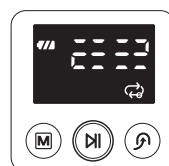

Normale modus

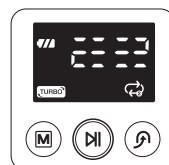

Turbo-modus

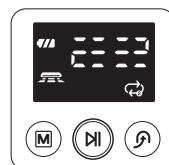



Stofsensor-modus

Handmatige reiniging

U kunt de robotstofzuiger verplaatsen om een specifieke plek te reinigen met behulp van de afstandsbediening.

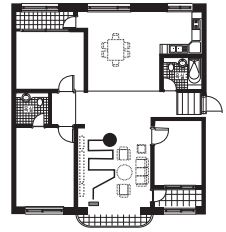
- Verplaats de robotstofzuiger naar de plaats waar u een handmatige reiniging wilt uitvoeren.
- U kunt handmatig reinigen met behulp van de afstandsbediening.

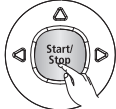

Afstandsbedieningknop	Configuratievolgorde
	1. De modus instellen.
	2. De modus annuleren.



OPMERKING

- Als de robotstofzuiger wordt aangesloten op het oplaadstation, wordt handmatig reinigen niet ondersteund.
- Indien er gedurende 1 minuut geen input is, schakelt het over naar de standby-modus.



VOORZORG

- Telkens als u op de turbo-knop drukt, gaat het turbo-pictogram op de display achtereenvolgens aan en uit. Als de turbo-pictogram gaat branden, kunt u beginnen met reinigen in turbo-modus.
- Telkens als u op de stofsensor-knop drukt, gaat het stofsensor-pictogram op de display achtereenvolgens aan en uit. Als de stofsensor-pictogram gaat branden, kunt u beginnen met reinigen in stofsensor-modus.

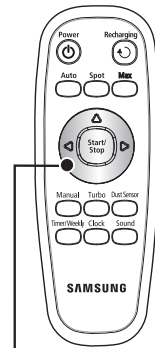

Richtingknoppen
(Vooruit, links, rechts)
Achteruit bewegen wordt niet ondersteund.

Timer-reservering

In deze modus kunt u de stofzuiger programmeren een eenmalige reiniging uit te voeren op een bepaalde tijd.

- Een geprogrammeerde reiniging wordt alleen uitgevoerd als de stofzuiger is aangesloten op het oplaadstation.

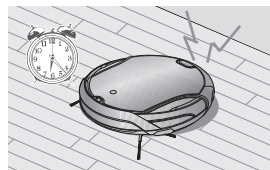

	Afstandsbediening	Configatievolgorde
		<ol style="list-style-type: none"> 1. Druk op de knop Timer/wekelijks. <ul style="list-style-type: none"> - De huidige instelling wordt weergegeven en knippert. Druk op de knop of om de uren in te stellen. * Reinigingsmodus <ul style="list-style-type: none"> - Als er vooraf geen gereserveerde tijd is ingesteld, wordt de reinigingsmodus ingesteld op automatische modus. Als er een gereserveerde tijd is ingesteld, is de reinigingsmodus automatisch ingesteld op de geconfigureerde modus.
		<ol style="list-style-type: none"> 2. Druk op de knop Timer/wekelijks. <ul style="list-style-type: none"> - De tijd verlaagt/verhoogt steeds per 5 minuten. Druk op de knop of om de minuten in te stellen.
		<ol style="list-style-type: none"> 3. Druk op de knop Timer/wekelijks. Druk op de knop of om de reinigingsmodus in te stellen. <ul style="list-style-type: none"> - U kunt instellen op automatische of uitgebreide modus.
		<ol style="list-style-type: none"> 4. Druk op de knop Timer/wekelijks. <ul style="list-style-type: none"> - De waarde die u instelt gaat knipperen en de instellingen zijn voltooid. - Als de instellingen zijn voltooid, wordt de geconfigureerde tijd en weergegeven.
De instellingen annuleren	<ul style="list-style-type: none"> - Als u op de start/stop-knop drukt terwijl de stofzuiger oplaadt of u de tijd instelt, worden de instellingen geannuleerd. - Let erop dat de instellingen worden geannuleerd als de stofzuiger uit het oplaadstation wordt gehaald. 	
Timeout	<ul style="list-style-type: none"> - Als er tijdens het instellen van de tijd gedurende 1 minuut geen knoppen worden ingedrukt, wordt de tijdstelling automatisch verlaten. 	



Wekelijkse gereserveerde tijd

In deze modus kunt u de stofzuiger programmeren een eenmalige reiniging uit te voeren op een bepaalde tijd op een specifieke dag van de week.

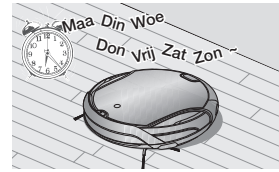
- Een geprogrammeerde reiniging wordt alleen uitgevoerd als de stofzuiger is aangesloten op het oplaadstation.

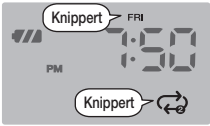
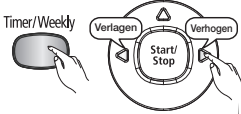
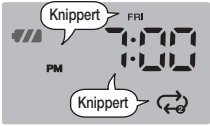

	Afstandsbediening	Configuratievolgorde
		<p>Standby-modus</p> <ul style="list-style-type: none"> - In Standby-modus worden de geprogrammeerde dagen van de week weergegeven.
<p>Als er geen gereserveerde tijd is</p> <p>Als er een gereserveerde tijd is</p>		<ol style="list-style-type: none"> Houd de knop Timer/wekelijks langer dan 3 seconden ingedrukt. Druk op de knop < of > om de dag van de week in te stellen. <ul style="list-style-type: none"> - Als er vooraf geen gereserveerde tijd is ingesteld, wordt de huidige dag van de week weergegeven. - Als er geen geprogrammeerde tijd is, wordt --:-- weergegeven.
		<ol style="list-style-type: none"> Druk op de knop Timer/wekelijks. Druk op de knop < of > om de uren in te stellen. <ul style="list-style-type: none"> * Als er een geprogrammeerd uur is, wordt dit weergegeven. * Reinigingsmodus <ul style="list-style-type: none"> - Als er vooraf geen gereserveerde tijd is ingesteld, wordt de reinigingsmodus ingesteld op automatische modus. Als er een gereserveerde tijd is, wordt deze ingesteld op geconfigureerde modus.
		<ol style="list-style-type: none"> Druk op de knop Timer/wekelijks. <ul style="list-style-type: none"> - De tijd verlaagt/verhoogt steeds per 5 minuten. Druk op de knop < of > om de minuten in te stellen.

	Afstandsbediening	Configuratievolgorde
		<p>4. Druk op de knop Timer/ wekelijks. Druk op de knop < of > om de reinigingsmodus in te stellen.</p> <ul style="list-style-type: none"> - U kunt instellen op automatische of herhalingsmodus.
		<p>5. Druk op de knop Timer/ wekelijks.</p> <ul style="list-style-type: none"> - De waarde die u instelt knippert en de instellingen zijn voltooid. ✳ Nadat de instellingen zijn voltooid, knippert de dag van de week die u hebt ingesteld. Op dat moment kunt u naar stap (2) gaan en een volgende dag van de week toevoegen.
<p>De instellingen annuleren</p>	<ul style="list-style-type: none"> - Als u op de start/stop-knop drukt terwijl u een wekelijkse gereserveerde tijd instelt, wordt de gereserveerde tijd van de huidige ingestelde dag van de week geannuleerd. Als u de knop dan opnieuw indrukt, verlaat de stofzuiger de modus gereserveerde tijd instellen. 	
<p>Timeout</p>	<ul style="list-style-type: none"> - Als er tijdens het instellen van de tijd gedurende 1 minuut geen knoppen worden ingedrukt, wordt de modus gereserveerde tijd instellen automatisch verlaten. 	

EXTRA FUNCTIES

Extra functies gebruiken

U kunt de robotstofzuiger gemakkelijker en handiger gebruiken met behulp van diverse extra functies.

- U kunt de extra functies alleen met de afstandsbediening configureren.

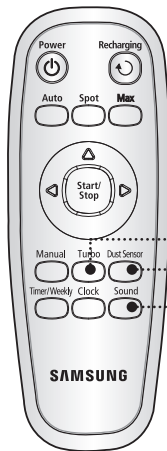

Turbo-modus

Telkens als u op de turbo-knop drukt, gaat het turbo-pictogram op de display achtereenvolgens aan en uit.

On turbo (Turbo-modus): De zuigborstel draait op maximumsnelheid.

Off turbo (Normale modus): De zuigborstel draait op normale snelheid.

Stofsensor-modus

Telkens als u op de stofsensor-knop drukt, gaat het stofsensor-pictogram op de display achtereenvolgens uit en aan.

Stofsensor-modus Aan: Als de stofzuiger in automatische reinigingsmodus voelt dat er op een bepaalde plek stof is binnengekomen, draait de reiniger en verandert van richting om dat gebied te zuigen en nadat gebied is gereinigd, hervat hij zijn vorige baan. Als de stofzuiger in Lokale, Uitgebreide, Handmatige modus, voelt dat er in een bepaald gebied stof is binnengekomen, blijft de extra krachtige werking een paar seconden voortduren.

Stofsensor-modus uit: de reiniger voelt niet dat er stof is binnengekomen en gaat door in de ingestelde reinigingsmodus.

Een geluidseffect selecteren

Druk op de geluidsselectieknop om een geluidseffect te selecteren.

- Telkens als u op deze knop drukt wordt Geluidseffecten → Geluid uit in deze volgorde geselecteerd.

- **Geluidseffecten:** Geluidseffecten afspelen.
- **Geluid uit:** Speelt geen geluid of aankondiging af.

hulpmiddelen en filter onderhouden

DE ROBOTSTOFZUIGER REINIGEN

Houd de methoden voor reiniging en onderhoud in gedachten

- Als de aan-uitschakelaar beschadigd is, neem dan contact op met het servicecentrum zodat er geen ongelukken gebeuren.
- Geen mechanische apparatuur gebruiken die niet door de fabrikant is geïnstalleerd en de vervorming van de stofzuiger kan bespoedigen.

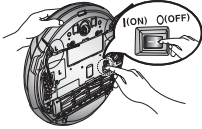

- Zet altijd de aan-uitschakelaar aan de onderkant van de stofzuiger uit voordat u de robotstofzuiger reinigt. De robotstofzuiger kan plotseling beginnen te werken en zo lichamelijk letsel veroorzaken.

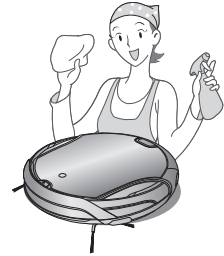

Het sensorvenster en de camera reinigen

U moet altijd de aan-uitschakelaar aan de onderkant van de stofzuiger uitzetten, voordat u de robotstofzuiger reinigt.

- Nooit water, thinner, benzeen enz. direct op de stofzuiger spuiten.
- Wrijf het sensorvenster of de camera met een zachte doek licht schoon.

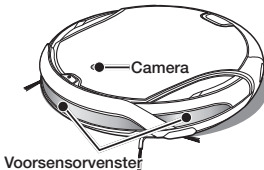
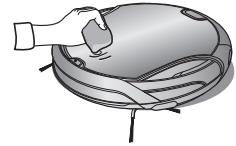
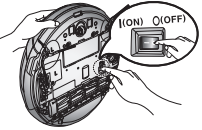

Voorsensorvenster

Voorsensorvenster en camera

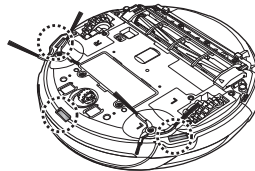

Steiltesensorvenster

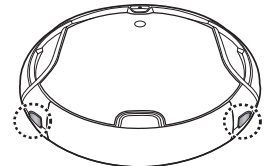

Achtersensorvenster

De stofopvangbak en de filters reinigen

Leeg eerst de stofopvangbak voordat u deze reinigt.

- Als u de stofopvangbak loskoppelt, let er dan op dat u geen stof uit de bak laat vallen.
- Leeg de stofopvangbak in de volgende gevallen.
 1. Als de stofopvangbak vol stof zit.
 2. Als de zuigkracht plotseling afneemt.
 3. Als het geluid plotseling toeneemt.

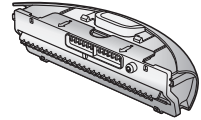

1. Druk op de knop Stofopvang Verwijderen (PUSH) en trek de stofopvangbak los.

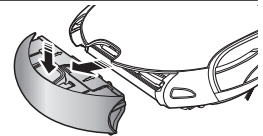

2. Haal de stofopvangbak los door deze te trekken in de richting van de pijl in de figuur.

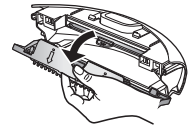

3. Verwijder het filter en het gazen filter uit de stofopvangbak.

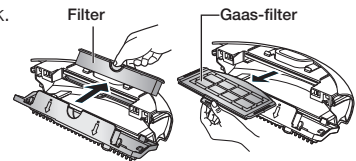

4. Schud het stof uit filter, gazen filter en stofopvangbak.
* U kut met water reinigen.

Nadat u met water hebt gereinigd:

1. Stofopvangbak: veeg het water er helemaal af.
2. Filter, gazen filter: Droog helemaal af en zet daarna weer in elkaar.

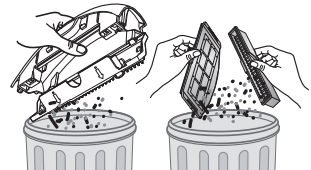

5. Plaats het filter en het gazen filter weer in de stofopvangbak.
 - Zet het gazen filter in elkaar met het rooster naar onderen. Als de richting niet correct is, kunt u het niet in elkaar zetten.

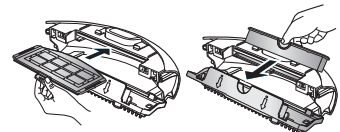

Als de stofopvangbak zonder het filter wordt gemonteerd, verschijnt de foutcode C08. Let erop dat het filter wordt gemonteerd.

6. Sluit de stofopvangbak en installeer deze op de stofzuiger.

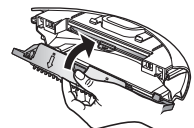

DE ROBOTSTOFZUIGER REINIGEN

De zuigborstel reinigen

U moet altijd de aan-uitschakelaar aan de onderkant van de stofzuiger uitzetten, voordat u de robotstofzuiger reinigt.



- Daar het stof uit de stofopvangbak kan komen, maakt u de opvangbak los voordat u de zuigborstel reinigt. +

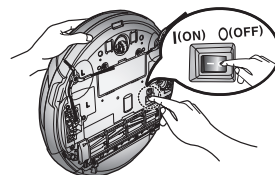

1. Nadat u hebt gecontroleerd of er vreemde deeltjes in zitten, drukt u op de haak die bevestigd is aan de borsteldeksel om deze los te maken.

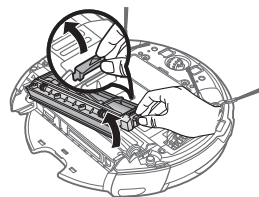

2. Licht de zuigborstel op uit de stofzuiger.

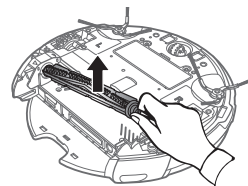

3. Verwijder vreemde deeltjes, zoals lange haren of touwtjes die om de zuigborstel zitten met behulp van een borstel of een stofzuiger.



4. Na een reinigingsbeurt, bevestigt u eerst de zijkant van de zuigborstel tegenover de aan-uitschakelaar en bevestigt daarna de andere kant.

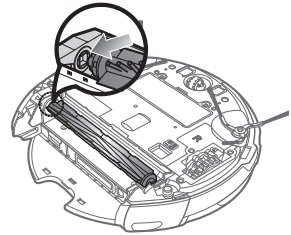

5. Breng de zijkant in de twee gleuven en zet in elkaar door iets omlaag te schuiven tot het vastklikt.

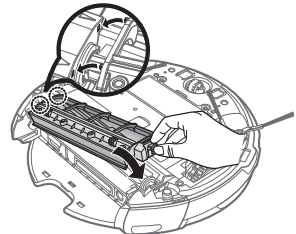

- U voorkomt dat de robotstofzuiger geblokkeerd raakt door erop te letten geen tandenstokers of wattenstaafjes op te zuigen.
- Als het verwijderen van vreemde deeltjes lastig is, neem dan contact op met een klantenservicecentrum.
- Daar de zuigborstel het stof van de vloer zuigt, gaan lange touwtjes of haren vastzitten rond de borstel. Controleer en reinig de zuigborstel regelmatig.

Reinigen van de draaiende zijborstel voor reiniging van randen

U moet altijd de aan-uitschakelaar aan de onderkant van de stofzuiger uitzetten, voordat u de robotstofzuiger reinigt.

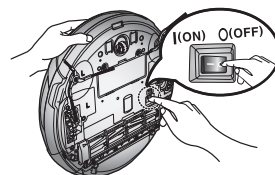

1. Controleer of de draaiende zijborstel verbogen is of dat er vreemde deeltjes vastzitten in de borstel.

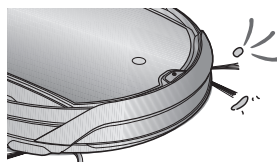

2. Trek rubber handschoenen aan, wikkel de draaiende zijborstel gedurende 10 seconden in een doek met warm water en veeg af met de doek.

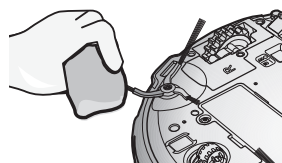

3. De draaiende zijborstel omkeren, herhaal de procedures in stap 2.

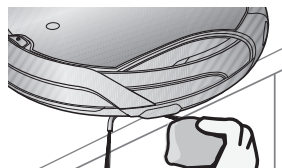

4. Als haar of touwtjes om de stofzuiger en draaiende zijborstel zitten, maak dan de schroef los van de draaiende zijborstel door middel van een kruiskopschroevendraaier om deze te verwijderen. Controleer bij het opnieuw monteren van de borstel de "L"-markering op de draaiende zijborstel en de "L"-markering op de stofzuiger en monteer daarna de zijborstel. (Letter "R" is gegraveerd in de rechter zijborstel.)

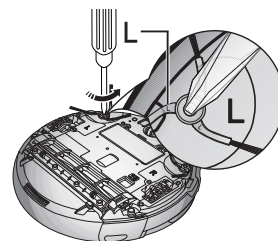

Daar de draaiende zijborstel snel haar en andere vreemde deeltjes aantrekt, moet deze vaak worden gereinigd.

Veel vreemde deeltjes aan de draaiende zijborstel kan de borstel beschadigen.

Het aandrijfswiel reinigen

U moet altijd de aan-uitschakelaar aan de onderkant van de stofzuiger uitzetten, voordat u de robot reinigt.

- Als de robotstofzuiger plotseling zigzag gaat rijden, kan dit komen door vreemde deeltjes die vastzitten in het aandrijfswiel.

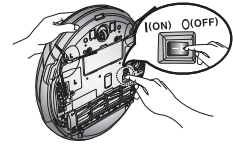

1. Als u het aandrijfswiel reinigt, legt u een zachte doek op de vloer, keert u de stofzuiger om en zet hem zorgvuldig neer.

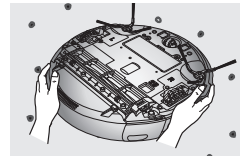

2. Controleer op vreemde deeltjes en verwijder die zo nodig door middel van een stok of een niet puntige tang.

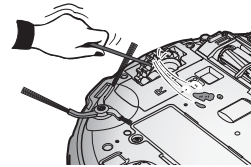

probleemoplossen

CONTROLELIJST VÓÓR BELLEN MET DE KLANTENSERVICE

Symptoom	Checklijst	Maatregelen	
Robotstofzuiger werkt helemaal niet voor het reinigen.	<ul style="list-style-type: none"> Is de stofopvangbak gemonteerd? 	<ul style="list-style-type: none"> Plaats de stofopvangbak. 	
	<ul style="list-style-type: none"> Staat de aan-uitschakelaar aan? 	<ul style="list-style-type: none"> Zet de aan-uitschakelaar aan. 	
	<ul style="list-style-type: none"> Staat reinigingsmodus AUTO in de display aan? 	<ul style="list-style-type: none"> Druk op de knop MI. (U kunt hem uitzetten door de knop MI 3 seconden of langer ingedrukt te houden.) 	
	<ul style="list-style-type: none"> Knippert het batterijniveau slechts op een niveau en verschijnt 'Lo' op de display? 	<ul style="list-style-type: none"> Til de robotstofzuiger op en sluit de stofzuiger handmatig aan op de oplader om hem op te laden. 	
	<ul style="list-style-type: none"> De robotstofzuiger werkt niet als de batterij in de afstandsbediening leeg is. 	<ul style="list-style-type: none"> Vervang de batterijen in de afstandsbediening. (AAA type) 	
De robotstofzuiger is gestopt tijdens het reinigen. 	<ul style="list-style-type: none"> Knippert het batterijniveau slechts op een niveau en verschijnt 'Lo' op de display? 	<ul style="list-style-type: none"> Til de robotstofzuiger op en sluit handmatig aan op de oplader om hem op te laden. 	
	<ul style="list-style-type: none"> Is de robotstofzuiger blijven haken aan draden op de vloer? 	<ul style="list-style-type: none"> Zet de aan-uitschakelaar in de uitstand en maak de draden los. 	
	<ul style="list-style-type: none"> Is de robotstofzuiger vast komen te zitten aan de vloer bij een hoogteverschil? - Het aandrijf wiel is opgetild. 	<ul style="list-style-type: none"> Zet de aan-uitschakelaar op uit en verplaats de robotstofzuiger naar een andere plaats om te reinigen. 	
	<ul style="list-style-type: none"> Is er een dun doekje (lap) om het aandrijf wiel gewikkeld? 	<ul style="list-style-type: none"> Zet de aan-uitschakelaar in de uitstand en verwijder het doekje. 	
	<ul style="list-style-type: none"> Zit de robotstofzuiger vast aan de drempel? 	<ul style="list-style-type: none"> Zet de aan-uitschakelaar op uit en verplaats de robotstofzuiger naar een andere plaats om te reinigen. 	
	De zuigkracht is zwak.	<ul style="list-style-type: none"> Controleer of de stofopvangbak vol stof zit. 	<ul style="list-style-type: none"> Stop de robotstofzuiger en leeg de stofopvangbak.
		<ul style="list-style-type: none"> Controleer of de zuiginvoer verstopt zit door vreemde deeltjes. 	<ul style="list-style-type: none"> Zet de aan-uitschakelaar uit en verwijder de vreemde deeltjes uit de zuiginvoer.
	<ul style="list-style-type: none"> Controleer of het filter verstopt zit. 	<ul style="list-style-type: none"> Reinig het filter goed. 	

Symptoom	Checklijst	Maatregelen
De robotstofzuiger kan het oplaadstation niet vinden.	<ul style="list-style-type: none"> Controleer of de stekker van het oplaadstation goed in het stopcontact zit. 	
	<ul style="list-style-type: none"> Als op 1 m of minder van de voorkant en op 0,5 m of minder van de zijkanten van het oplaadstation obstakels zijn, moet u deze verwijderen. 	
	<ul style="list-style-type: none"> Als er zich vreemde deeltjes op de oplaadcontactpunten bevinden, moet u de contactpunten met een droge theedoek schoonvegen. 	
	<ul style="list-style-type: none"> Is de VIRTUAL GUARD dichtbij het oplaadstation geplaatst? 	<ul style="list-style-type: none"> Verplaats de VIRTUAL GUARD naar een andere plek, zodat de robotstofzuiger automatisch kan opladen.
De robotstofzuiger overschrijdt de begrenzing van de VIRTUAL GUARD.	<ul style="list-style-type: none"> Zijn de batterijen van de VIRTUAL GUARD op? 	<ul style="list-style-type: none"> Vervang de batterijen. (2 alkalinebatterijen type D (LR20))
	<ul style="list-style-type: none"> Is het moduslampje uit? 	<ul style="list-style-type: none"> Controleer of de VIRTUAL GUARD is uitgeschakeld en stel deze op de gewenste modus in.
De batterijen van de VIRTUAL GUARD gaan veel te kort mee.	<ul style="list-style-type: none"> Gebuikt u droge mangaanbatterijen? 	<ul style="list-style-type: none"> Vervang de batterijen door nieuwe alkalinebatterijen. (2 alkalinebatterijen type D (LR20))
De robotstofzuiger voert de reiniging plotseling in diagonale richting uit.	<ul style="list-style-type: none"> In de volgende gevallen kan de robotstofzuiger mogelijk diagonaal reinigen. <ul style="list-style-type: none"> Nadat de robotstofzuiger is opgeladen terwijl hij schuin in het oplaadstation stond. Als de robotstofzuiger na het reinigen van een gebied naar een ander gebied gaat via een verkorte route. Als de hoek waarmee hij contact maakt met een obstakel niet recht (90°) is. Als de stofzuiger op een tegelvloer of houten vloer rijdt. 	<ul style="list-style-type: none"> De reinigingsrichting wordt bepaald door de beginpositie. daar hij gebieden reinigt volgens een geprogrammeerde plattegrond, zal uiteindelijk het hele gebied worden bestreken. (Normale werking) Plaats het oplaadstation in de richting van de houtnerf en start met reinigen als de robotstofzuiger is aangesloten op het oplaadstation.

PROBLEEMOPLOSSING VOOR FOUTCODES

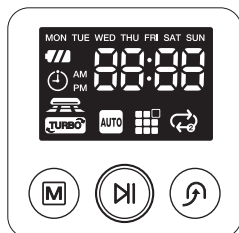

FOUTCODE	OORZAAK	OPLOSSING
0000	<ul style="list-style-type: none"> • Robotstofzuiger zit vast tijdens het navigeren. 	<ul style="list-style-type: none"> • Zet de aan-uitschakelaar aan de onderkant op uit en verplaats de robotstofzuiger naar een andere plek.
0001	<ul style="list-style-type: none"> • Een vreemd voorwerp (touwtje, papier, speelgoed enz.) zit vast in de zuigborstel. 	<ul style="list-style-type: none"> • Zet de aan-uitschakelaar aan de onderkant op uit en verwijder de vreemde deeltjes uit de zuigborstel.
0002	<ul style="list-style-type: none"> • Een vreemd voorwerp (touwtje, papier, speelgoed enz.) zit vast in het linker aandrijf wiel. 	<ul style="list-style-type: none"> • Zet de aan-uitschakelaar aan de onderkant op uit en verwijder de vreemde deeltjes uit het linker aandrijf wiel.
0003	<ul style="list-style-type: none"> • Een vreemd voorwerp (touwtje, papier, speelgoed enz.) zit vast in het rechter aandrijf wiel. 	<ul style="list-style-type: none"> • Zet de aan-uitschakelaar aan de onderkant op uit en verwijder de vreemde deeltjes uit het rechter aandrijf wiel.
0005	<ul style="list-style-type: none"> • Controleer de bumpersensor. 	<ul style="list-style-type: none"> • Zet uit aan de onderkant en verwijder het obstakel aan de voorkant van de robotstofzuiger of verplaats deze naar een andere plek.
0006	<ul style="list-style-type: none"> • Vreemde stoffen (stof, vlek etc.) bevindt zich op het obstakelsensorvenster 	<ul style="list-style-type: none"> • Zet de aan-uitschakelaar aan de onderkant op uit en veeg met een zachte doek de vreemde stof van voor- en achtersensorvensters.
0007	<ul style="list-style-type: none"> • Vreemde stoffen (stof, vlek etc.) bevindt zich op het obstakelsensorvenster 	<ul style="list-style-type: none"> • Zet de aan-uitschakelaar aan de onderkant op uit en veeg met een zachte doek de vreemde stof van het steiltesensorvenster.
0008	<ul style="list-style-type: none"> • Stofopvangbak is niet gemonteerd. 	<ul style="list-style-type: none"> • Duw de stofopvangbak in de stofzuiger tot deze vastklikt.
0009	<ul style="list-style-type: none"> • Een vreemd voorwerp (touwtje, doek enz.) zit vast aan de draaiende zijborstel. 	<ul style="list-style-type: none"> • Zet de aan-uitschakelaar aan de onderkant op uit en verwijder de vreemde deeltjes uit de zuigborstel.

* Als u op de start/stop-knop drukt of de aan-uitschakelaar aanzet, verdwijnt de foutmelding.

productspecificatie

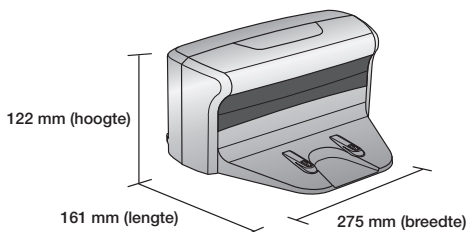
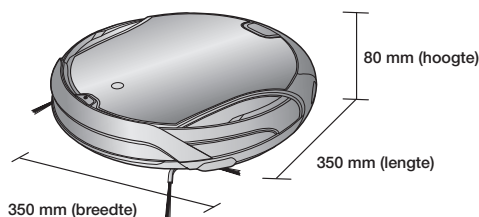

Stofzuiger	Oplader (station)
------------	-------------------

Classificatie	Onderdeel	SR8950* SERIE
Mechanische specificaties	Diameter	350mm
	Hoogte	80mm
	Gewicht	3.2kg
Elektrische specificaties	Vermogensspanning	AC220-240V~, 50-60Hz
	Vermogensverbruik oplader	40 W
	Vermogensverbruik stofzuiger	40 W
	Batterijspecificaties	14.4V / 31.68Wh
Reinigingspecificaties	Oplaadtype	Autom. opladen/handmatig opladen
	Reinigingsmodus	Autom., Lokaal, Uitgebreid, Handmatig, Timer, Wekelijks
	Oplaadtijd	Ca. 180 minuten
	Reinigingstijd (op een harde vloer)	Ca. 100 minuten
Reinigingsmethode		Plafondvormherkenning
Type stofzuigerknop		Aanraaktype

Deze stofzuiger voldoet aan de volgende richtlijnen:

EMC richtlijn: 2004/108/EEC

Veiligheidsrichtlijn laagspanning: 2006/95/EC

OPEN SOURCE ANNOUNCEMENT

Some software components of this product incorporate source code covered under the BSD.
And this software is based in part on the work of the Independent JPEG Group.

■ OpenCV :

IMPORTANT : READ BEFORE DOWNLOADING, COPYING, INSTALLING OR USING.

By downloading, copying, installing or using the software you agree to this license.

If you do not agree to this license, do not download, install, copy or use the software.

License Agreement

For Open Source Computer Vision Library

Copyright (C) 2000-2008, Intel Corporation, all rights reserved.

Copyright (C) 2008-2010, Willow Garage Inc., all rights reserved.

Third party copyrights are property of their respective owners.

Redistribution and use in source and binary forms, with or without modification, are permitted provided that the following conditions are met:

Redistribution's of source code must retain the above copyright notice, this list of conditions and the following disclaimer.

Redistribution's in binary form must reproduce the above copyright notice, this list of conditions and the following disclaimer in the documentation and/or other materials provided with the distribution.

The name of the copyright holders may not be used to endorse or promote products derived from this software without specific prior written permission.

This software is provided by the copyright holders and contributors "as is" and any express or implied warranties, including, but not limited to, the implied warranties of merchantability and fitness for a particular purpose are disclaimed.

In no event shall the Intel Corporation or contributors be liable for any direct, indirect, incidental, special, exemplary, or consequential damages (including, but not limited to, procurement of substitute goods or services; loss of use, data, or profits; or business interruption) however caused and on any theory of liability, whether in contract, strict liability, or tort (including negligence or otherwise) arising in any way out of the use of this software, even if advised of the possibility of such damage.

■ Copyright (c) 2006, 2008, 2009, 2010 Edward Rosten

All rights reserved.

Redistribution and use in source and binary forms, with or without modification, are permitted provided that the following conditions are met:

Redistributions of source code must retain the above copyright notice, this list of conditions and the following disclaimer.

Redistributions in binary form must reproduce the above copyright notice, this list of conditions and the following disclaimer in the documentation and/or other materials provided with the distribution.

Neither the name of the University of Cambridge nor the names of its contributors may be used to endorse or promote products derived from this software without specific prior written permission.

THIS SOFTWARE IS PROVIDED BY THE COPYRIGHT HOLDERS AND CONTRIBUTORS "AS IS" AND ANY EXPRESS OR IMPLIED WARRANTIES, INCLUDING, BUT NOT LIMITED TO, THE IMPLIED WARRANTIES OF MERCHANTABILITY AND FITNESS FOR A PARTICULAR PURPOSE ARE DISCLAIMED. IN NO EVENT SHALL THE COPYRIGHT OWNER OR CONTRIBUTORS BE LIABLE FOR ANY DIRECT, INDIRECT, INCIDENTAL, SPECIAL, EXEMPLARY, OR CONSEQUENTIAL DAMAGES (INCLUDING, BUT NOT LIMITED TO, PROCUREMENT OF SUBSTITUTE GOODS OR SERVICES; LOSS OF USE, DATA, OR PROFITS; OR BUSINESS INTERRUPTION) HOWEVER CAUSED AND ON ANY THEORY OF LIABILITY, WHETHER IN CONTRACT, STRICT LIABILITY, OR TORT (INCLUDING NEGLIGENCE OR OTHERWISE) ARISING IN ANY WAY OUT OF THE USE OF THIS SOFTWARE, EVEN IF ADVISED OF THE POSSIBILITY OF SUCH DAMAGE.





SR8950

Aspirador Robot Manual do utilizador

Planet
First

100%
Recycled Paper

O papel utilizado na execução deste manual é 100% reciclado.

- * Antes de utilizar este aparelho, leia as instruções com cuidado.
- * Apenas para utilização em interiores.

Português

imagine the possibilities

Obrigado por ter adquirido um produto Samsung.
Para aceder a um serviço mais completo,
registre por favor o seu produto em
www.samsung.com/register

SAMSUNG

informações de segurança

INFORMAÇÕES DE SEGURANÇA



- Antes de utilizar o aparelho, leia por favor este manual até ao fim e guarde-o para consulta futura.



- Como estas instruções de funcionamento abrangem vários modelos, as características do seu aspirador podem diferir ligeiramente das descritas neste manual

SÍMBOLOS DE ATENÇÃO/AVISO USADOS

	Indica que existe o perigo de ferimentos graves ou morte.
	Indica que existe o risco de ferimentos ou danos materiais.

OUTROS SÍMBOLOS UTILIZADOS

	Indica que existe o risco de ferimentos ou danos materiais.
--	---

INSTRUÇÕES DE SEGURANÇA IMPORTANTES

Ao usar um dispositivo eléctrico devem ser adoptadas precauções básicas, incluindo o seguinte:

LEIA TODAS AS INSTRUÇÕES ANTES DE UTILIZAR O ROBOT ASPIRADOR.

Desligue o aparelho da tomada de corrente se não estiver a utilizá-lo e antes de efectuar uma manutenção.

AVISO: para reduzir o risco de incêndio, choque eléctrico ou ferimentos:

GENERALIDADES

- Utilize o aparelho apenas como descrito neste manual.
- Não utilize o robot aspirador nem o carregador se estiverem danificados.
- Se o aspirador não funcionar correctamente, se o tiver deixado cair, danificado, deixado no exterior ou tiver caído à água, leve-o a um centro de assistência ao cliente.
- Não mexa no carregador nem no robot aspirador com as mãos molhadas.
- Utilize apenas em superfícies secas e no interior.
- Este dispositivo não se destina a ser utilizado por pessoas (incluindo crianças) com deficiências físicas, sensoriais ou mentais ou falta de experiência e conhecimentos, excepto se forem supervisionadas ou lhes tiverem sido dadas instruções sobre a utilização do aparelho por uma pessoa responsável pela sua segurança.
- As crianças devem ser vigiadas para impedir que brinquem com o aparelho.

CARREGADOR DE BATERIA

- Não modifique a ficha polarizada para caber numa tomada ou num cabo de extensão não polarizado.
- Não o utilize ao ar livre ou em superfícies molhadas.
- Desligue o carregador da tomada de corrente se não estiver a utilizá-lo ou antes de efectuar uma manutenção.
- Não recarregue o aspirador com um carregador diferente do fornecido pelo fabricante.
- Não o utilize com um cabo ou ficha danificados.
- Não puxe o aspirador pelo cabo, não utilize este último como pega, não o trilhe numa porta nem o puxe em locais com extremidades ou cantos afiados. Mantenha o cabo afastado de superfícies aquecidas.
- Não utilize cabos de extensão ou tomadas com capacidade de corrente inadequada.
- Não desligue o aspirador puxando pelo cabo. Para o desligar, agarre na ficha, não no cabo.
- Não corte nem queime as baterias, pois estas explodem a altas temperaturas.
- Não tente abrir o carregador. As reparações só devem ser efectuadas num centro de assistência ao cliente qualificado.
- Não exponha o carregador a altas temperaturas nem o deixe entrar em contacto com humidades.

informações de segurança

ROBOT ASPIRADOR

- Não aspire objectos duros ou afiados, como vidro, parafusos, moedas, etc..
- Não utilize o aparelho sem o filtro instalado. Ao efectuar a manutenção, não insira os dedos ou outros objectos no compartimento da ventoinha, pois o aspirador pode ligar-se acidentalmente.
- Não introduza nenhum objecto nas aberturas de ventilação. Não utilize com as aberturas de ventilação tapadas; mantenha as aberturas sem pó, fiapos, cabelos e tudo o que possa dificultar a passagem do ar.
- Não aspire materiais tóxicos (lixívia, amónia, líquido desentupidor de canos, etc.).
- Não aspire objectos a arder ou que provoquem fumo, como cigarros, fósforos ou cinzas quentes.
- Não aspire líquidos inflamáveis ou combustíveis, como gasolina, nem utilize o aspirador em áreas onde possam estar presentes.
- Não utilize o robot aspirador em espaços fechados onde haja vapores libertados por tinta de óleo, diluente, produtos anti-traças, pó inflamável ou outros vapores explosivos ou tóxicos.
- Podem ocorrer fugas do electrólito da bateria se utilizar demasiado o aspirador ou com temperaturas demasiado altas ou baixas. Se o líquido entrar em contacto com a pele, lave rapidamente com água. Se o líquido lhe entrar para os olhos, lave-os imediatamente com água limpa durante, pelo menos, 10 minutos. Consulte um médico.

Índice

INFORMAÇÕES DE SEGURANÇA

02

- 06 Corrente eléctrica
- 07 Antes de utilizar
- 10 Durante a utilização
- 11 Limpeza e manutenção

CARACTERÍSTICAS DO PRODUTO

13

MONTAR O ASPIRADOR

15

- 15 Componentes
- 16 Nome de cada peça

UTILIZAR O ASPIRADOR

20

- 20 Instalar o robot aspirador
- 20 Ordem de instalação
- 20 Ligar ou desligar o interruptor de corrente
- 21 Instalar o carregador
- 22 A carregar
- 23 Informações sobre a bateria
- 24 Acertar a hora
- 25 Instalar o VIRTUAL GUARD
- 27 Utilizar o robot aspirador
- 27 Iniciar/parar a limpeza
- 28 Recarga
- 29 Limpeza automática
- 30 Limpeza pontual
- 31 Limpeza máxima
- 32 Limpeza manual
- 33 Reserva de temporizador
- 34 Reserva semanal
- 36 Funções adicionais
- 36 Utilizar funções adicionais

FILTRO E FERRAMENTAS DE MANUTENÇÃO

37

- 37 Limpar o robot aspirador
- 37 Tenha em atenção os métodos de manutenção e limpeza
- 37 Limpar a janela do sensor e a câmara
- 38 Limpar o compartimento do pó e os filtros
- 39 Limpar o robot aspirador
- 39 Limpar a escova eléctrica
- 41 Limpar a escova rotativa lateral para limpeza de cantos
- 42 Limpar a roda motora

RESOLUÇÃO DE PROBLEMAS

43

- 43 Lista de verificação antes de ligar para o serviço de assistência
- 45 Resolução dos problemas indicados pelos códigos de erro

ESPECIFICAÇÕES DO PRODUTO

46

informações de segurança

CORRENTE ELÉCTRICA



Não dobre o cabo eléctrico à força nem coloque em cima dele objectos pesados que o possam partir.

- Se o fizer poderá provocar um incêndio ou choques eléctricos.

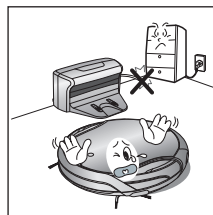

Limpe bem todo o pó ou água que possa existir na ficha eléctrica.

- Se não o fizer poderá provocar uma avaria no aparelho ou choques eléctricos.

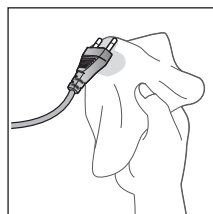

Não desligue a ficha eléctrica da tomada de corrente puxando-a pelo cabo, nem toque na ficha com as mãos molhadas.

- Se o fizer poderá provocar um incêndio ou choques eléctricos.

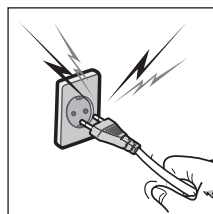

Não ligue várias fichas a uma só tomada de corrente. (Não deixe o cabo esticado no chão).

- Se o fizer poderá provocar um incêndio ou choques eléctricos.

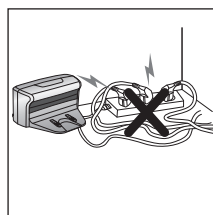

Não utilize uma ficha ou cabo eléctrico danificado nem uma tomada de parede que esteja solta.

- Se o fizer poderá provocar um incêndio ou choques eléctricos.

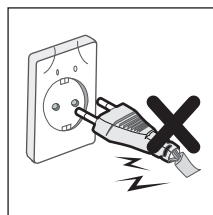

ANTES DE UTILIZAR



ATENÇÃO

Antes de ligar o robot aspirador, verifique se o compartimento do pó está instalado.

- Se o compartimento do pó não estiver colocado, o aspirador não funciona.

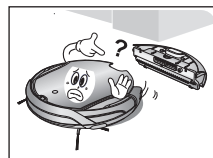

ATENÇÃO

Nunca utilize o robot aspirador em locais com substâncias inflamáveis, tais como:

- Locais com velas ou candeeiros de mesa no chão.
- Locais com fogo aceso (lareira ou braseira).
- Locais com gasolina, álcool destilado, diluente, cinzeiros com cigarros acesos, etc..



ATENÇÃO

O robot aspirador só se destina a utilização doméstica. Não o utilize nos locais indicados a seguir.

- Sótãos, caves, armazéns, edifícios industriais, compartimentos separados afastados do edifício principal, locais molhados ou húmidos, como casas de banho ou lavandarias e locais estreitos e muito altos, como mesas ou prateleiras. Podem ocorrer danos graves (funcionamento anormal e avaria) se utilizar o aspirador nestes locais.



ATENÇÃO

Abra todas as portas para limpar todos os compartimentos.

- Se uma porta estiver fechada, o robot aspirador não vai poder entrar no compartimento.
- No entanto, feche todas as portas da entrada principal, varanda e casas de banho e de todos os outros compartimentos onde o robot aspirador possa cair para um piso inferior.



ATENÇÃO

Não utilize o aspirador em pavimentos pretos.

- O robot aspirador poderá não funcionar normalmente.

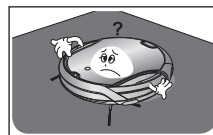

ATENÇÃO

No caso de tapetes com franjas compridas, dobre as franjas para debaixo do tapete.

- As franjas não dobradas podem provocar danos graves no tapete e no aspirador, porque ficam presas na roda motora ou na escova eléctrica.

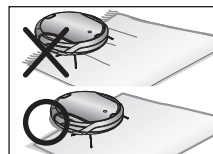

ATENÇÃO

Quando o sensor de declives está sujo, o robot aspirador pode cair das escadas, parapeito, etc..

Tal poderá provocar ferimentos pessoais ou danificar gravemente o aspirador.

Para evitar que isso aconteça, instale os VIRTUAL GUARDS (definição do modo de Barreira) à frente de áreas perigosas.

Limpe a janela do sensor e a câmara para não executar ordens erradas.

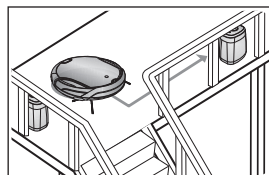



Retire primeiro todos os objectos pequenos ou artigos frágeis das áreas a aspirar.

- Verifique se retirou todos os objectos antes da limpeza.
- Retire os artigos frágeis, como louças, objectos de vidro, vasos de flores, etc..
- O robot aspirador não reconhece moedas, anéis ou outros objectos valiosos, como jóias.

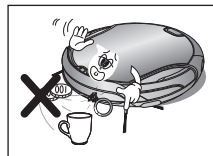

Retire os objectos espalhados pelo chão antes de aspirar.

- O robot aspirador detecta obstáculos a 5 cm de distância.
- As toalhas de banho, os tapetes em frente das banheiras, lavatórios, entradas ou divisões de serviço, os cabos eléctricos, as toalhas de mesa ou as correias podem ficar presas na roda motora ou na escova eléctrica. Se isso acontecer os objectos poderão cair da mesa.

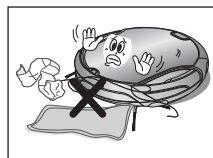

Informe todos os membros da família (ou pessoas relevantes) que devem ser cautelosos antes de aspirar ou ao usar o Modo de limpeza programada.

- O robot aspirador pode embater nas crianças, provocando quedas.

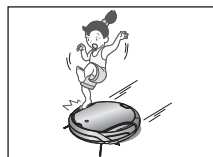

Certifique-se de que as crianças não pisam nem se sentam em cima do robot aspirador.

- As crianças poderão cair ou ferir-se, ou o aspirador pode ficar gravemente danificado.



Se deixar uma criança ou um animal de estimação sozinho, desligue o robot aspirador no interruptor de corrente.

- O robot aspirador poderá chamar a sua atenção.
- Se entalar ou prender os dedos, pés, vestuário ou cabelo na roda motora ou na escova eléctrica, pode ferir-se.
- Se uma criança ou animal de estimação estiver no caminho do robot aspirador, este último pode identificá-lo como um obstáculo e não limpar essa zona.
- Se o interruptor de corrente estiver desligado, desliga o fornecimento de corrente e desactiva todas as funções.

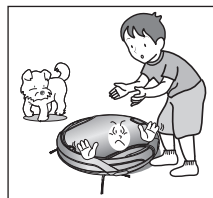

Ao instalar o carregador, não deixe o cabo eléctrico esticado no chão.

- Se o robot aspirador se recarregar ou passar automaticamente pela estação do carregador, poderá enrolar o cabo eléctrico à sua volta.

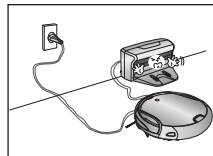

Mantenha sempre o cabo eléctrico do carregador ligado à tomada de corrente.

- Embora o robot aspirador tenha uma função de carga automática, se o cabo eléctrico da estação do carregador estiver desligado, o aspirador não carrega a bateria automaticamente.

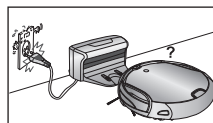

**Instale o carregador num local de fácil acesso pelo robot aspirador.**

- Se instalar o carregador num canto, pode causar movimentos adicionais e prejudicar o processo de recarga automática.

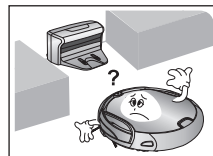
**Os objectos na frente do carregador impedem o carregamento automático do robot aspirador.**

- Desimpeça essas áreas.

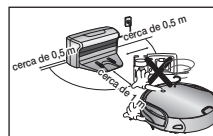
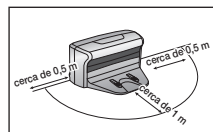
**Não deve haver nenhum obstáculo a 0,5 m à direita e à esquerda e a um 1 m da parte da frente.****Não provoque um curto-circuito nos pinos de carga com objectos metálicos, como pauzinhos, chaves de fendas, etc..**

- Tal causará danos graves no carregador.

**Certifique-se de que não há vestígios de líquidos na estação do carregador.**

- Se isso acontecer poderá provocar um incêndio ou choques eléctricos.

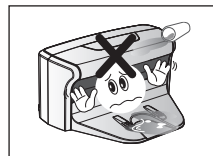
**Certifique-se de que o robot aspirador não aspira ou passa por cima de líquidos (por exemplo, água, óleo), nem aspira ou passa por cima de material absorvente para dejectos de animais de estimação.**

- Tal poderá provocar danos graves no aspirador.
- Os líquidos podem espalhar-se nas rodas e sujar o chão.

**Não utilize o carregador para outros fins.**

- Tal poderá causar danos graves no carregador ou provocar um incêndio.

**Não coloque a estação do carregador em pavimentos escuros.**

- Se o pavimento for escuro, o robot aspirador terá dificuldade em regressar ao mesmo.

DURANTE A UTILIZAÇÃO



ATENÇÃO

Não utilize o robot aspirador em tapetes grossos.

- Pode provocar problemas no robot aspirador.
- Pode também danificar os tapetes.

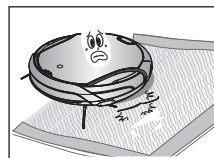

ATENÇÃO

Não utilize o robot aspirador em cima de uma mesa ou em locais altos.

- Pode danificar o aspirador se ele cair acidentalmente



ATENÇÃO

O robot aspirador pode bater na mobília, por exemplo, nas pernas de cadeiras ou mesas, móveis estreitos ou compridos, etc. durante o funcionamento.

- Para aspirar melhor e mais rapidamente, coloque as cadeiras em cima da mesa.

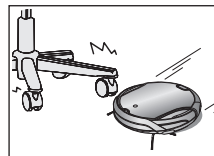

ATENÇÃO

Não coloque nenhum objecto em cima do robot aspirador.

- Poderá provocar uma avaria no mesmo.



ATENÇÃO

Retire imediatamente todos os pedaços grandes de papel ou sacos de plástico do aspirador enquanto aspira.

- Se utilizar o aspirador durante um longo período de tempo com a respectiva porta de entrada obstruída, pode provocar danos graves no aspirador.



AVISO

Se o robot aspirador emitir ruídos estranhos, odores ou fumos, desligue-o imediatamente no interruptor de corrente e contacte o centro de assistência ao cliente.

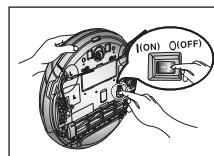



Não mova o aspirador robótico segurando pelo compartimento do pó.

- Tal pode fazer com que o compartimento do pó se solte, resultado em ferimentos ou sérios danos no produto.

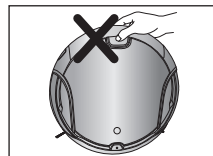

O robot aspirador pode não conseguir funcionar se ficar preso na entrada ou soleira da porta de uma varanda.

- Para retomar o funcionamento, desligue e volte a ligar o interruptor de corrente depois de deslocar o aspirador para um local onde possa continuar a limpeza.

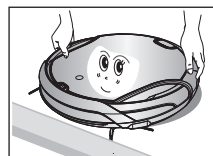

O robot aspirador não consegue limpar completamente os locais de difícil acesso, como cantos e os espaços entre os sofás e as paredes.

- Limpe esses locais manualmente.

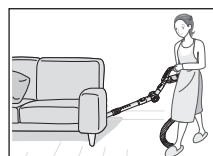

Se o robot aspirador não conseguir apanhar aglomerados de poeiras formados durante a aspiração, estes podem permanecer após a limpeza.

- Neste caso, apanhe o pó com outro objecto de limpeza.

LIMPEZA E MANUTENÇÃO



Para limpar o aspirador, não pulverize água directamente na parte exterior do mesmo nem o limpe com um material volátil, como benzeno, diluente ou álcool.

- Tal poderá provocar danos graves no aspirador.

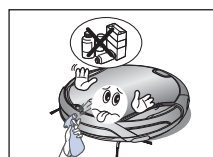

A unidade só deve ser desmontada ou montada por um técnico de manutenção credenciado.

- Caso contrário, o produto poderá ficar danificado.



Retire regularmente as substâncias estranhas acumuladas nos sensores de obstáculos e declives.

- A sujidade acumulada nos sensores provocará o funcionamento incorrecto dos mesmos.

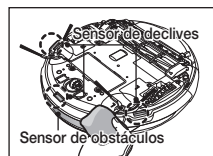



AVISO

Para remover as substâncias estranhas, use sempre a escova de limpeza depois de desligar o interruptor de corrente.

- Se não o fizer, o aspirador poderá ligar-se subitamente e provocar ferimentos pessoais ou ficar gravemente danificado.



AVISO

Se o cabo eléctrico estiver danificado, solicite a sua substituição a um técnico de assistência qualificado do centro de assistência ao cliente.

- Se não for substituído, poderá provocar um incêndio ou choques eléctricos.



AVISO

Antes de limpar o carregador, desligue o cabo eléctrico por motivos de segurança.

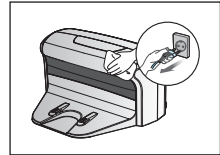

AVISO

Contacte o centro de assistência ao cliente da Samsung Electronics para substituir a bateria.

- Se não utilizar baterias originais o aspirador poderá avariar-se.

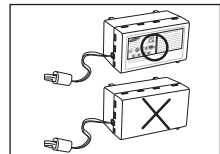

características do produto

FUNÇÃO VIRTUAL GUARD MUITO ÚTIL

Pode confinar o robot aspirador a uma determinada zona utilizando o modo de Barreira (parede virtual).

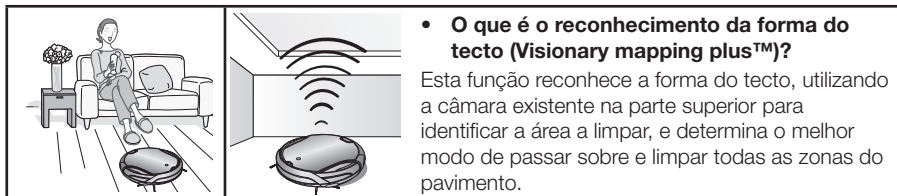

LIMPEZA DELICADA DE CADA CANTO

Uma vez que o robot aspirador limpa o chão de forma sequencial (→) ao longo do mapa determinado pela função de reconhecimento da forma do tecto, limpa todos os cantos do chão.

VÁRIOS MODOS DE LIMPEZA

Existem vários modos de limpeza que se adaptam às suas necessidades.

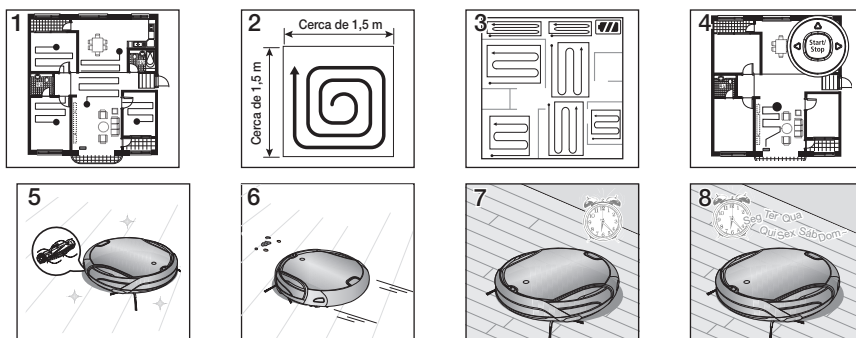

1. **Modo Automático:** Limpa todas as divisões automaticamente.
2. **Modo Pontual:** Limpa muito bem uma área definida. Pode ser usado para limpar migalhas de pão ou bolacha.
3. **Modo Máximo:** Funciona até a bateria estar quase descarregada.
4. **Modo Manual:** Pode limpar manualmente o chão movendo o robot aspirador com um comando à distância.
5. **Modo Turbo:** Uma vez que a escova eléctrica roda à velocidade máxima neste modo, o produto limpa mais eficazmente. (Pode mudar de modo com o comando à distância).
6. **Modo de Sensor de Poeira:** Quando entra poeira no aspirador, o robot aspirador começa a limpar a área circundante de forma intensiva. (Pode ser operado com o comando à distância).
7. **Modo de Temporizador:** À hora especificada, o robot aspirador limpa o chão.
8. **Modo de Programação Semanal:** Uma operação de limpeza programada inicia-se à hora definida num dia específico da semana.

CARREGAMENTO AUTOMÁTICO

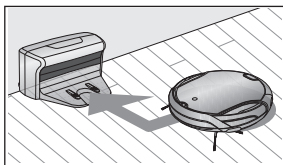

Quando a bateria tem pouca carga, o robô aspirador é automaticamente encaminhado para o carregador, para poder efectuar um carregamento automático rápido.

ESCOVA ROTATIVA LATERAL PARA LIMPEZA DE CANTOS

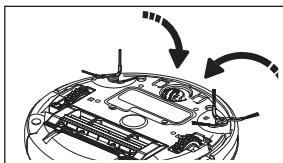

A escova rotativa lateral para limpeza de cantos limpa o pó dos cantos.

ATRAVESSAR A SOLEIRA

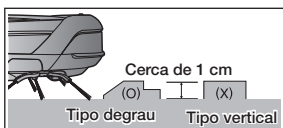

O inovador sistema de transmissão do robô aspirador permite atravessar as soleiras das portas com uma altura de cerca de 1 cm e limpar todas as divisões. O robô aspirador pode não conseguir passar uma soleira de porta de 1 cm, consoante a forma desta.

DESVIAR-SE DE OBSTÁCULOS

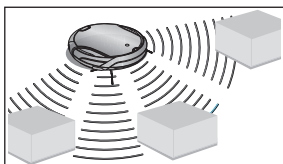

Quando o robô aspirador se depara com um obstáculo durante a limpeza, o sensor de obstáculos permite que o aspirador se desvie e continue a limpar. (O aspirador poderá eventualmente tocar em obstáculos finos ou estreitos).

ANTI-QUEDA

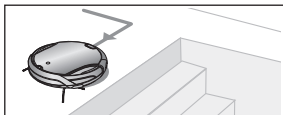

Os 3 sensores de declives detectam degraus descendentes como, por exemplo, escadas ou a soleira da porta da rua, impedindo deste modo que o robô aspirador caia pelas escadas abaixo.

DISPOSITIVO DE SEGURANÇA

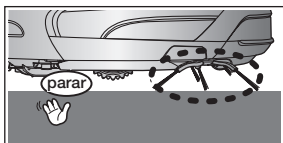

Se levantar o robô aspirador durante a limpeza, as rodas motoras, a escova eléctrica, o motor de aspiração e a escova lateral rotativa param automaticamente graças à detecção do sensor.

montar o aspirador

COMPONENTES

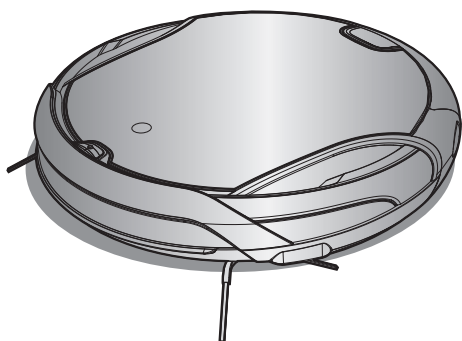

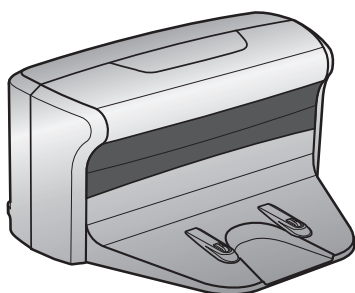

■ Estrutura principal

■ Comando à distância



■ Carregador (estação)

■ Outros componentes

(Pilhas tipo AAA) 				
Manual do utilizador /2 baterias	VIRTUAL GUARD	Filtro de substituição	Escova de limpeza	Guia rápido

NOME DE CADA PEÇA

■ Unidade principal

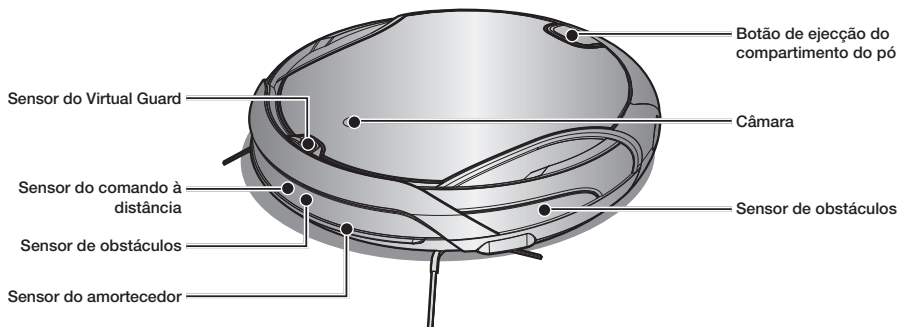

Parte da frente

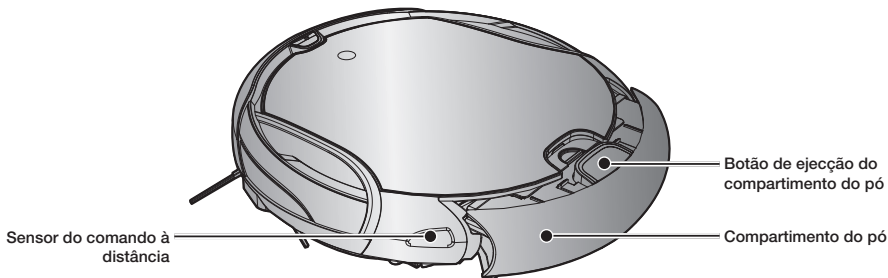

Parte lateral

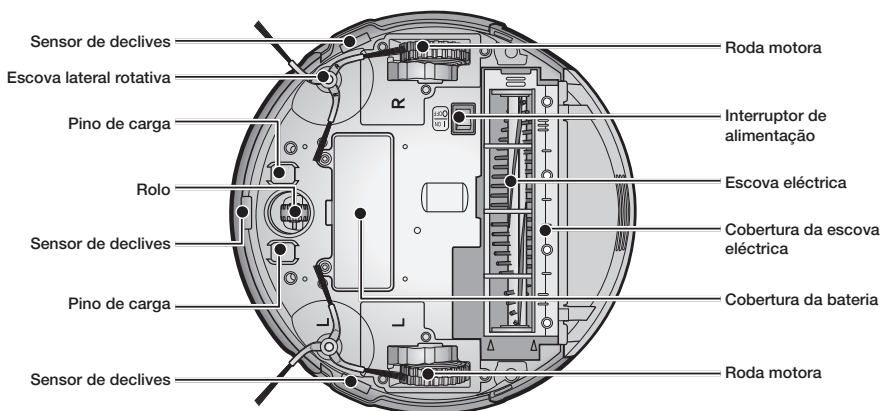

Parte inferior

■ Carregador (estação)

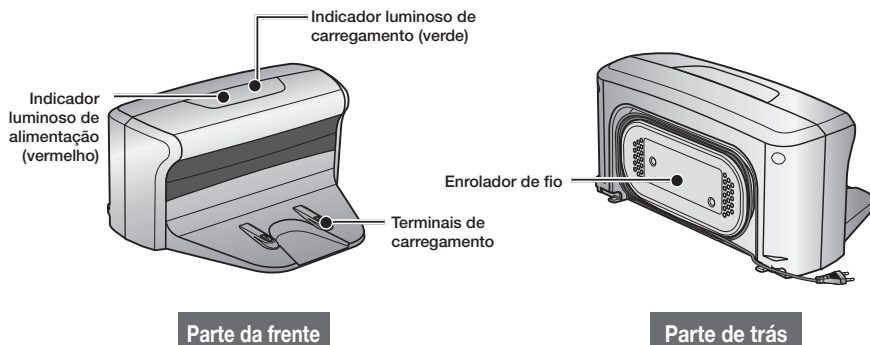

■ VIRTUAL GUARD

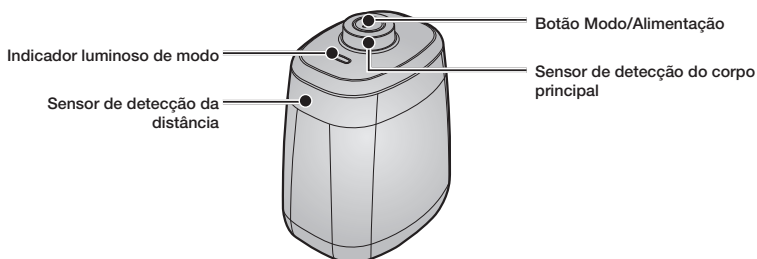

■ Instalar as baterias

As baterias não são fornecidas com o aparelho. Terá de as adquirir separadamente. Instale as baterias alcalinas (tipo D) antes da utilização.

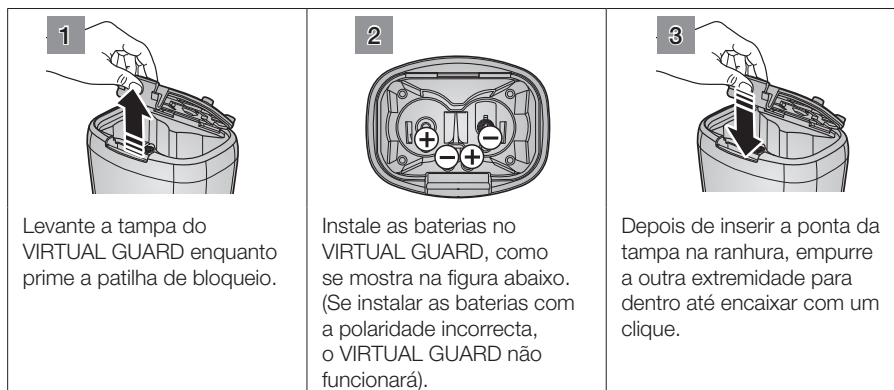

* Especificação: baterias alcalinas tipo D (LR20)

■ Comando à distância

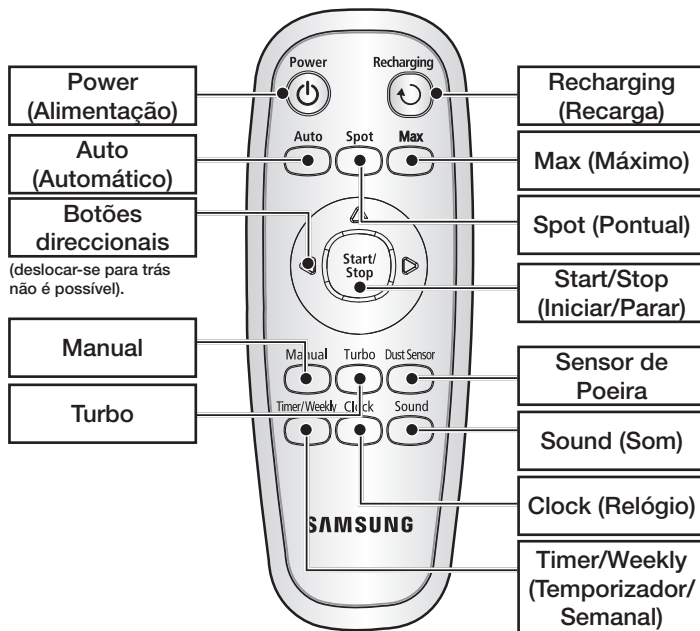

■ Instalar as pilhas do comando à distância

Na altura da aquisição do produto as pilhas não estão instaladas no comando à distância. Instale as baterias (tipo AAA) antes da utilização.

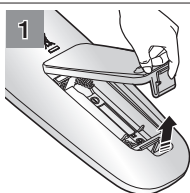

Levante a tampa do compartimento de baterias localizado na parte de trás do comando à distância, enquanto prime a patilha de bloqueio.

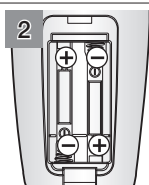

Instale as baterias no comando, como se mostra na figura abaixo. (Se instalar as baterias com a polaridade incorrecta, o comando à distância não funcionará).

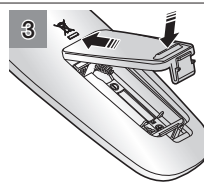

Depois de inserir a ponta da tampa na ranhura, empurre a outra extremidade para dentro até encaixar com um clique.

* Especificação: Pilhas tipo AAA

■ Visor

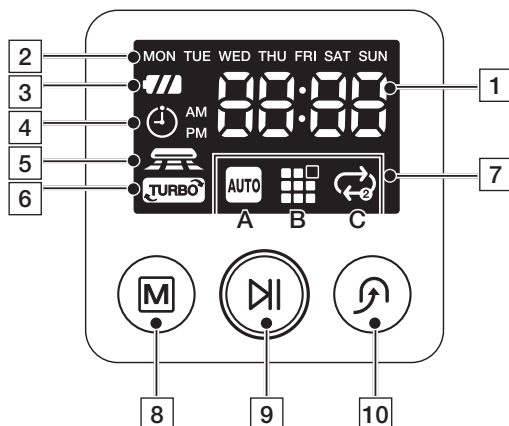

VISOR

1. Visor de números

- Mostra o visor do temporizador, o estado da evolução e os códigos de erro, utilizando números, letras e elementos gráficos.

2. Reserva semanal

- Ao definir uma reserva semanal para iniciar a limpeza a partir da hora especificada no dia da semana especificado, o ícone correspondente ao dia da semana seleccionado acende-se.

3. Indicador de nível da bateria

- A carregar: Mostra a evolução do carregamento em 3 passos.
- Em utilização: Mostra o nível de carga da bateria. Durante a utilização, o nível de carga da bateria vai diminuindo, nível a nível, a partir de FULL (CHEIO). (Se a bateria ficar completamente descarregada, um nível pisca mostrando "Lo").

4. Temporizador

- Quando a limpeza está programada, o ícone do temporizador está aceso.

5. Modo de Sensor de Poeira

- Este ícone acende-se quando o modo de Sensor de Poeira está activado.

6. Modo Turbo

- Este ícone acende-se quando o modo Turbo está activado.

7. Visor do modo de limpeza

- Sempre que premir o botão do modo de limpeza, aparece o modo de limpeza correspondente.

(A) Modo Automático: Este ícone acende-se quando é seleccionado o modo de limpeza automática.

(B) Modo Pontual: Este ícone acende-se quando é seleccionado o modo de limpeza pontual.

(C) Modo Máximo: Este ícone acende-se quando é seleccionado o modo de limpeza máxima.

COMPONENTE DO BOTÃO??

8. Modo de limpeza

- Prima para seleccionar um modo de limpeza. Depois de seleccionar um modo de limpeza, prima o botão (M) para iniciar a limpeza.

9. Iniciar/Parar

- Prima para iniciar/parar a limpeza.

10. Recarga

- Ao premir este botão, o robot aspirador volta à estação do carregador para carregar a bateria.

utilizar o aspirador

INSTALAR O ROBOT ASPIRADOR

Ordem de instalação

1. Ligar ou desligar o interruptor de corrente

Para utilizar o robot aspirador, tem de ligar o interruptor de corrente existente na parte inferior da unidade principal.

2. Instalar o carregador

Para carregar o robot aspirador, tem de instalar primeiro o carregador.

Uma vez que a bateria está descarregada quando o produto é adquirido, tem de a carregar totalmente antes da utilização.

3. Substituir a bateria

Deve carregar totalmente a bateria antes de utilizar o robot aspirador.

4. Acertar a hora

Deve acertar a hora para utilizar as opções de limpeza programada e diária.

5. Instalar o VIRTUAL GUARD

Pode confinar o robot aspirador a uma determinada zona utilizando o modo de Barreira (parede virtual).



Ligar ou desligar o interruptor de corrente

Para utilizar o robot aspirador, tem de ligar o interruptor de corrente.

Se desligar o interruptor de corrente, todas as definições serão reiniciadas, com excepção da hora actual e das reservas semanais.

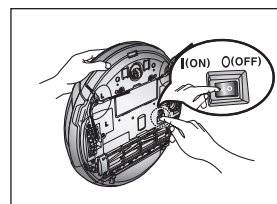

1. Levante o corpo e ligue o interruptor de alimentação, tendo o cuidado de não premir outros botões.

- Se os ícones não se acenderem, significa que a bateria está totalmente descarregada. Neste caso, deve acoplar o robot aspirador à estação do carregador depois de ligar o interruptor de corrente.
- A hora configurada poderá ser diferente da hora actual. Se a hora configurada estiver incorrecta, acerte a hora de acordo com a hora actual.

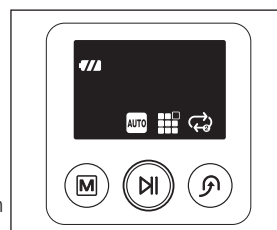

* Caso algum dos botões tenha sido premido com o interruptor de alimentação ligado, os botões poderão não funcionar mesmo depois de ligar a alimentação.

Desligue o interruptor de alimentação e aguarde 2 minutos antes de voltar a ligar a alimentação.



Se o interruptor de corrente estiver desligado, o robot aspirador não será carregado mesmo que esteja acoplado à estação do carregador.

Instalar o carregador

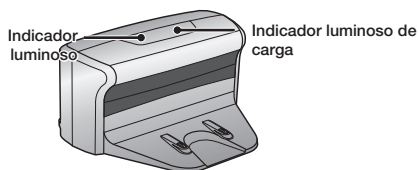

1. Instale o carregador numa superfície plana.

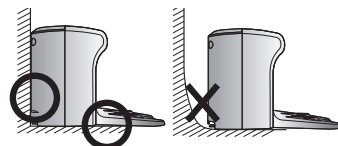

2. Não deve haver nenhum obstáculo a 0,5 m à direita e à esquerda e a um 1 m da parte da frente.

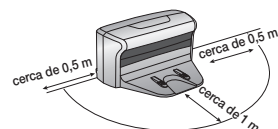

3. Instale o carregador num local de fácil acesso pelo robot aspirador.

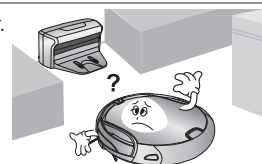

4. Disponha o cabo eléctrico ao longo da parede.

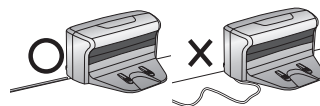

5. Se o chão for de madeira, instale o carregador no mesmo sentido do grão da madeira.

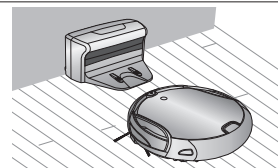

Mantenha sempre o cabo eléctrico do carregador ligado à tomada de corrente.

- Se o carregador não receber corrente, o robot aspirador não conseguirá encontrar o carregador e não poderá carregar-se automaticamente.
- Se o robot aspirador for separado do carregador a bateria ficará automaticamente descarregada.

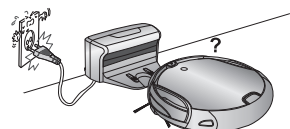

A carregar

Quando adquire o produto, a bateria está completamente descarregada e o robot aspirador tem de ser carregado manualmente.

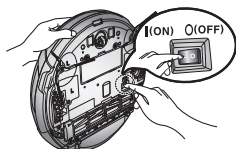

Ligue o interruptor de corrente localizado na parte inferior do produto.

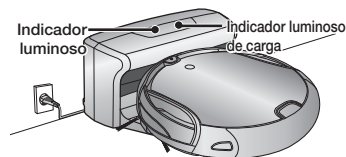

1. Depois de alinhar os pinos de carga da unidade principal com o pino de carga da estação do carregador, prima a unidade principal até ouvir um som de recarga do carregador.
 - O indicador luminoso de carga acende-se com luz verde.

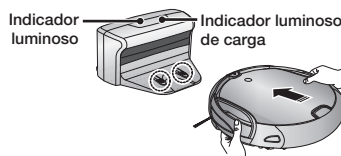

2. Verifique o estado da carga do robot aspirador.
 - Quando se inicia o carregamento, o indicador de nível da bateria e "0000" aparecem nesta sequência no visor.
 - Concluído o carregamento, o indicador de nível da bateria e a indicação "FULL" aparecem no visor.

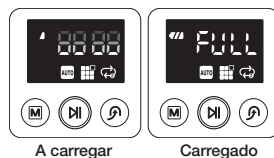

	<ul style="list-style-type: none">■ Quando o visor de nível da bateria pisca durante a limpeza, o robot aspirador pára de aspirar e carrega-se automaticamente no carregador.■ Se o robot aspirador iniciar o ciclo de limpeza actual num local diferente do local da estação de carregamento e se não localizar esta última durante a limpeza, irá parar junto ao local onde iniciou a limpeza.■ Se o nível da bateria pisca e a indicação "Lo" aparecer durante a limpeza, o robot aspirador não poderá ser comandado pelo comando à distância nem pelos botões da unidade principal. Neste caso, deve transportar o robot aspirador directamente até ao carregador para carregar a bateria. (Isto acontece quando a bateria está completamente descarregada).	<p><Visor de carga></p> <p>Carga terminada A carregar Carga necessária</p>
--	--	--



NOTA

- Quando adquire o produto, carregar totalmente a bateria demora cerca de 180 minutos e funciona durante cerca de 100 minutos.
- Se carregar uma bateria que esteja sobreaquecida, o tempo de carregamento pode aumentar.
- Medidas a adoptar quando o carregamento não é uniforme.
 - Se o robot aspirador não conseguir carregar automaticamente, verifique o seguinte:
 - Desligue e volte a ligar o interruptor de corrente na parte inferior do robot aspirador.
 - Volte a ligar o cabo eléctrico do carregador.
 - Verifique se existem substâncias estranhas no conector de carga e limpe os conectores de carga da unidade principal e do carregador com um pano seco.
 - Verifique se existem objectos perto do carregador que sejam reflectores fortes.
- Se separar robot aspirador do carregador, este descarrega-se naturalmente.
 - Carregue o robot aspirador através do carregador, se possível. (Se se ausentar da sua casa durante muito tempo devido a uma viagem, férias, etc., desligue o interruptor de corrente do robot aspirador e desligue a corrente do carregador, para os guardar).

Informações sobre a bateria

- O robot aspirador é alimentado por uma bateria recarregável de íões de lítio (Li-ion) amiga do ambiente e uma função de prevenção de sobrecarga garante um tempo de vida útil prolongado.
- **O período de garantia da bateria é de 6 meses a contar da data de compra.**
- Antes de comprar a bateria, pergunte no centro de assistência ao cliente qual o símbolo da peça genuína () e o número do modelo.

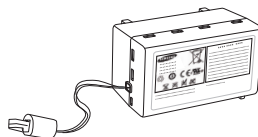







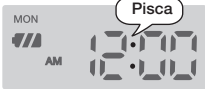

- Esta bateria destina-se apenas a robots aspiradores da Samsung. A sua utilização noutros aparelhos ou para outras finalidades é estritamente proibida.
 - Não desmonte nem modifique a bateria.
 - Carregue-a num local com boa ventilação.
 - Não exponha a bateria ao fogo e não a aqueça.
 - Não ligue nenhum objecto metálico aos terminais (+) ou (-) da bateria.
 - Mantenha-a dentro de casa (0°C~40°C).
 - Antes de descartar este produto, elimine a bateria de acordo com as leis ambientais em vigor.
 - Não elimine este tipo de baterias no lixo doméstico.
 - Siga todos os regulamentos locais quando eliminar baterias usadas.
- * Se a bateria estiver avariada, não a desmonte. Contacte o centro de assistência ao cliente mais próximo.
 - * Um tempo de carregamento mais longo e uma duração da bateria mais curta indicam que a bateria está a chegar ao fim da sua vida útil. Contacte um centro de assistência ao cliente autorizado para substituir a bateria.

A bateria recarregável incorporada no produto não pode ser substituída pelo utilizador. Para obter informações sobre como substituí-la, contacte o seu fornecedor de serviços.

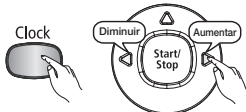
Acertar a hora

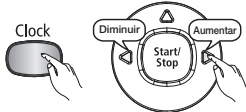
O relógio apresenta a hora actual. Pode alterar a hora actual através dos passos seguintes.

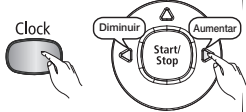
- Só pode alterar a hora com o comando à distância.

	Comando à distância	Sequência de configuração
		<ol style="list-style-type: none"> 1. Carregue no botão Clock. - É apresentada a hora actual.
		<ol style="list-style-type: none"> 2. Carregue no botão Clock. - O dia da semana pisca. Carregue no botão ◀ ou ▶ para definir o dia da semana.
		<ol style="list-style-type: none"> 3. Carregue no botão Clock. Carregue no botão ◀ ou ▶ para acertar a hora.
		<ol style="list-style-type: none"> 4. Carregue no botão Clock. Carregue no botão ◀ ou ▶ para acertar os minutos.
		<ol style="list-style-type: none"> 5. Carregue no botão Clock. - O valor configurado pisca e as definições estão concluídas.
Cancelar as definições	- Carregue no botão Iniciar/Parar para cancelar as definições e sair do modo de acerto da hora.	
Comando à distância	- Se não houver nenhuma introdução durante 1 minuto durante o acerto da hora, o aspirador sai automaticamente do modo de acerto da hora.	

Instalar o VIRTUAL GUARD

Pode confinar o robot aspirador a uma determinada zona utilizando o modo de Barreira (parede virtual).

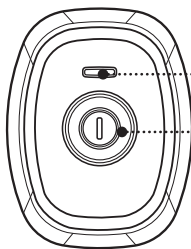
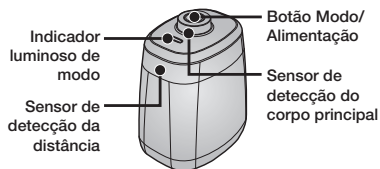

Operações dos botões

1. Operações dos indicadores luminosos de modo

- Modo de barreira (parede virtual): o indicador luminoso vermelho pisca.
- Desligado: o indicador luminoso apaga-se.

2. Definir o modo

- Sempre que carregar no botão Modo/Alimentação, selecciona os modos Barreira (parede virtual) → Desligado, por esta ordem.

✳ A distância da parede virtual é de 2,5 m no mínimo e poderá diferir consoante o meio circundante e o movimento do robot.

Criar uma barreira (parede virtual)

O VIRTUAL GUARD cria uma barreira invisível que o robot aspirador não consegue atravessar.

Ex.: em frente de vasos, mobília, porta da rua, etc..

1. Selecciona o modo Barreira (parede virtual) com o botão Modo/Alimentação.

- O indicador luminoso do modo pisca a vermelho.

2. Instale o VIRTUAL GUARD em frente da área cujo acesso pretende impedir ao robot aspirador.

- Instale o VIRTUAL GUARD de modo a que o sensor de detecção de distância possa criar uma barreira invisível que o robot aspirador não consiga atravessar.

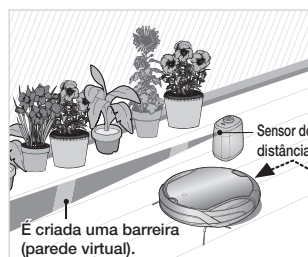

Sobre o sensor IrDA



- A transmissão do sinal de infravermelhos pode não ser regular em locais expostos a lâmpadas de halogéneo ou ao ar livre.

- O robot aspirador utiliza 3 tipos de dispositivos de infravermelhos e um deles pode não funcionar em frente de outro que tenha uma prioridade mais elevada.

- Quando utiliza o comando à distância, o robot aspirador pode atravessar a barreira virtual do VIRTUAL GUARD ou embater num obstáculo, porque o sinal do comando à distância tem uma prioridade mais elevada do que o sinal do VIRTUAL GUARD.

- Se o robot aspirador for utilizado num espaço pequeno ou a curta distância, poderá avariar-se devido à interferência dos sinais de infravermelhos.

- Instale o VIRTUAL GUARD afastado do carregador, uma vez que o carregamento automático pode ser interrompido se o VIRTUAL GUARD estiver perto do carregador.

- Se utilizar mais do que um robot aspirador em simultâneo, poderão avariar-se devido à interferência dos sinais de infravermelhos.



UTILIZAR O ROBOT ASPIRADOR

Iniciar/parar a limpeza

Pode iniciar ou parar todas as funções do robot aspirador.

- As funções do robot aspirador só funcionam se o interruptor de corrente estiver ligado.
- Com o robot aspirador a funcionar, carregue no botão  para cancelar a operação e seleccionar uma função.

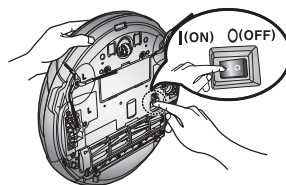

Ligar ou desligar a alimentação

Ligar a alimentação

- Unidade principal: Carregue no botão .

Desligar a alimentação

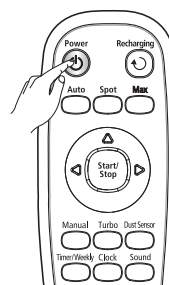

- Comando à distância: Carregue no botão **[Alimentação]**
- Unidade principal: Carregue continuamente no botão  durante 3 segundos.
- * Se não for premida nenhuma tecla durante aproximadamente 1 minuto depois de ligar o aparelho, este desliga-se automaticamente para evitar a descarga da bateria. Para voltar a ligar, carregue continuamente no botão (Start/Stop) (Iniciar/Parar) no corpo principal.



Utilização do comando à distância

Iniciar ou parar a limpeza

Iniciar

- Comando à distância: Carregue no botão Automático, Pontual, Máximo ou Manual.
- Unidade principal: Selecciono o modo Automático/Pontual/Máximo com o botão  e carregue depois no botão .
- Quando se inicia a aspiração, o robot aspirador começa a deslocar-se.
- * Se carregar no botão  sem seleccionar o modo de limpeza, começa a aspirar no modo Automático.

Parar

- Para parar, carregue no botão  no comando à distância ou na unidade principal.
- Quando a limpeza é parada, o robot aspirador pára.

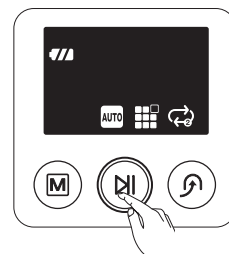



Utilização dos botões da unidade principal

Recarga

Pode fazer com que o robot aspirador regresso ao carregador para carregar a bateria usando o botão de recarga.

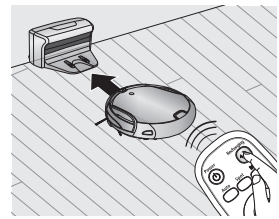
- Com o robot aspirador a funcionar, carregue no botão (DI) para cancelar a operação e carregue no botão de recarga.



1. Carregue no botão Recharging.
- ("Acende-se o ícone da unidade principal ") e o robot aspirador regressa à estação de carregamento.
2. Para parar o robot aspirador quando este está a voltar ao carregador, carregue no botão (DI).
3. Para testar a função de carregamento automático, carregue no botão Recharging quando o robot aspirador estiver a menos de 1,5 m do carregador.

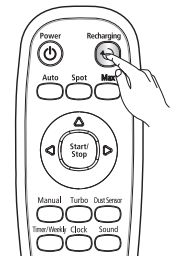

Utilização do comando à distância

Resolução de problemas quando o robot aspirador não regressa ao carregador

- Verifique a instalação do carregador
- Se o carregador estiver num local onde não possa guiar o robot aspirador até si.
- Se o carregador estiver a mais de 5 m de distância do robot aspirador.
: Poderá ser necessário mais tempo para que o robot aspirador regresso ao carregador.
- Carregue manualmente o robot aspirador nos seguintes casos:
 - Se o carregador estiver instalado num canto.
 - Quando a bateria estiver totalmente descarregada.
 - Se o robot aspirador estiver preso num obstáculo (móvel, etc.).
 - Se o robot aspirador não conseguir passar a soleira da porta para chegar ao local onde o carregador está instalado.

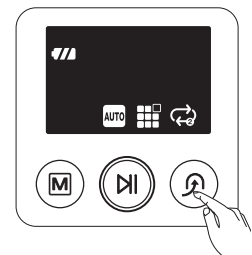

Utilização dos botões da unidade principal

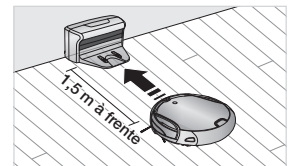

Limpeza automática

O robot aspirador move-se sozinho e limpa automaticamente a casa, até a limpeza ter sido feita uma vez.

- Se carregar no botão Iniciar/Parar na unidade principal ou no comando à distância sem seleccionar o modo de limpeza, inicia-se um ciclo de limpeza automática.
- Se a limpeza começar quando o aspirador estiver na estação do carregador, o tempo para regressar ao carregador diminui, porque o robot aspirador recorda a sua posição original enquanto se move.
- Se o robot aspirador iniciar o ciclo de limpeza actual num local diferente do local da estação de carregamento e se não localizar esta última durante a limpeza, irá parar junto ao local onde iniciou a limpeza.
- Se o nível da bateria baixar demasiado ao aspirar, o robot aspirador regressa automaticamente à estação do carregador e recomeça a aspirar depois de ter carregado a bateria. (Número de operações de limpeza retomadas: uma)

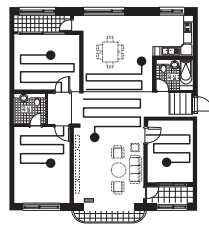

Botão da unidade principal	Botão do comando à distância	Sequência de configuração
		1. Defina o modo.
		2. Cancele o modo.



Sobre a função Retomar a limpeza

- Se o robot aspirador concluir que a limpeza está completa, não executa a função de retomar a limpeza.
- Se mover o robot aspirador ou se carregar num botão durante o carregamento, o aspirador conclui que a limpeza está completa e não a retoma.



- Não mova o robot aspirador nem carregue num botão durante a limpeza. Caso contrário, o robot aspirador concluirá que a limpeza está completa e retomará a limpeza desde o início.
- De cada vez que carrega no botão Turbo, o respectivo ícone no visor é desligado ou ligado sequencialmente. Quando o ícone de Turbo está ligado, pode começar a aspirar no modo Turbo.
- De cada vez que carrega no botão de Sensor de Poeira, o respectivo ícone no visor é desligado ou ligado sequencialmente. Quando o ícone de Sensor de Poeira está ligado, pode começar a aspirar no modo Sensor de Poeira.

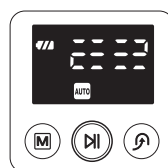

Modo Normal

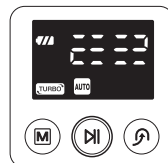

Modo Turbo

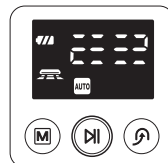

Modo de Sensor de Poeira

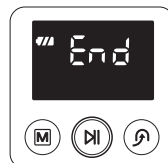

Limpeza concluída

Limpeza pontual

Pode limpar comodamente uma área específica onde haja muitas migalhas, poeira, etc..

- Desloque o robot aspirador para o local onde pretende executar uma limpeza pontual.

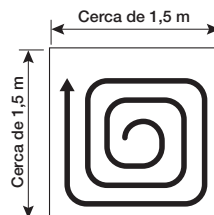

Botão da unidade principal	Botão do comando à distância	Sequência de configuração
<p>2 vezes</p>	<p>Spot</p>	<p>1. Defina o modo.</p>
	<p>Start/Stop</p>	<p>2. Cancele o modo.</p>

- No Modo de limpeza pontual, o robot aspirador limpa uma área quadrada com 1,5 m de lado.
- Quando a limpeza termina, o robot aspirador mostra as indicações End, Stop e Standby.



NOTA Quando o robot aspirador está na estação de carregamento, não é possível efectuar a limpeza pontual.



ATENÇÃO

- De cada vez que carrega no botão Turbo, o respectivo ícone no visor é desligado ou ligado sequencialmente. Quando o ícone de Turbo está ligado, pode começar a aspirar no modo Turbo.
- De cada vez que carrega no botão de Sensor de Poeira, o respectivo ícone no visor é desligado ou ligado sequencialmente. Quando o ícone de Sensor de Poeira está ligado, pode começar a aspirar no modo Sensor de Poeira.

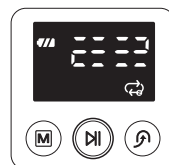

Modo Normal

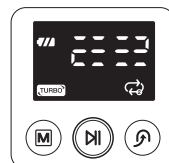

Modo Turbo

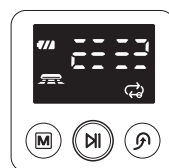

Modo de Sensor de Poeira

Limpeza concluída

Limpeza máxima

O robot aspirador move-se automaticamente e limpa até a bateria se esgotar e o respectivo nível piscar apenas um nível.

- Se a limpeza começar quando o aspirador estiver na estação do carregador, o tempo para regressar ao carregador diminui, porque o robot aspirador recorda a sua posição original enquanto se move.
- Se o robot aspirador iniciar o ciclo de limpeza actual num local diferente do local da estação de carregamento e se não localizar esta última durante a limpeza, irá parar junto ao local onde iniciou a limpeza.
- Se o nível da bateria baixar ao aspirar, o robot aspirador regressa automaticamente à estação do carregador e recomeça a aspirar depois de ter carregado a bateria. (Número de operações de limpeza retomadas: uma)

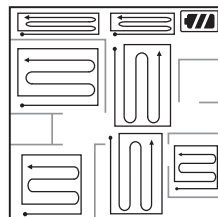

Botão da unidade principal	Botão do comando à distância	Sequência de configuração
<p>3 vezes Duas vezes no modo de carga</p>	<p>Max</p>	1. Defina o modo.
	<p>Start/Stop</p>	2. Cancele o modo.

Sobre a função Retomar a limpeza



- Se o robot aspirador concluir que a limpeza está completa, a limpeza não será retomada.
- Se mover o robot aspirador ou se carregar num botão durante o carregamento, o aspirador conclui que a limpeza está completa e não a retoma.



- Não mova o robot aspirador nem carregue num botão durante a limpeza. Caso contrário, o robot aspirador concluirá que a limpeza está completa e retomará a limpeza desde o início.
- De cada vez que carrega no botão Turbo, o respectivo ícone no visor é desligado ou ligado sequencialmente. Quando o ícone de Turbo está ligado, pode começar a aspirar no modo Turbo.
- De cada vez que carrega no botão de Sensor de Poeira, o respectivo ícone no visor é desligado ou ligado sequencialmente. Quando o ícone de Sensor de Poeira está ligado, pode começar a aspirar no modo Sensor de Poeira.

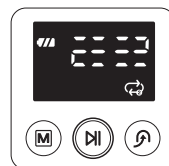

Modo Normal

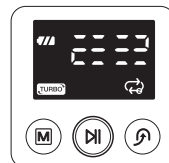

Modo Turbo

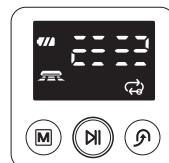



Modo de Sensor de Poeira

Limpeza manual

Pode mover o robot aspirador para aspirar uma determinada zona directamente utilizando o comando à distância.

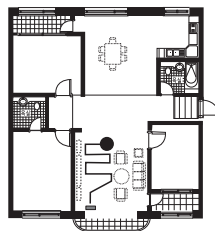
- Desloque o robot aspirador para o local onde pretende executar uma limpeza manual.
- Só pode aspirar manualmente utilizando o comando à distância.



Botão do comando à distância	Sequência de configuração
 <p>Manual</p>	1. Defina o modo.
 <p>Start/Stop</p>	2. Cancele o modo.



NOTA

- Quando o robot aspirador está na estação de carregamento, não é possível efectuar a limpeza manual.
- Se não houver nenhuma introdução durante 1 minuto, deve comutar para o modo standby.



ATENÇÃO

- De cada vez que carrega no botão Turbo, o respectivo ícone no visor é desligado ou ligado sequencialmente. Quando o ícone de Turbo está ligado, pode começar a aspirar no modo Turbo.
- De cada vez que carrega no botão de Sensor de Poeira, o respectivo ícone no visor é desligado ou ligado sequencialmente. Quando o ícone de Sensor de Poeira está ligado, pode começar a aspirar no modo Sensor de Poeira.

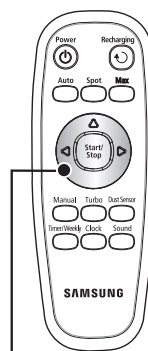

Botões direccionais
(para a frente, para a esquerda,
para a direita)
A função de deslocação à
retaguarda não é suportada.

Reserva de temporizador

Neste modo, pode programar o aspirador para iniciar um ciclo único de limpeza a partir de uma hora específica.

- O ciclo de limpeza programada só será executado se o aspirador estiver acoplado à estação do carregador.

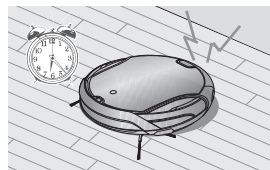

	Comando à distância	Sequência de configuração
		<ol style="list-style-type: none"> Carregue no botão Temporizador/Semanalmente. <ul style="list-style-type: none"> - É apresentada a definição actual, a piscar. Carregue no botão ou para acertar a hora. <p>✱ Modo de limpeza</p> <ul style="list-style-type: none"> - Se não existir uma reserva anterior, o modo de limpeza é definido como modo Automático. Se existir uma reserva, o modo de limpeza é definido como o modo configurado.
		<ol style="list-style-type: none"> Carregue no botão Temporizador/Semanalmente. <ul style="list-style-type: none"> - A hora aumenta/diminui em incrementos de 5 minutos. Carregue no botão ou para acertar os minutos.
		<ol style="list-style-type: none"> Carregue no botão Temporizador/Semanalmente. Carregue no botão ou para definir o modo de limpeza. <ul style="list-style-type: none"> - Pode seleccionar o modo Automático ou Máximo.
		<ol style="list-style-type: none"> Carregue no botão Temporizador/Semanalmente. <ul style="list-style-type: none"> - O valor configurado pisca e as definições estão concluídas. - Quando as definições estiverem concluídas, aparecem a hora configurada e .
<p>Cancelar as definições</p>	<ul style="list-style-type: none"> - Se carregar no botão Iniciar/Parar enquanto o aspirador estiver a carregar ou enquanto estiver a acertar a hora, as definições serão canceladas. - As definições serão canceladas se o aspirador estiver desacoplado da estação de carregamento. 	
<p>Tempo limite</p>	<ul style="list-style-type: none"> - Se não houver nenhuma introdução durante 1 minuto durante o acerto da hora, o aspirador sai automaticamente do modo de acerto da hora. 	



Reserva semanal

Neste modo, pode programar o aspirador para iniciar um ciclo único de limpeza a partir de uma hora específica nos dias da semana especificados.

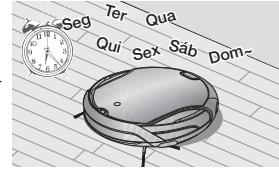
- O ciclo de limpeza programada só será executado se o aspirador estiver acoplado à estação de carregamento.

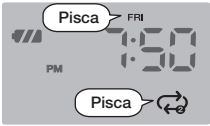
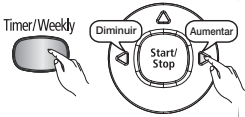
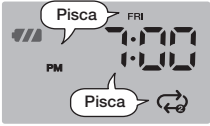

	Comando à distância	Sequência de configuração
		<p>Modo de Standby</p> <ul style="list-style-type: none"> - No modo de Standby, são apresentados os dias da semana programados.
<p>Quando não existe reserva</p> <p>Quando existe uma reserva</p>		<ol style="list-style-type: none"> Carregue continuamente no botão Temporizador/Semanalmente durante 3 segundos. Carregue nos botões ◀ ou ▶ para definir o dia da semana. <ul style="list-style-type: none"> - Se não existir uma reserva anterior, é apresentado o dia da semana actual. - Se não tiver sido programada uma hora, aparece a indicação --:--.
		<ol style="list-style-type: none"> Carregue no botão Temporizador/Semanalmente. Carregue nos botões ◀ ou ▶ para acertar a hora. <ul style="list-style-type: none"> * Se tiver sido programada uma hora, esta é apresentada. * Modo de limpeza <ul style="list-style-type: none"> - Se não existir uma reserva anterior, o modo de limpeza é definido como modo Automático. Se existir uma reserva, o modo de limpeza é definido como o modo configurado.
		<ol style="list-style-type: none"> Carregue no botão Temporizador/Semanalmente. <ul style="list-style-type: none"> - A hora aumenta/diminui em incrementos de 5 minutos. Carregue no botão ◀ ou ▶ para acertar os minutos.

	Comando à distância	Sequência de configuração
		<p>4. Carregue no botão Temporizador/Semanalmente. Carregue no botão ◀ ou ▶ para definir o modo de limpeza.</p> <ul style="list-style-type: none"> - Pode seleccionar o modo Automático ou Repetição.
		<p>5. Carregue no botão Temporizador/Semanalmente.</p> <ul style="list-style-type: none"> - O valor configurado pisca e as definições estão concluídas. * Concluídas as definições, o dia da semana configurado pisca. Neste momento pode passar para o passo (2) e acrescentar outro dia da semana.
Cancelar as definições	<ul style="list-style-type: none"> - Se carregar no botão Iniciar/Parar enquanto estiver a efectuar a reserva semanal, a reserva do dia da semana definido actualmente será cancelada. Se carregar novamente no botão, o aspirador sai do modo de definição de reservas. 	
Tempo limite	<ul style="list-style-type: none"> - Se não houver nenhuma introdução durante 1 minuto durante o acerto da hora, o aspirador sai automaticamente do modo de definição de reservas. 	

FUNÇÕES ADICIONAIS

Utilizar funções adicionais

Pode utilizar o robot aspirador de forma mais simples e cómoda recorrendo a diversas funções adicionais.

- Só pode configurar funções adicionais com o controlo remoto.



Modo Turbo

De cada vez que carrega no botão Turbo, o respectivo ícone no visor é desligado ou ligado sequencialmente.

Turbo ligado (Modo Turbo): a escova eléctrica roda à velocidade máxima.

Turbo desligado (Modo Normal): a escova eléctrica roda à velocidade normal.

Modo de Sensor de Poeira

De cada vez que carrega no botão de Sensor de Poeira, o respectivo ícone no visor é desligado ou ligado sequencialmente.

Modo de Sensor de Poeira ligado: No modo Automático, quando o aspirador detecta que entrou poeira numa área específica, roda a muda de direcção para aspirar essa área e, a seguir, retoma o trajecto anterior. Nos modos Pontual, Máximo e Manual, quando o aspirador detecta que entrou poeira numa área específica, o reforço continua a funcionar durante alguns segundos.

Modo de Sensor de Poeira desligado: O aspirador não detecta a poeira a entrar e continua a funcionar conforme definido no modo de limpeza seleccionado.

Seleccionar um efeito sonoro

Carregue no botão de selecção do som para seleccionar um efeito sonoro.

- De cada vez que carregar no botão, Efeitos Sonoros → Mudo é seleccionado por esta ordem.
- **Efeitos Sonoros:** reproduz efeitos sonoros:
- **Mudo:** não reproduz sons nem mensagens.

filtro e ferramentas de manutenção

LIMPAR O ROBOT ASPIRADOR

Tenha em atenção os métodos de manutenção e limpeza

- Se o interruptor de corrente estiver danificado, contacte o técnico da assistência para não provocar nenhum acidente.
- Não utilize meios ou dispositivos mecânicos não instalados pelo fabricante que possam acelerar a deformação do robot aspirador.

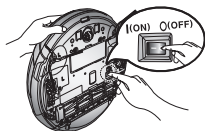

- Desligue sempre o interruptor de corrente na parte inferior da unidade principal antes de limpar o robot aspirador. O robot aspirador pode começar a funcionar subitamente e provocar ferimentos.

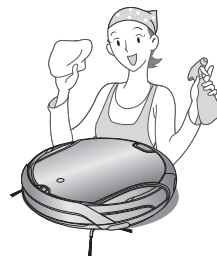

Limpar a janela do sensor e a câmara

Deve desligar o interruptor de corrente na parte inferior da unidade principal antes de limpar o robot aspirador.

- Nunca pulverize água, diluente, benzeno, etc., directamente na unidade principal do robot aspirador.

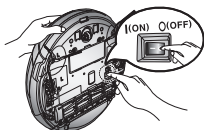

- Limpe cuidadosamente a janela do sensor ou a câmara com um pano macio.

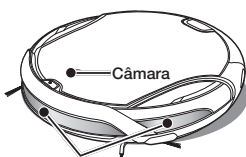
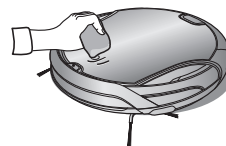

Janela do sensor frontal

Janela do sensor frontal e câmara

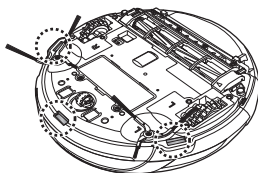

Janela do sensor de declives

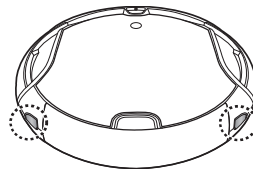

Janela do sensor traseiro

Limpar o compartimento do pó e os filtros

Em primeiro lugar, esvazie o compartimento do pó antes de o limpar.

- Ao separar o compartimento do pó, tenha cuidado para não espalhar o pó.
- Esvazie o compartimento do pó nos casos seguintes:
 1. Quando houver pó acumulado dentro do compartimento.
 2. Quando o poder de aspiração diminuir subitamente.
 3. Quando o ruído aumentar de repente.

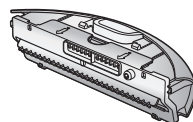

1. Carregue no botão de ejeção do compartimento do pó (PUSH) e puxe-o para fora do robô aspirador.

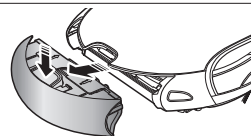

2. Retire a tampa do compartimento do pó puxando-a no sentido da seta na figura.

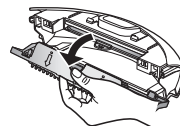

3. Retire o filtro e o filtro de rede do compartimento do pó.

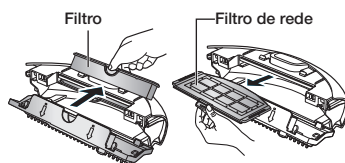

4. Elimine o pó do filtro, do filtro de rede e do compartimento do pó.

* Pode lavá-los com água.



Depois de os lavar com água:

1. Compartimento do pó: Limpe completamente a água do compartimento.
2. Filtro, filtro de rede: Seque-os completamente e volte a montá-los.

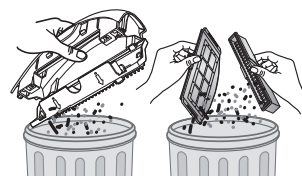

5. Volte a instalar o filtro e o filtro de rede no compartimento do pó.

- Instale o filtro de rede com o lado da grelha virado para baixo. Se a orientação não for correcta, não conseguirá instalá-lo.

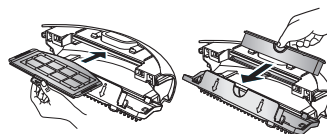

Se o compartimento do pó for montado sem o filtro instalado, ocorre o código de erro C08. Certifique-se de montar o filtro.

6. Feche a tampa do compartimento do pó e instale-o na unidade principal.

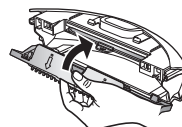

LIMPAR O ROBOT ASPIRADOR

Limpar a escova eléctrica

Deve desligar o interruptor de corrente na parte inferior da unidade principal antes de limpar o robot aspirador.



- Para evitar entornar o pó do respectivo saco, retire-o antes de limpar a escova eléctrica.

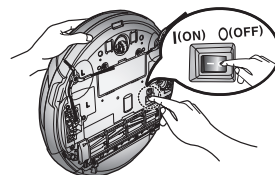

1. Depois de verificar se há substâncias estranhas, carregue no gancho que fixa a tampa da escova para a retirar.

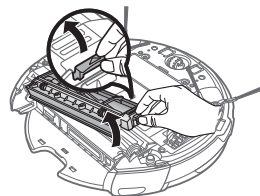

2. Retire a escova eléctrica da unidade principal.

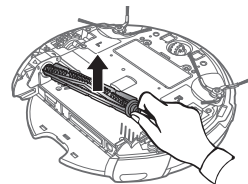

3. Retire quaisquer substâncias estranhas, como cabelos ou fios compridos enrolados na escova eléctrica, usando uma escova de limpeza ou um aspirador.



4. Após um ciclo de limpeza, monte primeiro a parte lateral da escova eléctrica do lado oposto ao interruptor de corrente e depois monte o outro lado.

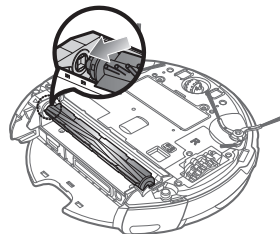

5. Insira o lado nas duas ranhuras e instale a escova, fazendo-a deslizar para baixo até ouvir um estalido.

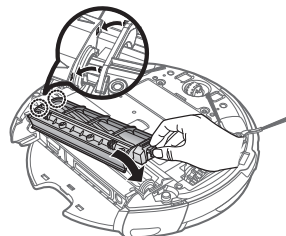

ATENÇÃO

- Para impedir que o robô aspirador fique obstruído, tenha cuidado para não aspirar palitos ou cotonetes.
- Se for difícil remover substâncias estranhas, contacte um centro de assistência ao cliente.
- Como a escova eléctrica aspira o pó do chão, podem ficar cabelos e fios compridos enrolados na mesma. Verifique e limpe a escova eléctrica regularmente.

Limpar a escova rotativa lateral para limpeza de cantos

Deve desligar o interruptor de corrente na parte inferior da unidade principal antes de limpar o robot aspirador.

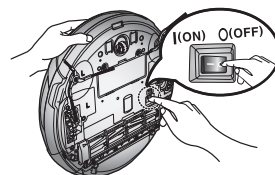

1. Verifique se a escova rotativa lateral está dobrada ou se há alguma substância estranha presa na escova.

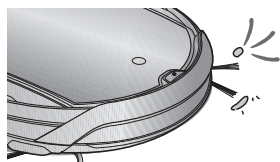

2. Usando luvas de borracha, envolva a escova rotativa lateral num pano, passe-a por água quente durante cerca de 10 segundos e limpe-a com o pano.

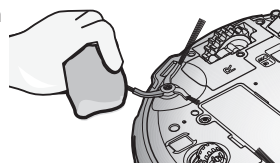

3. Virando a escova rotativa lateral, repita os procedimentos do passo 2.

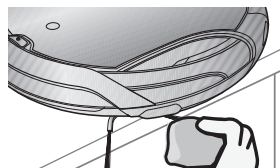

4. Se houver cabelos ou fios enrolados entre a unidade principal e a escova rotativa lateral, desaperte o parafuso da escova rotativa lateral com uma chave de parafusos (+) para os remover. Quando voltar a montar a escova, alinhe o "L" da escova rotativa lateral para limpeza de cantos com o "L" da unidade principal e monte a escova rotativa lateral. (A letra "R" está gravada no lado direito da escova rotativa).

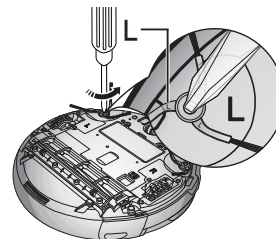

Limpe frequentemente a escova rotativa lateral, uma vez que esta atrai facilmente cabelos e outras substâncias estranhas.

O excesso de substâncias estranhas na escova rotativa lateral pode danificar a escova.

Limpar a roda motora

Deve desligar o interruptor de corrente na parte inferior da unidade principal antes de limpar o robot.

- Se o robot aspirador começar de repente a andar aos ziguezagues, poderá haver substâncias estranhas presas na roda motora.

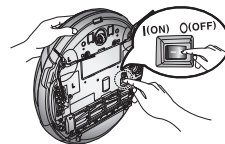

1. Quando limpar a roda motora, coloque um pano macio no chão e deite a unidade principal com cuidado.

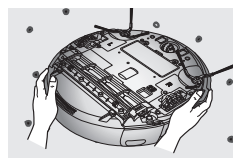

2. Verifique a presença de substâncias estranhas e retire-as com uma vareta ou uma pinça sem pontas afiadas, se for necessário.

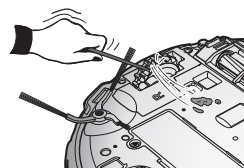

resolução de problemas

LISTA DE VERIFICAÇÃO ANTES DE LIGAR PARA O SERVIÇO DE ASSISTÊNCIA

Sintoma	Lista de verificação	Medida a adoptar
O robot aspirador não funciona antes da limpeza.	<ul style="list-style-type: none"> O compartimento do pó está montado? 	<ul style="list-style-type: none"> Instale o compartimento do pó.
	<ul style="list-style-type: none"> O interruptor de corrente está ligado? 	<ul style="list-style-type: none"> Ligue o interruptor de corrente.
	<ul style="list-style-type: none"> O modo de limpeza AUTO está ligado no visor? 	<ul style="list-style-type: none"> Carregue no botão MI. (Para o desligar, carregue continuamente no botão MI durante 3 ou mais segundos).
	<ul style="list-style-type: none"> O nível da bateria está a piscar num só nível e a indicação "Lo" aparece no visor? 	<ul style="list-style-type: none"> Levante o robot aspirador e coloque-o manualmente na estação do carregador para carregá-lo.
	<ul style="list-style-type: none"> O robot aspirador não funciona se a bateria do comando à distância estiver descarregada. 	<ul style="list-style-type: none"> Substitua as pilhas do comando à distância (tipo AAA)
O robot aspirador deixou de funcionar durante a limpeza. 	<ul style="list-style-type: none"> O nível da bateria está a piscar num só nível e a indicação "Lo" aparece no visor? 	<ul style="list-style-type: none"> Levante o robot aspirador e acople-o manualmente ao carregador para carregá-lo.
	<ul style="list-style-type: none"> O robot aspirador ficou preso em fios presentes no chão? 	<ul style="list-style-type: none"> Desligue o interruptor de corrente e remova os fios.
	<ul style="list-style-type: none"> O robot aspirador está preso num desnível do chão? - A roda motora está levantada. 	<ul style="list-style-type: none"> Desligue o interruptor de corrente e desloque o robot aspirador para outro local para continuar a limpeza.
	<ul style="list-style-type: none"> A roda motora está envolvida numa toalha fina (pano)? 	<ul style="list-style-type: none"> Desligue o interruptor de corrente e retire a toalha.
	<ul style="list-style-type: none"> O robot aspirador está preso na soleira da porta? 	<ul style="list-style-type: none"> Desligue o interruptor de corrente e desloque o robot aspirador para outro local para continuar a limpeza.
	<ul style="list-style-type: none"> Verifique se o compartimento do pó está cheio. 	<ul style="list-style-type: none"> Pare o robot aspirador e esvazie o compartimento do pó.
O poder de aspiração é fraco ao limpar.	<ul style="list-style-type: none"> Verifique se a entrada de aspiração está obstruída com substâncias estranhas. 	<ul style="list-style-type: none"> Desligue o interruptor de corrente e retire as substâncias estranhas da entrada de aspiração.
	<ul style="list-style-type: none"> Verifique se o filtro está obstruído. 	<ul style="list-style-type: none"> Limpe bem o filtro.

Sintoma	Lista de verificação	Medida a adoptar
O robot aspirador não encontra o carregador.	<ul style="list-style-type: none"> Verifique se a ficha do carregador está correctamente inserida na tomada. 	
	<ul style="list-style-type: none"> Se houver algum obstáculo num raio de cerca de 1 m à frente do carregador e cerca de 0,5 m à esquerda e à direita do carregador, tem de remover esses obstáculos. 	
	<ul style="list-style-type: none"> Se houver alguma substância estranha no pino de carga, limpe-o com uma toalha seca. 	
	<ul style="list-style-type: none"> O VIRTUAL GUARD está instalado perto do carregador? 	<ul style="list-style-type: none"> Desloque o VIRTUAL GUARD para outro local para que o robot aspirador possa carregar-se automaticamente.
O robot aspirador passa através do VIRTUAL GUARD.	<ul style="list-style-type: none"> As baterias do VIRTUAL GUARD estão gastas? 	<ul style="list-style-type: none"> Substitua as baterias. (2 baterias alcalinas Tipo D (LR20))
	<ul style="list-style-type: none"> O indicador luminoso do modo está desligado? 	<ul style="list-style-type: none"> Verifique se o VIRTUAL GUARD está desligado e defina-o para o modo desejado.
A duração das baterias do VIRTUAL GUARD é demasiado curta.	<ul style="list-style-type: none"> Está a usar baterias secas de manganésio? 	<ul style="list-style-type: none"> Substitua as baterias por baterias alcalinas novas. (2 baterias alcalinas Tipo D (LR20))
O robot aspirador efectua subitamente a limpeza na diagonal.	<ul style="list-style-type: none"> O robot aspirador poderá aspirar na diagonal nos seguintes casos: <ul style="list-style-type: none"> - Depois de o robot aspirador ter sido carregado enquanto estava angulado na estação do carregador. - Quando o robot aspirador se desloca para outra área seguindo um caminho mais curto depois de aspirar uma área. - Quando o ângulo de contacto com um obstáculo não é perpendicular (90°). - Quando o pavimento é de tijoleira ou madeira. 	<ul style="list-style-type: none"> A direcção de limpeza é determinada pela localização inicial. Uma vez que aspira áreas traçando um mapa, acaba por cobrir a área inteira. (funcionamento normal) Instale a estação de carregamento na direcção do grão da madeira, e comece a aspirar com o robot aspirador acoplado à estação de carregamento.

RESOLUÇÃO DOS PROBLEMAS INDICADOS PELOS CÓDIGOS DE ERRO

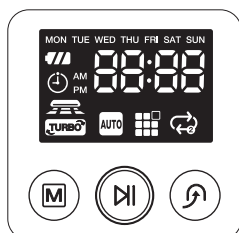

CÓDIGO DE ERRO	MOTIVO	SOLUÇÃO
0000	<ul style="list-style-type: none"> O robot aspirador ficou travado ou preso durante a navegação. 	<ul style="list-style-type: none"> Desligue o interruptor de corrente na parte inferior e desloque o robot aspirador para um local diferente.
0001	<ul style="list-style-type: none"> Há substâncias estranhas (fios, papel, brinquedos, etc.) presas na escova eléctrica. 	<ul style="list-style-type: none"> Desligue o interruptor de corrente na parte inferior e retire as substâncias estranhas da escova eléctrica.
0002	<ul style="list-style-type: none"> Há substâncias estranhas (fios, papel, brinquedos, etc.) presas na roda motora da esquerda. 	<ul style="list-style-type: none"> Desligue o interruptor de corrente na parte inferior e retire as substâncias estranhas da roda motora da esquerda.
0003	<ul style="list-style-type: none"> Há substâncias estranhas (fios, papel, brinquedos, etc.) presas na roda motora da direita. 	<ul style="list-style-type: none"> Desligue o interruptor de corrente na parte inferior e retire as substâncias estranhas da roda motora da direita.
0005	<ul style="list-style-type: none"> Inspeccione o sensor do amortecedor. 	<ul style="list-style-type: none"> Desligue na parte inferior e retire o obstáculo da frente do robot aspirador ou desloque o robot aspirador para um local diferente.
0006	<ul style="list-style-type: none"> Há substâncias estranhas (pó, manchas, etc.) na janela do sensor de obstáculos. 	<ul style="list-style-type: none"> Desligue o interruptor de corrente na parte inferior e limpe as substâncias estranhas das janelas frontal e traseira dos sensores com um pano macio.
0007	<ul style="list-style-type: none"> Há substâncias estranhas (pó, manchas, etc.) na janela do sensor de declives. 	<ul style="list-style-type: none"> Desligue o interruptor de corrente na parte inferior e limpe as substâncias estranhas na janela do sensor de declives com um pano macio.
0008	<ul style="list-style-type: none"> Compartimento do pó não instalado. 	<ul style="list-style-type: none"> Instale o compartimento do pó até encaixar com um estalido.
0009	<ul style="list-style-type: none"> Há substâncias estranhas (fios, panos, etc.) presas na escova rotativa lateral para limpeza de cantos. 	<ul style="list-style-type: none"> Desligue o interruptor de corrente na parte inferior e limpe as substâncias estranhas da escova rotativa lateral para limpeza de cantos.

* Se carregar no botão Iniciar/Parar ou se desligar o interruptor de corrente, limpa o código de erro.

especificações do produto

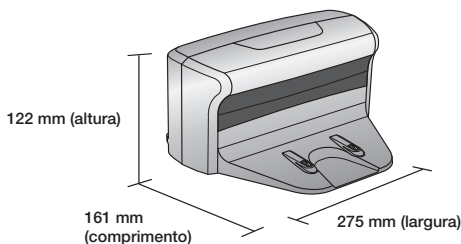
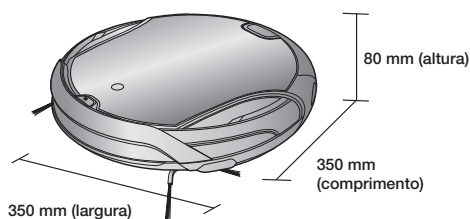

Estrutura principal		Carregador (estação)
Classificação	Item	SÉRIE SR8950*
Especificações mecânicas	Diâmetro	350 mm
	Altura	80 mm
	Peso	3,2 kg
Especificações eléctricas	Tensão de alimentação	AC220-240V~, 50-60Hz
	Consumo de energia do carregador	40 W
	Consumo de energia da unidade principal	40 W
	Especificações da bateria	14,4V / 31,68Wh
Especificações de limpeza	Tipo de carregamento	Carregamento automático/manual
	Modo de limpeza	automático, pontual, máximo, manual, temporizador, semanal
	Tempo de carregamento	Aproximadamente 180 minutos
	Tempo de limpeza (numa superfície dura)	Aproximadamente 100 minutos
Método de limpeza		Reconhecimento da forma do tecto
Tipo do botão da unidade principal		Tipo tátil

Este Aspirador foi aprovado de acordo com as seguintes normas.

Directiva UEM : 2004/108/EEC

Directiva de Segurança de Baixa Voltagem : 2006/95/EC

OPEN SOURCE ANNOUNCEMENT

Some software components of this product incorporate source code covered under the BSD.
And this software is based in part on the work of the Independent JPEG Group.

■ OpenCV :

IMPORTANT : READ BEFORE DOWNLOADING, COPYING, INSTALLING OR USING.

By downloading, copying, installing or using the software you agree to this license.

If you do not agree to this license, do not download, install, copy or use the software.

License Agreement

For Open Source Computer Vision Library

Copyright (C) 2000-2008, Intel Corporation, all rights reserved.

Copyright (C) 2008-2010, Willow Garage Inc., all rights reserved.

Third party copyrights are property of their respective owners.

Redistribution and use in source and binary forms, with or without modification, are permitted provided that the following conditions are met:

Redistribution's of source code must retain the above copyright notice, this list of conditions and the following disclaimer.

Redistribution's in binary form must reproduce the above copyright notice, this list of conditions and the following disclaimer in the documentation and/or other materials provided with the distribution.

The name of the copyright holders may not be used to endorse or promote products derived from this software without specific prior written permission.

This software is provided by the copyright holders and contributors "as is" and any express or implied warranties, including, but not limited to, the implied warranties of merchantability and fitness for a particular purpose are disclaimed.

In no event shall the Intel Corporation or contributors be liable for any direct, indirect, incidental, special, exemplary, or consequential damages (including, but not limited to, procurement of substitute goods or services; loss of use, data, or profits; or business interruption) however caused and on any theory of liability, whether in contract, strict liability, or tort (including negligence or otherwise) arising in any way out of the use of this software, even if advised of the possibility of such damage.

■ Copyright (c) 2006, 2008, 2009, 2010 Edward Rosten

All rights reserved.

Redistribution and use in source and binary forms, with or without modification, are permitted provided that the following conditions are met:

Redistributions of source code must retain the above copyright notice, this list of conditions and the following disclaimer.

Redistributions in binary form must reproduce the above copyright notice, this list of conditions and the following disclaimer in the documentation and/or other materials provided with the distribution.

Neither the name of the University of Cambridge nor the names of its contributors may be used to endorse or promote products derived from this software without specific prior written permission.

THIS SOFTWARE IS PROVIDED BY THE COPYRIGHT HOLDERS AND CONTRIBUTORS "AS IS" AND ANY EXPRESS OR IMPLIED WARRANTIES, INCLUDING, BUT NOT LIMITED TO, THE IMPLIED WARRANTIES OF MERCHANTABILITY AND FITNESS FOR A PARTICULAR PURPOSE ARE DISCLAIMED. IN NO EVENT SHALL THE COPYRIGHT OWNER OR CONTRIBUTORS BE LIABLE FOR ANY DIRECT, INDIRECT, INCIDENTAL, SPECIAL, EXEMPLARY, OR CONSEQUENTIAL DAMAGES (INCLUDING, BUT NOT LIMITED TO, PROCUREMENT OF SUBSTITUTE GOODS OR SERVICES; LOSS OF USE, DATA, OR PROFITS; OR BUSINESS INTERRUPTION) HOWEVER CAUSED AND ON ANY THEORY OF LIABILITY, WHETHER IN CONTRACT, STRICT LIABILITY, OR TORT (INCLUDING NEGLIGENCE OR OTHERWISE) ARISING IN ANY WAY OUT OF THE USE OF THIS SOFTWARE, EVEN IF ADVISED OF THE POSSIBILITY OF SUCH DAMAGE.



Se tem algumas dúvidas ou comentários sobre os produtos Samsung,
contacte por favor a nossa linha de apoio a clientes Samsung.

80820-SAMSUNG(726-7864)

www.samsung.com