

Always here to help you

Register your product and get support at  
www.philips.com/welcome

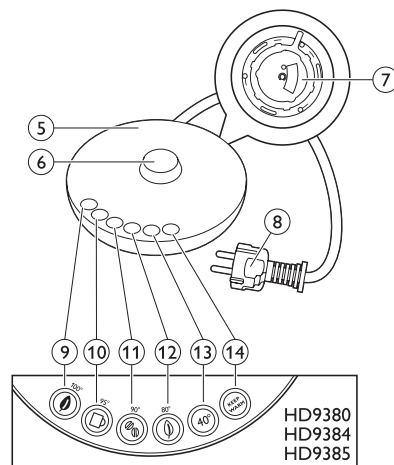

HD9385  
HD9384  
HD9380

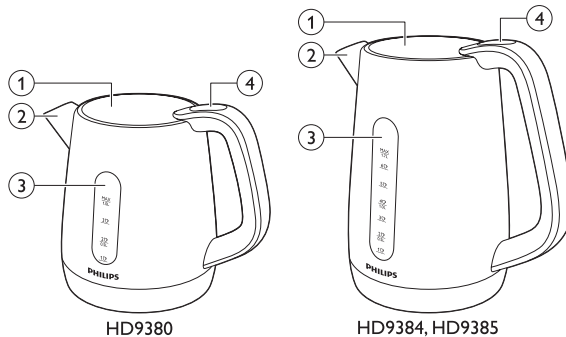

User manual

**PHILIPS**

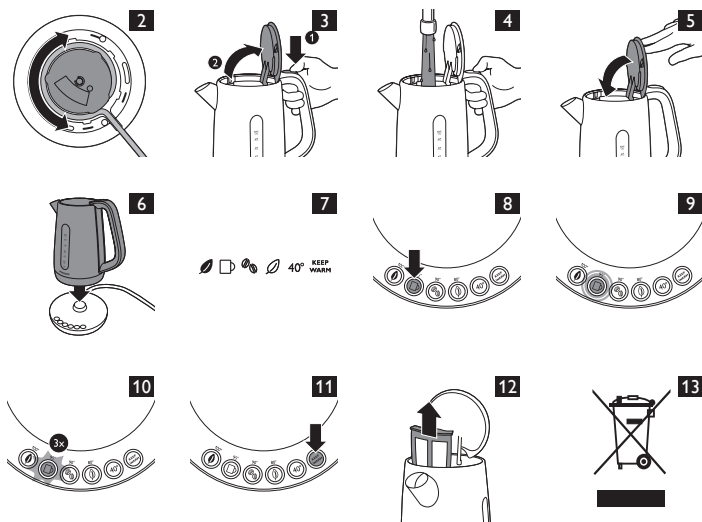

www.philips.com

100% recycled paper  
100% papier recyclé  
4222.005.0381.2

**Introduction**

Congratulations on your purchase and welcome to Philips! To fully benefit from the support that Philips offers, register your product at [www.philips.com/welcome](http://www.philips.com/welcome).

**General description (Fig. 1)**

- 1 Lid
- 2 Spout
- 3 Water level indicator
- 4 Lid release button
- 5 Base
- 6 Base connector
- 7 Cord storage facility
- 8 Mains plug
- 9 Black/Fruit/Herbal tea button
- 10 Instant soup/Hot chocolate button
- 11 Instant coffee button
- 12 Green tea button
- 13 40°C button
- 14 KEEP WARM button

**Important**

Read this user manual carefully before you use the appliance and save it for future reference.

**Danger**

- Do not immerse the kettle or the base in water or any other liquid.

**Warning**

- Check if the voltage indicated on the appliance corresponds to the local mains voltage before you connect the appliance.
- Do not use the appliance if the plug, the mains cord, the base or the appliance itself is damaged.
- If the mains cord is damaged, you must have it replaced by Philips, a service centre authorised by Philips or similarly qualified persons in order to avoid a hazard.
- This appliance is not intended for use by persons (including children) with reduced physical, sensory or mental capabilities, or lack of experience and knowledge, unless they have been given supervision or instruction concerning use of the appliance by a person responsible for their safety.
- Children should be supervised to ensure that they do not play with the appliance.
- Keep the mains cord out of the reach of children. Do not let the mains cord hang over the edge of the table or worktop on which the appliance stands. Excess cord can be stored in or around the base of the appliance.
- Do not place the appliance on an enclosed surface (e.g. a serving tray), as this could cause water to accumulate under the appliance, resulting in a hazardous situation.
- Hot water can cause serious burns. Be careful when the kettle contains hot water.
- Do not touch the body of the kettle during and some time after use, as it gets very hot. Always lift the kettle by its handle.
- Never fill the kettle beyond the maximum level indication. If the kettle has been overfilled, boiling water may be ejected from the spout and cause scalding.
- Do not remove the lid while the water is heating up. Be careful when you remove the lid immediately after

the water has boiled: the steam that comes out of the kettle is very hot.

- Only use the kettle in combination with its original base.

**Caution**

- Only connect the appliance to an earthed wall socket.
- Always place the base and the kettle on a dry, flat and stable surface.
- The kettle is only intended for heating up and boiling water. Do not use it to heat up soup or other liquids or jarred, bottled or tinned food.
- When you select a temperature below 100°C, the water is not boiled (sterilised) first, but is heated up directly to the temperature of the selected preset button.
- Always make sure you fill the kettle at least up to the 1-cup indication (0.25l) to prevent the kettle from boiling dry.
- Depending on the hardness of the water in your area, small spots or stains may appear on the heating element of your kettle when you use it. This phenomenon is the result of scale build-up on the heating element and on the inside of the kettle over time. The harder the water, the faster scale builds up. Scale can occur in different colours. Although scale is harmless, too much scale can influence the performance and durability of your kettle. Descale your kettle regularly by following the instructions given in chapter 'Cleaning and descaling'.
- Some condensation may appear on the base of the kettle. This is perfectly normal and does not mean that the kettle has any defects.
- This appliance is intended to be used in household and similar applications such as:
  - 1 staff kitchen areas in shops, offices and other working environments;
  - 2 farm houses;
  - 3 by clients in hotels, motels and other residential type environments;
  - 4 bed and breakfast type environments.

**Boil-dry protection**

This kettle is equipped with boil-dry protection. The boil-dry protection automatically switches off the kettle if it is accidentally switched on when there is no water or not enough water in it. Fill the kettle with approx. 1 litre of water. Leave the kettle off the base for 1 minute and then place it on the base. The kettle is now ready for use again.

**Electromagnetic fields (EMF)**

This Philips appliance complies with all standards regarding electromagnetic fields (EMF). If handled properly and according to the instructions in this user manual, the appliance is safe to use based on scientific evidence available today.

**Before first use**

- 1 Remove stickers, if any, from the base or the kettle.
- 2 Place the base on a dry, stable and flat surface.
- 3 To adjust the length of the cord, wind part of it around the cord storage facility in the bottom of the base (Fig. 2).
- 4 Rinse the kettle with water.
- 5 Fill the kettle with water up to the MAX indication and let the water boil once (see chapter 'Using the appliance').
- 6 Pour out the hot water and rinse the kettle once more.

**Using the appliance**

- 1 Press the lid release button (1). The lid opens automatically (2) (Fig. 3).
  - 2 Fill the kettle with the desired amount of water (Fig. 4).
- Note: You can also fill the kettle through the spout.*
- 3 Close the lid (Fig. 5).

- 4** Place the kettle on its base and put the plug in the wall socket (Fig. 6).  
The appliance is now ready for use.

### Heating up water with preset buttons

Different hot drinks require different temperatures to taste their best. With the preset buttons on the base, you can choose the right temperature for your favourite hot drink.

To make sure the appliance accurately\* heats up the water to the set temperature, fill the kettle with at least 0.25l water.

\* This kettle has been designed to achieve maximum temperature accuracy. However, the actual temperature of the water may deviate slightly from the indicated temperature.

- There are 4 buttons that represent different hot drinks: black/fruit/herbal tea (100°C), instant soup/hot chocolate (95°C), instant coffee (90°C) and green tea (80°C). There is also a 40°C button and a KEEP WARM button. (Fig. 7)

- 1** Press one of the preset buttons (Fig. 8).

- ▶ The water starts heating to the temperature of the selected preset button.
- ▶ While the water is heated, the light ring around the selected button slowly pulsates until the water has reached the desired temperature (Fig. 9).
- ▶ If the current temperature of the water in the kettle is higher than the temperature of the selected preset button, the light ring does not pulsate, but flashes 3 times to indicate that this button cannot be operated (Fig. 10).

*Note: You can deactivate the appliance by pressing the button again or by removing the kettle from the base.*

- 2** The kettle heats the water to the temperature of the selected preset button.

- ▶ When the water has reached the set temperature, you hear an audible signal. The light ring around the selected button stops pulsating and lights up continuously (Fig. 11).

*Note: The audible signal is repeated as a reminder after 2 minutes.*

*Note: You can select a different type of hot drink by pressing a different preset button while the kettle is operating. This is only possible if the temperature of the water is still below the temperature of the newly pressed button.*

### Keeping water warm

You can use the keep-warm function to keep water warm for 30 minutes at the temperatures of the different preset buttons (40°C, 80°C, 90°C, 95°C or 100°C).

*Note: Only use the keep-warm function in combination with a preset button.*

Only use the keep-warm function when there is at least 0.25l water in the kettle. If there is too little water in the kettle, the kettle may switch off before the 30 minutes have elapsed to protect the heating element.

### Keeping water warm at a desired temperature

- 1** Press a preset button to set the desired temperature (see section 'Heating up water with preset buttons' in this chapter).
- 2** Press the KEEP WARM button (Fig. 11).
- ▶ When the kettle heats up the water to keep it at the selected temperature, the light ring around the KEEP WARM button lights up continuously.
  - ▶ When the water has reached the selected temperature, the light ring around the KEEP WARM button slowly pulsates until the keep-warm function is cancelled or switches off automatically after 30 minutes.

*Note: If you press the KEEP WARM button before you press a preset button, nothing happens. If you have just prepared hot water, you can press the same preset button again and then press the KEEP WARM button.*

- 3** The kettle keeps the water warm for 30 minutes.
- ▶ After 30 minutes, you hear an audible signal and the appliance switches off automatically.

*Note: You can stop the keep-warm process at any time. To do so, press the KEEP WARM button again, press the selected preset button or remove the kettle from the base.*

*Note: If you remove the kettle from the base, the set keep-warm temperature is lost.*

*Note: If you press another preset button while the keep-warm function is activated, the keep-warm function switches off and the kettle starts heating up the water to the temperature of the preset button.*

*Note: If the keep-warm function has not been activated, the appliance switches off automatically after 5 minutes of inactivity.*

### Cleaning and descaling

Always unplug the base before you clean it

Always remove the kettle from the base before you clean the kettle.

Never immerse the kettle or its base in water.

Never use scouring pads, abrasive cleaning agents or aggressive liquids such as petrol or acetone to clean the appliance.

### Cleaning the kettle and the base

- 1** Clean the outside of the kettle and the base with a soft cloth moistened with warm water and some mild cleaning agent.

Caution: Do not let the moist cloth come into contact with the cord, the plug and the connector of the base.

### Cleaning the filter

Scale is not harmful to your health but it may give your drink a powdery taste. The anti-scale filter prevents scale particles from ending up in your drink.

Clean the single-action filter regularly in the following way:

- 1** Take the filter out of the kettle (Fig. 12).
- 2** Gently clean the filter with a soft nylon brush.
- 3** Slide the filter back into the kettle.

*Note: HD9385 only: The filter at the bottom of the kettle cannot be removed. You can clean this filter by descaling the kettle, see section 'Descaling the kettle' below.*

### Descaling the kettle

Regular descaling prolongs the lifetime of the kettle.

In case of normal use (up to 5 times a day), the following descaling frequency is recommended:

- Once every 6 months for areas with low water hardness.
- Once every 3 months for areas with average water hardness.
- Once every month for areas with high water hardness.

- 1** Fill the kettle with white vinegar (8% acetic acid) up to one quarter of the MAX indication.
- 2** Add water to the MAX indication.
- 3** Press the green tea button to heat up the water to 80°C and then press the KEEP WARM button.
- 4** Empty the kettle after 30 minutes and rinse the inside thoroughly.
- 5** Repeat the descaling procedure if there is still some scale in the kettle.

*Note: You can also use an appropriate descaler. In that case, follow the instructions on the package of the descaler.*

*Note: If you take the kettle off the base before the descaling process is finished, the appliance switches off automatically. You can also deactivate the descaling process by pressing any of the preset buttons.*

### Storage

- To store the cord, wind it around the cord storage facility in the bottom of the base (Fig. 2).

### Ordering accessories

To purchase accessories for this appliance, please visit our online shop at [www.shop.philips.com/service](http://www.shop.philips.com/service). If the online shop is not available in your country, go to your Philips dealer or a Philips service centre. If you have any difficulties obtaining accessories for your appliance, please contact the Philips Consumer Care Centre in your country. You find its contact details in the worldwide guarantee leaflet.

### Environment

- Do not throw away the appliance with the normal household waste at the end of its life, but hand it in at an official collection point for recycling. By doing this, you help to preserve the environment (Fig. 13).

### Guarantee and service

If you need service or information or if you have a problem, please visit the Philips website at [www.philips.com/support](http://www.philips.com/support) or contact the Philips Consumer Care Centre in your country. You find its phone number in the worldwide guarantee leaflet. If there is no Consumer Care Centre in your country, go to your local Philips dealer.

## Troubleshooting

This chapter summarises the most common problems you could encounter with the appliance. If you are unable to solve the problem with the information below, visit [www.philips.com/support](http://www.philips.com/support) for a list of frequently asked questions or contact the Consumer Care Centre in your country.

Signal	Meaning/solution
The light ring around one preset button lights up while the other light rings are off.	After the water has reached the set temperature, the light of the selected preset button stays on for 5 minutes.
The light ring of the preset button I pressed flashes 3 times.	The temperature of the water is higher than the temperature of the selected preset button.
The kettle beeps.	The water has reached the set temperature.

Problem	Possible solution
I cannot set the desired temperature.	The current temperature of the water in the kettle is probably higher than the temperature you want to set. You can add cold water to the kettle. If you wish to reheat the water immediately, you can only select 100°C.
I try to switch on the kettle but it switches off automatically.	When there is no water in the kettle, the boil-dry protection trips and the kettle switches off automatically. You may need to put more water in the kettle (at least 0.25 litres).  The kettle is not placed on its base correctly. Remove the kettle from the base and correctly place it on the base again.
The kettle switches off automatically when the keep-warm function is active.	The kettle keeps the water warm for 30 minutes and then switches off automatically. To keep the water warm longer, press the KEEP WARM button again after it has finished.

## DEUTSCH

### Einführung

Herzlichen Glückwunsch zu Ihrem Kauf und willkommen bei Philips! Um das Kundendienstangebot von Philips vollständig nutzen zu können, sollten Sie Ihr Produkt unter [www.philips.com/welcome](http://www.philips.com/welcome) registrieren.

### Allgemeine Beschreibung (Abb. 1)

- 1 Deckel
- 2 Ausgießer
- 3 Wasserstandsanzeige
- 4 Deckelentriegelungstaste
- 5 Gerätebasis
- 6 Aufheizsockel-Anschluss
- 7 Kabelaufwicklung
- 8 Netzstecker
- 9 Taste für schwarzen/Früchte-/Kräutertee
- 10 Taste für Instant-Suppe/heiße Schokolade
- 11 Taste für Instant-Kaffee
- 12 Taste für grünen Tee
- 13 40 °C-Taste
- 14 KEEP WARM-Taste

### Wichtig

Lesen Sie diese Bedienungsanleitung vor dem Gebrauch des Geräts aufmerksam durch, und bewahren Sie sie für eine spätere Verwendung auf.

#### Gefahr

- Tauchen Sie den Wasserkocher und den Aufheizsockel niemals in Wasser oder andere Flüssigkeiten.

#### Warnhinweis

- Prüfen Sie, bevor Sie das Gerät in Betrieb nehmen, ob die Spannungsangabe auf dem Gerät mit der örtlichen Netzspannung übereinstimmt.

- Benutzen Sie das Gerät nicht, wenn der Stecker, das Netzkabel, der Aufheizsockel oder das Gerät selbst beschädigt ist.
  - Um Gefährdungen zu vermeiden, darf ein defektes Netzkabel nur von einem Philips Service-Center, einer von Philips autorisierten Werkstatt oder einer ähnlich qualifizierten Person durch ein Original-Ersatzkabel ersetzt werden.
  - Dieses Gerät ist für Benutzer (einschl. Kinder) mit eingeschränkten physischen, sensorischen oder psychischen Fähigkeiten bzw. ohne jegliche Erfahrung oder Vorwissen nur dann geeignet, wenn eine angemessene Aufsicht oder ausführliche Anleitung zur Benutzung des Geräts durch eine verantwortliche Person sichergestellt ist.
  - Achten Sie darauf, dass Kinder nicht mit dem Gerät spielen.
  - Halten Sie das Netzkabel außer Reichweite von Kindern. Lassen Sie das Netzkabel nicht über die Kante der Arbeitsfläche hinunter hängen, auf der das Gerät steht. Überschüssiges Kabel kann im Aufheizsockel verstaut werden.
  - Stellen Sie das Gerät nicht auf versiegelte Unterlagen (z. B. ein Serviertablett), da sich Wasser unter dem Gerät sammeln könnte, was zu Gefährdungen führen würde.
  - Heißes Wasser kann Verbrühungen verursachen. Gehen Sie vorsichtig mit dem Gerät um, wenn es heißes Wasser enthält.
  - Vermeiden Sie während und einige Zeit nach der Verwendung jede Berührung mit der Außenwand des Wasserkochers, da sie sehr heiß wird. Heben Sie das Gerät nur am Handgriff an.
  - Füllen Sie den Wasserkocher nicht über die Höchstmarkierung hinaus. Ist der Wasserkocher zu voll, kann kochendes Wasser aus dem Ausgießer spritzen und zu Verbrühungen führen.
  - Nehmen Sie den Deckel nicht ab, während das Wasser erhitzt wird. Seien Sie vorsichtig beim Abnehmen des Deckels unmittelbar nach dem Kochen des Wassers. Der austretende Dampf ist sehr heiß.
  - Benutzen Sie den Wasserkocher nur mit dem dazu gehörigen Aufheizsockel.
- #### Achtung
- Schließen Sie das Gerät nur an eine geerdete Steckdose an.
  - Stellen Sie den Aufheizsockel und den Wasserkocher immer auf eine trockene, ebene und stabile Unterlage.
  - Der Wasserkocher ist nur zum Erhitzen und Kochen von Wasser vorgesehen. Er eignet sich nicht zum Erwärmen von Suppen und anderen Flüssigkeiten oder von Nahrungsmitteln in Gläsern, Flaschen oder Dosen.
  - Wenn Sie eine Temperatur unter 100 °C auswählen, wird das Wasser nicht erst gekocht (sterilisiert), sondern direkt auf die voreingestellte Temperatur erhitzt.
  - Achten Sie stets darauf, dass Sie den Wasserkocher mindestens bis zur Anzeige für 1 Tasse (0,25 l) füllen, damit er nicht trocken kocht.
  - Abhängig vom Härtegrad des Wassers in Ihrer Region können sich im Laufe der Zeit kleine Flecken oder Verfärbungen auf dem Heizelement Ihres Wasserkochers bilden. Es handelt sich dabei um Kalkablagerungen auf dem Heizelement und an der Innenwand des Wasserkochers. Je härter das Wasser,

desto schneller bilden sich diese Kalkrückstände, die in unterschiedlichen Farben auftreten können. Kalkablagerungen sind zwar unschädlich, können jedoch mit der Zeit die Leistung und Lebensdauer Ihres Wasserkochers beeinträchtigen. Entkalken Sie Ihren Wasserkocher regelmäßig gemäß den Anleitungen im Kapitel "Reinigen und Entkalken".

- Hinweis: Am Boden des Geräts kann sich etwas Kondenswasser niederschlagen. Das ist völlig normal und kein Zeichen für einen Defekt.
- Dieses Gerät ist für die Verwendung im Haushalt und in folgenden Bereichen vorgesehen:
  - 1 Küchen in Geschäften, Büros oder anderen Arbeitsumgebungen;
  - 2 Landwirtschaftlichen Betrieben;
  - 3 Hotels, Motels oder anderen Unterkünften;
  - 4 Unterkünften mit Frühstücksangebot.

### Trockengehschutz

Dieser Wasserkocher ist mit einer Abschaltautomatik ausgestattet, die aktiviert wird, wenn Sie das Gerät ohne Wasser oder bei zu geringem Wasserstand einschalten. Füllen Sie den Wasserkocher mit ungefähr 1 Liter Wasser. Nehmen Sie den Wasserkocher etwa eine Minute lang vom Aufheizsockel, und stellen Sie ihn anschließend wieder auf den Sockel. Danach kann das Gerät wieder wie gewohnt benutzt werden.

### Elektromagnetische Felder

Dieses Philips Gerät erfüllt sämtliche Normen bezüglich elektromagnetischer Felder (EMF). Nach aktuellen wissenschaftlichen Erkenntnissen ist das Gerät sicher im Gebrauch, sofern es ordnungsgemäß und entsprechend den Anweisungen in dieser Bedienungsanleitung gehandhabt wird.

### Vor dem ersten Gebrauch

- 1 Entfernen Sie ggf. alle Aufkleber vom Aufheizsockel und vom Wasserkocher.
- 2 Stellen Sie den Aufheizsockel auf eine trockene, stabile und ebene Unterlage.
- 3 Legen Sie überschüssiges Kabel um die Kabelaufwicklung im Boden des Aufheizsockels (Abb. 2).
- 4 Spülen Sie den Wasserkocher mit Wasser aus.
- 5 Füllen Sie den Wasserkocher bis zur MAX-Markierung mit Wasser, und lassen Sie es einmal aufkochen (siehe Kapitel "Das Gerät benutzen").
- 6 Gießen Sie das heiße Wasser aus, und spülen Sie den Wasserkocher nochmals aus.

### Das Gerät benutzen

- 1 Drücken Sie die Deckelentriegelungstaste (1). Der Deckel öffnet sich automatisch (2) (Abb. 3).
- 2 Füllen Sie den Wasserkocher mit der gewünschten Menge an Wasser (Abb. 4).

Hinweis: Sie können den Wasserkocher auch durch den Ausgießer mit Wasser füllen.

- 3 Schließen Sie den Deckel (Abb. 5).
- 4 Setzen Sie den Wasserkocher auf den Aufheizsockel, und stecken Sie den Netzstecker in die Steckdose (Abb. 6).

Das Gerät ist nun einsatzbereit.

### Wasser über die Speichertasten erhitzen

Unterschiedliche Heißgetränke erfordern für den optimalen Geschmack unterschiedliche Temperaturen. Mit den Speichertasten am Aufheizsockel können Sie die richtige Temperatur für Ihr bevorzugtes Heißgetränk auswählen.

Um sicherzustellen, dass das Wasser genau auf die eingestellte Temperatur erhitzt wird, füllen Sie das Gerät mit mindestens 0,25 Liter Wasser.

\* Dieser Wasserkocher wurde für maximale Genauigkeit bei der Temperatur entwickelt. Die tatsächliche Wassertemperatur kann jedoch leicht von der angezeigten Temperatur abweichen.

- Es gibt 4 Tasten für unterschiedliche heiße Getränke: Schwarzer/ Fruchte-/Kräutertee (100 °C), Instant-Suppe/heiße Schokolade (95 °C), Instant-Kaffee (90 °C) und grüner Tee (80 °C). Außerdem gibt es eine Taste für 40 °C und eine KEEP WARM-Taste. (Abb. 7)

- 1 Drücken Sie eine der Speichertasten (Abb. 8).
  - ▶ Das Wasser beginnt, sich auf die Temperatur der ausgewählten Speichertaste zu erhitzen.
  - ▶ Während das Wasser erhitzt wird, blinkt der Leuchtring um die ausgewählte Taste langsam, bis das Wasser die gewünschte Temperatur erreicht hat (Abb. 9).
  - ▶ Wenn die aktuelle Wassertemperatur im Wasserkocher höher ist als die Temperatur der ausgewählten Speichertaste, blinkt der Leuchtring nicht, blinkt aber dreimal, um anzuzeigen, dass diese Taste nicht betätigt werden kann (Abb. 10).

Hinweis: Sie können das Gerät durch erneutes Drücken der Taste oder durch Abnehmen des Wasserkochers vom Aufheizsockel deaktivieren.

- 2 Der Wasserkocher erhitzt das Wasser auf die Temperatur der ausgewählten Speichertaste.
  - ▶ Wenn das Wasser die festgelegte Temperatur erreicht hat, hören Sie ein Tonsignal. Der Leuchtring um die ausgewählte Taste hört auf zu blinken und leuchtet dauerhaft (Abb. 11).

Hinweis: Das Tonsignal wird als Erinnerung nach zwei Minuten wiederholt.

Hinweis: Während der Wasserkocher in Betrieb ist, können Sie durch Drücken einer anderen Speichertaste ein anderes Heißgetränk auswählen. Dies ist nur möglich, wenn die Temperatur des Wassers noch unter der Temperatur der neu gedrückten Taste liegt.

### Das Wasser warm halten

Sie können die Warmhaltefunktion verwenden, um das Wasser 30 Minuten lang auf der Temperatur der entsprechenden Speichertaste (40 °C, 80 °C, 90 °C, 95 °C oder 100 °C) zu halten.

Hinweis: Verwenden Sie die Warmhaltefunktion nur in Kombination mit einer Speichertaste.

Verwenden Sie die Warmhaltefunktion nur, wenn sich mindestens 0,25 Liter Wasser im Wasserkocher befinden. Ist weniger Wasser im Wasserkocher, wird er möglicherweise vor Ablauf der 30 Minuten ausgeschaltet, um das Heizelement zu schützen.

### Wasser auf gewünschter Temperatur halten

- 1 Drücken Sie eine Speichertaste, um die gewünschte Temperatur einzustellen (siehe Abschnitt "Wasser über die Speichertasten erhitzen" in diesem Kapitel).
- 2 Drücken Sie die KEEP WARM-Taste (Abb. 11).
  - ▶ Wenn der Wasserkocher das Wasser erhitzt, um es auf der ausgewählten Temperatur zu halten, leuchtet der Leuchtring um die KEEP WARM-Taste dauerhaft.
  - ▶ Wenn das Wasser die ausgewählte Temperatur erreicht hat, blinkt der Leuchtring um die KEEP WARM-Taste langsam, bis die Warmhaltefunktion nach 30 Minuten automatisch aufgehoben oder abgeschaltet wird.

Hinweis: Wenn Sie die KEEP WARM-Taste drücken, bevor Sie eine Speichertaste drücken, passiert nichts. Wenn Sie nur heißes Wasser zubereitet haben, können Sie dieselbe Speichertaste erneut drücken und anschließend die KEEP WARM-Taste drücken.

- 3 Der Wasserkocher hält das Wasser 30 Minuten lang warm.
  - ▶ Nach 30 Minuten hören Sie ein akustisches Signal, und das Gerät schaltet sich automatisch aus.

Hinweis: Sie können die Warmhaltefunktion jederzeit deaktivieren. Drücken Sie dazu erneut die KEEP WARM-Taste, drücken Sie die ausgewählte Speichertaste oder nehmen Sie den Wasserkocher vom Aufheizsockel.

Hinweis: Wenn Sie den Wasserkocher vom Aufheizsockel nehmen, geht die Einstellung für die Warmhaltetemperatur verloren.

Hinweis: Wenn Sie eine andere Speichertaste drücken, während die Warmhaltefunktion aktiviert ist, schaltet sich die Warmhaltefunktion ab, und der Wasserkocher beginnt, das Wasser auf die Temperatur der Speichertaste zu erhitzen.

Hinweis: Wenn die Warmhaltefunktion nicht aktiviert ist, schaltet sich das Gerät nach 5 Minuten automatisch aus.

### Reinigen und Entkalken

Ziehen Sie vor dem Reinigen stets den Netzstecker des Aufheizsockels aus der Steckdose.

Nehmen Sie immer den Wasserkocher vom Aufheizsockel, bevor Sie ihn reinigen.

Tauchen Sie den Wasserkocher oder den Aufheizsockel niemals in Wasser.

Benutzen Sie zum Reinigen des Geräts keine Scheuerschwämme und -mittel oder aggressive Flüssigkeiten wie Benzin oder Azeton.

### Den Wasserkocher und Aufheizsockel reinigen

- 1 Reinigen Sie die Außenseite des Wasserkochers und Aufheizsockels mit einem weichen Tuch, das Sie mit warmem Wasser und ein wenig Spülmittel angefeuchtet haben.

Achtung: Achten Sie darauf, dass das feuchte Tuch nicht in Kontakt mit dem Netzkabel, dem Stecker und dem Anschluss des Aufheizsockels kommt.

### Den Filter reinigen

Kalk, der sich als Kesselstein absetzt, ist gesundheitlich unbedenklich, kann aber den Getränken einen sandigen Beigeschmack verleihen. Der Anti-Kalk-Filter verhindert, dass Kalkpartikel in Ihre Getränke geraten. Reinigen Sie den Single Action-Filter regelmäßig auf folgende Weise:

- 1 Nehmen Sie den gesamten Filter aus dem Wasserkocher (Abb. 12).
- 2 Reinigen Sie den Filter vorsichtig mit einer weichen Nylonbürste.
- 3 Schieben Sie den Filter zurück in den Wasserkocher.

*Hinweis: Nur HD9385: Der Filter an der Unterseite des Wasserkochers kann nicht entfernt werden. Sie können diesen Filter reinigen, indem Sie den Wasserkocher entkalken, siehe den Abschnitt "Den Wasserkocher entkalken" unten.*

### Den Wasserkocher entkalken

Regelmäßiges Entkalken verlängert die Nutzungsdauer des Wasserkochers. Bei normalem Gebrauch (bis zu fünfmal pro Tag) empfiehlt es sich, das Gerät in folgenden Abständen zu entkalken:

- Alle 6 Monate bei niedriger Wasserhärte.
- Alle 3 Monate bei durchschnittlicher Wasserhärte.
- Jeden Monat bei hoher Wasserhärte.

- 1 Füllen Sie den Wasserkocher bis zu einem Viertel der MAX-Markierung mit Haushaltssessig (8 % Säuregehalt).
- 2 Geben Sie Wasser hinzu, bis die MAX-Markierung erreicht ist.
- 3 Drücken Sie die Taste für grünen Tee, um das Wasser auf 80 °C zu erhitzen, und drücken Sie dann die KEEP WARM-Taste.
- 4 Entleeren Sie nach 30 Minuten den Wasserkocher, und spülen Sie ihn innen gründlich aus.
- 5 Bei Bedarf können Sie den Entkalkungsvorgang wiederholen.

*Hinweis: Sie können auch einen anderen geeigneten Entkalker verwenden. Halten Sie sich dann an die Anweisungen auf der Verpackung des Entkalkers.*

*Hinweis: Wenn Sie den Wasserkocher vom Aufheizsockel nehmen, bevor der Entkalkungsvorgang beendet ist, schaltet sich das Gerät automatisch aus. Sie können den Entkalkungsvorgang durch Drücken einer der Speichertasten auch deaktivieren.*

### Aufbewahrung

- Legen Sie das Kabel zur Aufbewahrung um die Kabelaufwicklung im Boden des Aufheizsockels (Abb. 2).

### Zubehör bestellen

Um Zubehör für dieses Gerät zu kaufen, besuchen Sie unseren Online-Shop unter [www.shop.philips.com/service](http://www.shop.philips.com/service). Wenn der Online-Shop in Ihrem Land nicht verfügbar ist, wenden Sie sich an Ihren Philips Händler oder ein Philips Service-Center. Sollten Sie Schwierigkeiten bei der Beschaffung von Zubehör für Ihr Gerät haben, wenden Sie sich bitte an ein Philips Service-Center in Ihrem Land. Die entsprechenden Kontaktinformationen finden Sie in der beiliegenden Garantieschrift.

### Umwelt

- Geben Sie das Gerät am Ende der Lebensdauer nicht in den normalen Hausmüll. Bringen Sie es zum Recycling zu einer offiziellen Sammelstelle. Auf diese Weise tragen Sie zum Umweltschutz bei (Abb. 13).

### Garantie und Kundendienst

Benötigen Sie weitere Informationen oder treten Probleme auf, besuchen Sie bitte die Philips Website [www.philips.com/support](http://www.philips.com/support), oder setzen Sie sich mit einem Philips Service-Center in Ihrem Land in Verbindung. Die

Telefonnummer finden Sie in der internationalen Garantieschrift. Sollte es in Ihrem Land kein Service-Center geben, wenden Sie sich bitte an Ihren Philips Händler.

### Fehlerbehebung

In diesem Abschnitt sind die häufigsten Probleme zusammengestellt, die mit Ihrem Gerät auftreten können. Sollten Sie ein Problem mithilfe der nachstehenden Informationen nicht beheben können, besuchen Sie unsere Website unter: [www.philips.com/support](http://www.philips.com/support) für eine Liste mit häufig gestellten Fragen, oder wenden Sie sich den Kundendienst in Ihrem Land.

Signal	Bedeutung/Lösung
Der Leuchtring um eine Speichertaste leuchtet auf, während die anderen Leuchtringe aus sind.	Nachdem das Wasser die festgelegte Temperatur erreicht hat, bleibt die Leuchte der ausgewählten Speichertaste 5 Minuten lang an.
Der Leuchtring der Speichertaste, die ich gedrückt habe, leuchtet dreimal auf.	Die Temperatur des Wassers ist höher als die Temperatur der ausgewählten Speichertaste.
Der Wasserkocher gibt einen Piepton aus.	Das Wasser hat die voreingestellte Temperatur erreicht.

Problem	Mögliche Lösung
Die gewünschte Temperatur lässt sich nicht einstellen.	Die aktuelle Wassertemperatur im Wasserkocher ist vermutlich höher als die von Ihnen eingestellte Temperatur. Sie können dem Wasserkocher kaltes Wasser hinzufügen. Wenn Sie das Wasser sofort erneut erhitzen möchten, können Sie nur 100 °C auswählen.
Ich versuche, den Wasserkocher einzuschalten, er schaltet sich jedoch automatisch aus.	Wenn sich kein Wasser im Wasserkocher befindet, wird der Trockenschutz ausgelöst und der Wasserkocher schaltet sich automatisch aus. Sie müssen eventuell mehr Wasser in den Wasserkocher (mindestens 0,25 Liter) füllen.
Der Wasserkocher schaltet sich automatisch aus, wenn der Warmhaltemodus aktiv ist.	Der Wasserkocher sitzt nicht ordnungsgemäß auf dem Aufheizsockel. Nehmen Sie den Wasserkocher vom Aufheizsockel, und stellen Sie ihn wieder korrekt darauf. Der Wasserkocher hält das Wasser 30 Minuten lang warm und schaltet sich anschließend automatisch aus. Um das Wasser länger warm zu halten, drücken Sie die KEEP WARM-Taste erneut.

## FRANÇAIS

### Introduction

Félicitations pour votre achat et bienvenue dans l'univers Philips ! Pour profiter pleinement de l'assistance Philips, enregistrez votre produit sur le site à l'adresse suivante : [www.philips.com/welcome](http://www.philips.com/welcome).

### Description générale (fig. 1)

- 1 Couvercle
- 2 Bec verseur
- 3 Indicateur de niveau d'eau
- 4 Bouton de déverrouillage du couvercle
- 5 Base
- 6 Connecteur du socle
- 7 Rangement du cordon
- 8 Cordon d'alimentation
- 9 Bouton pour thé noir/thé aux fruits/tisane
- 10 Bouton pour chocolat chaud/soupe instantanée
- 11 Bouton pour café instantané
- 12 Bouton pour thé vert
- 13 Bouton 40 °C
- 14 Bouton KEEP WARM

### Important

Lisez attentivement ce mode d'emploi avant d'utiliser l'appareil et conservez-le pour un usage ultérieur.

## **Danger**

- N'immergez en aucun cas la bouilloire ou le socle dans l'eau ni dans tout autre liquide.

## **Avertissement**

- Avant de brancher l'appareil, vérifiez que la tension indiquée sur l'appareil correspond à la tension supportée par le secteur local.
- N'utilisez pas l'appareil si la fiche, le cordon d'alimentation, le socle ou l'appareil lui-même est endommagé.
- Si le cordon d'alimentation est endommagé, il doit être remplacé par Philips, par un Centre Service Agréé Philips ou par un technicien qualifié afin d'éviter tout accident.
- Cet appareil n'est pas destiné à être utilisé par des personnes (notamment des enfants) dont les capacités physiques, sensorielles ou intellectuelles sont réduites, ou par des personnes manquant d'expérience ou de connaissances, à moins que celles-ci ne soient sous surveillance ou qu'elles n'aient reçu des instructions quant à l'utilisation de l'appareil par une personne responsable de leur sécurité.
- Veillez à ce que les enfants ne puissent pas jouer avec l'appareil.
- Tenez le cordon d'alimentation hors de portée des enfants. Ne laissez en aucun cas le cordon pendre de la table ou du plan de travail. Enroulez le cordon sous ou autour du socle pour en ajuster la longueur.
- Ne placez pas l'appareil sur une surface avec rebords (un plateau par exemple) car l'eau pourrait s'accumuler sous l'appareil et provoquer un accident.
- L'eau chaude peut causer de graves brûlures. Soyez prudent lorsque la bouilloire contient de l'eau chaude.
- Ne touchez pas la bouilloire pendant et quelque temps après son utilisation car elle peut être très chaude. Déplacez toujours la bouilloire à l'aide de sa poignée.
- Ne remplissez jamais la bouilloire au-delà de l'indication du niveau maximal. Si la bouilloire est trop remplie, de l'eau bouillante risque de s'échapper du bec verseur et de provoquer des brûlures.
- Ne retirez jamais le couvercle tant que l'eau chauffe. Soyez prudent si vous enlevez le couvercle lorsque l'eau vient de bouillir : la vapeur s'échappant de la bouilloire est extrêmement chaude.
- N'utilisez la bouilloire qu'avec le socle d'origine.

## **Attention**

- Branchez l'appareil uniquement sur une prise secteur mise à la terre.
- Placez toujours le socle et la bouilloire sur une surface sèche, stable et plane.
- La bouilloire est uniquement conçue pour chauffer ou bouillir de l'eau. Ne l'utilisez pas pour réchauffer de la soupe, de la nourriture en bocal, en bouteille ou en boîte, ou tout autre liquide.
- Lorsque vous sélectionnez une température inférieure à 100 °C, l'eau ne bout pas (non stérilisée), mais est directement chauffée à la température indiquée par le bouton de pré-réglage sélectionné.

- Veillez à toujours remplir la bouilloire au moins jusqu'à l'indication de niveau d'eau minimal (1 tasse, 0,25 l) afin d'éviter toute marche à vide.
- Selon la dureté de l'eau de votre région, de petites particules ou taches peuvent apparaître sur la résistance de votre bouilloire lorsque vous l'utilisez. Ce phénomène est dû à la formation de dépôts sur la résistance et à l'intérieur de la bouilloire. Plus l'eau est calcaire, plus vite les dépôts se forment. Les dépôts peuvent être de couleurs différentes. Bien que les dépôts ne soient pas dangereux, ils peuvent diminuer les performances et la durée de vie de votre bouilloire. Détartrez régulièrement votre bouilloire en suivant les instructions du chapitre « Nettoyage et détartrage ».
- De la condensation peut apparaître à la base de la bouilloire. Ce phénomène est normal. Il ne s'agit pas d'un dysfonctionnement de la bouilloire.
- Cet appareil est destiné à un usage domestique ou pour une utilisation similaire comme :
  - 1 cuisine destinée aux employés dans les entreprises, magasins et autres environnements de travail ;
  - 2 fermes ;
  - 3 utilisation par les clients dans les hôtels, motels et autres environnements résidentiels ;
  - 4 chambres d'hôte.

### **Coupure automatique en cas de marche à vide**

Cette bouilloire est équipée d'une protection contre la marche à vide. La protection contre la marche à vide éteint automatiquement la bouilloire si elle est allumée alors qu'elle est vide ou ne contient pas une quantité suffisante d'eau. Remplissez la bouilloire avec 1 l d'eau environ. Laissez-la hors de sa base pendant 1 minute, puis replacez-la dessus. La bouilloire est de nouveau prête à l'emploi.

### **Champs électromagnétiques (CEM)**

Cet appareil Philips est conforme à toutes les normes relatives aux champs électromagnétiques (CEM). Il répond aux règles de sécurité établies sur la base des connaissances scientifiques actuelles s'il est manipulé correctement et conformément aux instructions de ce mode d'emploi.

### **Avant la première utilisation**

- 1 Retirez tout autocollant du socle ou de la bouilloire, le cas échéant.
- 2 Placez la bouilloire sur une surface sèche, stable et plane.
- 3 Pour régler la longueur du cordon, enroulez-le autour du rangement prévu à cet effet sur le socle (fig. 2).
- 4 Rincez la bouilloire à l'eau.
- 5 Remplissez la bouilloire d'eau jusqu'à l'indication de niveau maximal (MAX) et faites-la bouillir une fois (voir le chapitre « Utilisation de l'appareil »).
- 6 Versez l'eau bouillante, puis rincez de nouveau la bouilloire.

### **Utilisation de l'appareil**

- 1 Appuyez sur le bouton de déverrouillage du couvercle (1). Le couvercle s'ouvre automatiquement (2) (fig. 3).
- 2 Remplissez la bouilloire avec la quantité souhaitée d'eau (fig. 4).

*Remarque : Vous pouvez également remplir la bouilloire par le bec verseur.*

- 3 Fermez le couvercle (fig. 5).
- 4 Placez la bouilloire sur le socle et branchez le cordon d'alimentation sur la prise secteur (fig. 6).

L'appareil est désormais prêt à l'emploi.

### **Réchauffage de l'eau avec les boutons pré-réglés**

Pour un goût optimal, l'eau doit chauffer à différentes températures en fonction du type de boisson. Avec les boutons pré-réglés du socle, vous pouvez choisir la température exacte pour votre boisson chaude préférée. Pour vous assurer que l'eau chauffe exactement\* à la température indiquée, remplissez la bouilloire avec 0,25 l d'eau minimum.

\* Cette bouilloire a été conçue pour une précision de température maximale. Toutefois, la véritable température de l'eau peut varier légèrement de la température indiquée.

- 4 boutons représentent des boissons chaudes différentes : thé noir/thé aux fruits/tisane (100 °C), chocolat chaud/soupe instantanée (95 °C), café instantané (90 °C) et thé vert (80 °C). Il y a également un bouton 40 °C et un bouton KEEP WARM. (fig. 7)

**1** Appuyez sur l'un des boutons préréglés (fig. 8).

- ▶ L'eau commence à chauffer à la température du bouton préréglé sélectionné.
- ▶ Pendant que l'eau chauffe, l'anneau lumineux autour du bouton sélectionné clignote lentement jusqu'à ce que l'eau ait atteint la température souhaitée (fig. 9).
- ▶ Si la température de l'eau dans la bouilloire est plus élevée que la température du bouton préréglé sélectionné, l'anneau lumineux clignote 3 fois pour indiquer que ce bouton ne peut pas être utilisé (fig. 10).

*Remarque : vous pouvez éteindre la bouilloire en appuyant à nouveau sur le bouton ou en retirant la bouilloire de son socle.*

**2** La bouilloire chauffe l'eau à la température du bouton préréglé sélectionné.

- ▶ Lorsque l'eau a atteint la température désirée, vous entendez un signal sonore. L'anneau lumineux autour du bouton sélectionné arrête de clignoter et s'allume de manière continue (fig. 11).

*Remarque : le signal sonore est répété comme rappel au bout de 2 minutes.*

*Remarque : vous pouvez sélectionner un autre type de boisson chaude en appuyant sur un autre bouton préréglé pendant que la bouilloire fonctionne. Ceci est uniquement possible si la température de l'eau est toujours inférieure à la température du nouveau bouton sélectionné.*

### Maintien de l'eau au chaud

Vous pouvez utiliser la fonction de maintien au chaud pour maintenir l'eau à la température souhaitée pendant 30 minutes (40 °C, 80 °C, 90 °C, 95 °C ou 100 °C pour les boutons préréglés).

*Remarque : n'utilisez la fonction de maintien au chaud qu'avec un bouton préréglé.*

utilisez uniquement la fonction de maintien au chaud quand la bouilloire contient au moins 0,25 litre d'eau. Si la bouilloire contient une quantité d'eau insuffisante, elle s'éteint avant la fin des 30 minutes habituelles pour protéger la résistance.

### Maintien de l'eau à une température désirée

**1** Appuyez sur un bouton préréglé pour régler la température souhaitée (voir la section « Réchauffage de l'eau avec les boutons préréglés » dans ce chapitre).

**2** Appuyez sur le bouton KEEP WARM (fig. 11).

- ▶ Lorsque la bouilloire chauffe l'eau pour la maintenir à la température souhaitée, l'anneau lumineux autour du bouton KEEP WARM s'allume de manière continue.
- ▶ Lorsque l'eau a atteint la température sélectionnée, l'anneau lumineux autour du bouton KEEP WARM clignote lentement jusqu'à ce que la fonction de maintien au chaud soit annulée ou s'éteigne automatiquement au bout de 30 minutes.

*Remarque : si vous appuyez sur le bouton KEEP WARM avant d'appuyer sur un bouton préréglé, rien ne se passe. Si vous venez de faire chauffer de l'eau, vous pouvez appuyer à nouveau sur le même bouton préréglé, puis appuyer sur le bouton KEEP WARM.*

**3** La bouilloire maintient l'eau au chaud pendant 30 minutes.

- ▶ Au bout de 30 minutes, un signal sonore retentit et l'appareil s'éteint automatiquement.

*Remarque : vous pouvez arrêter le processus de maintien au chaud à tout moment. Pour ce faire, appuyez à nouveau sur le bouton KEEP WARM, appuyez sur le bouton préréglé requis ou retirez la bouilloire de son socle.*

*Remarque : Si vous retirez la bouilloire du socle, la température de maintien au chaud choisie est perdue.*

*Remarque : si vous appuyez sur un autre bouton préréglé alors que la fonction de maintien au chaud est activée, cette dernière se désactive et la bouilloire commence à chauffer l'eau à la température du bouton préréglé.*

*Remarque : si la fonction de maintien au chaud n'est pas activée, la bouilloire s'éteint automatiquement après 5 minutes d'inactivité.*

### Nettoyage et détartrage

Débranchez toujours le socle avant de le nettoyer.

Retirez toujours la bouilloire du socle avant de la nettoyer.

Ne plongez jamais la bouilloire ou le socle dans l'eau.

N'utilisez jamais d'éponges à récurer, de produits abrasifs ou de détergents agressifs tels que l'essence ou l'acétone pour nettoyer l'appareil.

### Nettoyage de la bouilloire et du socle

**1** Nettoyez l'extérieur de la bouilloire et le socle à l'aide d'un chiffon humide et d'un peu de détergent.

Attention : Ne laissez pas le chiffon humide en contact avec le cordon, la prise et le raccord du socle.

### Nettoyage du filtre

Le calcaire n'est pas nocif pour votre santé mais votre boisson peut acquérir un goût poudreux. Le filtre empêche les particules de calcaire de venir dans votre boisson.

Nettoyez le filtre simple action régulièrement de la manière suivante :

**1** Retirez le filtre de la bouilloire (fig. 12).

**2** Nettoyez délicatement le filtre à l'aide d'une brosse douce en nylon.

**3** Remplacez le filtre dans la bouilloire.

*Remarque : HD9385 uniquement : le filtre au fond de la bouilloire ne peut pas être enlevé. Vous pouvez nettoyer ce filtre en détartrant la bouilloire (voir la section « Détartrage de la bouilloire » ci-dessous).*

### Détartrage de la bouilloire

Un détartrage régulier prolonge la durée de vie de votre bouilloire.

Pour une utilisation normale (jusqu'à 5 fois par jour), il est conseillé de détartrer votre bouilloire comme suit :

- Tous les 6 mois si votre eau est douce.
- Tous les 3 mois si votre eau est moyennement calcaire.
- Tous les mois si votre eau est très calcaire.

**1** Remplissez la bouilloire de vinaigre blanc (8 % d'acide acétique) au quart de la capacité maximale.

**2** Ajoutez de l'eau jusqu'à l'indication de niveau maximal (MAX).

**3** Appuyez sur le bouton pour thé vert pour chauffer l'eau à 80 °C, puis appuyez sur le bouton KEEP WARM.

**4** Videz la bouilloire au bout de 30 minutes et rincez scrupuleusement l'intérieur.

**5** Répétez l'opération de détartrage s'il y a encore des particules de calcaire dans la bouilloire.

*Remarque : Vous pouvez également utiliser un détartrant spécial. Dans ce cas, suivez les instructions indiquées sur l'emballage.*

*Remarque : si vous retirez la bouilloire de son socle avant la fin du détartrage, celle-ci s'éteint automatiquement. Vous pouvez également arrêter le détartrage en appuyant sur l'un des boutons préréglés.*

### Rangement

- Pour ranger le cordon, enroulez-le autour du rangement prévu à cet effet sur le socle (fig. 2).

### Commande d'accessoires

Pour acheter des accessoires pour cet appareil, rendez-vous sur notre boutique en ligne à l'adresse [www.shop.philips.com/service](http://www.shop.philips.com/service). Si la boutique en ligne n'est pas disponible dans votre pays, contactez votre revendeur Philips ou un Centre Service Agréé Philips. Si vous rencontrez des problèmes pour vous procurer des accessoires pour votre appareil, contactez le Service Consommateurs Philips de votre pays. Vous en trouverez les coordonnées dans le dépliant de garantie internationale.

### Environnement

- Lorsqu'il ne fonctionnera plus, ne jetez pas l'appareil avec les ordures ménagères, mais déposez-le à un endroit assigné à cet effet, où il pourra être recyclé. Vous contribuerez ainsi à la protection de l'environnement (fig. 13).

### Garantie et service

Si vous souhaitez obtenir des informations supplémentaires, faire réparer l'appareil ou si vous rencontrez un problème, rendez-vous sur le site Web de Philips à l'adresse [www.philips.com/support](http://www.philips.com/support) ou contactez le Service Consommateurs Philips de votre pays. Vous trouverez le numéro de téléphone correspondant sur le dépliant de garantie internationale. S'il n'existe pas de Service Consommateurs Philips dans votre pays, renseignez-vous auprès de votre revendeur Philips local.



## Dépannage

Cette rubrique présente les problèmes les plus courants que vous pouvez rencontrer avec votre appareil. Si vous ne parvenez pas à résoudre le problème à l'aide des informations ci-dessous, rendez-vous sur [www.philips.com/support](http://www.philips.com/support) pour consulter les questions fréquemment posées, ou contactez le Service Consommateurs de votre pays.

Signal	Signification/solution
L'anneau lumineux autour d'un bouton pré-réglé s'allume alors que les autres anneaux lumineux sont éteints.	Après que l'eau a atteint la température programmée, le voyant du bouton pré-réglé sélectionné reste allumé pendant 5 minutes.
L'anneau lumineux du bouton pré-réglé activé clignote 3 fois.	La température de l'eau est supérieure à la température du bouton pré-réglé sélectionné.
La bouilloire émet des bips.	L'eau a atteint la température programmée.

Problème	Solution possible
Je n'arrive pas à régler la température désirée.	La température actuelle de l'eau dans la bouilloire est probablement plus élevée que la température que vous voulez définir. Vous pouvez ajouter de l'eau froide à la bouilloire. Si vous souhaitez faire chauffer l'eau tout de suite, vous ne pouvez sélectionner que 100 °C.
J'essaie d'allumer la bouilloire mais elle s'éteint automatiquement.	Lorsqu'il n'y a pas d'eau dans la bouilloire, le système de coupure automatique en cas de marche à vide s'active et la bouilloire s'éteint automatiquement. Il se peut que vous deviez ajouter de l'eau dans la bouilloire (au moins 0,25 litre).  La bouilloire n'est pas correctement placée sur son socle. Retirez la bouilloire de son socle et replacez-la correctement.
La bouilloire s'éteint automatiquement lorsque la fonction de maintien au chaud est activée.	La bouilloire maintient l'eau au chaud pendant 30 minutes et s'éteint automatiquement. Pour maintenir l'eau au chaud plus longtemps, appuyez à nouveau sur le bouton KEEP WARM.

## NEDERLANDS

### Inleiding

Gefeliciteerd met uw aankoop en welkom bij Philips! Als u volledig wilt profiteren van de ondersteuning die Philips biedt, registreer uw product dan op [www.philips.com/welcome](http://www.philips.com/welcome).

### Algemene beschrijving (fig. 1)

- 1 Deksel
- 2 Tuit
- 3 Waterniveau-indicator
- 4 Dekselontgrendelknop
- 5 Voet
- 6 Voetconnector
- 7 Snoeropbergvoorziening
- 8 Stekker
- 9 Knop voor zwarte thee en vruchten-/kruidenthee
- 10 Knop voor instantsoep/warme chocolademelk
- 11 Knop voor oploskoffie
- 12 Knop voor groene thee
- 13 Knop voor 40°C
- 14 KEEP WARM-knop (warm houden)

### Belangrijk

Lees deze gebruiksaanwijzing zorgvuldig door voordat u het apparaat gaat gebruiken. Bewaar de gebruiksaanwijzing om deze zo nodig later te kunnen raadplegen.

#### Gevaar

- Dompel de waterkoker en de voet niet in water of een andere vloeistof.

## Waarschuwing

- Controleer of het voltage dat wordt aangegeven op het apparaat, overeenkomt met de plaatselijke netspanning voordat u het apparaat aansluit.
  - Gebruik het apparaat niet indien de stekker, het netsnoer, de voet of het apparaat zelf beschadigd is.
  - Indien het netsnoer beschadigd is, moet u het laten vervangen door Philips, een door Philips geautoriseerd servicecentrum of personen met vergelijkbare kwalificaties om gevaar te voorkomen.
  - Dit apparaat is niet bedoeld voor gebruik door personen (waaronder kinderen) met verminderde lichamelijke, zintuiglijke of geestelijke vermogens, of die gebrek aan ervaring of kennis hebben, tenzij iemand die verantwoordelijk is voor hun veiligheid toezicht op hen houdt of hun heeft uitgelegd hoe het apparaat dient te worden gebruikt.
  - Houd toezicht op jonge kinderen om te voorkomen dat ze met het apparaat gaan spelen.
  - Houd het netsnoer buiten het bereik van kinderen. Laat het snoer niet over de rand van de tafel of het aanrecht hangen waarop het apparaat staat. Overtollig snoer kan in of rondom de voet van het apparaat worden opgeborgen.
  - Plaats het apparaat niet op een oppervlak met een rand eromheen (bijv. een dienblad). Doet u dit wel, dan is de kans aanwezig dat er water onder het apparaat terechtkomt, wat kan leiden tot een gevaarlijke situatie.
  - Heet water kan ernstige brandwonden veroorzaken. Wees voorzichtig met de waterkoker wanneer deze heet water bevat.
  - Raak de buitenwand van de waterkoker tijdens en enige tijd na gebruik niet aan, aangezien deze erg heet wordt. Til het apparaat alleen op aan het handvat.
  - Vul de waterkoker nooit verder dan het aangegeven maximumniveau. Als er te veel water in de waterkoker zit, bestaat het risico dat er kokend water uit de schenktuit naar buiten spat.
  - Verwijder het deksel niet wanneer het water wordt verwarmd. Wees voorzichtig wanneer u het deksel verwijdert direct nadat het water heeft gekookt: de stoom die uit de waterkoker komt is erg heet.
  - Gebruik de waterkoker alleen met de bijbehorende voet.
- #### Let op
- Sluit het apparaat uitsluitend aan op een geaard stopcontact.
  - Plaats de voet en de waterkoker altijd op een droge, vlakke en stabiele ondergrond.
  - De waterkoker is alleen bedoeld voor het verwarmen en koken van water. Gebruik het apparaat niet om soep of andere vloeistoffen of voedsel in potten, flessen of blikken op te warmen.
  - Wanneer u een lagere temperatuur dan 100°C kiest, wordt het water niet eerst gekookt (gesteriliseerd), maar direct verwarmd tot de temperatuur van de ingedrukte snelkeuzeknop.
  - Zorg er altijd voor dat u de waterkoker minimaal vult tot de aanduiding voor 1 kop (0,25 l) om te voorkomen dat de waterkoker droogkookt.
  - Afhankelijk van de hardheid van het water in uw woongebied, kunnen er na gebruik kleine

vlekjes ontstaan op het verwarmingselement van de waterkoker. Dit verschijnsel is het gevolg van kalkvorming die zich in de loop van de tijd voordoet op het verwarmingselement en aan de binnenzijde van de waterkoker. Hoe harder het water, hoe sneller er kalkaanslag ontstaat. Kalkaanslag kan verschillende kleuren hebben. Alhoewel kalk onschadelijk is, kan te veel kalk een negatieve invloed hebben op het functioneren en de levensduur van uw waterkoker. Ontkalk de waterkoker daarom regelmatig en volg daarbij de instructies in hoofdstuk 'Schoonmaken en ontkalken'.

- Het is mogelijk dat er enige condens ontstaat op de voet van de waterkoker. Dit is heel normaal en betekent niet dat het apparaat een defect vertoont.
- Dit apparaat is bedoeld voor huishoudelijk en soortgelijk gebruik zoals:
  - 1 in keukens (voor personeel) in winkels, kantoren en andere werkomgevingen;
  - 2 in boerderijen;
  - 3 door gasten in hotels, motels en andere verblijfsaccommodaties;
  - 4 in Bed & Breakfast-achtige omgevingen.

### Droogkookbeveiliging

Deze waterkoker is voorzien van een droogkookbeveiliging. Dankzij deze beveiliging schakelt de waterkoker automatisch uit als deze per ongeluk wordt ingeschakeld zonder dat er water in zit of als er onvoldoende water in zit. Vul de waterkoker met circa 1 liter water. Laat de waterkoker 1 minuut van de voet en plaats de waterkoker dan weer terug op de voet. De waterkoker is nu weer klaar voor gebruik.

### Elektromagnetische velden (EMV)

Dit Philips-apparaat voldoet aan alle richtlijnen met betrekking tot elektromagnetische velden (EMV). Mits het apparaat op de juiste wijze en volgens de instructies in deze gebruiksaanwijzing wordt gebruikt, is het veilig te gebruiken volgens het nu beschikbare wetenschappelijke bewijs.

### Voor het eerste gebruik

- 1 Verwijder eventuele stickers van de voet of de waterkoker.
- 2 Plaats de voet van de waterkoker op een droge, stabiele en vlakke ondergrond.
- 3 U kunt de lengte van het snoer aanpassen door een deel van het snoer om de snoeropbergvoorziening in de onderkant van de voet te wikkelen (fig. 2).
- 4 Spoel de waterkoker uit met water.
- 5 Vul de waterkoker tot de MAX-aanduiding met water en laat het water één keer koken (zie hoofdstuk 'Het apparaat gebruiken').
- 6 Giet het hete water uit de waterkoker en spoel deze nogmaals uit.

### Het apparaat gebruiken

- 1 Druk op de dekselontgrendelknop (1). Het deksel opent automatisch (2) (fig. 3).
- 2 Vul de waterkoker met de gewenste hoeveelheid water (fig. 4).

*Opmerking: U kunt de waterkoker ook vullen via de tuit.*

- 3 Sluit het deksel (fig. 5).
- 4 Plaats de waterkoker op de voet en steek de stekker in het stopcontact (fig. 6).

Het apparaat is nu klaar voor gebruik.

### Water verwarmen met de snelkeuzeknoppen

Verschiede warme dranken vereisen verschillende temperaturen voor de beste smaak. Met de snelkeuzeknoppen op de voet kunt u de juiste temperatuur kiezen voor uw favoriete warme drank.

Vul de waterkoker met ten minste 0,25 liter water om er zeker van te zijn dat het apparaat het water nauwkeurig verwarmt tot de ingestelde temperatuur.

\* Deze waterkoker is ontworpen om optimale temperatuurnauwkeurigheid te bereiken. De daadwerkelijke temperatuur van het water kan echter licht afwijken van de aangeduide temperatuur.

- Er zijn 4 knoppen voor verschillende warme dranken: zwarte thee/vruchtenthee/kruidenthee (100°C), instantsoep/warme chocolademelk (95°C), oploskoffie (90°C) en groene thee (80°C). Er is ook een knop voor een temperatuur voor 40°C en een KEEP WARM-knop om het water warm te houden. (fig. 7)

#### 1 Druk op een van de snelkeuzeknoppen (fig. 8).

- ▶ Het water wordt verwarmd tot de temperatuur van de ingedrukte snelkeuzeknop.
- ▶ Terwijl het water wordt verwarmd, knippert de lichtring rond de gekozen knop langzaam tot het water de gewenste temperatuur heeft bereikt (fig. 9).
- ▶ Als de huidige temperatuur van het water in de waterkoker hoger is dan de temperatuur van de ingedrukte snelkeuzeknop, blijft de lichtring niet knippen; de lichtring knippert 3 keer om aan te geven dat u deze knop niet kunt gebruiken (fig. 10).

*Opmerking: U kunt het apparaat deactiveren door opnieuw op de knop te drukken of door de waterkoker van de voet te nemen.*

#### 2 De waterkoker verwarmt het water tot de temperatuur van de ingedrukte snelkeuzeknop.

- ▶ Wanneer het water de ingestelde temperatuur heeft bereikt, hoort u een geluidssignaal. De lichtring rond de ingedrukte knop stopt met knippen en brandt nu ononderbroken (fig. 11).

*Opmerking: Het geluidssignaal wordt na 2 minuten ter herinnering herhaald.*

*Opmerking: U kunt een ander type warme drank kiezen door op een andere snelkeuzeknop te drukken terwijl de waterkoker bezig is het water te verwarmen. Dit kan alleen als de temperatuur van het water in de waterkoker lager is dan de temperatuur van de knop die u indrukt.*

### Water warm houden

U kunt de warmhoudfunctie gebruiken om water 30 minuten op de temperatuur van de verschillende snelkeuzeknoppen te houden (40°C, 80°C, 90°C, 95°C of 100°C).

*Opmerking: Gebruik de warmhoudfunctie alleen in combinatie met een snelkeuzeknop.*

Gebruik de warmhoudfunctie alleen als er ten minste 0,25 liter water in de waterkoker zit. Als er te weinig water in de waterkoker zit, schakelt de waterkoker mogelijk binnen 30 minuten uit ter bescherming van het verwarmingselement.

### Water op de gewenste temperatuur houden

- 1 Druk op een snelkeuzeknop om de gewenste temperatuur in te stellen (zie: 'Water opwarmen met snelkeuzeknoppen' in dit hoofdstuk).
- 2 Druk op de KEEP WARM-knop (fig. 11).
  - ▶ Wanneer de ketel het water opwarmt om het op de gekozen temperatuur te houden, brandt de lichtring rond de KEEP WARM-knop ononderbroken.
  - ▶ Wanneer het water de gekozen temperatuur heeft bereikt, knippert de lichtring rond de KEEP WARM-knop langzaam tot u de warmhoudfunctie uitschakelt of tot de functie na 30 minuten automatisch uitschakelt.

*Opmerking: Als u op de KEEP WARM-knop drukt voor u op een snelkeuzeknop hebt gedrukt, gebeurt er niets. Als u net heet water hebt bereid, kunt u opnieuw op dezelfde snelkeuzeknop drukken en dan op de KEEP WARM-knop drukken.*

- 3 De waterkoker houdt het water 30 minuten warm.
  - ▶ Na 30 minuten hoort u een geluidssignaal en schakelt het apparaat automatisch uit.

*Opmerking: U kunt het warmhoudproces op elk gewenst moment afbreken.*

Druk hiervoor opnieuw op de KEEP WARM-knop of druk op de gekozen snelkeuzeknop. U kunt de waterkoker ook van de voet halen.

Opmerking: Als u de waterkoker van de voet neemt, gaat de ingestelde warmhoudtemperatuur verloren.

Opmerking: Als u op een andere snelkeuzeknop drukt terwijl de warmhoudfunctie is ingeschakeld, schakelt de warmhoudfunctie uit en begint de ketel het water naar de ingestelde temperatuur van de snelkeuzeknop op te warmen.

Opmerking: Als de warmhoudfunctie niet is ingeschakeld, schakelt het apparaat automatisch uit als het 5 minuten niet is gebruikt.

## Schoonmaken en ontkalken

Haal altijd de stekker uit het stopcontact voordat u de voet schoonmaakt.

Haal altijd de waterkoker van de voet voordat u de waterkoker schoonmaakt.

Dompel de waterkoker of de voet nooit in water.

Gebruik nooit schuursponzen, schurende schoonmaakmiddelen of agressieve vloeistoffen zoals benzine of aceton om het apparaat schoon te maken.

### De waterkoker en de voet schoonmaken

1 Maak de buitenkant van de waterkoker en de voet schoon met een zachte doek die is bevochtigd met warm water en een zacht schoonmaakmiddel.

Let op: Voorkom dat de vochtige doek in contact komt met het snoer, de stekker en de aansluiting van de voet.

### Het filter schoonmaken

Kalk is niet schadelijk voor uw gezondheid maar kan uw drank een poederig smaakje geven. Het antikalkfilter voorkomt dat er kalkdeeltjes in uw drank terecht komen.

Maak het Single Action-filter regelmatig schoon op de volgende manier:

1 Neem het filter uit de waterkoker (fig. 12).

2 Maak het filter voorzichtig schoon met een zachte nylon borstel.

3 Schuif het filter terug in de waterkoker.

Opmerking: Alleen HD9385: het filter onder in de waterkoker kan niet worden verwijderd. U kunt dit filter schoonmaken door de waterkoker te ontkalken, zie 'De waterkoker ontkalken' hieronder.

### De waterkoker ontkalken

Regelmatig ontkalken verlengt de levensduur van de waterkoker.

Bij normaal gebruik (tot 5 keer per dag), wordt u aangeraden de volgende ontkalkingsfrequentie aan te houden:

- Eens per 6 maanden voor gebieden met een lage waterhardheid.
- Eens per 3 maanden voor gebieden met een gemiddelde waterhardheid.
- Eens per maand voor gebieden met een hoge waterhardheid.

1 Vul de waterkoker tot een kwart van de MAX-aanduiding met blanke azijn (8% azijnzuur).

2 Voeg water toe tot aan de MAX-aanduiding.

3 Druk op de knop voor groene thee om het water te verwarmen tot 80°C en druk vervolgens op de KEEP WARM-knop.

4 Leeg de waterkoker na 30 minuten en spoel de binnenkant van de waterkoker grondig schoon.

5 Herhaal de ontkalkingsprocedure als er nog steeds kalk in de waterkoker zit.

Opmerking: U kunt ook een hiervoor geschikte ontkalker gebruiken. Volg in dat geval de instructies op de verpakking van de ontkalker.

Opmerking: Als u de waterkoker van de voet neemt voordat het ontkalkingsproces is voltooid, schakelt het apparaat automatisch uit. U kunt het ontkalkingsproces ook afbreken door op een van de snelkeuzeknoppen te drukken.

## Opbergen

Berg het snoer op door het om de snoeropbergvoorziening in de onderkant van de voet te wikkelen (fig. 2).

## Accessoires bestellen

Ga naar onze Online Shop op [www.shop.philips.com/service](http://www.shop.philips.com/service) om accessoires voor dit apparaat te kopen. Ga naar uw Philips-dealer of een Philips-servicecentrum als de Online Shop niet beschikbaar is in uw land. Als u problemen hebt met het vinden van accessoires voor uw apparaat, neem dan contact op met het Philips Consumer Care Centre in uw land. U vindt de contactgegevens in het 'worldwide guarantee'-vouwblad.

## Milieu

- Gooi het apparaat aan het einde van zijn levensduur niet weg met het normale huisvuil, maar lever het in op een door de overheid aangewezen inzamelpunt om het te laten recycleren. Op die manier levert u een bijdrage aan een schonere leefomgeving (fig. 13).

## Garantie en service

Als u service of informatie nodig hebt of als u een probleem ondervindt, bezoek dan de ondersteuningspagina op de Philips-website ([www.philips.com/support](http://www.philips.com/support)) of neem contact op met het Philips Consumer Care Centre in uw land. Het telefoonnummer vindt u in het 'worldwide guarantee'-vouwblad. Als er geen Consumer Care Centre in uw land is, ga dan naar uw plaatselijke Philips-dealer.

## Problemen oplossen

Dit hoofdstuk behandelt in het kort de problemen die u kunt tegenkomen tijdens het gebruik van het apparaat. Als u het probleem niet kunt oplossen met de informatie hieronder, ga dan naar [www.philips.com/support](http://www.philips.com/support) voor een lijst met veelgestelde vragen of neem contact op met het Consumer Care Centre in uw land.

Signaal	Betekenis/oplossing
De lichtring rond een snelkeuzeknop brandt terwijl de andere lichtringen uit zijn.	Als het water de ingestelde temperatuur heeft bereikt, blijft het lampje van de ingestelde temperatuur 5 minuten branden.
De lichtring van de snelkeuzeknop waarop ik heb gedrukt, knippert 3 keer.	De temperatuur van het water is hoger dan de temperatuur van de ingedrukte snelkeuzeknop.
De waterkoker piept.	Het water heeft de ingestelde temperatuur bereikt.

Probleem	Mogelijke oplossing
Ik kan de gewenste temperatuur niet instellen.	De huidige temperatuur van het water in de waterkoker is waarschijnlijk hoger dan de temperatuur die u wilt instellen. U kunt koud water toevoegen. Als u het water onmiddellijk opnieuw wilt verwarmen, kunt u alleen 100°C kiezen.
Ik probeer de waterkoker in te schakelen maar het apparaat schakelt automatisch uit.	Als er geen water in de waterkoker zit, schakelt de droogkookbeveiliging in en schakelt de waterkoker automatisch uit. Mogelijk moet u meer water in de waterkoker doen (ten minste 0,25 liter).

De waterkoker is niet goed op de voet geplaatst. Neem de waterkoker van de voet en plaats de waterkoker goed terug op de voet.

De waterkoker schakelt automatisch uit als de warmhoudfunctie is geactiveerd.	De waterkoker houdt het water 30 minuten warm en schakelt vervolgens automatisch uit. Als u het water langer warm wilt houden, druk dan nogmaals op de KEEP WARM-knop nadat de warmhoudfunctie is uitgeschakeld.
---	--

الضوء لزر الضبط المسبق الذي لت عليه تومض ٣ مرات.	درجة حرارة الماء أعلى من درجة حرارة زر الضبط المسبق المحدد.
الغلاية صوت صافرة.	وصل الماء إلى درجة الحرارة المضبوطة.

ملاحظة	الحل المحتمل
يكن ضبط درجة الحرارة المطلوبة.	قد تكون درجة الحرارة الحالية للماء داخل الغلاية أعلى من درجة الحرارة التي ترغب في ضبطها. ويمكنك إضافة ماء بارد إلى الغلاية. في حال الرغبة في إعادة تسخين الماء فورًا، يمكنك اختيار 100 درجة مئوية فقط.
لا تشغيل الغلاية بما تتوقف عن تشغيل الغلاية تلقائيًا.	عندما لا يوجد ماء بالغلاية، يتم تشغيل ميزة الحماية من الغليان الجاف ويتم إيقاف تشغيل الغلاية تلقائيًا. قد تحتاج إلى وضع كمية أكبر من الماء داخل الغلاية (2,5 لتر على الأقل).
يتم وضع الغلاية على قاعدتها بشكل صحيح. قم بإزالة الغلاية من القاعدة وضعها عليها بشكل صحيح مرة أخرى.	لم يتم وضع الغلاية على قاعدتها بشكل صحيح. قم بإزالة الغلاية من القاعدة وضعها عليها بشكل صحيح مرة أخرى.
يُحفظ تشغيل الغلاية عند تشغيل الغلاية.	تُحفظ الغلاية على سخونة الماء لمدة 30 دقيقة ثم تتوقف تلقائيًا عن التشغيل. وللحفاظ على سخونة الماء لفترة أطول، اضغط على زر KEEP WARM مرة أخرى بعد أن تنتهي هذه الفترة.

## تنظيف الغلاية والقاعدة

1 نظف الجزء الخارجي للغلاية والقاعدة بقطعة قماش ناعمة مبللة بماء دافئ ومنظف خفيف.

تنبيه: لا تترك قطعة القماش المبللة تلامس السلك أو القابض أو موصل القاعدة.

## تنظيف الفلتر

الترسبات غير ضارة بالصحة، غير أنها قد تكسب المشروبات مذاق غير طبيعي. يمنع الفلتر المضاد للترسبات وصول جزيئات الترسبات إلى المشروبات. نظف الفلتر أحادي المفعول بشكل منتظم بالطريقة التالية:

1 أخرج الفلتر من الغلاية (شكل ١٢).

2 نظف الفلتر برفق بفرشاة نايلون ناعمة.

3 ركب الفلتر مرة ثانية في الغلاية.

ملاحظة: طراز HD9385 فقط: لا يمكن إزالة الفلتر الموجود في قاع الغلاية. ويمكن تنظيف هذا الفلتر من خلال إزالة الترسبات من الغلاية، راجع القسم "إزالة الترسبات من الغلاية" المشروح أدناه.

## إزالة الترسبات من الغلاية

يؤدي الانتظام في إزالة الترسبات من الغلاية إلى إطالة عمرها الافتراضي. في حال الاستعمال العادي (ما يصل إلى ٥ مرات يوميًا)، ينصح بعدد المرات التالية لإزالة الترسبات:

- مرة واحدة كل ٦ شهور بالنسبة للأماكن التي تعاني من عسر ماء بسيط.
- مرة واحدة كل ٣ شهور بالنسبة للأماكن التي تعاني من عسر ماء متوسط.
- مرة واحدة كل شهر بالنسبة للأماكن التي تعاني من عسر ماء شديد.

1 املا الغلاية بالخل الأبيض (٨٪ حمض الخل) حتى ربع مؤشر الحد الأقصى (MAX).

2 أضف الماء حتى مؤشر الحد الأقصى (MAX).

3 اضغط على زر الشاي الأخضر لتسخين الماء إلى ٨٠ درجة مئوية ثم اضغط على زر KEEP WARM.

4 قم بتفريغ الغلاية بعد ٣٠ دقيقة واشطف الجزء الداخلي بشكل كامل.

عن التشغيل بشكل تلقائي. يمكنك أيضًا إيقاف تنشيط عملية إزالة الترسبات بالضغط على أي من أزرار الضبط المسبق.

## التخزين

- لتخزين السلك، قم بلفه حول مكان تخزين السلك في الجزء السفلي للقاعدة (شكل ٢).

## طلب الملحقات

لشراء ملحقات لهذا الجهاز، يُرجى زيارة متجرنا الإلكتروني على الإنترنت على الموقع [www.shop.philips.com/service](http://www.shop.philips.com/service). وإذا لم يكن المتجر الإلكتروني متوفرًا في بلدك، توجه إلى موزع Philips المحلي الخاص بك أو إلى أي مركز صيانة تابع لشركة Philips. إذا واجهت أي صعوبات في الحصول على ملحقات لجهازك، يُرجى الاتصال بمركز خدمة عملاء Philips في بلدك. يمكنك الحصول على بيانات الاتصال الخاصة به من كتيب الضمان العالمي.

## الحفاظ على البيئة

- لا تتخلص من الجهاز مع النفايات المنزلية العادية عند نهاية فترة استخدامه، ولكن قم بتسليمه إلى نقطة تجميع رسمية لإعادة تدويره. فانت تساعد من خلال القيام بهذا الإجراء في الحفاظ على البيئة (شكل ١٣).

## الضمان والصيانة

إذا كنت في حاجة إلى الصيانة أو المعلومات أو إذا واجهت أية مشكلة، يرجى زيارة موقع شركة Philips الإلكتروني على [www.philips.com/support](http://www.philips.com/support) أو الاتصال بمركز رعاية المستهلك التابع لشركة Philips في بلدك. يمكنك الحصول على رقم الهاتف الخاص به من كتيب الضمان العالمي. في حال عدم وجود مركز رعاية المستهلك في بلدك، توجه إلى موزع Philips المحلي الخاص بك.

## اكتشاف المشكلات وحلها

يلخص هذا الفصل المشكلات العامة التي يمكن أن تواجهك مع استخدام الجهاز. وإذا لم تتمكن من حل المشكلة باستخدام المعلومات الواردة أدناه، قم بزيارة الموقع الإلكتروني [www.philips.com/support](http://www.philips.com/support) للحصول على قائمة بالأسئلة الشائعة أو اتصل بمركز خدمة العملاء في بلدك.

## المعنى/الإشارة

حلقة الضوء الموجودة حول أحد أزرار الضبط المسبق تضيء بينما تنطفئ حلقات الضوء الأخرى.

للتأكد من أن الجهاز يقوم بتسخين الماء حسب درجة الحرارة المحددة بالضبط\*، املا الغلاية بمقدار ٢٥ لتر من الماء على الأقل.

\* تم تصميم هذه الغلاية لتحقيق أقصى درجة من الدقة لدرجات الحرارة. مع ذلك، فإن درجة الحرارة الفعلية للماء قد تختلف قليلاً عن درجة الحرارة المبيّنة.

- توجد ٤ أزرار تمثل أربعة مشروبات ساخنة مختلفة: الشاي الأسود/بالفاكهة/بالأعشاب (١٠٠ درجة مئوية) وشوكولاتة ساخنة/حساء سريع التحضير (٩٥ درجة مئوية) وقهوة سريعة التحضير (٩٠ درجة مئوية) وشاي أخضر (٨٠ درجة مئوية). يوجد أيضاً زر درجة حرارة ٤٠ درجة مئوية وزر KEEP WARM (الحفاظ على السخونة) (شكل ٧).

اضغط أحد أزرار الضبط المسبق (شكل ٨).

يبدأ الماء في التسخين طبقاً لدرجة الحرارة المحددة بزر الضبط المسبق.

أثناء تسخين الماء، تحدث حلقة الضوء الموجودة حول الزر المحدد نذبذبة إلى أن يصل الماء إلى درجة الحرارة المطلوبة (شكل ٩).

إذا كانت درجة حرارة الماء الحالية في الغلاية أعلى من درجة حرارة زر الضبط المحدد، لا تحدث نذبذبة في حلقة الضوء، ولكنها تومض ٣ مرات للإشارة إلى تعذر تشغيل هذا الزر (شكل ١٠).

ملاحظة: يمكنك إيقاف تشغيل الجهاز بالضغط على الزر مرة أخرى أو عن طريق إزالة الغلاية فوق القاعدة.

تبدأ الغلاية في تسخين الماء طبقاً لدرجة الحرارة المحددة بزر الضبط المسبق.

عندما يصل الماء إلى درجة الحرارة المحددة، يمكنك سماع إشارة صوتية. تتوقف نذبذبة حلقة الضوء الموجودة حول الزر المحدد وتضيء باستمرار (شكل ١١).

ملاحظة: تتكرر الإشارة الصوتية كنوع من التذكير بعد مرور دقيقتين.

ملاحظة: يمكن تحديد نوع مختلف من المشروب الساخن بالضغط على زر ضبط مختلف أثناء تشغيل الغلاية. لا يمكن تنفيذ ذلك إلا إذا كانت درجة حرارة الماء لا تزال أقل من درجة حرارة الزر الذي تم تحديده حديثاً.

## الاحتفاظ بسخونة الماء

يمكن استخدام وظيفة الاحتفاظ بالسخونة للاحتفاظ بسخونة الماء لمدة ٢٠ دقيقة عند درجات حرارة أزرار الضبط المسبق المختلفة (٤٠ أو ٨٠ أو ٩٠ أو ٩٥ أو ١٠٠ درجة مئوية).

ملاحظة: يجب استخدام وظيفة الاحتفاظ بالسخونة مع زر الضبط المسبق فقط.

لا تستخدم وظيفة الاحتفاظ بالسخونة إلا إذا كانت الغلاية تحتوي على ٢٥ لتر ماء على الأقل. وإذا كانت الغلاية تحتوي على كمية ضئيلة جداً من الماء، فقد يتوقف تشغيلها تلقائياً قبل مرور ٣٠ دقيقة لحماية عنصر التسخين.

## الحفاظ على سخونة الماء عند درجة الحرارة المطلوبة

1 اضغط أحد أزرار الضبط المسبق لضبط درجة الحرارة المطلوبة (راجع القسم "تسخين المياه باستخدام أزرار الضبط المسبق" في هذا الفصل).

2 اضغط على الزر KEEP WARM (الحفاظ على السخونة) (شكل ١١).

عندما تقوم الغلاية بتسخين الماء للحفاظ على السخونة عند درجة الحرارة المحددة، تضيء حلقة الضوء الموجودة حول زر KEEP WARM (الحفاظ على السخونة) على نحو مستمر.

عندما تصل حرارة الماء إلى درجة الحرارة المحددة، تصدر حلقة الضوء الموجودة حول زر KEEP WARM (الحفاظ على السخونة) نذبذبة بطيء إلى أن يتم إلغاء وظيفة الحفاظ على السخونة أو تتوقف عن التشغيل تلقائياً بعد ٣٠ دقيقة.

ملاحظة: في حالة الضغط على زر KEEP WARM قبل الضغط على زر الضبط المسبق، لا يحدث أي إجراء. إذا قمت بتحضير مياه ساخنة، يمكن الضغط على نفس زر الضبط المسبق ثانية ثم الضغط على زر KEEP WARM.

3 يحتفظ الماء الساخن داخل الغلاية بسخونته لمدة ٣٠ دقيقة.

بعد مرور ٣٠ دقيقة، تسمع إشارة صوتية وتتوقف الغلاية عن التشغيل بشكل تلقائي.

ملاحظة: يمكنك إيقاف عملية الاحتفاظ بالسخونة في أي وقت. لتنفيذ ذلك الأمر، اضغط زر KEEP WARM ثانية أو اضغط على زر الضبط المسبق المحدد أو قم بإزالة الغلاية من القاعدة.

ملاحظة: عند إزالة الغلاية من القاعدة، تخفي درجة الحرارة المضبوطة لوظيفة الاحتفاظ بالسخونة.

ملاحظة: في حالة الضغط على زر ضبط آخر أثناء تشغيل وظيفة الحفاظ على السخونة، يتم إيقاف تشغيل وظيفة الحفاظ على السخونة وتبدأ الغلاية في تسخين المياه طبقاً لدرجة حرارة زر الضبط المسبق.

ملاحظة: إذا لم يتم تشغيل وظيفة الاحتفاظ بالسخونة، فإن الجهاز يتوقف عن التشغيل بشكل تلقائي بعد ٥ دقائق من عدم النشاط.

## التنظيف وإزالة الترسبات

احرص دوماً على فصل الكهرباء عن القاعدة قبل تنظيف الجهاز.

احرص دوماً على إزالة الغلاية من القاعدة قبل تنظيف الغلاية.

لا تقم أبداً بغمر الغلاية أو القاعدة الخاصة بها في الماء.

لا تستخدم سلك تنظيف الصحون أو مواد التنظيف الكاشطة أو أي سوائل قوية مثل المشتقات البترولية أو الأسيتون في تنظيف الجهاز.

نألك على شركائك هذا الجهاز ومرحبًا بك في عالم Philips! لاستفادة الكاملة من الدعم الذي  
من Philips، سجل منتجك على [www.philips.com/welcome](http://www.philips.com/welcome).

## الوصف العام (شكل ١)

الغطاء  
البيزبوز  
مؤشر مستوى الماء  
زر تحرير الغطاء  
القاعدة  
موصل القاعدة  
المكان المخصص لتخزين السلك  
قابس التيار الكهربائي  
زر تحضير الشاي الأسود/بالفواكه/بالأعشاب  
زر تحضير الشوكولاتة الساخنة/الحساء سريع التحضير  
زر القهوة سريعة التحضير  
زر الشاي الأخضر  
زر درجة ٤٠ درجة مئوية  
زر KEEP WARM (الحفاظ على السخونة)

## هام

قراءة دليل المستخدم هذا بعناية قبل استخدام الجهاز والاحتفاظ به للرجوع إليه في  
مستقبل.

## خطر

لا تعمر الغلاية أو القاعدة في الماء أو في أي سائل آخر.

## تحذير

تأكد من أن درجة الفولتية الموضحة على الجهاز تتوافق مع فولتية التيار الكهربائي المحلي قبل  
توصيل الجهاز.  
لا تستخدم الجهاز في حالة وجود أي تلف في السلك الكهربائي أو القابس أو قاعدة الجهاز أو في  
الجهاز نفسه.

في حال تلف سلك توصيل الكهرباء، يجب استبداله عن طريق شركة Philips أو من أي مركز  
صيانة معتمد منها أو بواسطة أشخاص على نفس الدرجة من التأهيل لتفادي وقوع الخطر.  
هذا الجهاز غير مخصص للاستخدام من قبل أشخاص (بما في ذلك الأطفال) يعانون من نقص  
في القدرات الجسدية أو الحسية أو العقلية، أو من تفصهم الخبرة والمعرفة، ما لم تتوافر لهم  
المراقبة أو تعليمات استعمال الجهاز عن طريق شخص يكون مسئولاً عن سلامتهم.  
يجب مراقبة الأطفال للتأكد من عدم عبثهم بالجهاز.

احرص على وضع سلك التيار الكهربائي بعيداً عن متناول الأطفال. لا تترك سلك التيار الكهربائي  
يعلق على حافة المنضدة أو السطح الذي يوضع عليه الجهاز. يمكن تخزين الجزء الزائد من  
السلك في قاعدة الجهاز أو لفه حولها.

لا تضع الجهاز على سطح مغلق (مثل صينية تقديم المشروبات)، حيث يمكن أن يتسبب ذلك  
في تراكم المياه أسفل الجهاز، مما يؤدي إلى وضع خطر.  
يمكن أن يتسبب الماء الساخن في حروق خطيرة. احتسب عند استخدام الغلاية في حالة  
احتوائها على ماء ساخن.

لا يجب لمس جسم الغلاية أثناء الاستخدام أو بعده بفترة وجيزة نظرًا لسخونته الشديدة.  
احرص دائمًا على استخدام المقبض في رفع الغلاية.

لا يجب تخطي مؤشر الحد الأقصى لمستوى الماء عند ملء الغلاية بالماء. في حالة ملء  
الغلاية بما يتجاوز هذا الحد، قد ينساب الماء المغلي من البيزبوز متسببًا في الحروق.  
لا تقم بإزالة الغطاء أثناء غلي الماء. احتسب عند إزالة الغطاء بعد غلي الماء مباشرة؛ البخار  
المتصاعد من الغلاية ساخن للغاية.  
استخدم الغلاية فقط مع القاعدة الأصلية المزودة معها.

## تنبيه

قم بتوصيل الجهاز بمقبس حائط مؤرض فقط.  
احرص دائمًا على وضع الغلاية والقاعدة على سطح جاف وثابت ومستوي.  
هذه الغلاية مخصصة للاستخدام في تسخين وغلي الماء فقط. لا تستخدمها في تسخين  
الحساء أو السوائل الأخرى أو الأطعمة المحفوظة المعالجة.  
عند اختيار درجة حرارة أقل من ١٠٠ درجة مئوية، فلن يتم غلي (تعقيم) الماء أولًا، لكنه يسخن  
مباشرة ليصل إلى درجة الحرارة المحددة لزر الضبط المسبق.  
احرص دائمًا على التأكد من ملء الغلاية حتى مؤشر مستوى ١ كوب (٢٥٠ لتر) كحد أدنى لمنع  
حدوث الغليان الجاف في الغلاية.

قد تظهر بقع أو نقاط صغيرة على عنصر التسخين في الغلاية عند الاستخدام، وذلك حسب  
درجة عسر الماء في منطقتك. هذه الظاهرة هي نتيجة لتراكم الترسبات على عنصر التسخين  
وعلى الجزء الداخلي من الغلاية بمرور الوقت. وكلما ازداد عسر الماء، زادت سرعة تراكم  
الترسبات. يمكن أن تتكون الترسبات بألوان مختلفة. وعلى الرغم من أن الترسبات غير ضارة، إلا  
أن تراكمها قد يؤثر على أداء ومثانة الجهاز. قم بتنظيف الجهاز من الترسبات المتراكمة بشكل  
منتظم باتباع الإرشادات الموضحة في فصل "التنظيف وإزالة الترسبات".  
قد يظهر بعض الماء المكثف على قاعدة الغلاية. يُعد هذا الأمر طبيعيًا ولا يعني وجود أي  
عيوب في الغلاية.

هذا الجهاز مُخصص للاستخدامات المنزلية والتطبيقات الشبيهة مثل:  
مطابخ الموظفين في المتاجر والمكاتب وبيئات العمل الأخرى،  
المنازل الريفية،

عن طريق نزلاء الفنادق والموتيلات والمناطق الأخرى ذات الطبيعة السكنية،  
أماكن النوم وتناول الإفطار.

## الحماية من الغليان الجاف

هذه الغلاية مزودة بميزة الحماية من الغليان الجاف. تقوم ميزة الحماية من الغليان الجاف  
بإيقاف تشغيل الغلاية تلقائيًا في حال تشغيلها بدون قصد عند عدم وجود ماء بها أو عندما تحتوي  
على كمية غير كافية من الماء. أملاً الغلاية بما يقرب من ١ لتر ماء. أترك الغلاية بعيدًا عن القاعدة  
لمدة دقيقة واحدة ثم ضعها فوق القاعدة. وبذلك تصبح الغلاية جاهزة للاستعمال الآن.

## المجال الكهرومغناطيسي (EMF)

هذا الجهاز من شركة Philips يتوافق مع كل المعايير المتعلقة بالمجال الكهرومغناطيسي (EMF).  
يمكنك ضمان استخدام هذا الجهاز بشكل آمن إذا تم التعامل معه بشكل صحيح وحسب التعليمات  
الواردة في دليل المستخدم هذا، وذلك حسب الدلائل العلمية المتوفرة حتى اليوم.

## قبل الاستخدام لأول مرة

١. قم بإزالة الملصقات - إن وجدت - من القاعدة أو الغلاية.
٢. ضع القاعدة على سطح جاف وثابت ومستوي.
٣. لضبط طول السلك الكهربائي، لف جزء منه مكان تخزين السلك بالجزء السفلي من القاعدة  
(شكل ٢).
٤. اشطف الغلاية بالماء.
٥. أملاً الغلاية بالماء حتى مستوى الحد الأقصى MAX وأترك الماء ليغلي مرة واحدة (انظر  
فصل "استخدام الجهاز").
٦. اسكب الماء الساخن واشطف الغلاية مرة أخرى.

## استخدام الجهاز

١. اضغط زر تحرير الغطاء (١). يتم فتح الغطاء تلقائيًا (٢) (شكل ٣).
٢. أملاً الغلاية بكمية الماء المطلوبة (شكل ٤).
٣. ملاحظة: يمكنك أيضًا ملء الغلاية من البيزبوز.
٤. أغلق الغطاء (شكل ٥).
٤. ضع الغلاية على قاعدة الجهاز وضع القابس في مقبس الحائط (شكل ٦).  
الجهاز في وضع الاستعداد الآن.

## تسخين الماء باستخدام أزرار الضبط المسبق

يتطلب مختلف المشروبات الساخنة درجات حرارة مختلفة حتى تكسب أفضل مذاق لها. باستخدام  
أزرار الضبط المسبق الموجودة في القاعدة، يمكنك اختيار درجة الحرارة التي تناسب المشروب  
الساخن الذي تفضله.

للتأكد من أن الجهاز يقوم بتسخين الماء حسب درجة الحرارة المحددة بالضبط\*، أملاً الغلاية بمقدار  
٠.٢٥ لتر من الماء على الأقل.

\* تم تصميم هذه الغلاية لتحقيق أقصى درجة من الدقة لدرجات الحرارة. مع ذلك، فإن درجة  
الحرارة الفعلية للماء قد تختلف قليلًا عن درجة الحرارة الميئية.

- توجد ٤ أزرار تمثل أربعة مشروبات ساخنة مختلفة. الشاي الأسود/بالفواكه/بالأعشاب (١٠٠  
درجة مئوية) وشوكولاتة ساخنة/حساء سريع التحضير (٩٥ درجة مئوية) وقهوة سريعة  
التحضير (٩٠ درجة مئوية) وشاي أخضر (٨٠ درجة مئوية). يوجد أيضًا زر درجة حرارة ٤٠ درجة  
مئوية وزر KEEP WARM (الحفاظ على السخونة) (شكل ٧).

اضغط أحد أزرار الضبط المسبق (شكل ٨).

- يبدأ الماء في التسخين طبقًا لدرجة الحرارة المحددة بزر الضبط المسبق.
- أثناء تسخين الماء، تحدث حلقة الضوء الموجودة حول الزر المحدد نبذة إلى أن يصل  
الماء إلى درجة الحرارة المطلوبة (شكل ٩).
- إذا كانت درجة حرارة الماء الحالية في الغلاية أعلى من درجة حرارة زر الضبط المحدد، لا  
تحدث نبذة في حلقة الضوء، ولكنها تومض ٣ مرات للإشارة إلى تعذر تشغيل هذا الزر  
(شكل ١٠).

ملاحظة: يمكنك إيقاف تشغيل الجهاز بالضغط على الزر مرة أخرى أو عن طريق إزالة الغلاية من  
فوق القاعدة.

تبدأ الغلاية في تسخين الماء طبقًا لدرجة الحرارة المحددة بزر الضبط المسبق.

- عندما يصل الماء إلى درجة الحرارة المحددة، يمكنك سماع إشارة صوتية. تتوقف نبذة  
حلقة الضوء الموجودة حول الزر المحدد وتضيء باستمرار (شكل ١١).

ملاحظة: تكرر الإشارة الصوتية كنوع من التذكير بعد مرور دقيقتين.

ملاحظة: يمكن تحديد نوع مختلف من المشروب الساخن بالضغط على زر ضبط مختلف أثناء  
تشغيل الغلاية. لا يمكن تنفيذ ذلك إلا إذا كانت درجة حرارة الماء لا تزال أقل من درجة حرارة  
الزر الذي تم تحديده حديثًا.

## الاحتفاظ بسخونة الماء

يمكن استخدام وظيفة الاحتفاظ بالسخونة للاحتفاظ بسخونة الماء لمدة ٢٠ دقيقة عند درجات  
حرارة أزرار الضبط المسبق المختلفة (٤٠ أو ٨٠ أو ٩٠ أو ٩٥ أو ١٠٠ درجة مئوية).

ملاحظة: يجب استخدام وظيفة الاحتفاظ بالسخونة مع زر الضبط المسبق فقط.

لا تستخدم وظيفة الاحتفاظ بالسخونة إلا إذا كانت الغلاية تحتوي على ٠.٢٥ لتر ماء على الأقل.  
وإذا كانت الغلاية تحتوي على كمية ضئيلة جدًا من الماء، فقد يتوقف تشغيلها تلقائيًا قبل مرور  
٢٠ دقيقة لحماية عنصر التسخين.