

Always here to help you

Register your product and get support at
www.philips.com/welcome

QC5390

Question?
Contact
Philips



User manual

PHILIPS



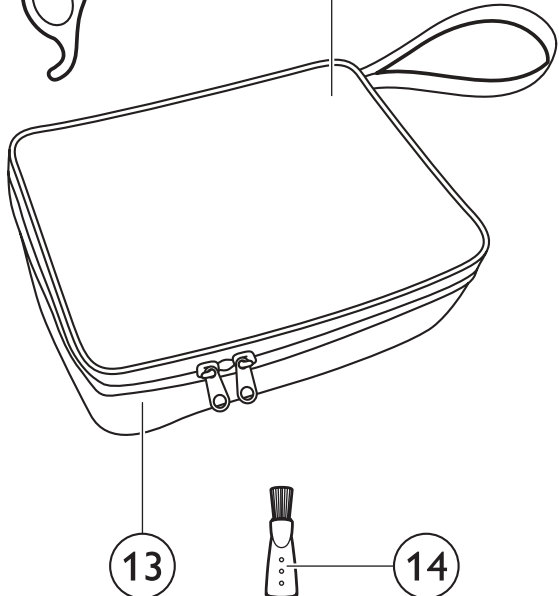
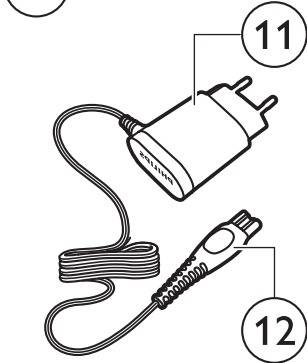
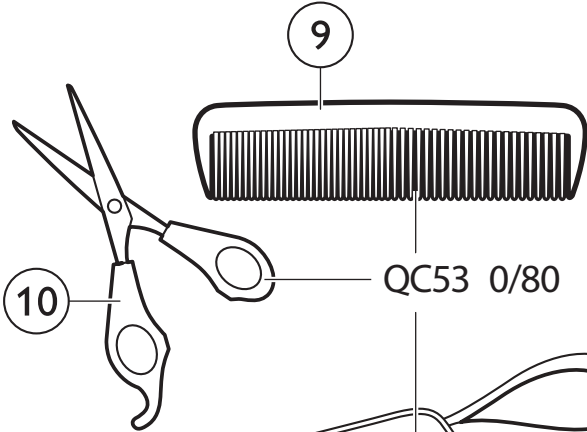
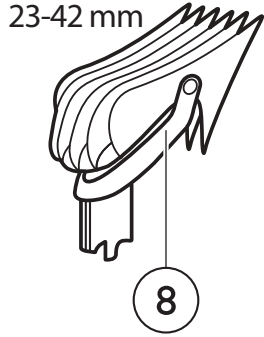
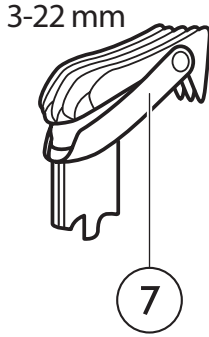
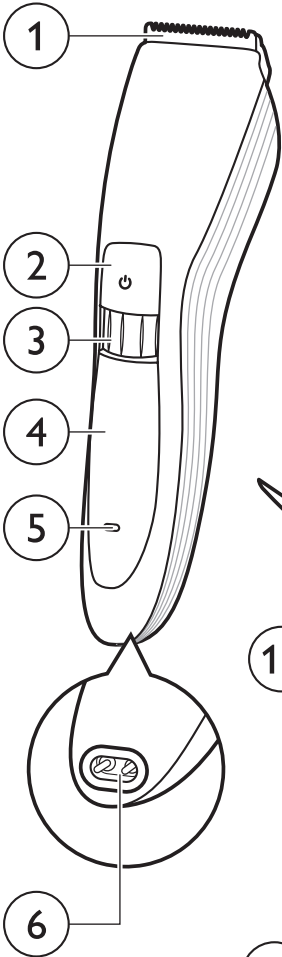

ENGLISH	6
DANSK	10
DEUTSCH	14
ΕΛΛΗΝΙΚΑ	18
ESPAÑOL	22
SUOMI	26
FRANÇAIS	30
ITALIANO	34
NEDERLANDS	38
NORSK	42
PORTUGUÊS	46
SVENSKA	50
TÜRKÇE	54

Introduction

Congratulations on your purchase and welcome to Philips! To fully benefit from the support that Philips offers, register your product at www.philips.com/welcome.

General description (Fig. 1)

- 1 Cutting element
- 2 On/off button
- 3 Zoom wheel
- 4 Handle
- 5 Charging light
- 6 Socket for appliance plug
- 7 Small comb
- 8 Large comb
- 9 Barber comb (QC5390/80 only)
- 10 Scissors (QC5390/80 only)
- 11 Adapter
- 12 Appliance plug
- 13 Pouch (QC5390/80 only)
- 14 Cleaning brush

Preparing for use

Note: You can also use the appliance directly from the mains when the battery is empty.

Charging

Charge the appliance for at least 1 hour before you use it for the first time and after a long period of non-use.

When the appliance is fully charged, it has a cordless operating time of up to 60 minutes.

When the charging light lights up orange, the battery is running low (approx. 10 minutes of operating time left) and you need to recharge the appliance.

- 1 Make sure the appliance is switched off.
- 2 Insert the appliance plug into the socket of the appliance and put the adapter in the wall socket.
 - The charging light starts flashing green to indicate that the appliance is charging.
 - When the batteries are fully charged, the charging light lights up green continuously. After 30 minutes the charging light goes out to save energy.

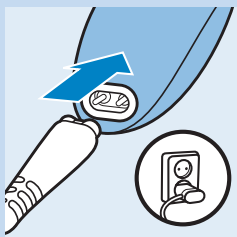

Using the appliance

Clipping with comb

The appliance comes with 2 combs for different hair lengths. The hair length settings are indicated in millimetres on the comb. The settings correspond to the remaining hair length after clipping.

1 Select the comb you want to use.

The small comb cuts the hair to a length of 3mm to 22mm. The large comb cuts the hair to a length of 23mm to 42mm.

2 Slide the comb straight into the guiding grooves on both sides of the handle ('click').



3 To set the comb to the desired setting, turn the zoom wheel to the desired hair length setting.

- ▶ The display on front of the appliance shows the selected hair length in millimetres after cutting.

- ▶ After 8 minutes, the display goes out to save energy. To activate the display again, turn the zoom wheel or press the on/off button.

Tip: Write down the hair length settings you selected to create a certain hairstyle as a reminder for future clipping sessions.

4 Press the on/off button to switch on the appliance.

5 Move the appliance through the hair slowly.

Tips

- To clip most effectively, move the appliance against the hair growth direction.
- Since all hair does not grow in the same direction, you need to move the appliance in different directions (upwards, downwards and across).

- Make sure that the flat part of the comb is always fully in contact with the scalp to obtain an even result.

- Make overlapping passes over the head to ensure that you cut all the hair that needs to be cut.

6 Regularly remove cut hair from the comb.

If a lot of hair has accumulated in the comb, remove the comb from the appliance and blow and/or shake the hair out of it.

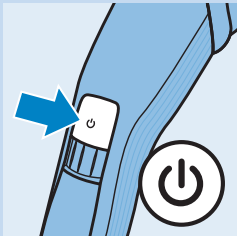
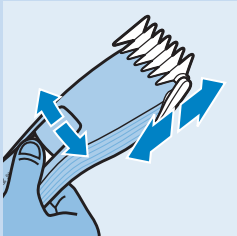

Contouring without comb

You can use the appliance without comb to clip hair very close to the skin (0.5mm) or to contour the neckline and the area around the ears.

Be careful when you clip without comb because the cutting element removes every hair it touches.

- 1 Pull the comb off the appliance.
- 2 Before you start to contour the hairline around the ears, comb the hair ends over the ears.
- 3 Press the on/off button to switch on the appliance.
- 4 Tilt the appliance in such a way that only one edge of the cutting element touches the hair ends when you shape the contours around the ears.

Only cut the hair ends. The hairline should be close to the ear.

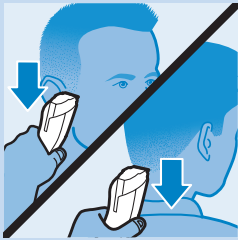
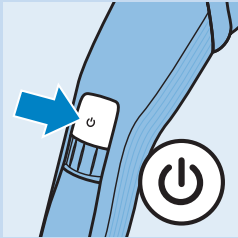

- 5 To contour the neckline and sideburns, turn the appliance and make downward strokes.

Move the appliance slowly and smoothly. Follow the natural hairline.

Cleaning

Clean the appliance every time you have used it with the cleaning brush and with warm water (max. 40°C).

Never use compressed air, scouring pads, abrasive cleaning agents or aggressive liquids such as petrol, acetone or ethereal oils to clean the appliance.

Note: The appliance does not need any lubrication.

- 1 Switch off the appliance and disconnect it from the mains.
- 2 Remove the comb from the appliance and clean it with the cleaning brush.
- 3 Brush the outside of the shaving unit.
- 4 Push the centre top end of the cutting element upwards with your thumb until it opens.
- 5 Use the cleaning brush to remove the cut hair.
- 6 Clean the appliance under a warm running tap.

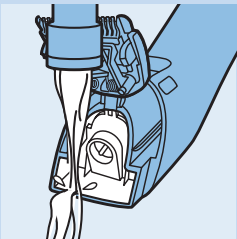
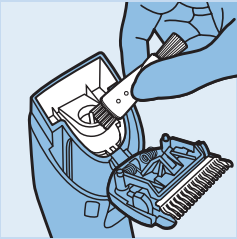
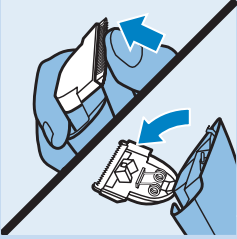

Introduktion

Tillykke med dit køb og velkommen til Philips! For at få fuldt udbytte af den support, Philips tilbyder, skal du registrere dit produkt på www.philips.com/welcome.

Generel beskrivelse (fig. 1)

- 1 Skærenhed
- 2 On/off-knap
- 3 Zoomring
- 4 Håndgreb
- 5 Opladeindikator med lys
- 6 Tilslutningsstik
- 7 Lille afstandskam
- 8 Stor afstandskam
- 9 Barberkam (kun QC5390/80)
- 10 Saks (kun QC5390/80)
- 11 Adapter
- 12 Apparatstik
- 13 Etui (kun QC5390/80)
- 14 Rensebørste

Klargøring

Bemærk: Du kan også bruge apparatet direkte fra stikkontakten, når batterierne er tomme.

Opladning

Oplad apparatet i mindst 1 time før første anvendelse og efter en lang periode, hvor det ikke er blevet brugt.

Når apparatet er fuldt opladet, har det en ledningsfri brugstid på op til 60 minutter.

Når opladeindikatoren lyser orange, er batteriet ved at være tomt (ca. 10 minutters brugstid tilbage), og du skal genoplade apparatet.

- 1** Kontroller, at apparatet er slukket.
- 2** Sæt apparatstikket i apparatet og adapteren i stikkontakten.
 - ▶ Opladeindikatoren begynder at blinke grønt for at vise, at apparatet oplades.
 - ▶ Når batterierne er fuldt opladede, lyser opladeindikatoren konstant grønt. Efter 30 minutter slukker opladeindikatoren for at spare på energien.

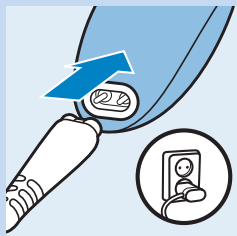

Sådan bruges apparatet

Klipning med kam

Apparatet leveres med 2 kamme til forskellige hårlængder. Hårlængdeindstillingerne er angivet i millimeter på kammen. Indstillingerne svarer til hårets længde efter klippingen.

1 Vælg den kam, som du ønsker at benytte.

Den lille kam klipper håret til en længde på mellem 3 mm og 22 mm. Den store kam klipper håret til en længde på mellem 23 mm og 42 mm.

2 Skub kammen lige ind i styrerillerne på begge sider af håndgrebet ("klik").



3 For at indstille kammen til den ønskede længde skal du dreje zoomhjulet til den ønskede længdeindstilling.

- Displayet på forsiden af apparatet viser den valgte hårlængde i millimeter efter klippingen.
- Efter 8 minutter slukker displayet for at spare energi. For at aktivere displayet igen skal du dreje zoomhjulet eller trykke på on/off-knappen.

Tip: Skriv eventuelt de valgte klippelængder ned, som du har brugt til en bestemt frisure, så du har dem til næste gang.

4 Tænd apparatet ved tryk på on/off-knappen.

5 Før apparatet gennem håret med langsomme bevægelser.

Gode råd

- For at klippe mest effektivt skal du bevæge apparatet mod hårets vækstretning.
- Da alle hårene ikke nødvendigvis gror i samme retning, skal du bevæge apparatet i forskellige retninger (opad, nedad og på tværs).
- Sørg for, at den flade del af kammen altid er i fuld kontakt med hovedbunden for at opnå et ensartet resultat.
- Før apparatet hen over hovedet i overlappende baner for at sikre, at du får fat i alle de hår, der skal klippes.

6 Fjern afklippede hår fra kammen regelmæssigt undervejs.

Har der samlet sig mange hår i kammen, tages den af, og hårene pustes og/eller rystes væk.

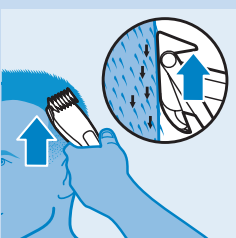
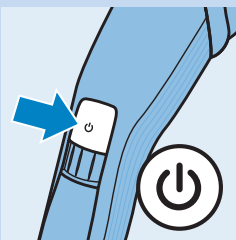
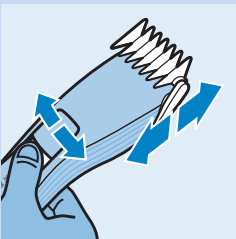

Tilretning uden kam

Apparatet kan anvendes uden kam for en klipping tæt mod huden (0,5 mm) eller til tilretning af hårgrænsen i nakken og omkring ørerne.

Vær meget forsigtig ved klipping uden afstandskam, da skærenheden fjerner ethvert hår, den berører.

- 1 Træk kammen af apparatet.
 - 2 Før du går i gang med at tilrette hårgrænsen omkring ørerne, skal du rede hårspidserne ned over ørerne.
 - 3 Tænd apparatet ved tryk på on/off-knappen.
 - 4 Hold apparatet i en sådan vinkel, at kun kanten af skærhovedet berører hårspidserne, når du trimmer konturerne omkring ørerne. Klip kun hårspidserne. Hårgrænsen skal være tæt ved øret.
 - 5 Ved tilretning af nakke og bakkenbarter skal du vende apparatet om og bevæge det i nedadgående strøg.
- Brug kun langsomme og rolige bevægelser. Følg den naturlige hårgrænse.

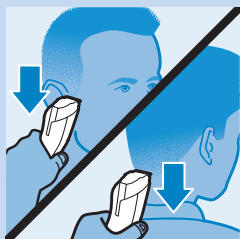
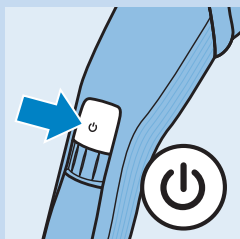

Rengøring

Rengør apparatet med rensbørsten og varmt vand (maks. 40°C), hver gang det har været i brug.

Brug aldrig trykluft, skuresvampe eller skrappe rengøringsmidler som f.eks. benzin, acetone eller æteriske olier til rengøring af apparatet.

Bemærk: Apparatet kræver ikke smøring.

- 1 Sluk for apparatet, og tag det ud af stikket.
- 2 Fjern kammen fra apparatet, og rengør den med rensbørsten.
- 3 Børst skærhovedets yderside.
- 4 Skub det øverste midterste stykke af skærenheden opad med dine tommelfingre, indtil det åbner.
- 5 Brug rensbørsten til at fjerne afklippet hår.
- 6 Rengør apparatet under rindende varmt vand.

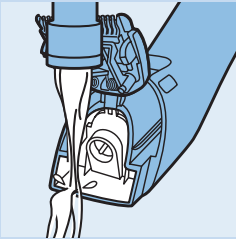
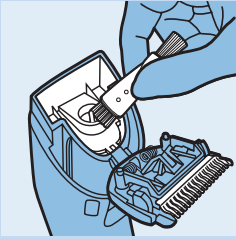
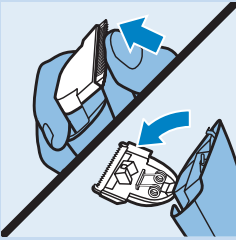

Einführung

Herzlichen Glückwunsch zu Ihrem Kauf und willkommen bei Philips!
Um die Unterstützung von Philips optimal nutzen zu können, registrieren Sie Ihr Produkt bitte unter www.philips.com/welcome.

Allgemeine Beschreibung (Abb. 1)

- 1 Schneideelement
- 2 Ein-/Ausschalter
- 3 Zoom-Rädchen
- 4 Griff
- 5 Ladeanzeige
- 6 Buchse für Gerätestecker
- 7 Kleiner Kammaufsatz
- 8 Großer Kammaufsatz
- 9 Frisieraufsatz (nur QC5390/80)
- 10 Schere (nur QC5390/80)
- 11 Adapter
- 12 Gerätestecker
- 13 Tasche (nur QC5390/80)
- 14 Reinigungsbürste

Für den Gebrauch vorbereiten

Hinweis: Sie können das Gerät auch direkt am Netz betreiben, wenn der Akku leer ist.

Laden

Laden Sie das Gerät vor dem ersten Gebrauch und nach längerer Gebrauchspause mindestens 1 Stunde lang auf.

Sie können das voll aufgeladene Gerät bis zu 60 Minuten kabellos betreiben.

Wenn die Ladeanzeige orange leuchtet, ist der Akku fast leer (es verbleiben ca. 10 Minuten Betriebsdauer), und Sie müssen das Gerät aufladen.

- 1** Vergewissern Sie sich, dass das Gerät ausgeschaltet ist.
- 2** Stecken Sie den Gerätestecker in die Buchse im Gerät und den Adapter in eine Steckdose.
 - Die Ladeanzeige blinkt grün und zeigt an, dass das Gerät aufgeladen wird.
 - Wenn die Akkus vollständig aufgeladen sind, leuchtet die Ladeanzeige durchgehend grün. Nach 30 Minuten erlischt die Ladeanzeige, um Energie zu sparen.

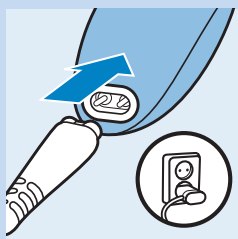

Das Gerät benutzen

Haare mit Kammaufsatz schneiden

Das Gerät wird mit 2 Kammaufsätzen für unterschiedliche Haarlängen geliefert. Die Schnittlängeneinstellungen werden auf dem Aufsatz in Millimetern angegeben. Sie zeigen die verbleibende Haarlänge nach dem Schneiden an.

1 Wählen Sie einen Kammaufsatz aus.

Mit dem kleinen Kammaufsatz werden die Haare auf eine Länge zwischen 3 mm und 22 mm geschnitten.

Mit dem großen Kammaufsatz werden die Haare auf eine Länge zwischen 23 mm und 42 mm geschnitten.

2 Schieben Sie den Kammaufsatz in die Rillen an beiden Seiten des Griffs, bis er hörbar einrastet.

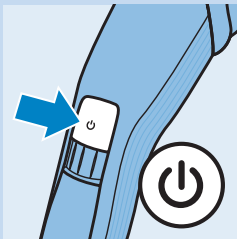
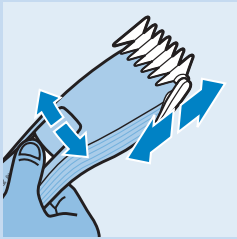

3 Um den Kammaufsatz anzupassen, wählen Sie mit dem Zoom-Rädchen die gewünschte Schnittlängeneinstellung.

Das Display auf der Vorderseite des Geräts zeigt die ausgewählte Haarlänge in Millimetern nach dem Schneiden an.

Nach 8 Minuten schaltet sich das Display aus, um Energie zu sparen. Um das Display wieder zu aktivieren, drehen Sie das Zoom-Rädchen oder drücken Sie den Ein-/Ausschalter.

Tip: Notieren Sie die für ein bestimmtes Styling gewählten Schnittlängeneinstellungen, um sie für spätere Haarschnitte wieder zur Verfügung zu haben.

4 Drücken Sie den Ein-/Ausschalter, um das Gerät einzuschalten.

5 Führen Sie das Gerät langsam durch das Haar.

Tipps

- Die besten Ergebnisse erzielen Sie, wenn Sie das Gerät gegen die Haarwuchsrichtung führen.
- Da das Haar nicht überall in dieselbe Richtung wächst, müssen Sie das Gerät in verschiedene Richtungen führen (nach oben, unten und quer).
- Die flache Seite des Kammaufsatzes muss immer auf dem Kopf aufliegen, um einen gleichmäßigen Schnitt zu erzielen.
- Führen Sie das Gerät mehrmals über jede Haarpartie, damit alle Haare erfasst werden, die Sie schneiden möchten.

6 Entfernen Sie zwischendurch die abgeschnittenen Haare vom Kammaufsatz.

Wenn sich viel Haar im Kammaufsatz angesammelt hat, nehmen Sie diesen ab und pusten oder schütteln Sie die Haare heraus.

Konturen ohne Kammaufsatz

Sie können das Gerät auch ohne Kammaufsatz verwenden, um Ihr Haar ganz kurz (0,5 mm) zu schneiden oder die Konturen im Nacken und um die Ohren zu definieren.

Seien Sie vorsichtig, wenn Sie ohne Kammaufsatz arbeiten, da die Schneideeinheit sofort alle Haare schneidet, mit denen sie in Berührung kommt.

- 1 Ziehen Sie den Kammaufsatz vom Gerät.
- 2 Kämmen Sie das Haar über die Ohren, bevor Sie die Konturen um die Ohren herum schneiden.
- 3 Drücken Sie den Ein-/Ausschalter, um das Gerät einzuschalten.
- 4 Neigen Sie bei der Formgebung der Konturen um die Ohren herum das Gerät so, dass nur die Kante des Aufsatzes die Haarspitzen berührt.

Schneiden Sie nur die Haarspitzen. Die Haarlinie sollte dicht am Ohr enden.

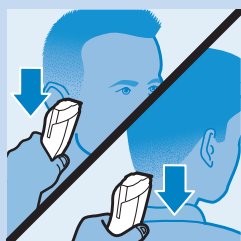
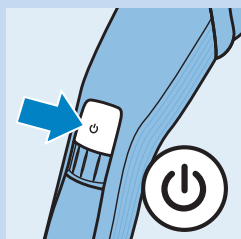

- 5 Drehen Sie das Gerät und führen Sie es nach unten, um die Konturen im Nacken und an den Koteletten zu schneiden.

Bewegen Sie das Gerät langsam und gleichmäßig. Folgen Sie dabei der natürlichen Haarlinie.

Pflege

Reinigen Sie das Gerät nach jeder Verwendung mit der Reinigungsbürste und mit warmem Wasser (max. 40 °C).

Benutzen Sie zum Reinigen des Geräts keine Druckluft, Scheuerschwämme und -mittel oder aggressive Flüssigkeiten wie Benzin, Azeton oder ätherische Öle.

Hinweis: Das Gerät braucht nicht geölt oder geschmiert zu werden.

- 1 Schalten Sie das Gerät aus, und trennen Sie es vom Stromnetz.
- 2 Nehmen Sie den Kammaufsatz vom Gerät ab, und reinigen Sie ihn mit der Reinigungsbürste.
- 3 Bürsten Sie die Außenseite der Schereinheit ab.
- 4 Drücken Sie mit dem Daumen oben auf die Mitte der Schneideinheit, bis sie sich öffnet.
- 5 Verwenden Sie die Reinigungsbürste, um geschnittene Haare zu entfernen.

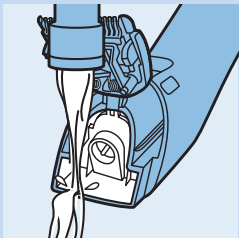
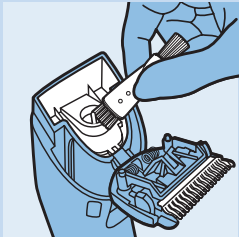
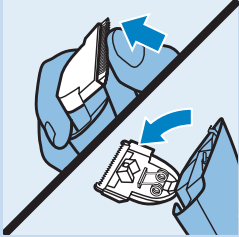

- 6 Reinigen Sie das Gerät unter fließendem warmem Wasser.

Εισαγωγή

Συγχαρητήρια για την αγορά σας και καλώς ήρθατε στη Philips!
Για να επωφεληθείτε πλήρως από την υποστήριξη που παρέχει η Philips, καταχωρήστε το προϊόν σας στην ιστοσελίδα www.philips.com/welcome.

Γενική περιγραφή (Εικ. 1)

- 1 Κόπτης
- 2 Κουμπί ενεργοποίησης/απενεργοποίησης
- 3 Ρυθμιστική ροδέλα
- 4 Λαβή
- 5 Λυχνία φόρτισης
- 6 Υποδοχή βύσματος συσκευής
- 7 Μικρή χτένα
- 8 Μεγάλη χτένα
- 9 Χτένα (μόνο στον τύπο QC5390/80)
- 10 Ψαλίδι (μόνο στον τύπο QC5390/80)
- 11 Μετασχηματιστής
- 12 Βύσμα συσκευής
- 13 Θήκη αποθήκευσης (μόνο στον τύπο QC5390/80)
- 14 Βουρτσάκι καθαρισμού

Προετοιμασία για χρήση

Σημείωση: Μπορείτε επίσης να χρησιμοποιήσετε τη συσκευή απευθείας με ρεύμα, όταν η μπαταρία είναι άδεια.

Φόρτιση

Φορτίστε τη συσκευή για τουλάχιστον 1 ώρα πριν τη χρησιμοποιήσετε για πρώτη φορά, καθώς και μετά από μεγάλο διάστημα αχρησίας. Όταν η συσκευή είναι πλήρως φορτισμένη, διαθέτει αυτονομία λειτουργίας έως και 60 λεπτά. Όταν η λυχνία φόρτισης ανάψει πορτοκαλί, η μπαταρία εξαντλείται (απομένουν περίπου 10 λεπτά χρόνου λειτουργίας) και θα πρέπει να επαναφορτίσετε τη συσκευή.

- 1** Βεβαιωθείτε ότι η συσκευή είναι απενεργοποιημένη.
- 2** Συνδέστε το βύσμα στην υποδοχή της συσκευής και μετά το μετασχηματιστή στην πρίζα.
 - Η λυχνία φόρτισης αναβοσβήνει πράσινη υποδεικνύοντας ότι η συσκευή φορτίζεται.
 - Όταν οι μπαταρίες φορτίσουν πλήρως, η λυχνία φόρτισης ανάβει σταθερά πράσινη. Μετά από 30 λεπτά, η λυχνία φόρτισης σβήνει, προκειμένου να εξοικονομηθεί ενέργεια.

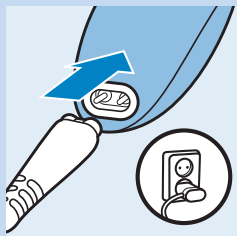

Χρήση της συσκευής

Κούρεμα με χτένα

Η συσκευή συνοδεύεται από 2 χτένες για διαφορετικά μήκη μαλλιών. Οι ρυθμίσεις μήκους αναγράφονται σε χιλιοστά πάνω στη συσκευή και αντιστοιχούν στο μήκος που απομένει μετά το κούρεμα των μαλλιών.

1 Επιλέξτε τη χτένα που θέλετε να χρησιμοποιήσετε.

Η μικρή χτένα κόβει τα μαλλιά σε μήκος 3 έως 22 χιλ.
Η μεγάλη χτένα κόβει τα μαλλιά σε μήκος 23 έως 42 χιλ.

2 Σύρετε τη χτένα μέσα στις εγχοπές-οδηγούς και στις δύο πλευρές της λαβής ('κλικ').

3 Για να θέσετε τη χτένα στην επιθυμητή ρύθμιση, περιστρέψτε τη ρυθμιστική ροδέλα μέχρι το μήκος τρίχας που προτιμάτε.

- ▶ Η οθόνη στο μπροστινό μέρος της συσκευής εμφανίζει το επιλεγμένο μήκος που θα έχουν οι τρίχες μετά το κόψιμο.
- ▶ Μετά από 8 λεπτά, η οθόνη απενεργοποιείται για να εξοικονομήσει ενέργεια. Για να την ενεργοποιήσετε ξανά, περιστρέψτε τη ρυθμιστική ροδέλα ή πατήστε το κουμπί ενεργοποίησης/απενεργοποίησης.

Συμβουλή: Σημειώστε κάπου τις ρυθμίσεις μήκους μαλλιών που επιλέξατε για να δημιουργήσετε ένα συγκεκριμένο στυλ ως υπενθύμιση για μελλοντικά κούρεματα.

4 Πιέστε το κουμπί ενεργοποίησης/απενεργοποίησης για να ενεργοποιήσετε τη συσκευή.

5 Μετακινήστε τη συσκευή αργά μέσα από τα μαλλιά.

Συμβουλές

- Για πιο αποτελεσματικό κούρεμα, μετακινείτε τη συσκευή αντίθετα από τη φορά των τριχών.
- Καθώς όλες οι τρίχες δεν αναπτύσσονται προς την ίδια κατεύθυνση, θα πρέπει να μετακινείτε τη συσκευή προς διαφορετικές κατευθύνσεις (προς τα επάνω, προς τα κάτω και οριζόντια).
- Βεβαιωθείτε ότι το επίπεδο τμήμα της χτένας είναι πάντα σε πλήρη επαφή με το κεφάλι προκειμένου να έχετε ένα ομοιόμορφο αποτέλεσμα.
- Κάντε επαναληπτικά περάσματα από το κεφάλι για να εξασφαλίσετε ότι θα κόψετε όλες τις τρίχες που πρέπει να κοπούν.

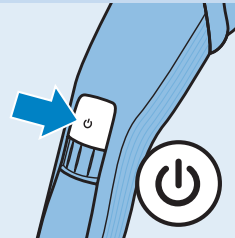
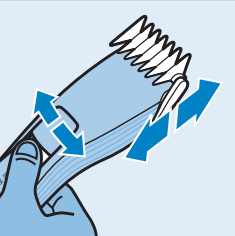

6 Αφαιρείτε τακτικά τις κομμένες τρίχες από τη χτένα.

Εάν έχουν συσσωρευτεί πολλές τρίχες στη χτένα, αφαιρέστε τη χτένα από τη συσκευή και φυσήξτε ή/και τινάξτε την ώστε να φύγουν οι τρίχες.

Διαμόρφωση περιγράμματος χωρίς χτένα

Μπορείτε να χρησιμοποιήσετε τη συσκευή χωρίς χτένα, για να κουρέψετε τα μαλλιά σας πολύ κοντά (0,5 χιλ.) ή για να διαμορφώσετε το περίγραμμα στο λαιμό και στην περιοχή γύρω από τα αυτιά.

Να είστε προσεκτικοί όταν κουρεύετε χωρίς τη χτένα γιατί ο κόπτης κόβει κάθε τρίχα που ακουμπά.

- 1** Τραβήξτε τη χτένα για να την αφαιρέσετε από τη συσκευή.
- 2** Πριν ξεκινήσετε τη διαμόρφωση της γραμμής των μαλλιών γύρω από τα αφτιά, χτενίστε τις άκρες των μαλλιών πάνω από τα αφτιά.
- 3** Πιέστε το κουμπί ενεργοποίησης/απενεργοποίησης για να ενεργοποιήσετε τη συσκευή.
- 4** Κρατήστε τη συσκευή σε τέτοια κλίση, ώστε μόνο ένα άκρο του κόπτη να ακουμπά τις άκρες των μαλλιών όταν διαμορφώνετε το περίγραμμα γύρω από τα αυτιά.
Κόψτε μόνο τις άκρες των μαλλιών. Η γραμμή των μαλλιών θα πρέπει να είναι κοντά στα αφτιά.
- 5** Για να διαμορφώσετε το περίγραμμα στο λαιμό και τις φαβορίτες, γυρίστε τη συσκευή και κάντε κινήσεις προς τα κάτω.
Μετακινήστε τη συσκευή αργά και απαλά. Ακολουθήστε τη φυσική γραμμή των μαλλιών.

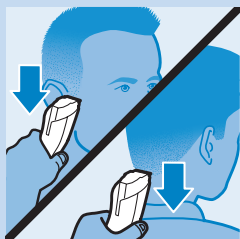
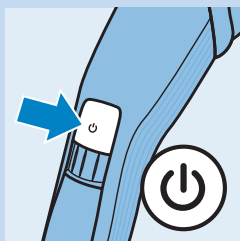

Καθάρισμα

Να καθαρίζετε τη συσκευή μετά από κάθε χρήση. Χρησιμοποιήστε τη βούρτσα καθαρισμού και ζεστό νερό (θερμοκρασίας έως 40°C).

Μην χρησιμοποιείτε ποτέ πεπιεσμένο αέρα, συρμάτινα σφουγγαράκια, στιλβωτικά καθαριστικά ή σκληρά υγρά όπως πετρέλαιο, ασετόν ή αιθέρια έλαια για τον καθαρισμό της συσκευής.

Σημείωση: Η συσκευή δεν χρειάζεται λίπανση.

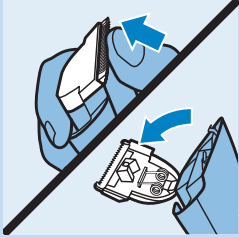

1 Απενεργοποιήστε τη συσκευή και αποσυνδέστε την από την πρίζα.

2 Αφαιρέστε τη χτένα από τη συσκευή και καθαρίστε τη με το βουρτσάκι καθαρισμού.

3 Καθαρίστε με το βουρτσάκι το εξωτερικό μέρος της μονάδας ξυρίσματος.

4 Πιέστε το άνω μεσαίο άκρο του κόπτη προς τα πάνω με τον αντίχειρά σας, μέχρι να ανοίξει.

5 Απομακρύνετε τις κομμένες τρίχες με τη βούρτσα καθαρισμού.

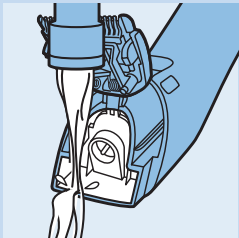
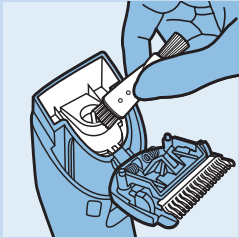

6 Καθαρίστε τη συσκευή με ζεστό νερό κάτω από τη βρύση.

Introducción

Enhorabuena por la compra de este producto y bienvenido a Philips. Para sacar el mayor partido de la asistencia que Philips le ofrece, registre su producto en www.philips.com/welcome.

Descripción general (fig. 1)

- 1 Elemento de corte
- 2 Botón de encendido/apagado
- 3 Rueda de ajuste de longitud de corte
- 4 Mango
- 5 Piloto de carga
- 6 Toma para la clavija del aparato
- 7 Peine-guía pequeño
- 8 Peine-guía grande
- 9 Peine de peluquería (solo modelo QC5390/80)
- 10 Tijeras (solo modelo QC5390/80)
- 11 Adaptador de corriente
- 12 Clavija del aparato
- 13 Funda (solo modelo QC5390/80)
- 14 Cepillo de limpieza

Preparación para su uso

Nota: También puede utilizar el aparato enchufado directamente a la red eléctrica cuando la batería esté agotada.

Carga

Cargue el aparato durante al menos 1 hora antes de utilizarlo por primera vez y tras un largo período sin usarlo.

Cuando el aparato esté completamente cargado, proporcionará un tiempo de funcionamiento sin cable de hasta 60 minutos.

Cuando el piloto de carga se ilumina en naranja, significa que la batería se está agotando (le quedan aproximadamente 10 minutos de funcionamiento) y es necesario recargar el aparato.

1 Asegúrese de que el aparato está apagado.

2 Inserte la clavija del aparato en la toma del mismo y enchufe el adaptador a la toma de corriente.

- La luz de carga comienza a parpadear en verde para indicar que el aparato se está cargando.
- Cuando las pilas están completamente cargadas, el piloto de carga se enciende en verde de forma continua. El piloto de carga se apaga después de unos 30 minutos para ahorrar energía.

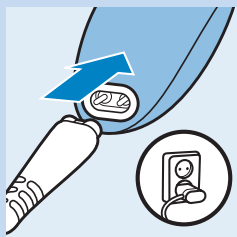

Uso del aparato

Corte del pelo con peine-guía

El aparato incluye dos peines-guía para longitudes de corte diferentes. Las posiciones de longitud de corte están indicadas en milímetros en el peine-guía y corresponden a la longitud del pelo una vez cortado.

1 Seleccione el peine-guía que desee utilizar.

El peine-guía pequeño permite cortar el pelo a una longitud de entre 3 y 22 mm.

El peine-guía grande permite cortar el pelo a una longitud de entre 23 y 42 mm.

2 Deslice el peine-guía por las ranuras de guía situadas a ambos lados del mango ("clic").

3 Para ajustar el peine-guía a la longitud de pelo deseada, gire la rueda de zoom a la posición de longitud de pelo deseada.

- ▶ La pantalla de la parte delantera del aparato muestra la longitud de pelo seleccionada en milímetros después de cortar.
- ▶ Después de 8 minutos, la pantalla se apaga para ahorrar energía. Para encender de nuevo la pantalla, gire la rueda de zoom o pulse el botón de encendido/apagado.

Consejo: Anote las posiciones de longitud de pelo seleccionadas para conseguir un determinado estilo de corte, como recordatorio para futuras ocasiones.

4 Pulse el botón de encendido/apagado para encender el aparato.

5 Desplace el aparato lentamente por el pelo.

Consejos

- Para cortar de la forma más eficaz, desplace el aparato en dirección contraria a la de crecimiento del pelo.
- Puesto que todo el pelo no crece en la misma dirección, deberá mover el aparato en distintas direcciones (hacia arriba, hacia abajo o a través).
- Asegúrese de que la parte plana del peine esté siempre completamente en contacto con el cuero cabelludo, para conseguir un resultado uniforme.
- Haga pasadas que se solapen por toda la cabeza para asegurarse de que corta todo el pelo que tenga que cortar.

6 Elimine con regularidad el pelo cortado que se haya acumulado en el peine-guía.

Si se ha acumulado mucho pelo en el peine-guía, quite éste del aparato y sople o sacuda el pelo.

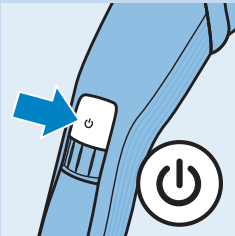

Perfilado sin peine-guía

Puede usar el aparato sin peine-guía para cortar el pelo al ras (0,5 mm) o para perfilar la línea del cuello y la zona de alrededor de las orejas.

Tenga cuidado cuando corte sin el peine-guía, ya que el elemento de corte elimina todo el pelo que toca.

- 1 Tire del peine-guía para quitarlo del aparato.
- 2 Antes de comenzar a perfilar la zona de alrededor de las orejas, peine las puntas del pelo sobre las orejas.
- 3 Pulse el botón de encendido/apagado para encender el aparato.
- 4 Cuando perfile el contorno de la zona de las orejas, incline el aparato de forma que sólo un extremo del elemento de corte toque las puntas del pelo.

Corte sólo las puntas del pelo. La línea del pelo debe quedar próxima a la oreja.

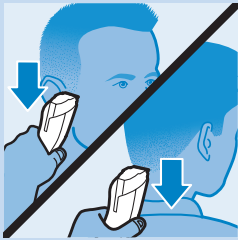
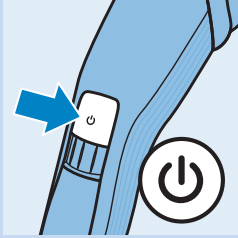

- 5 Para perfilar la línea del cuello y las patillas, dé la vuelta al aparato y haga pasadas hacia abajo.

Mueva el aparato despacio y suavemente. Siga la línea natural del pelo.

Limpieza

Limpie el aparato con agua tibia cada vez que lo utilice con el cepillo de limpieza y agua caliente (40 °C máximo).

No utilice nunca aire comprimido, estropajos, agentes abrasivos ni líquidos agresivos, como gasolina, acetona o aceites etéreos para limpiar el aparato.

Nota: El aparato no necesita lubricación.

- 1 Apague el aparato y desconéctelo de la toma de corriente.
- 2 Quite el peine-guía del aparato y límpielo con el cepillo de limpieza.
- 3 Cepille el exterior de la unidad de afeitado.
- 4 Presione con el pulgar el extremo superior central del elemento de corte hacia arriba hasta que se abra.
- 5 Utilice el cepillo de limpieza para eliminar el pelo cortado.

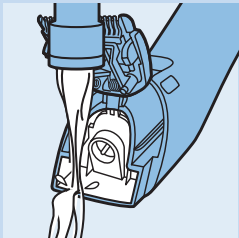
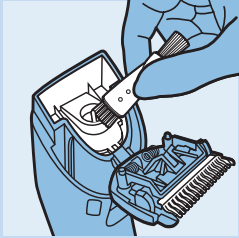
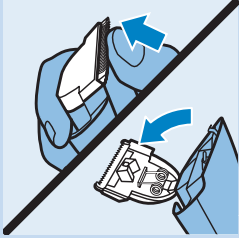

- 6 Lave el aparato bajo el grifo con agua caliente.

Johdanto

Onnittelut ostoksestasi ja tervetuloa Philips-tuotteiden käyttäjäksi! Hyödynnä Philipsin tuki ja rekisteröi tuotteesi osoitteessa www.philips.com/welcome.

Yleiskuvaus (Kuva 1)

- 1 Teräyksikkö
- 2 Virtapainike
- 3 Zoomausrengas
- 4 Kantokahva
- 5 Latauksen merkkivalo
- 6 Liitäntä pistokkeelle
- 7 Pieni ohjauskampa
- 8 Suuri ohjauskampa
- 9 Parturikampa (vain mallissa QC5390/80)
- 10 Sakset (vain mallissa QC5390/80)
- 11 Verkkolaite
- 12 Pistoke
- 13 Pussi (vain mallissa QC5390/80)
- 14 Puhdistusharja

Käyttöönoton valmistelu

Huomaus: Laitetta voi käyttää verkkovirralla, kun akku on tyhjä.

Lataaminen

Lataa laitetta vähintään 1 tunti ennen ensimmäistä käyttökertaa ja kun laite on ollut pitkään käyttämättömänä.

Kun akut on ladattu täyteen, laitetta voi käyttää jopa 60 minuuttia ilman johtoa.

Kun latausvalo palaa oranssina, akun virta on vähissä (käyttöaikaa on jäljellä noin 10 minuuttia) ja laite on ladattava.

- 1** Varmista, että laitteesta on katkaistu virta.
- 2** Kytke verkkolaitteen pistoke laitteen tuloliittimen ja kytke sen jälkeen verkkolaite seinässä olevaan pistorasiaan.
 - Latauksen merkkivalon alkaa vilkkua vihreänä, kun laite latautuu.
 - Kun akut on täysin ladattu, latauksen merkkivalo palaa jatkuvasti vihreänä. 30 minuutin jälkeen merkkivalo sammuu sähkön säästämiseksi.

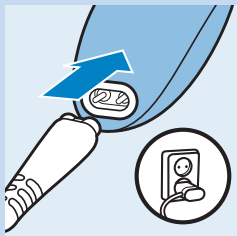

Käyttö

Leikkaaminen ohjaukammalla kanssa

Laitteen mukana toimitetaan 2 ohjaukappa, joissa on eri leikkauspituusasetukset.

Hiusten leikkauspituudet näkyvät millimetreinä kammassa. Luvut tarkoittavat hiusten pituutta leikkaamisen jälkeen.

1 Valitse käytettävä ohjaukappa.

Pienellä ohjaukammalla hiusten lopullinen pituus on 3-22 mm.

Suurella ohjaukammalla hiusten lopullinen pituus on 23-42 mm.

2 Liu'uta ohjaukappa suoraan rungon kummallakin puolella oleviin uriin niin, että se napsahtaa paikalleen.

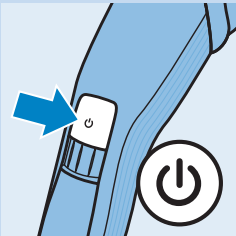
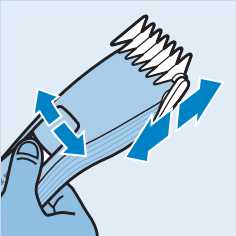

3 Aseta ohjaukappa haluttuun leikkauspituuteen kääntämällä zoomausrengasta halutun asetuksen kohdalle.

• Laitteen etuosan näytössä näkyy valittu hiusten pituus millimetreinä leikkauksen jälkeen.

• Näyttö sammuu 8 minuutin kuluttua energian säästämiseksi. Voit aktivoida näytön uudelleen kääntämällä zoomausrengasta tai painamalla käynnistypainiketta.

Vinkki: Kirjoita muistiin käyttämäsi leikkauspituusasetukset seuraavia leikkauksetojo varten.

4 Käynnistä laite painamalla virtapainiketta.

5 Liikuta kotiparturia hitaasti hiusten läpi.

Vinkejä

- Kun liikutat laitetta hiusten kasvusuuntaa vastaan, se leikkaa tehokkaimmin.
- Koska kaikki hiukset eivät kasva samaan suuntaan, laitetta on liikuteltava eri suuntiin (ylös, alas tai vaakasuunnassa).
- Varmista, että ohjaukammalla sileä osa on aina tiiviisti kiinni ihossa, jolloin tuloksesta tulee tasainen.
- Tee päällekkäin meneviä vetoja pään yli varmistaaksesi, että kaikki leikattavat hiukset tulevat leikatuiksi.

6 Leikatut hiukset kannattaa poistaa ohjaukammasta säännöllisesti leikkauksen aikana.

Jos ohjaukampaan on kertynyt paljon ihokarvoja, irrota ohjaukappa ja puhalla ja/tai ravista ihokarvat pois.

Hiusten muotoileminen ilman ohjaukempaa

Jos haluat leikata hiukset hyvin lyhyiksi (0,5 mm) tai siistiä hiusrajaa niskasta ja korvien ympäriltä, voit käyttää laitetta ilman ohjaukempaa.

Ole varovainen käyttäessäsi laitetta ilman ohjaukempaa. Teräyksikkö leikkaa tällöin kaikki hiukset, joihin se osuu.

- 1 Vedä ohjaukempa laitteesta.
- 2 Ennen kuin muotoilet hiusrajan korvien ympäriltä, kempaa hiusten latvat korvien päälle.
- 3 Käynnistä laite painamalla virtapainiketta.
- 4 Kallista laitetta siten, että vain teräyksikön toinen reuna koskee hiusten latvoja, kun muotoilet hiusrajaa korvien ympärillä. Leikkaa vain hiusten latvat. Hiusrajan tulisi olla lähellä korvaa.

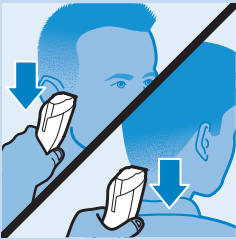
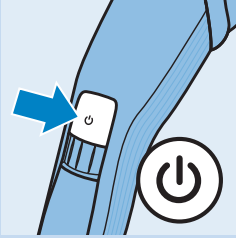

- 5 Muotoile niskan hiusraja ja pulisongit kääntämällä kotiparturia ja liikuttamalla sitä alaspäin.

Liikuta laitetta hitaasti ja tasaisesti. Seuraa luonnollista hiusrajaa.

Puhdistaminen

Puhdista laite aina käytön jälkeen puhdistusharjalla ja lämpimällä vedellä (enintään 40 °C).

Älä puhdista laitetta koskaan paineilmalla, naarmuttavilla tai syövyttävillä puhdistusaineilla (kuten bensiini, asetoni tai eteeriset öljyt).

Huomautus: Laitetta ei tarvitse voidella.

- 1 Katkaise laitteesta virta ja irrota virtajohto pistorasiasta.
- 2 Irrota kampa laitteesta ja puhdista se puhdistusharjalla.
- 3 Harjaa ajopää ulkopuolelta.
- 4 Työnnä peukalolla teräyksikön ylälaidan keskeltä ylöspäin, kunnes se avautuu.
- 5 Irrota leikatut hiukset käyttämällä puhdistusharjaa.

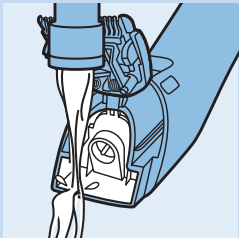
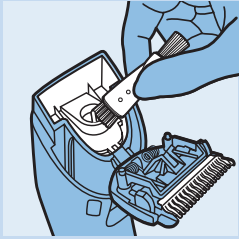
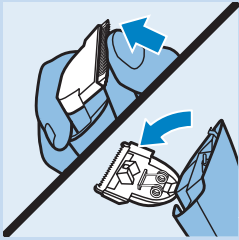

- 6 Puhdista laite lämpimällä, juoksevilla vedellä.

Introduction

Félicitations pour votre achat et bienvenue dans l'univers Philips !
Pour profiter pleinement de l'assistance Philips, enregistrez votre produit sur le site à l'adresse suivante : www.philips.com/welcome.

Description générale (fig. 1)

- 1 Bloc tondeuse
- 2 Bouton marche/arrêt
- 3 Molette de réglage
- 4 Manche
- 5 Voyant de charge
- 6 Prise pour la fiche de l'appareil
- 7 Petit sabot
- 8 Grand sabot
- 9 Peigne (QC5390/80 uniquement)
- 10 Ciseaux (QC5390/80 uniquement)
- 11 Adaptateur secteur
- 12 Fiche de l'appareil
- 13 Housse (QC5390/80 uniquement)
- 14 Brossette de nettoyage

Avant l'utilisation

Remarque : Vous pouvez également utiliser l'appareil directement sur le secteur lorsque la batterie est déchargée.

Charge

Chargez l'appareil pendant au moins 1 heure avant la première utilisation ou après une période prolongée de non-utilisation.

Une fois chargé, l'appareil dispose d'une autonomie sans fil de 60 minutes environ.

Lorsque le voyant de charge s'allume en orange, la batterie est presque déchargée (environ 10 minutes d'autonomie restantes). Il faut alors recharger l'appareil.

- 1 Assurez-vous que l'appareil est éteint.
- 2 Insérez la fiche de l'appareil dans l'adaptateur et branchez ce dernier sur une prise murale.
 - Le voyant de charge clignote en vert pour indiquer que l'appareil se charge.
 - Lorsque les batteries sont complètement chargées, le voyant de charge s'allume en vert de manière continue. Après 30 minutes, le voyant de charge s'éteint pour économiser de l'énergie.

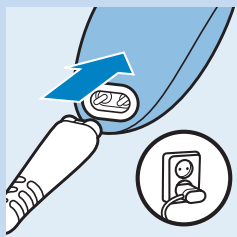

Utilisation de l'appareil

Utilisation du sabot

L'appareil est livré avec 2 sabots pour différentes hauteurs de coupe des cheveux.

La hauteur de coupe choisie est indiquée en millimètres sur le sabot. Elle correspond à la hauteur de cheveux obtenue après la coupe.

1 Choisissez le sabot que vous souhaitez utiliser.

Le petit sabot coupe les cheveux à une hauteur comprise entre 3 mm et 22 mm.

Le grand sabot coupe les cheveux à une hauteur comprise entre 23 mm et 42 mm.

2 Faites glisser le sabot dans les rainures situées des deux côtés de la poignée, jusqu'à ce que vous entendiez un clic.

3 Tournez la molette pour régler le sabot sur la hauteur de coupe souhaitée.

► L'afficheur sur l'appareil indique la hauteur de coupe sélectionnée, correspondant à la longueur des cheveux en millimètres une fois ces derniers coupés.

► Au bout de 8 minutes, l'afficheur s'éteint pour économiser de l'énergie. Pour rallumer l'afficheur, tournez à nouveau la molette ou appuyez sur le bouton marche/arrêt.

Conseil : Notez votre hauteur de coupe préférée pour les utilisations ultérieures.

4 Mettez l'appareil en marche en appuyant sur le bouton marche/arrêt.

5 Déplacez lentement l'appareil.

Conseils

- Pour obtenir des résultats optimaux, déplacez l'appareil dans le sens inverse de la pousse des cheveux.
- Dans la mesure où les cheveux ne poussent pas tous dans le même sens, adaptez vos mouvements (vers le haut, le bas ou en travers).
- Assurez-vous que la partie plate du sabot est toujours bien en contact avec le cuir chevelu pour obtenir une coupe régulière.
- Effectuez plusieurs passages au même endroit de façon à obtenir une hauteur homogène.

6 Retirez régulièrement les cheveux coupés de l'appareil.

Si des poils se sont accumulés dans le sabot, retirez-le et enlevez les poils en soufflant et/ou en le secouant.

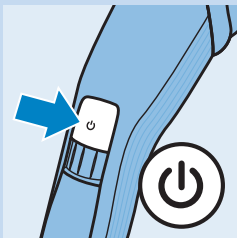
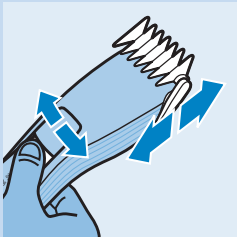

Contours sans sabot

Vous pouvez utiliser l'appareil sans le sabot afin de couper les cheveux au plus près du cuir chevelu (0,5 mm) ou pour dessiner les contours de la nuque et le tour des oreilles.

Faites attention lorsque vous procédez à la tonte sans sabot car les cheveux sont coupés à la racine.

- 1 Retirez le sabot de l'appareil.
- 2 Avant de tondre le contour de l'oreille, peignez les cheveux vers celle-ci.
- 3 Mettez l'appareil en marche en appuyant sur le bouton marche/arrêt.
- 4 Inclinez l'appareil de manière à ce que seul un côté du bloc tondeuse touche les pointes des cheveux lorsque vous dessinez le contour des oreilles.

Coupez uniquement le bout des cheveux en suivant le contour de l'oreille.

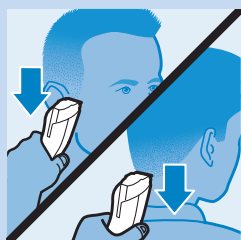
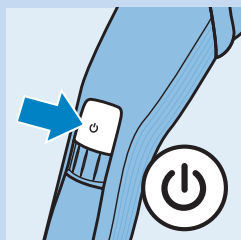

- 5 Pour tondre la nuque et les pattes, retournez l'appareil et déplacez-le vers le bas.
Déplacez l'appareil lentement en suivant l'implantation des cheveux.

Nettoyage

Nettoyez l'appareil à l'eau chaude (max. 40 °C) après chaque utilisation à l'aide de la brosette de nettoyage.

N'utilisez jamais d'air comprimé, de tampons à récurer, de produits abrasifs ou de détergents agressifs tels que de l'essence, de l'acétone ou de l'éther pour nettoyer l'appareil.

Remarque : L'appareil n'a pas besoin d'être lubrifié.

- 1 Éteignez l'appareil et débranchez-le de la prise secteur.
- 2 Enlevez le sabot de l'appareil et nettoyez-le avec la brosette de nettoyage.
- 3 Brossez l'extérieur de l'unité de rasage.
- 4 Appuyez sur l'extrémité supérieure centrale du bloc tondeuse avec votre pouce pour le retirer.
- 5 Utilisez la brosette de nettoyage pour retirer les cheveux coupés.

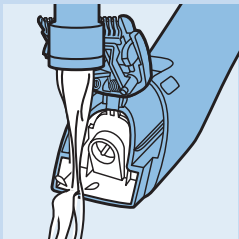
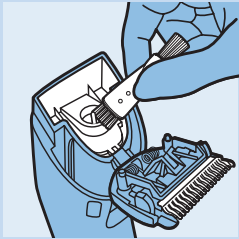
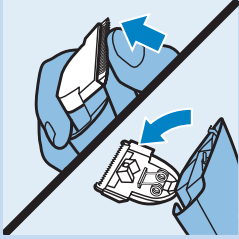

- 6 Nettoyez l'appareil sous le robinet d'eau chaude.

Introduzione

Congratulazioni per l'acquisto e benvenuti in Philips! Per trarre il massimo vantaggio dall'assistenza Philips, registrate il vostro prodotto su www.philips.com/welcome.

Descrizione generale (fig. 1)

- 1 Blocco lame
- 2 Pulsante on/off
- 3 Rotellina di precisione
- 4 Impugnatura
- 5 Spia di ricarica
- 6 Presa per spinotto
- 7 Pettine piccolo
- 8 Pettine grande
- 9 Pettine barbiere (solo QC5390/80)
- 10 Forbici (solo QC5390/80)
- 11 Adattatore
- 12 Spinotto
- 13 Custodia (solo QC5390/80)
- 14 Spazzolina per la pulizia

Predisposizione dell'apparecchio

Nota: Se la batteria è scarica, utilizzate l'apparecchio collegato alla presa di corrente.

Come ricaricare l'apparecchio

Caricate l'apparecchio per almeno 1 ora prima di utilizzarlo per la prima volta e dopo un lungo periodo di inattività.

Quando l'apparecchio è completamente carico ha un'autonomia di funzionamento di circa 60 minuti.

Quando la spia di ricarica rossa si accende, la batteria è quasi scarica (rimangono circa 10 minuti di autonomia) ed è quindi necessario ricaricare l'apparecchio.

- 1** Controllate che l'apparecchio sia spento.
- 2** Inserite lo spinotto nella presa interna dell'apparecchio e l'adattatore nella presa di corrente.
 - Quando l'apparecchio è in carica, la spia di ricarica emette una luce verde lampeggiante.
 - Quando le batterie sono completamente cariche, la spia di ricarica diventa verde fisso. Dopo 30 minuti, la spia di ricarica si spegne per risparmiare energia.

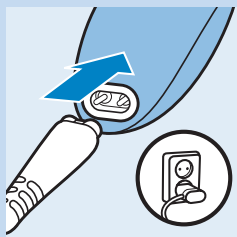

Modalità d'uso dell'apparecchio

Rifinitura tramite pettine

L'apparecchio è dotato di due pettini per lunghezze diverse di taglio. Le impostazioni della lunghezza di taglio sono indicate in millimetri sul pettine. Le impostazioni si riferiscono alla lunghezza dei capelli dopo il taglio.

1 Selezionate il pettine che desiderate utilizzare.

Il pettine piccolo taglia i capelli a una lunghezza che va da 3 mm a 22 mm. Il pettine grande taglia i capelli a una lunghezza che va da 23 mm a 42 mm.

2 Fate scivolare il pettine nelle scanalature poste su entrambi i lati dell'impugnatura fino a bloccarlo in posizione.

3 Per impostare la lunghezza desiderata del pettine, ruotate la rotellina fino ad ottenere la lunghezza di taglio desiderata.

Il display nella parte frontale dell'apparecchio mostra la lunghezza selezionata in millimetri dopo aver eseguito il taglio.

Dopo 8 minuti, il display si spegne per risparmiare l'energia. Per attivare il display di nuovo, ruotate la rotellina o premete il pulsante on/off.

Consiglio: Prendete nota delle impostazioni di lunghezza utilizzate per ottenere un determinato taglio e usatele come promemoria per le sessioni successive.

4 Premete il pulsante on/off per accendere l'apparecchio.

5 Passate l'apparecchio con movimenti lenti.

Consigli

- Per un taglio più efficace, utilizzate l'apparecchio nella direzione opposta alla crescita dei capelli.
- Poiché non tutti i capelli crescono dalla stessa parte, è necessario muovere l'apparecchio in più direzioni (in alto, in basso o trasversalmente).
- Controllate che la parte piatta del pettine sia sempre perfettamente a contatto con il cuoio capelluto, per ottenere un risultato uniforme.
- Passate più volte sullo stesso punto in modo da tagliare tutti i capelli della lunghezza desiderata.

6 Rimuovete i capelli tagliati dal pettine regolarmente.

Se sul pettine si è accumulata una quantità eccessiva di capelli, estraetelo dall'apparecchio ed eliminate i capelli soffiandoli via o scuotendo il pettine.

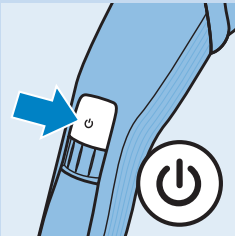

Rifinitura senza pettine

Potete utilizzare l'apparecchio senza il pettine per tagli molto corti (0,5 mm) o rifinire i contorni della nuca e la zona intorno alle orecchie.

Prestate attenzione quando eseguite la rifinitura senza il pettine poiché il blocco lame taglia tutti i capelli con cui viene a contatto.

- 1** Estraiete il pettine dall'apparecchio.
- 2** Prima di iniziare a rifinire i contorni intorno alle orecchie, pettinate le punte sulle orecchie.
- 3** Premete il pulsante on/off per accendere l'apparecchio.
- 4** Inclinate l'apparecchio in modo che solo un angolo del blocco lame sfiori l'estremità dei capelli quando procedete alla rifinitura della zona attorno alle orecchie.

Tagliare solo le punte dei capelli, definendo il contorno vicino alle orecchie.

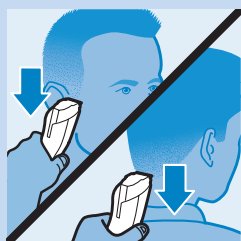
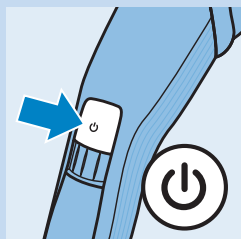

- 5** Per rifinire il contorno della nuca e le basette, ruotate l'apparecchio e passatelo dall'alto verso il basso.

Effettuate movimenti lenti e uniformi seguendo la linea naturale dei capelli.

Pulizia

Pulite l'apparecchio dopo ogni utilizzo con la spazzolina per la pulizia e con acqua calda (max. 40 °C).

Non usate aria compressa, prodotti o sostanze abrasive oppure detergenti aggressivi, come benzina, acetone od oli eterei per pulire l'apparecchio.

Nota: L'apparecchio non necessita di lubrificazione.

- 1 Spegnete l'apparecchio e scollegatelo dall'alimentazione principale.
- 2 Rimuovete il pettine dall'apparecchio e pulitelo con la spazzolina per la pulizia.
- 3 Spazzolate la parte esterna dell'unità di rasatura.
- 4 Con il pollice, premete la parte centrale superiore del blocco lame verso l'alto fino a quando si apre.
- 5 Usate la spazzolina per la pulizia per rimuovere i peli tagliati.

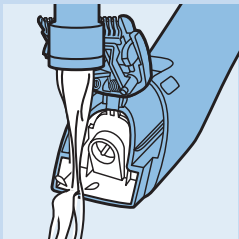
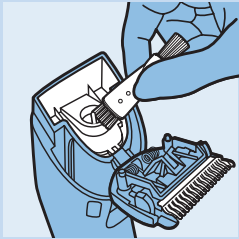
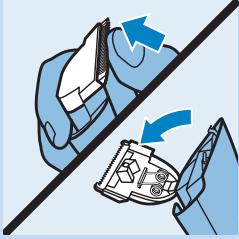

- 6 Pulite l'apparecchio con acqua calda corrente.

Inleiding

Gefeliciteerd met uw aankoop en welkom bij Philips! Als u volledig wilt profiteren van de ondersteuning die Philips biedt, registreer uw product dan op www.philips.com/welcome.

Algemene beschrijving (fig. 1)

- 1 Knipelement
- 2 Aan/uitknop
- 3 Instelwiel
- 4 Handvat
- 5 Oplaadlampje
- 6 Aansluiting voor apparaatstekkertje
- 7 Kleine kam
- 8 Grote kam
- 9 Kapperskam (alleen QC5390/80)
- 10 Schaar (alleen QC5390/80)
- 11 Adapter
- 12 Apparaatstekkertje
- 13 Etui (alleen QC5390/80)
- 14 Schoonmaakborsteltje

Klaarmaken voor gebruik

Opmerking: U kunt het apparaat ook op netspanning gebruiken als de accu leeg is.

Opladen

Laad het apparaat minstens 1 uur op voordat u het voor de eerste keer gebruikt en wanneer u het langere tijd niet hebt gebruikt. Wanneer het apparaat volledig is opgeladen, kunt u het tot 60 minuten zonder snoer gebruiken.

Wanneer het oplaadlampje oranje brandt, is de accu bijna leeg (u hebt dan nog ongeveer 10 minuten gebruikstijd over) en moet u het apparaat opladen.

1 Zorg ervoor dat het apparaat is uitgeschakeld.

2 Steek het apparaatstekkertje in de aansluiting op het apparaat en steek de adapter in het stopcontact.

- Het oplaadlampje begint groen te knipperen om aan te geven dat het apparaat wordt opgeladen.
- Wanneer de accu's helemaal zijn opgeladen, brandt het oplaadlampje ononderbroken groen. Na 30 minuten gaat het oplaadlampje uit om energie te besparen.

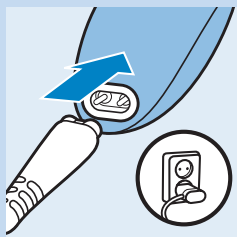

Het apparaat gebruiken

Knippen met kam

Het apparaat wordt geleverd met 2 kammen voor verschillende haarlengten.
De haarlengtestanden worden in millimeters aangegeven op de kam.
De standen komen overeen met de resterende haarlengte na het knippen.

1 Kies de kam die u wilt gebruiken.

De kleine kam knipt het haar op een lengte van 3 mm tot 22 mm.
De grote kam knipt het haar op een lengte van 23 mm tot 42 mm.

2 Schuif de kam recht in de geleidegroeven aan beide zijden van het handvat ('klik').

3 Zet de kam op de gewenste stand door het instelwiel naar de gewenste haarlengtestand te draaien.

- ▶ Het display op de voorzijde van het apparaat geeft de gekozen haarlengte in millimeters na het knippen weer.
- ▶ Na 8 minuten gaat het display uit om energie te besparen. Draai het instelwiel of druk op de aan/uitknop om het display opnieuw te activeren.

Tip: Noteer de haarlengtestanden die u hebt gebruikt voor een bepaald kapsel als geheugensteuntje voor toekomstige knipsessies.

4 Druk op de aan/uitknop om het apparaat in te schakelen.

5 Beweeg het apparaat langzaam door het haar.

Tips

- U knipt het doeltreffendst wanneer u het apparaat tegen de haargroeirichting in beweegt.
- Omdat haar in verschillende richtingen groeit, moet u het apparaat in verschillende richtingen bewegen (naar boven, naar beneden en overdwars).
- Zorg ervoor dat de vlakke zijde van de kam steeds goed in contact blijft met de hoofdhuid voor een gelijkmatig knipresultaat.
- Maak overlappende bewegingen om ervoor te zorgen dat u al het haar knipt dat moet worden geknipt.

6 Verwijder regelmatig het afgeknipte haar dat zich in de opzetkam ophoopt.

Als er zich veel haar heeft verzameld in de kam, verwijder deze dan van het apparaat en blaas en/of schud het haar eruit.

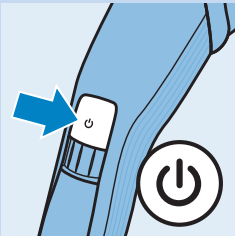

Contouren bijwerken zonder kam

U kunt het apparaat zonder kam gebruiken om het haar zeer kort te knippen (0,5 mm) of om de contouren van de neklijn en de haarlijn rond de oren bij te werken.

Pas op wanneer u knipt zonder opzetkam: het knipelement knipt iedere haar die het aanraakt.

- 1 Trek de kam van het apparaat.
- 2 Kam eerst de uiteinden van het haar over het oor heen wanneer u de haarlijn rond de oren wilt gaan bijwerken.
- 3 Druk op de aan/uitknop om het apparaat in te schakelen.
- 4 Houd het apparaat een beetje schuin zodat één hoek van het knipelement de haarpunten raakt wanneer u de haarlijn rond de oren bijwerkt.

Knip alleen de haarpunten. De haarlijn moet dicht langs het oor lopen.

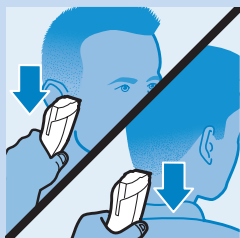
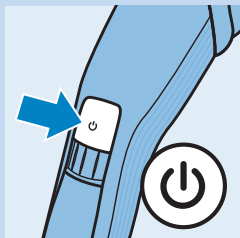

- 5 Om de neklijn en de bakkebaarden bij te werken moet u het apparaat omdraaien en neerwaartse bewegingen maken. Maak langzame en soepele bewegingen en volg de natuurlijke haarlijn.

Schoonmaken

Maak het apparaat elke keer nadat u het hebt gebruikt schoon met het schoonmaakborsteltje en warm water (max. 40°C).

Gebruik nooit perslucht, schuursponzen, schurende schoonmaakmiddelen of agressieve vloeistoffen zoals benzine, aceton of etherische oliën om het apparaat schoon te maken.

Opmerking: Het apparaat hoeft niet te worden gesmeerd.

- 1 Schakel het apparaat uit en haal de stekker uit het stopcontact.
- 2 Verwijder de kam van het apparaat en reinig deze met het schoonmaakborsteltje.
- 3 Borstel de buitenzijde van de scheerunit schoon.
- 4 Duw met uw duim het midden van de bovenkant van het knipelement omhoog totdat het openklapt.
- 5 Gebruik het schoonmaakborsteltje om het geknipte haar te verwijderen.

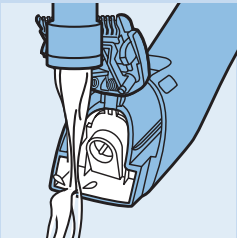
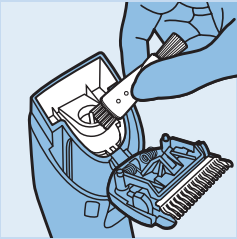
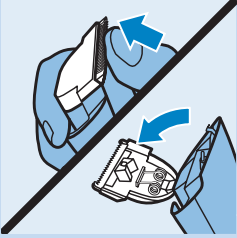

- 6 Spoel het apparaat schoon onder een lopende warme kraan.

Innledning

Gratulerer med kjøpet og velkommen til Philips! Du får best mulig nytte av støtten som Philips tilbyr; hvis du registrerer produktet ditt på www.philips.com/welcome.

Generell beskrivelse (fig. 1)

- 1 Klippeelement
- 2 Av/på-knapp
- 3 Zoom-hjul
- 4 Håndtak
- 5 Ladelampe
- 6 Kontakt til apparatstøpsel
- 7 Liten kam
- 8 Stor kam
- 9 Barberingskam (kun QC5390/80)
- 10 Saks (kun QC5390/80)
- 11 Adapter
- 12 Apparatstøpsel
- 13 Etui (kun QC5390/80)
- 14 Rengjøringsbørste

Før bruk

Merk: Du kan også bruke apparatet direkte fra strømmettet når batteriet er tomt.

Lading

Lad apparatet i minst 1 time før du bruker det for første gang, og når det ikke har vært i bruk på lang tid. Når apparatet er fulladet, har det en trådløs driftstid på opptil 60 minutter. Når ladelampen lyser oransje, er batteriet nesten tomt (omtrent 10 minutter driftstid igjen), og du må lade opp apparatet.

- 1** Pass på at apparatet er slått av.
- 2** Sett inn apparatstøpelet i kontakten til apparatet, og koble adapteren til stikkkontakten.
 - ▶ Ladelampen begynner å blinke grønt for å vise at apparatet lades.
 - ▶ Når batteriene er fulladet, lyser ladelampen kontinuerlig grønt. Etter 30 minutter slukkes ladelampen for å spare strøm.

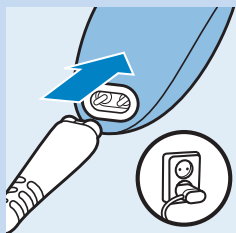

Bruke apparatet

Klippe med kam

Apparatet leveres med to kammer for forskjellige hårlengder. Hårlengdeinnstillingene angis i millimeter på kammen. Innstillingene tilsvarer gjenværende hårlengde etter klipping.

1 Velg den kammen du vil bruke.

Den lille kammen klipper håret til en lengde på 3–22 mm. Den store kammen klipper håret til en lengde på 23–42 mm.

2 Skyv kammen rett inn i styresporene på begge sider av håndtaket (du skal høre et klikk).



3 For å sette kammen til ønsket innstilling vrir du zoom-hjulet til ønsket lengdeinnstilling.

- ▶ Displayet på fremsiden av apparatet viser den valgte hårlengden i millimeter etter klipping.
- ▶ Etter 8 minutter slukkes displayet for å spare strøm. For å aktivere displayet igjen vrir du på zoom-hjulet eller trykker på av/på-knappen.

Tips: Skriv ned hårlengdeinnstillingene du valgte til en bestemt frisyre, og bruk disse som veiledning ved en senere anledning.

4 Trykk på av/på-knappen for å slå på apparatet.

5 Beveg apparatet langsomt gjennom håret.

Tips

- Det er mest effektivt å bevege apparatet mot hårets vekstretning.
- Siden alt håret ikke vokser i samme retning, må du bevege apparatet i forskjellige retninger (oppover, nedover og på tvers).
- Kontroller at den flate delen av kammen alltid er i kontakt med hodebunnen, slik at du får et jevnt resultat.
- Ta overlappende bevegelser over hodet slik at du får med deg alt håret som skal klippes.

6 Fjern løse hår regelmessig fra kammen.

Hvis det har samlet seg mye hår i kammen, tar du kammen av apparatet og blåser og/eller rister håret ut.

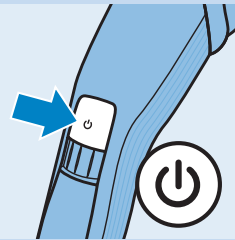
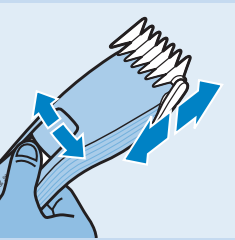

Konturer uten kam

Du kan bruke apparatet uten kammen når du vil klippe håret svært kort (0,5 mm), eller til å frisere nakken og området rundt ørene.

Vær forsiktig når du klipper uten kammen. Klippeelementet fjerner alt hår den kommer i berøring med.

- 1 Trekk kammen av apparatet.
- 2 Før du begynner å trimme rundt ørene, bør du kamme håret over ørene.
- 3 Trykk på av/på-knappen for å slå på apparatet.
- 4 Hold apparatet slik at bare én av kantene på klippeelementet berører hårtuppene når du former konturene rundt ørene. Klipp bare hårtuppene. Hårgrensen bør være nær ørene.
- 5 Hvis du vil trimme nakkehårene og kinnskjegget, må du snu apparatet og bevege det nedover.

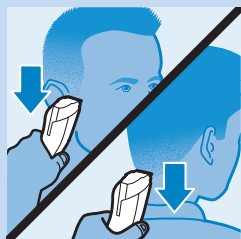
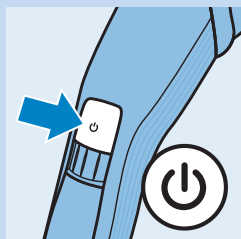

Rengjøring

Rengjør apparatet hver gang du har brukt det med rengjøringsbørsten og varmt vann (maks. 40 °C).

Bruk aldri trykkluft, skurebørster, skuremidler eller væsker som bensin, aceton eller eteriske oljer til å rengjøre apparatet.

Merk: Apparatet har ikke behov for smøring.

- 1 Slå av apparatet, og koble det fra strømmettet.
- 2 Ta kammen av apparatet og rengjør den med rengjøringsbørsten.
- 3 Børste skjæreenheten utvendig.
- 4 Skyv den øverste midtre delen av klippeelementet oppover med tommelen til det åpnes.
- 5 Bruk rengjøringsbørsten til å fjerne løse hår.

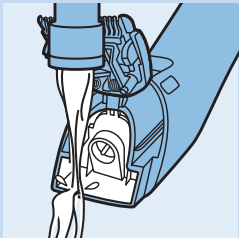
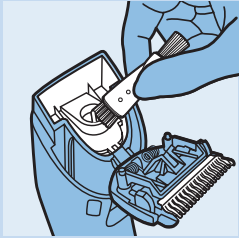
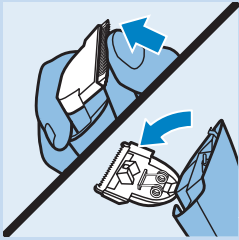

- 6 Rengjør apparatet under varmt, rennende vann i springen.

Introdução

Parabéns pela sua compra e bem-vindo à Philips! Para tirar todo o partido da assistência fornecida pela Philips, registre o seu produto em www.philips.com/welcome.

Descrição geral (fig. 1)

- 1 Acessório de corte
- 2 Botão ligar/desligar
- 3 Roda p/ aumentar e diminuir comprimento
- 4 Pega
- 5 Luz de carga
- 6 Entrada da ficha do aparelho
- 7 Pente pequeno
- 8 Pente grande
- 9 Pente de barbeiro (apenas no modelo QC5390/80)
- 10 Tesoura (apenas no modelo QC5390/80)
- 11 Transformador
- 12 Ficha do aparelho
- 13 Bolsa (apenas no modelo QC5390/80)
- 14 Escova de limpeza

Preparar para a utilização

Nota: Também pode utilizar o aparelho directamente a partir da corrente eléctrica, quando a bateria estiver vazia.

Carregamento

Carregue o aparelho durante, no mínimo, 1 hora, antes de o utilizar pela primeira vez e após um longo período sem ser utilizado.

Quando o aparelho estiver completamente carregado, este possui uma autonomia sem fios de até 60 minutos.

Quando a luz de carga se acender a cor-de-laranja, a bateria está fraca (restam cerca de 10 minutos de utilização) e tem de recarregar o aparelho.

- 1** Certifique-se de que o aparelho está desligado.
- 2** Introduza a ficha do aparelho na tomada do aparelho e introduza o adaptador na tomada eléctrica.
 - A luz de carga fica intermitente a verde para indicar que o aparelho está a ser carregado.
 - Quando as baterias estão completamente carregadas, a luz de carregamento permanece continuamente acesa a verde. Depois de 30 minutos, a luz de carregamento apaga-se para poupar energia.

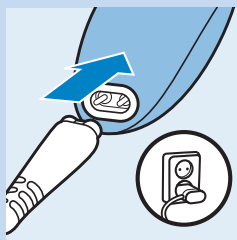

Utilizar o aparelho

Aparar com o pente

O aparelho inclui 2 pentes para comprimentos de cabelo diferentes. As regulações de comprimento do cabelo são indicadas em milímetros no pente. As regulações correspondem ao tamanho do cabelo depois de cortado.

1 Seleccione o pente que pretende utilizar.

- pente pequeno corta o cabelo a um comprimento de 3 mm a 22 mm.
- pente grande corta o cabelo a um comprimento de 23 mm a 42 mm.

2 Faça deslizar o pente directamente nas ranhuras de guia de ambos os lados da pega (ouve-se um estalido).

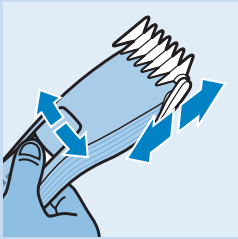

3 Para definir o pente para a regulação desejada, movimente a roda para aumentar e diminuir o comprimento para a regulação desejada do cabelo.

- ▶ O visor na parte frontal do aparelho apresenta o comprimento seleccionado do cabelo em milímetros depois de cortado.
- ▶ Depois de 8 minutos, o visor apaga-se para poupar energia. Para activar o visor novamente, movimente a roda para aumentar e diminuir o comprimento ou prima o botão ligar/desligar.

Sugestão: Anote as regulações que seleccionar para criar certos estilos de corte para se recordar em utilizações futuras.

4 Prima o botão ligar/desligar para ligar o aparelho.

5 Movimente o aparelho suavemente pelo cabelo.

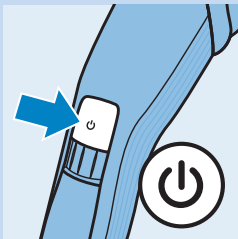

Sugestões

- Para aparar da forma mais eficaz, movimente o aparelho na direcção oposta ao crescimento do cabelo.
- Uma vez que o cabelo não cresce todo na mesma direcção, terá de movimentar o aparelho em direcções diferentes (para cima, para baixo e transversalmente).
- Certifique-se de que a parte plana do pente está sempre em contacto com o couro cabeludo para obter um resultado uniforme.
- Faça passagens sobrepostas sobre a cabeça para se certificar de que corta todos os cabelos que precisam de ser cortados.

6 Remova regularmente os cabelos cortados do pente.

Se se tiverem acumulado muitos cabelos no pente, retire o pente do aparelho e sobre/sacuda o pente para que os cabelos saiam.

Contornos sem pente

Pode utilizar o aparelho sem o pente para poder cortar o cabelo bem rente ao couro cabeludo (0,5 mm) ou para contornar a linha do pescoço e a área à volta das orelhas.

Tenha cuidado quanto estiver a aparar sem o pente, uma vez que o acessório de corte corta todos os cabelos em que tocar.

- 1 Puxe o pente para fora do aparelho.
- 2 Antes de começar a contornar a linha de cabelo junto às orelhas, penteie as pontas que estiverem sobre as orelhas.
- 3 Prima o botão ligar/desligar para ligar o aparelho.
- 4 Incline o aparelho de modo a que apenas um rebordo do acessório de corte toque nas pontas do cabelo quando estiver a contornar a zona à volta das orelhas.

Corte apenas as pontas. A linha de cabelo deve ficar junto à orelha.

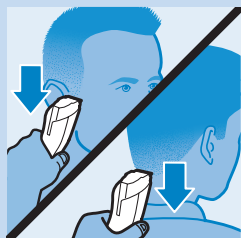
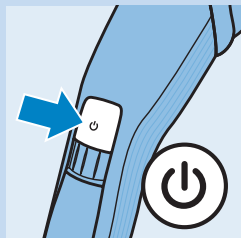

- 5 Para contornar a linha do pescoço e as patilhas, vire o aparelho e faça passagens de cima para baixo.

Mova o aparelho devagar e suavemente. Siga a linha natural do cabelo.

Limpeza

Todas as vezes que utilizar o aparelho, limpe-o com a escova de limpeza e com água quente (máx. 40 °C).

Nunca utilize ar comprimido, esfregões, agentes de limpeza abrasivos ou líquidos agressivos, como petróleo, acetona ou óleos voláteis, para limpar o aparelho.

Nota: O aparelho não precisa de lubrificação.

- 1 Desligue o aparelho e retire a ficha da tomada.
- 2 Retire o pente do aparelho e limpe-o com a escova de limpeza.
- 3 Escove o exterior do acessório de corte.
- 4 Empurre a extremidade superior central do acessório de corte para cima com o seu polegar até este abrir.
- 5 Utilize a escova de limpeza para remover os cabelos cortados.

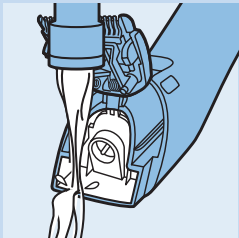
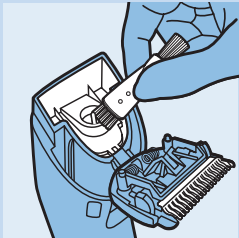
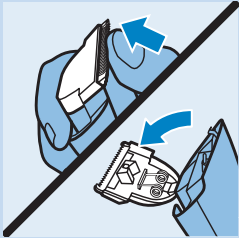

- 6 Limpe o aparelho em água quente corrente.

Introduktion

Grattis till inköpet och välkommen till Philips! För att dra maximal nytta av den support som Philips erbjuder kan du registrera din produkt på www.philips.com/welcome.

Allmän beskrivning (Bild 1)

- 1 Trimsax
- 2 På/av-knapp
- 3 Zoomhjul
- 4 Handtag
- 5 Laddningslampan
- 6 Uttag för apparatens kontakt
- 7 Liten kam
- 8 Stor kam
- 9 Frisörkam (endast QC5390/80)
- 10 Sax (endast QC5390/80)
- 11 Adapter
- 12 Apparats kontakt
- 13 Fodral (endast QC5390/80)
- 14 Rengöringsborste

Förberedelser inför användning

Obs! Du kan även använda apparaten med ström direkt från elnätet när batteriet är tomt.

Laddning

Ladda apparaten i minst en timme innan du använder den för första gången och när du inte har använt den under en längre tid.

När apparaten är fulladdad har den en sladdlös drifttid på upp till 60 minuter. När laddningslampan lyser orange börjar batteriet bli urladdat (cirka 10 minuters användningstid återstår) och du måste ladda upp apparaten igen.

- 1** Kontrollera att apparaten är avstängd.
- 2** Anslut kontakten till uttaget på apparaten och anslut adaptern till vägguttaget.
 - Laddningslampan börjar blinka grönt när apparaten laddas.
 - När batterierna är fulladdade lyser lampan med ett fast grönt sken. Efter 30 minuter slocknar laddningslampan för att spara energi.

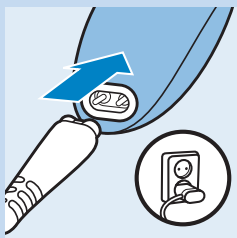

Använda apparaten

Klippa med kam

Apparaten levereras med två kammar och kan klippa i olika längder. Hårlängdsinställningarna anges i millimeter på kammen. Inställningarna motsvarar den hårlängd du får efter klippningen.

1 Välj den kam du vill använda.

Den lilla kammen klipper håret till en längd av 3 mm till 22 mm. Den stora kammen klipper håret till en längd av 23 mm till 42 mm.



2 För in kammen rakt i skårorna på båda sidor av handtaget (ett klickljud hörs).

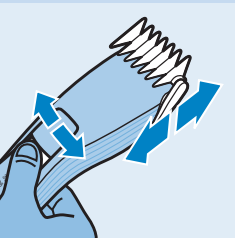

3 Ställ in kammen till den önskade inställningen genom att vrida zoomhjulet till den hårlängd du vill ha.

- Teckenfönstret på apparatens framsida visar den inställda hårlängden i millimeter efter klippning.
- Efter 8 minuter slocknar teckenfönstret för att spara energi. Aktivera teckenfönstret igen genom att vrida på zoomhjulet eller trycka på av-/på-knappen.

Tips: Skriv ned de hårlängdsinställningar du väljer för att klippa en viss frisyr så att du kommer ihåg dem nästa gång du vill klippa på samma sätt.

4 Slå på apparaten genom att trycka på på/av-knappen.

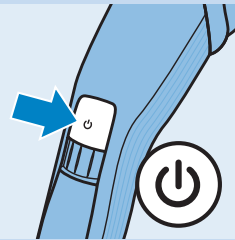

5 För hårklipparen långsamt genom håret.

Tips

- Du klipper mest effektivt när du för apparaten mot hårets växtriktning.
- Eftersom inte allt hår växer åt samma håll måste du föra apparaten i olika riktningar (uppåt, nedåt och från sida till sida).
- Se till att den platta delen av kammen alltid har full kontakt med huvudet så att du får ett jämnt resultat.
- Gör några överlappande drag med hårklipparen över huvudet så att du säkert får med allt hår som behöver klippas.

6 Ta bort avklippt hår från kammen med jämna mellanrum.

Om det samlas mycket hår i kammen tar du loss den och blåser eller skakar bort håret.



Konturklippning utan kam

Du kan använda apparaten utan kam om du vill klippa håret mycket nära huden (0,5 mm), eller när du skapar konturer för nacklinjen och området runt öronen.

Var försiktig när du klipper utan kam eftersom trimsaxen tar bort allt hår den kommer i kontakt med.

- 1 Dra loss kammen från apparaten.
- 2 Innan du formar hårkonturen runt öronen kammar du ned hårtopparna över öronen.
- 3 Slå på apparaten genom att trycka på på/av-knappen.
- 4 Luta apparaten på ett sådant sätt att endast ena kanten på trimsaxen rör vid hårtopparna när du formar konturerna runt öronen. Klipp endast hårtopparna. Hårkonturen ska vara nära örat.

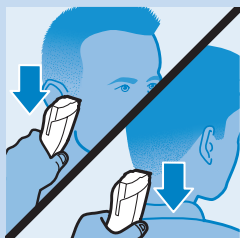
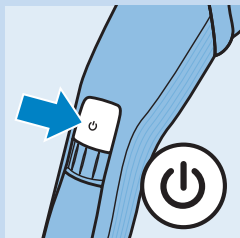

- 5 Forma konturen i nacken och polisongerna genom att vända hårklipparen och dra med nedåtgående rörelser. Använd långsamma och mjuka rörelser. Följ den naturliga hårlinjen.

Rengöring

Rengör apparaten med rengöringsborsten och varmt vatten (högst 40 °C) efter varje användning.

Använd aldrig tryckluft, skursvampar, slipande rengöringsmedel eller vätskor som bensen, aceton eller eteriska oljor till att rengöra enheten.

Obs! Apparaten behöver inte smörjas.

- 1 Slå av apparaten och dra ur nätsladden.
- 2 Ta bort kammen från apparaten och rengör den med rengöringsborsten.
- 3 Borsta rent skärhuvudets utsida.
- 4 Skjut den mittersta övre delen av trimsaxen uppåt med tummen tills den öppnas.
- 5 Använd rengöringsborsten för att ta bort det avklippta håret.

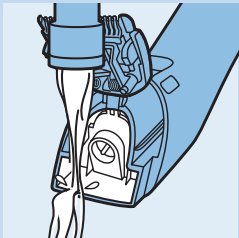
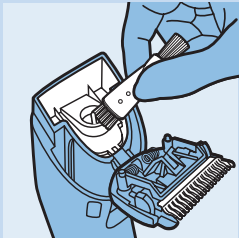
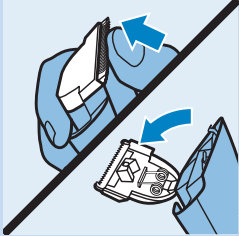

- 6 Rengör apparaten under varmt rinnande vatten.

Giriş

Ürünümüzü satın aldığınız için teşekkür ederiz; Philips'e hoş geldiniz! Philips'in sunduğu destekten faydalanabilmek için lütfen ürününüzü şu adresten kaydedin: www.philips.com/welcome.

Genel açıklamalar (Şek. 1)

- 1 Kesici ünite
- 2 Açma/kapama düğmesi
- 3 Yakınlaştırma ayan
- 4 Kol
- 5 Şarj ediliyor ışığı
- 6 Cihaz fişi soketi
- 7 Küçük tarak
- 8 Büyük tarak
- 9 Berber tarağı (yalnızca QC5390/80)
- 10 Makas (yalnızca QC5390/80)
- 11 Adaptör
- 12 Cihaz fişi
- 13 Çanta (yalnızca QC5390/80)
- 14 Temizleme fırçası

Cihazı kullanıma hazırlama

Dikkat: Pil bittiğinde cihazı doğrudan şebeke elektriğini kullanarak da çalıştırabilirsiniz.

Şarj etme

Cihazı ilk kez kullanmadan önce ve cihaz uzun süre kullanılmamışsa, en az 1 saat süreyle şarj edin.

Cihaz tam olarak şarj edildiğinde, 60 dakikaya kadar kablosuz olarak kullanılabilir.

Şarj ışığı turuncu renkte yanmaya başladığında pil bitmek üzeredir (yaklaşık 10 dakika kullanım süresi kalmıştır) ve cihazın yeniden şarj edilmesi gerekir.

- 1 Cihazın kapalı olduğundan emin olun.
- 2 Cihaz fişini cihazın soketine ve adaptörü de duvardaki prize takın.
 - Cihazın şarj olduğunu göstermek için şarj ışığı yeşil renkte yanıp sönmeye başlar.
 - Piller tamamen şarj olduğunda, şarj ışığı sürekli yeşil yanar. 30 dakika sonra şarj ışığı güç tasarrufu yapmak için söner.

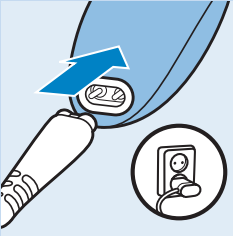

Cihazın kullanımı

Tarakla kesim

Cihaz ile birlikte farklı saç uzunlukları için 2 adet tarak verilir. Saç uzunluğu ayarları tarakta milimetre olarak belirtilir. Ayarlar, kesimden sonra kalan saç uzunluğunu belirtir.

1 Kullanmak istediğiniz tarağı seçin.

Küçük tarak saçı 3 mm ile 22 mm arası uzunlukta keser. Büyük tarak saçı 23 mm ile 42 mm arası uzunlukta keser.

2 Tarağı sapın iki yanındaki kılavuz oluklarının içine kaydırıp takın ('klik' sesi duyulur).



3 Tarağı istediğiniz ayara ayarlamak için, yakınlaştırma tekerleğini istenen saç uzunluğu ayarına döndürün.

- Cihazın önündeki ekranda, kesimden sonra seçilen saç uzunluğu milimetre cinsinden gösterilir.
- 8 dakika sonra, ekran enerji tasarrufu sağlamak üzere kapanır. Ekranı tekrar etkinleştirmek için, yakınlaştırma tekerleğini döndürün veya açma/kapama düğmesine basın.

İpucu: İleride saç kesimi yaparken hatırlatıcı olması için, belirli bir saç modeli için uyguladığınız saç uzunluğu ayarlarını not edin.

4 Cihazı çalıştırmak için açma/kapama düğmesine basın.

5 Saç kesme cihazını saçlarda yavaşça hareket ettirin.

İpuçları

- En etkili kesim için, cihazı saç uzama yönünün tersine hareket ettirin.
- Saçın tamamı aynı yönde uzamadığı için cihazı farklı yönlerde hareket ettirmeniz gerekmektedir (yukarı, aşağı ve çapraz).
- Dengeli bir kesim elde etmek için tarağın düz kısmının her zaman kafa derisiyle tam olarak temas ettiğiinden emin olun.
- Kesilmesi gereken tüm saçın kesilmesini sağlamak için baş üzerinde aynı yer üzerinden birkaç kez geçin.

6 Taraktaki kesilmiş saçları düzenli olarak temizleyin.

Tarak aparatında çok miktarda saç birikmişse aparatı çıkarın ve üfleterek veya tarağı sallayarak saçları temizleyin.

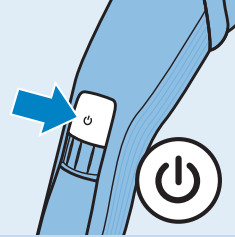
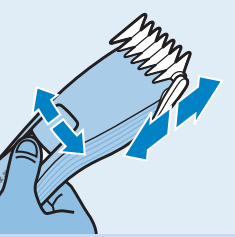

Tarak olmadan düzeltme

Saçınızı çok kısa (0,5 mm) kesmek ya da ense veya kulak bölgesini düzeltmek için cihazı tarak olmadan kullanabilirsiniz.

Kesme parçası temas ettiği tüm saçları kestiği için taraksız kesim sırasında dikkatli olun.

- 1 Tarağı cihazdan çekerek çıkarın.
- 2 Kulakların etrafındaki saç çizgisini düzeltmeye başlamadan önce, kulakların üzerindeki saç uçlarını tarayın.
- 3 Cihazı çalıştırmak için açma/kapama düğmesine basın.
- 4 Kulak arkalarına şekil vermek için, saç kesme cihazını, kesici ünitenin bir köşesini saç diplerine değecek şekilde eğin. Sadece saç diplerini kesin. Saç çizgisi kulağa yakın olmalıdır.

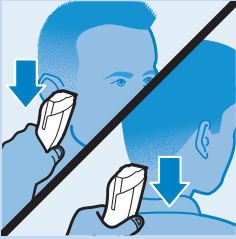
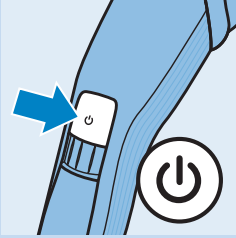

- 5 Enseye ve favorilere şekil vermek için, saç kesme cihazını çevirin ve aşağıya doğru darbeler uygulayın. Cihazı yavaş ve yumuşak hareket ettirin. Doğal saç çizgisini izleyin.

Temizleme

Cihazı her kullanımda temizleme fırçası ve ılık suyla (maks. 40°C) temizleyin.

Cihazı temizlemek için asla basınçlı hava, ovalama bezleri; benzin, aseton ya da eteral yağlar gibi aşındırıcı temizlik ürünleri veya zarar verici sıvılar kullanmayın.

Dikkat: Cihazın yağlanması gerek yoktur.

- 1 Cihazı kapatın ve prizden çıkarın.
- 2 Tarağı cihazdan çıkarın ve temizleme fırçasıyla temizleyin.
- 3 Tıraş ünitesinin dışını fırçalayın.
- 4 Kesici ünitenin orta kısmına ünite açılana kadar baş parmağınızla bastırın.
- 5 Kesilen saçları temizlemek için temizleme fırçasını kullanın.
- 6 Cihazı ılık akan musluk suyunda temizleyin.

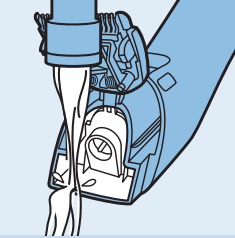
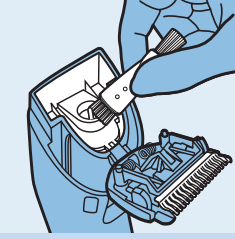
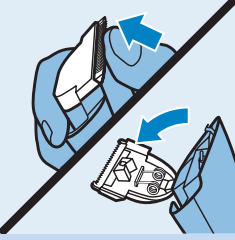



www.philips.com

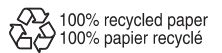

8222.002.0006.1