

TOPCOM®



BABYVIEWER 4500

USER GUIDE / HANDLEIDING / MANUEL D'UTILISATEUR /
BEDIENUNGSANLEITUNG / MANUAL DE USUARIO / BRUKSANVISNING /
BRUGERVEJLEDNING / ANVÄNDARHANDBOK / KÄYTTÖOHJE /
MANUALE D'USOMANUAL DO UTILIZADOR / UŽIVATELSKÁ PŘÍRUČKA /
ΟΔΗΓΙΕΣ ΧΡΗΣΗΣ / HASZNÁLATI ÚTMUTATÓ / INSTRUKCJA OBSŁUGI /
UŽIVATEL'SKÝ MANUÁL

V 1.2 - 10/11



- UK** The features described in this manual are published with reservation to modifications.
- NL** De in deze handleiding beschreven mogelijkheden worden gepubliceerd onder voorbehoud van wijzigingen.
- F** Les possibilités décrites dans ce manuel sont publiées sous réserve de modifications.
- D** Die in dieser Bedienungsanleitung umschriebenen Möglichkeiten, werden vorbehaltlich Änderungen publiziert.
- ES** Las características descritas en este manual pueden ser objeto de futuras modificaciones.
- S** Funktionerna i denna bruksanvisning publiceras med reservation för ändringar.
- DK** Vi forbeholder os retten til ændringer af de specifikationer, der er beskrevet i denne brugsanvisning.
- N** Funksjoner beskrevet i denne manualen kan endres uten nærmere informasjon.
- SF** Tässä ohjekirjassa julkaissut tiedot voivat muuttua ilman ennakoilmoitusta.
- IT** Le caratteristiche descritte nel presente manuale vengono pubblicate con riserva di modifica.
- PT** As características descritas neste manual são publicadas sob reserva de modificação.
- CZ** Možnost úpravy funkcí popsaných v této příručce vyhrazena.
- GR** Οι λειτουργίες που περιγράφονται στο παρόν εγχειρίδιο, δημοσιεύονται με επιφύλαξη τυχόν τροποποιήσεων.
- HU** A jelen használati útmutatóban leírt adatokra a gyártó fenntartja a változtatás jogát.
- PL** Właściwości opisane w niniejszej instrukcji obsługi są publikowane z zastrzeżeniem prawa wprowadzenia zmian.
- SK** Vlastnosti popísané v tejto príručke sú publikované s vyhradeným právom na zmenu.

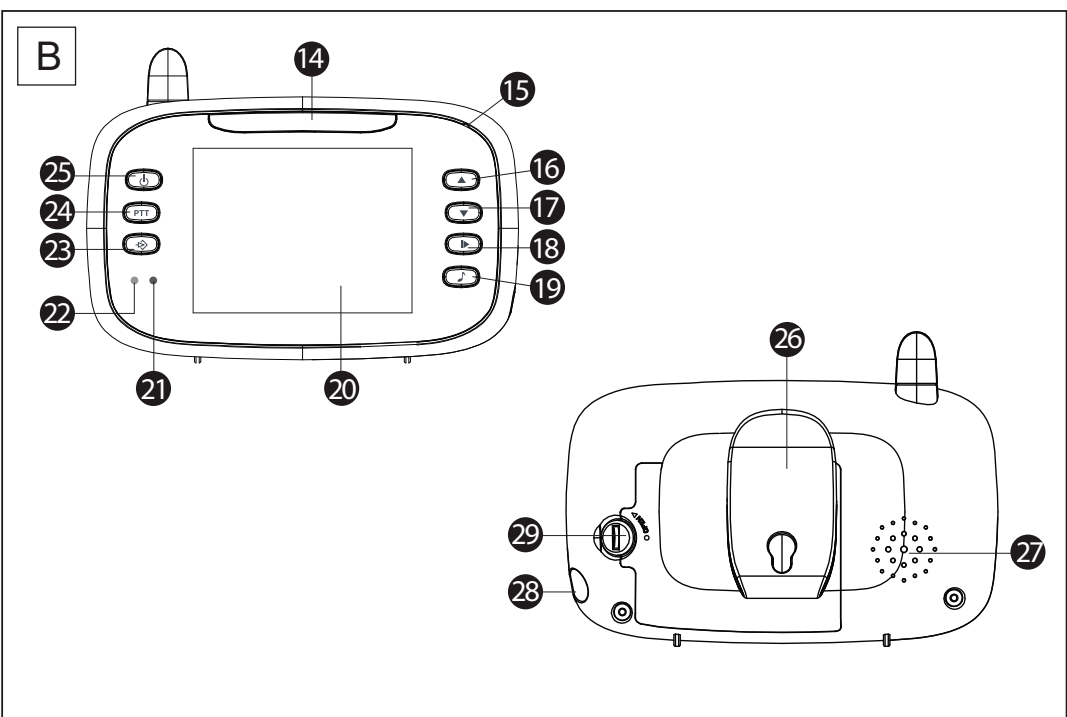
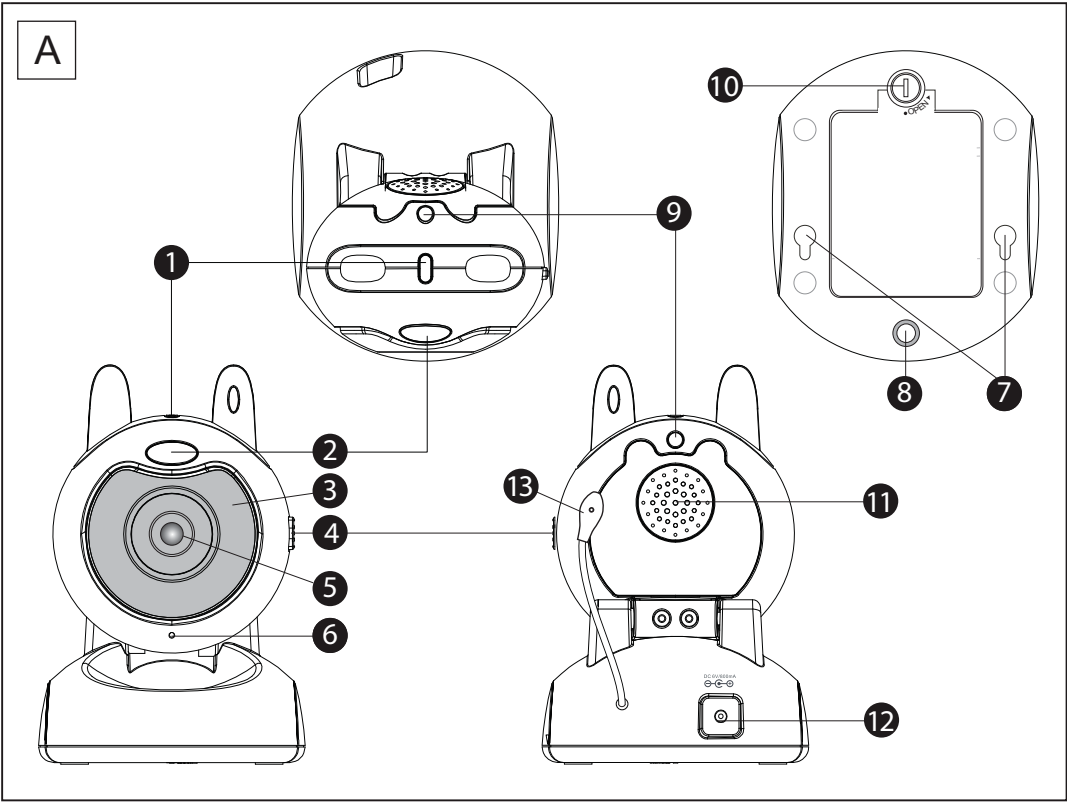

1 General

Dear customer,
We request that you read this information in order to quickly become familiar with this equipment and learn how to use its functions.

2 Information regarding this user guide

This user guide contains information on the Babyviewer 4500 babyphone (referred to as 'the equipment' in the following) and provides important instructions on the initial use, safety, proper use and maintenance of this equipment. Always keep the user guide available near the equipment. Every person responsible for operating, repairing or cleaning the equipment must read and/or consult the user guide. Keep this user guide in a safe place and give it to the next owner of the equipment.

3 Copyright

This document is protected by copyright legislation. All rights are reserved, including rights of photo mechanical reproduction, copying or distribution using specific means such as data processing, data storage media or data networks, either in full or in part, as well as technical changes and changes to the contents.

4 Warnings

⚠ DANGER

This warning points out an imminent hazardous situation.
Death or severe injuries may result if the hazardous situation cannot be avoided.

⚠ CAUTION

This warning points out a potentially hazardous situation.
Injuries and/or material damage may result if the hazardous situation cannot be avoided.



- This symbol points out information that makes it easier to use the equipment.

5 Proper use

This equipment is exclusively intended for private (non-professional) use in closed rooms for monitoring babies. All other forms of use are improper and can lead to hazards. Always follow the instructions provided in this user guide. No liability is accepted for any loss or damage resulting from improper use. The user of the equipment is exclusively responsible for all risks.

6 Safety

6.1 Risk of electric shock

⚠ DANGER

Contact with conductors or components under electrical tension can be lethal.
Observe the following safety instructions in order to avoid the risk of electric shock:

- To avoid the risk of damage to the equipment, use only the AC mains adapter supplied with the equipment.
- Do not use the equipment if the AC mains adapter, the power cable or the plug is damaged.
- Never open the enclosure of the AC mains adapter. There is a risk of electric shock if you touch any contacts or connections under electrical tension or if you modify the electrical or mechanical construction. Protect the equipment against moisture and moisture penetration, and keep it free of dust. Unplug the AC mains adapter immediately in case of contact with moisture.

- Unplug the AC mains adapter in case of malfunctions, during thunderstorms, and when cleaning the equipment.
- Protect the cable against contact with hot surfaces or other sources of hazard, and do not allow it to be pinched.

6.2 Using batteries (regular or rechargeable)

⚠ CAUTION

Failure to use batteries according to instructions can be hazardous.

- Always use batteries (regular or rechargeable) of the same type.
- Ensure that batteries are installed with correct polarity. Damage to the batteries and the equipment can result from installation with incorrect polarity.
- Never toss batteries into a fire, due to the risk of explosion.
- Never allow battery terminals to come into contact with each other or with metal objects, either intentionally or accidentally. This can cause overheating, fire or explosion.
- Keep batteries out of the reach of children. Consult a doctor immediately in case of swallowing.
- Fluid from leaking batteries can cause permanent damage to the equipment. Take particular care when handling damaged or leaking batteries, due to the risk of corrosion. Wear safety gloves.
- Remove the batteries if the equipment will not be used for an extended period.

6.3 General rules for safe use

To ensure safe use of the equipment, always observe the following safety instructions:

- The equipment must always be assembled by an adult. During assembly, keep small parts out of the reach of children.
- Do not allow children to play with the equipment or parts of the equipment.
- Ensure that the babyphone and power cable are always out of the reach of the baby.
- Never cover the babyphone with a towel, blanket etc.
- Defective components must always be replaced by original replacement parts, as other components may not fulfil the safety standards.
- Switch off your babyphone whenever this is requested by a sign, poster, or other message. The equipment used in hospitals and other health care facilities may be sensitive to high-frequency signals from external sources.

7 Operation

The babyphone consists of two units: one for the parents and one for the baby. They are connected by a wireless link compliant with the 2.4 GHz FHSS standard.

Thanks to this digital technology, this equipment is protected against eavesdropping and immune to interference from other equipment. The baby unit starts transmitting as soon as the microphone picks up a sound. The sound is reproduced by the parent unit. The microphone sensitivity can be adjusted by the user (see "10.10 Voice activated transmission (VOX)").



The babyphone can never replace proper supervision by an adult; it only provides support.

7.1 Baby unit components

See Figure [A] on the fold-out page.







- | | |
|---------------------------------|-----------------------------------|
| 1 On/off LED | 8 Crib connector nut |
| 2 Night light LED | 9 Light sensor |
| 3 Infrared LED for night vision | 10 Battery cover with screw |
| 4 On/off switch | 11 Speaker |
| 5 Lens | 12 Connector for AC mains adapter |
| 6 Microphone | 13 Room temperature sensor |
| 7 Wall mounting cavity | |

7.2 Parent unit components

See Figure [B] on the fold-out page.

- | | |
|---|-----------------------------------|
| 14 Volume LED | 22 Power on/off LED |
| 15 Microphone | 23 Menu button (M) |
| 16 Increase volume / Next menu item (▲) | 24 Push to Talk button (PTT) |
| 17 Decrease volume / Previous menu item (▼) | 25 On/off button (I) |
| 18 Play button (▶) | 26 Belt clip |
| 19 Lullaby button (♪) | 27 Speaker |
| 20 3.5" (8,8cm) colour display | 28 Connector for AC mains adapter |
| 21 VOX on/off LED | 29 Battery cover with screw |

7.3 Display description

- | | | | |
|--|-------------------------------|---|-----------------------------|
|  | Out of range or no connection |  | LCD display brightness icon |
|  | Volume icon |  | Temperature unit icon |
|  | Melody icon |  | Night light icon |

8 Initial use

8.1 Package content

The equipment is supplied as standard with the following items:

- 1 baby unit
- 1 parent unit
- 2 AC mains adapters
- 1 user guide
- 1 service card
- 1 Li-ion rechargeable battery pack

8.2 Installing batteries in the baby unit

i	<ul style="list-style-type: none"> • You can operate the baby unit with 4 AAA cells (LR03; we recommend alkaline cells) or the included AC mains adapter. • The baby unit cannot recharge batteries. • It is recommended to always leave the batteries in the unit, even if you use the AC mains adapter. The unit will automatically switch to battery power in case of a mains power interruption.
----------	---

- Turn the screw on the cover of the battery compartment (10) at the back of the baby unit 90° counter clockwise and remove the battery compartment cover.

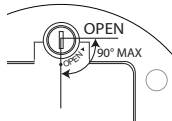

i	Do not turn the screw past the "OPEN" point.
----------	--

- Fit four AAA alkaline cells (LR03) in the battery compartment. Ensure that the polarity is correct.
- Close the battery compartment.

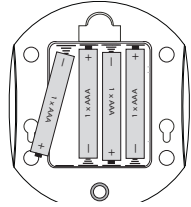

i	Never mix used cells with fresh cells.
----------	--

8.3 Connecting the baby unit to the AC mains

Insert the small plug of the AC mains adapter in the mains power connector of the baby unit (12) and plug the AC mains adapter into a mains connector (100-240 V - 50/60 Hz).

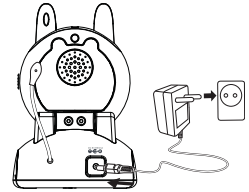

CAUTION	
•	The mains connector must be within easy reach so you can quickly unplug the power cable in an emergency.
•	Use only the supplied AC mains adapter (6 V DC / 800 mA).

8.4 Installing the rechargeable battery pack in the parent unit

See Figure [B] on the fold-out page.

CAUTION	
•	Use only the supplied Li-ion battery pack in the parent unit.

- Rotate the belt clip (26) upward.
- Turn the screw on the cover (29) of the battery compartment at the back of the parent unit 90° counter clockwise and remove the battery compartment cover.

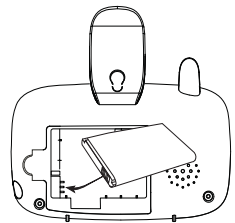

i	Do not turn the screw past the "OPEN" point.
----------	--

- Place the Li-ion battery pack in the battery compartment. Ensure that the battery contacts do make contact with the charge contacts as illustrated.
- Carefully close the battery compartment and rotate the belt clip back downwards.

8.5 Connecting the parent unit to the AC mains

- Insert the small plug of the AC mains adapter in the mains power connector (28) and plug the AC mains adapter into a mains connector (100-240 V - 50/60 Hz).

i	It takes around 10 hours to fully charge the batteries.
----------	---

9 Installing the Babyviewer 4500

9.1 Fine tuning



- Place the camera in a convenient location, point the lens of the camera to the observation area.
- Adjust the angle by rotation the camera.

CAUTION

Do not place the camera and wires within the baby's reach!
Fix the camera at least 1 meter away from the baby.



10 Operation and use

10.1 Switching the baby unit and parent unit on and off

- Press the on/off switch  **29** to switch on the parent unit. The display **20** is activated.
- Slide the on/off switch  **4** up to switch on the baby unit. The on/off LED **1** is activated.



The parent unit will try to establish a connection with the baby unit. If captured image from the camera is displayed, a connection has been established.

- Press the on/off switch  **29** to switch off the parent unit (press and hold until the display goes blank).
- Slide the on/off switch  **4** down to switch off the baby unit.

10.2 Checking the connection between the parent unit and the baby unit

You should always check the wireless connection when you use the babyphone for the first time.

- Put the parent unit in the same room as the baby unit, separated by at least two metres.
- Switch on both devices. The parent unit will try to establish a connection with the baby unit.
- The display of the parent unit will show the captured image from the baby unit after the connection has been established (monitor mode).
- The sounds picked up by the microphone **6** are reproduced by the parent unit.
- The volume of the reproduced sound is indicated by the volume LED's **14** at the top of the parent unit. The higher the volume, the more LED's are on.
- If no connection is established, the out of range icon is displayed and a beep is audible.

10.3 Out of range indication

The maximum range between the parent- and baby unit is 300 meter in open area. Different factors, such as bricks and plaster walls, will reduce the range. Moreover, reinforced concrete floors will influence the range tremendously.

In a residence, normal operating range is up to 50 meters and 2 floors.

- If the connection is interrupted, the out of range icon is displayed and a beep is audible.
- Reduce the distance between the parent and baby units until a new connection is established.





10.4 Setting the reproduction volume of the parent unit

There are 5 volume levels.

- Press button  **16** to increase the volume.
- Press button  **17** to decrease the volume.

10.5 Setting the parent unit display brightness

When the display is on.





- Press the menu button  **23** once. The Brightness icon is displayed.
- Press the up  **16** or down button  **17** to select the desired brightness (5 steps).
- Press the menu button  **23** to confirm.

- After 10 seconds the parent unit will switch back to monitor mode.

10.6 Temperature indication

When the display is on, the baby's room temperature is displayed in the right lower corner.

To set the temperature unit:



- Press the menu button  **23** twice. The temperature icon is displayed.
- Press the up  **16** or down button  **17** to °C (Celsius), °F (Fahrenheit) or "OFF", to switch the temperature indication off.
- Press the menu button  **23** to confirm.
- After 10 seconds the parent unit will switch back to monitor mode.

10.7 Talking with your baby

You can use the parent unit to talk with your baby.





Allow your baby to get used to the talk function before you use it in practice.

- Press the Talk button  **24** on the parent unit and hold it pressed.
- Hold the parent unit vertical with the microphone approximately 10 cm from your mouth, and speak into the microphone.
- Release button  **24** when you have finished talking.

10.8 Playing a lullaby



There are 5 pre-programmed lullabies that you can play on the baby unit.

- To play the currently selected lullaby or stop playback, press the play button  **18** on the baby unit.
- To select a different lullaby, repeatedly press the lullaby button  **19** until the desired lullaby is selected. The lullaby icon will display the selected lullaby (1 to 5). If no number is displayed, next to the lullaby icon, all songs will be played successively.





When the lullaby starts playing, you have 10 seconds to set the volume of the lullaby.

- Press the up button  **16** to increase the volume or the down button  **17** to decrease the volume.



- 10 seconds after starting or selecting the lullaby, the parent unit will return to monitor mode. The up button  **16** and down button  **17** can than only be used to set the volume of the parent unit.
- To set the volume of the lullaby in monitor mode, switch the lullaby off and on using the button  **18** first before selecting the volume.

10.9 Switching the night light on and off

- Press the menu button  **23** 3 times. The night light icon is displayed.
- Press the up  **16** or down button  **17** to switch the night light "ON" (night light **2** is on) or "OFF".
- Press the menu button  **23** to confirm.
- After 10 seconds the parent unit will switch back to monitor mode.

10.10 Voice activated transmission (VOX)



During night and to save energy, the Babyviewer 4500 can be set in VOX mode.

In VOX mode, the display will be activated as soon as the microphone of the baby unit will capture sound.

You can set the sound detection sensitivity (VOX) of the babyphone. If the sensitivity is set to high, the baby unit will pick up weaker sounds.

- Press button  **23** 4 times. "VOX" is displayed.
- Repeatedly press button  **16** or  **17** to set the VOX sensitivity.

	The VOX sensitivity is indicated by a black bar on the display: ■■■■■■ - high sensitivity ■■■□□□ - low sensitivity
---	--

- To switch off VOX mode, select "OFF".
- Press the menu button  23 to confirm.
- After 10 seconds the parent unit will switch back to monitor mode. The display will turn off until sound is detected by the baby unit. In VOX mode, the VOX LED  will illuminate.

10.11 Night vision

The camera has 4 high-intensity LED's for picking up clear images in the dark. When the build in light sensor  measures the ambient light level as low, the LED's will automatically activate.

	The image changes automatically into black and white mode under the night vision mode.
---	--

11 Cleaning and maintenance

This section contains important instructions for cleaning and maintaining the equipment. Follow these instructions to ensure trouble-free use and prevent damage to the equipment due to improper maintenance.

11.1 Safety Instructions

⚠ DANGER
<p>Risk of fatal injury due to electric shock!</p> <ul style="list-style-type: none"> • Before cleaning the equipment, switch it off and unplug the power cable from the mains receptacle.

⚠ CAUTION
<p>Risk due to leaking battery fluid</p> <p>Fluid from leaking batteries (regular or rechargeable) can cause injuries (skin irritation) or damage to the equipment. Wear safety gloves.</p>

⚠ CAUTION
<ul style="list-style-type: none"> • Do not use cleaning products or solvents. They can damage the case or seep into the equipment and cause permanent damage.

11.2 Cleaning

- Clean the equipment with a soft, slightly dampened cloth.
- Clean soiled connectors and contacts with a soft brush.
- Clean the battery contacts and battery compartment with a dry, lint-free cloth.
- If the equipment gets wet, switch it off and remove the batteries immediately. Wipe the battery compartment dry with a soft cloth in order to minimize potential water damage. Leave the battery compartment open until it is completely dry. Do not use the equipment before it is completely dry.

11.3 Maintenance

- Check the batteries (regular or rechargeable) in the equipment regularly and replace them when necessary.
- Check the connectors and cables for defects.

⚠ CAUTION
<ul style="list-style-type: none"> • If you suspect that the equipment is damaged, always have it checked by an expert before using it again.

12 Troubleshooting

This section provides important instructions for localising and correcting problems. Follow these instructions in order to avoid hazards and damage.

12.1 Safety Instructions

⚠ DANGER
<p>Risk of fatal injury due to electric shock!</p> <ul style="list-style-type: none"> • Unplug the power cable before attempting to correct a problem.





⚠ CAUTION
<p>Risk of hazard due to incorrect repairs</p> <p>Incorrect repairs can expose users to serious hazards and cause damage to the equipment.</p> <ul style="list-style-type: none"> • Never attempt to modify or repair the equipment. • Always have repairs to equipment or cables performed by a specialist or the service centre. • If you suspect that the equipment is damaged (for example, if it has fallen on the floor), have it checked by a specialist before you use it again.

12.2 Problem causes and solutions

The following table is intended to help you localise and solve minor problems.

Problem	Possible cause	Solution
The rechargeable battery pack of the parent unit does not charge	Charging station plug not connected	Connect plug
	Dirty contacts	Clean the battery terminals and charging station contacts with a soft cloth
Parent unit does not switch on (display remains black)	The rechargeable battery pack is defective	Replace the battery pack
	Equipment defective	Contact customer service
The 'out of range' icon appears on the parent unit display	Baby unit not switched on	Switch on the baby unit
	The parent unit and baby unit are too far apart	Reduce the distance between the parent unit and the baby unit
	The parent unit is not registered with the baby unit	Register the parent unit with the baby unit (see "12.3 Registering the parent unit with the baby unit")
The parent unit does not reproduce the sounds picked up by the baby unit	The volume setting of the parent unit may be too low.	Increase the volume setting of the parent unit
	The microphone sensitivity of the baby unit may be set too low.	Check the VOX sensitivity and the volume setting of the parent unit and increase if necessary.
Limited range and interference during transmission	The range of the equipment depends on the surroundings. Steel structures and concrete walls can impair transmission.	Avoid obstacles as much as possible.
The equipment emits a high-pitched whistle	The parent unit and baby unit are too close together	Increase the distance to at least 2 metres

12.3 Registering the parent unit with the baby unit

- Switch the baby unit off.
- Cover the light sensor with a black cloth and switch the baby unit on. The Power LED on the baby unit flashes quickly for approximately 15 seconds.
- With the parent unit switched on, press and hold the play button   for a few seconds.
- An icon appears in the display.
- Press the menu button   to confirm the selection.
- "C1" Appears initially, then "C1 OK". When a connection is established, the image viewed by the lens appears in the display.

	If "C1 X" appears (registration failed), it may be necessary to remove the batteries from the baby unit for a few seconds before trying again.
---	---

13 Storage and disposal instructions

	We recommend that you keep the box and packing materials so you can use them to transport the equipment in the future if necessary.
---	---

13.1 Storage

Remove the batteries (regular or rechargeable) from the parent unit and the baby unit.
Store the equipment in a dry location.

13.2 Waste disposal of package materials

 The package materials are environmentally friendly materials that can be given to your local waste collector for recycling.

13.3 Waste disposal (environmental protection)

 Dispose of the equipment in accordance with the provisions of European Directive 2002/96/EC, WEEE, Electrical and Electronic Equipment (WEEE), regarding discarded electrical and electronic equipment. Contact your municipal waste disposal

department for information.
Dispose of batteries (regular or rechargeable) in an environmentally friendly manner in accordance with local regulations.

14 Technical data

Frequency	2,4GHz
Range	Outdoors: up to 300 m (Line of sight) Indoors: up to 50 m
Operating temperature	0°C to 40°C 20% to 75% relative humidity
Parent unit	
Display	3,5" (8,8 cm) TFT LCD
Rechargeable batteries	Included battery pack: <ul style="list-style-type: none"> - SKL BL-50C - Li-ion - 3,7V 1100 mAh
AC mains adapter	Manufacturer: Sure Power Model: SW-060080EU Input: 100-240V AC, 50/60Hz, 0,2A Max Output: 6 V DC / 800 mA
Dimensions	approx. 137 x 84 x 60 mm
Weight	125 g (without rechargeable batteries)
Baby unit	
Image sensor	Colour CMOS
Lens	f 4,4mm, F 3.0
Night vision	4 Infrared LED
Batteries	4 Alkaline cells (LR03/AAA) (not included)

AC mains adapter	Manufacturer: Sure Power Model: SW-060080EU Input: 100-240V AC, 50/60Hz, 0,2A Max Output: 6 V DC / 800 mA
Dimensions	approx. 86 x 100 x 125 mm
Weight	132 g (without batteries)

15 EC conformity declaration

TOPCOM EUROPE NV hereby declares that this device is in compliance with the essential requirements and other relevant provisions of Directive 1999/5/EC.

The declaration of conformity can be found at <http://www.topcom.net/cedeclarations.asp>

16 Topcom warranty

16.1 Warranty period

The Topcom units have a 24-month warranty period. The warranty period starts on the day the new unit is purchased. There is no warranty on standard or rechargeable batteries (AA/AAA type). Consumable or defects causing a negligible effect on operation or value of the equipment are not covered. The warranty has to be proven by presentation of the original or copy of the purchase receipt, on which the date of purchase and the unit-model are indicated.

16.2 Warranty exclusions

Damage or defects caused by incorrect treatment or operation and damage resulting from use of non-original parts or accessories are not covered by the warranty. The warranty does not cover damage caused by outside factors, such as lightning, water and fire, nor any damage caused during transportation. No warranty can be claimed if the serial number on the units has been changed, removed or rendered illegible. Any warranty claims will be invalid if the unit has been repaired, altered or modified by the buyer.

16.3 LCD defect policy

Despite the highest possible standards, the intricate manufacturing of liquid crystal display (LCD) screens may still produce slight visual imperfections. However, there will be provided a warranty service for your Babyviewer 4500 LCD screen if there are:

- 3 bright dots or 5 dark dots or 8 bright and/or dark dots in total; or
- 2 adjacent bright dots or 2 adjacent dark dots; or
- 3 bright and/or dark dots inside an area of 15mm diameter

These TFT LCD screen warranty conditions are offered by the LCD manufacturers. Therefore, at its option, the product will be repaired or replaced.

Please note: A bright dot is a white or sub-pixel that is always on. A dark dot is a black or sub-pixel that is always off.

1 Algemeen

Beste klant,

Wij vragen u om deze informatie te lezen zodat u snel vertrouwd raakt met het toestel en u de functies leert gebruiken.

2 Informatie over deze handleiding

Deze gebruikershandleiding bevat informatie over de babyfoon Babyviewer 4500 (hierna 'het toestel' genoemd) en belangrijke instructies over het eerste gebruik, veiligheid, correct gebruik en onderhoud van het toestel. Bewaar de gebruikershandleiding altijd in de buurt van het toestel. Iedereen die het toestel bedient, repareert of reinigt moet de gebruikershandleiding lezen en/of raadplegen. Bewaar deze gebruikershandleiding op een veilige plaats en geef ze mee met het toestel aan de volgende eigenaar.

3 Auteursrecht

Dit document is auteursrechtelijk beschermd. Alle rechten zijn voorbehouden, inclusief de rechten op fotomechanische reproductie, kopiëren en verspreiding met specifieke middelen zoals gegevensverwerking, gegevensdragers of gegevensnetwerken, geheel of gedeeltelijk, alsook op technische en inhoudelijke wijzigingen.

4 Waarschuwingen

⚠ GEVAAR

Deze waarschuwing wijst op een dreigend gevaar.
Indien de gevaarlijke situatie niet wordt vermeden, kan dat de dood of ernstige letsels tot gevolg hebben.

⚠ VOORZICHTIG

Deze waarschuwing wijst op een mogelijk gevaarlijke situatie.
Indien de gevaarlijke situatie niet wordt vermeden, kan dit letsels en/of materiële schade tot gevolg hebben.



• Dit symbool wijst op informatie die het gebruik van het toestel vereenvoudigt.

5 Correct gebruik

Dit toestel is uitsluitend bedoeld voor privaat (niet-professioneel) gebruik om in afgesloten ruimten baby's in de gaten te houden. Alle andere gebruiksvormen zijn ongeoorloofd en kunnen gevaar opleveren. Volg altijd de instructies in deze gebruikershandleiding. Er wordt geen aansprakelijkheid aanvaard voor verlies of schade ten gevolge van ongeoorloofd gebruik. De gebruiker van het toestel is alleen verantwoordelijk voor alle risico's.

6 Veiligheid

6.1 Risico van elektrische schokken

⚠ GEVAAR

Contact met geleiders of onderdelen onder elektrische spanning kan dodelijk zijn.
Neem de volgende veiligheidsinstructies in acht om het risico van een elektrische schok te vermijden:

- Gebruik uitsluitend de bij het toestel geleverde AC-netstroomadapter om het risico van schade aan het toestel te vermijden.
- Gebruik het toestel niet als de AC-netstroomadapter, stroomkabel of stekker beschadigd is.
- Open nooit de behuizing van de AC-netstroomadapter. U loopt het risico op een elektrische schok wanneer u contacten of aansluitingen onder elektrische spanning aanraakt of wanneer u de elektrische of mechanische constructie aanpast.

- Bescherm het toestel tegen vocht en vochtindringing, en houd het stofvrij. Haal de AC-netstroomadapter onmiddellijk uit het stopcontact bij enig contact met vocht.
- Haal de AC-netstroomadapter uit het stopcontact bij een defect, tijdens onweersbuien en bij het reinigen van het toestel.
- Bescherm de stroomkabel tegen contact met hete oppervlakken of andere gevaarlijke bronnen en zorg ervoor dat hij niet klem komt te zitten.

6.2 Batterijen gebruiken (gewone of oplaadbare)

⚠ VOORZICHTIG

Het kan gevaarlijk zijn om de batterijen niet volgens de instructies te gebruiken.

- Gebruik altijd (gewone of oplaadbare) batterijen van hetzelfde type.
- Zorg ervoor dat de batterijen met de juiste polariteit worden geplaatst. Schade aan de batterijen en het toestel kan het gevolg zijn van een plaatsing met onjuiste polariteit.
- Gooi batterijen nooit in het vuur, aangezien ze dan kunnen ontploffen.
- Laat batterijcontacten in geen geval, zelfs niet per ongeluk, met elkaar of met metalen voorwerpen in contact komen. Dat kan oververhitting, brand of ontploffing veroorzaken.
- Houd de batterijen buiten het bereik van kinderen. Raadpleeg bij inslikken van een batterij onmiddellijk een arts.
- Vloeistof uit lekkende batterijen kan permanente schade aan het toestel teweegbrengen. Wees bijzonder voorzichtig bij het hanteren van beschadigde of lekkende batterijen, aangezien zij corrosie kunnen veroorzaken. Draag veiligheidshandschoenen.
- Verwijder de batterijen indien het toestel gedurende lange tijd niet zal worden gebruikt.

6.3 Algemene regels voor een veilig gebruik

Neem voor een veilig gebruik van het toestel altijd de volgende veiligheidsinstructies in acht:

- Het toestel moet altijd door een volwassene in elkaar worden gezet. Houd tijdens de montage kleine onderdelen buiten bereik van kinderen.
- Laat kinderen niet met het toestel of onderdelen ervan spelen.
- Zorg ervoor dat de babyfoon en stroomkabel altijd buiten het bereik van de baby liggen.
- Dek de babyfoon nooit af met een handdoek, deken of dergelijke.
- Defecte onderdelen moeten altijd worden vervangen door originele reserveonderdelen, aangezien andere onderdelen niet altijd aan de veiligheidsnormen beantwoorden.
- Schakel uw babyfoon uit wanneer dat aan de hand van een pictogram, affiche of ander bericht wordt gevraagd. De toestellen die in ziekenhuizen en andere gezondheidscentra worden gebruikt, kunnen gevoelig zijn voor hoogfrequentiesignalen van externe bronnen.

7 Gebruik

De babyfoon bestaat uit twee delen: een deel voor de ouders (ontvanger) en een deel voor de baby (zender). Ze staan met elkaar in contact dankzij een draadloze verbinding die voldoet aan de 2,4 GHz FHSS-standaard. Dankzij die digitale technologie is het toestel beveiligd tegen afluisteren en immuun voor de interferentie van andere toestellen.

De zender begint met zenden zodra de microfoon geluid registreert. Het geluid wordt door de ontvanger gereproduceerd. De gevoeligheid van de microfoon kan door de gebruiker worden aangepast (zie "10.10 Spraakgestuurd zenden (VOX)").

i De babyfoon kan het eigenlijke toezicht van een volwassene nooit vervangen; hij biedt enkel ondersteuning.

7.1 Onderdelen zender

Zie afbeelding **A** op het uitvouwblad.







- | | |
|----------------------|-------------------------------|
| 1 Aan/uit-led | 8 Moer voor |
| 2 Nachtlamp-led | bevestigingsklem |
| 3 Infrarode led voor | 9 Lichtsensor |
| nachtzicht | 10 Batterijdeksel met schroef |
| 4 Aan/uit-schakelaar | 11 Luidspreker |
| 5 Lens | 12 Aansluiting voor AC- |
| 6 Microfoon | netstroomadapter |
| 7 Opening voor | 13 Kamertemperatuursensor |
| wandmontage | |

7.2 Onderdelen ontvanger

Zie afbeelding **B** op het uitvouwblad.

- | | |
|---------------------------------|-------------------------|
| 14 Volume-led | 22 Aan/uit-led Power |
| 15 Microfoon | 23 Menu-toets |
| 16 Volumestijging / Volgend | 24 Push to talk-toets |
| menuonderdeel | 25 Aan/uit-toets |
| 17 Volumedaling / Vorig | 26 Riemclip |
| menuonderdeel | 27 Luidspreker |
| 18 Afspelen-toets | 28 Aansluiting voor AC- |
| 19 Slaaplied-toets | netstroomadapter |
| 20 Kleurendisplay van 3,5" (8,8 | 29 Batterijdeksel met |
| cm) | schroef |
| 21 Aan/uit-led VOX | |

7.3 Beschrijving display

-  Buiten bereik of geen aansluiting
-  Pictogram helderheid lcd-display
-  Volumepictogram
-  Temperatuurpictogram
-  Melodiepictogram
-  Nachtlamppictogram

8 Eerste gebruik

8.1 Inhoud van de verpakking

Het toestel wordt standaard geleverd met de volgende onderdelen:

- 1 zender
- 1 gebruikershandleiding
- 1 ontvanger
- 1 onderhoudskaart
- 2 AC-netstroomadapters
- 1 oplaadbare batterijset (Li-ion)

8.2 Batterijen in de zender plaatsen

i

- U kunt de zender op 4 AAA-cellen (LR03; wij raden alkalinecellen aan) of op de bijgeleverde AC-stroomadapter laten werken.
- **De zender kan de batterijen niet opladen.**
- Het wordt aanbevolen om de batterijen altijd in het toestel te laten, zelfs wanneer u de AC-netstroomadapter gebruikt. Zo schakelt het toestel automatisch op de batterijen over in geval van een stroomonderbreking.

- Draai de schroef op het deksel van het batterijvak **10** op de achterkant van de zender 90° linksom en verwijder het deksel van het batterijvak.

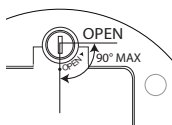

i Draai de schroef niet verder dan het "OPEN"-punt.

- Plaats vier AAA-alkalinecellen (LR03) in het batterijvak. Zorg ervoor dat de polariteit correct is.
- Sluit het batterijvak.

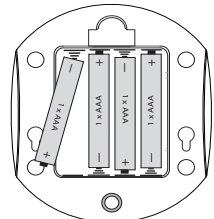

i Gebruik gebruikte cellen nooit samen met nieuwe cellen.

8.3 De zender op het AC-stroomnet aansluiten

Steek de kleine stekker van de AC-netstroomadapter in de aansluiting van de zender **12** en steek de AC-netstroomadapter in een stopcontact (100-240 V - 50/60 Hz).

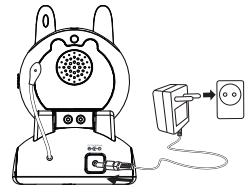

⚠ VOORZICHTIG

- De aansluiting moet binnen handbereik zijn zodat u de stroomkabel in een noodgeval snel kunt uittrekken.
- Gebruik enkel de bijgeleverde AC-netstroomadapter (6 V DC / 800 mA).

8.4 De oplaadbare batterijen in de ontvanger plaatsen

Zie afbeelding **B** op het uitvouwblad.

⚠ VOORZICHTIG

- Gebruik in de ontvanger enkel de bijgeleverde batterij (Li-ion).

- Draai de riemclip **26** omhoog.
- Draai de schroef op het deksel **29** van het batterijvak op de achterkant van de ontvanger 90° linksom en verwijder het deksel van het batterijvak.

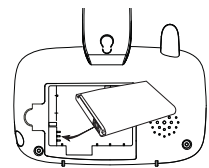

i Draai de schroef niet verder dan het "OPEN"-punt.

- Plaats de Li-ion-batterij in het batterijvak. Zorg ervoor dat de batterijcontacten de laadcontactpunten raken zoals op de afbeelding.
- Sluit voorzichtig het batterijvak en draai de riemclip weer omlaag.

8.5 De ontvanger op het AC-stroomnet aansluiten

- Steek de kleine stekker van de AC-netstroomadapter in de aansluiting **28** en steek de AC-netstroomadapter in een stopcontact (100-240 V - 50/60 Hz).

i Het duurt ongeveer 10 uur voor de batterijen volledig zijn opgeladen.

9 De Babyviewer 4500 installeren

9.1 Scherpstelling

- Plaats de camera op een gepaste plaats en richt de lens van de camera op de plaats die u wilt observeren.
- Pas de hoek aan door de camera te draaien.

⚠ VOORZICHTIG

Plaats de camera en draden niet binnen het bereik van de baby! Bevestig de camera op minstens 1 meter van de baby.

10 Werking en gebruik

10.1 De zender en ontvanger in- en uitschakelen

- Druk op de aan/uit-schakelaar **29** om de ontvanger in te schakelen. De display **20** wordt geactiveerd.
- Schuif de aan/uit-schakelaar **4** omhoog om de zender in te schakelen. De aan/uit-led **1** wordt geactiveerd.



De ontvanger zal verbinding zoeken met de zender. Als het beeld van de camera wordt weergegeven, is er verbinding gemaakt.

- Druk op de aan/uit-schakelaar **29** om de ontvanger uit te schakelen (ingedrukt houden totdat de display zwart wordt).
- Schuif de aan/uit-schakelaar **4** omlaag om de zender uit te schakelen.

10.2 De verbinding tussen de ontvanger en de zender controleren.

U moet altijd de draadloze verbinding controleren wanneer u de babyfoon voor de eerste keer gebruikt.

- Plaats de ontvanger en zender in dezelfde ruimte op minstens twee meter afstand van elkaar.
- Schakel beide toestellen in. De ontvanger zal verbinding zoeken met de zender.
- Zodra de verbinding is gemaakt (monitormodus), wordt op de display van de ontvanger het beeld van de zender weergegeven.
- De geluiden die door de microfoon **6** worden opgevangen, worden door de ontvanger gereproduceerd.
- Het volume van het gereproduceerde geluid wordt aangeduid met de volume-leds **14** op de bovenkant van de ontvanger. Hoe hoger het volume, des te meer leds er zijn ingeschakeld.
- Als er geen verbinding kan worden gemaakt, verschijnt het pictogram voor buiten bereik en weerklinkt er een biep.

10.3 Weergave buiten bereik

De maximale afstand tussen de ontvanger en de zender is 300 m in een open ruimte. Verschillende factoren, zoals bakstenen en pleister, zullen die afstand beperken. Vloeren van gewapend beton zullen die afstand bovendien aanzienlijk beïnvloeden.

In een woning bedraagt de normale afstand maximaal 50 meter en 2 verdiepingen.

- Als de verbinding wordt onderbroken, wordt het pictogram voor buiten bereik weergegeven en weerklinkt er een biep.
- Verminder de afstand tussen de ontvanger en de zender totdat er opnieuw verbinding is.

10.4 Het reproductievolume van de ontvanger instellen

Er zijn 5 volumenniveaus.

- Druk op toets **16** om het volumenniveau te verhogen.
- Druk op toets **17** om het volumenniveau te verlagen.

10.5 De helderheid van de display van de ontvanger instellen

Wanneer de display ingeschakeld is.

- Druk eenmaal op de menu-toets **23**. Het helderheidspictogram verschijnt.
- Druk op de toets omhoog **16** of omlaag **17** om de gewenste helderheid te selecteren (5 stappen).
- Druk op de menu-toets **23** om te bevestigen.

- Na 10 seconden zal de ontvanger terugschakelen naar de monitormodus.

10.6 Temperatuurweergave

Wanneer de display ingeschakeld is, wordt de temperatuur in de babykamer rechts onderaan weergegeven.

De temperatuureenheid instellen:

- Druk tweemaal op de menu-toets **23**. Het temperatuurpictogram verschijnt.
- Druk op de toets omhoog **16** of omlaag **17** om naar °C (Celsius), °F (Fahrenheit) of “OFF” te gaan om de temperatuurweergave uit te schakelen.
- Druk op de menu-toets **23** om te bevestigen.
- Na 10 seconden zal de ontvanger terugschakelen naar de monitormodus.

10.7 Met uw baby praten

U kunt de ontvanger gebruiken om met uw baby te praten.



Laat uw baby vertrouwd raken met de praatfunctie vooraleer u ze in de praktijk gebruikt.

- Houd de Talk-toets **24** op de ontvanger ingedrukt.
- Houd de ontvanger verticaal met de microfoon op ongeveer 10 cm afstand van uw mond en spreek in de microfoon.
- Laat de toets **24** los wanneer u stopt met praten.

10.8 Een slaapliedje afspelen

Er zijn 5 voorgeprogrammeerde slaapliedjes die u op de zender kunt afspelen.

- Om het geselecteerde slaapliedje af te spelen of het afspelen te stoppen, drukt u op de Afspelen-toets **18** op de zender.
- Om een ander slaapliedje te selecteren, drukt u herhaaldelijk op de Slaaplied-toets **19** totdat het gewenste slaapliedje is geselecteerd. Het slaapliedpictogram geeft het geselecteerde slaapliedje (1 tot 5) weer. Als er naast het slaapliedpictogram geen nummer verschijnt, worden alle liedjes na elkaar afgespeeld.

Wanneer het slaapliedje begint te spelen, hebt u 10 seconden om het volume in te stellen.

- Druk op de toets omhoog **16** om het volume te verhogen of de toets omlaag **17** om het volume te verlagen.



- 10 seconden nadat het slaapliedje is begonnen of geselecteerd, zal de ontvanger terugkeren naar de monitormodus. De toets omhoog **16** en omlaag **17** kan dan enkel worden gebruikt om het volume van de ontvanger in te stellen.
- Om het volume van het slaapliedje in monitormodus in te stellen, moet u eerst het slaapliedje uit- en inschakelen met de toets **18** voordat u het volume selecteert.

10.9 Het nachtlampje in- en uitschakelen



- Druk driemaal op de menu-toets **23**. Het nachtlampjepictogram verschijnt.
- Druk op de toets omhoog **16** of omlaag **17** om het nachtlampje in te schakelen “ON” (nachtlampje **2** is aan) of uit te schakelen “OFF”.
- Druk op de menu-toets **23** om te bevestigen.
- Na 10 seconden zal de ontvanger terugschakelen naar de monitormodus.

10.10 Spraakgestuurd zenden (VOX)



Tijdens de nacht en om energie te besparen kan de Babyviewer 4500 in VOX-modus worden ingesteld.

In VOX-modus wordt de display geactiveerd zodra de microfoon van de zender geluid registreert.

U kunt de gevoeligheid van de geluidsdetectie (VOX) van de babyfoon instellen. Wanneer de gevoeligheid op hoog is ingesteld, registreert de zender zwakkere geluiden.

- Druk viermaal op toets  23. "VOX" verschijnt op de display.
- Druk herhaaldelijk op toets  16 of  17 om de VOX-gevoeligheid in te stellen.

i	De VOX-gevoeligheid wordt weergegeven door een zwarte balk op de display:
	■■■■■ - hoge gevoeligheid
	□□□□ - lage gevoeligheid

- Om de VOX-modus uit te schakelen, selecteert u "OFF".
- Druk op de menu-toets  23 om te bevestigen.
- Na 10 seconden zal de ontvanger terugschakelen naar de monitormodus. De display schakelt uit totdat de zender geluid detecteert. In de VOX-modus licht de VOX-led  op.

10.11 Nachtzicht

De camera heeft 4 leds met hoge intensiteit voor het filmen van beelden in het donker. Een ingebouwde lichtsensor  meet het lichtniveau. Wanneer het te donker wordt, gaan de leds automatisch branden.

i	Het beeld verandert automatisch naar de zwart-witkleuren van de nachtzichtstand.
----------	--

11 Reiniging en onderhoud

Dit onderdeel bevat belangrijke instructies voor de reiniging en het onderhoud van het toestel.

Volg deze instructies voor een storingvrij gebruik en om schade aan het toestel door ongeoorloofd onderhoud te vermijden.

11.1 Veiligheidsvoorschriften

▲ GEVAAR

Risico van dodelijk letsel door elektrische schok!

- Voordat u het toestel reinigt, moet u het uitschakelen en de stroomkabel uit het stopcontact halen.

▲ VOORZICHTIG

Risico door lekkende batterijvloeistof

Vloeistof uit lekkende batterijen (gewone of oplaadbare) kan letsels veroorzaken (huidirritatie) of het toestel beschadigen. Draag veiligheidshandschoenen.

▲ VOORZICHTIG

- Gebruik geen reinigingsproducten of oplosmiddelen. Zij kunnen de behuizing beschadigen of in het toestel sipelen en permanente schade veroorzaken.

11.2 Reiniging

- Reinig het toestel met een zachte, licht bevochtigde doek.
- Reinig vuile connectoren en contacten met een zachte borstel.
- Reinig de batterijcontacten en het batterijvak met een droge, pluisvrije doek.
- Wanneer het toestel nat is geworden, moet u het meteen uitschakelen en de batterijen verwijderen. Droog het batterijvak met een zachte doek om mogelijke waterschade tot een minimum te beperken. Laat het batterijvak open totdat het volledig droog is. Gebruik het toestel niet voordat het volledig droog is.

11.3 Onderhoud

- Controleer de (gewone of oplaadbare) batterijen in het batterijvak regelmatig en vervang ze indien nodig.
- Controleer de connectoren en kabels op defecten.

▲ VOORZICHTIG

- Als u vermoedt dat het toestel beschadigd is, moet u het altijd door een deskundige laten nakijken voordat u het opnieuw gebruikt.

12 Probleemoplossing

Dit onderdeel bevat belangrijke instructies voor het opsporen en oplossen van problemen. Volg deze instructies op om gevaar of schade te vermijden.

12.1 Veiligheidsvoorschriften

▲ GEVAAR

Risico van dodelijk letsel door elektrische schok!

- Haal de stroomkabel uit de stekker voordat u een probleem tracht op te lossen.

▲ VOORZICHTIG

Risico van gevaar door slechte reparaties

Slechte reparaties kunnen gebruikers aan ernstige gevaren blootstellen en schade aan het toestel veroorzaken.

- Probeer nooit om het toestel aan te passen of te repareren.
- Laat reparaties aan het toestel of de kabels altijd door een specialist of onderhoudscentrum uitvoeren.
- Als u vermoedt dat het toestel beschadigd is (bijvoorbeeld, als het op de grond is gevallen), moet u het door een specialist laten nakijken voordat u het opnieuw gebruikt.

12.2 Probleem, oorzaken en oplossingen

De volgende tabel moet u helpen om kleine problemen op te sporen en op te lossen.

Probleem	Mogelijke oorzaak	Oplossing
De oplaadbare batterijen van de ontvanger laden niet op	De stekker van de lader is niet aangesloten	Sluit stekker aan
	Vuile contactpunten	Reinig de batterijcontacten en laadcontactpunten met een zachte doek
	De oplaadbare batterijen zijn defect	De batterijen vervangen
De ontvanger schakelt niet in (display blijft zwart)	De oplaadbare batterijen zijn niet geladen	De batterijen laden
	Het toestel is defect	Neem contact op met de klantendienst
Het pictogram 'buiten bereik' verschijnt op de display van de ontvanger	De zender is niet ingeschakeld	De zender inschakelen
	De ontvanger en zender bevinden zich te ver van elkaar	De afstand tussen de ontvanger en de zender verminderen
De ontvanger reproduceert de geluiden niet die door de zender worden geregistreerd	De ontvanger is niet op de zender aangemeld	De ontvanger op de zender aanmelden (zie "12.3 De ontvanger op de zender aanmelden")
	Het volumeniveau van de ontvanger kan te laag zijn ingesteld	Het volumeniveau van de ontvanger verhogen
Beperkt bereik en interferentie tijdens het verzenden	De gevoeligheid van de microfoon van de zender kan te laag zijn ingesteld	De VOX-gevoeligheid en het volumeniveau van de ontvanger controleren en indien nodig verhogen.
	Het bereik van het toestel hangt van de omgeving af Stalen structuren en betonnen muren kunnen het zenden benadelen	Zo veel mogelijk obstakels vermijden

Probleem	Mogelijke oorzaak	Oplossing
Het toestel zendt een hoog fluitsignaal uit	De ontvanger en zender staan te dicht bij elkaar	De afstand vergroten tot minstens 2 meter

12.3 De ontvanger op de zender aanmelden

- Schakel de zender uit.
- Bedek de lichtsensoren met een zwarte doek en schakel de zender in. De Power-led op de zender knippert snel gedurende ongeveer 15 seconden.
- Terwijl de ontvanger is ingeschakeld, houd u de Afspeltoets   gedurende enkele seconden ingedrukt.
- Een pictogram verschijnt op de display.
- Druk op de menu-toets   om de selectie te bevestigen.
- "C1 ..." verschijnt eerst en vervolgens "C1 ... OK". Wanneer er verbinding is gemaakt, verschijnt het beeld dat door de lens wordt waargenomen op de display.

i Als "C1 ... X" verschijnt (aanmelden mislukt), moet u de batterijen enkele seconden uit de zender halen voordat u het opnieuw probeert.

13 Voorschriften voor het opbergen en verwijderen van het toestel

i Wij raden u aan om de doos en verpakking bij te houden zodat u ze in de toekomst eventueel kunt gebruiken om het toestel te vervoeren.

13.1 Opslag

Haal de (gewone of oplaadbare) batterijen uit de ontvanger en de zender.

Leg het toestel op een droge plek.

13.2 Afvalverwijdering van verpakkingsmateriaal



Het verpakkingsmateriaal is milieuvriendelijk en kan door uw plaatselijke ophaaldienst worden gerecycleerd.

13.3 Afvalverwijdering (milieubescherming)



Voer het toestel af in overeenstemming met de Europese Richtlijn 2002/96/EG betreffende afgedankte elektrische en elektronische apparatuur (AEEA). Neem contact op met uw plaatselijke instantie voor gemeentelijk afval voor meer

informatie.

(Gewone of oplaadbare) batterijen moeten op een milieuvriendelijke manier en in overeenstemming met de plaatselijke voorschriften worden weggegooid.

14 Technische gegevens

Frequentie	2,4 GHz
Bereik	Buiten: maximaal 300 m (gezichtsbereik) Binnen: maximaal 50 m
Bedrijfstemperatuur	0°C tot 40°C 20% tot 75% relatieve vochtigheid

Ontvanger	
Display	3,5" (8,8 cm) TFT LCD
Oplaadbare batterijen	Bijgeleverde batterijset: - SKL BL-50C - Li-ion - 3,7 V 1100 mAh
AC-netstroomadapter	Fabrikant: Sure Power Model: SW-060080EU Ingang: 100-240 V AC, 50/60 Hz, max. 0,2 A Uitgang: 6 V DC / 800 mA
Afmetingen	ong. 137 x 84 x 60 mm

Gewicht	125 g (zonder oplaadbare batterijen)
Zender	
Beeldsensor	Kleur CMOS
Lens	f 4,4 mm – F 3,0
Nachtzicht	4 infrarode leds
Batterijen	4 alkalinecellen (LR03/AAA) (niet meegeleverd)
AC-netstroomadapter	Fabrikant: Sure Power Model: SW-060080EU Ingang: 100-240 V AC, 50/60 Hz, max. 0,2 A Uitgang: 6 V DC / 800 mA
Afmetingen	ong. 86 x 100 x 125 mm
Gewicht	132 g (zonder batterijen)

15 EG-gelijkvormigheidsattest

TOPCOM EUROPE NV verklaart hierbij dat dit toestel in overeenstemming is met de essentiële vereisten en andere relevante voorschriften van Richtlijn 1999/5/EG.

Het gelijkvormigheidsattest kan worden gevonden op <http://www.topcom.net/cedclarations.asp>

16 Topcom-garantie

16.1 Garantieperiode

Op de Topcom-toestellen wordt een garantie van 24 maanden verleend. De garantieperiode gaat in op de dag waarop het nieuwe toestel wordt gekocht. Er is geen garantie op standaard of oplaadbare batterijen (type AA/AAA).

Kleine onderdelen of defecten die een verwaarloosbaar effect hebben op de werking of waarde van het toestel worden niet gedekt door de waarborg.

De garantie moet worden aangetoond door overlegging van het originele aankoopbewijs of een kopie waarop de aankoopdatum en het toesteltype staan vermeld.

16.2 Beleid bij defecten aan het lcd-scherm

Ondanks de hoogst mogelijke standaard kunnen er door het ingewikkelde productieproces van lcd-schermen hele kleine visuele onvolkomenheden ontstaan. Er geldt echter een garantie voor het lcd-scherm van uw Babyviewer 4500 bij:

- in totaal 3 lichte pixels of 5 donkere pixels of 8 lichte en/of donkere pixels; of
- 2 naast elkaar gelegen lichte pixels of 2 naast elkaar gelegen donkere pixels; of
- 3 lichte en/of donkere pixels binnen een gebied met een diameter van 15 mm.

Deze garantievoorwaarden voor het TFT LCD-scherm worden aangeboden door fabrikanten van lcd-schermen. Daarom is het de fabrikant die beslist of het product wordt gerepareerd of vervangen.

Let wel: Een lichte pixel is een witte of subpixel die altijd aan is. Een donkere pixel is een zwarte of subpixel die altijd uit is.

1 Généralités

Cher client,
Veuillez lire attentivement les informations contenues dans ce manuel d'utilisation afin de vous familiariser rapidement avec cet appareil et d'apprendre à utiliser ses fonctions.

2 Informations relatives à ce manuel d'utilisation.

Ce manuel d'utilisation contient des informations sur le babyphone Babyviewer 4500 (dénommé ci-après «l'appareil») et fournit d'importantes instructions sur la première utilisation, la sécurité, l'utilisation correcte et la maintenance de cet appareil. Veuillez à toujours conserver le manuel d'utilisation près de l'appareil. Toutes les personnes responsables de son fonctionnement, de sa réparation ou de son nettoyage doivent lire et/ou consulter ce manuel d'utilisation. Conservez ce manuel d'utilisation en lieu sûr et confiez-le à son nouveau propriétaire.

3 Copyright

Cette documentation est protégée par la législation sur le copyright. Tous droits, y compris de reproduction, duplication et distribution photomécaniques, totales ou partielles, par le biais de procédés particuliers tels que traitement de données, supports de données et réseaux de données, ainsi que de modifications techniques et de contenus, sont réservés.

4 Avertissements

⚠ DANGER

Cet avertissement indique une situation dangereuse immédiate.

Si cette situation dangereuse ne peut pas être évitée, elle peut entraîner la mort ou des blessures graves.

⚠ ATTENTION !

Cet avertissement indique une situation potentiellement dangereuse.

Si cette situation dangereuse ne peut pas être évitée, elle peut entraîner des blessures et/ou des dégâts matériels.



Ce symbole indique une information qui facilite l'utilisation de l'appareil.

5 Utilisation correcte

Cet appareil est exclusivement destiné à un usage privé (non professionnel) dans des pièces fermées pour la surveillance des bébés. Toutes les autres formes d'utilisation sont incorrectes et peuvent conduire à des situations dangereuses. Suivez toujours les instructions indiquées dans ce manuel d'utilisation. La responsabilité du fabricant ne saurait être engagée pour toute perte ou dommage résultant d'une utilisation incorrecte. L'utilisateur de l'appareil est seul responsable de tous les risques.

6 Sécurité

6.1 Risque de choc électrique

⚠ DANGER

Tout contact avec des conducteurs ou des composants électriques sous tension peut être mortel.

Respectez les instructions de sécurité ci-dessous pour éviter tout risque de choc électrique :

- Pour éviter tout risque d'endommager l'appareil, utilisez uniquement l'adaptateur secteur fourni avec l'appareil.
- N'utilisez pas l'appareil si l'adaptateur secteur, le câble d'alimentation ou la prise est endommagé.
- N'ouvrez jamais le boîtier de l'adaptateur secteur. Tout contact avec des connexions ou des contacts sous tension ou une altération des structures électriques et mécaniques peut engendrer un risque de choc électrique.

- Protégez l'appareil de l'humidité, de la pénétration de l'humidité ainsi que de la poussière. Débranchez immédiatement l'adaptateur secteur en cas de contact avec l'humidité.
- Débranchez l'adaptateur secteur en cas de dysfonctionnements, pendant les orages, et lors du nettoyage de l'appareil.
- Protégez le câble d'alimentation des surfaces chaudes ou d'autres sources de danger et veillez à ce qu'il ne se coince pas.

6.2 Utilisation des piles (courantes ou rechargeables)

⚠ ATTENTION !

Le non-respect des instructions d'utilisation des piles peut être dangereux.

- Utilisez toujours des piles (courantes ou rechargeables) de même type.
- Assurez-vous d'insérer les piles en respectant la polarité indiquée. Les dommages causés aux piles et à l'appareil peuvent résulter d'une mauvaise polarité des piles.
- Ne jetez jamais les piles dans le feu, en raison du risque d'explosion.
- Veillez à ce que les bornes des piles ne puissent jamais entrer en contact l'une avec l'autre ou avec des objets métalliques, que ce soit intentionnellement ou accidentellement. Cela peut provoquer une surchauffe, un incendie ou une explosion.
- Gardez les piles hors de portée des enfants. Consultez immédiatement un médecin en cas d'ingestion.
- Des fuites au niveau des piles peuvent causer des dégâts irréversibles sur l'appareil. Manipulez avec précaution les piles endommagées ou qui fuient, en raison du risque de corrosion. Portez des gants de protection.
- Retirez les piles si vous n'allez pas utiliser l'appareil pendant une longue période.

6.3 Consignes générales pour une utilisation sûre

Pour utiliser votre appareil en toute sécurité, respectez toujours les instructions de sécurité suivantes :

- Le montage de l'appareil doit toujours être effectué par un adulte. Gardez les petites pièces hors de portée des enfants lors du montage.
- Ne laissez pas les enfants jouer avec l'appareil ou des éléments de celui-ci.
- Veillez à ce que le babyphone et le câble d'alimentation soient toujours hors de portée du bébé.
- Ne le recouvrez jamais avec une serviette, une couverture ou autre.
- Tout composant défectueux doit être remplacé par une pièce de rechange d'origine, les autres composants pouvant être non conformes aux normes de sécurité.
- Éteignez votre babyphone lorsque vous y êtes invité par un symbole, une affiche ou tout autre message. Les hôpitaux et les établissements de soins peuvent utiliser des équipements sensibles aux signaux haute fréquence provenant de sources extérieures.

7 Fonctionnement

Le babyphone se compose de 2 unités : une unité pour les parents et une unité pour le bébé. Ces deux unités sont reliées par une liaison sans fil conforme à la norme FHSS 2,4 GHz. Grâce à cette technologie numérique, cet équipement est protégé contre les écoutes électroniques et est insensible aux interférences émises par d'autres équipements. L'unité Bébé commence à transmettre dès que le micro détecte un son. Le son est reproduit par l'unité Parent. La sensibilité du microphone peut être réglée par l'utilisateur (voir "10.10 Transmission en mode vocal (VOX)").

i Le babyphone ne pourra jamais remplacer la surveillance appropriée par un adulte ; il ne constitue qu'une aide.

7.1 Composants de l'unité Bébé

Voir illustration [A] sur la page rabattable.

- | | |
|--|---|
| 1 Voyant de marche/arrêt | 8 Écrou de sangle de lit |
| 2 Voyant de la veilleuse | 9 Capteur d'image |
| 3 Voyant infrarouge de vision nocturne | 10 Couvercle du compartiment à piles avec vis |
| 4 Commutateur marche/arrêt | 11 Haut-parleur |
| 5 Lentille | 12 Connecteur pour adaptateur secteur |
| 6 Micro | 13 Capteur de température ambiante |
| 7 Orifice de montage mural | |

7.2 Composants de l'unité Parent

Voir illustration [B] sur la page rabattable.

- | | |
|---|---|
| 14 Voyant de volume | 21 Voyant d'activation/désactivation VOX |
| 15 Micro | 22 Voyant allumer/éteindre |
| 16 Augmentation du volume/Option de menu suivante ▲ | 23 Touche Menu |
| 17 Diminution du volume/Option de menu précédente ▼ | 24 Touche « Parole » |
| 18 Touche de lecture | 25 Touche Marche/Arrêt |
| 19 Touche Berceuse | 26 Clip de ceinture |
| 20 Écran couleur de 3,5" (8,8 cm) | 27 Haut-parleur |
| | 28 Connecteur pour adaptateur secteur |
| | 29 Couvercle du compartiment à piles avec vis |

7.3 Description de l'affichage



Hors de portée ou non connecté



Icône de volume



Icône de mélodie



Icône de luminosité de l'écran LCD



Icône d'unité de température



Icône de veilleuse

8 Première utilisation

8.1 Contenu

L'appareil est fourni de série avec les éléments suivants :

- 1 unité Bébé
- 1 manuel d'utilisation
- 1 unité Parent
- 1 fiche de service
- 2 adaptateurs secteur
- 1 batterie rechargeables Li-ion

8.2 Mise en place des piles de l'unité Bébé

i

- L'unité Bébé fonctionne avec 4 piles AAA (LR03; nous recommandons l'utilisation de piles alcalines) ou sur l'alimentation secteur grâce à l'adaptateur secteur fourni.
- **L'unité Bébé ne permet pas de recharger les piles.**
- Il est recommandé de toujours laisser les piles en place dans l'unité, même si vous utilisez l'alimentation secteur. L'unité passera automatiquement sur piles en cas d'interruption du courant électrique.

- Tournez la vis à 90° sur le couvercle du compartiment des piles situé à l'arrière de l'unité Bébé, dans le sens inverse des aiguilles d'une montre, puis retirez le couvercle du compartiment des piles.

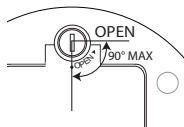

i Ne tournez pas la vis au-delà du point « OPEN ».

- Insérez quatre piles alcalines AAA (LR03) dans le compartiment des piles. Assurez-vous que la polarité est correcte.
- Refermez le compartiment à piles.

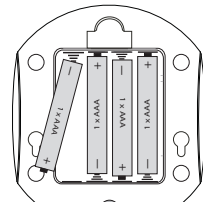

i Ne mélangez jamais des piles neuves et usagées.

8.3 Branchement de l'unité Bébé sur l'alimentation secteur

Raccordez la petite fiche de l'adaptateur secteur au connecteur d'alimentation secteur de l'unité Bébé et branchez l'adaptateur secteur sur une prise électrique (100 à 240 V - 50/60 Hz).

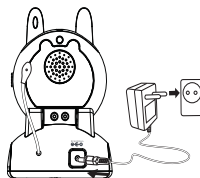

⚠ ATTENTION !

- La prise électrique doit être facilement accessible afin de pouvoir débrancher rapidement le câble d'alimentation en cas d'urgence.
- Utilisez uniquement l'adaptateur secteur fourni (6 V CC/800 mA).

8.4 Mise en place du bloc de piles rechargeables de l'unité Parent

Voir illustration [B] sur la page rabattable.

⚠ ATTENTION !

- Utilisez uniquement la batterie Li-ion fournies pour l'unité Parent.

- Tournez le clip de ceinture vers le haut.
- Tournez la vis à 90° sur le couvercle du compartiment des piles situé à l'arrière de l'unité Parent, dans le sens inverse des aiguilles d'une montre, puis retirez le couvercle du compartiment des piles.

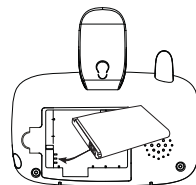

i Ne tournez pas la vis au-delà du point « OPEN ».

- Insérez la batterie Li-ion dans le compartiment à batterie. Assurez-vous que les contacts de la pile touchent les contacts de charge comme illustré.
- Refermez soigneusement le compartiment des piles et tournez le clip de ceinture vers le bas.

8.5 Branchement de l'unité Parents sur l'alimentation secteur

- Raccordez la petite fiche de l'adaptateur secteur au connecteur d'alimentation secteur et branchez l'adaptateur secteur sur une prise électrique (100 à 240 V - 50/60 Hz).

i	Il faut environ 10 heures pour recharger complètement les piles.
----------	--

9 Installation du Babyviewer 4500

9.1 Réglages de précision

- Placez la caméra dans un endroit adapté, dirigez la lentille de la caméra vers la zone d'observation.
- Réglez l'angle en faisant pivoter la caméra.

⚠ ATTENTION

Ne laissez pas la caméra ni les câbles à portée de main du bébé ! Installez la caméra à une distance de minimum 1 mètre du bébé.

10 Fonctionnement et utilisation

10.1 Marche/arrêt des unités Bébé et Parent

- Appuyez sur le commutateur Marche/Arrêt (⏻) 29 pour allumer l'unité Parent. L'écran (📺) s'allume.
- Faites glisser le commutateur Marche/Arrêt (⏻) 4 vers le haut pour allumer l'unité Bébé. Le voyant de marche/arrêt (🔦) s'allume.

i	L'unité Parent va tenter d'établir la connexion avec l'unité Bébé. Si l'image captée par la caméra s'affiche, cela indique que la connexion a été établie.
----------	--

- Appuyez sur le commutateur Marche/Arrêt (⏻) 29 pour éteindre l'unité Parent (maintenez le commutateur enfoncé jusqu'à ce que l'écran s'éteigne).
- Faites glisser le commutateur Marche/Arrêt (⏻) 4 vers le bas pour éteindre l'unité Bébé.

10.2 Vérifiez la connexion entre l'unité Parent et l'unité Bébé.

Avant la première utilisation du babyphone, vous devez toujours vérifier la connexion sans fil.

- Installez l'unité Parent dans la même pièce que l'unité Bébé, à une distance d'au moins deux mètres l'une de l'autre.
- Allumez les deux appareils. L'unité Parent va tenter d'établir la connexion avec l'unité Bébé.
- L'écran de l'unité Parent affiche l'image captée par l'unité Bébé une fois que la connexion a été établie (mode de surveillance).
- Les sons détectés par le micro (🔊) 6 sont reproduits par l'unité Parent.
- Le volume du son reproduit est indiqué par les voyants de volume (🔊) 14 situés sur le dessus de l'unité Parent. Plus le volume est élevé, plus il y a de voyants allumés.
- Si aucune connexion n'est établie, l'icône Hors de portée s'affiche et l'appareil émet un bip.

10.3 Signal Hors de portée

La portée maximum entre l'unité Bébé et l'unité Parent est de 300 mètres en zone dégagée. Différents obstacles, tels que des briques ou des murs plafonnés, réduisent cette portée. Elle sera également considérablement réduite par des planchers en béton. Dans un espace résidentiel, la portée normale est de 50 mètres et 2 étages.

- Si la connexion est interrompue, l'icône Hors de portée s'affiche et l'appareil émet un bip.
- Réduisez la distance maximale entre l'unité Parent et l'unité Bébé jusqu'à ce qu'une nouvelle connexion soit établie.

10.4 Réglage du volume de restitution de l'unité Parent

Il y a 5 niveaux de volume.

- Appuyez sur la touche (🔊) 16 pour augmenter le volume.
- Appuyez sur la touche (🔊) 17 pour baisser le volume.

10.5 Réglage de la luminosité de l'écran de l'unité Parent

Lorsque l'écran est allumé.

- Appuyez (🔘) 23 une fois sur la touche Menu. L'icône de luminosité s'affiche.
- Appuyez sur la touche Haut (⬆) 16 ou Bas (⬇) 17 pour sélectionner la luminosité souhaitée (5 niveaux).
- Appuyez sur la touche Menu (🔘) 23 pour valider.
- Après 10 secondes, l'unité Parents revient en mode de surveillance.

10.6 Indication de la température

Lorsque l'écran est allumé, la température de la chambre du bébé s'affiche dans le coin inférieur droit.

Pour régler l'unité de température :

- Appuyez deux fois sur la touche Menu (🔘) 23. L'icône de température s'affiche.
- appuyez sur la touche Haut (⬆) 16 ou Bas (⬇) 17 pour sélectionner l'unité °C (Celsius) ou °F (Fahrenheit) ou "OFF" pour désactiver l'affichage de la température.
- Appuyez sur la touche Menu (🔘) 23 pour valider.
- Après 10 secondes, l'unité Parents revient en mode de surveillance.

10.7 Parler à votre bébé

Vous pouvez utiliser l'unité Parent pour parler à votre bébé.

i	Habituez votre bébé à cette fonction avant de l'utiliser régulièrement.
----------	---

- Appuyez sur la touche "Parole" (🗣) 24 sur l'unité Parent et maintenez-la enfoncée.
- Tenez l'unité Parent à la verticale en plaçant le micro à 10 cm de votre bouche, puis parlez dans le micro.
- Relâchez la touche (🗣) 24 lorsque vous avez terminé de parler.

10.8 Jouer une berceuse

L'unité Bébé peut jouer cinq berceuses pré-programmées.

- Pour jouer la berceuse actuellement sélectionnée ou arrêter la lecture, appuyez sur la touche de lecture (▶) 18 sur l'unité Bébé.
- Pour sélectionner une berceuse différente, appuyez plusieurs fois sur la touche Berceuse (🎵) 19 jusqu'à ce que la berceuse souhaitée soit sélectionnée. L'icône Berceuse affiche alors la berceuse sélectionnée (1 à 5). Si aucun numéro ne s'affiche à côté de l'icône Berceuse, toutes les berceuses seront jouées les unes après les autres.

Lorsque la berceuse commence, vous disposez de 10 secondes pour régler le volume de restitution de celle-ci.

- Appuyez sur la touche Haut (⬆) 16 pour augmenter le volume ou la touche Bas (⬇) 17 pour le diminuer.

i	<ul style="list-style-type: none"> • 10 secondes après le lancement ou la sélection de la berceuse, l'unité Parent revient en mode de surveillance. La touche Haut (⬆) 16 et la touche Bas (⬇) 17 servent alors uniquement à régler le volume de l'unité Parent. • Pour régler le volume de la berceuse en mode de surveillance, activez ou désactivez d'abord la berceuse à l'aide de la touche (▶) 18 avant de sélectionner le volume.
----------	--

10.9 Marche/arrêt de la veilleuse

- Appuyez sur la touche Menu (🔘) 23 3 fois. L'icône Veilleuse s'affiche.
- Appuyez sur la touche Haut (⬆) 16 ou Bas (⬇) 17 afin de régler la veilleuse sur "ON" (veilleuse (🔦) allumée) ou "OFF".
- Appuyez sur la touche Menu (🔘) 23 pour valider.
- Après 10 secondes, l'unité Parents revient en mode de surveillance.

10.10 Transmission en mode vocal (VOX)

Pendant la nuit et pour économiser l'énergie, le Babyviewer 4500 peut être réglé en mode VOX.

En mode VOX, l'écran s'allume dès que le micro de l'unité Bébé détecte un son.

Vous pouvez régler la sensibilité de la détection des sons (VOX) du babyphone. Si la sensibilité est réglée sur un niveau élevé, l'unité Bébé détectera les sons les plus faibles.

- Appuyez 4 fois sur la touche "VOX" s'affiche.
- Appuyez plusieurs fois sur la touche ou pour régler la sensibilité VOX.

	La sensibilité VOX est indiquée par une barre noire sur l'écran :
	- sensibilité élevée - sensibilité faible

- Pour désactiver le mode VOX, sélectionnez "OFF".
- Appuyez sur la touche Menu pour valider.
- Après 10 secondes, l'unité Parents revient en mode de surveillance. L'écran s'éteint jusqu'à ce que l'unité Bébé détecte un son. En mode VOX, le voyant VOX s'allume

10.11 Vision nocturne

La caméra compte 4 voyant haute densité pour capturer des images claires dans l'obscurité. Lorsque le capteur de luminosité intégré mesure un niveau de lumière ambiante faible, les voyants s'activent automatiquement.

	L'image passe automatiquement en mode noir et blanc pour le mode vision nocturne.
--	---

11 Nettoyage et maintenance

Cette section contient d'importantes instructions concernant le nettoyage et la maintenance de l'appareil. Respectez ces instructions afin d'assurer un fonctionnement parfait et prévenir tout dommage de l'appareil dû à une maintenance inappropriée.

11.1 Instructions de sécurité

	DANGER
Risque de blessure mortelle due à un choc électrique !	
<ul style="list-style-type: none"> - Arrêtez l'appareil et débranchez-le du secteur avant de le nettoyer. 	

	ATTENTION
Risque dû à des fuites au niveau des piles	
Des fuites au niveau des piles (courantes ou rechargeables) peuvent causer des blessures (irritations cutanées) ou des dégâts sur l'appareil. Portez des gants de protection.	

	ATTENTION
<ul style="list-style-type: none"> - N'utilisez pas de produits de nettoyage ou de solvants. Ils pourraient endommager le boîtier et couler à l'intérieur, provoquant ainsi des dégâts irréversibles. 	

11.2 Nettoyage

- Nettoyez l'appareil avec un chiffon doux et légèrement humide.
- Nettoyez les connecteurs et les contacts souillés avec une brosse douce.
- Nettoyez les contacts des piles et le compartiment des piles à l'aide d'un tissu sec non pelucheux.
- Si l'appareil entre en contact avec un liquide, éteignez-le immédiatement et retirez les piles. Essuyez le compartiment des piles à l'aide d'un chiffon doux pour réduire les risques de dégâts dus à l'eau. Laissez le couvercle du compartiment ouvert jusqu'à ce qu'il soit totalement sec. Attendez que l'appareil soit entièrement sec avant de le réutiliser.

11.3 Maintenance

- Vérifiez les piles (courantes ou rechargeables) de l'appareil et remplacez-les si nécessaire.
- Vérifiez que les connecteurs et les câbles fonctionnent correctement.

	ATTENTION
<ul style="list-style-type: none"> - Si l'appareil vous semble endommagé, faites-le vérifier par un spécialiste avant de l'utiliser à nouveau. 	

12 Dépannage

Cette section contient d'importantes instructions concernant la localisation et la correction des problèmes. Pour éviter tout danger et tout dommage, respectez les instructions suivantes :

12.1 Instructions de sécurité

	DANGER
Risque de blessure mortelle due à un choc électrique !	
<ul style="list-style-type: none"> - Débranchez le câble d'alimentation avant d'essayer de corriger un problème. 	

	ATTENTION
Risque de danger dû à des réparations incorrectes.	
Des réparations incorrectes peuvent exposer les utilisateurs à de sérieux dangers et endommager l'appareil.	
<ul style="list-style-type: none"> - Ne tentez pas de modifier ou de réparer l'appareil. - Faites toujours appel à un spécialiste ou au service après-vente pour réparer l'appareil ou les câbles. - Si vous suspectez que l'appareil est endommagé (par exemple, s'il est tombé par terre), faites-le contrôler par un spécialiste avant de le réutiliser. 	

12.2 Origines des problèmes et solutions

Le tableau suivant vous aidera à localiser et résoudre les problèmes mineurs.

Problème	Cause possible	Solution
Le bloc de piles de l'unité Parent ne se recharge pas.	La prise de la station de charge n'est pas branchée.	Branchez la prise
	Contacts souillés	Nettoyez les contacts de la pile et de la station de charge avec un chiffon doux.
L'unité Parent ne s'allume pas (l'écran reste noir).	Le bloc de piles est défectueux.	Remplacez le bloc de piles.
	Appareil défectueux	Rechargez le bloc de piles. Contactez le service après-vente.
L'icône Hors de portée s'affiche sur l'écran de l'unité Parent.	L'unité Bébé n'est pas allumée.	Allumez l'unité Bébé.
	L'unité Parent et l'unité Bébé sont trop éloignées l'une de l'autre.	Réduisez la distance entre l'unité Parent et l'unité Bébé.
	L'unité Parent n'est pas enregistrée sur l'unité Bébé.	Enregistrez l'unité Parent sur l'unité Bébé (voir "12.3 Enregistrement de l'unité Parent sur l'unité Bébé")
L'unité Parent ne reproduit pas les sons détectés par l'unité Bébé.	Le volume de l'unité Parent est peut être réglé sur un niveau trop bas.	Augmentez le volume de l'unité Parent.
	La sensibilité du micro de l'unité Bébé est peut être réglée sur un niveau trop bas.	Vérifiez la sensibilité VOX et le réglage du volume de l'unité Parent et augmentez ces paramètres si nécessaire.

Problème	Cause possible	Solution
Portée limitée et interférences durant la transmission	La portée de transmission de l'appareil dépend de l'environnement. Les structures en acier et les murs en béton peuvent perturber la transmission.	Évitez autant que possible les obstacles.
L'appareil émet un sifflement aigu.	L'unité Parent et l'unité Bébé sont trop rapprochées.	Eloignez-les d'au moins 2 mètres.

12.3 Enregistrement de l'unité Parent sur l'unité Bébé

- Éteignez l'unité Bébé.
- Couvrez le capteur de luminosité à l'aide d'un tissu noir et allumez l'unité Bébé. Le voyant d'alimentation de l'unité Bébé clignote pendant environ 15 secondes.
- Lorsque l'unité Parent est allumée, appuyez sur la touche Lecture et maintenez-la enfoncée **▶** **▶** pendant quelques secondes.
- Une icône apparaît à l'écran.
- Appuyez sur la touche Menu **◀** **▶** pour confirmer votre choix.
- "**C1...**" apparaît, puis "**C1... OK**". Lorsque la connexion est établie, l'image captée par la lentille apparaît à l'écran.

i	Si " C1... X " apparaît (l'enregistrement a échoué), il se peut que vous deviez retirer les piles de l'unité Bébé pendant quelques secondes avant de réessayer.
----------	--

13 Instructions concernant le stockage et la mise au rebut

i	Nous vous conseillons de conserver la boîte et les matériaux d'emballage pour le cas où vous devriez transporter l'appareil.
----------	--

13.1 Stockage

Retirez les piles (courantes ou rechargeables) de l'unité Parent et de l'unité Bébé. Rangez l'appareil dans un endroit sec.

13.2 Mise au rebut des matériaux d'emballage



L'emballage est fabriqué en matériaux écologiques que vous pouvez déposer dans votre point local de collecte de déchets pour recyclage.

13.3 Mise au rebut (protection de l'environnement)



Éliminez l'appareil conformément aux dispositions de la directive 2002/96/CE relative aux déchets d'équipements électriques et électroniques (DEEE), concernant les appareils électriques et électroniques mis au rebut. Contactez votre service municipal

chargé des collectes de déchets pour en savoir davantage. Éliminez les piles (courantes ou rechargeables) de manière écologique, selon les réglementations en vigueur dans votre pays.

14 Caractéristiques techniques

Fréquence	2,4 GHz
Portée	Extérieur : 300 m maximum (à vol d'oiseau) Intérieur : 50 m maximum
Température de fonctionnement	de 0°C à 40°C Humidité relative comprise entre 20% et 75%
Unité Parent	
Écran	LCD TFT 3,5" (8,8 cm)

Piles rechargeables	Batterie fournie : - SKL BL-50C - Li-ion - 3,7 V 1100 mAh
Adaptateur secteur	Fabricant : Sure Power Modèle : SW-060080EU Entrée : 100 à 240 V CA, 50/60Hz, 0,2 A max Sortie : 6 V CC/800 mA
Dimensions	137 x 84 x 60 mm environ
Poids	125 g (sans piles rechargeables)
Unité Bébé	
Capteur d'images	Couleur CMOS
Lentille	f 4,4mm, F 3,0
Vision nocturne	4 voyants LED infrarouges
Piles	4 piles alcalines (LR03/AAA) (non fournies)
Adaptateur secteur	Fabricant : Sure Power Modèle : SW-060080EU Entrée : 100 à 240 V CA, 50/60Hz, 0,2 A max Sortie : 6 V CC/800 mA
Dimensions	86 x 100 x 125 mm environ
Poids	132 g (sans les piles)

15 Déclaration de conformité CE

TOPCOM EUROPE NV déclare par la présente que ce produit est conforme aux conditions essentielles et aux autres dispositions pertinentes de la directive 1999/5/CE.

Vous trouverez la déclaration de conformité à l'adresse <http://www.topcom.net/cedclarations.asp>

16 Garantie Topcom

16.1 Période de garantie

Les appareils Topcom bénéficient d'une période de garantie de 24 mois. Celle-ci prend effet le jour de l'achat du nouvel appareil. Il n'y a aucune garantie sur les piles standard ou rechargeables (de type AA/AAA).

Les accessoires et les défauts qui ont un effet négligeable sur le fonctionnement de l'appareil ne sont pas couverts. La garantie s'applique uniquement sur présentation de l'original ou d'une copie de la facture sur laquelle figurent la date de l'achat et le modèle de l'appareil.

16.2 Politique relative aux défauts de l'écran LCD

Malgré les normes les plus hautes possibles, la fabrication complexe des écrans à cristaux liquides (LCD) peut produire de légères imperfections visuelles. Néanmoins, nous vous offrons une garantie sur l'écran LCD Babyviewer 4500 dans les cas suivants :

- 3 points lumineux ou 5 points sombres ou 8 points lumineux et/ou sombres au total apparaissent à l'écran ; ou
- 2 points lumineux adjacents ou 2 points sombres adjacents apparaissent à l'écran ; ou
- 3 points lumineux et/ou sombres dans une zone de 15 mm de diamètre apparaissent à l'écran.

Ces conditions de garantie pour écran TFT LCD sont fournies par les fabricants d'écrans TFT LCD.

Par conséquent, le produit pourra être réparé ou remplacé.

Veillez noter : un point lumineux est un pixel blanc ou un sous-pixel qui reste toujours allumé. Un point sombre est un pixel noir ou un sous-pixel qui reste toujours éteint.

1 Allgemein

Sehr geehrte Kundin, sehr geehrter Kunde, wir empfehlen das Lesen der hier gebotenen Informationen. Auf diese Art und Weise lernen Sie die Geräte und deren Funktionen am besten kennen.

2 Informationen zu dieser Bedienungsanleitung

Diese Bedienungsanleitung enthält Informationen zu dem Babyfon Babyviewer 4500 (im Folgenden als „die Geräte“ bezeichnet) und beinhaltet wichtige Anweisungen zu Inbetriebnahme, Sicherheit, korrekter Verwendung und Wartung der Geräte. Bewahren Sie die Bedienungsanleitung stets in der Nähe der Geräte auf. Jede Person, die die Geräte verwendet, repariert oder reinigt, sollte die Bedienungsanleitung lesen und/ oder hinzuziehen. Bewahren Sie die Bedienungsanleitung an einem sicheren Ort auf, und übergeben Sie sie zusammen mit den Geräten an den nächsten Besitzer.

3 Urheberrecht

Dieses Dokument ist urheberrechtlich geschützt. Alle Rechte, einschließlich die der gesamten oder teilweisen photo-mechanischen Wiedergabe, Vervielfältigung und Verbreitung mittels bestimmter Verfahren (wie Datenverarbeitung, Datenträger und Datennetze) sowie inhaltlicher und technischer Änderungen, bleiben vorbehalten.

4 Achtung

⚠ GEFAHR

Dieses Warnzeichen weist auf eine unmittelbar drohende Gefahrensituation hin.

Diese Gefahrensituation kann zu schweren oder tödlichen Verletzungen führen und ist daher unbedingt zu vermeiden.

⚠ VORSICHT

Dieses Warnzeichen weist auf eine mögliche Gefahrensituation hin.

Diese Gefahrensituation kann zu Verletzungen oder materiellen Schäden führen und ist daher unbedingt zu vermeiden.



Dieses Zeichen weist auf Informationen hin, die die Verwendung der Geräte erleichtern.

5 Korrekte Verwendung

Diese Geräte sind ausschließlich für den privaten (nicht-kommerziellen) Gebrauch zur Überwachung von Babys in geschlossenen Räumen vorgesehen. Andere Verwendungsarten sind nicht geeignet und können zu Gefahrensituationen führen. Befolgen Sie stets die Anweisungen in dieser Bedienungsanleitung. Wenn die Geräte nicht ordnungsgemäß verwendet werden, erlischt die Garantie für Schäden oder Verluste. Der Benutzer der Geräte haftet für alle Risiken.

6 Sicherheit

6.1 Stromschlaggefahr

⚠ GEFAHR

Der Kontakt mit Strom führenden Leitungen und Teilen kann tödlich sein.

Beachten Sie die folgenden Sicherheitsanweisungen, um die Gefahr von Stromschlägen zu vermeiden:

- Verwenden Sie ausschließlich das Netzteil, das im Lieferumfang der Geräte enthalten ist.
- Verwenden Sie die Geräte nicht, wenn Netzteil, Netzkabel oder Stecker beschädigt sind.
- Das Gehäuse des Netzteils darf unter keinen Umständen geöffnet werden. Bei Berührung von Strom führenden Kontakten oder Verbindungen oder durch Änderungen an den elektrischen oder mechanischen Teilen entsteht Stromschlaggefahr.
- Schützen Sie das Kabel vor heißen Oberflächen oder anderen Gefahrenquellen. Achten Sie darauf, dass das Kabel nicht geklemmt wird.

- Schützen Sie die Geräte vor Feuchtigkeit und dem Eindringen von Feuchtigkeit. Schützen Sie die Geräte zudem vor Staub. Trennen Sie das Netzteil unverzüglich von der Stromversorgung, wenn die Geräte mit Feuchtigkeit in Kontakt kommen.
- Trennen Sie das Netzteil von der Stromversorgung, wenn es nicht ordnungsgemäß funktioniert, während eines Gewitters oder wenn es gereinigt werden soll.

6.2 Verwenden von Batterien und Akkus

⚠ VORSICHT

Wenn die Anweisungen zur Verwendung der Batterien/ Akkus nicht beachtet werden, können gefährliche Situationen entstehen.

- Verwenden Sie stets Batterien oder Akkus desselben Typs.
- Achten Sie darauf, dass die Batterien/Akkus mit richtiger Polarität eingelegt werden. Falsche Polarität bei dem Einlegen der Batterien/Akkus kann zu Schäden an den Batterien/Akkus und den Geräten führen.
- Werfen Sie Batterien/Akkus niemals ins Feuer, es besteht Explosionsgefahr.
- Achten Sie darauf, dass die Batterie-/Akkuklemmen niemals einander oder andere Metallgegenstände, sei es versehentlich oder vorsätzlich, berühren. Dies führt möglicherweise zu Überhitzung, Explodieren oder Feuer.
- Bewahren Sie Batterien/Akkus außerhalb der Reichweite von Kindern auf. Wenden Sie sich unverzüglich an einen Arzt, wenn eine Batterie/ein Akku verschluckt wurde.
- Wenn Flüssigkeit aus den Batterien/Akkus austritt, kann diese die Geräte dauerhaft beschädigen. Besondere Vorsicht ist beim Handhaben von beschädigten oder auslaufenden Batterien/Akkus geboten, da Verätzungsgefahr besteht. Tragen Sie Sicherheitshandschuhe.
- Entfernen Sie die Batterien/Akkus aus den Geräten, wenn diese über einen längeren Zeitraum nicht verwendet werden.

6.3 Grundlegende Sicherheitshinweise

Beachten Sie zur sicheren Verwendung der Geräte stets die folgenden Sicherheitshinweise:

- Die Geräte müssen stets von Erwachsenen zusammengebaut werden. Achten Sie während des Zusammenbaus darauf, dass sich kleine Teile außerhalb der Reichweite von Kindern befinden.
- Lassen Sie Kinder nicht mit den Geräten oder seinen Teilen spielen.
- Achten Sie darauf, dass sich das Babyfon und das Netzkabel stets außerhalb der Reichweite des Babys befinden.
- Bedecken Sie das Babyfon nicht mit Handtüchern, Decken oder Ähnlichem.
- Defekte Teile müssen stets durch Original-Ersatzteile ausgetauscht werden. Andere Teile erfüllen möglicherweise nicht die Sicherheitsstandards.
- Schalten Sie Ihr Babyfon aus, wenn Sie durch ein Warnzeichen, eine Anzeige oder einen anderen Hinweis dazu aufgefordert werden. Die Geräte in Krankenhäusern und anderen Einrichtungen des Gesundheitswesens reagieren möglicherweise empfindlich auf Hochfrequenzsignale von externen Quellen.

7 Betrieb

Das Babyfon besteht aus zwei Geräten: Elterneinheit und Babyeinheit. Sie werden über eine Drahtlosverbindung gemäß dem 2,4 GHz FHSS-Standard miteinander verbunden. Dank dieser Digitaltechnologie sind die Geräte vor Abhören und Interferenzen durch andere Geräte geschützt. Die Babyeinheit beginnt mit der Übertragung, sobald das Mikrofon ein Geräusch erfasst. Das Geräusch wird von der Elterneinheit wiedergegeben. Die Empfindlichkeit des Mikrofons kann durch den Benutzer eingestellt werden (siehe *10.10 Sprachaktivierte Übertragung (VOX)).



Ein Babyfon kann niemals die Aufsicht eines Erwachsenen ersetzen und dient lediglich der Unterstützung.

7.1 Übersicht über die Babyeinheit

Siehe Abbildung [A] auf der Ausklappseite.

- | | |
|-------------------------------|---------------------------------------|
| 1 Ein-/Aus-LED | 8 Mutter für die Babybett-Befestigung |
| 2 LED-Nachtleuchte | 9 Lichtsensor |
| 3 Infrarot-LED für Nachtsicht | 10 Batteriefachabdeckung mit Schraube |
| 4 Ein-/Aus-Schalter | 11 Lautsprecher |
| 5 Linse | 12 Netzteilanschluss |
| 6 Mikrofon | 13 Raumtemperatursensor |
| 7 Ösen zur Wandbefestigung | |

7.2 Übersicht über die Elterneinheit

Siehe Abbildung [B] auf der Ausklappseite.

- | | |
|--|---------------------------------------|
| 14 Lautstärke-LED | 22 Ein-/Aus-LED |
| 15 Mikrofon | 23 Menüaste |
| 16 Lautstärke erhöhen/Nächstes Menüelement | 24 Sprechaste |
| 17 Lautstärke verringern/ Vorheriges Menüelement | 25 Ein-/Aus-Taste |
| 18 Anspiel-Taste | 26 Gürtelclip |
| 19 Schlafled-Taste | 27 Lautsprecher |
| 20 8,8 cm-Farbdisplay (3,5 Zoll) | 28 Netzteilanschluss |
| 21 VOX Ein-/Aus-LED | 29 Batteriefachabdeckung mit Schraube |

7.3 Display-Beschreibung

- Außer Reichweite oder keine Verbindung
- Lautstärke
- Melodie
- Helligkeit des LCD-Displays
- Temperatureinheit
- Nachtlicht

8 Inbetriebnahme

8.1 Inhalt des Pakets

Die Geräte werden standardmäßig mit folgenden Teilen geliefert:

- 1 Babyeinheit
- 1 Elterneinheit
- 2 Netzteile
- 1 Bedienungsanleitung
- 1 Service-Karte
- 1 Lithium-Ionen-Akkusatz

8.2 Einlegen der Batterien in die Babyeinheit

i Die Babyeinheit kann mit 4 Micro-Batterien (AAA, LR03; wir empfehlen Alkali-Batteriezellen) oder dem im Lieferumfang enthaltenen Netzteil betrieben werden.

Es können keine Akkus mit der Babyeinheit aufgeladen werden.

Es empfiehlt sich, auch bei Verwendung des Netzteils die Batterien stets im Gerät zu lassen. Das Gerät schaltet dann bei einer Unterbrechung der Stromversorgung automatisch auf Batteriebetrieb um.

- Drehen Sie die Schraube der Abdeckung des Batteriefachs an der Rückseite der Babyeinheit um 90° gegen den Uhrzeigersinn. Entfernen Sie anschließend die Abdeckung des Batteriefachs.

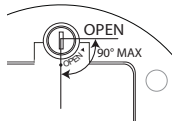

i Lösen Sie dabei die Schraube nicht über den Punkt „OPEN“ hinaus.

- Legen Sie vier Micro-Batteriezellen (AAA, LR03) in das Batteriefach ein. Achten Sie dabei auf die korrekte Polarität.
- Schließen Sie das Batteriefach.

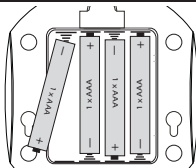

i Verwenden Sie niemals zugleich gebrauchte und neue Batteriezellen.

8.3 Anschließen der Babyeinheit an die Stromversorgung

Stecken Sie den kleinen Stecker des Netzteils in den Netzanschluss der Babyeinheit und das andere Ende des Netzteilkabels in die Steckdose (100-240 V - 50/60 Hz).

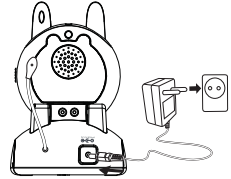

VORSICHT

- Die Steckdose muss leicht zugänglich sein, damit das Netzkabel im Notfall schnell von der Stromversorgung getrennt werden kann.
- Verwenden Sie nur das im Lieferumfang enthaltene Netzteil (6 V DC / 800 mA).

8.4 Einlegen der Akkus in die Elterneinheit

Siehe Abbildung [B] auf der Ausklappseite.

VORSICHT

- Verwenden Sie für die Elterneinheit ausschließlich den im Lieferumfang enthaltenen Lithium-Ionen-Akkusatz

- Drehen Sie den Gürtelclip nach oben.
- Drehen Sie die Schraube der Abdeckung des Akkufachs an der Rückseite der Elterneinheit um 90° gegen den Uhrzeigersinn. Entfernen Sie anschließend die Abdeckung des Akkufachs.

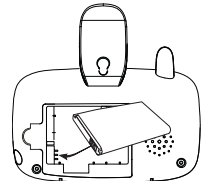

i Lösen Sie dabei die Schraube nicht über den Punkt „OPEN“ hinaus.

- Legen Sie den Lithium-Ionen-Akkusatz in das entsprechende Fach ein. Vergewissern Sie sich, dass die Akkukontakte an den Ladekontakten anliegen (siehe Abbildung).
- Schließen Sie das Akkufach vorsichtig, und drehen Sie den Gürtelclip nach unten.

8.5 Anschließen der Elterneinheit an die Stromversorgung

- Stecken Sie den kleinen Stecker des Netzteils in den Netzanschluss und das andere Ende des Netzteilkabels in die Steckdose (100-240 V - 50/60 Hz).

i Die Ladezeit der Akkus beträgt etwa 10 Stunden.

9 Aufstellen des Babyviewers 4500

9.1 Feineinstellung

- Stellen Sie die Kamera an einem geeigneten Ort auf. Die Linse der Kamera muss auf die Stelle zeigen, die Sie sehen möchten.
- Stellen Sie den entsprechenden Winkel durch Drehen der Kamera ein.

VORSICHT

Stellen Sie die Kamera und die Kabel nicht in Reichweite des Babys auf! Befestigen Sie die Kamera mindestens einen Meter vom Baby entfernt.

DEUTSCH

10 Bedienung und Verwendung

10.1 Ein- und Ausschalten der Baby- und Elterneinheit

- Drücken Sie an der Elterneinheit den Ein/Aus-Schalter (⏻) 29, um das Gerät einzuschalten. Das Display (20) wird aktiviert.
- Schieben Sie an der Babyeinheit den Ein/Aus-Schalter (⏻) 4 nach oben, um das Gerät einzuschalten. Die Ein-/Aus-LED (1) ist aktiviert.

i	Die Elterneinheit versucht nun, eine Verbindung mit der Babyeinheit herzustellen. Sobald ein von der Kamera aufgezeichnetes Bild angezeigt wird, wurde eine Verbindung hergestellt.
----------	---

- Drücken Sie den Ein/Aus-Schalter (⏻) 29, um die Elterneinheit auszuschalten (gedrückt halten, bis die Anzeige auf dem Display erlischt).
- Schieben Sie an der Babyeinheit den Ein/Aus-Schalter (⏻) 4 nach unten, um das Gerät auszuschalten.

10.2 Überprüfen der Verbindung zwischen Elterneinheit und Babyeinheit

Bei der ersten Verwendung des Babyfons sollte stets die Drahtlosverbindung überprüft werden.

- Bringen Sie die Elterneinheit und die Babyeinheit in denselben Raum, aber stellen Sie sie in einem Abstand von mindestens 2 Metern auf.
- Schalten Sie beide Geräte ein. Die Elterneinheit versucht nun, eine Verbindung mit der Babyeinheit herzustellen.
- Nachdem die Verbindung (Überwachungsmodus) hergestellt wurde, zeigt das Display der Elterneinheit das von der Babyeinheit aufgezeichnete Bild an.
- Die von dem Mikrofon (6) erfassten Geräusche werden auf der Elterneinheit wiedergegeben.
- Die Lautstärke der wiedergegebenen Geräusche wird durch die Lautstärke-LEDs (14) oben auf der Elterneinheit angezeigt. Je höher dabei die Lautstärke ist, desto mehr LEDs leuchten auf.
- Wenn keine Verbindung hergestellt werden konnte, wird das Symbol „Außer Reichweite“ angezeigt, und ein Signalton ertönt.

10.3 Außer Reichweite-Anzeige

Die maximale Reichweite zwischen Eltern- und Babyeinheit beträgt 300 m in freiem Gelände. Unterschiedliche Faktoren, z. B. Wände, schränken die Reichweite ein. Des Weiteren schränken Stahlbetondecken die Reichweite in der Regel bei 50 Metern und 2 Stockwerken.

- Bei einer Unterbrechung der Verbindung wird das Symbol „Außer Reichweite“ angezeigt, und ein Signalton ertönt.
- Verringern Sie den Abstand zwischen Elterneinheit und Babyeinheit, bis erneut eine Verbindung hergestellt wurde.

10.4 Einstellen der Wiedergabelautstärke der Elterneinheit

Es gibt 5 Lautstärkestufen.

- Drücken Sie die Taste (▲) 16, um die Lautstärke zu erhöhen.
- Drücken Sie die Taste (▼) 17, um die Lautstärke zu verringern.

10.5 Einstellen der Bildschirm-Helligkeit der Elterneinheit

Wenn das Display eingeschaltet ist:

- Drücken Sie einmal die Menüaste (⊛) 23. Das Symbol „Helligkeit“ wird angezeigt.
- Drücken Sie die Nach-oben- (▲) 16 oder Nach-unten-Taste (▼) 17, um die gewünschte Helligkeit auszuwählen (5 Stufen).
- Drücken Sie die Menüaste (⊛) 23, um zu bestätigen.
- Nach 10 Sekunden schaltet die Elterneinheit zurück in den Überwachungsmodus.

10.6 Temperaturanzeige

Wenn das Display eingeschaltet ist, wird unten rechts die Raumtemperatur des Kinderzimmers angezeigt.

So stellen Sie die Temperatureinze ein:

- Drücken Sie zweimal die Menüaste (⊛) 23. Das Symbol „Temperatur“ wird angezeigt.
- Drücken Sie die Nach-oben- (▲) 16 oder Nach-unten-Taste (▼) 17 auf °C (Celsius), °F (Fahrenheit) oder auf „OFF“, um die Temperaturanzeige auszuschalten.
- Drücken Sie die Menüaste (⊛) 23, um zu bestätigen.
- Nach 10 Sekunden schaltet die Elterneinheit zurück in den Überwachungsmodus.

10.7 Sprechen mit dem Baby

Sie können über die Elterneinheit auch mit Ihrem Baby sprechen.

i	Gewöhnen Sie Ihr Baby an die Verwendung der Sprechfunktion, bevor Sie diese tatsächlich anwenden.
----------	---

- Drücken Sie die Sprechaste (☎) 24 auf der Elterneinheit, und halten Sie diese gedrückt.
- Halten Sie die Elterneinheit vertikal. Das Mikrofon sollte ca. 10 cm von Ihrem Mund entfernt sein. Sprechen Sie anschließend in das Mikrofon.
- Lassen Sie die Taste (☎) 24 los, wenn Sie die Übertragung beendet haben.

10.8 Wiedergabe eines Schlafliedes

Auf der Babyeinheit stehen fünf vorprogrammierte Schlaflieder zur Auswahl.

- Drücken Sie für die Wiedergabe des zurzeit ausgewählten Schlafliedes oder zum Anhalten der Wiedergabe auf der Babyeinheit die Taste (▶) 18.
- Drücken Sie für die Auswahl eines anderen Schlafliedes wiederholt die Taste (J) 19, bis das gewünschte Schlaflied ausgewählt wird. Das Schlaflied-Symbol zeigt das ausgewählte Schlaflied an (1 bis 5). Wenn neben dem Schlaflied-Symbol keine Zahl angezeigt wird, werden alle Lieder nacheinander abgespielt.

Sobald das Schlaflied abgespielt wird, können Sie innerhalb von 10 Sekunden die Wiedergabelautstärke einstellen.

- Drücken Sie die Nach-oben-Taste (▲) 16, um die Lautstärke zu erhöhen oder die Nach-unten-Taste (▼) 17, um die Lautstärke zu verringern.

i	10 Sekunden nachdem das Schlaflied gestartet wurde, schaltet die Elterneinheit in den Überwachungsmodus. Die Nach-oben-Taste (▲) 16 und die Nach-unten-Taste (▼) 17 können dann nur noch zum Einstellen der Lautstärke an der Elterneinheit verwendet werden. Um die Lautstärke des Schlaflieds im Überwachungsmodus einzustellen, schalten Sie über die Taste (▶) 18 das Schlaflied aus und ein, bevor Sie die Lautstärke einstellen.
----------	---

10.9 Ein-/Ausschalten des Nachlichts

- Drücken Sie die Menüaste (⊛) 23 dreimal. Das Nachlicht-Symbol wird angezeigt.
- Drücken Sie die Nach-oben- (▲) 16 oder Nach-unten-Taste (▼) 17, um das Nachlicht ein- („ON“) (Nachlicht (2) ist eingeschaltet) oder auszuschalten („OFF“).
- Drücken Sie die Menüaste (⊛) 23, um zu bestätigen.
- Nach 10 Sekunden schaltet die Elterneinheit zurück in den Überwachungsmodus.

10.10 Sprachaktivierte Übertragung (VOX)

In der Nacht und um Strom zu sparen kann der Babyviewer 4500 in den VOX-Modus geschaltet werden.

Im VOX-Modus wird das Display erst aktiviert, wenn das Mikrofon der Babyeinheit ein Geräusch erfasst.

Die Empfindlichkeit für die Geräuscherkennung (VOX) kann vom Benutzer eingestellt werden. Wenn ein hoher Wert für die Empfindlichkeit gewählt wurde, ermittelt die Babyeinheit auch schwächere Geräusche.

- Drücken Sie viermal die Taste 25: „VOX“ wird angezeigt.
- Drücken Sie wiederholt die Tasten 16 oder 17, um die VOX-Empfindlichkeit einzustellen.

i	Die VOX-Empfindlichkeit wird durch einen schwarzen Balken auf dem Display angezeigt: - Hohe Empfindlichkeit - Niedrige Empfindlichkeit
----------	--

- Um den VOX-Modus zu deaktivieren, wählen sie „OFF“.
- Drücken Sie die Menüaste 23, um zu bestätigen.
- Nach 10 Sekunden schaltet die Elterneinheit zurück in den Überwachungsmodus. Das Display wird ausgeschaltet, bis die Babyeinheit ein Geräusch erfasst. Im VOX-Modus leuchtet die VOX-LED 21 auf.

10.11 Nachtsicht

Die Kamera verfügt über 4 Hochintensitäts-LEDs zur Aufnahme von deutlichen Bildern im Dunkeln. Stellt der integrierte Lichtsensor fest, dass das Umgebungslicht nicht ausreichend ist, werden die LEDs automatisch aktiviert.

i	Im Nachtsichtmodus wechselt das Bild automatisch in den Schwarzweiß-Modus.
----------	--

11 Reinigung und Wartung

Dieser Abschnitt enthält wichtige Anweisungen zur Reinigung und Wartung der Geräte. Folgen Sie diesen Anweisungen, um eine problemlose Verwendung zu gewährleisten und Schäden an den Geräten aufgrund von unsachgerechter Wartung zu vermeiden.

11.1 Sicherheitshinweise

⚠ GEFAHR
Risiko von tödlichen Verletzungen aufgrund von Stromschlaggefahr!
<ul style="list-style-type: none"> - Schalten Sie Geräte vor dem Reinigen aus, und trennen Sie das Netzkabel von der Stromversorgung.

⚠ VORSICHT
Risiko aufgrund von austretender Batterie-/Akkuflüssigkeit
Wenn Flüssigkeit aus Batterien/Akkus austritt, kann dies zu Verletzungen durch Hautreizungen oder zu Schäden an den Geräten führen. Tragen Sie Sicherheitshandschuhe.

⚠ VORSICHT
<ul style="list-style-type: none"> - Verwenden Sie keine Reinigungs- oder Lösungsmittel. Diese können das Gehäuse beschädigen oder in die Geräte eindringen und sie dauerhaft beschädigen.

11.2 Reinigung

- Reinigen Sie die Geräte mit einem weichen, leicht angefeuchteten Tuch.
- Reinigen Sie verschmutzte Anschlüsse und Kontakte mit einer weichen Bürste.
- Reinigen Sie Batterie-/Akkukontakte und das Batterie-/Akkufach mit einem trockenen, faserfreien Tuch.
- Wenn die Geräte nass werden, schalten Sie sie aus, und entfernen Sie sofort die Batterien/Akkus. Wischen Sie das Batterie-/Akkufach mit einem weichen Tuch trocken, um den potenziellen Wasserschaden zu minimieren. Lassen Sie das Batterie-/Akkufach geöffnet, bis es vollständig getrocknet ist. Benutzen Sie die Geräte erst wieder, wenn sie vollständig getrocknet sind.

11.3 Wartung

- Überprüfen Sie regelmäßig die Batterien/Akkus in den Geräten, und ersetzen Sie diese falls erforderlich.
- Prüfen Sie Anschlüsse und Kabel auf Fehlfunktionen.

⚠ VORSICHT
<ul style="list-style-type: none"> - Wenn Sie Beschädigungen an den Geräten vermuten, lassen Sie sie stets von einer fachkundigen Person überprüfen, bevor Sie sie erneut verwenden.

12 Problembeseitigung

Dieser Abschnitt bietet wichtige Anweisungen für das Ermitteln von Problemen und deren Behebung. Befolgen Sie diese Anweisungen, um Gefahren und Schäden zu vermeiden.

12.1 Sicherheitshinweise

⚠ GEFAHR
Risiko von tödlichen Verletzungen aufgrund von Stromschlaggefahr!
<ul style="list-style-type: none"> - Trennen Sie das Netzkabel von der Stromversorgung, bevor Sie versuchen, ein Problem zu beheben.

⚠ VORSICHT
Gefahrenrisiko durch unsachgemäße Reparaturen
Unsachgemäße Reparaturen können zu ernsthaften Gefahrensituationen führen und die Geräte beschädigen.
<ul style="list-style-type: none"> - Versuchen Sie niemals, die Geräte zu verändern oder zu reparieren. - Lassen Sie Reparaturen an den Geräten oder Kabeln stets durch eine fachkundige Person oder in einem Service-Center durchführen. - Lassen Sie die Geräte stets von einer fachkundigen Person überprüfen, wenn Sie Beschädigungen (beispielsweise durch Heruntergefallen) vermuten und bevor sie erneut verwendet werden sollen.

12.2 Problemursachen und Lösungen

Die folgende Tabelle soll Ihnen dabei helfen, kleinere Probleme zu erkennen und zu beheben.

Problem	Mögliche Ursache	Lösung
Die Akkus der Elterneinheit laden nicht auf.	Stecker der Ladestation nicht korrekt verbunden.	Schließen Sie den Stecker an.
	Verschmutzte Kontakte	Reinigen Sie die Akkupole und die Kontakte der Ladestation mit einem weichen Tuch.
	Der Akkusatz ist defekt.	Ersetzen Sie den Akkusatz.
Elterneinheit lässt sich nicht einschalten (keine Anzeige auf dem Display).	Der Akkusatz ist nicht aufgeladen.	Laden Sie den Akkusatz auf.
	Die Geräte sind defekt.	Wenden Sie sich an den Kundendienst.
Das Symbol „Außer Reichweite“ wird auf dem Display der Elterneinheit angezeigt.	Die Babyeinheit ist nicht eingeschaltet.	Schalten Sie die Babyeinheit ein.
	Elterneinheit und Babyeinheit sind zu weit auseinander.	Verringern Sie den Abstand zwischen Elterneinheit und Babyeinheit.
	Die Elterneinheit ist nicht bei der Babyeinheit angemeldet.	Melden Sie die Elterneinheit bei der Babyeinheit an (siehe "12.3 Anmelden der Elterneinheit bei der Babyeinheit")
Die Elterneinheit gibt keine Geräusche wieder, die von der Babyeinheit erfasst werden.	Die Lautstärkeeinstellung an der Elterneinheit ist möglicherweise zu niedrig.	Erhöhen Sie die Lautstärkeeinstellung an der Elterneinheit.
	Die Mikrofonempfindlichkeit der Babyeinheit ist möglicherweise zu niedrig eingestellt.	Überprüfen Sie die VOX-Empfindlichkeit und die Lautstärkeeinstellung der Elterneinheit, und erhöhen Sie diese ggf.

DEUTSCH

Problem	Mögliche Ursache	Lösung
Begrenzte Reichweite und Interferenzen während der Übertragung	Die Reichweite der Geräte variiert je nach Umgebung. Stahlkonstruktionen und Betonwände können die Übertragung behindern.	Versuchen Sie, Hindernisse zu vermeiden.
Die Geräte geben einen hohen Pfeifton aus.	Elterneinheit und Babyeinheit stehen zu nahe beieinander.	Erhöhen Sie die Entfernung auf mindestens 2 Meter.

12.3 Anmelden der Elterneinheit bei der Babyeinheit

- Schalten Sie die Babyeinheit aus.
- Decken Sie den Lichtsensor mit einem dunklen Tuch ab, und schalten Sie die Babyeinheit ein. Die Strom-LED auf der Babyeinheit blinkt schnell für ca. 15 Sekunden.
- Drücken Sie bei eingeschalteter Elterneinheit die Wiedergabetaste (▶) (18), und halten Sie sie für einige Sekunden gedrückt.
- Auf dem Display wird ein Symbol angezeigt.
- Drücken Sie die Menütaсте (⊖) (25), um die Auswahl zu bestätigen
- „C1“ wird zunächst angezeigt, dann „C1 OK“. Wenn eine Verbindung hergestellt wurde, wird das von der Linse erfasste Bild auf dem Display angezeigt.

i	Wenn „C1 X“ angezeigt wird (Anmeldung fehlgeschlagen), müssen vor einem erneuten Versuch unter Umständen für einige Sekunden die Batterien/Akkus aus der Babyeinheit herausgenommen werden.
----------	--

13 Lagerung und Entsorgung

i	Wir empfehlen, die Verpackung und das Verpackungsmaterial zur späteren Verwendung aufzubewahren.
----------	--

13.1 Lagerung

Entnehmen Sie die Batterien/Akkus aus der Elterneinheit und der Babyeinheit. Lagern Sie die Geräte an einem trockenen Ort.

13.2 Entsorgung des Verpackungsmaterials



Das Verpackungsmaterial besteht aus umweltfreundlichen Materialien, die von Ihrer örtlichen Müllabfuhr gesammelt und wiederverwertet werden können.

13.3 Entsorgung (Umweltschutz)



Entsorgen Sie alte Elektro- und Elektronikgeräte gemäß den Vorgaben der Europäischen Richtlinie 2002/96/EG über Elektro- und Elektronik-Altgeräte (WEEE-Richtlinie). Weitere Informationen erhalten Sie bei Ihrer Müllsammelstelle vor Ort.

Entsorgen Sie Batterien/Akkus auf umweltfreundliche Art gemäß der örtlichen Vorschriften.

14 Technische Daten

Frequenz	2,4 GHz
Reichweite	Im Freien: bis zu 300 m (Sichtlinie) In Gebäuden: bis zu 50 m
Betriebstemperatur	0 °C bis 40 °C 20 % bis 75 % relative Luftfeuchtigkeit
Elterneinheit	
Display	8,8 cm (3,5 Zoll) TFT-LCD

Akkus	Im Lieferumfang enthaltener Akkusatz: - SKL BL-50C - Lithium-Ionen - 3,7 V / 1100 mAh
Netzteil	Hersteller: Sure Power Modell: SW-060080EU Eingang: 100~240 V AC, 50/60 Hz, 0,2 A Max. Ausgang: 6 V DC / 800 mA
Abmessungen	ca. 137 x 84 x 60 mm
Gewicht	125 g (ohne Akkus)
Babyeinheit	
Bildsensor	Farbe CMOS
Linse	f 4,4 mm, F 3,0
Nachtsicht	4 Infrarot-LEDs
Batterien	4 Alkali-Batteriezellen (LR06/AA) (nicht im Lieferumfang enthalten)
Netzteil	Hersteller: Sure Power Modell: SW-060080EU Eingang: 100~240 V AC, 50/60 Hz, 0,2 A Max. Ausgang: 6 V DC / 800 mA
Abmessungen	ca. 86 x 100 x 125 mm
Gewicht	132 g (ohne Batterien)

15 Konformitätserklärung

Hiermit erklärt TOPCOM EUROPE N.V., dass dieses Gerät die wesentlichen Anforderungen und anderen relevanten Bestimmungen der Richtlinie 1999/5/EG erfüllt.

Die Konformitätserklärung kann unter <http://www.topcom.net/cedclarations.asp> abgerufen werden.

16 Topcom-Garantie

16.1 Garantiezeit

Topcom-Geräte haben eine 24-monatige Garantiezeit. Die Garantiezeit beginnt an dem Tag, an dem das neue Gerät gekauft wird. Die Garantie gilt nicht für Batterien oder Akkus (Typen AA/AAA). Verschleißteile oder Mängel, die den Wert oder die Gebrauchstauglichkeit des Geräts nur unerheblich beeinflussen, sind von der Garantie ausgeschlossen. Der Garantieanspruch muss durch Vorlage des Originalkaufbelegs oder einer Kopie des Kaufbelegs nachgewiesen werden, aus dem das Kaufdatum und das Gerätemodell ersichtlich sind.

16.2 Mängelrichtlinie für LCD-Displays

Trotz der höchstmöglichen Standards kann es bei der kopierten Herstellung von LCD-Bildschirmen zu leichten optischen Beeinträchtigungen kommen. Dennoch wird Ihnen eine Garantie für das LCD-Display Ihres Babyviewers 4500 gewährt, wenn:

- 3 helle Flecken oder 5 dunkle Flecken oder 8 helle und/oder dunkle Flecken insgesamt oder
 - 2 nebeneinander liegende helle Flecken oder 2 nebeneinander liegende dunkle Flecken oder
 - 3 helle und/oder dunkle Flecken in einem Bereich mit einem Durchmesser von 15 mm auftreten.
- Diese Gewährleistungsbedingungen für LCD-Bildschirme werden von LCD-Herstellern angeboten. Daher wird das Produkt nach Ermessen des Herstellers repariert oder ersetzt.

Bitte beachten Sie: Ein heller Fleck ist ein dauerhaft aktivierter weißer Pixel oder Subpixel. Ein dunkler Fleck ist ein dauerhaft deaktivierter schwarzer Pixel oder Subpixel.

1 General

Estimado cliente:

Lea la siguiente información para familiarizarse rápidamente con este dispositivo y aprender a usar sus funciones.

2 Información sobre este manual del usuario

El presente manual del usuario contiene información sobre el intercomunicador Babyviewer 4500 (en adelante, «el equipo») e incluye instrucciones importantes sobre el uso inicial, la seguridad, el uso adecuado y el mantenimiento de este equipo. Mantenga siempre este manual del usuario cerca del equipo.

Todas las personas encargadas de manejar, reparar o limpiar el equipo deben leer y/o consultar el manual del usuario.

Conserve este manual del usuario en un lugar seguro y entrégueselo al siguiente propietario del equipo.

3 Derechos de autor

El presente documento está protegido por la legislación sobre derechos de autor.

Quedan reservados todos los derechos, incluidos los derechos de reproducción fotomecánica, copia o distribución por medios específicos, como redes de datos o medios de almacenamiento y procesamiento de datos, ya sea de forma parcial o completa, así como de realizar modificaciones de tipo técnico o cambios en el contenido.

4 Advertencias

⚠ PELIGRO

Esta advertencia destaca una situación de peligro inminente.

Pueden producirse lesiones graves e incluso la muerte si no se evita la situación de riesgo.

⚠ PRECAUCIÓN

Esta advertencia destaca una situación potencialmente peligrosa.

Pueden producirse lesiones y/o daños materiales si no se evita la situación de riesgo.



Este símbolo destaca información que facilita el uso del equipo.

5 Uso correcto

Este equipo está diseñado exclusivamente para su uso personal (no profesional) en habitaciones cerradas para vigilar a los bebés. Cualquier otro uso se considera inadecuado y puede dar lugar a situaciones de riesgo. Siga siempre las instrucciones del presente manual del usuario. No se aceptará ninguna responsabilidad por las pérdidas o daños que puedan derivarse de un uso inadecuado. El usuario del equipo será el único responsable de todos los riesgos.

6 Seguridad

6.1 Riesgo de descarga eléctrica

⚠ PELIGRO

El contacto con conductores o componentes con corriente eléctrica puede resultar mortal.

Respete las siguientes instrucciones de seguridad para evitar el riesgo de descarga eléctrica:

- Utilice exclusivamente el adaptador de corriente alterna suministrado con el equipo para evitar el riesgo de dañarlo.
- No utilice el equipo si el adaptador de corriente alterna, el cable de alimentación o el enchufe presentan daños.
- No abra nunca la carcasa del adaptador de corriente alterna. Puede sufrir una descarga eléctrica si toca alguno de los contactos o conexiones con corriente eléctrica o si modifica el diseño eléctrico o mecánico.

- Proteja el equipo frente a la humedad o la entrada de humedad y manténgalo limpio y sin polvo. Desconecte inmediatamente el adaptador de corriente alterna si este entra en contacto con humedad.
- Desconecte el adaptador de corriente alterna en caso de funcionamiento incorrecto y durante una tormenta o mientras limpia el equipo.
- Evite que el cable entre en contacto con superficies calientes u otras fuentes de peligro o que quede atrapado por algún objeto.

6.2 Uso de pilas (normales o recargables)

⚠ PRECAUCIÓN

El uso de pilas sin seguir las instrucciones puede resultar peligroso.

- Utilice siempre pilas (normales o recargables) del mismo tipo.
- Asegúrese de colocar las pilas respetando la polaridad correcta. Las pilas y el equipo pueden resultar dañados si se colocan sin respetar la polaridad correcta.
- No deseches nunca las pilas en el fuego, ya que podrían explotar.
- No permita nunca, ni accidental ni intencionadamente, que los terminales de las pilas entren en contacto entre sí ni con objetos metálicos. Dicho contacto podría hacer que se sobrecalienten las pilas y causar una explosión o un incendio.
- Mantenga las pilas alejadas del alcance de los niños. Consulte a un médico inmediatamente en caso de que alguien se trague una pila.
- Las fugas de líquido de las pilas pueden causar daños permanentes al equipo. Dado el riesgo de corrosión, tenga especial cuidado cuando manipule pilas dañadas o con fugas. Utilice guantes de seguridad.
- Retire las pilas siempre que no vaya a usar el equipo durante un período prolongado.

6.3 Normas generales para un uso seguro

Respete siempre las siguientes instrucciones de seguridad para garantizar un uso seguro del equipo:

- El equipo debe ser montado, en cualquier caso, por un adulto. Mantenga las piezas pequeñas alejadas del alcance de los niños mientras monta el dispositivo.
- No permita que los niños jueguen con el dispositivo o sus piezas.
- Asegúrese de que el intercomunicador y el cable de alimentación se encuentren siempre alejados del alcance del bebé.
- No tape nunca el intercomunicador con una toalla, una sábana, etc.
- Los componentes defectuosos deben sustituirse siempre por repuestos originales, ya que otros componentes podrían no cumplir las normas de seguridad.
- Desconecte el intercomunicador siempre que se le solicite mediante alguna señal, cartel u otro tipo de mensaje. Los equipos utilizados en hospitales y otros centros sanitarios pueden sufrir interferencias con las señales de alta frecuencia de fuentes externas.

7 Funcionamiento

El intercomunicador consta de dos unidades: una para los padres y otra para el bebé. Ambas se conectan mediante una conexión inalámbrica conforme con el estándar FHSS 2,4 GHz.

Gracias a esta tecnología digital, este equipo está protegido frente a escuchas por terceros, así como frente a interferencias de otros equipos.

La unidad del bebé empieza a emitir su señal en cuanto el micrófono capta un sonido. El sonido se reproducirá en la unidad de los padres. El usuario puede ajustar la sensibilidad del micrófono (véase «10.10 Transmisión activada por voz (VOX)»).



El intercomunicador no sustituye, en ningún caso, la adecuada supervisión por parte de un adulto; solamente sirve como ayuda.

7.1 Componentes de la unidad del bebé

Vea la figura **A** en la página desplegable.







- | | |
|---|--|
| 1 LED de encendido / apagado | 8 Tuerca de la fijación para cunas |
| 2 LED de luz nocturna | 9 Sensor de luz |
| 3 LED de infrarrojos para visión nocturna | 10 Tapa de las pilas con tornillo |
| 4 Interruptor de encendido / apagado | 11 Altavoz |
| 5 Lente | 12 Conector del adaptador de corriente alterna |
| 6 Micrófono | 13 Sensor de temperatura ambiente |
| 7 Hueco para montaje en la pared | |

7.2 Componentes de la unidad de los padres

Vea la figura **B** en la página desplegable.

- | | |
|---|--|
| 14 LED de volumen | 21 LED de encendido / apagado de VOX |
| 15 Micrófono | 22 LED de encendido / apagado |
| 16 Aumento del volumen / Elemento siguiente del menú (▲) | 23 Botón de menú (▶) |
| 17 Disminución del volumen / Elemento anterior del menú (▼) | 24 Botón de pulsar para hablar (PT) |
| 18 Botón de reproducción (▶) | 25 Botón de encendido / apagado (⏻) |
| 19 Botón de cancelación de cuna (⏹) | 26 Clip del cinturón |
| 20 Pantalla en color de 3,5 in (8,8 cm) | 27 Altavoz |
| | 28 Conector del adaptador de corriente alterna |
| | 29 Tapa de la batería con tornillo |

7.3 Descripción de la pantalla

- | | | | |
|--|-----------------------------------|---|------------------------------------|
|  | Fuera de cobertura o sin conexión |  | Icono de brillo de la pantalla LCD |
|  | Icono de volumen |  | Icono de unidad de temperatura |
|  | Icono de melodía |  | Icono de luz nocturna |

8 Primer uso

8.1 Contenido del paquete

El equipo se suministra con los componentes estándar siguientes:

- | | |
|--------------------------------------|----------------------------------|
| - 1 unidad del bebé | - 1 manual del usuario |
| - 1 unidad de los padres | - 1 tarjeta del servicio técnico |
| - 2 adaptadores de corriente alterna | - 1 batería recargable de Li-ion |

8.2 Instalación de las pilas en la unidad del bebé

- Puede utilizar la unidad del bebé con 4 pilas AAA (LR03; se recomienda usar pilas alcalinas), o bien con el adaptador de corriente alterna incluido.
- **La unidad del bebé no puede usarse para recargar pilas.**
- Se recomienda dejar siempre las pilas en la unidad, incluso aunque utilice el adaptador de corriente alterna. Así, la unidad pasará automáticamente a utilizar la carga de las pilas, si se produce un corte del suministro eléctrico.

- Gire 90° en el sentido contrario de las agujas del reloj el tornillo de la tapa del compartimiento de las pilas (10), que se encuentra en la parte posterior de la unidad del bebé, y retire dicha tapa.

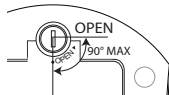

- No gire el tornillo más allá de «OPEN».

- Coloque cuatro pilas alcalinas AAA (LR03) en el compartimiento de las pilas. Asegúrese de que la polaridad sea la correcta.
- Cierre el compartimiento de las pilas.

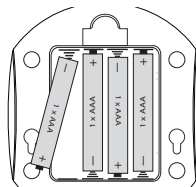

- No mezcle nunca las pilas nuevas con las pilas usadas.

8.3 Conexión de la unidad del bebé a la red eléctrica

Introduzca el pequeño enchufe del adaptador de corriente alterna en el conector de la unidad del bebé (12) y enchufe el adaptador de corriente alterna a la toma eléctrica (100~240 V, 50 / 60 Hz).

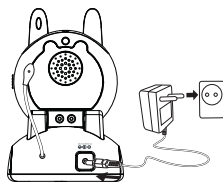

PRECAUCIÓN

- El enchufe de alimentación debe encontrarse en un lugar accesible para poder desenchufar el cable rápidamente en caso de emergencia.
- Utilice exclusivamente el adaptador de corriente alterna que se suministra (6 V CC / 800 mA).

8.4 Instalación de la batería recargable en la unidad de los padres

Vea la figura **B** en la página desplegable.

PRECAUCIÓN

- Para la unidad de los padres, utilice solamente la batería de Li-ion suministrada.

- Gire la pinza del cinturón (26) hacia arriba.
- Gire 90° en el sentido contrario de las agujas del reloj el tornillo de la tapa (29) del compartimiento de la batería que se encuentra en la parte posterior de la unidad de los padres y retire dicha tapa.

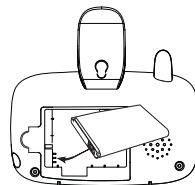

- No gire el tornillo más allá de «OPEN».

- Coloque la batería de Li-ion en su compartimiento. Asegúrese de que los contactos de la batería toquen los contactos de carga como se muestra en la ilustración.
- Cierre con cuidado el compartimiento de la batería y gire la pinza del cinturón hacia abajo.

8.5 Conexión de la unidad de los padres a la red eléctrica

- Introduzca el pequeño enchufe del adaptador de corriente alterna en el conector de la corriente principal (28) y enchufe el adaptador de corriente alterna a la toma eléctrica (100~240 V, 50 / 60 Hz).

- La batería tarda unas 10 horas en cargarse completamente.

9 Instalación del Babyviewer 4500

9.1 Ajuste

- Coloque la cámara en un lugar que considere adecuado y dirija la lente de la cámara hacia el área de observación.
- Ajuste el ángulo girando la cámara.

⚠ PRECAUCIÓN

No coloque la cámara ni los cables en un lugar al que pueda llegar el niño! Coloque la cámara como mínimo a 1 metro de distancia del niño.

10 Funcionamiento y uso**10.1 Encendido y apagado de la unidad del bebé y de la unidad de los padres**

- Pulse el botón de encendido / apagado (⏻) 29 para apagar la unidad de los padres. Se activará la pantalla 20.
- Deslice hacia arriba el botón de encendido / apagado (⏻) 4 para encender la unidad del bebé. Se activará el LED de encendido / apagado 1.



La unidad de los padres intentará establecer una conexión con la unidad del bebé. Si puede verse la imagen que capta la cámara, es que se ha establecido la conexión.

- Pulse el interruptor de encendido / apagado (⏻) 29 para apagar la unidad de los padres (manténgalo pulsado hasta que se apague la pantalla).
- Deslice hacia abajo el botón de encendido / apagado (⏻) 4 para apagar la unidad del bebé.

10.2 Comprobación de la conexión entre la unidad de los padres y la unidad del bebé

Compruebe siempre la conexión inalámbrica cuando utilice el intercomunicador por primera vez.

- Ponga la unidad de los padres en la misma habitación que la unidad del bebé, con una separación de un mínimo de dos metros.
- Encienda las dos unidades. La unidad de los padres intentará establecer una conexión con la unidad del bebé.
- Después de que se haya establecido la conexión (modo de control), en la pantalla de la unidad de los padres podrá verse la imagen que capta la unidad del bebé.
- El sonido que capte el micrófono 6 se reproducirá en la unidad de los padres.
- El volumen del sonido reproducido se indica mediante los LED de volumen 14 de la parte superior de la unidad de los padres. Cuanto mayor sea el volumen, más LED se encenderán.
- Si no se establece la conexión, aparece en pantalla el icono de fuera de cobertura y se emite un pitido.

10.3 Indicador de fuera de cobertura

El alcance máximo entre las unidades del bebé y de los padres es de 300 metros en espacios abiertos. Existen varios factores, como las paredes de ladrillo o de yeso, que reducen este alcance. Además, los suelos de hormigón armado influyen considerablemente en el alcance. En los hogares, el alcance normal es de hasta 50 metros y 2 plantas.

- Si la conexión se interrumpe, aparece en pantalla el icono de fuera de cobertura y se emite un pitido.
- Reduzca la distancia entre las unidades de los padres y del bebé hasta que se vuelva a establecer la conexión.

10.4 Ajuste del volumen de reproducción de la unidad de los padres

Hay 5 niveles de volumen.

- Pulse el botón (▲) 16 para subir el volumen.
- Pulse el botón (▼) 17 para bajar el volumen.

10.5 Ajuste del brillo de la pantalla de la unidad de los padres

Con la pantalla encendida:

- Pulse una vez el botón de menú (☰) 23. Se muestra en pantalla el icono de brillo.
- Pulse el botón de subir (▲) 16 o bajar (▼) 17 para seleccionar el brillo de la pantalla deseado (5 niveles).
- Pulse el botón de menú (☰) 23 para confirmar.
- A los 10 segundos la unidad de los padres volverá al modo de control.

10.6 Indicador de la temperatura

Cuando la pantalla está encendida, la temperatura de la habitación del bebé se indica en la esquina inferior derecha.

Si desea ajustar la unidad de la temperatura:

- Pulse dos veces el botón de menú (☰) 23. Se muestra en pantalla el icono de temperatura.
- Pulse el botón de subir (▲) 16 o bajar (▼) 17 hasta °C (Celsius), °F (Fahrenheit) u «OFF», para desactivar el indicador de temperatura.
- Pulse el botón de menú (☰) 23 para confirmar.
- A los 10 segundos la unidad de los padres volverá al modo de control.

10.7 Hablar con su bebé

Puede utilizar la unidad de los padres para hablar con su bebé.



Haga que su bebé se acostumbre a esta función antes de usarla normalmente.

- Mantenga pulsado el botón de habla (🗨) 24 de la unidad de los padres.
- Mantenga la unidad de los padres en posición vertical con el micrófono a unos 10 cm de su boca y hable por el micrófono.
- Suelte el botón (🗨) 24 cuando haya terminado de hablar.

10.8 Reproducción de canciones de cuna

En la unidad del bebé, podrá reproducir cinco canciones de cuna previamente programadas.

- Para reproducir la canción de cuna actualmente seleccionada o detener la reproducción, pulse el botón de reproducción (▶) 18 de la unidad del bebé.
- Para seleccionar una canción de cuna distinta, pulse varias veces el botón de canción de cuna (🎵) 19 hasta que se seleccione la canción de cuna deseada. El icono de canción de cuna mostrará la canción seleccionada (de 1 a 5). Si junto al icono de canción de cuna no aparece ningún número, se reproducirán todas las canciones sucesivamente.

Cuando empieza a sonar la canción de cuna, tiene 10 segundos para ajustar el volumen.

- Pulse el botón de subir (▲) 16 para aumentar el volumen, o el botón de bajar (▼) 17 para disminuirlo.



- 10 segundos después iniciar la reproducción de la canción de cuna o de seleccionarla, la unidad de los padres volverá al modo de control. Entonces, el botón de subir (▲) 16 y el botón de bajar (▼) 17 solo pueden usarse para ajustar el volumen de la unidad de los padres.
- Para ajustar el volumen de la canción de cuna en el modo de control, detenga e inicie la reproducción de la canción de cuna con el botón (▶) 18 antes de seleccionar el volumen.

10.9 Encendido y apagado de la luz nocturna

- Pulse el botón de menú (☰) 23 3 veces. Se mostrará el icono de luz nocturna.
- Pulse el botón de subir (▲) 16 o bajar (▼) 17 para ajustar la luz nocturna en «ON» (luz nocturna 2 encendida) o en «OFF».
- Pulse el botón de menú (☰) 23 para confirmar.
- A los 10 segundos la unidad de los padres volverá al modo de control.

10.10 Transmisión activada por voz (VOX)

Durante la noche, o simplemente para ahorrar energía, el Babyviewer 4500 se puede ajustar en el modo VOX.

En el modo VOX, la pantalla se activa en cuanto el micrófono de la unidad del bebé capta algún sonido.

Puede ajustar la sensibilidad de la detección de sonidos (VOX) del intercomunicador. Si ajusta la sensibilidad como alta, la unidad del bebé captará sonidos más débiles.

- Pulse el botón (☰) 23 4 veces. Aparece en pantalla la palabra «VOX».
- Pulse varias veces los botones (▲) 16 o (▼) 17 para ajustar la sensibilidad del modo VOX.

i	La sensibilidad del modo VOX se indica mediante una barra de color negro en la pantalla: ■■■■■ - sensibilidad alta ■■■□□ - sensibilidad baja
----------	--

- Para desactivar el modo VOX, seleccione «OFF».
- Pulse el botón de menú (⊕) (23) para confirmar.
- A los 10 segundos la unidad de los padres volverá al modo de control. La pantalla se apaga hasta que la unidad del bebé detecte sonido. En el modo VOX, el LED de VOX (21) se enciende.

10.11 Visión nocturna

La cámara tiene 4 LED de alta intensidad para captar imágenes nítidas en la oscuridad. Si el sensor de luz integrado (9) capta un nivel bajo de luz ambiental, los LED se activarán automáticamente.

i	La imagen cambia automáticamente al modo de blanco y negro en el modo de visión nocturna.
----------	---

11 Limpieza y mantenimiento

El presente apartado incluye instrucciones importantes sobre la limpieza y el mantenimiento del equipo. Siga estas instrucciones para disfrutar de un uso sin problemas y evitar dañar el equipo debido a un mantenimiento inadecuado.

11.1 Instrucciones de seguridad

⚠ PELIGRO
Riesgo de lesiones mortales por descarga eléctrica!
• Antes de limpiar el equipo, apáguelo y desenchufe el cable de alimentación.

⚠ PRECAUCIÓN
Riesgo de fugas de líquido de las pilas
Una fuga de líquido de las pilas (normales o recargables) puede causar lesiones (irritación cutánea) o daños al equipo. Utilice guantes de seguridad.

⚠ PRECAUCIÓN
• No utilice detergentes ni disolventes. Pueden dañar la carcasa o entrar en el equipo y causar daños permanentes.

11.2 Limpieza

- Limpie el equipo con un paño suave y ligeramente humedecido.
- Limpie los conectores y los contactos sucios con un cepillo suave.
- Limpie los contactos y el compartimiento de las pilas con un paño seco y sin pelusa.
- Si el equipo se moja, apáguelo y retire las pilas de inmediato. Seque el compartimiento de las pilas con un paño suave para reducir al mínimo los posibles daños causados por el agua. Deje abierto el compartimiento de las pilas hasta que se seque por completo. No utilice el equipo hasta que esté completamente seco.

11.3 Mantenimiento

- Compruebe regularmente las pilas (normales o recargables) del equipo y sustitúyalas, en caso necesario.
- Compruebe si los conectores o los cables presentan algún defecto.

⚠ PRECAUCIÓN
• Si sospecha que el equipo está dañado, llévalo a un técnico especializado para que lo revise antes de volver a usarlo.

12 Solución de problemas

En este apartado, se incluyen instrucciones importantes para localizar y corregir problemas. Siga estas instrucciones para evitar situaciones de riesgo y daños.

12.1 Instrucciones de seguridad

⚠ PELIGRO
Riesgo de lesiones mortales por descarga eléctrica!
• Desconecte el cable de alimentación antes de intentar corregir un problema.

⚠ PRECAUCIÓN
Riesgo o peligro por reparaciones inadecuadas
Las reparaciones inadecuadas pueden exponer a los usuarios a riesgos importantes y causar daños al equipo.
• No intente nunca modificar o reparar el equipo.
• Asegúrese de que las reparaciones del equipo o de los cables las realice siempre un especialista o el propio servicio técnico.
• Si sospecha que el equipo está averiado (por ejemplo, si se ha caído al suelo), solicítele a un especialista que lo revise antes de volver a usarlo.





12.2 Causas de problemas y soluciones

La siguiente tabla tiene como finalidad ayudarle a localizar y solucionar problemas leves.

Problema	Posible causa	Solución
La batería recargable de la unidad de los padres no se carga	El enchufe de la estación de carga no está conectado	Conecte el enchufe
	Contactos sucios	Limpie los terminales de la batería y los contactos de la estación de carga con un paño suave
	La batería recargable está averiada	Sustituya la batería
La unidad de los padres no se enciende (la pantalla permanece en negro)	La batería recargable no está cargada	Cargue la batería
	El equipo está averiado	Contacte con el servicio de atención al cliente
Aparece el icono de fuera de cobertura en la pantalla de la unidad de los padres	La unidad del bebé no está encendida	Encienda la unidad del bebé
	La unidad de los padres y la unidad del bebé están demasiado alejadas entre sí	Reduzca la distancia entre la unidad de los padres y la unidad del bebé
	La unidad de los padres no está dada de alta en la unidad del bebé	Dé de alta la unidad de los padres en la unidad del bebé (véase «12.3 Alta de la unidad de los padres en la unidad del bebé»)
La unidad de los padres no reproduce los sonidos captados por la unidad del bebé	El volumen de la unidad de los padres podría estar demasiado bajo	Aumente el volumen de la unidad de los padres
	El ajuste de la sensibilidad del micrófono de la unidad del bebé podría ser demasiado bajo	Compruebe la sensibilidad VOX y el ajuste de volumen de la unidad de los padres. Auméntelos, en caso necesario.

Problema	Posible causa	Solución
Alcance limitado e interferencias durante la transmisión	El alcance del equipo depende del entorno. Las estructuras de acero y las paredes de hormigón pueden afectar a la transmisión.	Evite los obstáculos en la medida de lo posible
El equipo emite un pitido agudo	La unidad de los padres y la unidad del bebé están demasiado cerca la una de la otra	Aumente la distancia a un mínimo de 2 metros

12.3 Alta de la unidad de los padres en la unidad del bebé

- Apague la unidad del bebé.
- Cubra el sensor de luz con un paño de color negro y encienda la unidad del bebé. El LED de encendido de la unidad del bebé parpadea rápidamente durante unos 15 segundos.
- Con la unidad de los padres encendida, mantenga pulsado el botón de reproducción   durante unos segundos.
- Aparece un icono en la pantalla.
- Pulse el botón de menú   para confirmar la selección.
- «C1» aparece primero y, a continuación, «C1 OK». Cuando se establece la conexión aparece en pantalla la imagen captada por la lente.

	Si aparece «C1 X» (error en el alta), es posible que sea necesario retirar las pilas de la unidad del bebé durante unos segundos antes de volver a intentarlo.
--	---

13 Instrucciones de almacenamiento y eliminación

	Le recomendamos que conserve la caja y el material de embalaje para transportar el equipo en el futuro, en caso necesario.
--	--

13.1 Almacenamiento

Extraiga las pilas (normales o recargables) de la unidad de los padres y de la unidad del bebé respectivamente. Guarde el equipo en un lugar seco.

13.2 Eliminación de los materiales de embalaje

 Los materiales de embalaje son materiales respetuosos con el medio ambiente que puede entregarle a su servicio local de recogida de basuras para su reciclado.

13.3 Eliminación (protección medioambiental)



Deseché el equipo de conformidad con las disposiciones de la Directiva europea 2002/96/CE de gestión de residuos de aparatos eléctricos y electrónicos (RAEE). Póngase en contacto con su servicio municipal de recogida de basuras y

reciclado para obtener más información. Las pilas (normales o recargables) deben desecharse sin contaminar el medio ambiente, de acuerdo con la normativa de su país.

14 Datos técnicos

Frecuencia	2,4 GHz
Alcance	Exteriores: hasta 300 m (sin obstáculos) Interiores: hasta 50 m
Temperatura de funcionamiento	De 0 °C a 40 °C Humedad relativa del 20 % al 75 %
Unidad de los padres	
Pantalla	LCD TFT de 3,5 in (8,8 cm)

Batería recargable	Batería incluida: – SKL BL-50C – Li-ion – 3,7 V 1100 mAh
Adaptador de corriente alterna	Fabricante: Sure Power Modelo: SW-060080EU Entrada: 100–240 V CA, 50 / 60 Hz, 0,2 A máx. Salida: 6 V CC / 800 mA
Dimensiones	137 × 84 × 60 mm aprox.
Peso	125 g (sin la batería recargable)
Unidad del bebé	
Sensor de imágenes	Color CMOS
Lente	f 4,4 mm, F 3,0
Visión nocturna	4 LED infrarrojos
Pilas	4 pilas alcalinas (LR03 / AAA, no incluidas)
Adaptador de corriente alterna	Fabricante: Sure Power Modelo: SW-060080EU Entrada: 100–240 V CA, 50 / 60 Hz, 0,2 A máx. Salida: 6 V CC / 800 mA
Dimensiones	86 × 100 × 125 mm aprox.
Peso	132 g (sin las pilas)

15 Declaración de conformidad CE

TOPCOM EUROPE N. V. declara por la presente que este producto cumple con los requisitos esenciales y con el resto de disposiciones pertinentes de la Directiva 1995/5/CE.

La declaración de conformidad puede consultarse en <http://www.topcom.net/cedeclarations.asp>.

16 Garantía de Topcom

16.1 Período de garantía

Las unidades de Topcom tienen un periodo de garantía de 24 meses. El periodo de garantía entra en vigor el día en que se adquiere la nueva unidad. No existe ninguna garantía sobre las pilas estándar o recargables (tipo AA / AAA). La garantía no cubre los defectos de funcionamiento ni los daños en el valor del equipo ocasionados por negligencia, ni los consumibles. La garantía debe demostrarse presentando el comprobante original de compra o una copia de este, en el que constarán la fecha de la compra y el modelo de la unidad.

16.2 Política de defectos de la pantalla LCD

A pesar del cumplimiento de las normas más exigentes, es posible que la complicada fabricación de las pantallas de cristal líquido (LCD) produzca imperfecciones visuales leves. Sin embargo, se proporcionará un servicio de garantía para la pantalla LCD de su Babyviewer 4500 en caso de que existan:

- 3 puntos brillantes o 5 puntos oscuros, o bien 8 puntos brillantes u oscuros en total; o
- 2 puntos brillantes adyacentes o 2 puntos oscuros adyacentes; o
- 3 puntos brillantes u oscuros dentro de un área de 15 mm de diámetro.

Estas condiciones de garantía para las pantallas LCD TFT están establecidas por los fabricantes de pantallas LCD. Por lo tanto, ellos decidirán si deben reparar o sustituir el producto.

Nota: un punto brillante es un píxel blanco o subpíxel que siempre está encendido. Un punto oscuro es un píxel negro o subpíxel que siempre está apagado.

1 Allmän information

Bästa kund! Ett bra sätt att lära sig använda utrustningen och att bekanta sig med de olika funktionerna är att läsa igenom den här informationen.

2 Information om den här bruksanvisningen

Den här bruksanvisningen innehåller information om babyvakten Babytalker 4500 babyphone (kallas "utrustningen" nedan) och viktiga anvisningar om säkerhet, korrekt användning och underhåll av utrustningen. Förvara alltid bruksanvisningen i närheten av utrustningen. Alla personer som använder, reparerar eller rengör utrustningen måste läsa bruksanvisningen och/eller använda den som referensmaterial. Förvara bruksanvisningen på ett säkert ställe, och se till att nästa ägare får tillgång till den.

3 Copyright

Denna dokumentation är skyddad av upphovsrättslig lagstiftning. Alla rättigheter till materialet förbehålls, inklusive rätten till fotomekanisk reproduktion, kopiering och distribuering genom specifika metoder som databehandling, lagringsmedia eller nätverk, helt eller delvis, samt tekniska och innehållsliga ändringar.

4 Varningar

▲ FARA

Den här varningen uppmärksammar en situation som kan leda till omedelbara skador.

Om den farliga situationen inte undviks kan den leda till döden eller allvariga personskador.

▲ OBS!

Den här varningen uppmärksammar en potentiellt farlig situation.

Personskador och/eller egendomsskador kan uppstå om situationen inte undviks.



Den här symbolen uppmärksammar information som gör det enklare att använda utrustningen.

5 Korrekt användning

Den här utrustningen är endast avsedd för privat (icke-professionell) användning i slutna rum för övervakning av småbarn. Alla andra former av användning är felaktig och kan leda till farliga situationer.

Följ alltid instruktionerna i den här bruksanvisningen. Tillverkaren kan inte påföras ansvar för förluster eller skador som härrör från felaktigt användande.

Användaren av utrustningen bär det fulla ansvaret för alla risker.

6 Säkerhet

6.1 Risk för elektriska stötar

▲ FARA

Det är livsfarligt att komma i direkt kontakt med strömsatta ledare eller komponenter.

Följ nedanstående säkerhetsinstruktioner för att undvika risken för elektriska stötar:

- Använd alltid den nätadapter som medföljer utrustningen. Andra nätadapterar kan skada utrustningen.
- Använd inte utrustningen om nätadaptern, strömkabeln eller kontakten är skadad.
- Öppna aldrig nätadapterns hölje. Om du vidrör strömförande kontakter eller ledningar kan du utsättas för elektriska stötar, liksom om du ändrar den elektriska eller mekaniska konstruktionen.
- Skydda utrustningen mot fukt och väta, och håll den fri från damm. Dra omedelbart ut nätadaptern ur vägguttaget om utrustningen kommer i kontakt med vatten.

- Dra ut nätadaptern vid fel på utrustningen, vid åskväder och när utrustningen rengörs.
- Låt inte kabeln komma i kontakt med heta ytor eller skadliga material, och se till att den inte kommer i kläm.

6.2 Använda batterier (vanliga eller uppladdningsbara)

▲ OBS!

Om du inte använder batterierna enligt instruktioner kan fara uppstå.

- Använd alltid batterier av samma typ (vanliga eller uppladdningsbara).
- Kontrollera att du sätter i batterierna åt rätt håll (rätt polaritet). Om du sätter i batterierna åt fel håll kan batterierna eller utrustningen skadas.
- Låt aldrig batterier komma i kontakt med öppen eld, eftersom de då kan explodera.
- Låt aldrig batteriets poler komma i kontakt med varandra eller med metallföremål. Detta kan orsaka överhettning, brand eller explosion.
- Håll batterierna utom räckhåll för barn. Kontakta omedelbart läkare om ditt barn har svält ett batteri.
- Vätska från läckande batterier kan orsaka permanenta skador på utrustningen. Var extra försiktig när du hanterar skadade eller läckande batterier, eftersom batterivätskan är frätande. Använd skyddshandskar.
- Ta bort batterierna om du inte ska använda batterierna under en längre tid.

6.3 Allmänna säkerhetsanvisningar

Följ alltid följande säkerhetsanvisningar när du använder utrustningen:

- Utrustningen måste alltid monteras av en vuxen. Håll delarna utom räckhåll för barn när utrustningen monteras.
- Låt inte barn leka med utrustningen eller med delarna.
- Kontrollera att babyvakten och nätkabeln alltid är utom räckhåll för barnet.
- Täck aldrig över babyvakten med en handduk eller filt etc.
- Skadade komponenter måste alltid ersättas av originaldelar eftersom komponenter från andra tillverkare eventuellt inte uppfyller säkerhetsnormerna.
- Stäng av babyvakten om du uppmanas till det av en skylt, ett anslag eller annat meddelande. Utrustningen på sjukhus och andra vårdinrättningar kan vara känslig för högfrekventa radiosignaler från externa källor.

7 Användning

Babyvakten består av två delar: en sändare hos barnet och en mottagare hos föräldern. Delarna kommunicerar via en trådlös 2,4 GHz FHSS-kompatibel länk.

Den digitala tekniken gör att utrustningen skyddas mot avlyssning och inte heller störs av annan utrustning.

Babyenheten (sändaren) börjar sända när mikrofonen tar emot ljud. Ljudet återskapas i föräldraenheten (mottagaren).

Användaren kan justera mikrofonens känslighet (se "10.10 Röstaktiverad sändning (VOX)").



Babyvakten ska aldrig användas som ersättning för en vuxen. Den är bara ett verktyg som hjälper dig att hålla uppsikt.

7.1 Babyenhetens komponenter

Se figur A på utviktningsskildringen.







1	På/Av-dioder	8	Mutter för
2	Diod för nattlampa		anslutningsanordning
3	Infraröd diod för nattljus	9	Belysningsensor
4	On/Off-knapp	10	Batterilucka med skruv
5	Lins	11	Högtalare
6	Mikrofon	12	Kontakt för nätadapter
7	Väggfäste	13	Rumstemperaturgivare

7.2 Föräldraenhetens komponenter

Se figur B på utvigningsbladet.

- | | |
|--|---------------------------|
| 14 Volymdioder | 21 VOX På/Av-dioder |
| 15 Mikrofon | 22 På/Av-dioder |
| 16 Öka volymen/Nästa menyalternativ ▲ | 23 Menyknapp (⏏) |
| 17 Minska volymen/ Föregående menyalternativ ▼ | 24 PTT-knapp (PTT) |
| 18 Spela upp (▶) | 25 Av/på-knapp (⏻) |
| 19 Vaggvisa (🎵) | 26 Bältesklämma |
| 20 3,5" (8,8 cm) färgdisplay | 27 Högtalare |
| | 28 Kontakt för nätadapter |
| | 29 Batterilucka med skruv |

7.3 Displaybeskrivning

- | | | | |
|---|--|---|------------------------------------|
|  | Utom räckvidd eller ingen anslutning Volymikon |  | Ikon för LCD-displayens ljusstyrka |
|  | Melodi-ikon |  | Ikon för temperaturenhet |
|  | |  | Ikon för nattlampa |

8 Använda för första gången

8.1 Paketet innehåller

Utrustningen är standardutrustad med följande komponenter:

- 1 babyenhet
- 1 bruksanvisning
- 1 föräldraenhet
- 1 servicekort
- 2 nätadapterar
- 1 laddningsbart Li-ion-batteri

8.2 Installera batterier i babyenheten

i	<ul style="list-style-type: none"> • Du kan använda babyenheten med fyra AAA-batterier (LR03, alkaliska batterier rekommenderas) eller den medföljande adaptern. • Det går inte att ladda batterier med babyenheten. • Låt alltid batterierna sitta i enheten, även om du använder adaptern. Enheten byter då automatiskt till batteridrift vid ett strömavbrott.
----------	---

- Vrid skruven på batteriluckan (10) på enhetens baksida 90° moturs och ta bort batteriluckan.

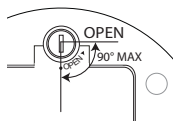

i	Vrid inte skruven förbi markeringen "OPEN".
----------	---

- Sätt in fyra alkaliska AAA-batterier (LR03) i batterifacket. Kontrollera att du sätter i batterierna åt rätt håll.
- Stäng batterifacket.

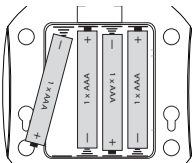

i	Blanda aldrig använda batterier med nya batterier.
----------	--

8.3 Ansluta babyenheten till elnätet

Sätt in kontakten från adaptern i babyenhetens nätströmsuttag (12) och sätt in adaptern i ett vägguttag (100~240 V - 50/60 Hz).

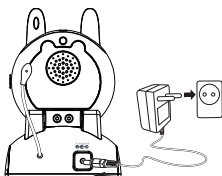

⚠ OBS!

- Se till att vägguttaget är lätt åtkomligt så att du snabbt kan dra ut adaptern om det skulle bli nödvändigt.
- Använd endast den medföljande adaptern (6 V DC/ 800 mA).

8.4 Installera det laddningsbara batteripaketet i föräldraenheten

Se figur E på utvigningsbladet.

⚠ OBS!

- Använd endast det medföljande Li-ion-batteriet i föräldraenheten.

- Vrid fästklämman (26) uppåt.
- Vrid skruven på batteriluckan (29) på enhetens baksida 90° moturs och ta bort batteriluckan.

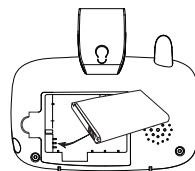

i	Vrid inte skruven förbi markeringen "OPEN".
----------	---

- Sätt in Li-ion-batteriet i batterifacket. Säkerställ att batterikontakterna får kontakt med laddningskontakterna som visas på bilden.
- Stäng batterifacket försiktigt och rotera fästklämman nedåt.

8.5 Ansluta föräldraenheten till elnätet

- Sätt in kontakten från adaptern i babyenhetens nätströmsuttag (28) och sätt in adaptern i ett vägguttag (100~240 V - 50/60 Hz).

i	Det tar cirka 10 timmar att ladda batterierna helt.
----------	---

9 Installera Babyviewer 4500

9.1 Fininställning

- Placera kameran på en lämplig plats, rikta kamerallinsen mot observationsområdet.
- Justera vinkeln genom att rotera kameran.

⚠ OBS!

Placera inte kameran och kablar inom räckhåll för barn!
Placera kameran på minst 1 meters avstånd från barnen.

10 Användning

10.1 Stänga av och sätta på babyenheten och föräldraenheten

- Sätt på föräldraenheten genom att trycka på Av/på-knappen (29) (29). Displayen (20) aktiveras.
- Sätt på babyenheten genom att skjuta Av/på-knappen (4) (4) uppåt. Av/på-dioden (1) aktiveras.

i	Föräldraenheten försöker hitta babyenheten. Om en bild från kameran visas har enheterna kontakt.
----------	--

- Stäng av föräldraenheten genom att trycka på Av/på-knappen (29) (29) (tryck ned tills displayen slocknar).
- Sätt på babyenheten genom att skjuta Av/på-knappen (4) (4) uppåt.

10.2 Kontrollera anslutningen mellan föräldraenheten och babyenheten

Du bör alltid kontrollera den trådlösa anslutningen innan du använder babyvakten för första gången.

- Ställ föräldraenheten i samma rum som babyenheten på minst två meters avstånd.

- Sätt på båda enheterna. Föräldraenheten försöker hitta babyenheten.
- Displayen på föräldraenheten visar den inspelade bilden från babyenheten efter att anslutningen har upprättats (monitorläge).
- Det ljud som registreras av mikrofonen **6** återskapas av föräldraenheten.
- Volymen på det återgivna ljudet visas med ett antal lysdioder **14** högst upp på föräldraenheten. Ju högre volymen är, desto fler lysdioder tänds.
- Om ingen anslutning upprättas visas ikonen Utom räckvidd och apparaten piper.

10.3 Indikation Utom räckvidd

På en öppen plats kan babyenheten som mest placeras 300 meter ifrån föräldraenheten. Räckvidden kan påverkas av hinder mellan sändare och mottagare, till exempel väggar av puts eller tegel. Dessutom påverkar förstärkta betonggolv räckvidden betydligt. I ett bostadshus är den normala räckvidden upp till 50 meter och två våningar.

- Om anslutning störs visas ikonen Utom räckvidd och apparaten piper.
- Minska avståndet mellan föräldraenheten och babyenheten tills enheterna får kontakt.

10.4 Ställa in volymen på föräldraenheten

Det finns 5 volymnivåer.

- Tryck på **▲ 16** för att öka volymen.
- Tryck på **▼ 17** för att minska volymen.

10.5 Ställa in ljusstyrkan på föräldraenhetens display

När displayen är på.

- Tryck en gång på menyknappen **⊕ 23**. Ikonen för ljusstyrka visas.
- Tryck på knappen Upp **▲ 16** eller Ned **▼ 17** för att välja önskad ljusstyrka (5 steg).
- Tryck på menyknappen **⊕ 23** för att bekräfta.
- Efter 10 sekunder går föräldraenheten över i monitorläge.

10.6 Temperaturvisning

När displayen är på visas temperaturen i babys rum i det nedre högra hörnet.

Så här ställer du in temperaturenheten:

- Tryck två gånger på menyknappen **⊕ 23**. Temperaturikonen visas.
- Tryck på knappen upp **▲ 16** eller ned **▼ 17** för att välja °C (Celsius), °F (Fahrenheit) eller "OFF", för att stänga av temperaturindikationen.
- Tryck på menyknappen **⊕ 23** för att bekräfta.
- Efter 10 sekunder går föräldraenheten över i monitorläge.

10.7 Prata med baby

Du kan använda föräldraenheten när du vill prata med ditt barn.

i	Låt barnet vänja sig vid pratfunktionen innan du använder den på riktigt.
----------	---

- Tryck på knappen Prata **🗨️ 24** på föräldraenheten och håll den intryckt.
- Håll föräldraenheten vertikalt med mikrofonen ungefär 10 cm från munnen och tala rakt in i mikrofonen.
- Släpp upp knappen **🗨️ 24** när du har pratat klart.

10.8 Spela en vaggvisa

Det finns fem förprogrammerade vaggvisor i babyenheten.

- Om du vill spela upp den valda vaggvisan eller stoppa uppspelningen trycker du på knappen **▶ 18** på babyenheten.
- Om du vill välja en annan vaggvisa trycker du på vaggviseknappen **🎵 19** tills den vaggvisa du vill ha visas. Vaggvisaeikonen visar den valda vaggvisan (1 till 5). Om inget nummer visas intill vaggvisaeikonen spelar visorna i tur och ordning.

När vaggvisan börjar spelas upp har du 10 sekunder på dig att ställa in volymen på vaggvisan.

- Tryck på volym upp-knappen **▲ 16** för att öka volymnivån eller volym ned-knappen **▼ 17** för att minska den.

i	<ul style="list-style-type: none"> • 10 sekunder efter att vaggvisan har startats eller valts återgår föräldraenheten till monitorläge. Uppknappen ▲ 16 och nedknappen ▼ 17 kan sedan bara användas för att ställa in volymen på föräldraenheten. • Om du vill ställa in volymen på vaggvisan i monitorläge måste du först stänga av och på vaggvisan med knappen ▶ 18 innan du kan ställa in volymen.
----------	---

10.9 Tända och släcka nattlampan

- Tryck på menyknappen **⊕ 23** 3 gånger. Nattlampsikonen visas.
- Tryck på upp- **▲ 16** eller nedknappen **▼ 17** för att sätta nattlampan på "ON" (nattlampan **2** är på) eller "OFF".
- Tryck på menyknappen **⊕ 23** för att bekräfta.
- Efter 10 sekunder går föräldraenheten över i monitorläge.

10.10 Röstaktiverad sändning (VOX)

Under natten och för att spara energi kan Babyviewer 4500 ställas in i VOX-läge.

I VOX-läge aktiveras displayen så snart som mikrofonen på babyenheten registrerar ljud.

Du kan ställa in hur känslig babyvaktens mikrofon (VOX) ska vara. Om känsligheten är för hög kan babyenheten registrera svaga ljud från omgivningen.

- Tryck på knappen **⊕ 23** 4 gånger. "VOX" visas.
- Tryck uppregade gånger på **▲ 16** eller **▼ 17** tills rätt VOX-känslighet visas.

i	Känsligheten visas med en svart stapel på displayen: ■■■■■ - hög känslighet ■■■■■ - låg känslighet
----------	--

- Välj "OFF" för att stänga av VOX-läge.
- Tryck på menyknappen **⊕ 23** för att bekräfta.
- Efter 10 sekunder går föräldraenheten över i monitorläge. Displayen stängs av tills ljud registreras av babyenheten. I VOX-läge tänds VOX-dioden **21**.

10.11 Nattljus

Kameran har 4 stycken lysdioder med hög ljusstyrka för att få klara bilder i mörker. När den inbyggda ljussensorn **9** uppfattar den omgivande ljusnivån som låg kommer lysdioderna automatiskt att aktiveras.

i	Bilden blir automatiskt svartvit när nattljusläget används.
----------	---

11 Rengöring och underhåll

I det här avsnittet finns viktiga instruktioner om hur du rengör och underhåller utrustningen.

Om du följer instruktionerna minskar du risken för problem med utrustningen och för skador som beror på bristande underhåll.

11.1 Säkerhetsföreskrifter

⚠ FARA
Livsfara på grund av elektriska stötar!
<ul style="list-style-type: none"> • Innan du rengör utrustningen måste du stänga av den och dra ut nätsladden ur vägguttaget.

⚠ OBS!
Risk för läckande batterivätska
Vätska från läckande batterier (engångsbatterier eller uppladdningsbara batterier) kan orsaka personskador (hudirritation) eller skador på utrustningen. Använd skyddshandskar.

⚠ OBS!

- Använd inte rengöringsmedel eller lösningsmedel. De kan skada hölet eller läcka in i utrustningen och orsaka permanenta skador.

11.2 Rengöring

- Rengör utrustningen med en mjuk och något fuktad trasa.
- Rengör kontakter och anslutningar med en torr borste.
- Rengör batterikontakter och batterifacket med en torr trasa som inte luddar.
- Stäng av enheten om den blir våt och ta genast ut batterierna.
- Torka ur batterifacket med en mjuk trasa för att minimera risken för vattenskador.
- Lämna batterifacket öppet tills det har torkat helt.
- Använd inte utrustningen förrän den har torkat helt.

11.3 Underhåll

- Kontrollera batterierna (vanliga och uppladdningsbara) i utrustningen med jämna mellanrum och ersätt vid behov.
- Kontrollera om kontakter och kablar är skadade.

⚠ OBS!

- Om du misstänker att utrustningen är skadad på något sätt bör du låta en fackman undersöka den innan du använder den igen.

12 Felsökning

I det här avsnittet finns viktiga instruktioner för att hitta och åtgärda problem. Om du följer instruktionerna minskar du risken för fara och skador.

12.1 Säkerhetsföreskrifter

⚠ FARA

Livsfara på grund av elektriska stötar!

- Dra alltid ut nätkontakten innan du försöker åtgärda ett problem.

⚠ OBS!

- Risk för skador på grund av felaktiga reparationer**
Felaktigt utförda reparationer kan utsätta användaren för allvarliga faror och kan skada utrustningen.
- Försök aldrig att modifiera eller reparera utrustningen.
 - Låt alltid en behörig fackman eller ett servicecenter utföra reparationer av utrustningen eller kablarna.
 - Om du misstänker att utrustningen har skadats (om den till exempel har ramlat i golvet) bör du låta en fackman undersöka utrustningen innan du använder den igen.

12.2 Vanliga problem och lösningar

Du kan använda följande tabell när du försöker hitta och lösa enklare problem.

Problem	Möjlig orsak	Lösning
Det uppladdningsbara batteriet i föräldraenhetsen laddas inte	Laddningsstationens kontakt sitter inte i	Anslut kontakten
	Smutsiga kontakter.	Rengör batteriets poler och laddningsstationens kontakter med en mjuk trasa.
Det går inte att sätta på föräldraenhetsen (displayen visar ingenting)	Det uppladdningsbara batteriet är skadat	Byt ut batteriet.
	Det laddningsbara batteriet är inte laddat.	Ladda batteriet.
	Utrustningen är skadad.	Kontakta kundtjänst.

Problem	Möjlig orsak	Lösning
Ikonen "utom räckvidd" visas på föräldraenhetsens display	Babyenhetsen är inte på.	Sätt på babyenhetsen
	Föräldraenhetsen och babyenhetsen står för långt från varandra.	Minska avståndet mellan föräldraenhetsen och babyenhetsen.
	Föräldraenhetsen har inte registrerats med babyenhetsen.	Registrera föräldraenhetsen med babyenhetsen (se "12.3 Registrera föräldraenhetsen med babyenhetsen")
Det låter ingenting ur föräldraenhetsen	Volyminställningen på föräldraenhetsen kan vara för lågt ställd.	Öka volymen på föräldraenhetsen.
Dålig räckvidd och störningar under sändning.	Mikrofonens känslighet på babyenhetsen kan vara för låg.	Kontrollera känsligheten och volyminställningen på föräldraenhetsen, och öka den om det behövs.
	Utrustningens räckvidd beror på omgivningen. Stål och betongväggar kan påverka signalerna.	Försök att undvika hinder, om det är möjligt.
Utrustningen avger en högfrekvent ton.	Föräldraenhetsen och babyenhetsen står för nära varandra.	Öka avståndet till minst 2 meter

12.3 Registrera föräldraenhetsen med babyenhetsen

- Stäng av babyenhetsen.
- Täck ljussensorn med en mörk filt och sätt på babyenhetsen. Strömdioden på babyenhetsen blinkar i ungefär 15 sekunder.
- Med föräldraenhetsens påslagna trycker du på spela uppknappen (▶) (13) under några sekunder.
- En ikon visas på displayen.
- Tryck på menyknappen (⊖) (23) för att bekräfta valet.
- "C1" Visas först sedan "C1 OK". När en anslutning upprättas visas bilden som uppfattas av linsen på displayen.

i Om "C1 X" visas (registreringen misslyckades) kan det bli nödvändigt att ta bort batterierna från babyenhetsen under några sekunder innan du försöker igen.

13 Förvaring och

hanteringsinstruktioner

i Vi rekommenderar att du behåller kartongen och förpackningsmaterialet så att du kan använda dem när utrustningen ska transporteras.

13.1 Förvaring

Ta ut batterierna (vanliga eller uppladdningsbara) från föräldraenhetsen och babyenhetsen. Förvara utrustningen på en torr plats.

13.2 Återvinning av förpackningsmaterial

Förpackningsmaterialet är miljövänliga material som kan återvinnas i din lokala återvinningscentral.

13.3 Återvinning (miljöskydd)

Utrustningen ska återvinnas enligt EU-direktiv WEEE 2002/96/EC (Waste Electrical and Electronic Equipment) om återvinning av elektriska och elektroniska komponenter. Kontakta din lokala återvinningscentral för mer information.



Lämna batterierna (vanliga eller uppladdningsbara) till en miljöstation eller i enlighet med lokala föreskrifter.

14 Tekniska specifikationer

Frekvens	2,4GHz
Räckvidd	Utomhus: upp till 300 m (öppet synfält) Inomhus: upp till 50 m
Driftstemperatur	0 °C till 40 °C 20% till 75% relativ luftfuktighet
Föräldraenhet	
Display	3,5" (8,8 cm) TFT LCD
Laddningsbara batterier	Batteripaket som ingår: – SKL BL-50C – Li-ion – 3,7 V 1100 mAh
Nätadapter	Tillverkare: Sure Power Modell: SW-060080EU In: 100~240 V AC, 50/60 Hz, 0,2 A Max Ut: 6 V DC / 800 mA
Mått	cirka 137 × 84 × 60 mm
Vikt	125 g (utan laddningsbara batterier)
Babyenhet	
Bildsensor	Color CMOS
Lins	f 4,4mm, F 3,0
Nattljus	4 infraröda lysdioder
Batterier	4 alkaliska battericeller (LR03/AA) (ingår ej)
Nätadapter	Tillverkare: Sure Power Modell: SW-060080EU In: 100~240 V AC, 50/60 Hz, 0,2 A Max Ut: 6 V DC / 800 mA
Mått	cirka 86 × 100 × 125 mm
Vikt	132 g (utan batterier)

15 Försäkringen om överensstämmelse

TOPCOM EUROPE NV försäkras härmed att produkten uppfyller alla grundläggande krav samt andra relevanta bestämmelser i direktiv 1999/5/EC.

Denna försäkringen om överensstämmelse finns på <http://www.topcom.net/cedclarations.asp>

16 Topcom-garanti

16.1 Garantiperiod

Garantiperioden på Topcoms produkter omfattar 24 månader. Garantin börjar gälla på inköpsdagen. Standardbatterier och uppladdningsbara batterier (typ AA/AAA) omfattas inte av garantin.

Förbrukningsvaror eller defekter som har obetydlig inverkan på utrustningens funktion eller värde omfattas inte av garantin. Garantianspråket måste styrkas genom uppvisande av inköpskvitto i original eller kopia, där inköpsdatumet och enhet/modell anges.

16.2 Policy för LCD-defekter

Trots högsta möjliga standard kan den komplicerade tillverkningen av LCD-skärmar (flytande kristall) ändå ge upphov till smärre visuella defekter. Vi ger dock garantiservice för Babyviewer 4500 LCD-skärmen om den har något av följande:

– Tre ljusa punkter, fem mörka punkter eller sammanlagt åtta ljusa och/eller mörka punkter

– Två intilliggande ljusa eller mörka punkter.
– Tre ljusa och/eller mörka punkter inom ett område på 15 mm i diameter.

Detta är de standardgarantier som TFT LCD-tillverkare erbjuder för LCD-skärmar. Därför kommer, enligt eget gottfinnande, produkten att repareras eller bytas ut.

Observera: En ljus punkt är en vit punkt eller en subpixel som alltid är tänd. En mörk punkt är en svart punkt eller en subpixel som alltid är släckt.

1 Generelt

Kære kunde Vi beder dig om at læse disse oplysninger for hurtigt at komme i gang med at bruge dette produkt og lære om udstyrets funktioner.

2 Oplysninger om denne brugervejledning

Denne brugervejledning indeholder oplysninger om Babyviewer 4500 (herefter benævnt "udstyret") samt vigtige anvisninger mht. ibrugtagning, sikkerhed, korrekt brug og vedligeholdelse af udstyret. Denne brugervejledning bør altid opbevares i nærheden af udstyret. Alle, der er ansvarlige for at betjene, reparere eller rengøre udstyret, skal læse og/eller konsultere denne brugervejledning. Denne brugervejledning bør opbevares på et sikkert sted og videregives til næste ejer af udstyret.

3 Ophavsret

Dette dokument er beskyttet ved lov om ophavsret. Alle rettigheder forbeholdes, herunder rettigheder til fotomekanisk reproduktion, kopiering og distribution med særlige metoder som f.eks. databehandling, datalagringsmedier eller datanetværk enten helt eller delvist samt tekniske ændringer eller ændringer i indholdet.

4 Advarsler

FARE

Denne advarsel påpeger en nært forestående farlig situation.

Den farlige situation kan resultere i død eller alvorlig personskade, hvis den ikke undgås.

FORSIGTIG

Denne advarsel påpeger en potentielt farlig situation.

Den farlige situation kan resultere i personskade og/eller materiel skade, hvis den ikke undgås.



Dette symbol gør opmærksom på oplysninger, der gør det nemmere at bruge udstyret.

5 Korrekt brug

Dette udstyr er kun udviklet til privat (ikke-professionel) brug ved overvågning af babyer i lukkede rum. Al anden brug er ikke korrekt og kan føre til faresituationer. Følg altid anvisningerne i denne brugervejledning. Der accepteres intet ansvar for tab eller skade, der måtte følge fra ukorrekt brug. Brugeren af udstyret er eneansvarlig for alle risici.

6 Sikkerhed

6.1 Risiko for elektrisk stød

FARE

Kontakt med ledere og strømførende dele kan have dødelig udgang.

Følg disse sikkerhedsanvisninger for at undgå risiko for elektrisk stød:

- Kun den AC-adapter, der medfølger, bør anvendes for at undgå risiko for skade på udstyret.
- Udstyret må ikke bruges, hvis AC-adapteren, strømkablet eller stikkontakten er beskadiget.
- AC-adapteren må ikke åbnes. Der er risiko for elektrisk stød, hvis du rører kontakter eller strømførende forbindelser, eller hvis du ændrer den elektriske eller mekaniske konstruktion.
- Udstyret bør beskyttes mod fugt samt holdes støvfrit. AC-adapteren bør straks afbrydes i tilfælde af kontakt med fugt eller vand.
- AC-adapteren bør afbrydes i tilfælde af funktionsfejl, i tordenvej og under rengøring af udstyret.
- Kablet skal beskyttes mod kontakt med varme overflader eller andre farekilder og må ikke klemmes.

6.2 Brug af batterier (almindelige eller genopladelige)

FAORSIGTIG

Hvis batterierne ikke anvendes i henhold til vejledningen, kan der opstå fare.

- Der bør altid anvendes batterier af samme type (almindelige eller genopladelige).
- Sørg for, at batterierne er isat i henhold til korrekt polaritet. Beskadigelse af batterierne og udstyret kan opstå ved forkert isætning af batterierne.
- Batterierne må aldrig kastes på åben ild, da dette kan medføre eksplosionsfare.
- Batteriterminalerne må aldrig komme i kontakt med hinanden eller med metalgenstande - hverken tilsligt eller ved et uheld. Dette kan føre til overophedning, ildbrand eller eksplosion.
- Batterier skal opbevares utilgængeligt for børn. Kontakt omgående en læge, hvis batterier sluges.
- Væske fra utætte batterier kan forårsage varig beskadigelse af udstyret. Beskadigede eller utætte batterier bør håndteres forsigtigt, da der er fare for ætsning. Anvend beskyttelsehandsker.
- Batterierne bør fjernes, hvis udstyret ikke skal anvendes i længere tid.

6.3 Sikker brug

Følgende sikkerhedsanvisninger bør altid følges for sikker anvendelse af udstyret:

- Udstyret skal altid samles af en voksen. Små dele skal opbevares utilgængeligt for børn under samlingen af udstyret.
- Lad ikke børn lege med udstyret eller dele heraf.
- Sørg for, at babytelefonen og strømkablet altid er uden for babyens rækkevidde.
- Tildæk aldrig babytelefonen med f.eks. et håndklæde, tæppe osv.
- Defekte dele skal altid udskiftes med originale dele, da andre dele muligvis ikke opfylder de påkrævede sikkerhedsstandarder.
- Babytelefonen bør slukkes, når dette kræves af skilte, plakater eller andre påbud. Udstyr, der anvendes på hospitaler og andre behandlingssteder, kan være følsomt over for højfrekvenssignaler fra eksterne kilder.

7 Betjening

Babytelefonen består af to enheder: én til forældrene og én til babyen. Enhederne forbindes trådløst i henhold til FHSS-standard (2,4 GHz).

Takket være denne digitale teknologi er dette udstyr beskyttet imod aflytning og er immunt over for forstyrrelser fra andet udstyr. Babyenheden starter med at udsende signaler, så snart mikrofonen opfanger en lyd. Lyden gengives af forældrenehuden. Mikrofonens følsomhed kan justeres af brugeren (se "10.10 Stemmeaktiveret transmission (VOX)").



Babytelefonen kan aldrig erstatte en ansvarlig voksens opsyn; babytelefonen er kun hjælpeudstyr.

7.1 Babyenhedens komponenter

Se figur på folde-ud-siden.

1 Tænd-/sluk-LED	8 Ophængsbeslag til babyseng
2 Lysdiode for natlys	9 Lyssensor
3 Infrarød lysdiode for natte-syn	10 Batteridæksel med skruer
4 Tænd-/sluk-knap	11 Højttaler
5 Linse	12 Stik til AC-adapter
6 Mikrofon	13 Rumtemperatursensor
7 Vægmonteringshulrum	

7.2 Forældreenhedens komponenter

Se figur B på folde-ud-siden.

- | | | | |
|----|--------------------------------------|----|--------------------------|
| 14 | Lysdiode for lydstyrke | 22 | Tænd-/sluk-lysdiode |
| 15 | Mikrofon | 23 | Menuknap |
| 16 | Forøg lydstyrke/Næste menupunkt | 24 | Tryk for at tale-knap |
| 17 | Reducer lydstyrke/ Forrige menupunkt | 25 | Tænd-/sluk-knap |
| 18 | Afspilningsknap | 26 | Bæltelemme |
| 19 | Knap til vuggeviser | 27 | Højttaler |
| 20 | Farvedisplay (8,8 cm) | 28 | Stik til AC-adapter |
| 21 | VOX tænd-/sluk-lysdiode | 29 | Batteridæksel med skruer |

7.3 Beskrivelse af displayet



Uden for område eller ingen forbindelse



Lydstyrke-ikon



Melodiikon



LCD-display lysstyrkeikon



Ikon for temperaturskala



Natlysikun

8 Ibrugtagning

8.1 Pakkens indhold

Udstyret leveres som standard med følgende komponenter:

- 1 babyenhed
- 1 brugervejledning
- 1 forældreenhed
- 1 servicekort
- 2 AC-adaptre
- 1 genopladelig Li-ion-batteripakke

8.2 Isætning af batterier i babyenheden

i	<ul style="list-style-type: none"> • Babyenheden kan strømforsynes med fire AAA-batterier (LR03; vi anbefaler almindelige alkaliske batterier) eller den medfølgende AC-adapter. • Babyenheden kan ikke genoplade batterier. • Det anbefales altid at efterlade batterierne i enheden, også hvis du anvender AC-adapteren. Enheden skifter automatisk til batteristrom i tilfælde af strømsvigt.
----------	--

- Drej skruen på batteridækslet 10 bag på babyenheden 90° mod uret, og fjern batteridækslet.

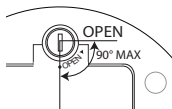

i	Undlad at dreje skruen forbi "OPEN"-punktet.
----------	--

- Isæt fire almindelige alkaliske AAA-batterier (LR03) i batterirummet. Sørg for, at batterierne vender korrekt.
- Luk batterirummet.

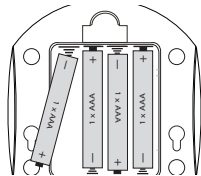

i	Brugte og nye batterier må aldrig anvendes sammen.
----------	--

8.3 Tilslutning af babyenheden til strømforsyning

Isæt AC-adapterens lille stik i stikket på babyenheden 12 og forbind AC-adapteren med et netstik (100-240 V - 50/60 Hz).

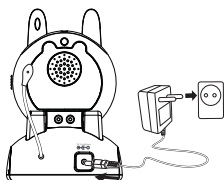

⚠ FORSIGTIG

- Netstikket skal være inden for nem rækkevidde, så du hurtigt kan afbryde strømkablet i en nødsituation.
- Kun den medfølgende AC-adapter bør anvendes (6 V DC/800 mA).

8.4 Isætning af genopladelige batterier i forældreenheden

Se figur B på folde-ud-siden.

⚠ FORSIGTIG

- Kun den medfølgende Li-ion-batteripakke bør anvendes i forældreenheden.

- Rotér bælteklammen 26 opad.
- Drej skruen på batteridækslet 29 bag på forældreenheden 90° mod uret, og fjern batteridækslet.

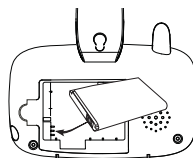

i	Undlad at dreje skruen forbi "OPEN"-punktet.
----------	--

- Isæt Li-ion-batteripakken i batterirummet. Sørg for, at batteriet har kontakt med kontakterne i batterirummet som vist.
- Luk batterirummet forsigtigt, og rotér bælteklammen nedad.

8.5 Tilslutning af forældreenheden til strømforsyning

- Isæt AC-adapterens lille stik i stikket 28, og forbind AC-adapteren med et netstik (100-240 V - 50/60 Hz).

i	Det tager ca. 10 timer at oplade batterierne helt.
----------	--

9 Installation af Babyviewer 4500

9.1 Finjustering

- Placer kameraet et hensigtsmæssigt sted, og ret kameranlinsen mod iagttagelsesområdet.
- Juster vinklen ved at rotere kameraet.

⚠ FORSIGTIG

Placer ikke kameraet og ledninger inden for barnets rækkevidde! Fastgør kameraet mindst én meter væk fra barnet.

10 Betjening og brug

10.1 Sådan tændes og slukkes baby- og forældreenheden

- Tryk på tænd/sluk-knappen 29 for at tænde forældreenheden. Displayet 20 er nu aktiveret.
- Tryk på tænd/sluk-knappen 4 for at tænde babyenheden. Tænd/sluk-lysdioden 1 er nu aktiveret.

i	Forældreenheden vil nu forsøge at etablere forbindelse til babyenheden. Hvis et optaget billede fra kameraet vises, er der etableret forbindelse.
----------	---

- Tryk på tænd/sluk-knappen 29 for at slukke forældreenheden (tryk og hold nede, indtil displayet bliver blankt).
- Glid tænd/sluk-knappen 4 nedad for at slukke babyenheden.

10.2 Kontrol af forbindelsen mellem forældre- og babyenheden.

Du bør altid kontrollere den trådløse forbindelse, når du anvender babytelefonen første gang.

- Stil forældreenheden i samme værelse som babyenheden i en afstand på mindst to meter.

- Tænd begge enheder. Forældreenheden vil nu forsøge at etablere forbindelse til babyenheden.
- Displayet på forældreenheden viser det optagede billede fra babyenheden, efter at der er etableret forbindelse (overvågningstilstand).
- De lyde, der opfanges af mikrofonen **6**, gengives af forældreenheden.
- Lydstyrken på den gengivne lyd angives af lysdioden for lydstyrke **14** øverst på forældreenheden. Jo højere lydstyrken er, jo flere lysdioder lyser.
- Hvis der ikke er etableret forbindelse, vises ikonet for 'uden for rækkevidde' og enheden bipper.

10.3 Visning af 'uden for rækkevidde'

Afstanden mellem babyenheden og forældreenheden må maksimalt være 300 m i et åbent område. Forskellige faktorer som f.eks. murstens- og gipsvægge reducerer rækkevidden. Derudover vil gulve af jernbeton påvirke rækkevidden betydeligt. Inden døre er den normale rækkevidde op til 50 meter og to etager.

- Hvis forbindelsen afbrydes, vises ikonet for 'uden for rækkevidde' og enheden bipper.
- Reducér afstanden imellem forældre- og babyenheden, indtil en ny forbindelse etableres.

10.4 Indstilling af gengivelseslydstyrken på forældreenheden

Der findes 5 lydstyrkeniveauer.

- Tryk på knappen **▲ 15** for at øge lydstyrken.
- Tryk på knappen **▼ 17** for at reducere lydstyrken.

10.5 Indstilling af displaylysstyrke på forældreenheden

Når displayet er tændt.

- Tryk på menuknappen **⊕ 23** en gang. Lysstyrkeikonet vises.
- Tryk på knappen op **▲ 16** eller ned **▼ 17** for at vælge den ønskede lysstyrke (5 trin).
- Tryk på menuknappen **⊕ 23** for at bekræfte.
- Efter 10 sekunder vender forældreenheden tilbage til overvågningstilstand.

10.6 Temperaturvisning

Når displayet er tændt, vises temperaturen i barnets værelse i nederste højre hjørne.

Temperaturenheden indstilles som følger:

- Tryk på menuknappen **⊕ 23** to gange. Temperaturikonet vises.
- Tryk på knappen op **▲ 16** eller ned **▼ 17** for °C (Celsius), °F (Fahrenheit) eller "OFF" for at slukke for temperaturvisningen.
- Tryk på menuknappen **⊕ 23** for at bekræfte.
- Efter 10 sekunder vender forældreenheden tilbage til overvågningstilstand.

10.7 Sådan taler du til din baby

Du kan bruge forældreenheden til at tale til din baby.



Giv din baby mulighed for at blive vant til talefunktionen, før du bruger funktionen i praksis.

- Tryk på Taleknappen **🗣️ 24** på forældreenheden, og hold den nede.
- Hold forældreenheden lodret med mikrofonen ca. 10 cm fra munden, og tal ind i mikrofonen.
- Slip **🗣️ 24**, når du er færdig med at tale.

10.8 Afspilning af vuggevise

Babyenheden kan afspille fem forprogrammerede vuggeviser.

- Tryk på knappen **▶ 18** på babyenheden for at afspille den aktuelt valgte vuggevise eller stoppe afspilningen.
- Hvis du vil vælge en anden vuggevise, skal du trykke på vuggeviseknappen **🎵 19** gentagne gange, indtil den ønskede vuggevise vises. Vuggeviseikonet viser den aktuelt

valgte vuggevise (1 til 5). Hvis intet nummer vises ved siden af vuggeviseikonet, afspilles alle vuggeviserne i rækkefølge. Når vuggevisen begynder at spille, har du 10 sekunder til at indstille lydstyrken på vuggevisen.

- Tryk på knappen op **▲ 16** for at forøge lydstyrken eller knappen ned **▼ 17** for at reducere lydstyrken.



- 10 sekunder efter start eller efter at du har valgt vuggevisen, vender forældreenheden tilbage til overvågningstilstand. Knappen op **▲ 16** og knappen ned **▼ 17** kan derefter kun anvendes til at indstille lydstyrken på forældreenheden.
- Hvis du vil indstille lydstyrken på vuggevisen i overvågningstilstand, skal du slukke og tænde for vuggevisen ved at bruge knappen **▶ 18** først, før du vælger lydstyrke.

10.9 Sådan tændes og slukkes natlyset

- Tryk på menuknappen **⊕ 23** tre gange. Natlyskonet vises.
- Tryk på knappen op **▲ 16** eller ned **▼ 17** for at tænde for natlyset "ON" (natlys **2** tændt) eller "OFF".
- Tryk på menuknappen **⊕ 23** for at bekræfte.
- Efter 10 sekunder vender forældreenheden tilbage til overvågningstilstand.

10.10 Stemmeaktiveret transmission (VOX)

Om natten og for at spare energi kan Babyviewer 4500 indstilles til VOX-tilstand.

I VOX-tilstand aktiveres displayet så snart mikrofonen på babyenheden opfanger en lyd.

Du kan indstille lydtektionens følsomhed (VOX) på babytelefonen. Hvis følsomheden indstilles højt, vil babyenheden kunne opfange svagere lyde.

- Tryk på knappen **⊕ 23** fire gange. "VOX" vises.
- Tryk gentagne gange på knappen **▲ 16** eller **▼ 17** for at indstille VOX-følsomheden.



VOX-følsomheden vises ved en sort bjælke på displayet:

■■■■■ - høj følsomhed
 ■■■■■ - lav følsomhed

- Hvis du vil slukke for VOX-tilstand, skal du vælge "OFF".
- Tryk på menuknappen **⊕ 23** for at bekræfte.
- Efter 10 sekunder vender forældreenheden tilbage til overvågningstilstand. Displayet slukker, indtil en lyd detekteres af babyenheden. I VOX-tilstand lyser VOX-lysdioden **21**.

10.11 Nattesyn

Kameraet har fire kraftige lysdioder til optagelse af tydelige billeder i mørke. Når den indbyggede lyssensor **9** måler lav omgivende belysning, aktiveres lysdioderne automatisk.



Billederne skifter automatisk til sort-hvid, når nattesyn er aktiveret.

11 Rengøring og vedligeholdelse

Dette afsnit indeholder vigtige anvisninger for rengøring og vedligeholdelse af udstyret.

Følg disse anvisninger for at sikre problemfri brug af udstyret og forebygge beskadigelse af udstyret som følge af ukorrekt vedligeholdelse.

11.1 Sikkerhedsanvisninger

⚠ FARE

Risiko for elektrisk stød med dødelig udgang!

- Før du rengør udstyret, skal du slukke det og afbryde strømkablet fra netstikket.

⚠ FORSIGTIG

Risiko pga. utætte batterier
 Væske fra utætte batterier (almindelige eller genopladelige) kan forårsage personskade (hudirritation) eller beskadige udstyret. Anvend beskyttelseshandsker.

⚠ FORSIGTIG

- Der må ikke anvendes rengørings- eller opløsningsmidler. Disse kan beskadige ydersiden eller trænge ind i udstyret og forårsage permanent skade.

11.2 Rengøring

- Rengør udstyret med en blød, let fugtig klud.
- Rengør snavsede stik og kontakter med en blød børste.
- Rengør batterikontakterne og batterirummet med en tør, fnugfri klud.
- Hvis udstyret bliver vådt, skal det slukkes, og batterierne tages ud med det samme. Affør batterirummet med en blød klud for at minimere risikoen for vandskade. Lad batterirummet stå åbent, indtil det er helt tørt. Undlad at anvende udstyret, før det er helt tørt.

11.3 Vedligeholdelse

- Kontrollér udstyrets batterier (almindelige eller genopladelige) regelmæssigt, og udskift dem, når det er nødvendigt.
- Kontrollér stik og kabler for funktion fejl.

⚠ FORSIGTIG

- Hvis du har mistanke om, at udstyret er beskadiget, skal du sørge for at få det kontrolleret af en kvalificeret tekniker, før du bruger det igen.

12 Fejlsøgning

Dette afsnit indeholder vigtige anvisninger om, hvordan du finder og retter fejl. Følg disse anvisninger for at undgå fare og beskadigelse af udstyret.

12.1 Sikkerhedsanvisninger

⚠ FARE

Risiko for elektrisk stød med dødelig udgang!

- Træk strømkablet ud, før du forsøger at rette fejl på udstyret.

⚠ FORSIGTIG

Risiko for fare pga. ukorrekt reparation
 Ukorrekt reparation kan udsætte brugere for alvorlig fare og kan forårsage beskadigelse af udstyret.





- Du må ikke selv forsøge at ændre eller reparere udstyret.
- Reparation af udstyret eller udstyrets kabler skal udføres af en kvalificeret tekniker eller af servicecenteret.
- Hvis du har mistanke om, at udstyret er beskadiget (f.eks. efter at det er faldet på gulvet), bør du få det kontrolleret af en kvalificeret tekniker, før du bruger udstyret igen.

12.2 Fejlårsager og løsninger

Følgende tabel indeholder hjælp til lokalisering og udbedning af mindre fejl.

Fejl	Mulig årsag	Løsning
Forældreenhedens genopladelige batteripakke oplader ikke	Opladerenhedens stik er ikke isat	Isæt stik
	Snavsede kontakter	Rengør batteripolerne og opladningsenhedens kontakter med en blød klud
	Den genopladelige batteripakke er defekt	Udskift batterierne
Forældreenheden tænder ikke (displayet er blankt)	Den genopladelige batteripakke er ikke opladet	Oplad batteripakken
	Defekt udstyr	Kontakt kundeservice
Ikonet for 'uden for rækkevidde' vises på displayet på forældreenheden	Babyenheden er ikke tændt	Tænd babyenheden
	Forældre- og babyenheden befinder sig for langt fra hinanden	Reducér afstanden mellem forældre- og babyenheden.
	Forældreenheden er ikke registreret på babyenheden	Registrér forældreenheden på babyenheden (se "12.3 Registrering af forældreenheden på babyenheden")
Forældreenheden gengiver ikke de lyde, der opfanges af babyenheden	Lydstyrken på forældreenheden er muligvis for lav.	Øg lydstyrken på forældreenheden
	Mikrofonens følsomhed på babyenheden er muligvis indstillet for lavt.	Kontrollér VOX-følsomheden og lydstyrkeindstillingen på forældreenheden, og øg dem efter behov.
Begrænset rækkevidde og støj under transmission	Udstyrets rækkevidde afhænger af forholdene. Stålstrukturer og betonvægge kan forhindre transmission.	Undgå hindringer så vidt muligt.
Udstyret udsender en høj hyletone	Forældre- og babyenheden befinder sig for tæt på hinanden	Øg afstanden til mindst to meter

12.3 Registrering af forældreenheden på babyenheden

- Sluk babyenheden.
- Dæk lyssensoren med en sort klud og tænd babyenheden. Strømindikatoren på babyenheden blinker hurtigt i ca. 15 sekunder.
- Når forældreenheden er tændt, skal du trykke og holde knappen   nede i nogle få sekunder.
- Et ikon vises på displayet.
- Tryk på menuknappen   for at bekræfte dit valg.
- "C1" vises først og derefter "C1 OK". Når der er etableret forbindelse, vises det billede, som linsen opfanger, på displayet.

i	Hvis "C1 X" vises (registrering mislykket), kan det være nødvendigt at fjerne batterierne fra babyenheden i nogle få sekunder, før du prøver igen.
----------	---

13 Anvisninger til opbevaring og bortskaffelse

i	Vi anbefaler, at du gemmer æsken og emballagen, så du kan bruge dem til at transportere udstyret fremover, hvis du får behov for det.
----------	---

13.1 Opbevaring

Udtag batterierne (almindelige eller genopladelige) fra forældreenheden og babyenheden. Opbevar udstyret på et tørt sted.

13.2 Bortskaffelse af emballagen



Emballagen er fremstillet af miljøvenlige materialer, som kan afleveres til genbrug på din lokale affaldsstation.

13.3 Bortskaffelse (miljøbeskyttelse)



Udstyret skal bortskaffes i henhold til bestemmelserne i Europa-parlamentets og Rådets direktiv 2002/96/EF om affald af elektrisk og elektronisk udstyr (WEEE). Kontakt kommunen for at få yderligere oplysninger om bortskaffelse af dette

affald.

Batterier (almindelige eller genopladelige) bør bortskaffes på en miljømæssigt forsvarlig måde i henhold til lokale bestemmelser.

14 Tekniske specifikationer

Frekvens	2,4 GHz
Rækkevidde	Udendørs: op til 300 m (sigtelinje) Indendørs: op til 50 m
Driftstemperatur	0°C til 40°C 20 % til 75 % relativ luftfugtighed
Forældreenhed	
Display	8,8 cm TFT LCD
Genopladelige batterier	Medfølgende batteripakke: – SKL BL-50C – Li-ion – 3,7 V 1100 mAh
AC-adapter	Producent: Sure Power Model: SW-060080EU Indgang: 100-240V AC, 50/60Hz, 0,2A Max Udgang: 6 V DC / 800 mA
Mål	ca. 137 x 84 x 60 mm
Vægt	125 g (uden genopladelige batterier)
Babyenhed	
Billedsensor	Farve CMOS
Linse	f 4,4 mm, F 3,0
Nattesyn	Fire infrarøde lysdioder
Batterier	Fire almindelige alkaliske batterier (LR03/AAA) (medfølger ikke)
AC-adapter	Producent: Sure Power Model: SW-060080EU Indgang: 100-240V AC, 50/60Hz, 0,2A Max Udgang: 6 V DC / 800 mA
Mål	ca. 86 x 100 x 125 mm
Vægt	132 g (uden batterier)

15 EU-overensstemmelseserklæring

TOPCOM EUROPE N.V. erklærer herved, at denne enhed er i overensstemmelse med de væsentlige krav og andre relevante bestemmelser i Rådets direktiv 1999/5/EF.

Overensstemmelseserklæringen findes på <http://www.topcom.net/cedclarations.asp>

16 Topcom-garanti

16.1 Garantiperiode

Enheder fra Topcom er omfattet af en 24 måneders garanti. Garantiperioden starter den dag, hvor forbrugeren køber den nye enhed. Der er ingen garanti på standardbatterier og genopladelige batterier (af typen AA/AAA).

Forbrugsvarer og fejl, der har ubetydelig indvirkning på udstyrets funktion eller værdi, dækkes ikke.

Garantien skal dokumenteres ved fremlæggelse af den originale regning eller kvittering, hvoraf enhedens købsdato og type fremgår.

16.2 LCD-defektpolitik

På trods af de højeste standarder, kan den udviklede produktion af LCD-skærme stadig resultere i små visuelle skønhedsfejl. Vi tilbyder dog garantiservice til LCD-skærmen på din Babyviewer 4500, hvis der er:

- 3 lyse punkter eller 5 mørke punkter eller 8 lyse og/eller mørke punkter i alt; eller
 - 2 tilstødende lyse punkter eller 2 tilstødende mørke punkter; eller
 - 3 lyse og/eller mørke punkter i et areal på 15 mm i diameter
- Disse garantibetingelser for TFT-LCD-skærmen tilbydes af LCD-producenterne. Disse vil derfor vælge, om enheden skal repareres eller erstattes.

Bemærk: Et lyst punkt er en hvid pixel eller sub-pixel, der altid er tændt. Et sort punkt er en sort pixel eller sub-pixel, der altid er slukket.

1 Generelt

Kjære kunde.

Vi ber deg lese denne informasjonen, slik at du raskt kan gjøre deg kjent med utstyret og lære hvordan du bruker funksjonene.

2 Informasjon om denne bruksanvisningen

Denne bruksanvisningen inneholder informasjon om Babyviewer 4500 babytelefon (heretter kalt "utstyret"), og inneholder viktig informasjon om første gangs bruk, sikkerhet, riktig bruk og vedlikehold av dette utstyret. Ha alltid bruksanvisningen tilgjengelig nær utstyret. Alle som har ansvaret for bruk, reparasjon eller rengjøring av utstyret må lese og/eller rådføre seg med bruksanvisningen. Oppbevar bruksanvisningen på et sikkert sted, og la den følge utstyret hvis det gis til andre.

3 Opphavsrett

Dette dokumentet er beskyttet av loven om opphavsrett. Alle rettigheter er forbeholdt, inkludert retten til fotografisk reproduksjon, kopiering eller distribusjon ved hjelp av spesifikke metoder som databehandling, datalagringsmedier eller datanettverk, delvis eller i sin helhet, samt tekniske endringer og endringer i innholdet.

4 Advarsler

FARE

Dette symbolet markerer informasjon om farlige situasjoner.

Hvis den farlige situasjonen ikke kan unngås, kan det føre til dødsfall eller alvorlig personskade.

FORSIKTIG

Dette symbolet markerer informasjon om potensielt farlige situasjoner.

Hvis den farlige situasjonen ikke kan unngås, kan det føre til personskade og/eller skade på eiendom.



Dette symbolet markerer informasjon som gjør det lettere å bruke utstyret.

5 Riktig bruk

Dette utstyret er kun ment for privat (ikke profesjonell) bruk i lukkede rom, til overvåking av babyer. Alle andre typer bruk er ukritisk, og kan medføre fare.

Følg alltid instruksjonene i denne bruksanvisningen.

Det tas intet ansvar for tap eller skade som følge av feil bruk. Brukeren av utstyret bærer alt ansvar for eventuelle farer.

6 Sikkerhet

6.1 Fare for elektrisk støt

FARE

Berøring av strømførende ledere eller komponenter kan være dødelig.

Følg disse sikkerhetsinstruksjonene for å unngå fare for elektrisk støt:

- Bruk bare strømadapteren som ble levert med utstyret, for å unngå fare for skade på utstyret.
- Bruk ikke utstyret hvis strømadapteren, strømkabelen eller pluggen er skadet.
- Strømadapteren må ikke åpnes. Det er fare for elektrisk støt hvis du berører kontakter eller koblinger under elektrisk spenning, eller hvis du utfører endringer i den elektriske eller mekaniske konstruksjonen.
- Beskytt utstyret mot fuktighet og fuktinntrengning, og hold det støvfritt. Trekk ut støpselet til strømadapteren umiddelbart hvis det kommer i kontakt med fuktighet.
- Trekk ut støpselet til strømadapteren hvis det oppstår feil, i tordenvær og ved rengjøring av utstyret.

- Beskytt kablene mot varme flater og andre farer, og unngå at de kommer i klem.

6.2 Bruke batterier (vanlige eller oppladbare)

FORSIKTIG

Det kan medføre fare hvis batteriene ikke brukes i henhold til instruksjonene.

- Bruk alltid batterier (vanlige eller oppladbare) av samme type.
- Pass på at batteriene settes inn med polene riktig vei. Hvis batteriene settes inn med polene feil vei, kan det føre til skade på batteriene og utstyret.
- Grunnet eksplosjonsfaren skal du aldri kaste batteriene på åpen ild.
- La aldri batteripolene komme i kontakt med hverandre eller andre metallgjenstander, tilsikt eller utilsikt. Dette kan føre til overoppheting, brann eller eksplosjon.
- Oppbevar batteriene utliggjelig for barn. Kontakt lege umiddelbart hvis de svelges.
- Væskelekkasje fra batteriene kan forårsake permanent skade på utstyret. Vær spesielt forsiktig ved håndtering av skadde eller lekkede batterier, grunnet korrosjonsfaren. Bruk vernehansker.
- Fjern batteriene hvis utstyret ikke skal brukes i lengre tid.

6.3 Generelle regler for sikker bruk

Følg alltid disse sikkerhetsinstruksjonene, for å sikre trygg bruk av utstyret:

- Utstyret må alltid monteres av en voksen. Under montering må små deler må oppbevares utliggjelig for barn.
- La ikke barn leke med utstyret eller deler av det.
- Pass på at babytelefonen og strømkabelen alltid er utenfor babyens rekkevidde.
- Dekk aldri til babytelefonen med et håndkle, teppe osv.
- Defekte komponenter må alltid erstattes med originale reservedeler, fordi andre komponenter kanskje ikke oppfyller sikkerhetsstandardene.
- Slå av babytelefonen hvis dette pålegges av et skilt, en plakat eller en annen melding. Utstyr som brukes på sykehus og andre helseinstitusjoner kan være følsomt for høyfrekvente signaler fra eksterne kilder.

7 Betjening

Babytelefonen består av to enheter: én til foreldrene, og en til barnet. De er sammenkoblet via en trådløs kobling som er kompatibel med 2,4 GHz FHHS-standard.

Takket være denne digitale teknologien er utstyret beskyttet mot uautorisert lytting, og påvirkes ikke av forstyrrelser fra annet utstyr.

Babyenheten begynner å sende så snart mikrofonen fanger opp en lyd. Lyden blir gjengitt av foreldreneheten. Mikrofonens følsomhet kan justeres av brukeren (se "10.10 Stemmeaktivert overføring (VOX)").



Babytelefonen kan aldri erstatte tilsyn av en voksen, den er bare et hjelpemiddel.

7.1 Babyenhetens komponenter

Se figur på utbrettets iden.

- | | | | |
|---|-------------------------------|----|--------------------------|
| 1 | På/av-LED | 7 | Hull for veggmontering |
| 2 | Nattlysdiode | 8 | Festemutter for holder |
| 3 | Infrarød lysdiode for nattlys | 9 | Lysføler |
| 4 | På/av-knapp | 10 | Batterideksel med skruer |
| 5 | Linse | 11 | Høyttaler |
| 6 | Mikrofon | 12 | Kontakt til strømadapter |
| | | 13 | Romtemperaturføler |

7.2 Foreldrenehets komponenter

Se figur B på utbrettssiden.

- | | |
|---|--------------------------------|
| 14 Volumindikator | 22 Strøm på/av-indikator |
| 15 Mikrofon | 23 Menyknapp |
| 16 Øk volum / neste
menyelement | 24 Taleknapp |
| 17 Reduser volum / forrige
menyelement | 25 På/av-knapp |
| 18 Spill av-knapp | 26 Belteklips |
| 19 Vuggesang-knapp | 27 Høytaler |
| 20 3,5" (8,8 cm) fargeskjerm | 28 Kontakt til
strømadapter |
| 21 VOX på/av-indikator | 29 Batterideksel med
skruer |

7.3 Beskrivelse av displayet



Utenfor rekkevidde eller ingen forbindelse
Volumikon



Melodisymbol



Symbol for displayets
lysstyrke
Symbol for
temperaturrenhet



Nattlyssymbol



8 Første gangs bruk

8.1 Innholdet i pakken

Utstyret leveres som standard med følgende elementer:

- | | |
|--------------------|-----------------------------------|
| - 1 babyenhet | - 1 bruksanvisning |
| - 1 foreldrenehett | - 1 servicekort |
| - 2 strømadaptere | - 1 oppladbar li-ion-batteripakke |

8.2 Installere batterier i babyenheten

i	<ul style="list-style-type: none"> Du kan bruke babyenheten med 4 AAA-batterier (LR03, vi anbefaler alkaliske batterier) eller den medfølgende strømadapteren. Babyenheten kan ikke brukes til å lade batteriene. Det anbefales å alltid la batteriene stå i enheten, selv når du bruker strømadapteren. Enheten skifter automatisk til batteridrift ved strømbrudd.
----------	--

- Drei skruen på batteridekselet 10 på baksiden av babyenheten 90° mot urviseren, og fjern batteridekselet.

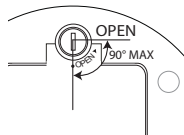

i	<ul style="list-style-type: none"> Ikke drei skruen forbi punktet merket "OPEN".
----------	---

- Installer fire alkaliske AAA-batterier (LR03) i batterirommet. Pass på at batteripolene vender riktig vei.
- Lukk batterirommet.

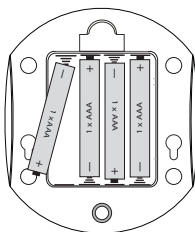

i	<ul style="list-style-type: none"> Bland aldri brukte batterier med nye batterier.
----------	---

8.3 Koble babyenheten til strømnettet

Stikk den lille pluggen på strømadapteren i strømkontakten på babyenheten 12, og plugg støpselet inn i en stikkontakt (100-240 V - 50/60 Hz).

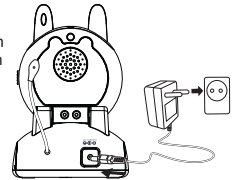

⚠ FORSIKTIG
<ul style="list-style-type: none"> Stikkkontakten må være lett tilgjengelig, slik at du raskt kan trekke ut støpselet i en nødsituasjon. Bruk bare den medfølgende strømadapteren (6 V DC / 800 mA).

8.4 Installere den oppladbare batteripakken i foreldrenehetten

Se figur B på utbrettssiden.

⚠ FORSIKTIG
<ul style="list-style-type: none"> Bruk bare den medfølgende li-ion-batteripakken i foreldrenehetten.

- Roter belteklipset 26 oppover.
- Drei skruen på batteridekselet 29 på baksiden av foreldrenehetten 90° mot urviseren, og fjern batteridekselet.

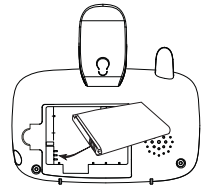

i	Ikke drei skruen forbi punktet merket "OPEN".
----------	---

- Sett li-ion-batteripakken i batterirommet. Kontroller at batterikontaktene berører ladekontaktene, som illustrasjonen viser.
- Lukk batterirommet forsiktig, og roter belteklipset nedover.

8.5 Koble foreldrenehetten til strømnettet

- Stikk den lille pluggen på strømadapteren i strømkontakten på babyenheten 23, og plugg støpselet inn i en stikkontakt (100-240 V - 50/60 Hz).

i	Det tar ca. 10 timer å lade batteriene helt opp.
----------	--

9 Installere Babyviewer 4500

9.1 Fininnstilling

- Plasser Babyenheten på et passende sted, med kameralinsen pekende mot observasjonsområdet.
- Juster vinkelen ved å rotere kameraet.

⚠ FORSIKTIG
Ikke plasser kameraet eller ledningene innenfor babyens rekkevidde! Fest kameraet minst 1 meter fra babyen.

10 Betjening og bruk

10.1 Slå babyenheten og foreldrenehetten på og av

- Trykk på/av-bryteren 29 for å slå på foreldrenehetten. Displayet 20 aktiveres.
- Skryv på/av-bryteren 4 opp for å slå på babyenheten. Av/på-indikatoren 1 tennes.

i	Foreldreneheten prøver å opprette forbindelsen til babyenheten. Hvis bildet fra kameraet vises, er forbindelsen opprettet.
----------	--

- Trykk på/av-bryteren **29** for å slå av foreldreneheten (hold inne bryteren til displayet blir tomt).
- Skyv på/av-bryteren **4** ned for å slå av babyenheten.

10.2 Kontrollere forbindelsen mellom foreldreneheten og babyenheten:

Du bør alltid kontrollere den trådløse forbindelsen når du bruker babytelefonen for første gang.

- Sett foreldreneheten i samme rom som babyenheten, med en avstand på minst to meter.
- Slå på begge apparatene. Foreldreneheten prøver å opprette forbindelsen til babyenheten.
- Displayet på foreldreneheten viser bildet fra babyenheten når forbindelsen er opprettet (overvåkingsmodus).
- Lyden som fanges opp av mikrofonen **6** blir gjengitt av foreldreneheten.
- Volumet til lyden som gjengis, indikeres av volumindikatorene **14** øverst på foreldreneheten. Jo høyere volumet er, jo flere dioder lyser.
- Hvis ingen forbindelse er opprettet, vises utenfor rekkevidde-symbolen, og et pip høres.

10.3 Utenfor rekkevidde-symbol

Den maksimale avstanden mellom foreldre- og babyenheten er 300 meter i åpent område. Rekkevidden reduseres av forskjellige faktorer som mur- og gipsvegger. Gulv med armert betong reduserer rekkevidden vesentlig.

I en bolig er normal driftsrekkevidde opptil 50 meter og 2 etasjer.

- Hvis forbindelsen blir brutt, vises utenfor rekkevidde-symbolen, og et pip høres.
- Reduser avstanden mellom foreldreneheten og babyenheten til ny forbindelse er opprettet.

10.4 Stille inn gjengivelsesvolumet på foreldreneheten

Det er 5 volumnivåer.

- Trykk **16** for å øke volumet.
- Trykk **17** for å senke volumet.

10.5 Innstilling av lysstyrke på displayet på foreldreneheten

Hvis displayet er på.

- Trykk én gang på menyknappen **23**. Symbolet for lysstyrke vises.
- Trykk opp- **16** eller ned-knappen **17** for å velge ønsket lysstyrke (5 trinn).
- Trykk på menyknappen **23** for å bekrefte.
- Etter 10 sekunder går foreldreneheten tilbake til overvåkingsmodus.

10.6 Temperaturvisning

Når displayet er på, vises temperaturen i barnerommet nederst til høyre.

Slik velger du temperaturenhet:

- Trykk to ganger på menyknappen **23**. Symbolet for temperatur vises.
- Trykk opp- **16** eller ned-knappen **17** til °C (Celsius), °F (Fahrenheit) vises, eller "OFF" hvis du vil slå av temperaturvisningen.
- Trykk på menyknappen **23** for å bekrefte.
- Etter 10 sekunder går foreldreneheten tilbake til overvåkingsmodus.

10.7 Snakke til babyen

Du kan bruke foreldreneheten til å snakke til babyen.

i	La babyen bli vant til talefunksjonen før du bruker den i praksis.
----------	--

- Trykk taleknappen **24** på foreldreneheten, og hold den inne.
- Hold foreldreneheten loddrett med mikrofonen ca. 10 cm fra munnen, og snakk inn i mikrofonen.
- Slipp knappen **24** når du er ferdig med å snakke.

10.8 Spille av en vuggesang

5 forhåndsprogrammerte vuggesanger kan spilles av på babyenheten.

- Trykk avspillingsknappen **18** på babyenheten for å spille av den valgte vuggesangen eller stoppe avspillingen.
- Hvis du vil velge en annen vuggesang, trykker du gjentatte ganger på knappen **19**, til ønsket vuggesang vises. Vuggesangsymbolet viser valgt vuggesang (1 til 5). Hvis det ikke vises et tall ved siden av vuggesangsymbolet, spilles alle sangene av i rekkefølge.

Når vuggesangen begynner å spille, har du 10 til å stille inn lydstyrken på vuggesangen.

- Trykk opp-knappen **16** for å øke lydstyrken, eller ned-knappen **17** for å redusere lydstyrken.

i	<ul style="list-style-type: none"> • 10 etter at vuggesangen ble startet eller valgt, går foreldreneheten tilbake til overvåkingsmodus. Opp-knappen 16 og ned-knappen 17 kan deretter bare brukes til å stille inn lydstyrken på foreldreneheten. • For å stille inn lydstyrken på vuggesangen i overvåkingsmodus, slår du vuggesangen av og på med knappen 18, og stiller deretter inn lydstyrken.
----------	---

10.9 Slå nattlyset på og av

- Trykk menyknappen **23** 3 ganger. Nattlyssymbolet vises.
- Trykk opp- **16** eller ned-knappen **17** for å slå nattlyset "ON" (nattlyset **2** er på) eller "OFF".
- Trykk på menyknappen **23** for å bekrefte.
- Etter 10 sekunder går foreldreneheten tilbake til overvåkingsmodus.

10.10 Stemmeaktivert overføring (VOX)

Babyviewer 4500 kan settes i VOX-modus om natten og for å spare strøm.

I VOX-modus aktiveres skjermen når mikrofonen i babyenheten fanger opp en lyd.

Du kan stille inn babytelefonens lydfølsomhet (VOX). Hvis følsomheten er for høy, vil babyenheten fange opp svakere lyder.

- Trykk knappen **23** 4 ganger. "VOX" vises.
- Trykk knappen **16** eller **17** flere ganger for å stille inn VOX-følsomheten.

i	<p>VOX-følsomheten indikeres av en svart indikator på displayet:</p> <p>■■■■■ - høy følsomhet</p> <p>■■■■ - lav følsomhet</p>
----------	---

- Slå av VOX-modus ved å velge "OFF".
- Trykk på menyknappen **23** for å bekrefte.
- Etter 10 sekunder går foreldreneheten tilbake til overvåkingsmodus. Skjermen slås av til babyenheten fanger opp en lyd. I VOX-modus lyser VOX-indikatoren **21**.

10.11 Nattsyn

Kameraet har 4 sterke lysdioder for å ta opp klare bilder i mørket. Når den innebygde lysføleren **9** registrerer at det omliggende lysnivået er lavt, aktiveres lysdiodene automatisk.

i	I nattmodus endres bildet automatisk til svart-hvitt.
----------	---

11 Rengjøring og vedlikehold

Denne delen inneholder viktige instruksjoner for rengjøring og vedlikehold av utstyret.

Følg disse instruksjonene for å sikre problemfri bruk og hindre skade på utstyret som følge av feil vedlikehold.

11.1 Sikkerhetsinstruksjoner

⚠ FARE

Fare for livstruende skade som følge av elektrisk støt!

- Før utstyret rengjøres, må det slås av og støpselet må trekkes ut av stikkkontakten.

⚠ FORSIKTIG

Fare som følge av batterilekkasje

Væske fra lekkede batterier (vanlige eller oppladbare) kan forårsake skader (hudirritasjon) eller skade på utstyret. Bruk vernehansker.

⚠ FORSIKTIG

- Bruk ikke rengjøringsmidler eller løsemidler. De kan skade dekslene eller sive inn i utstyret og føre til permanent skade.

11.2 Rengjøring

- Rengjør utstyret med en myk, lett fuktet klut.
- Rengjør skitne kontakter med en myk børste.
- Rengjør batterikontaktene og batterirommet med en tørr, lofri klut.
- Hvis utstyret blir vått, må du straks slå det av og fjerne batteriene.
- Tørk batterirommet med en myk klut for å redusere faren for vannskade til et minimum.
- La batterirommet være åpent til det er helt tørt.
- Utstyret må ikke brukes før det er helt tørt.

11.3 Vedlikehold

- Kontroller batteriene (vanlige eller oppladbare) i utstyret regelmessig, og skift dem ved behov.
- Kontroller kontakter og ledninger for feil.

⚠ FORSIKTIG

- Hvis du har mistanke om at utstyret er skadet, må det alltid kontrolleres av en fagperson før det brukes igjen.

12 Feilsøking

Denne delen inneholder viktig informasjon for feilsøking og utbedring av problemer.

Følg disse instruksjonene for å unngå fare og skade.

12.1 Sikkerhetsinstruksjoner

⚠ FARE

Fare for livstruende skade som følge av elektrisk støt!

- Trekk ut støpselet før du prøver å utbedre et problem.

⚠ FORSIKTIG

Mulig fare som følge av feil reparasjoner

Feil reparasjoner kan utsette brukerne for alvorlig fare, og føre til skade på utstyret.





- Prøv aldri å utføre endringer eller reparasjoner på utstyret.
- Reparasjon av utstyret eller kablene må alltid utføres av en spesialist eller et servicesenter.
- Hvis du har mistanke om at utstyret er skadet (hvis det for eksempel har falt på gulvet), må du få det kontrollert av en spesialist før du bruker det igjen.

12.2 Årsaker til og løsninger på problemer

Følgende tabell er ment som en hjelp til å finne og utbedre mindre problemer.

Problem	Mulig årsak	Løsning
Den oppladbare batteripakken til foreldrenehøret en lades ikke	Kontakten til ladestasjonen er ikke tilkoblet	Koble til pluggen
	Skitne kontakter	Rengjør batteripolene og kontaktene på ladestasjonen med en myk klut
	Den oppladbare batteripakken er defekt	Skift batteripakken
Foreldrenehøret en kan ikke slås på (displayet forblir svart)	Den oppladbare batteripakken er ikke ladet opp	Lad batteripakken
	Utstyret er defekt	Kontakt kundeservice
Utenfor rekkevidde-symbolet vises på foreldrenehøret en	Babyenheten er ikke slått på	Slå på babyenheten
	Foreldrenehøret og babyenheten er for langt fra hverandre	Reduser avstanden mellom foreldrenehøret og babyenheten
	Foreldrenehøret er ikke registrert på babyenheten	Registrer foreldrenehøret på babyenheten (se "12.3 Registrere foreldrenehøret på babyenheten")
Foreldrenehøret en gjengir ikke lydene som fanges opp av babyenheten	Voluminnstillingen på foreldrenehøret kan være for lav.	Øk voluminnstillingen på foreldrenehøret
	Mikrofonfølsomheten på babyenheten kan være for lavt innstilt.	Kontroller VOX-følsomheten og voluminnstillingen på babyenheten, og øk den om nødvendig.
Begrenset rekkevidde og støy under sending	Utstyrets rekkevidde avhenger av omgivelsene. Stålkonstruksjoner og betongvegger kan svekke overføringen.	Unngå hindringer i størst mulig grad.
Utstyret avgir en høyfrekvent pipelyd	Foreldrenehøret og babyenheten er for nær hverandre	Øk avstanden til minst 2 meter

12.3 Registrere foreldrenehøret på babyenheten

- Slå av babyenheten.
- Dekk til lysføleren med et svart tøyestykke, og slå på babyenheten. Strømindikatoren på babyenheten blinker raskt i ca. 15 sekunder.
- Hold inne avspillingsknappen   noen sekunder mens foreldrenehøret er slått på.
- Et symbol vises på skjermen.
- Trykk menyknappen   for å bekrefte valget.
- "C1 ..." Viser først, deretter "C1 OK". Når forbindelsen er opprettet, vises bildet som fanges opp av kameraet på skjermen.

	Hvis "C1 X" vises (registrering mislyktes), kan det være nødvendig å fjerne batteriene fra babyenheten i noen sekunder før du prøver igjen.
---	--

13 Instruksjoner for oppbevaring og kassering

	Vi anbefaler at du tar vare på esken og emballasjen, slik at du kan bruke dem til å transportere utstyret senere, om nødvendig.
--	---

13.1 Oppbevaring

Fjern batteriene (vanlige eller oppladbare) fra foreldreenheten og babyenheten.
Oppbevar utstyret på et tørt sted.

13.2 Kassering av emballasjen

 Emballasjen består av miljøvennlige materialer som kan leveres til gjenvinning.

13.3 Kassering (miljøvern)



Kast utstyret i henhold til forskriftene i EU-direktiv 2002/96/EC, Waste Electrical and Electronic Equipment (WEEE), som gjelder brukt elektrisk og elektronisk utstyr. Kontakt det lokale renovasjonsselskapet for informasjon.

Kast batteriene (vanlige eller oppladbare) på en miljøvennlig måte i henhold til lokale bestemmelser.

14 Tekniske data

Frekvens	2,4 GHz
Rekkevidde	Utendørs: opptil 300 m (uten hindringer) Innendørs: opptil 50 m
Driftstemperatur	0 °C til 40 °C 20 % til 75 % relativ fuktighet
Foreldreenhet	
Display	3,5" (8,8 cm) TFT LCD
Oppladbare batterier	Medfølgende batteripakke: – SKL BL-50C – Li-ion – 3,7 V 1100 mAh
Strømadapter	Produsent: Sure Power Modell: SW-060080EU Strøminntak: 100-240V AC, 50/60Hz, 0,2A maks. Strømuttak: 6 V DC / 800 mA
Dimensjoner	ca. 137 x 84 x 60 mm
Vekt	125 g (uten oppladbare batterier)
Babyenhet	
Bildesensor	Farge CMOS
Linse	f 4,4 mm, F 3,0
Nattsyn	4 infrarøde lysdioder
Batterier	4 alkaliske batterier (LR03/AAA) (medfølger ikke)
Strømadapter	Produsent: Sure Power Modell: SW-060080EU Strøminntak: 100-240 V AC, 50/60 Hz, 0,2A maks. Strømuttak: 6 V DC / 800 mA
Dimensjoner	ca. 86 x 100 x 125 mm
Vekt	132 g (uten batterier)

15 EC-samsvarserklæring

TOPCOM EUROPE NV erklærer med dette at dette apparatet samsvarer med de grunnleggende kravene og andre relevante bestemmelser i direktivet 1999/5/EC.

Samsvarserklæringen finnes på <http://www.topcom.net/cedclarations.asp>

16 Topcom-garanti

16.1 Garantiperiode

Alle Topcom-produkter leveres med 24 måneders garanti. Garantiperioden gjelder fra den dagen det nye produktet blir kjøpt. Det gis ingen garanti for standard eller oppladbare batterier (type AA/AAA).

Forbruksvarer eller feil som har ubetydelig innvirkning på driften eller verdien av utstyret, dekkes ikke.

Garantien må dokumenteres med den originale kjøpskvitteringen eller en kopi av denne, der kjøpsdato og produktmodell er angitt.

16.2 Bestemmelser for LCD-defekt

Til tross for bruk av de høyest mulige standarder kan den kompliserte produksjonsprosessen for skjermer med flytende krystaller (LCD) fortsatt føre til mindre visuelle svakheter. Det gis imidlertid garantiservice på din Babyviewer 4500 LCD hvis følgende betingelser er til stede:

- 3 lyse punkter eller 5 mørke punkter eller 8 lyse og/eller mørke punkter totalt, eller
 - 2 tilstøtende lyse punkter eller 2 tilstøtende mørke punkter, eller
 - 3 lyse og/eller mørke punkter innenfor et område på 15 mm i diameter
- Dette er produsentens garantibetingelser for LCD-skjermen. Etter produsentens vurdering vil produktet bli reparert eller erstattet.

Merk: Et lyst punkt er en hvit piksel eller underpiksel som alltid er på. Et mørkt punkt er en sort piksel eller underpiksel som alltid er av.

1 Yleistä

Hyvä asiakas, pyydämme, että luet nämä tiedot oppiaksesi nopeasti tuntemaan tämän laitteen ja käyttämään sen toimintoja.

2 Tietoja tästä käyttöohjeesta

Tämä käyttöohje sisältää tietoja Babyviewer 4500 -itkühällyttimestä (josta jatkossa käytetään nimitystä "laite") sekä tärkeitä ohjeita sen käyttöönotosta, turvallisuudesta, asianmukaisesta käytöstä ja kunnossapidosta. Pidä käyttöohje aina saatavilla laitteen läheisyydessä. Jokaisen laitteen käytöstä, korjauksesta tai puhdistuksesta vastaavan on luettava käyttöohje ja/tai katsottava siitä neuvoja. Säilytä tämä käyttöohje varmassa paikassa ja luovuta se laitteen seuraavalle omistajalle.

3 Tekijänoikeus

Tämä asiakirja on suojattu tekijänoikeuslakien nojalla. Kaikki oikeudet pidätetään, mukaan lukien oikeudet täydelliseen tai osittaiseen fotomekaaniseen jäljentämiseen erityisin keinoin, joita ovat tietojenkäsittely, tietojen tallennusvälineet tai dataverkostot, sekä oikeudet tekniisiin muutoksiin ja sisällön muutoksiin.

4 Varoitukset

VAARA

Tämä varoitus viittaa välittömään vaaratilanteeseen. Ellei vaaratilannetta voida välttää, seurauksena voi olla kuolema tai vaikeita loukkaantumisia.

VARO

Tämä varoitus viittaa mahdolliseen vaaratilanteeseen. Ellei vaaratilannetta voida välttää, seurauksena voi olla loukkaantumisia ja/tai esinevahinkoja.



Tällä symbolilla on merkitty tiedot, jotka helpottavat laitteen käyttöä.

5 Asianmukainen käyttö

Tämä laite on tarkoitettu ainoastaan yksityiseen (ei-ammattimaiseen) käyttöön suljetuissa tiloissa vauvojen tarkkailemiseksi. Kaikki muunlainen käyttö on epäasianmukaista ja voi aiheuttaa vaaratilanteita. Noudata aina tämän käyttöohjeen sisältämiä ohjeita. Emme ota minkäänlaista vastuuta tapioista tai vahingoista, joita aiheutuu epäasianmukaisesta käytöstä. Laitteen käyttäjä vastaa yksin kaikista riskeistä.

6 Turvallisuus

6.1 Sähköiskun riski

VAARA

Voi olla hengenvaarallista koskettaa johtimia tai osia, joissa esiintyy sähköistä jännitettä.

Noudata seuraavia turvallisuusohjeita välttääksesi sähköiskun riskin:

- Käytä laitteen vaurioitumisriskin välttämiseksi ainoastaan laitteen mukana toimitettua vaihtovirtaverkkomuuntajaa.
- Älä käytä laitetta, jos vaihtovirtaverkkomuuntaja, virtajohto tai pistoke on vioittunut.
- Älä koskaan avaa vaihtovirtaverkkomuuntajan koteloa. On olemassa sähköiskun riski, jos kosketat koskettimia tai liitäntöjä, joissa on sähköistä jännitettä, tai muut laitteen sähköistä tai mekaanista rakennetta.
- Suojaa laite kosteudelta ja kosteuden sisäänpääslyltä ja pidä se pölyttömänä. Irrota vaihtovirtaverkkomuuntaja pistorasiasta heti, jos se joutuu kosketuksiin kosteuden kanssa.
- Irrota vaihtovirtaverkkomuuntaja pistorasiasta virheellisen toiminnan vuoksi sekä ukkosen ja laitteen puhdistuksen ajaksi.

- Suojaa kaapeli kosketuksesta kuumiin pintoihin tai muihin vaaranlähteisiin, aläkä anna sen jäädä puristuksiin.

6.2 Paristojen käyttö (tavallisten tai ladattavien)

VARO

Paristojen käyttö ohjeiden vastaisesti voi olla vaarallista.

- Käytä aina samantyyppisiä paristoja (tavallisia tai ladattavia).
- Varmista, että paristot on asennettu oikein päin. Paristojen ja laitteiden vaurioituminen voi olla seurausta paristojen asentamisesta väärin päin.
- Räjähdystvaaran vuoksi paristoja ei saa koskaan heittää tuleen.
- Älä koskaan anna paristojen napojen joutua kosketuksiin toistensa tai metalliesineiden kanssa tahallaan tai vahingossa. Tämä voi johtaa ylikuumenemiseen, tulipaloon tai räjähdykseen.
- Säilytä paristot lasten ulottumattomissa. Ota heti yhteyttä lääkärin, jos joku nielaisee pariston.
- Vuotavista paristoista tuleva neste voi vaurioittaa laitetta pysyvästi. Ole erityisen varovainen käsitellessäsi vaurioituneita tai vuotavia paristoja, koska tällöin on olemassa korroosioriski. Käytä suojakäsineitä.
- Poista paristot, jos laite on pitkään käyttämättömänä.

6.3 Yleisiä sääntöjä turvalliseen käyttöön

Laitteen turvallisen käytön varmistamiseksi on noudatettava seuraavia turvallisuusohjeita:

- Aikuisen on aina koottava laite. Pidä pienet osat poissa lasten ulottuvilta laitteita koottessa.
- Älä anna lasten leikkiä laitteella tai sen osilla.
- Varmista, että itkühältytin ja virtajohto ovat aina poissa lapsen ulottuvilta.
- Älä koskaan peitä itkühältyntä pyyhkeellä, peiteellä tms.
- Vialliset osat aina vaihdettava alkuperiäsiin varosiin, koska muut osat eivät välttämättä täytä turvallisuusvaatimuksia.
- Sammuta itkühältytin aina, kun siihen kehoitetaan kyllillä, julisteella tai muulla viestillä. Sairaaloissa ja muissa terveydenhuoltolaitoksissa käytettävät laitteet voivat olla herkkiä ulkoisista lähteistä tuleville suuritaajuuksisille signaaleille.

7 Käyttö

Itkühältytin koostuu kahdesta erillisestä laitteesta: toinen on vanhemmille ja toinen lapselle. Ne ovat yhteydessä toisiinsa 2,4 GHz:n FHSS-standardin mukaisella langattomalla yhteydellä. Digitaalisen teknologian ansiosta tämä laite on suojattu salakuuntelulta ja muiden laitteiden aiheuttamilta häiriöiltä. Vauvan laite alkaa lähettää signaalia heti, kun mikrofoni havaitsee ääntä. Vanhempien laite toistaa äänen. Katsoja voi säätää mikrofonin herkkyyttä (katso "10.10 Ääniohjattu lähetyksen (VOX)").



Itkühältytin ei voi koskaan korvata aikuisen asianmukaista valvontaa; se on ainoastaan apuväline.

7.1 Vauvan laitteen osat

Katso aukitettavan sivun kuva [A](#)

1	Virran merkivalo	8	Sänkykiinnitysmutteri
2	LED-yövalo	9	Valoanturi
3	Infrapuna-LED yönäkyvyyteen	10	Paristolokeron kansi ruuveineen
4	Virtakatkaisin	11	Kaiutin
5	Linssi	12	Vaihtovirtaverkkomuuntaja n liitin
6	Mikrofoni		
7	Seinäkiinnityssyvennyksen	13	Huoneen lämpötila-anturi

7.2 Vanhempien laitteen osat

Katso aukitettavan sivun kuva [B]

14	Äänenoimakkuuden LED-valo	20	3,5" (8,8 cm) värinäyttö
15	Mikrofoni	21	VOX-merkkivalo
16	Lisää äänenoimakkuutta / Seuraava valikkokohta	22	Virran merkkivalo
17	Vähennä äänenoimakkuutta / Edellinen valikkokohta	23	Valikkopainike
18	Toistonäppäin	24	Puhennäppäin
19	Kehtolaulunäppäin	25	Virtakatkaisin
		26	Vyökiinnike
		27	Kaiutin
		28	Vaihtovirtaverkkumuuntajan liitin
		29	Paristolokeron kansi ruuveineen

7.3 Näyttökuvaus



Alueen ulkopuolella tai ei yhteyttä

Äänenoimakkuuden kuvake

Melodian kuvake



LCD-näytön valoisuuden kuvake



Lämpötilayksikön kuvake



Yövalokuvake

8 Käyttöönotto

8.1 Pakkauksen sisältö

Laitteen vakiovarustukseen kuuluvat seuraavat osat:

- 1 vauvan laite
- 1 vanhempien laite
- 2 vaihtovirtaverkkumuuntajaa
- 1 käyttöohje
- 1 huoltokortti
- 1 ladattava litiumioniakkupakkaus

8.2 Paristojen asentaminen vauvan laitteeseen

i	<ul style="list-style-type: none"> • Voit käyttää vauvan laitetta neljällä AAA-kennolla (LR03; suosittelemme alkaikennoja) tai mukana tulleella vaihtovirtaverkkumuuntajalla. • Vauvan laitteessa ei voi ladata paristoja. • Suosittelemme paristojen jättämistä aina laitteeseen, vaikka käyttäisit vaihtovirtaverkkumuuntajaa. Laite siirtyy sähkökatkoksen sattuessa automaattisesti käyttämään paristojen virtaa.
----------	---

- Käännä ruuvia paristolokeron kannessa 10 vauvan laitteen takana 90° vastapäivään ja irrota paristolokeron kansi.

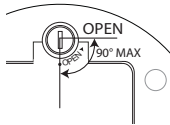

i	Älä käännä ruuvia "OPEN"-asennon ohi.
----------	---------------------------------------

- Aseta neljä AAA-alkaikennoa (LR03) paristolokeroon. Varmista, että paristojen navat tulevat oikein päin.
- Sulje paristolokero.

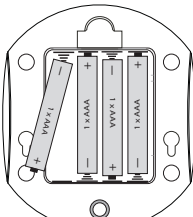

i	Älä koskaan sekoita keskenään käytettyjä ja uusia paristoja.
----------	--

8.3 Vauvan laitteen kytkeminen vaihtovirtaverkkoon

Aseta vaihtovirtaverkkumuuntajan pieni pistoke vauvan laitteen verkkovirtaliitäntään 12 ja kytke vaihtovirtaverkkumuuntaja verkkovirtaliitäntään (100-240 V - 50/60 Hz).

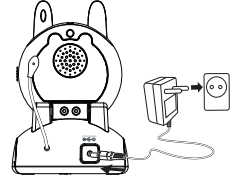

VARO	<ul style="list-style-type: none"> • Verkkovirtaliittimen on oltava hyvin käden ulottuvilla, niin että voit nopeasti irrottaa virtajohdon hätätilanteessa. • Käytä ainoastaan laitteen mukana tullutta vaihtovirtaverkkumuuntajaa (6 V DC / 800 mA).
-------------	--

8.4 Ladattavan akkuyksikön asentaminen vanhempien laitteeseen

Katso aukitettavan sivun kuva [B].

VARO	<ul style="list-style-type: none"> • Käytä ainoastaan vanhempien laitteen mukana tullutta litiumioniakkuyksikköä.
-------------	--

- Kierrä vyökiinnettä 26 ylöspäin.
- Käännä ruuvia paristolokeron kannessa 29 vanhempien laitteen takana 90° vastapäivään ja irrota paristolokeron kansi.

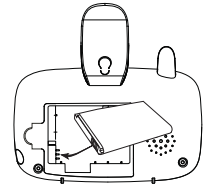

i	Älä käännä ruuvia "OPEN"-asennon ohi.
----------	---------------------------------------

- Aseta litiumioniakkuyksikkö paristolokeroon. Varmista, etteivät akun koskettimet osu latauskoskettimiin kuten kuvassa.
- Sulje paristolokero huolellisesti ja käännä vyökiinnike takaisin alas.

8.5 Vanhempien laitteen kytkeminen vaihtovirtaverkkoon

- Aseta vaihtovirtaverkkumuuntajan pieni pistoke verkkovirtaliittimeen 23 ja kytke vaihtovirtaverkkumuuntaja verkkovirtaliittimeen (100-240 V - 50/60 Hz).

i	Paristojen lataaminen täyteen kestää noin 10 tuntia.
----------	--

9 Babyviewer 4500:n asentaminen

9.1 Hienosäätö

- Aseta kamera sopivaan kohtaan, suuntaa kameran linssi kohti tarkkailtavaa aluetta.
- Säädä kulmaa kääntämällä kameraa.

VARO	<p>Älä jätä kameraa ja johtoja lapsen ulottuville! Asenna kamera ainakin 1 metrin päähän vauvasta.</p>
-------------	--

10 Käyttö

10.1 Vauvan laitteen ja vanhempien laitteen kytkeminen päälle ja pois

- Paina virtakatkaisinta (1) (29) kytkeäksesi vanhempien laitteen päälle. Näyttö (20) on päällä.
- Käännä virtakatkaisin (2) (4) ylös kytkeäksesi vauvan laitteen päälle. Virran merkivalo (1) syytty.

i	Vanhempien laite yrittää muodostaa yhteyden vauvan laitteeseen. Jos näyttöä tulee kameralta siepattu kuva, yhteys on muodostettu.
----------	---

- Paina virtakatkaisinta (1) (29) kytkeäksesi vanhempien laitteen pois päältä (paina ja pidä pohjassa, kunnes näyttö tyhjenee).
- Käännä virtakatkaisin (1) (4) alas kytkeäksesi vauvan laitteen pois päältä.

10.2 Vanhempien laitteen ja vauvan laitteen välisen yhteyden tarkistaminen

Tarkista aina langaton yhteys käyttäessäsi itkuhälytintä ensimmäistä kertaa.

- Sijoita vanhempien laite samaan huoneeseen vauvan laitteen kanssa, enintään kahden metrin päähän toisistaan.
- Kytke molemmat laitteet päälle. Vanhempien laite yrittää muodostaa yhteyden vauvan laitteeseen.
- Vanhempien laitteen näytölle tulee vauvan laitteen otama kuva, kun yhteys on muodostettu (näyttötila).
- Vanhempien laite toistaa mikrofonin (6) havaitsemat äänet.
- Toistettavan äänen voimakkuuden näyttävät äänenvoimakkuuden LED-valot (14) vanhempien laitteen yläosassa.
- Mitä suurempi äänenvoimakkuus, sitä useampia valoja palaa.
- Jos yhteyttä ei ole muodostettu, näytölle tulee poissa alueelta -kuvake ja kuuluu äänimerkki.

10.3 Poissa alueelta -ilmais

Vanhempien laitteen ja vauvan laitteen suurin mahdollinen välimatka on 300 metriä avoimessa maastossa. Toimintasäädettä pienentävät erilaiset tekijät, kuten tiilet ja betoniseinät. Lisäksi vahvistetuilla betonilattioidella on valtava vaikutus toimintasäteeseen.

Asuintiloissa normaali toimintasäde on enintään 50 metriä ja 2 kerrosta.

- Jos yhteys katkeaa, näytölle tulee poissa alueelta -kuvake ja kuuluu äänimerkki.
- Pienennä vanhempien ja vauvan laitteiden etäisyyttä, kunnes uusi yhteys muodostuu.

10.4 Vanhempien laitteen toiston äänenvoimakkuuden säätäminen

Äänenvoimakkuustasoja on 5.

- Lisää äänenvoimakkuutta painamalla (16) -näppäintä.
- Pienennä äänenvoimakkuutta painamalla (17) -näppäintä.

10.5 Vanhempien laitteen näytön valoisuuden säätäminen

Kun näyttö on päällä.

- Paina (23) -valikonäppäintä kerran. Näytölle tulee valoisuuden kuvake.
- Paina ylös (16) - tai alas-painiketta (17) valitaksesi haluamasi valoisuuden (5 astetta).
- Vahvasta painamalla valikonäppäintä (23).
- 10 sekunnin kuluttua vanhempien laite siirtyy takaisin näyttötilaan.

10.6 Lämpötilan näyttö

Kun näyttö on päällä, vauvan huoneen lämpötila näkyy oikeassa alakulmassa.

Lämpötilan yksikön määrittäminen:

- Paina (23) -valikonäppäintä kahdesti. Näytölle tulee lämpötilan kuvake.

- Paina ylös- (16) tai alas-painiketta (17) valitaksesi yksiköksi °C (Celsius) tai °F (Fahrenheit) tai "OFF", jolloin lämpötilan näyttö on pois päältä.
- Vahvista painamalla valikonäppäintä (23).
- 10 sekunnin kuluttua vanhempien laite siirtyy takaisin näyttötilaan.

10.7 Vauvalle puhuminen

Voit käyttää vanhempien laitetta lapsesi kanssa puhumiseen.

i	Anna lapsesi tottua puhe toimintoon, ennen kuin käytät sitä käytännössä.
----------	--

- Paina vanhempien laitteen puhepainiketta (24) ja pidä sitä pohjassa.
- Pidä vanhempien laitetta pystysuorassa, mikrofoni noin 10 cm:n päässä suustasi, ja puhu mikrofoniin.
- Päästä (24) -näppäintä, kun olet lopettanut puhumisen.

10.8 Kehtolaulun soittaminen

Vauvan laitteella voi soittaa viittä valmiiksi ohjelmoitua kehtolaulua.

- Jos haluat soittaa valittuna olevan kehtolaulun tai lopettaa toiston, paina vauvan laitteen toistopainiketta (18).
 - Jos haluat valita eri kehtolaulun, paina useita kertoja kehtolaulupainiketta (19), kunnes näytöllä näkyy haluamasi kehtolaulu. Kehtolaulukuvakkeessa näkyy valittu kehtolaulu (1 - 5). Jos kehtolaulukuvakkeen vierssä ei näy numeroa, soiteaan kaikki laulut peräkkäin.
- Kun kehtolaulu alkaa soika, sinulla on 10 sekuntia aikaa säätää sen äänenvoimakkuutta.
- Paina ylös-painiketta (16) lisätäksesi äänenvoimakkuutta tai alas-painiketta (17) pienentääksesi äänenvoimakkuutta.

i	<ul style="list-style-type: none"> • 10 sekunnin kuluttua kehtolaulun alkamisesta tai valinnasta vanhempien laite palaa näyttötilaan. Ylös- (16) ja alas-painiketta (17) voi silloin käyttää ainoastaan vanhempien laitteen äänenvoimakkuuden säätämiseen. • Voit säätää kehtolaulun äänenvoimakkuutta näyttötilassa kytkemällä kehtolaulun pois päältä ja takaisin päälle painikkeella (18) ennen äänenvoimakkuuden valintaa.
----------	--

10.9 Yövalon kytkeminen päälle ja pois

- Paina valikkopainiketta (23) 3 kertaa. Näytölle tulee yövalon kuvake.
- Paina ylös- (16) tai alas-painiketta (17) kytkeäksesi yövalon päälle ("ON") (yövalo (2) on päällä) tai pois päältä ("OFF").
- Vahvista painamalla valikonäppäintä (23).
- 10 sekunnin kuluttua vanhempien laite siirtyy takaisin näyttötilaan.

10.10 Ääniohjattu lähetyksen (VOX)

Yön aikana ja sähkön säästämiseksi Babyviewer 4500:n voi kytkeä VOX-tilaan.

VOX-tilassa näyttö aktivoituu heti, kun vauvan laitteen mikrofoni havaitsee ääntä.

Voit määrittää itkuhälytimen äänentunnistusherkyyden (VOX). Jos herkkyyden on säädetty korkealle, vauvan laite havaitsee heikompia ääniä.

- Paina (23) -näppäintä 4 kertaa. Näytölle tulee "VOX".
- Paina useita kertoja (16) - tai (17) -näppäintä asettaaksesi VOX-herkkyyden.

i	VOX-herkkyyden ilmoittaa musta palkki näytöllä: ■■■■■ - suuri herkkyys ■■■■■ - pieni herkkyys
----------	---

- Jos haluat siirtyä pois VOX-tilasta, valitse "OFF".
- Vahvista painamalla valikonäppäintä (23).
- 10 sekunnin kuluttua vanhempien laite siirtyy takaisin näyttötilaan. Näyttö kytkeytyy pois päältä, kunnes vauvan

laite havaitsee ääntä. VOX-tilassa VOX-tilan LED-valo 2) palaa.

10.11 Yönäkyvyys

Kamerassa on 4 tehokasta LED-valoa, joiden avulla saat otettua pimeässä selviä kuvia. Kun sisäänrakennettu valoanturi 3) mittaa ympäristön valoisuuden pieneksi, LED-valot syytyvät automaattisesti.

i Yönäytössä välitetty kuva muuttuu automaattisesti mustavalkoiseksi.

11 Puhdistus ja kunnossapito

Tämä jakso sisältää tärkeitä ohjeita laitteen puhdistukseen ja kunnossapitoon.

Noudata näitä ohjeita varmistaaksesi laitteen ongelmattoman käytön ja estääksesi sen vaurioitumisen epäasianmukaisen kunnossapidon vuoksi.

11.1 Turvaohjeet

VAARA
Hengenvaarallisen loukkaantumisen riski sähköiskun sattuessa!
 • Ennen kuin puhdistat laitteen, katkaise siitä virta ja irrota virtajohto pistorasiasta.

VARO
Paristoista vuotavasta nesteestä johtuva riski
 Vuotavista paristoista (tavallisista tai ladattavista) tuleva neste voi aiheuttaa loukkaantumisia (ihoairstyystä) tai vaurioittaa laitetta. Käytä suojakäsineitä.

VARO
 • Älä käytä puhdistus- tai liuotinaineita. Ne voivat vaurioittaa koteloa tai vuotaa laitteen sisälle ja vaurioittaa sitä pysyvästi.

11.2 Puhdistus

- Puhdista laite pehmeällä, hieman kostealla sienellä.
- Puhdista likaantuneet liittimet ja koskettimet pehmeällä harjalla.
- Puhdista paristojen kosketuspinnat ja paristolokero kuivalla, nukkaamattomalla liinalla.
- Jos laite kastuu, katkaise siitä virta ja poista paristot välittömästi. Pyyhi paristolokero kuivaksi pehmeällä liinalla mahdollisen vesivaurion minimoimiseksi. Jätä paristolokero auki, kunnes se on täysin kuiva. Älä käytä laitetta, ennen kuin se on täysin kuiva.

11.3 Huoltotoimenpiteet

- Tarkista laitteessa olevat paristot (tavalliset tai ladattavat) ja vaihda ne tarvittaessa.
- Tarkista liittimet ja johdot mahdollisten vikojen varalta.

VARO
 • Jos epäilet laitteen vaurioituneen, tarkistuta se aina asiantuntijalla, ennen kuin käytät sitä uudelleen.

12 Vianmääritys

Tämä jakso sisältää tärkeitä ohjeita ongelmien paikantamiseen ja korjaamiseen.

Noudata näitä ohjeita välttääksesi vaarat ja vauriot.

12.1 Turvaohjeet

VAARA
Hengenvaarallisen loukkaantumisen riski sähköiskun sattuessa!
 • Irrota virtajohto ennen kuin yrität korjata ongelmaa.





VARO
Virheellisesti korjauksista johtuva riski
 Virheelliset korjaukset voivat altistaa käyttäjät vakaville vaaroille ja vaurioittaa laitetta.
 • Älä koskaan yritä muuttaa tai korjata laitetta.
 • Teetä korjaukset laitteisiin tai johtoihin aina asiantuntijalla tai huoltoliikkeessä.
 • Jos epäilet laitteen vaurioituneen (esimerkiksi sen pudottua lattialle), tarkistuta se asiantuntijalla ennen kuin käytät sitä uudelleen.

12.2 Ongelmien syitä ja ratkaisuja

Seuraavan taulukon tarkoituksena on auttaa pienten ongelmien paikantamisessa ja ratkaisemisessa.

Ongelma	Mahdollinen syy	Ratkaisu
Vanhempien laitteen ladattavat paristot eivät lataudu	Latausaseman pistoketta ei ole kytketty	Kytke pistoke
	Likaiset kosketuspinnat	Puhdista paristojen navat ja latausaseman kosketuspinnat pehmeällä liinalla
Vanhempien laite ei käynnisty (näyttö jää mustaksi)	Ladattava paristopakkaus on viallinen	Vaihda paristopakkaus
	Ladattavaa akkuyksikköä ei ole ladattu	Lataa akkuyksikkö
"Poissa alueelta" - kuvake ilmestyy vanhempien laitteen näytölle	Laite viallinen	Ota yhteyttä asiakaspalveluun
	Vauvan laite ei ole päällä	Käynnistä vauvan laite
	Vanhempien laite ja vauvan laite ovat liian kaukana toisistaan	Siirrä vanhempien laite ja vauvan laite lähemmäs toisiaan
Vanhempien laitteita ei ole rekisteröity vauvan laitteeseen	Vanhempien laitteita ei ole rekisteröity vauvan laitteeseen	Rekisteröi vanhempien laite vauvan laitteeseen (katso "12.3 Vanhempien laitteen rekisteröinti vauvan laitteeseen")
	Vanhempien laitteen äänenvoimakkuus voi olla liian pienellä.	Lisää vanhempien laitteen äänenvoimakkuutta
Vanhempien laite ei toista vauvan laitteen tunnistamia ääniä	Vauvan laitteen mikrofonin herkkyys voi olla liian pienellä.	Tarkista VOX-herkkyys ja vanhempien laitteen äänenvoimakkuus ja suurena niitä tarvittaessa.
	Rajallinen kuuluvuusalue ja häiriöitä lähetyksen aikana	Laitteen kuuluvuusalue riippuu ympäristöstä. Teräsrakenteet ja betoniseinät voivat haitata lähetystä.
Laite lähettää korkean vihellyksen	Vanhempien laite ja vauvan laite ovat liian lähellä toisiaan	Lisää etäisyyttä ainakin 2 metriin

12.3 Vanhempien laitteen rekisteröinti vauvan laitteeseen

- Kytke vauvan laite pois päältä.
- Peitä valoanturi mustalla kankaalla, ja kytke vauvan laite päälle. Vauvan laitteen virran merkivalo vilkkuu nopeasti noin 15 sekunnin ajan.
- Kun vanhempien laite on päällä, paina toistopainiketta   ja pidä sitä pohjassa muutaman sekunnin ajan.
- Näytölle tulee kuvake.
- Valhista valinta painamalla valikonäppäintä  .
- "C1" tulee näytölle ensin, sitten "C1 OK". Kun yhteys on muodostettu, näytölle tulee lississä näkyvä kuva.

i	Jos "C1 X" tulee näytölle (rekisteröinti epäonnistunut), vauvan laitteesta on ehkä poistettava paristot muutamaksi sekunniksi ennen uudelleen yrittämistä.
----------	---

13 Säilytys- ja hävittämishjeet

i	<ul style="list-style-type: none"> • Suosittelemme, että säilytät laitikon ja pakkausmateriaalit, niin että voit käyttää niitä tarvittaessa laitteen kuljettamiseen tulevaisuudessa.
----------	---

13.1 Säilytys

Poista paristot (tavalliset tai ladattavat) vanhempien laitteesta ja vauvan laitteesta.

Säilytä laite kuivassa paikassa.

13.2 Pakkausmateriaalien hävittäminen



Pakkausmateriaalit ovat ympäristöystävällisiä materiaaleja, jotka voit viedä paikalliseen kierrätysalan yritykseen kierrätettäväksi.

13.3 Hävittäminen (ympäristönsuojelu)



Hävitä laite EU-direktiivin 2002/96/EY (sähkö- ja elektroniikkaromu (WEEE)) mukaisesti, joka koskee sähkö- ja elektroniikkalaitteiden hävittämistä. Pyydä lisätietoja asuinkuntasi jätteenkäsittelyosastolta. Paristot (tavalliset tai ladattavat) tulee hävittää

ympäristöystävällisellä tavalla paikallisten määräysten mukaisesti.

14 Tekniset tiedot

Taajuus	2,4 GHz
Alue	Ulkona: enintään 300 m (hyvä näkyvyys) Sisällä: enintään 50 m
Käyttölämpötila	0°C - 40°C suhteellinen kosteus 20% - 75%
Vanhempien laite	
Näyttö	3,5" (8,8 cm) TFT LCD
Ladattavat paristot	Mukana tullut akkuyksikkö: - SKL BL-50C - Litiumioni - 3,7 V 1100 mAh
Vaihtovirtaverkkomuuntaja	Valmistaja: Sure Power Malli: SW-060080EU Tulo: 100-240 V AC, 50/60 Hz, 0,2 A maks. Lähtö: 6 V DC / 800 mA
Mitat	noin 137 x 84 x 60 mm
Paino	125 g (ilman ladattavia paristoja)
Vauvan laite	
Kuva-anturi	Väri-CMOS
Linssi	f 4,4mm, F 3,0

Yönäkyvyys	4 infrapuna-LED
Paristot	4 alkaliparistoa (LR03/AAA) (ei mukana)
Vaihtovirtaverkkomuuntaja	Valmistaja: Sure Power Malli: SW-060080EU Tulo: 100-240 V AC, 50/60 Hz, 0,2 A maks. Lähtö: 6 V DC / 800 mA
Mitat	noin 86 x 100 x 125 mm
Paino	132 g (ilman paristoja)

15 EY-vaatimustenmukaisuusvakuutus

TOPCOM EUROPE NV vakuuttaa, että tämä laite on direktiivin 1999/5/EY olennaisten vaatimusten ja muiden olennaisten määräysten mukainen.

Vaatimustenmukaisuusvakuutus on osoitteessa <http://www.topcom.net/cedclarations.asp>

16 Topcom-takuu

16.1 Takuuaika

Topcom-laitteilla on 24 kuukauden takuu. Takuuaika alkaa uuden laitteen ostopäivästä. Takuu ei kata tavallisia paristoja eikä ladattavia akkuja (AA/AAA-tyyppi).

Jos tarvitseeket tai viat aiheuttavat laitteelle vähäisiä toimintahäiriöitä tai laskevat hieman laitteen arvoa, takuu ei korvaa tällaisia menetyksiä.

Takuu myönnetään alkuperäistä kuittia tai sen jäljennöstä vastaan, jos kuittia on mainittu ostopäivämäärä ja laitteen tyyppi.

16.2 LCD-vikoja koskeva ohje

Tiukimmista mahdollisista vaatimuksista huolimatta nestekidenäyttöjen (LCD) monimutkaisessa valmistuksessa voi kuitenkin ilmetä lieviä visuaalisia puutteita. Babyviewer 4500 -nestekidenäytölle tarjotaan kuitenkin takuuhuolto, jos - näytössä on 3 kirkasta pistettä tai 5 pimeää pistettä tai yhteensä 8 kirkasta ja/tai pimeää pistettä; tai - 2 vierekkäistä kirkasta pistettä tai 2 vierekkäistä pimeää pistettä; tai

- 3 kirkasta ja/tai pimeää pistettä alueella, jonka halkaisija on 15 mm

LCD-näyttöjen valmistajat tarjoavat nämä TFT LCD-näyttöjen takuehdot. Siksi valmistaja valintansa mukaan korjaa tai vaihtaa tuotteen.

Huomaa: Kirkas piste on valkoinen tai alakuvapiste, joka on aina päällä. Pimeä piste on musta tai alakuvapiste, joka on aina pois päältä.

1 Informazioni generali

Egregio Cliente, La preghiamo di leggere queste informazioni per acquisire rapidamente familiarità con il dispositivo e imparare ad usare le sue funzioni.

2 Informazioni su questa guida per l'utente

Questa guida per l'utente contiene informazioni sul babyphone Babyviewer 4500 (qui di seguito "il dispositivo") e fornisce importanti istruzioni circa il primo uso, la sicurezza, il corretto utilizzo e la manutenzione del dispositivo.

Conservare sempre questa guida per l'utente vicino al dispositivo. Ogni persona responsabile dell'uso, della riparazione o della pulizia del dispositivo deve leggere e/o consultare la guida per l'utente. Conservare la guida per l'utente al sicuro e consegnarla al successivo proprietario del dispositivo.

3 Copyright

La presente documentazione è soggetta a copyright. Tutti i diritti sono riservati, inclusi quelli di riproduzione fotomeccanica, duplicazione e distribuzione totale o parziale, tramite processi particolari quali elaborazione dei dati, supporti di archiviazione dei dati o reti di trasmissione dei dati, così come modifiche tecniche e sostanziali.

4 Note di avvertenza

⚠ PERICOLO

Queste note di avvertenza indicano una situazione di pericolo imminente.

Se la situazione di pericolo non può essere evitata, potrebbe causare morte o lesioni gravi.

⚠ ATTENZIONE

Queste note di avvertenza indicano una situazione di pericolo potenziale.

Se la situazione di pericolo non può essere evitata, potrebbe causare lesioni e/o danni materiali.



Questo simbolo indica informazioni che faciliteranno l'uso del dispositivo.

5 Uso corretto

Il presente dispositivo è destinato esclusivamente all'uso privato (non professionale) in stanze chiuse per sorvegliare i bambini. Tutti gli altri utilizzi sono impropri e possono comportare dei rischi. Seguire sempre le procedure descritte nella presente guida per l'utente. Si declina ogni responsabilità per qualsiasi perdita o danno derivanti da un uso scorretto.

L'utente del dispositivo è il solo responsabile di qualsiasi rischio.

6 Sicurezza

6.1 Rischio di scosse elettriche

⚠ PERICOLO

Il contatto con conduttori o componenti sotto tensione elettrica può essere letale.

Seguire le istruzioni di sicurezza sottoindicate per evitare il rischio di scosse elettriche:

- Per evitare il rischio di danni al dispositivo, utilizzare solo l'adattatore di alimentazione CA fornito col dispositivo.
- Se l'adattatore di alimentazione CA, il cavo di alimentazione o la presa sono danneggiati, non utilizzare il dispositivo.
- Non aprire mai la custodia dell'adattatore di alimentazione CA. In caso di contatto con collegamenti sotto tensione o di modifica della struttura elettrica e meccanica, c'è il rischio di scosse elettriche.

- Proteggere il dispositivo dall'umidità e dalle sue infiltrazioni, oltre che dalla polvere. Scollegare immediatamente l'adattatore di alimentazione CA in caso di contatto con l'umidità.
- Scollegare immediatamente l'adattatore di alimentazione CA in caso di malfunzionamenti, durante i temporali e la pulizia del dispositivo.
- Proteggere il cavo dal contatto con superfici calde o da altre possibili fonti di pericolo ed evitare di schiacciarlo.

6.2 Utilizzo di batterie (normali o ricaricabili)

⚠ ATTENZIONE

L'uso non conforme alle istruzioni delle batterie può essere pericoloso.

- Utilizzare sempre batterie (normali o ricaricabili) dello stesso tipo.
- Assicurarsi che le batterie siano inserite con la polarità corretta. L'inserimento con la polarità scorretta può danneggiare le batterie e il dispositivo.
- Non gettare mai le batterie nel fuoco, potrebbero esplodere.
- Le estremità delle batterie non devono mai essere, accidentalmente o volutamente, messe in contatto fra di loro o con oggetti metallici. Questo può portare al surriscaldamento, all'incendio o all'esplosione.
- Tenere le batterie fuori dalla portata dei bambini. In caso di ingestione, consultare immediatamente il proprio medico.
- Batterie che perdono liquido possono provocare danni irreparabili al dispositivo. Prestare molta attenzione nel maneggiare batterie danneggiate o con perdite, a causa del rischio corrosivo. Indossare guanti di sicurezza.
- Rimuovere le batterie se il dispositivo non verrà usato per lungo tempo.

6.3 Regole generali per l'utilizzo sicuro

Seguire sempre le istruzioni di sicurezza sottoindicate per utilizzare il dispositivo in modo sicuro:

- Il dispositivo dev'essere sempre montato da un adulto. Durante il montaggio tenere le parti piccole fuori dalla portata dei bambini.
- Non permettere ai bambini di giocare con il dispositivo o i suoi componenti.
- Assicurarsi che il babyphone e il cavo di alimentazione siano sempre fuori dalla portata del bambino.
- Non coprire mai il babyphone con asciugamani, coperte, ecc.
- Sostituire sempre i componenti difettosi con parti di ricambio originali, poiché parti di ricambio diverse potrebbero non soddisfare gli standard di sicurezza.
- Spegnerne il proprio babyphone ogniqualevolta sia richiesto da un segnale, cartello o eventuali altri messaggi. Le attrezzature utilizzate da ospedali o altri istituti sanitari possono essere sensibili ai segnali ad alta frequenza di fonti esterne.

7 Funzionamento

Il babyphone è composto di due unità: una per i genitori e una per il bambino. Hanno un collegamento senza fili conforme allo standard FHSS da 2,4 GHz.

Grazie a questa tecnologia digitale, il dispositivo è protetto da intercettazioni e immune alle interferenze di altri dispositivi. L'unità bambino inizia a trasmettere appena il microfono percepisce un suono. Il suono viene riprodotto dall'unità genitore. L'utente può impostare la sensibilità del microfono (vedi "10.10 Trasmissione voce attivata (VOX)").



Il babyphone non può mai sostituire l'adeguata supervisione di un adulto; fornisce solo aiuto.

7.1 Componenti dell'unità bambino

Vedi la figura **A** sulla pagina pieghevole.

- | | |
|---|--|
| 1 LED on/off | 8 Dado di connessione alla culla |
| 2 Luce LED notturna | 9 Sensore della luce: |
| 3 LED a infrarossi per visione notturna | 10 Coperchio del vano batterie con vite |
| 4 Interruttore On/Off | 11 Altoparlante |
| 5 Obiettivo | 12 Connettore per adattatore di alimentazione CA |
| 6 Microfono | 13 Sensore della temperatura ambientale |

7.2 Componenti dell'unità genitore

Vedi la figura **B** sulla pagina pieghevole.

- | | |
|--|--|
| 14 LED volume | 23 Tasto Menu |
| 15 Microfono | 24 Tasto Conversazione |
| 16 Aumento volume/Voce successiva nel menu | 25 Tasto on/off |
| 17 Diminuzione volume/Voce precedente nel menu | 26 Clip per cintura |
| 18 Tasto Play | 27 Altoparlante |
| 19 Tasto ninnananna | 28 Connettore per adattatore di alimentazione CA |
| 20 Display a colori da 3,5" (8,8 cm) | 29 Coperchio del vano batterie con vite |
| 21 LED on/off VOX | |
| 22 LED on/off alimentazione | |

7.3 Descrizione del display

- | | | | |
|--|---|--|--|
| | Copertura assente o collegamento non avvenuto | | Icona della luminosità del display LCD |
| | Icona Volume | | Icona dell'unità di misura della temperatura |
| | Icona Melodia | | Icona luce notturna |

8 Primo utilizzo

8.1 Contenuto della confezione

Il dispositivo ha in dotazione i seguenti componenti:

- | | |
|------------------------------------|---|
| - 1 unità bambino | - 1 guida per l'utente |
| - 1 unità genitore | - 1 scheda di assistenza |
| - 2 adattatori di alimentazione CA | - 1 gruppo batterie ricaricabili Li-ion |

8.2 Inserimento delle batterie nell'unità bambino

i	<ul style="list-style-type: none"> Si può mettere in funzione l'unità bambino con 4 batterie di tipo AAA (LR03; si raccomanda l'uso di batterie alcaline) o con l'adattatore di alimentazione CA incluso. L'unità bambino non può ricaricare le batterie. Si consiglia di lasciare sempre le batterie nell'unità, anche se si utilizza l'adattatore di alimentazione CA. L'unità passerà automaticamente all'alimentazione a batteria in caso di interruzione dell'alimentazione di corrente.
----------	---

- Girare la vite del coperchio del vano batterie **10** sul retro dell'unità bambino di 90° in senso orario e rimuovere il coperchio.

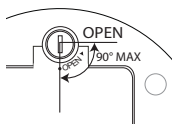

i	Non girare la vite oltre il punto "OPEN".
----------	---

- Inserire quattro batterie alcaline AAA (LR03) nel vano batterie. Verificare che la polarità sia corretta.
- Chiudere il vano batterie.

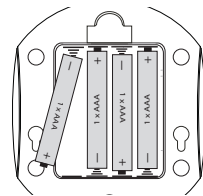

i	Non usare mai batterie usate insieme a batterie nuove.
----------	--

8.3 Collegamento dell'unità bambino all'alimentazione CA

Inserire la presa piccola dell'adattatore di alimentazione CA nel relativo connettore di alimentazione dell'unità bambino **12** e inserire l'adattatore di alimentazione CA nel connettore di alimentazione (100~240 V - 50/60 Hz).

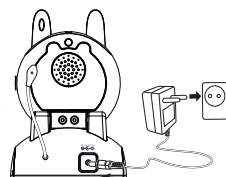

⚠ ATTENZIONE
<ul style="list-style-type: none"> Il connettore di alimentazione deve essere facilmente raggiungibile, in modo da poter estrarre velocemente il cavo di alimentazione in caso di emergenza. Utilizzare solo l'adattatore di alimentazione CA in dotazione (6 V CC/800 mA).

8.4 Inserimento del gruppo batterie ricaricabili nell'unità genitore

Vedi la figura **B** sulla pagina pieghevole.

⚠ ATTENZIONE
<ul style="list-style-type: none"> Usare solo il gruppo batterie Li-ion fornito con l'unità genitore.

- Ruotare la clip da cintura **26** verso l'alto.
- Girare la vite del coperchio **29** del vano batterie sul retro dell'unità genitore di 90° in senso antiorario e rimuovere il coperchio.

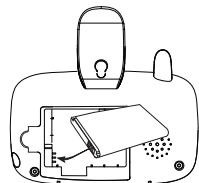

i	Non girare la vite oltre il punto "OPEN".
----------	---

- Posizionare il gruppo batterie Li-ion nel vano batterie. Assicurarsi che i contatti delle batterie facciano contatto con i contatti carica come illustrato.
- Chiudere accuratamente il vano batterie e ruotare di nuovo la clip da cintura verso il basso.

8.5 Collegamento dell'unità genitore all'alimentazione CA

- Inserire la presa piccola dell'adattatore di alimentazione CA nel relativo connettore di alimentazione **23** e inserire l'adattatore di alimentazione CA nel connettore di alimentazione (100~240 V - 50/60 Hz).

i	Occorrono circa 10 ore per caricare completamente le batterie.
----------	--

9 Installazione del Babyviewer 4500

9.1 Sintonizzazione precisa

- Posizionare la videocamera in una posizione adeguata e puntarne l'obiettivo sull'area di osservazione.
- Regolare l'angolo ruotando la videocamera.

⚠ ATTENZIONE

Non disporre la videocamera e i fili elettrici in modo che siano alla portata del bambino! Posizionare la videocamera ad almeno 1 metro di distanza dal bambino.

10 Funzionamento e uso

10.1 Accensione e spegnimento dell'unità bambino e dell'unità genitore

- Premere l'interruttore on/off (🔌) (29) per accendere l'unità genitore. Si accende (20) il display.
- Fare scorrere l'interruttore on/off (🔌) (4) per accendere l'unità bambino. Si accende (1) il LED on/off.



L'unità genitore cercherà di stabilire una connessione con l'unità bambino. Se viene visualizzata l'immagine catturata dalla videocamera, è stata stabilita una connessione.

- Premere l'interruttore on/off (🔌) (29) per spegnere l'unità genitore (mantenere premuto finché si spegne il display).
- Fare scorrere l'interruttore on/off (🔌) (4) verso il basso per accendere l'unità bambino.

10.2 Controllare la connessione tra l'unità genitore e l'unità bambino

Bisogna sempre controllare la connessione senza fili quando si usa il babyphone per la prima volta.

- Mettere l'unità genitore nella stessa stanza in cui è posta l'unità bambino, ad una distanza di almeno due metri.
- Accendere entrambi i dispositivi. L'unità genitore cercherà di stabilire una connessione con l'unità bambino.
- Il display dell'unità genitore mostrerà l'immagine catturata dall'unità bambino dopo che è stata stabilita la connessione (modalità monitor).
- I suoni percepiti dal microfono (6) vengono riprodotti dall'unità genitore.
- Il volume del suono riprodotto viene indicato dai LED del volume (14) presenti sulla parte superiore dell'unità genitore. Più alto è il volume, più LED sono accesi.
- Se non viene stabilita la connessione, l'icona di assenza di copertura viene visualizzata e viene emesso un bip.

10.3 Indicazione di assenza di copertura

La massima distanza fra l'unità bambino e quella genitore è di 300 metri, in assenza di ostacoli. Diversi fattori, come muri di mattoni e gesso, potrebbero ridurre la portata. Inoltre, i pavimenti in cemento armato potrebbero influire enormemente sulla portata. In un'abitazione, la normale portata è superiore ai 50 metri e ai 2 piani.

- Se la connessione viene interrotta, viene visualizzata l'icona di assenza di copertura ed emesso un bip.
- Ridurre la distanza fra l'unità genitore e quella bambino finché non si stabilisce una nuova connessione.

10.4 Impostazione del volume di riproduzione dell'unità genitore

Ci sono 5 livelli di volume.

- Premere il tasto su (▲) (16) per aumentare il volume.
- Premere il tasto giù (▼) (17) per diminuire il volume.

10.5 Impostazione della luminosità del display dell'unità genitore

Quando il display è acceso.

- Premere una volta il tasto Menu (☰) (23). L'icona della Luminosità appare sul display.
- Premere i tasti su (▲) (16) o giù (▼) (17) per selezionare la luminosità desiderata (5 livelli).

- Premere il tasto Menu (☰) (23) per confermare.
- Dopo 10 secondi l'unità genitore ritornerà in modalità monitor.

10.6 Indicazione temperatura

Quando il display è acceso, la temperatura della stanza del bambino verrà visualizzata nell'angolo in basso a destra.

Per impostare l'unità della temperatura:

- Premere due volte il tasto Menu (☰) (23). L'icona della temperatura viene visualizzata sul display.
- Premere il tasto su (▲) (16) o giù (▼) (17) per passare da °C (gradi Celsius), °F (gradi Fahrenheit) o "OFF" e spegnere l'indicatore della temperatura.
- Premere il tasto Menu (☰) (23) per confermare.
- Dopo 10 secondi l'unità genitore ritornerà in modalità monitor.

10.7 Parlare con il proprio bambino

È possibile utilizzare l'unità genitore per parlare col proprio bambino.



Consentire al proprio bambino di abituarsi alla funzione "parla" prima di usarla nella pratica.

- Premere il tasto conversazione (🗨️) (24) sull'unità genitore e mantenerlo premuto.
- Tenere l'unità genitore in posizione verticale con il microfono a una distanza approssimativa di 10 cm dalla propria bocca, quindi parlare nel microfono.
- Una volta terminato di parlare, rilasciare il tasto (🗨️) (24).

10.8 Riproduzione di una ninnananna

Ci sono 5 ninnananne preprogrammate che si possono riprodurre sull'unità bambino.

- Per riprodurre la ninnananna selezionata o fermare la riproduzione, premere il tasto di riproduzione (▶) (18) sull'unità bambino.
- Per selezionare una ninnananna diversa, premere ripetutamente il tasto (J) (19) fino a selezionare la ninnananna desiderata. L'icona della ninnananna mostrerà la ninnananna selezionata (1 su 5). Se non viene visualizzato nessun numero vicino all'icona della ninnananna, verranno riprodotte tutte le canzoni in successione.

Quando la ninnananna inizia a suonare, si hanno a disposizione 10 secondi per selezionarne il volume.

- Premere il tasto su (▲) (16) per aumentare il volume o il tasto giù (▼) (17) per diminuirlo.



- 10 secondi dopo l'inizio o la selezione della ninnananna, l'unità genitore ritornerà in modalità monitor. I tasti su (▲) (16) e giù (▼) (17) possono essere usati solo per selezionare il volume dell'unità genitore.
- Per selezionare il volume della ninnananna in modalità monitor, spegnere e riaccendere la ninnananna e usare il tasto (▶) (18) prima di selezionare il volume.

10.9 Accensione/spegnimento della luce notturna

- Premere 3 volte il tasto menu (☰) (23). Verrà visualizzata l'icona della luce notturna.
- Premere il tasto su (▲) (16) o giù (▼) (17) per "ON" la luce notturna (la luce notturna (2) è accesa) o "OFF".
- Premere il tasto Menu (☰) (23) per confermare.
- Dopo 10 secondi l'unità genitore ritornerà in modalità monitor.

10.10 Trasmissione voce attivata (VOX)

Durante la notte e per risparmiare energia, il Babyviewer 4500 può essere impostato in modalità VOX.

In modalità VOX, il display si accenderà non appena il microfono dell'unità del bambino capterà un suono.

L'utente può impostare la sensibilità di percezione del suono (VOX) del babyphone. Se si imposta una sensibilità alta, l'unità bambino rileva suoni più bassi.

- Premere 4 volte il tasto **25**: "VOX" viene visualizzato.
- Premere ripetutamente il tasto **16** o **17** per impostare la sensibilità del VOX.

i	La sensibilità VOX è indicata tramite una barra nera sul display: - alta sensibilità - bassa sensibilità
----------	--

- Per disattivare la modalità VOX, selezionare "OFF".
- Premere il tasto Menu **23** per confermare.
- Dopo 10 secondi l'unità genitore ritornerà in modalità monitor. Il display si spegnerà nuovamente finché l'unità bambino non capterà un suono. In modalità VOX, il led VOX **24** si illuminerà

10.11 Visione notturna

La videocamera dispone di 4 LED ad alta intensità per riprendere immagini al buio. Quando il sensore di luce integrato misura un livello di luce dell'ambiente basso, i LED si attivano automaticamente.

i	Nella modalità di visione notturna, le immagini vengono visualizzate automaticamente in bianco e nero.
----------	--

11 Pulizia e manutenzione

La presente sezione contiene importanti informazioni sulla pulizia e sulla manutenzione del dispositivo. Seguire queste istruzioni per garantire un uso senza problemi e prevenire danni al dispositivo dovuti ad una manutenzione impropria.

11.1 Istruzioni di sicurezza

▲ PERICOLO	
Rischio di lesioni mortali dovute a scosse elettriche!	
<ul style="list-style-type: none"> • Prima di pulire il dispositivo, spegnerlo e scollegare il cavo di alimentazione dalla presa. 	

▲ ATTENZIONE	
Rischio derivante da perdite di acido delle batterie	
Batterie che perdono liquido (normali o ricaricabili) possono provocare lesioni (irritazione della pelle) o danni al dispositivo. Indossare guanti di sicurezza.	

▲ ATTENZIONE	
<ul style="list-style-type: none"> • Non usare detersivi o solventi. Potrebbero intaccare l'involucro esterno e penetrare nel dispositivo causando danni irreparabili. 	

11.2 Pulizia

- Pulire il dispositivo con un panno morbido, leggermente inumidito.
- Pulire i contatti e i connettori sporchi con una spazzola morbida.
- Pulire i contatti delle batterie e il loro vano con un panno asciutto, che non sfilacci.
- Nel caso in cui il dispositivo entri in contatto con l'acqua, spegnerlo e rimuovere immediatamente le batterie. Asciugare il vano batterie con un panno morbido per ridurre l'eventuale danno provocato dall'acqua. Lasciare aperto il vano batteria finché non è completamente asciutto. Non utilizzare il dispositivo finché non è completamente asciutto.

11.3 Manutenzione

- Controllare le batterie (normali o ricaricabili) del dispositivo regolarmente e quando necessario, sostituirle.
- Controllare che i connettori e i cavi non abbiano difetti.

▲ ATTENZIONE	
<ul style="list-style-type: none"> • Se si pensa che il dispositivo sia danneggiato, farlo sempre controllare da un esperto prima di riutilizzarlo. 	

12 Risoluzione dei problemi

La presente sezione contiene importanti istruzioni per localizzare e risolvere problemi.

Seguire queste istruzioni per evitare pericoli e danni.

12.1 Istruzioni di sicurezza

▲ PERICOLO	
Rischio di lesioni mortali dovute a scosse elettriche!	
<ul style="list-style-type: none"> • Scollegare il cavo di alimentazione prima di tentare di correggere un problema. 	

▲ ATTENZIONE	
Rischio di pericoli dovuti a riparazioni scorrette	
Riparazioni eseguite in modo non corretto possono comportare seri rischi per l'utente e danneggiare il dispositivo.	
<ul style="list-style-type: none"> • Non cercare di modificare o riparare il dispositivo. • Le riparazioni del dispositivo o dei cavi devono essere eseguite esclusivamente da un tecnico o dal centro di assistenza. • Se si pensa che il dispositivo sia danneggiato (per esempio, se è caduto a terra), farlo controllare da un esperto prima di riutilizzarlo. 	

12.2 Cause e soluzioni dei problemi

La seguente tabella aiuterà a localizzare e risolvere i problemi minori.

Problema	Causa possibile	Soluzione
Il gruppo batterie ricaricabili dell'unità genitore non si ricarica	Spina della stazione di ricarica non collegata	Collegare la spina
	Contatti sporchi	Pulire i terminali della batteria e i contatti della stazione di ricarica con un panno morbido
	Il gruppo batterie ricaricabili è difettoso	Sostituire il gruppo batterie
L'unità genitore non si accende (il display rimane spento)	Il gruppo batterie ricaricabili è scarico	Ricaricare il gruppo batterie
	Dispositivo difettoso	Contattare il servizio clienti
Sul display dell'unità genitore appare l'icona di assenza di copertura	L'unità bambino non è accesa	Accendere l'unità bambino
	L'unità genitore e l'unità bambino sono troppo lontane	Ridurre la distanza tra l'unità genitore e l'unità bambino
	L'unità genitore non è sincronizzata con l'unità bambino	Sincronizzare l'unità genitore e l'unità bambino (vedi "12.3 Sincronizzazione dell'unità genitore e dell'unità bambino")
L'unità genitore non riproduce i suoni percepiti dall'unità bambino	L'impostazione del volume dell'unità genitore potrebbe essere troppo bassa.	Aumentare l'impostazione del volume dell'unità genitore
	La sensibilità del microfono dell'unità bambino può essere troppo bassa.	Controllare la sensibilità VOX e l'impostazione del volume dell'unità genitore, aumentandole se necessario

Problema	Causa possibile	Soluzione
Copertura limitata e interferenze durante la trasmissione	La copertura del dispositivo dipende dalle condizioni ambientali. Strutture di acciaio e muri di cemento armato possono compromettere la trasmissione.	Evitare gli ostacoli il più possibile.
Il dispositivo emette un fischio acuto	L'unità genitore e l'unità bambino sono troppo vicine tra loro	Aumentare la distanza ad almeno 2 metri

12.3 Sincronizzazione dell'unità genitore e dell'unità bambino

- Spegnere l'unità bambino.
- Coprire il sensore della luce con un panno nero e accendere l'unità bambino. Il LED dell'alimentazione dell'unità bambino lampeggerà velocemente per circa 15 secondi.
- Con l'unità genitore accesa, tenere premuto il tasto riproduzione per pochi secondi.
- Un'icona appare sul display.
- Premere il tasto menu per confermare la selezione.
- "C1" Appare inizialmente, dopo "C1" OK. Quando viene stabilita una connessione, l'immagine vista attraverso l'obiettivo appare sul display.

	Se compare "C1 X" (registrazione fallita), potrebbe essere necessario rimuovere le batterie dall'unità bambino per alcuni secondi prima di riprovare.
--	--

13 Istruzioni per la conservazione e lo smaltimento

	Si consiglia di conservare la confezione e il materiale di imballaggio nel caso in cui si dovesse trasportare il dispositivo in futuro.
--	---

13.1 Conservazione

Rimuovere le batterie (normali o ricaricabili) dall'unità genitore e dall'unità bambino.

Riporre il dispositivo in un luogo asciutto.

13.2 Smaltimento dei rifiuti del materiale di imballaggio



L'imballaggio è costituito da materiali che rispettano l'ambiente e che possono essere affidati al centro di smaltimento rifiuti locale per il riciclaggio.

13.3 Smaltimento rifiuti (protezione ambientale)



Smaltire il dispositivo conformemente a quanto stabilito dalla Direttiva europea 2002/96/CE, Rifiuti di Apparecchiature Elettriche ed Elettroniche (RAEE), in materia di smaltimento di dispositivi elettrici ed elettronici. Contattare il centro di smaltimento rifiuti

locale per ulteriori informazioni.

Le batterie (normali o ricaricabili) devono essere smaltite in modo ecologico secondo le norme locali.

14 Caratteristiche tecniche

Frequenza	2,4 GHz
Copertura	Esterno: fino a 300 m (in linea d'aria) Interno: fino a 50 m
Temperatura di funzionamento	da 0°C a 40°C umidità relativa da 20% a 75%
Unità genitore	
Display	LCD TFT 3,5" (8,8 cm)

Batterie ricaricabili	Gruppo batterie incluso: <ul style="list-style-type: none"> - SKL BL-50C - Li-ion - 3,7 V 1100 mAh
Adattatore di alimentazione CA	Produttore: Alimentazione sicura Modello: SW-060080EU Ingresso: 100~240V AC, 50/60Hz, 0,2A Max Uscita: 6 V CC / 800 mA
Dimensioni	circa 137 x 84 x 60 mm
Peso	125 g (senza batterie ricaricabili)
Unità bambino	
Sensore immagine	CMOS colorati
Obiettivo	f 4,4 mm, F 3,0
Visione notturna	4 LED infrarossi
Batterie	4 batterie alcaline (LR03/AAA) (non incluse)
Adattatore di alimentazione CA	Produttore: Alimentazione sicura Modello: SW-060080EU Ingresso: 100~240V CA, 50/60Hz, 0,2A Max Uscita: 6 V CC / 800 mA
Dimensioni	circa 86 x 100 x 125 mm
Peso	132 g (senza batterie)

15 Dichiarazione di conformità CE

TOPCOM EUROPE NV dichiara con la presente che il dispositivo è conforme ai requisiti essenziali e agli ulteriori provvedimenti della direttiva 1999/5/CE.

La dichiarazione di conformità si trova su <http://www.topcom.net/cedeclarations.asp>

16 Garanzia Topcom

16.1 Periodo di garanzia

Le unità Topcom sono coperte da una garanzia di 24 mesi. Il periodo di garanzia decorre dal giorno d'acquisto della nuova unità. Non esiste alcuna garanzia su batterie standard o ricaricabili (tipo AA/AAA). Avarie o vizi che causano un effetto trascurabile sul funzionamento o sul valore dell'apparecchiatura non sono coperti dalla garanzia.

La garanzia potrà ritenersi valida solo dietro presentazione della ricevuta originale di acquisto o di una copia di essa, a condizione che vi siano indicati la data di acquisto e il tipo di unità.

16.2 Procedura difetti LCD

Nonostante l'applicazione dei più alti standard di qualità, la produzione del display a cristalli liquidi (LCD) è molto complessa e sono possibili piccoli difetti nella visualizzazione. La garanzia fornita include la riparazione del display LCD del Babyviewer 4500 in caso di:

- 3 punti luminosi o 5 punti scuri o 8 punti luminosi/scuri in totale oppure

- 2 punti luminosi l'uno accanto all'altro o 2 punti scuri l'uno accanto all'altro oppure

- 3 punti luminosi e/o scuri in un'area di 15 mm di diametro

Queste condizioni di garanzia per i display TFT LCD sono offerte dai produttori del display LCD. Perciò,

in presenza di tali condizioni, il prodotto verrà riparato o sostituito.

Nota: per punto luminoso si intende un punto bianco o subpixel che rimane sempre acceso. Per punto scuro si intende un punto nero o subpixel che rimane sempre spento.

1 Geral

Caro cliente,
Pedimos-lhe que leia estas informações de modo a familiarizar-se rapidamente com este equipamento e conhecer as suas funções.

2 Informações relativas a este Manual do Utilizador

Este manual contém informações sobre o dispositivo de monitorização de bebés Babyviewer 4500 (daqui em diante referido como "o equipamento") e proporciona instruções importantes sobre a instalação, utilização adequada e segura, e respectiva manutenção. Mantenha sempre o Manual do Utilizador junto do equipamento. Todas as pessoas responsáveis pela operação, reparação ou limpeza do equipamento devem ler e/ou consultar o Manual do Utilizador. Mantenha o Manual do Utilizador num local seguro e transfira-o juntamente com o equipamento se este mudar de mãos.

3 Copyright

A presente documentação está protegida por direitos de autor (copyright). Todos os direitos reservados, incluindo os direitos de reprodução total ou parcial fotomecânica, duplicação ou distribuição por meio de processos particulares, como tratamento de dados, suporte de dados ou redes de dados, bem como alterações substantivas e técnicas do respectivo conteúdo.

4 Advertências

⚠ PERIGO

Esta advertência alerta para uma situação de perigo imediato.

Caso não seja evitada, pode resultar em morte ou ferimentos graves.

⚠ ATENÇÃO

Esta advertência alerta para uma situação potencialmente perigosa.

Caso não seja evitada, pode resultar em ferimentos e/ou danos materiais.



Este símbolo indica informações que facilitam a utilização do equipamento.

5 Utilização adequada

Este equipamento destina-se exclusivamente a utilização privada (não profissional) em salas fechadas para a monitorização de bebés. Todas as outras utilizações não são adequadas e podem resultar em perigo. Respeite sempre as instruções fornecidas neste Manual do Utilizador. Não se aceita a responsabilidade por quaisquer perdas ou danos resultantes da sua utilização inadequada. O utilizador do equipamento é o único responsável por todos os riscos.

6 Segurança

6.1 Risco de choque eléctrico

⚠ PERIGO

O contacto com os condutores ou componentes eléctricos sob tensão pode ser fatal.

Respeite as seguintes instruções de segurança de modo a evitar o risco de choque eléctrico:

- Para evitar o risco de causar danos ao equipamento, utilize apenas o transformador de corrente CA fornecido com o equipamento.
- Não utilize o equipamento caso o transformador de corrente CA, o cabo de alimentação ou a ficha estejam danificados.
- Nunca abra a caixa do transformador de corrente. Existe o risco de choque eléctrico se tocar em quaisquer contactos ou ligações eléctricas sob tensão, ou se modificar a construção eléctrica ou mecânica do dispositivo.

- Proteja o equipamento de humidade e penetração de humidade, e mantenha-o livre de pó. Desligue imediatamente o transformador de corrente CA da tomada em caso de contacto com líquidos/humidade.
- Desligue o transformador de corrente CA da tomada em caso de avaria, durante trovoadas e durante a limpeza do equipamento.
- Proteja o cabo do contacto com superfícies quentes ou outras fontes de perigo, e não permita que fique entalado/dobrado.

6.2 Utilização de pilhas (normais ou recarregáveis)

⚠ ATENÇÃO

Não utilizar as pilhas de acordo com as instruções pode resultar em perigo.

- Utilize sempre pilhas do mesmo tipo (normais ou recarregáveis).
- Assegure-se de que as pilhas são instaladas com a polaridade correcta. Instalar pilhas com a polaridade incorrecta pode causar danos nas pilhas e no equipamento.
- Nunca elimine pilhas no fogo, devido ao risco de explosão.
- Nunca permita que os terminais das pilhas entrem em contacto uns com os outros ou com objectos metálicos, quer intencional quer acidentalmente. Isto pode provocar o sobreaquecimento, explosão ou incêndios.
- Mantenha as pilhas longe do alcance das crianças. Em caso de ingestão, consulte imediatamente o médico.
- As fugas de líquido das pilhas podem causar danos permanentes ao equipamento. Tenha especial cuidado ao manusear pilhas danificadas ou com fugas, devido ao risco de corrosão. Utilize luvas de protecção.
- Retire as pilhas caso não preveja vir a utilizar o equipamento durante um período de tempo prolongado.

6.3 Regras gerais de utilização segura

Para assegurar uma utilização segura do equipamento, respeite sempre as seguintes instruções de segurança:

- O equipamento tem sempre de ser montado por um adulto. Durante a montagem, mantenha as peças pequenas fora do alcance das crianças.
- Não permita que as crianças brinquem com o equipamento ou com as suas partes.
- Assegure-se que a unidade do bebé e o cabo de alimentação se encontram fora do alcance do bebé.
- Nunca cubra a unidade do bebé (com uma toalha, cobertor, etc.).
- Os componentes defeituosos devem sempre ser substituídos por peças sobressalentes originais, dado que outros componentes podem não respeitar os padrões de segurança.
- Desligue o equipamento sempre que tal lhe seja solicitado por um sinal, um cartaz ou qualquer outra mensagem. O equipamento utilizado em hospitais e outras unidades de cuidados de saúde pode ser sensível aos sinais de alta frequência de fontes externas.

7 Operação

O dispositivo de monitorização de bebés é composto por duas unidades: uma unidade para os adultos e outra para o bebé. Estes encontram-se ligados através de uma ligação sem fios em conformidade com o padrão 2,4 GHz FHSS.

Grças a esta tecnologia digital, o equipamento está protegido contra audição por terceiros não autorizados e é imune a interferências de outros dispositivos.

A unidade do bebé inicia a transmissão logo que o seu microfone detecte um som. O som é captado e reproduzido na unidade do adulto. A sensibilidade do microfone pode ser ajustada pelo utilizador (ver "10.10 Transmissão activada por voz (VOX)").



O dispositivo de monitorização de bebés nunca substitui a supervisão adequada por um adulto; apenas serve de complemento

7.1 Componentes da unidade do bebé

Ver imagem **A** na página desdobrável.







- | | |
|---|---|
| 1 LED Ligado/Desligado | 8 Porca do conector de bço |
| 2 Luz nocturna LED | 9 Sensor de luz |
| 3 LED de infravermelhos para visao nocturna | 10 Tampa do compartimento das pilhas com parafuso |
| 4 Interruptor Ligar/Desligar | 11 Altifalante |
| 5 Lente | 12 Conector para o transformador de corrente |
| 6 Microfone | 28 Conector para o transformador de corrente CA |
| 7 Cavidade para montagem na parede | 29 Sensor de temperatura do quarto |

7.2 Componentes da unidade do adulto

Ver imagem **B** na página desdobrável.

- | | |
|--|---|
| 14 LEDs de volume | 22 LED Ligado/Desligado |
| 15 Microfone | 23 Botão de Menu |
| 16 Aumentar o volume / Item seguinte do menu | 24 Botão Premir Para Falar (Push to Talk - PTT) |
| 17 Diminuir o volume / Item anterior do menu | 25 Botão Ligar/Desligar |
| 18 Botão Tocar | 26 Clipe de cinto |
| 19 Botão melodia | 27 Altifalante |
| 20 Ecrã a cores de 3,5" (8,8cm) | 28 Conector para o transformador de corrente CA |
| 21 LED de VOX Ligado/Desligado | 29 Tampa do compartimento das pilhas com parafuso |

7.3 Descrição do ecrã

- | | | | |
|--|--------------------------------|---|--|
|  | Fora do alcance ou sem ligação |  | Ícone de visualização da luminosidade do LCD |
|  | Ícone Volume |  | Ícone de unidades de temperatura |
|  | Ícone de melodia |  | Ícone luz nocturna |

8 Primeira utilização

8.1 Conteúdo da embalagem

O equipamento é fornecido de origem com os seguintes componentes:

- | | |
|------------------------------------|---|
| - 1 unidade do bebé | - 1 manual do utilizador |
| - 1 unidade do adulto | - 1 cartão de assistência |
| - 2 transformadores de corrente CA | - 1 conjunto de pilhas recarregáveis de iões de lítio |

8.2 Colocação das pilhas na unidade do bebé

i	<ul style="list-style-type: none"> • Pode operar a unidade do bebé com 4 pilhas AAA (LR03; recomendam-se pilhas alcalinas) ou com o transformador de corrente CA incluído. • A unidade do bebé não carrega as pilhas. Recomenda-se que deixe sempre pilhas na unidade, mesmo que utilize o transformador de corrente CA. Desta forma, a unidade passa automaticamente para alimentação por pilhas em caso de falha na rede eléctrica.
----------	--

- Rode o parafuso na tampa do compartimento das pilhas, **10** na traseira da unidade do bebé, 90° no sentido anti-horário e retire a tampa do compartimento das pilhas.

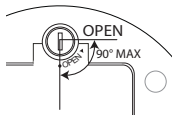

i	Não rode o parafuso para além da posição indicada com "Open".
----------	---

- Coloque três pilhas alcalinas AAA (LR03/tipo lanterna) no compartimento das pilhas. Assegure-se de que as instala com a polaridade correcta.
- Feche o compartimento das pilhas.

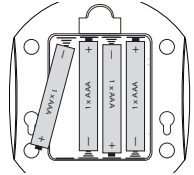

i	Nunca misture pilhas usadas com pilhas novas.
----------	---

8.3 Ligação da unidade do bebé à corrente eléctrica

Introduza a ficha pequena do transformador de corrente CA no conector para ligação à corrente eléctrica da unidade do bebé **12** e ligue o transformador de corrente a uma tomada eléctrica (100-240 V - 50/60 Hz).

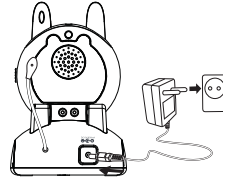

⚠ ATENÇÃO	
•	A tomada de corrente deve ser de fácil acesso de modo a que possa rapidamente desligar a ficha da tomada, em caso de emergência.
•	Utilize apenas o transformador de corrente fornecido (6 V CC / 800 mA).

8.4 Colocação do conjunto de pilhas recarregáveis na unidade do adulto

Ver imagem **B** na página desdobrável.

⚠ ATENÇÃO	
•	Utilize apenas o conjunto de pilhas recarregáveis de iões de lítio fornecido na unidade do adulto.

- Rode o clipe de cinto **26** para cima.
- Rode o parafuso na tampa **29** do compartimento das pilhas, na traseira da unidade do adulto, 90° no sentido anti-horário e retire a tampa do compartimento das pilhas.

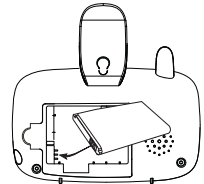

i	Não rode o parafuso para além da posição indicada com "Open".
----------	---

- Coloque o conjunto de pilhas de iões de lítio no compartimento das pilhas. Assegure-se de que os contactos das pilhas estão em contacto com os contactos de carregamento, tal como ilustrado.
- Feche cuidadosamente o compartimento das pilhas e rode o clipe de cinto de volta para baixo.

8.5 Ligação da unidade do adulto à corrente eléctrica

- Introduza a ficha pequena do transformador de corrente CA no conector para ligação à corrente eléctrica **28** e ligue o transformador de corrente a uma tomada eléctrica (100-240 V - 50/60 Hz).

i	Demora cerca de 10 horas até que as pilhas estejam totalmente carregadas.
----------	---

9 Instalação do Babyviewer 4500

9.1 Sintonização fina

- Coloque a câmara num local adequado e aponte a lente da câmara para a área de observação.
- Ajuste o ângulo rodando a câmara.

⚠️ ATENÇÃO

Não coloque a câmara e os fios ao alcance do bebé!
Fixe a câmara a pelo menos 1 metro de distância do bebé.

10 Operação e utilização

10.1 Ligar e desligar a unidade do bebé e a unidade do adulto

- Prima o botão Ligar/Desligar (🔌) (29) para ligar a unidade do adulto. O ecrã (20) é activado.
- Coloque o botão Ligar/Desligar (🔌) (4) para cima para ligar a unidade do bebé. O LED indicador de Ligado/Desligado (1) acende-se.



A unidade do adulto irá tentar estabelecer uma ligação com a unidade do bebé. Se for apresentada uma imagem da câmara, foi estabelecida a ligação.

- Prima o interruptor de Ligar/Desligar (🔌) (29) para desligar a unidade do adulto (premiendo e mantendo premido até que o visor se apague).
- Coloque o botão Ligar/Desligar (🔌) (4) para baixo para desligar a unidade do bebé.

10.2 Verificar a ligação entre a unidade do adulto e a unidade do bebé

Deve sempre verificar a ligação sem fios entre as unidades quando utilizar o dispositivo de monitorização do bebé pela primeira vez.

- Coloque a unidade do adulto na mesma sala que a unidade do bebé, separadas uma da outra pelo menos dois metros.
- Ligue ambos os dispositivos. A unidade do adulto irá tentar estabelecer uma ligação com a unidade do bebé.
- O ecrã da unidade do adulto irá mostrar a imagem captada pela unidade do bebé depois da ligação ter sido estabelecida (modo de monitorização do bebé).
- Os sons captados pelo microfone (6) são reproduzidos na unidade do adulto.
- O volume do som reproduzido é indicado pelos LEDs de volume (14) no cimo da unidade do adulto. Quanto mais elevado o volume, maior o número de LED que se iluminam.
- Se não foi estabelecida uma ligação, o ícone fora do alcance é apresentado e ouve-se um sinal sonoro (bip).

10.3 Indicação de fora do alcance

O alcance máximo entre as unidades do adulto e do bebé é de 300 metros em campo aberto. Vários factores, tais como paredes de tijolo e outras, reduzem o alcance. Além disso, pisos de betão armado influenciam fortemente o alcance. Numa residência, o alcance de operação normal é de 50 metros e dois pisos.

- Se uma ligação for interrompida, o ícone fora do alcance é apresentado e ouve-se um sinal sonoro (bip).
- Reduza a distância entre as unidades do adulto e do bebé até que uma nova ligação seja estabelecida.

10.4 Definir o volume da reprodução de som na unidade do adulto

Existem 5 níveis de volume.

- Prima o botão (▲) (16) para aumentar o volume.
- Prima o botão (▼) (17) para diminuir o volume.

10.5 Configurar a luminosidade do ecrã da unidade do adulto

Com o ecrã ligado.

- Prima o botão de menu (☰) (23) uma vez. O ícone de luminosidade é apresentado.

- Prima o botão para cima (▲) (16) ou o botão para baixo (▼) (17) para seleccionar a luminosidade pretendida (5 níveis).
- Prima o botão menu (☰) (23) para confirmar.
- Passados 10 segundos, a unidade do adulto retoma o modo de monitorização do bebé.

10.6 Indicação da temperatura

Quando o ecrã está ligado, a temperatura do quarto do bebé é apresentada no canto inferior direito.

Para configurar a unidade de apresentação da temperatura:

- Prima duas vezes o botão de menu (☰) (23). O ícone de temperatura é apresentado.
- Prima o botão para cima (▲) (16) ou o botão para baixo (▼) (17) para apresentação da temperatura em °C (Celsius), °F (Fahrenheit) ou "OFF", para desligar a apresentação da temperatura.
- Prima o botão menu (☰) (23) para confirmar.
- Passados 10 segundos, a unidade do adulto retoma o modo de monitorização do bebé.

10.7 Falar com o seu bebé

Pode utilizar a unidade do adulto para falar com o bebé.



Permita ao bebé que se habitue à função de falar antes de o utilizar na prática.

- Prima o botão Falar (🗨️) (24) na unidade do adulto e mantenha-o premido.
- Mantendo a unidade do adulto na vertical, a aproximadamente 10 cm da boca, fale na direcção do microfone.
- Solte o botão (🗨️) (24) quando tiver acabado de falar.

10.8 Tocar uma melodia

Existem 5 melodias pré-programadas que podem ser tocadas na unidade do bebé.

- Para iniciar a reprodução da melodia seleccionada, ou para parar a sua reprodução, prima o botão Tocar (▶) (18) na unidade do bebé.
- Para seleccionar uma melodia diferente, prima repetidamente o botão melodia (🎵) (19) até que a melodia pretendida seja seleccionada. O ícone melodia é apresentado com a melodia seleccionada (1 a 5). Caso não seja apresentado um número a seguir ao ícone melodia, todas as melodias serão tocadas sucessivamente.

Quando uma melodia começa a tocar, tem 10 segundos para definir o volume de reprodução do som.

- Prima o botão para cima (▲) (16) para aumentar o volume ou o botão para baixo (▼) (17) para diminuir o volume.



- 10 segundos depois do início ou da selecção da melodia, a unidade do adulto regressa ao modo de monitorização do bebé. Depois disso, o botão para cima (▲) (16) e o botão para baixo (▼) (17) apenas podem ser utilizados para definir o volume na unidade do adulto.
- Para configurar o volume da melodia em modo de monitorização, termine e volte a arrancar com a reprodução da melodia, utilizando o botão (▶) (18) e depois configure o volume.

10.9 Ligar e desligar a luz nocturna

- Primo botão menu (☰) (23) 3 vezes. O ícone de luz nocturna é apresentado.
- Prima o botão para cima (▲) (16) ou o botão para baixo (▼) (17) para definir a luz nocturna como "ON" (luz nocturna (2) ligada) ou "OFF".
- Prima o botão menu (☰) (23) para confirmar.
- Passados 10 segundos, a unidade do adulto retoma o modo de monitorização do bebé.

10.10 Transmissão activada por voz (VOX)

Durante a noite e para poupar energia, o Babyviewer 4500 pode ser definido para modo VOX.

No modo VOX, o ecrã será activado logo que o microfone da unidade do bebé capte algum som.

Pode configurar a sensibilidade da detecção do som (VOX) da unidade do bebé. Se a sensibilidade estiver definida para alta, a unidade do bebé irá responder a sons mesmo que fracos.

- Prima o botão 23 4 vezes. "VOX" é apresentado.
- Prima repetidamente o botão 16 ou 17 para definir a sensibilidade VOX.

i	A sensibilidade VOX é indicada por uma barra preta no ecrã: - sensibilidade elevada - sensibilidade baixa
----------	---

- Para desligar o modo VOX, seleccione "OFF".
- Prima o botão menu 23 para confirmar.
- Passados 10 segundos, a unidade do adulto retoma o modo de monitorização do bebé. O ecrã irá desligar-se até que algum som seja detectado pela unidade do bebé. No modo VOX, o LED VOX acende-se

10.11 Visão nocturna

A câmara tem 4 LEDs de alta intensidade para captar imagens nítidas na escuridão. Quando o foto-sensor integrado mede um nível de luz ambiente baixo, os LEDs são activados automaticamente.

i	A imagem muda automaticamente para o modo preto e branco no modo de visão nocturna.
----------	---

11 Limpeza e manutenção

Esta secção contém instruções importantes para limpar e manter o equipamento.

Siga estas instruções para assegurar uma utilização sem problemas e evitar danos no equipamento devidos a manutenção inadequada.

11.1 Instruções de Segurança

⚠ PERIGO
Risco de ferimentos fatais devidos a choque eléctrico!
• Antes de limpar o equipamento, desligue-o e retire a ficha da fonte de alimentação da tomada eléctrica.

⚠ ATENÇÃO
Risco devido a fugas de líquido das pilhas
As fugas de líquido das pilhas (normais ou recarregáveis) podem causar lesões (irritação da pele) ou danos no equipamento. Utilize luvas de protecção.

⚠ ATENÇÃO
• Não utilize agentes de limpeza ou solventes. Estes podem danificar a caixa ou penetrar no equipamento causando danos permanentes.

11.2 Limpeza

- Limpe o equipamento com um pano suave ligeiramente humedecido.
- Limpe conectores e contactos sujos com um pincel suave.
- Limpe os contactos das pilhas e do compartimento das pilhas com um pano seco que não liberte partículas.
- Caso a unidade se molhe, desligue-a da tomada e retire imediatamente as pilhas. Limpe o compartimento das pilhas com um pano macio de modo a minimizar os danos potenciais causados pela água. Deixe o compartimento das pilhas aberto até estar completamente seco. Não utilize o equipamento até estar completamente seco.

11.3 Manutenção

- Verifique regularmente as pilhas (normais ou recarregáveis) do equipamento e substitua-as quando necessário.
- Verifique conectores e cabos quanto a danos.

⚠ ATENÇÃO
• Se suspeitar que o equipamento está danificado, peça a um perito que o inspeccione antes de o utilizar novamente.

12 Diagnóstico de avarias

Esta secção proporciona instruções importantes para identificar e corrigir problemas.

Siga estas instruções para evitar perigos e danos.

12.1 Instruções de Segurança

⚠ PERIGO
Risco de ferimentos fatais devidos a choque eléctrico!
• Desligue a ficha da tomada antes de tentar corrigir qualquer problema.

⚠ ATENÇÃO
Risco de acidente devido a reparações incorrectas
As reparações incorrectas podem expor os utilizadores a perigos e causar danos no equipamento.
• Nunca tente modificar ou reparar o equipamento.
• As reparações devem ser sempre efectuadas por especialistas ou no centro de assistência.
• Caso suspeite que o equipamento se encontra danificado (por exemplo, se caiu no chão), peça a um especialista que o verifique antes de o utilizar de novo.





12.2 Problemas - causas e soluções

O quadro que se segue destina-se a ajudá-lo a identificar e a resolver problemas simples.

Problema	Causa possível	Solução
O conjunto de pilhas recarregáveis da unidade do adulto não carrega	A estação de carregamento não está ligada à electricidade	Ligue a ficha à tomada
	Os contactos estão sujos	Limpe os terminais da bateria e os contactos da estação de carregamento com um pano macio
	O conjunto de pilhas recarregáveis está estragado	Substitua o conjunto de pilhas recarregáveis
A unidade do adulto não se liga (o ecrã não apresenta nada)	O conjunto de pilhas recarregáveis está descarregado	Carregue o conjunto de pilhas recarregáveis
	O equipamento está estragado	Contacte o serviço de assistência ao cliente
O ícone "fora de alcance" aparece no ecrã da unidade do adulto	A unidade do bebé não está ligada	Ligue a unidade do bebé
	A unidade do adulto está demasiado afastada da unidade do bebé	Reduza a distância entre a unidade do adulto e a unidade do bebé
	A unidade do adulto não está registada junto da unidade do bebé	Registe a unidade do adulto na unidade do bebé (ver "12.3 Registrar a unidade do adulto na unidade do bebé")

Problema	Causa possível	Solução
A unidade do adulto não reproduz os sons captados pela unidade do bebé	O volume da unidade do adulto poderá estar demasiado baixo. A sensibilidade do microfone da unidade do bebé está demasiado baixa	Aumente o volume de som da unidade do adulto Verifique a sensibilidade VOX e a definição de volume da unidade do adulto, aumentando se necessário
Alcance limitado e interferências durante a transmissão	O alcance do equipamento depende da envolvente. Estruturas em aço e paredes de betão poderão limitar a transmissão	Elimine obstáculos tanto quanto possível
O equipamento emite um apito agudo	A unidade do adulto está demasiado perto da unidade do bebé	Aumente a distância para pelo menos 2 metros

12.3 Registrar a unidade do adulto na unidade do bebé

- Desligue a unidade do bebé.
- Cubra o sensor de luz com um pano preto e volte a ligar a unidade do bebé. O LED ligado na unidade do bebé pisca rapidamente durante aproximadamente 15 segundos.
- Com a unidade do adulto ligada, prima e mantenha premido o botão Tocar   durante alguns segundos.
- É apresentado um ícone no ecrã.
- Prima o botão menu   para confirmar a selecção.
- “C1” aparece inicialmente, e de seguida “C1 OK”. Quando a ligação é estabelecida, a imagem captada pela lente é apresentada no ecrã.

	Se “C1 X” for apresentado (registo não sucedido), poderá ser necessário retirar as pilhas da unidade do bebé durante alguns segundos e tentar de novo.
--	---

13 Instruções de armazenamento e eliminação

	Recomendamos que conserve a caixa e os materiais de embalagem de modo a que possa transportar o equipamento no futuro, caso seja necessário.
--	--

13.1 Armazenamento

Retire as pilhas (normais ou recarregáveis) da unidade do adulto e da unidade do bebé. Armazene o equipamento num local seco.

13.2 Eliminação dos materiais de embalagem

 Os materiais de embalagem são materiais ecológicos e podem ser colocados nos pontos de reciclagem.

13.3 Eliminação (protecção ambiental)



Elimine o equipamento em nos termos da Directiva CE 2002/96/CE sobre Resíduos de Equipamentos Eléctricos e Electrónicos (REEE) que respeita à eliminação deste tipo de resíduos. Contacte o departamento municipal responsável pela

eliminação de resíduos para mais informações. As pilhas (normais ou recarregáveis) devem ser eliminadas de modo a não danificar o ambiente, em conformidade com os regulamentos locais.

14 Dados técnicos

Frequência	2,4GHz
Alcance	No exterior: até 300 m (linha de visão) No interior: até 50 m

Temperatura de funcionamento	0°C a 40°C 20% a 75% de humidade relativa
Unidade do adulto	
Ecrã	3,5" (8,8 cm) TFT LCD
Pilhas recarregáveis	Conjunto de pilhas incluído: – SKL BL-50C – Iões de lítio – 3,7V 1100 mAh
Transformador de corrente CA	Fabricante: Sure Power Modelo: SW-060080EU Entrada : 100~240V AC, 50/60Hz, 0,2A Máx Saída: 6 V CC / 800 mA
Dimensões	aprox. 137 x 84 x 60 mm
Peso	125 g (sem o conjunto de pilhas recarregáveis)
Unidade do bebé	
Sensor de imagem	CMOS a cores
Lente	f 4,4mm, F 3,0
Visão nocturna	4 LED infravermelhos
Pilhas	4 pilhas alcalinas (LR03/AAA) (não incluídas)
Transformador de corrente CA	Fabricante: Sure Power Modelo: SW-060080EU Entrada : 100~240V AC, 50/60Hz, 0,2A Máx Saída: 6 V CC / 800 mA
Dimensões	aprox. 86 x 100 x 125 mm
Peso	132 g (sem pilhas)

15 Declaração de Conformidade CE

A TOPCOM EUROPE N.V. declara que este dispositivo se encontra em conformidade com os requisitos essenciais e outras disposições relevantes da Directiva 1999/5/CE.

A declaração de conformidade pode ser consultada em <http://www.topcom.net/cedeclarations.asp>

16 Garantia da Topcom

16.1 Período de garantia

As unidades Topcom têm um período de garantia de 24 meses. O período de garantia entra em efeito a partir da data de compra da unidade. Não há nenhuma garantia em pilhas padrão ou recarregáveis (tipo AA/AAA). Consumíveis ou defeitos que causem um efeito negligenciável no funcionamento ou no valor do equipamento não são abrangidos. A prova de garantia terá de ser dada com a apresentação da respectiva confirmação de compra, ou uma cópia da mesma, na qual apareçam indicados a data de compra e o modelo da unidade.

16.2 Política quanto a defeitos no LCD

Apesar de cumprir as normas mais exigentes, o complexo fabrico de ecrãs de cristais líquidos LCD pode produzir pequenas imperfeições visuais. No entanto, é proporcionado um serviço de garantia relativamente ao ecrã LCD do seu Babyviewer 4500 caso existam:

- 3 pontos brilhantes ou 5 pontos escuros ou 8 pontos brilhantes e/ou escuros no total; ou
- 2 pontos brilhantes adjacentes ou 2 pontos escuros adjacentes; ou
- 3 pontos brilhantes e/ou escuros numa área com um diâmetro de 15mm

Estas condições de garantia do ecrã TFT LCD são oferecidas pelos fabricantes do ecrã LCD. Desta forma, mediante o seu parecer, o produto será reparado ou substituído.

Note: Um ponto brilhante é um pixel branco ou um sub-pixel que está sempre ligado. Um ponto escuro é um pixel preto ou um sub-pixel que está sempre desligado.

1 Všeobecně

Vážený zákazniku,

Žádáme vás, abyste si přečetli tyto informace, seznámili se s tímto zařízením a naučili se, jak používat jeho funkce.

2 Informace ohledně příručky pro uživatele

Tato uživatelská příručka obsahuje informace ohledně video chůvičky Babyviewer 4500 (dále označována jako „přístroj“) a poskytuje důležité pokyny pro úvodní použití, bezpečnost, správné použití a údržbu tohoto přístroje.

Vždy mějte uživatelskou příručku v blízkosti přístroje. Každá osoba odpovědná za provoz, opravu nebo čištění přístroje si musí přečíst a/nebo používat uživatelskou příručku.

Uchovávejte tuto uživatelskou příručku na bezpečném místě a poskytněte ji dalšímu vlastníkovi přístroje.

3 Chráněno autorským právem

Tento dokument je chráněn autorským právem.

Všechna práva jsou vyhrazena, včetně práv fotomechanické reprodukce, kopírování či distribuce zvláštními prostředky, jako je datové zpracování, ukládání na médích či na sítích, buď celkové nebo částečně, stejně jako technické změny a změny obsahu.

4 Upozornění

⚠ NEBEZPEČÍ

Toto upozornění poukazuje na možnost rizikové situace.

Pokud nedáte pozor na rizikové situace, je zde možnost usmrcení či vážného zranění.

⚠ POZOR

Toto upozornění poukazuje na možnost rizikové situace.

Pokud nedáte pozor na rizikové situace, je zde možnost poranění a/nebo poškození zařízení.



Tento symbol poukazuje na informaci usnadňující použití tohoto přístroje.

5 Správné použití

Tento přístroj je určen výhradně pro soukromé (neprofesionální) použití v uzavřených místnostech pro monitorování dětí. Jakékoli jiné způsoby použití nejsou správné a mohou vést k rizikům.

Vždy postupujte podle pokynů uvedených v této uživatelské příručce. V případě ztráty nebo poškození při nesprávném použití nelze uplatnit žádnou záruku. Uživateli tohoto přístroje má výhradní zodpovědnost za všechna rizika.

6 Bezpečnost

6.1 Riziko elektrického šoku

⚠ NEBEZPEČÍ

Kontakt s vodiči nebo se součástkami pod elektrickým napětím může být smrtelné.

Dodržujte následující bezpečnostní pokyny, abyste se vyhnuli riziku elektrického šoku:

- Pro zamezení rizika poškození přístroje použijte pouze AC adaptér pro síť dodávaný s přístrojem.
- Nepoužívejte přístroj, pokud je AC adaptér pro síť, napájecí kabel či zástrčka poškozená.
- Nikdy neotvírejte kryt AC adaptéru pro síť. Existuje zde riziko elektrického šoku, pokud se dotknete jakéhokoliv kontaktu či spoje pod elektrickým napětím nebo pokud provedete změnu elektrické či mechanické konstrukce.
- Chraňte tento přístroj proti vlhku a vniknutí vlhka a také před prachem. V případě kontaktu s vlhkem odpojte okamžitě AC adaptér pro síť.
- V případě špatného fungování, bouře a během čištění přístroje odpojte AC adaptér pro síť.
- Chraňte kabel před horkým povrchem nebo před jakýmkoliv jiným zdrojem rizika a zamezte jeho skřípnutí.

6.2 Použití baterií (běžných nebo dobíjecích)

⚠ POZOR

Pokud nepoužijete baterie dle pokynů, můžete se vystavit riziku.

- Vždy používejte baterie (běžné nebo dobíjecí) stejného typu.
- Ujistěte se, že baterie jsou instalovány se správnou polaritou. Poškození baterií a přístroje může být způsobem instalací s nesprávnou polaritou.
- Nikdy nevhazujte baterie do ohně, je zde riziko exploze.
- Dbejte na to, aby se terminály baterií nikdy nedostaly do vzájemného kontaktu nebo do kontaktu s kovovými předměty, a to záměrně či náhodně. To může způsobit přehřátí, oheň či explozi.
- Uchovávejte baterie mimo dosah dětí. V případě spolknutí se okamžitě obraťte na lékaře.
- Kapalina z vytékajících baterií může způsobit trvalé poškození zařízení. Dbejte zvýšené opatrnosti v případě manipulace s poškozenými nebo tekoucími baterie, je zde riziko koroze. Noste ochranné rukavice.
- Pokud přístroj po delší dobu nepoužíváte, vyjměte baterie.

6.3 Všeobecná pravidla pro bezpečné použití

Pro zajištění bezpečného použití zařízení vždy postupujte podle následujících bezpečnostních pokynů:

- Přístroj musí vždy sestavovat dospělá osoba. Během montáže dbejte na to, aby malé části byly mimo dosah dětí.
- Neumožněte dětem, aby si hrály s přístrojem nebo s jeho díly.
- Ujistěte se, že chůvička a napájecí kabel jsou vždy mimo dosah dětí.
- Vysílačku nikdy nezakrývejte (ručníkem, přikrývkou atd.).
- Vadné součástky je nutné vždy vyměnit za originální, jelikož jiné součástky by nemusely splňovat bezpečnostní standardy.
- Kdykoliv je to požadováno (na plakátu, značením či jinak), vypněte chůvičku. Zařízení používaná v nemocnicích a v jiných zdravotnických organizacích může být citlivé na signály externích zdrojů.

7 Používání

Chůvička se skládá ze dvou částí: jedna pro rodiče a druhá pro dítě. Jsou propojené bezdrátově pomocí standardu 2,4 GHz FHSS.

Díky digitální technologii je toto zařízení chráněno proti odposlechu a je imunní proti interferencím z ostatních zařízení. Jednotka u dítěte začne vysílat, jakmile mikrofon zachytí zvuk. Zvuk je přenesen do jednotky rodiče. Citlivost mikrofonu může nastavit uživatel (viz "10.10 Hlasem aktivovaný přenos (VOX)").



Chůvička nikdy nemůže nahradit dohled dospělou osobou, slouží pouze jako pomocný prvek.

7.1 Součásti dětské jednotky

Viz obrázek [A] na přehybu stránky.

- | | | | |
|---|---|----|---------------------------------|
| 1 | Kontrolka zapnutí/vypnutí | 8 | Šroub pro hlavní konektor |
| 2 | LED kontrolka nočního světla | 9 | Světelný senzor |
| 3 | Infračervená LED kontrolka pro noční vidění | 10 | Kryt baterie se šroubem |
| 4 | Hlavní vypínač | 11 | Reproduktor |
| 5 | Objektiv | 12 | Konektor pro AC adaptér do sítě |
| 6 | Mikrofon | 13 | Senzor pokojové teploty |
| 7 | Otvor pro montáž na zeď | | |

7.2 Součásti rodičovské jednotky

Viz obrázek [B] na přehybu stránky.

- | | |
|--|---|
| 14 LED kontrolka pro hlasitost | 22 LED kontrolka zapnutí/vypnutí on/off |
| 15 Mikrofon | 23 Tlačítko Nabídka |
| 16 Zvýšení hlasitosti / Položka dalšího menu | 24 Tlačítko Push To Talk |
| 17 Snížení hlasitosti / Položka předchozího menu | 25 Vypínač |
| 18 Tlačítko přehrávání | 26 Spona pro upevnění na opasek |
| 19 Tlačítko pro ukolébavku | 27 Reproduktor |
| 20 Barevný displej 3,5" (8,8 cm) | 28 Konektor pro AC adaptér do sítě |
| 21 LED kontrolka zapnutí/vypnutí VOX on/off | 29 Kryt baterie se šroubem |

7.3 Popis displeje

- | | | | |
|--|------------------------------|---|---------------------------------|
|  | Mimo dosah nebo není spojení |  | Ikonka LCD displeje pro jasnost |
|  | Ikonka hlasitosti |  | Ikonka teplotní jednotky |
|  | Ikonka melodie |  | Ikonka nočního světla |

8 Počáteční použití

8.1 Obsah balení

Přístroj je dodáván standardně s následujícími položkami:

- | | |
|-------------------------|---|
| - 1 dětská jednotka | - 1 uživatelská příručka |
| - 1 rodičovská jednotka | - 1 servisní karta |
| - 2 AC adaptéry pro síť | - 1 Li-ion baterie pro dobíjecí baterii |

8.2 Instalace baterií do dětské jednotky

- | | |
|----------|--|
| i | <ul style="list-style-type: none"> Dětská jednotka může fungovat na 4 AAA články (LR03; doporučujeme alkalické články) nebo na AC adaptér do sítě. Dětská jednotka nemůže dobít baterie. Doporučuje se vždy ponechat baterie v jednotce, i když používáte AC adaptér do sítě. V případě přerušení dodávky proudu se jednotka automaticky přepne na napájení z baterie. |
|----------|--|

- Otočte šroubem na krytu oddílu pro baterie (10) na zadní straně dětské jednotky o 90° proti směru hodinových ručiček a odstraňte kryt oddílu pro baterie.

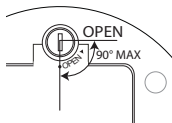

- | | |
|----------|--|
| i | Nepřetáčte šroub přes bod označený "OPEN". |
|----------|--|

- Vložte čtyři AAA alkalické články (LR03) do oddílu pro baterie. Ujistěte se, že polarita je správná.
- Zavřete prostor pro baterie.

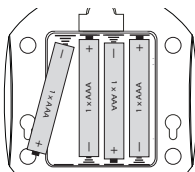

- | | |
|----------|---|
| i | Nikdy neměchejte použité a nové články. |
|----------|---|

8.3 Připojení dětské jednotky k AC síťovému napájení

Vložte malou zástrčku AC adaptéru pro síť do síťového konektoru dětské jednotky (12) a připojte AC adaptér pro síť do zásuvky proudu (100-240 V - 50/60 Hz).

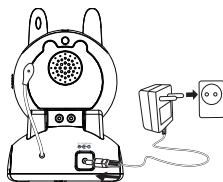

POZOR

- Hlavní zásuvka musí být snadno dosažitelná, abyste přístroj mohli v případě nouze rychle odpojit.
- Použijte pouze AC adaptér dodávaný s přístrojem (6 V DC / 800 mA).

8.4 Instalace dobíjecích baterií do rodičovské jednotky

Viz obrázek [B] na přehybu stránky.

POZOR

- Použijte pouze balení pro Li-ion baterie dodávané s rodičovskou jednotkou.

- Otočte klipem na pás (26) směrem nahoru.
- Otočte šroubem na krytu (29) oddílu pro baterie na zadní straně dětské jednotky o 90° proti směru hodinových ručiček a odstraňte kryt oddílu pro baterie.

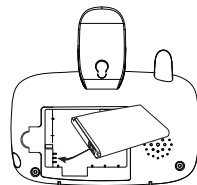

- | | |
|----------|--|
| i | Nepřetáčte šroub přes bod označený "OPEN". |
|----------|--|

- Umístěte Li-ion baterie do oddílu pro baterie. Ujistěte se, že kontakty baterií nejsou propojené s nabíjecími kontakty (dle ilustrace).
- Bezpečně uzavřete oddíl pro baterie a otočte klipem zpět směrem dolů.

8.5 Připojení rodičovské jednotky k AC síťovému napájení

- Vložte malou zástrčku AC adaptéru pro síť do síťového konektoru (28) a připojte AC adaptér pro síť do zásuvky proudu (100-240 V - 50/60 Hz).

- | | |
|----------|--|
| i | Plné dobíjení baterií trvá přibližně 10 hodin. |
|----------|--|

9 Instalace video chůvičky Babyviewer 4500

9.1 Jemné ladění

- Umístěte kameru na vhodné místo a namířte objektiv kamery na sledované místo.
- Upravte úhel pootáčením kamery.

POZOR

Kameru a kabely neumísťujte tak, aby byly v dosahu dítěte! Kameru připevňte nejméně ve vzdálenosti 1 metr od dítěte.

10 Fungování a použití

10.1 Zapnutí a vypnutí dětské a rodičovské jednotky

- Stiskněte tlačítko zapnout/vypnout (14) (29) pro zapnutí rodičovské jednotky. Aktivuje se (20) displej.

- Posuňte tlačítko zapnout/vypnout (1) (4) směrem nahoru pro zapnutí dětské jednotky. LED kontrolka zapnutí/vypnutí se aktivuje.

i	Rodičovská jednotka nastaví spojení s dětskou jednotkou. Pokud se zobrazí obrázek z kamery na displeji, spojení bylo navázáno.
----------	--

- Stiskněte tlačítko zapnout/vypnout (1) (29) pro vypnutí rodičovské jednotky (stiskněte a držte, než displej zhasne).
- Posuňte tlačítko zapnout/vypnout (1) (4) směrem dolů pro vypnutí dětské jednotky.

10.2 Zkontrolujte spojení mezi rodičovskou a dětskou jednotkou

Pokud používáte chůvičku poprvé, vždy byste měli zkontrolovat bezdrátové spojení.

- Umístěte rodičovskou jednotku do stejné místnosti jako dětskou jednotku do vzdálenosti nejméně dva metry.
- Zapněte obě jednotky. Rodičovská jednotka nastaví spojení s dětskou jednotkou.
- Na displeji rodičovské jednotky se zobrazí zachycený obraz z dětské jednotky poté, co bylo navázáno spojení (režim monitoru).
- Zvuk zachycený v mikrofonu (6) je reprodukován v rodičovské jednotce.
- Hlasitost reprodukováného zvuku je uvedena dle LED kontrolky (14) v horní části rodičovské jednotky. Čím je vyšší hlasitost, tím je zřetelnější světlo LED kontrolky.
- Pokud není navázáno spojení, zobrazí se ikonka mimo dosah a je slyšitelný zvukový signál.

10.3 Indikace mimo dosah

Maximální vzdálenost mezi rodičovskou a dětskou jednotkou je 300 metrů na otevřeném prostranství. Tento dosah omezi různé faktory, jako jsou zděné a sádkokartonové stěny. Navíc, podlahy z vyztuženého betonu budou mít výrazný vliv na dosah. V obytném prostředí je běžný funkční dosah do 50 metrů a do 2 poschodí.

- Pokud je spojení přerušeno, zobrazí se ikonka mimo dosah a je slyšitelný zvukový signál.
- Změníte vzdálenost mezi dětskou a rodičovskou jednotkou, dokud není nastaveno nové spojení.

10.4 Nastavení reprodukcí hlasitosti pro rodičovskou jednotku

Je zde 5 stupňů hlasitosti.

- Stisknutím tlačítka (▲) (16) zesílíte hlasitost.
- Stisknutím tlačítka (▼) (17) zeslabíte hlasitost.

10.5 Nastavení jasu displeje rodičovské jednotky

Pokud je displej zapnutý.

- Stisknutím jednodu tlačítko nabídky (☰) (23). Zobrazí se ikona jasu.
- Stisknutím tlačítka Nahoru (▲) (16) nebo Dolů (▼) (17) vyberte požadovaný jas displeje (5 stupňů).
- Pro potvrzení stiskněte tlačítko (☑) (23).
- Po 10 vteřinách se rodičovská jednotka přepne zpět do režimu monitoru.

10.6 Teplota

Pokud je displej zapnutý, teplota v pokoji dítěte je zobrazena v pravém spodním rohu.

Pro nastavení teplotní jednotky:

- Stiskněte dvakrát tlačítko nabídky (☰) (23). Zobrazí se ikona teploty.
- Stisknutím tlačítka Nahoru (▲) (16) nebo dolů přepnete na (▼) (17) °C (Celsius), °F (Fahrenheit) nebo "OFF", čímž vypnete zobrazení teploty.
- Pro potvrzení stiskněte tlačítko (☑) (23).
- Po 10 vteřinách se rodičovská jednotka přepne zpět do režimu monitoru.

10.7 Hovor s dítětem

Můžete použít rodičovskou jednotku pro mluvení s dítětem.

i	Umožníte vašemu dítěti, aby si zvyklo na funkci mluvení předtím, než ji použijete v praxi.
----------	--

- Stiskněte tlačítko hovoru (☎) (24) na rodičovské jednotce a držte jej stisknuté.
- Držte rodičovskou jednotku vertikálně k mikrofonu ve vzdálenosti zhruba 10 cm od úst a mluvíte do mikrofonu.
- Po dokončení mluvení tlačítko (☎) (24) pusťte.

10.8 Přehrávání ukolébavky

Na dětské jednotce je předem naprogramovaných pět ukolébavek.

- Pro přehrávání aktuálně vybrané ukolébavky či pro zastavení přehrávání stiskněte tlačítko (▶) (18) na dětské jednotce.
- Pro výběr jiné ukolébavky opakovaně stiskněte tlačítko (⌂) (19), dokud se nezobrazí požadovaná ukolébavka. Ikonka ukolébavky zobrazí vybranou ukolébavku (1 až 5). Pokud vedle ikonky ukolébavky není zobrazeno žádné číslo, budou postupně přehrány všechny.

Jakmile začne přehrávání ukolébavky, máte 10 vteřin na nastavení hlasitosti ukolébavky.

- Stiskněte tlačítko směrem nahoru (▲) (16) pro zvýšení hlasitosti nebo dolů (▼) (17) pro snížení hlasitosti.

i	<ul style="list-style-type: none"> • 10 vteřin po počátku přehrávání nebo po výběru ukolébavky se rodičovská jednotka přepne do režimu monitoru. Tlačítko se směrem nahoru (▲) (16) a dolů (▼) (17) je možné použít pouze pro nastavení hlasitosti rodičovské jednotky. • Pro nastavení hlasitosti ukolébavky v režimu monitoru před výběrem úrovně hlasitosti nejdříve vypněte a zapněte ukolébavku použitím tlačítka (▶) (18).
----------	--

10.9 Vypnutí a zapnutí nočního světla

- Stiskněte tlačítko menu (☰) (23) 3krát. Zobrazí se ikonka nočního světla.
- Stiskněte tlačítko nahoru (▲) (16) nebo dolů (▼) (17) pro zapnutí nočního světla "ON" (noční světlo (2) je zapnuté) nebo "OFF".
- Pro potvrzení stiskněte tlačítko (☑) (23).
- Po 10 vteřinách se rodičovská jednotka přepne zpět do režimu monitoru.

10.10 Hlasem aktivovaný přenos (VOX)

Během noci a pro úsporu energie je možné video chůvičku Babyviewer 4500 přepnout do režimu VOX.

V režimu VOX bude displej aktivován v okamžiku, kdy dětská jednotka zachytí zvuk.

Můžete nakonfigurovat citlivost detekce zvuku (VOX) chůvičky.

Pokud je citlivost nastavena vysoko, dětská jednotka zachytí slabší zvuky.

- Stiskněte čtyřikrát tlačítko (☑) (23). Zobrazí se "VOX".
- Opakovaně stiskněte tlačítko (▲) (16) nebo (▼) (17) pro nastavení citlivosti VOX.

i	Citlivost VOX je uvedena černou čarou na displeji: ■■■■■ - vysoká citlivost ■□□□ - nízká citlivost
----------	--

- Pro vypnutí režimu VOX, vyberte "OFF".
- Pro potvrzení stiskněte tlačítko (☑) (23).
- Po 10 vteřinách se rodičovská jednotka přepne zpět do režimu monitoru. Displej se vypne, jakmile dětská jednotka nedetekuje zvuk. V režimu VOX se rozsvítí led kontrolka VOX (21)

10.11 Sledování v noci

Kamera je vybavena 4 silnými LED diodami pro snímání jasného obrazu v temnotě. Jestliže zabudované světelné čidlo (9) naměří

nízkou úroveň okolního světla, dojde k automatické aktivaci LED diod.

i	V režimu nočního vidění se obraz automaticky změní na černobílý.
----------	--

11 Čištění a údržba

Tato část obsahuje důležité pokyny pro čištění a údržbu přístroje. Postupujte podle těchto pokynů pro zajištění bezproblémového použití a pro předcházení poškození zařízení z důvodu nevhodného použití.

11.1 Bezpečnostní pokyny

⚠ NEBEZPEČÍ
Riziko osudového poranění z důvodu elektrického šoku!
<ul style="list-style-type: none"> Před čištěním přístroje vypněte a odpojte napájecí kabel z hlavní zásuvky.

⚠ POZOR
Riziko způsobené tekutinou z baterie
<p>Tekutina z tekoucích baterií (běžných či dobíjecích) může způsobit poranění (podráždění pokožky) nebo poškodit přístroj. Noste ochranné rukavice.</p>

⚠ POZOR
<ul style="list-style-type: none"> Nepoužívejte čisticí produkty nebo rozpouštědla. Mohou poškodit pouzdro nebo se dostat do zařízení a způsobit trvalé poškození.

11.2 Čištění

- Očistěte ho měkkým, lehce navlhčeným hadříkem.
- Vyčistěte špinavé konektory a kontakty pomocí měkkého kartáčku.
- Očistěte kontakty baterie a oddíl pro baterie pomocí suchého bavlněného hadříku.
- Jestliže dojde k navlhčení přístroje, vypněte jej a ihned vyndejte baterie. Osušte oddíl pro baterie měkkým hadříkem pro minimalizaci potenciálního poškození vodou. Ponechte oddíl pro baterie otevřený, než se úplně vysuší. Nepoužívejte přístroj předtím, než je zcela vysušen.

11.3 Údržba

- Kontrolujte pravidelně baterie (běžné nebo dobíjecí) v přístroji a pokud je to nutné, vyměňte je.
- Zkontrolujte konektory a kabely, zda nejsou vadné.

⚠ POZOR
<ul style="list-style-type: none"> Pokud máte podezření, že přístroj je poškozený, vždy jej nechte zkontrolovat odborníkem před dalším použitím.

12 Odstraňování problémů

V této části jsou uvedeny důležité pokyny pro lokalizaci a nápravu problémů.

Postupujte podle těchto pokynů, abyste zamezili rizikům a poškození.

12.1 Bezpečnostní pokyny

⚠ NEBEZPEČÍ
Riziko osudového poranění z důvodu elektrického šoku!
<ul style="list-style-type: none"> Před provedením nápravy problému odpojte napájecí kabel.

⚠ POZOR

Riziko poranění způsobené nesprávnými opravami

Při nesprávně provedené opravě mohou být uživatelé vystaveni rizikům a přístroj může být poškozen.



- Nikdy se nepokoušejte upravit nebo opravit přístroj.
- Opravy přístroje nebo kabelů vždy nechte provést specialistou nebo v servise.
- Pokud máte podezření na to, že přístroj je poškozen (např. spadl na zem), před dalším použitím jej nechte zkontrolovat.



12.2 Příčiny a řešení problémů

Následující tabulka vám pomůže určit a vyřešit menší problémy.

Problém	Možná příčina	Řešení
Dobíjecí jednotka pro baterie rodičovské jednotky nenabíjí	Zástrčka dobíjecí stanice není připojena	Připojte zástrčku
	Zašpiněné kontakty	Očistěte terminály baterií a kontakty dobíjecí stanice měkkým hadříkem
	Dobíjecí jednotka na baterie je vadná	Vyměňte jednotku na baterie
Rodičovská jednotka se nezapíná (displej zůstává nerozsvícený)	Dobíjecí jednotka na baterie není nabitá	Dobijte bateriovou jednotku
	Přístroj je vadný	Kontaktujte zákaznický servis
Na displeji rodičovské jednotky se objeví ikonka 'mimo dosah'	Dětská jednotka se nezaplnula	Zapněte dětskou jednotku
	Rodičovská a dětská jednotka jsou od sebe příliš daleko	Zmenšete vzdálenost mezi rodičovskou a dětskou jednotkou.
	Rodičovská jednotka není zaregistrována dětskou jednotkou	Zaregistrujte rodičovskou jednotku u dětské jednotky (viz "12.3 Registrace rodičovské jednotky dětskou jednotkou")
Rodičovská jednotka nereprodukuje zvuky zachycené dětskou jednotkou	Nastavení hlasitosti na rodičovské jednotce může být příliš nízké.	Zvyšte nastavení hlasitosti na rodičovské jednotce
	Citlivost mikrofonu dětské jednotky může být nastavena příliš nízkou.	Zkontrolujte citlivost VOX a nastavení hlasitosti rodičovské jednotky a zvyšte ji v případě potřeby.
Omezený dosah a šum během přenosu.	Dosah přístroje závisí na okolí. Kovové konstrukce a betonové zdi mohou mít vliv na přenos.	Vyhňte se překážkám, co nejvíce to jde.
Přístroj vydává vysoké pískání.	Rodičovská a dětská jednotka jsou příliš blízko.	Zvyšte vzdálenost na nejméně 2 metry

12.3 Registrace rodičovské jednotky dětskou jednotkou

- Vypněte jednotku.
- Zakryjte světelný senzor černým hadříkem a jednotku zapněte. LED kontrolka napájení dětské jednotky bude rychle po dobu 15 vteřin blikat.
- Stiskněte a držte tlačítko přehrávání   po dobu několika vteřin, kdy je zároveň zapnutá rodičovská jednotka.
- Na displeji se zobrazí ikonka.

- Volbu potvrďte stisknutím tlačítka menu  .
- "C1" Zobrazí se na počátku, poté "C1 OK". Jakmile je spojení navázáno, na displeji se zobrazí pohled snímaný objektivem.

i	Pokud "C1 X" se zobrazí (chybná registrace), může být potřeba vyjmout baterie z dětské jednotky na několik vteřin a poté postup zkusit znovu.
----------	--

13 Pokyny pro skladování a likvidaci

i	Doporučujeme vám, abyste uchovávali také krabici a obalový materiál, abyste jej mohli využít v budoucnu pro přepravu.
----------	---

13.1 Skladování

Odstraňte baterie (běžné nebo dobíjecí) z rodičovské a dětské jednotky.
Uložte přístroj na suché místo.

13.2 Likvidace odpadu balicího materiálu



Obalové materiály jsou příznivé k životnímu prostředí a je možné je ukládat do místních recyklačních sběrných míst.

13.3 Likvidace odpadu (ochrana životního prostředí)



Likvidace přístroje je v souladu s ustanoveními evropské směrnice 2002/96/ES pro likvidaci elektrického a elektronického zařízení (WEEE) s ohledem na vyřazené elektrické a elektronické přístroje. Kontaktujte vaše místní oddělení pro

informace o ukládání odpadu.

Likvidace baterií (běžných nebo dobíjecích) ekologickým způsobem v souladu s místními nařízeními.

14 Technické údaje

Frekvence	2,4 GHz
Rozsah	Venku: až 300 m (dohled) Vevnitř: až do 50 m
Provozní teplota	0 °C až 40 °C 20 % až 75 % relativní vlhkosti
Rodičovská jednotka	
Displej	3,5" (8,8 cm) TFT LCD
Dobíjecí baterie	Včetně balení baterií: - SKL BL-50C - Li-ion - 3,7 V 1100 mAh
AC adaptér pro síť	Výrobce: Sure Power Model: SW-060080EU Vstup: 100-240 V AC, 50/60 Hz, 0,2A Max Výstup: 6 V DC / 800 mA
Rozměry:	zhruba 137 x 84 x 60 mm
Hmotnost	125 g (bez dobíjecích baterií)
Dětská jednotka	
Čidlo obrazu	Barevné CMOS
Objektiv	f 4,4 mm, F 3,0
Sledování v noci	4 infračervené LED kontrolky
Baterie	4 alkalinové články (LR03/AAA) (nejsou součástí)
AC adaptér pro síť	Výrobce: Sure Power Model: SW-060080EU Vstup: 100-240 V AC, 50/60 Hz, 0,2 A Max Výstup: 6 V DC / 800 mA
Rozměry:	zhruba 86 x 100 x 125 mm
Hmotnost	132 g (bez baterií)

15 Prohlášení o ES shodě

TOPCOM EUROPE NV tímto prohlašuje, že zařízení je v souladu s hlavními požadavky a dalšími ustanoveními směrnice 1999/5/ES.

Prohlášení o shodě lze nalézt na <http://www.topcom.net/cedclarations.asp>

16 Záruka společnosti Topcom

16.1 Záruční doba

Na přístroje Topcom je poskytována dvouletá záruční doba. Záruční doba začíná dnem zakoupení nového přístroje. Na standardní ani dobíjecí baterie (typ AA/AAA) se žádná záruka nevztahuje.

Záruka se nevztahuje na spotřební materiál nebo závady, které mají na provoz či hodnotu zařízení zanedbatelný vliv.

Nárok na uplatnění záruky vzniká předložením originálu nebo kopie dokladu o koupi, na kterém musí být uvedeno datum nákupu a model přístroje.

16.2 Politika v oblasti závad LCD displeje

Přes nejvyšší možné používané standardy mohou při náročném výrobě displejů z tekutých krystalů (LCD) vznikat drobné obrazové vady. Nicméně, je k dispozici záruční servis pro LCD obrazovku video chůvičky Babyviewer 4500, pokud se objeví:

- 3 světlé nebo 5 tmavých bodů nebo 8 světlých a/nebo tmavých bodů celkem, nebo
- 2 sousedící světlé nebo 2 sousedící tmavé body, nebo
- 3 světlé a/nebo tmavé body v oblasti o průměru 15 mm.

Tyto záruční podmínky ohledně displejů TFT LCD nabízí výrobci těchto displejů. Z tohoto důvodu zde existuje možnost opravy nebo výměny výrobku.

Poznámka: Světlý bod je trvale svítící bílá tečka nebo subpixel. Tmavý bod je trvale nesvítící černá tečka nebo subpixel.

1 Γενικά

Αγαπητέ πελάτη, Διαβάστε τις πληροφορίες στο παρόν εγχειρίδιο, προκειμένου να εξοικειωθείτε γρήγορα με τη συσκευή αυτή και να μάθετε τον τρόπο χρήσης των λειτουργιών της.

2 Πληροφορίες σχετικά με το παρόν εγχειρίδιο χρήσης

Αυτό το εγχειρίδιο χρήσης περιέχει πληροφορίες για τη συσκευή παρακολούθησης μωρού Babyviewer 4500 (εφ' εξής αναφερόμενη ως "συσκευή") και παρέχει σημαντικές οδηγίες σχετικά με τη χρήση της για πρώτη φορά, την ασφάλεια, την ορθή χρήση και τη συντήρησή της. Φυλάσσετε πάντοτε το εγχειρίδιο χρήσης διαθέσιμο κοντά στη συσκευή. Κάθε άτομο που είναι υπεύθυνο για το χειρισμό, την επισκευή ή τον καθαρισμό της συσκευής πρέπει να μελετά ή/και να συμβουλευτεί το εγχειρίδιο χρήσης. Φυλάσσετε αυτό το εγχειρίδιο χρήσης σε ασφαλή θέση και παραδώστε το στον επόμενο ιδιοκτήτη της συσκευής.

3 Πνευματικά δικαιώματα

Το έγγραφο αυτό προστατεύεται από την νομοθεσία περί πνευματικών δικαιωμάτων. Με την επιφύλαξη παντός δικαιώματος, όπως μεταξύ άλλων των δικαιωμάτων επί της φωτομηχανικής αναπαραγωγής, αντιγραφής ή διανομής σε τρίτους με τη βοήθεια ειδικών μέσων όπως π.χ. επεξεργασία δεδομένων, μέσα αποθήκευσης δεδομένων ή δικτύα δεδομένων, είτε ολόκληρου του περιεχομένου είτε μέρους αυτού, καθώς και επί τεχνικών μεταβολών και μεταβολών του περιεχομένου.

4 Προειδοποιήσεις

⚠ ΚΙΝΔΥΝΟΣ

Αυτές οι προειδοποιήσεις επισημαίνουν μια επικείμενη επικίνδυνη κατάσταση.

Εάν αυτή η επικίνδυνη κατάσταση δεν είναι δυνατό να αποτραπεί, ενδέχεται να προκληθούν σωματικές βλάβες ή ακόμη και θάνατος.

⚠ ΠΡΟΣΟΧΗ

Αυτά τα σημεία προσοχής επισημαίνουν μια δυναμικώς επικίνδυνη κατάσταση.

Εάν αυτή η επικίνδυνη κατάσταση δεν είναι δυνατό να αποτραπεί, ενδέχεται να προκληθούν σωματικές βλάβες ή υλικές ζημιές.



Το σύμβολο αυτό επισημαίνει πληροφορίες που διευκολύνουν τη χρήση της συσκευής.

5 Ορθή χρήση

Η συσκευή αυτή προορίζεται αποκλειστικά για προσωπική (δηλ. μη επαγγελματική) χρήση σε κλειστούς χώρους, για την παρακολούθηση μωρών. Οποιαδήποτε άλλη μορφή χρήσης θεωρείται μη ορθή και μπορεί να σας εκθέσει σε κινδύνους. Τηρείτε πάντοτε τις οδηγίες που παρέχονται σε αυτό το εγχειρίδιο π.χ. Η εταιρεία δεν αναλαμβάνει οποιαδήποτε αστική ευθύνη για τυχόν ζημιές που οφείλονται στη μη ορθή χρήση της συσκευής. Ο χρήστης της συσκευής φέρει αμέσως την ευθύνη για κάθε ενδεχόμενο κίνδυνο.

6 Ασφάλεια

6.1 Κίνδυνος ηλεκτροπληξίας

⚠ ΚΙΝΔΥΝΟΣ

Τυχόν επαφή με ηλεκτροφόρα καλώδια ή εξαρτήματα μπορεί να αποβεί θανατηφόρα.

Για να αποτρέψετε τον κίνδυνο ηλεκτροπληξίας, τηρείτε τις παρακάτω οδηγίες ασφαλείας:

- Για να αποτραπεί ο κίνδυνος πρόκλησης ζημιάς στη συσκευή, χρησιμοποιείτε αποκλειστικά το τροφοδοτικό που συνοδεύει τη συσκευή.
- Εάν το τροφοδοτικό, το καλώδιο ρεύματος ή το βύσμα έχει υποστεί ζημιά, μη χρησιμοποιήσετε τη συσκευή.

- Ποτέ μην ανοίγετε το περίβλημα του τροφοδοτικού. Εάν αγνίσει τυχόν ηλεκτροφόρες επαφές ή συνδέσεις ή εάν τροποποιήσετε την ηλεκτρική ή μηχανική κατασκευή, υπάρχει κίνδυνος ηλεκτροπληξίας.
- Προστατέψτε τη συσκευή από την υγρασία και τη δεισδύση υγρασίας στο εσωτερικό της και διατηρείτε την καθαρή από τη σκόνη. Εάν η συσκευή εκτεθεί σε υγρασία, βγάλτε αμέσως το τροφοδοτικό από την πρίζα.
- Στην περίπτωση δυσλειτουργιών ή κατά τη διάρκεια καταγλιών, καθώς και κατά τον καθαρισμό της συσκευής, βγάλτε το τροφοδοτικό από την πρίζα.
- Μην αφήνετε το καλώδιο ρεύματος να έρθει σε επαφή με καυτές επιφάνειες ή άλλες πηγές κινδύνου και μην το συνθλίβετε.

6.2 Χρήση μπαταριών (απλών ή επαναφορτιζόμενων)

⚠ ΠΡΟΣΟΧΗ

Τυχόν χρήση μπαταριών με τρόπο μη σύμφωνο προς τις οδηγίες μπορεί να σας εκθέσει σε κίνδυνο.

- Πάντα χρησιμοποιείτε μπαταρίες (απλής ή επαναφορτιζόμενες) του ίδιου τύπου.
- Να βεβαιώνετε ότι οι μπαταρίες έχουν τοποθετηθεί με τη σωστή πολικότητα. Τυχόν τοποθέτησή τους με εσφαλμένη πολικότητα μπορεί να προκαλέσει ζημιά στις μπαταρίες και τη συσκευή.
- Ποτέ μην πετάτε μπαταρίες σε φωτιά - κίνδυνος έκρηξης.
- Ποτέ μην επιτρέπετε στους πόλους των μπαταριών να έρθουν σε επαφή μεταξύ τους ή με μεταλλικά αντικείμενα, είτε εκούσια είτε ακούσια. Κάτι τέτοιο μπορεί να προκαλέσει υπερθέρμανση, πυρκαγιά ή έκρηξη.
- Φυλάσσετε τις μπαταρίες μακριά από τα παιδιά. Σε περίπτωση κατάποσης, συμβουλευθείτε αμέσως γιατρό.
- Το υγρό που διαρρέει από χαλασμένες μπαταρίες μπορεί να προκαλέσει μόνιμη ζημιά στη συσκευή. Προσέχετε ιδιαίτερα, όταν χειρίζεστε μπαταρίες που έχουν χαλάσει ή έχουν παρουσιάσει διαρροή - κίνδυνος διάβρωσης. Φοράτε προστατευτικά γάντια.
- Εάν η συσκευή πρόκειται να μείνει σε αχρησία για μεγάλο χρονικό διάστημα, αφαιρέστε τις μπαταρίες.

6.3 Γενικοί κανόνες για ασφαλή χρήση

Για την ασφαλή χρήση της συσκευής, τηρείτε πάντοτε τις παρακάτω οδηγίες ασφαλείας:

- Η συσκευή πρέπει να συναρμολογείται πάντοτε από κάποιον ενήλικα. Κατά τη συναρμολόγηση, φυλάσσετε τα μικρά μέρη μακριά από τα παιδιά.
- Μην επιτρέψετε στα παιδιά να παίζουν με τη συσκευή ή τα μέρη αυτής.
- Να βεβαιώνετε ότι η συσκευή παρακολούθησης μωρού και το καλώδιο ρεύματος βρίσκονται πάντοτε μακριά από το μωρό σας.
- Ποτέ μην καλύπτετε τη συσκευή παρακολούθησης μωρού π.χ. με πετσέτα, κουβέρτα κ.τ.λ.
- Τυχόν ελαττωματικά εξαρτήματα πρέπει πάντοτε να αντικαθίστανται από γνήσια ανταλλακτικά, διότι τα μη γνήσια ανταλλακτικά ενδέχεται να μην πληρούν τα πρότυπα ασφαλείας.
- Απενεργοποιήστε τη συσκευή παρακολούθησης μωρού, εάν στο χώρο που βρίσκεστε υπάρχει σχετική πινακίδα, επιγραφή ή άλλο μήνυμα. Ο εξοπλισμός που χρησιμοποιείται σε νοσοκομεία και άλλες εγκαταστάσεις φροντίδας υγείας ενδέχεται να είναι ευαίσθητος σε ψήφισμα σήματα από εξωτερικές πηγές.

7 Λειτουργία

Η συσκευή παρακολούθησης μωρού αποτελείται από δύο μονάδες: μία για τον επιβλέποντα γονέα και μία για το μωρό. Οι μονάδες αυτές επικοινωνούν μεταξύ τους μέσω ασύρματης ζεύξης που πληροί το πρότυπο FHSS στα 2,4 GHz. Χάρη σε αυτήν την ψηφιακή τεχνολογία, η συσκευή αυτή προστατεύεται από τυχόν υποκλοπές και παρουσιάζει ατρωσία σε παρεμβολές από άλλες συσκευές.

Η μονάδα μωρού αρχίζει να εκπέμπει αμέσως μόλις το μικρόφωνο ανιληφθεί κάποιον ήχο. Ο ήχος αυτός αναπαράγεται στη μονάδα γονέα. Η ευαισθησία του μικροφώνου μπορεί να ρυθμιστεί από το χρήστη (βλ. ενότητα "10.10 Λειτουργία φωνοελεγχόμενης εκπομπής (VOX)").

i Η συσκευή παρακολούθησης μωρού δεν μπορεί ποτέ να αντικαταστήσει την ορθή επίβλεψη από κάποιον ενήλικα, απλώς τον βοηθά στο έργο του.

7.1 Μέρη της μονάδας μωρού

Βλ. σχήμα **A** στην αναδιπλούμενη σελίδα.

- | | |
|---|--|
| 1 Ενδεικτική λυχνία (LED) ON/OFF | 8 Παξμάδι για συνδετήρα κούνιας |
| 2 Φως νύχτας LED | 9 Αισθητήρας φωτός περιβάλλοντος |
| 3 LED υπερύθρων για ορατότητα στο σκοτάδι | 10 Κάλυμμα μπαταριών με βίδα |
| 4 Διακόπτης On/Off | 11 Μεγάφωνο |
| 5 Φακός | 12 Υποδοχή σύνδεσης τροφοδοτικού |
| 6 Μικρόφωνο | 13 Αισθητήρας θερμοκρασίας περιβάλλοντος |
| 7 Υποδοχή ανάρτησης σε τοίχο | |

7.2 Μέρη της μονάδας γονέα

Βλ. σχήμα **B** στην αναδιπλούμενη σελίδα.

- | | |
|---|--|
| 14 Ενδεικτικές λυχνίες LED έντασης ήχου | 22 Ενδεικτική λυχνία (LED) on/off συσκευής |
| 15 Μικρόφωνο | 23 Κουμπι μενού |
| 16 Αύξηση έντασης ήχου / Επόμενη εντολή μενού | 24 Κουμπι Push To Talk |
| 17 Μείωση έντασης ήχου / Προηγούμενη εντολή μενού | 25 Κουμπι ON/OFF |
| 18 Κουμπι αναπαραγωγής | 26 Κλιπ ζώνης |
| 19 Κουμπι ναουρίσματος | 27 Μεγάφωνο |
| 20 Έγχρωμη οθόνη των 3,5" (8,8 cm) | 28 Υποδοχή σύνδεσης τροφοδοτικού |
| 21 Ενδεικτική λυχνία (LED) on/off για τη λειτουργία VOX | 29 Κάλυμμα μπαταριών με βίδα |

7.3 Περιγραφή οθόνης

- | | | | |
|--|---------------------------------|--|---|
| | Εκτός εμβέλειας ή χωρίς σύνδεση | | Εικονίδιο φωτεινότητας οθόνης LCD |
| | Εικονίδιο έντασης | | Εικονίδιο μονάδας μέτρησης θερμοκρασίας |
| | Εικονίδιο μελωδίας | | Εικονίδιο φωτός νύχτας |

8 Χρήση για πρώτη φορά

8.1 Περιεχόμενα συσκευασίας

Η συσκευή διατίθεται με τον παρακάτω βασικό εξοπλισμό:

- | | |
|------------------|--|
| - 1 μονάδα μωρού | - 1 εγχειρίδιο χρήσης |
| - 1 μονάδα γονέα | - 1 κάρτα εγγύησης |
| - 2 τροφοδοτικά | - 1 πακέτο επαναφορτιζόμενων μπαταριών ιόντων Λιθίου |

8.2 Τοποθέτηση μπαταριών στη μονάδα μωρού

i Η μονάδα μωρού μπορεί να λειτουργήσει είτε με 4 μπαταρίες μεγέθους AAA (LR03 - συνιστούμε τη χρήση αλκαλικών μπαταριών) είτε με το τροφοδοτικό που περιλαμβάνεται στη συσκευασία.

• **Η μονάδα μωρού δεν μπορεί να επαναφορτίσει μπαταρίες.**

• Συνιστάται να αφήνετε πάντοτε τις μπαταρίες τοποθετημένες στη μονάδα, ακόμη κι όταν χρησιμοποιείτε το τροφοδοτικό. Σε περίπτωση διακοπής ρεύματος, η μονάδα μεταβαίνει αυτόματα σε τρόπο λειτουργίας με ρεύμα από τις μπαταρίες.

- Στρέψτε τη βίδα που συγκρατεί το κάλυμμα μπαταριών **10**, στο πίσω μέρος της μονάδας μωρού, αριστερόστροφα κατά 90° και κατόπιν αφαιρέστε το κάλυμμα.

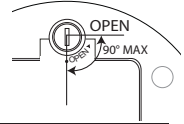

i Μην στρέψετε τη βίδα περισσότερο από την ένδειξη "OPEN" (Άνοιγμα).

- Τοποθετήστε τέσσερις αλκαλικές μπαταρίες μεγέθους AAA (LR03) στο χώρο των μπαταριών. Βεβαιωθείτε ότι τοποθετήσατε τις μπαταρίες με τη σωστή πολικότητα.
- Τοποθετήστε ξανά το κάλυμμα μπαταριών στη θέση του.

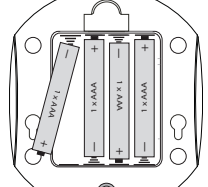

i Ποτέ μη χρησιμοποιείτε μαζί καινούργιες και παλιές μπαταρίες.

8.3 Σύνδεση της μονάδας μωρού στο δίκτυο ρεύματος

Συνδέστε το βύσμα του τροφοδοτικού στην αντίστοιχη υποδοχή της μονάδας μωρού **12** και κατόπιν βάλτε το τροφοδοτικό στην πρίζα (100-240 V - 50/60 Hz).

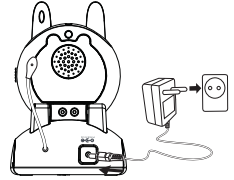

ΠΡΟΣΟΧΗ

- Η πρίζα πρέπει να βρίσκεται σε προσιτό σημείο, για να μπορείτε να βγάλετε το τροφοδοτικό από την πρίζα σε περίπτωση έκτακτης ανάγκης.
- Χρησιμοποιείτε μόνον το τροφοδοτικό που συνοδεύει τη συσκευή (6 V DC / 800 mA).

8.4 Τοποθέτηση του πακέτου επαναφορτιζόμενων μπαταριών στη μονάδα γονέα

Βλ. σχήμα **B** στην αναδιπλούμενη σελίδα.

ΠΡΟΣΟΧΗ

- Χρησιμοποιείτε μόνον το παρεχόμενο πακέτο επαναφορτιζόμενων μπαταριών ιόντων Λιθίου, στη μονάδα γονέα.

- Περιστρέψτε το κλιπ ζώνης **26** προς τα επάνω.
- Στρέψτε τη βίδα του καλύμματος μπαταριών **29**, στο πίσω μέρος της μονάδας γονέα, αριστερόστροφα κατά 90° και κατόπιν αφαιρέστε το κάλυμμα.

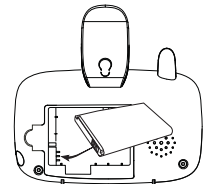

i Μην στρέψετε τη βίδα περισσότερο από την ένδειξη "OPEN" (Άνοιγμα).

- Τοποθετήστε το πακέτο επαναφορτιζόμενων μπαταριών ιόντων Λιθίου στο χώρο των μπαταριών. Βεβαιωθείτε ότι οι πόλοι της μπαταρίας εφάπτονται καλά με τις επαφές φόρτισης, σύμφωνα με την εικόνα.
- Τοποθετήστε προσεκτικά το κάλυμμα μπαταριών στη θέση του και κατόπιν στρέψτε το κλιπ στερέωσης για τη ζώνη προς τα κάτω.

8.5 Σύνδεση της μονάδας γονέα στο δίκτυο ρεύματος

- Συνδέστε το βύσμα του τροφοδοτικού στην αντίστοιχη υποδοχή της μονάδας γονέα **23** και κατόπιν βάλτε το τροφοδοτικό στην πρίζα (100–240 V - 50/60 Hz).

i	Η πλήρης φόρτιση των μπαταριών διαρκεί περίπου 10 ώρες.
----------	---

9 Εγκατάσταση του Babyviewer 4500

9.1 Συντονισμός ακριβείας

- Τοποθετήστε την κάμερα σε ένα κατάλληλο σημείο και γυρίστε τον φακό της προς την περιοχή παρακολούθησης.
- Προσαρμόστε τη γωνία λήψης περιστρέφοντας την κάμερα.

▲ ΠΡΟΣΟΧΗ

Μην τοποθετείτε την κάμερα και τα καλώδια σε σημείο όπου μπορεί να τη φτάσει το μωρό! Στερεώστε την κάμερα σε απόσταση τουλάχιστον 1 μ. από το μωρό.

10 Χειρισμός και χρήση

10.1 Ενεργοποίηση/απενεργοποίηση μονάδας μωρού και μονάδας γονέα

- Πατήστε το διακόπτη On/Off **29** για να ενεργοποιήσετε τη μονάδα γονέα. Τότε, η οθόνη **20** θα ενεργοποιηθεί.
- Σύρτε το διακόπτη On/Off **4** προς τα επάνω για να ενεργοποιήσετε τη μονάδα μωρού. Τότε, η ενδεικτική λυχνία LED on/off λειτουργίας της συσκευής **1** θα ανάψει.

i	Η μονάδα γονέα θα επιχειρήσει να αποκαταστήσει επικοινωνία με τη μονάδα μωρού. Μόλις εμφανιστεί η εικόνα που λαμβάνεται από την κάμερα, η σύνδεση θα έχει αποκατασταθεί.
----------	--

- Πατήστε και κρατήστε πατημένο το διακόπτη On/Off **29** μέχρι να σβήσει η οθόνη, για να απενεργοποιήσετε τη μονάδα γονέα.
- Σύρτε το διακόπτη On/Off **4** προς τα κάτω για να απενεργοποιήσετε τη μονάδα μωρού.

10.2 Έλεγχος ζεύξης μεταξύ των μονάδων γονέα και μωρού

Την πρώτη φορά που θα χρησιμοποιήσετε τη συσκευή παρακολούθησης μωρού, θα πρέπει οπωσδήποτε να ελέγξετε την ασύρματη ζεύξη.

- Τοποθετήστε τη μονάδα γονέα στον ίδιο χώρο με τη μονάδα μωρού, σε απόσταση τουλάχιστον 2 μ. μεταξύ τους.
- Ενεργοποιήστε και τις δύο μονάδες. Η μονάδα γονέα θα επιχειρήσει να αποκαταστήσει επικοινωνία με τη μονάδα μωρού.
- Μόλις αποκατασταθεί η σύνδεση, στην οθόνη της μονάδας γονέα θα εμφανιστεί η εικόνα που λαμβάνεται από την κάμερα της μονάδας μωρού (τρόπος λειτουργίας παρακολούθησης).
- Οι ήχοι που λαμβάνονται από το μικρόφωνο **6** αναπαράγονται από τη μονάδα γονέα.
- Η ένταση του αναπαραγόμενου ήχου υποδηλώνεται από τις ενδεικτικές λυχνίες LED έντασης ήχου **14**, στο επάνω μέρος της μονάδας γονέα. Όσο πιο μεγάλη είναι η ένταση, τόσο πιο πολλές ενδεικτικές λυχνίες LED ανάβουν.
- Εάν δεν έχει αποκατασταθεί σύνδεση, στην οθόνη θα εμφανίζεται το εικονίδιο "εκτός εμβέλειας" και ακούγεται ένα χαρακτηριστικό "μπιπ".

10.3 Ένδειξη "εκτός εμβέλειας"

Η μέγιστη απόσταση μεταξύ της μονάδας μωρού και της μονάδας γονέα είναι 300 μ. σε ελεύθερο πεδίο. Εξωτερικές παράγοντες, όπως π.χ. τοίχοι από τούβλα και σβόα, μειώνουν την ωφέλιμη εμβέλεια. Επιπλέον, οι πλάκες από οπλισμένο σκυρόδεμα επηρεάζουν σε τεράστιο βαθμό την εμβέλεια. Στο εσωτερικό μιας οικίας, η συνήθης εμβέλεια λειτουργίας δεν ξεπερνά τα 50 μ. και τους 2 ορόφους.

- Εάν διακοπεί η σύνδεση, στην οθόνη θα εμφανιστεί το εικονίδιο "εκτός εμβέλειας" και θα ακούγεται ένα χαρακτηριστικό "μπιπ".
- Μειώστε την απόσταση μεταξύ των μονάδων γονέα και μωρού, μέχρις ότου αποκατασταθεί η επικοινωνία.

10.4 Ρύθμιση της έντασης αναπαραγωγής στη μονάδα γονέα

Υπάρχουν 5 επίπεδα έντασης.

- Πατήστε το κουμπί **16** για να αυξήσετε την ένταση του ήχου.
- Πατήστε το κουμπί **17** για να μειώσετε την ένταση του ήχου.

10.5 Ρύθμιση της φωτεινότητας οθόνης της μονάδας γονέα

Όταν η οθόνη είναι ενεργοποιημένη:

- Πατήστε μία φορά το κουμπί μενού **23**. Τότε, στην οθόνη θα εμφανιστεί το εικονίδιο φωτεινότητας.
- Πατήστε το κουμπί επάνω **16** ή κάτω **17** για να επιλέξετε την επιθυμητή αντίθεση οθόνης (5 δυνατές θέσεις ρύθμισης).
- Πατήστε το κουμπί μενού **23** για επιβεβαίωση.
- Μετά από 10 δευτερόλεπτα, η μονάδα γονέα θα επιστρέψει σε τρόπο λειτουργίας παρακολούθησης.

10.6 Ένδειξη θερμοκρασίας

Όταν η οθόνη είναι ενεργοποιημένη, η θερμοκρασία δωματίου του μωρού εμφανίζεται στην κάτω δεξιά γωνία της οθόνης.

Για να ρυθμίσετε τη μονάδα μέτρησης θερμοκρασίας:

- Πατήστε δύο φορές το κουμπί μενού **23**. Τότε, στην οθόνη θα εμφανιστεί το εικονίδιο θερμοκρασίας.
- Πατήστε το κουμπί επάνω **16** ή κάτω **17** μέχρι να εμφανιστεί η ένδειξη "°C" (Κελσίου), "°F" (Φαρενάιτ) ή "OFF" (η τελευταία απενεργοποιεί την ένδειξη θερμοκρασίας).
- Πατήστε το κουμπί μενού **23** για επιβεβαίωση.
- Μετά από 10 δευτερόλεπτα, η μονάδα γονέα θα επιστρέψει σε τρόπο λειτουργίας παρακολούθησης.

10.7 Συνομιλία με το μωρό σας

Μπορείτε να χρησιμοποιείτε τη μονάδα γονέα για να μιλάτε με το μωρό σας.

i	Δώστε χρόνο στο μωρό σας να συνηθίσει στη λειτουργία συνομιλίας, προτού την χρησιμοποιήσετε στην πράξη.
----------	---

- Πατήστε και κρατήστε πατημένο το κουμπί ομιλίας **24** στη μονάδα γονέα.
- Κρατήστε τη μονάδα γονέα σε κατακόρυφη θέση με το μικρόφωνο σε απόσταση 10 εκ. από το στόμα σας και μιλήστε στο μικρόφωνο.
- Αφήστε το κουμπί **24** μόλις τελειώσετε.

10.8 Αναπαραγωγή νουουρίσματος

Υπάρχουν 5 προγραμμασμένα νουουρίσματα, τα οποία μπορείτε να αναπαραγάγετε στη μονάδα μωρού.

- Για ξεκινήστε ή να διακοπεί την αναπαραγωγή του τρέχοντος επιλεγμένου νουουρίσματος, πατήστε το κουμπί αναπαραγωγής **18** στη μονάδα μωρού.
- Για να επιλέξετε άλλο νουουρίσμα, πατήστε το κουμπί νουουρίσματος **19** όσες φορές χρειάζεται μέχρις ότου εμφανιστεί στην οθόνη το επιθυμητό νουουρίσμα. Το εικονίδιο νουουρίσματος θα δείχνει το τρέχον επιλεγμένο νουουρίσμα (1 έως 5). Εάν δεν εμφανίζεται αριθμός δίπλα στο εικονίδιο νουουρίσματος, όλες οι μελωδίες θα αναπαράγονται εκ περιτροπής.

Μόλις αρχίσει η αναπαραγωγή του νουουρίσματος, έχετε στη διάθεσή σας 10 δευτερόλεπτα για να ρυθμίσετε την ένταση αναπαραγωγής.

- Πατήστε το κουμπί επάνω **16** για να αυξήσετε την ένταση ή το κουμπί κάτω **17** για να τη μειώσετε.

i	<ul style="list-style-type: none"> Δέκα (10) δευτερόλεπτα μετά την έναρξη αναπαραγωγής ή την επιλογή του ναυουρίσματος, η μονάδα γονέα επιστρέφει σε τρόπο λειτουργίας παρακολούθησης. Τα κουμπιά επάνω ▲ 16 και κάτω ▼ 17 μπορούν τότε να χρησιμοποιηθούν αποκλειστικά για τη ρύθμιση της έντασης αναπαραγωγής στη μονάδα γονέα. Για να ρυθμίσετε την ένταση αναπαραγωγής ναυουρίσματος σε τρόπο λειτουργίας παρακολούθησης, πρώτα απενεργοποιήστε και κατόπιν ενεργοποιήστε ξανά το ναυούρισμα με το κουμπί ▶ 18 και μετά επιλέξτε την ένταση αναπαραγωγής.
----------	--

10.9 Ενεργοποίηση/ απενεργοποίηση του φωτός νύχτας

- Πατήστε το κουμπί μενού **☺** 23 3 φορές. Τότε, στην οθόνη θα εμφανιστεί το εικονίδιο φωτός νύχτας.
- Πατήστε το κουμπί επάνω **▲** 16 ή κάτω **▼** 17 για να ενεργοποιήσετε ("ON") ή να απενεργοποιήσετε ("OFF") το φως νύχτας **2**.
- Πατήστε το κουμπί μενού **☺** 23 για επιβεβαίωση.
- Μετά από 10 δευτερόλεπτα, η μονάδα γονέα θα επιστρέψει σε τρόπο λειτουργίας παρακολούθησης.

10.10 Λειτουργία φωνοελεγχόμενης εκπομπής (VOX)

Κατά τη διάρκεια της νύχτας και προκειμένου να εξοικονομήσετε ρεύμα από τις μπαταρίες, το Babyview® 4500 μπορεί να ρυθμιστεί σε τρόπο λειτουργίας VOX.

Στον τρόπο λειτουργίας VOX, η οθόνη θα ενεργοποιείται αμέσως μόλις το μικρόφωνο της μονάδας μωρού συλλάβει κάποιο ήχο. Μπορείτε να ρυθμίσετε την ευαισθησία ανίχνευσης ήχου (VOX) της συσκευής παρακολούθησης μωρού. Εάν η ευαισθησία ρυθμιστεί υψηλά, η μονάδα μωρού θα "πάνει" ακόμη και τους πιο ασθενείς ήχους.

- Πατήστε το κουμπί **☺** 23 4 φορές. Τότε, στην οθόνη θα εμφανιστεί η ένδειξη "VOX".
- Πατήστε το κουμπί **▲** 16 ή **▼** 17 όσες φορές χρειάζεται, για να ρυθμίσετε την ευαισθησία της λειτουργίας VOX.

i	<p>Η ευαισθησία VOX υποδηλώνεται από μια μαύρη γραμμή στην οθόνη:</p> <p>■ ■ ■ ■ - υψηλή ευαισθησία □ □ □ □ - χαμηλή ευαισθησία</p>
----------	--

- Για να απενεργοποιήσετε τη λειτουργία VOX, επιλέξτε "OFF".
- Πατήστε το κουμπί μενού **☺** 23 για επιβεβαίωση.
- Μετά από 10 δευτερόλεπτα, η μονάδα γονέα θα επιστρέψει σε τρόπο λειτουργίας παρακολούθησης. Τότε, η οθόνη θα απενεργοποιηθεί και θα παραμείνει σβηστή μέχρι τη στιγμή που η μονάδα μωρού θα συλλάβει κάποιο ήχο. Σε τρόπο λειτουργίας VOX, η ενδεικτική λυχνία VOX **21** είναι αναμμένη.

10.11 Νυχτερινή όραση

Η κάμερα διαθέτει 4 λυχνίες LED υψηλής έντασης για να λαμβάνει καθαρές εικόνες στο σκοτάδι. Μόλις ο ενσωματωμένος αισθητήρας φωτός **9** ανιχνεύσει ότι ο φωτισμός περιβάλλοντος είναι χαμηλός, οι λυχνίες LED θα ενεργοποιηθούν αυτόματα.

i	<p>Στη λειτουργία νυχτερινής όρασης, η εικόνα αλλάζει αυτόματα σε ασπρόμαυρη.</p>
----------	---

11 Καθαρισμός και συντήρηση

Στην ενότητα αυτή περιλαμβάνονται σημαντικές οδηγίες καθαρισμού και συντήρησης της συσκευής. Ακολουθήστε πιστά τις οδηγίες αυτές για να διασφαλίσετε την απρόσκοπτη λειτουργία και να αποτρέψετε τυχόν ζημιά στη συσκευή λόγω εσφαλμένης συντήρησης.

11.1 Οδηγίες ασφαλείας

⚠ ΚΙΝΔΥΝΟΣ
<p>Κίνδυνος σωματικών βλαβών ή ακόμη και θανάτου λόγω ηλεκτροπληξίας!</p> <ul style="list-style-type: none"> • Προτού καθαρίσετε τη συσκευή, απενεργοποιήστε την και βγάλτε το τροφοδοτικό από την πρίζα.

⚠ ΠΡΟΣΟΧΗ
<p>Κίνδυνος λόγω διαρροής υγρών από τις μπαταρίες</p> <p>Το υγρό από μπαταρίες που παρουσιάζουν διαρροή (απλές ή επαναφορτιζόμενες) μπορεί να προκαλέσει σωματικές βλάβες (ερεθισμό του δέρματος) ή ζημιά στη συσκευή. Φοράτε προστατευτικά γάντια.</p>

⚠ ΠΡΟΣΟΧΗ
<ul style="list-style-type: none"> • Μη χρησιμοποιείτε προϊόντα καθαρισμού ή διαλυτές. Αυτά μπορεί να προκαλέσουν ζημιά στο περίβλημα ή να εξοχλωθούν στο εσωτερικό της συσκευής και να προκαλέσουν μόνιμη ζημιά.

11.2 Καθαρισμός

- Καθαρίστε τη συσκευή με ένα μαλακό, ελαφρώς νοτισμένο ύφασμα.
- Καθαρίστε τις λερωμένες υποδοχές σύνδεσης και τις επαφές με ένα μαλακό βουρτσάκι.
- Καθαρίστε τις επαφές των μπαταριών και το χώρο των μπαταριών με ένα στεγνό ύφασμα που δεν αφήνει χνούδι.
- Αν η μονάδα βραχεί, απενεργοποιήστε την και αφαιρέστε αμέσως τις μπαταρίες. Για να ελαχιστοποιήσετε τον κίνδυνο πρόκλησης ζημιάς εξαιτίας της διείσδυσης νερού, στεγνώστε το χώρο των μπαταριών με ένα μαλακό ύφασμα. Αφήστε το χώρο των μπαταριών ανοικτό μέχρι να στεγνώσει τελείως. Μην θέσετε τη συσκευή σε λειτουργία προτού στεγνώσει εντελώς.

11.3 Συντήρηση

- Ελέγχετε τακτικά τις μπαταρίες (απλές ή επαναφορτιζόμενες) στη συσκευή και αντικαταστήστε τις εάν χρειαστεί.
- Ελέγξτε τις υποδοχές σύνδεσης και τα καλώδια για τυχόν ελαττώματα.

⚠ ΠΡΟΣΟΧΗ
<ul style="list-style-type: none"> • Εάν πιθανολογείτε ότι η συσκευή έχει υποστεί ζημιά, αναθέστε τον έλεγχο της σε έναν ειδικό προτού την ξαναχρησιμοποιήσετε.

12 Αντιμετώπιση προβλημάτων

Στην ενότητα αυτή περιλαμβάνονται σημαντικές οδηγίες για τον εντοπισμό και την επίλυση προβλημάτων. Για να αποφύγετε τυχόν κινδύνους και ζημιές, ακολουθείτε τις οδηγίες αυτές.

12.1 Οδηγίες ασφαλείας

⚠ ΚΙΝΔΥΝΟΣ
<p>Κίνδυνος σωματικών βλαβών ή ακόμη και θανάτου λόγω ηλεκτροπληξίας!</p> <ul style="list-style-type: none"> • Βγάψτε το τροφοδοτικό από την πρίζα, προτού επιχειρήσετε να επιλύσετε ένα πρόβλημα.

⚠ ΠΡΟΣΟΧΗ
<p>Κίνδυνος, λόγω εσφαλμένων επισκευών</p> <p>Τυχόν εσφαλμένες επισκευές είναι δυνατό να εκθέσουν τους χρήστες σε σοβαρούς κινδύνους και να προκαλέσουν ζημιά στη συσκευή.</p> <ul style="list-style-type: none"> • Ποτέ μην επιχειρήσετε ή να τροποποιήσετε ή να επισκευάσετε εσείς οι ίδιοι τη συσκευή. • Αναθέστε πάντοτε τις επισκευές της συσκευής ή των καλωδίων σε ειδικό τεχνικό ή στο κέντρο σέρβις. • Εάν πιθανολογείτε ότι η συσκευή έχει υποστεί ζημιά (π.χ. εάν έπεσε στο δάπεδο), αναθέστε τον έλεγχο της σε έναν ειδικό τεχνικό προτού την ξαναχρησιμοποιήσετε.





12.2 Αίτια και λύσεις προβλημάτων

Ο πίνακας που ακολουθεί προορίζεται για να σας βοηθήσει να εντοπίσετε και να λύσετε μικροπροβλήματα.

Πρόβλημα	Πιθανό αίτιο	Λύση
Οι επαναφορτιζόμενες μπαταρίες στη μονάδα γονέα δεν φορτίζονται	Το βύσμα του τροφοδοτικού δεν είναι συνδεδεμένο στο σταθμό φόρτισης Ακάθαρτες επαφές	Συνδέστε το βύσμα Καθαρίστε τους πόλους των μπαταριών και τις επαφές του σταθμού φόρτισης με ένα μαλακό ύφασμα.
	Οι επαναφορτιζόμενες μπαταρίες είναι ελαττωματικές	Αντικαταστήστε το πακέτο επαναφορτιζόμενων μπαταριών
Η μονάδα γονέα δεν τίθεται σε λειτουργία (η οθόνη παραμένει σβηστή)	Το πακέτο επαναφορτιζόμενων μπαταριών δεν είναι φορτισμένο Η συσκευή είναι ελαττωματική	Φορτίστε το πακέτο επαναφορτιζόμενων μπαταριών Απευθυνθείτε στο τμήμα εξυπηρέτησης πελατών
Το εικονίδιο 'εκτός εμβέλειας' εμφανίζεται στην οθόνη της μονάδας γονέα	Η μονάδα μωρού δεν είναι σε λειτουργία Η μονάδα γονέα βρίσκεται σε υπερβολικά μεγάλη απόσταση από τη μονάδα μωρού Η μονάδα γονέα δεν έχει δηλωθεί στη μονάδα μωρού	Θέστε τη μονάδα μωρού σε λειτουργία Μειώστε την απόσταση μεταξύ των μονάδων γονέα και μωρού Δηλώστε τη μονάδα γονέα στη μονάδα μωρού (βλ. ενότητα "12.3 Δήλωση της μονάδας γονέα στη μονάδα μωρού")
Η μονάδα γονέα δεν αναπαράγει τους ήχους που "πίναει" η μονάδα μωρού	Η ρύθμιση έντασης ήχου στη μονάδα γονέα είναι υπερβολικά χαμηλή. Η ευαισθησία του μικροφώνου στη μονάδα μωρού μπορεί να είναι ρυθμισμένη υπερβολικά χαμηλά.	Αυξήστε τη ρύθμιση έντασης ήχου στη μονάδα γονέα Ελέγξτε την ευαισθησία VOX και τη ρύθμιση της έντασης ήχου στη μονάδα γονέα και αυξήστε τις αν χρειάζεται.
Περιορισμένη εμβέλεια και παρεμβολές κατά την εκπομπή	Η εμβέλεια της συσκευής εξαρτάται από τα χαρακτηριστικά του περιβάλλοντος χώρου. Τυχόν χαλύβδινες κατασκευές και τοίχοι από σκυρόδεμα μπορεί να περιορίσουν την εκπομπή.	Αποφεύγετε τα φυσικά εμπόδια, όσο αυτά είναι δυνατόν.
Η συσκευή παράγει ένα υψίσυχο σύριγμα	Η μονάδα γονέα βρίσκεται σε υπερβολικά μικρή απόσταση από τη μονάδα μωρού	Αυξήστε την απόσταση σε τουλάχιστον 2 μ.

12.3 Δήλωση της μονάδας γονέα στη μονάδα μωρού

- Απενεργοποιήστε τη μονάδα μωρού.
- Καλύψτε τον αισθητήρα φωτός με ένα μαύρο ύφασμα και κινήστε ενεργοποιήστε ξανά τη μονάδα μωρού. Τότε, η ενδεικτική λυχνία LED λειτουργίας στη μονάδα μωρού θα αρχίσει να αναβοσβήνει γρήγορα επί 15 δευτ. περίπου.

- Με τη μονάδα γονέα ενεργοποιημένη, πατήστε και κρατήστε πατημένο το κουμπί αναπαραγωγής   για μερικά δευτερόλεπτα.
- Τότε, στην οθόνη θα εμφανιστεί ένα εικονίδιο.
- Πατήστε το κουμπί μενού   για να επιβεβαιώσετε την επιλογή.
- Τότε, στην οθόνη εμφανίζεται αρχικά η ένδειξη "C1" και κατόπιν η ένδειξη "C1 ... OK". Μόλις αποκατασταθεί η σύνδεση, στην οθόνη θα εμφανιστεί η εικόνα του συλλαμβάνεται από την κάμερα.

	Εάν στην οθόνη εμφανιστεί η ένδειξη "C1 X" (δήλωση απέτυχε), μπορεί να χρειαστεί να αφαιρέσετε τις μπαταρίες από τη μονάδα μωρού για μερικά δευτερόλεπτα, προτού επιχειρήσετε ξανά.
---	--

13 Οδηγίες φύλαξης και απόρριψης

	Σας συνιστούμε να φυλάζετε το κουτί και το υλικό συσκευασίας, για να μπορείτε να τα χρησιμοποιήσετε στην περίπτωση που θα χρειαστεί να μεταφέρετε τη συσκευή στο μέλλον, εάν χρειαστεί.
---	---

13.1 Φύλαξη

Αφαιρέστε τις μπαταρίες (απλές ή επαναφορτιζόμενες) από τη μονάδα γονέα και τη μονάδα μωρού. Φυλάξτε τη συσκευή σε σημείο χωρίς υγρασία.

13.2 Απόρριψη υλικού συσκευασίας

Το υλικό συσκευασίας είναι φιλικό προς το περιβάλλον και μπορεί να παραδοθεί στον κατά τόπους αρμόδιο φορέα ανακύκλωσης.

13.3 Απόρριψη συσκευής (προστασία περιβάλλοντος)



Απορρίψτε τη συσκευή σύμφωνα με τις ισχύουσες διατάξεις της Ευρωπαϊκής Οδηγίας 2002/96/ΕΟΚ περί αχρήστου ηλεκτρικού και ηλεκτρονικού εξοπλισμού (Waste Electrical and Electronic Equipment, WEEE). Για περισσότερες πληροφορίες, απευθυνθείτε στην υπηρεσία διάθεσης απορριμμάτων του δήμου σας.

Απορρίψτε τις μπαταρίες (απλές ή επαναφορτιζόμενες) με τρόπο φιλικό προς το περιβάλλον και σύμφωνα με τους κατά τόπους ισχύοντες κανονισμούς.

14 Τεχνικά στοιχεία

Συχνότητα	2,4 GHz
Εμβέλεια	Σε εξωτερικούς χώρους: έως 300 μ. (σε οπτική ευθεία) Σε εσωτερικούς χώρους: έως 50 μ.
Θερμοκρασία λειτουργίας	0 έως 40 °C Σχετική υγρασία 20 έως 75%
Μονάδα γονέα	
Οθόνη	Οθόνη TFT LCD των 3,5" (8,8 εκ.)
Επαναφορτιζόμενες μπαταρίες	Πακέτο επαναφορτιζόμενων μπαταριών που περιλαμβάνεται: – SKL BL-50C – Ιόντων Λιθίου – 3,7 V, χωρητικότητας 1100 mAh
Τροφοδοτικό	Κατασκευαστής: Sure Power Μοντέλο: SW-060080EU Είσοδος: 100~240 V AC, 50/60 Hz, 0,2 A μέγ. Έξοδος: 6 V DC / 800 mA
Διαστάσεις	137 x 84 x 60 mm περίπου
Βάρος	125 γραμμάρια (χωρίς επαναφορτιζόμενες μπαταρίες)
Μονάδα μωρού	
Αισθητήρας εικόνας	CMOS, έγχρωμος
Φακός	f 4,4 mm, F 3,0
Νυχτερινή όραση	4 λυχνίες LED υπεριώθρων

Μπαταρίες	4 αλκαλικές μπαταρίες (LR03/AAA) (δεν περιλαμβάνονται)
Τροφοδοτικό	Κατασκευαστής: Sure Power Μοντέλο: SW-060080EU Είσοδος: 100~240 V AC, 50/60 Hz, 0,2 A μέγ. Έξοδος: 6 V DC / 800 mA
Διαστάσεις	86 x 100 x 125 mm περίπου
Βάρος	132 γραμμάρια (χωρίς μπαταρίες)

15 Δήλωση συμμόρφωσης για την Ε.Ε.

Με το παρόν, η TOPCOM EUROPE NV δηλώνει υπεύθυνα ότι αυτή η συσκευή συμμορφούται με τις ουσιαστικές απαιτήσεις και άλλες σχετικές διατάξεις της Οδηγίας 1999/5/ΕΟΚ.

Η σχετική δήλωση συμμόρφωσης βρίσκεται στη διεύθυνση <http://www.topcom.net/cedclarations.asp> στο Διαδίκτυο.

16 Εγγύηση Topcom

16.1 Περίοδος εγγύησης

Οι συσκευές Topcom καλύπτονται από εγγύηση διάρκειας 24 μηνών. Η περίοδος της εγγύησης ξεκινά από την ημέρα αγοράς της καινούργιας μονάδας. Δεν παρέχεται εγγύηση για τις επαναφορτιζόμενες ή συνηθισμένου τύπου μπαταρίες (τύπου AA/AAA). Η εγγύηση δεν καλύπτει αναλώσιμα ή ελαττώματα με αμελητέα επίδραση στη λειτουργία ή την αξία του εξοπλισμού. Η εγγύηση πρέπει να αποδεικνύεται με την προσκόμιση της αυθεντικής απόδειξης αγοράς ή ενός αντιγράφου αυτής, όπου θα αναγράφονται η ημερομηνία αγοράς και το μοντέλο της μονάδας.

16.2 Πολιτική ελαττωματικών οθονών LCD

Παρά τις υψηλότερες δυνατές προδιαγραφές, η πολύπλοκη κατασκευή των οθονών υγρών κρυστάλλων (LCD) μπορεί να προκαλέσει οπτικές ατέλειες. Ωστόσο, παρέχεται σέρβις στα πλαίσια της εγγύησης για την οθόνη LCD του Babyviewer 4500, στην περίπτωση που υπάρχουν:

- 3 φωτεινές κουκκίδες ή 5 φωτεινές κουκκίδες ή 8 φωτεινές ή/και σκοτεινές κουκκίδες συνολικά, ή
- 2 διπλανές φωτεινές κουκκίδες ή δύο διπλανές σκοτεινές κουκκίδες, ή
- 3 φωτεινές ή/και σκοτεινές κουκκίδες σε μια περιοχή διαμέτρου 15 mm

Αυτοί οι όροι της εγγύησης για τις οθόνες TFT LCD προσφέρονται από τους κατασκευαστές των οθονών LCD. Συνεπώς, κατά την αποκλειστική κρίση τους, η συσκευή θα επισκευαστεί ή θα αντικατασταθεί.

Παρακαλώ σημειώστε: Μια φωτεινή κουκκίδα είναι ένα λευκό πίξελ ή ένα υπό-πίξελ που είναι πάντα ενεργοποιημένο. Μια σκοτεινή κουκκίδα είναι ένα μαύρο πίξελ ή ένα υπό-πίξελ που είναι πάντα απενεργοποιημένο.

1 Bevezetés

Tisztelt Vásárló! Kérjük, figyelmesen olvassa el ezt a tájékoztatót, melyből elsajátíthatja a készülék használatát, és megismerheti annak működését.

2 Néhány szó az útmutatóról

Jelen használati útmutató a Babyviewer 4500 babaőr (a továbbiakban „készülék”) használatba állítását, működését, valamint karbantartását ismerteti. Az útmutatót mindig tartsa a készülék közelében. A készülék működtetése, javítása, illetve tisztítása kizárólag az itt részletezettek szerint történhet. Őrizze meg ezt az útmutatót, hogy a készülékkel együtt ezt is továbbadhassa majd.

3 Szerzői jogok

A dokumentum szerzői jogi védelem alatt áll.

Minden jog fenntartva, beleértve a teljes vagy részleges, fotomechanikai vagy egyéb úton (például adatfeldolgozás, adathordozók és adathálózatok révén) történő reprodukció, másolás és terjesztés, valamint a tartalmi és műszaki változtatások jogát is.

4 Figyelmeztetések

⚠ VESZÉLY

Ez a figyelmeztető jelzés azonnali, közvetlen veszélyt jelez.
A megfelelő óvintézkedések elmulasztása súlyos, vagy akár halálos sérüléshez is vezethet.

⚠ VIGYÁZAT

Ez a figyelmeztető jelzés veszélyhelyzetekre utal.
A megfelelő óvintézkedések elmulasztása sérüléshez és/vagy a készülék meghibásodásához vezethet.



Ez a jelzés olyan információra utal, amely megkönnyíti a készülék használatát.

5 A készülék rendeltetészerű használata

A készüléket kizárólag magánhasználatra, csecsemők zárt térben való felügyeletére tervezték. Bármely egyéb alkalmazás nem rendeltetészerű használatnak minősül, és veszélyeztetni a készülék biztonságos alkalmazását. Minden esetben tartsa be az útmutatóban foglaltakat. A készülék gyártója nem vállal felelősséget a nem rendeltetészerű használatból adódó sérülésekért és károkért. A készülék használatából eredő kockázatokért teljes mértékben a felhasználó felel.

6 Biztonság

6.1 Áramütés veszélye

⚠ VESZÉLY

A kábelek, illetve egyéb, feszültség alatt lévő alkatrészek megérintése halált okozhat.

Az áramütés elkerülése érdekében tartsa be az alábbi biztonsági utasításokat:

- A készülék meghibásodásának elkerülése érdekében kizárólag a csomagolásban mellékelt hálózati adaptert használja.
- Ne használja a készüléket, ha a hálózati adapter, a kábel vagy a csatlakozó sérült.
- Soha ne nyissa fel a hálózati adapter védőborítását. A feszültség alatt lévő alkatrészek megérintése, valamint a készülék elektromos vagy mechanikus elemeinek módosítása áramütést okozhat.
- Óvja a készüléket a nedvességtől és a portól. Ha a készüléket nedvességre érte, azonnal húzza ki a hálózati adaptert.
- Üzemzavar esetén, viharok alatt, valamint a készülék tisztításakor húzza ki a hálózati adaptert.

- Óvja a kábelt forró felületektől és más veszélyforrásoktól, továbbá ügyeljen arra, hogy ne szoruljon be sehova.

6.2 Elemek használata (szárazelemek, illetve újratölthető akkumulátorok)

⚠ VIGYÁZAT

Az elemek az instrukcióktól eltérő alkalmazása veszélyhelyzetet idézhet elő.

- Mindig azonos típusú (száraz- vagy tölthető) elemeket használjon.
- Az elemek behelyezésekor ügyeljen a helyes polarításra. A nem megfelelő polaritás kárt tehet az elemekben, illetve a berendezésben is.
- Az elemeket soha ne dobja tűzbe, mivel azok felrobbanhatnak.
- Ügyeljen arra, hogy az elemek pólusai soha ne érjenek egymáshoz, illetve más fémtárgyhoz, ez ugyanis túlmelegedést, robbanást vagy tüzet okozhat.
- Az elemek gyermekektől elzárva tartandók. Lenyelés esetén azonnal forduljon orvoshoz.
- A szivárgó elemek helyrehozhatatlan károkat okozhatnak a készülékben. A korrózió veszélye miatt fokozott körültekintéssel kezelje a sérült vagy szivárgó elemeket. Viseljen védőkesztyűt.
- Ha a készüléket hosszabb ideig nem tervezi használni, vegye ki belőle az elemeket.

6.3 A biztonságos használat általános szabályai

A biztonságos használat érdekében mindig tartsa be az alábbi biztonsági utasításokat:

- A készüléket felnőtt szerelje össze. Összeszerelés közben ne engedje gyermekeit a kisebb alkatrészek közelébe.
- Ne engedje, hogy gyermeke a készülékkel vagy annak alkatrészeivel játszon.
- Ügyeljen arra, hogy a babaőr, illetve a hálózati kábel a gyermektől minden esetben megfelelő távolságra legyen.
- A babaőr ne takarja le töröközővel, pléddel stb.
- A hibás alkatrészeket mindig eredeti pótalkatrészekkel kell kicserélni. Más alkatrészek használata nem garantálja a készülék biztonságos üzemelését.
- A babaőr minden olyan helyen kapcsolja ki, ahol ezt külön figyelmeztetésben kéri. Körhízbán vagy más egészségügyi intézményben történő használat esetén előfordulhat, hogy a készülék különböző külső forrásokból érkező nagyfrekvenciás jeleket is fogad.

7 Használat

A babaőr két egységből áll: a szülői és a babaegységből. A két egység között vezeték nélküli, 2,4 GHz-es, FHSS-szabvány szerinti kapcsolat áll fenn.

E technológiának köszönhetően a készülék védve van a lehallgatások és a más berendezésekből származó interferencia ellen. A babaegység azonnal közvetíteni kezd, ha mikrofon hangot észlel. A mikrofon által vett hang hallható lesz a szülői egységen. A mikrofon érzékenysége szabadon állítható (lásd “10.10 Hangérzékelő üzemmód (VOX”).



A babaőr soha nem helyettesítheti a felelősségteljes szülői felügyeletet, csupán kiegészítője annak.

7.1 A babaegység részei

Lásd a [1.](#) ábrát a kihajtható oldalon.

1	Ki/bekapcsolt állapotot jelző LED	8	Kiságyhoz való rögzítőelem csavarja
2	Éjjeli LED-lámpa	9	Fényérzékelő
3	Éjjeli infravörös LED	10	Elemrekesz fedél és csavar
4	Be-kapcsoló	11	Hangszóró
5	Optika	12	Hálózati adapter csatlakozója
6	Mikrofon	13	Szobahőmérsékletet mérő szenzor
7	Fali rögzítőaljzat		

7.2 A szülői egység részei

Lásd a [B] . ábrát a kihajtható oldalán.

14 Hangerőjelző LED	22 Ki/bekapcsolt állapotot jelző LED
15 Mikrofon	23 Menü gomb
16 Hangerő növelése vagy következő menüpont	24 Adó-vevő gomb
17 Hangerő csökkentése vagy előző menüpont	25 Be- és kikapcsológomb
18 Lejátszás gomb	26 Övcsipesz
19 Altatódal-gomb	27 Hangszóró
20 3,5" színes kijelző	28 Hálózati adapter csatlakozója
21 VOX ki/bekapcsolt állapotát jelző LED	29 Elemrekesz fedél és csavar

7.3 A kijelző leírása



A készülék hatókörön kívül van, vagy nincs kapcsolat. Hangerő ikon



Dallam ikon



LCD kijelző fényerő ikon



Hőmérséklet mértékegysége ikon



Éjjeli fény ikon

8 Első használat

8.1 A csomag tartalma

A csomag az alábbiakat tartalmazza:

- 1 babaegység
- 1 szülői egység
- 2 hálózati adapter
- 1 használati útmutató
- 1 szervizlap
- 1 Li-ion újratölthető akkumulátor

8.2 Elemek behelyezése a babaegységbe

- A babaegység négy darab, AAA méretű (LR03, alkáli elemek használata javasolt) elemmel vagy a mellékelt hálózati adapterrel üzemeltethető.
- **Az elemek nem töltődnek a babaegység használatában.**
- Tanácsos az elemeket a készülékben hagyni akkor is, ha a működtetése hálózatról történik. A hálózati feszültség kimaradása esetén a készülék automatikusan átvált elemes üzemmódba.

- Fordítsa el az elemrekesz fedelének rögzítőcsavarját (a babaegység hátlapján) 90°-kal az óramutató járásával ellentétes irányba, majd vegye le a rekesz fedelét.

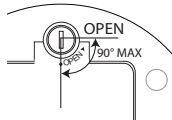

- A csavart ne fordítsa a nyitási („OPEN”) ponton túl.

- Helyezzen 3 db AAA (LR03) alkáli elemet az elemrekeszbe. Ügyeljen az elemek helyes polarítására.
- Zárja be az elemrekeszt.

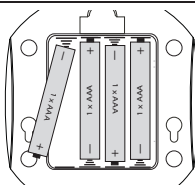

- Soha ne használjon vegyesen használt és új elemeket.

8.3 A babaegység csatlakoztatása az elektromos hálózathoz

Az adapter kisméretű csatlakozóját helyezze be a babaegység hálózati csatlakozójába, majd csatlakoztassa az adapter dugaszát egy megfelelő hálózati aljzatba (100–240 V – 50/60 Hz).

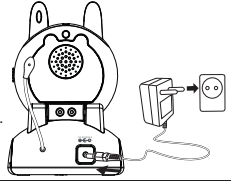

VIGYÁZAT

- A készüléket olyan hálózati aljzatba csatlakoztassa, amelyből a dugaszt vészhelyzet esetén könnyedén ki tudja húzni.
- Csak a készülékhez mellékelt adaptert használja (6 V DC / 800 mA).

8.4 Akkumulátor behelyezése a szülői egységbe

Lásd a [B] . ábrát a kihajtható oldalán.

VIGYÁZAT

- A szülői egységben csak a csomagolásban mellékelt Li-ion akkumulátort használja.

- Fordítsa az övcsipeszt felfelé.
- Fordítsa el az elemrekesz fedelének rögzítőcsavarját (a szülői egység hátlapján) 90°-kal az óramutató járásával ellentétes irányba, majd vegye le a rekesz fedelét.

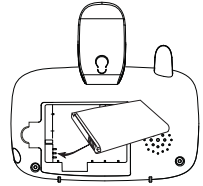

- A csavart ne fordítsa a nyitási („OPEN”) ponton túl.

- Helyezze be a Li-ion akkumulátort a rekeszbe. Ügyeljen arra, hogy az akkumulátor érintkezői az illusztrációnak megfelelően valóban érintkezzenek a töltő érintkezőivel.
- Óvatosan zárja le a rekesz fedelét, és fordítsa lefelé az övcsipeszt.

8.5 A szülői egység csatlakoztatása az elektromos hálózathoz

- Az adapter kisméretű csatlakozóját helyezze be az egység hálózati csatlakozójába, majd csatlakoztassa az adapter dugaszát egy megfelelő hálózati aljzatba (100–240 V – 50/60 Hz).

- Az akkumulátor körülbelül 10 óra alatt töltődik fel.

9 A Babyviewer 4500 beüzemelése

9.1 Finomhangolás

- Helyezze a kamerát alkalmas helyre, és fordítsa az objektívjét a figyelni kívánt területre.
- Állítsa be a szöveget a kamera elforgatásával.

VIGYÁZAT

Úgy helyezze el a kamerát és a vezetékeket, hogy azokat a gyermek ne érhesse el! A kamerát a gyermektől legalább 1 méter távolságra helyezze el.

10 A készülék használata

10.1 A szülői egység és a babaegység be- és kikapcsolása

- A szülői egység bekapcsolásához nyomja meg a tápkapcsoló gombot (29). Ekkor a kijelző (20) bekapcsol.

- A babaegység bekapcsolásához csúsztassa felfelé a be/kikapcsoló gombot (1) (4). Ekkor kigyullad a bekapcsolt állapotot jelző LED (1).

i	A szülői egység megpróbál kapcsolatot létesíteni a babaegységgel. Ha a kijelzőn megjelenik a kamera által közvetített kép, a kapcsolat létrejött.
----------	---

- A szülői egység kikapcsolásához nyomja meg a tápkapcsoló gombot (1) (29) (tartsa lenyomva, amíg a kijelző el nem alszik).
- A babaegység kikapcsolásához csúsztassa lefelé a be/kikapcsoló gombot (1) (4).

10.2 A szülői egység és a babaegység közötti kapcsolat ellenőrzése

Az első használat előtt mindig ellenőrizze a vezeték nélküli kapcsolatot.

- Ugyanabban a szobában, legalább két méterre egymástól helyezze el a szülői és a babaegységet.
- Kapcsolja be mindkettőt. A szülői egység megpróbál kapcsolatot létesíteni a babaegységgel.
- Miután a kapcsolat létrejött, a szülői egység kijelzőjén megjelenik a kamera által közvetített kép (Babamonitor üzemmód).
- A mikrofon (6) által érzékelt hangok a szülői egységen keresztül hallhatók.
- A közvetített hang erősségét a szülői egység tetején lévő hangerőjelző LED-ek (14) jelzik.
- Minél nagyobb a hangerő, annál több LED gyullad ki.
- Ha nincs kapcsolat, a „hatótávolságon kívül” ikon jelenik meg a kijelzőn, és hangjelzés hallható.

10.3 Hatótávolságon kívüli állapot jelzése

A babaegység és a szülői egység közötti maximális távolság általában 300 m. A hatótávolságot a különböző környezeti tényezők, pl. falak csökkentik. A betonfödémek nagymértékben csökkentik a készülék hatótávolságát. Lakóépületen belül a hatótávolság általában max. 50 méter és 2 szint, s

- Ha a kapcsolat megszakad, a „hatótávolságon kívül” ikon jelenik meg a kijelzőn, és hangjelzés hallható.
- Csökkentse a távolságot a két egység között, míg létre nem jön közöttük a kapcsolat.

10.4 A szülői egység kimeneti hangerejének beállítása

5 hangerőfokozat állítható be.

- A hangerő növeléséhez nyomja meg a (16) gombot.
- A hangerő csökkentéséhez nyomja meg a (17) gombot.

10.5 A szülői egységen lévő kijelző fényerejének beállítása

Kapcsolja be a kijelzőt.

- Nyomja meg egyszer a (23) menügombot. A kijelzőn megjelenik a Fényerő ikon.
- A kijelző fényerejének beállításához használja a fel (16) és a le (17) gombokat (5 fokozat).
- A beállítás megerősítéséhez nyomja meg a menü (23) gombot.
- 10 mp elteltével a szülői egység újra Babamonitor üzemmódba vált.

10.6 Hőmérséklet jelzése

A gyerekszoba hőmérséklete a bekapcsolt kijelző jobb alsó részén jelenik meg.

A hőmérséklet mértékegységének beállítása:

- Nyomja meg kétszer a (23) menügombot. A kijelzőn megjelenik a hőmérséklet ikon.
- A fel (16) és a le (17) segítségével válasszon a °C (Celsius), °F (Fahrenheit) vagy az „OFF” lehetőségek közül (utóbbi esetben nem jelenik meg a kijelzőn a hőmérséklet).
- A beállítás megerősítéséhez nyomja meg a menü (23) gombot.
- 10 mp elteltével a szülői egység újra Babamonitor üzemmódba vált.

10.7 Beszédfunkció

A szülői egység segítségével beszélhet a babához.

i	Mielőtt használná a beszédfunkciót, szoktassa hozzá a babát.
----------	--

- Nyomja le és tartsa nyomva a szülői egység „Beszéd” (24) gombját.
- Tartsa a szülői egységet függőlegesen úgy, hogy a mikrofon kb. 10 cm-re legyen a szájától, és beszéljen a mikrofonba.
- Amikor befejezte mondanóját, engedje el a (24) gombot.

10.8 Altatódal funkció

A babaegységen elő, előre beprogramozott altatódal lejátszása közül választhat.

- A kiválasztott altatódal lejátszásához vagy a lejátszás megállításához nyomja le a babaegység (18) gombját.
- Másik altatódal kiválasztásához nyomja meg többször a (19) gombot, míg a kívánt altatódal meg nem jelenik a kijelzőn. Az altatódal ikon megjeleníti a kiválasztott altatódalt (1-5). Ha nem jelenik meg szám az altatódal ikon mellett, a készülék az összes dalt lejátszsa egymás után.

Miután a készülék megkezdte az altatódal lejátszást, 10 mp-e van arra, hogy beállítsa a kívánt hangerőt.

- A hangerőt a fel gombbal (16) növelheti és a le gombbal (17) csökkentheti.

i	<ul style="list-style-type: none"> - Az altatódal kiválasztása vagy a lejátszás megkezdése után 10 mp-el a szülői egység visszatér Babamonitor üzemmódba. A fel (16) és a le gombok (17) kizárólag a szülői egység hangerejének beállítására használhatók. - Babamonitor módban az altatódal hangerejének beállításához a beállítás előtt a (18) gombbal kapcsolja ki és be az altatódalt.
----------	--

10.9 Az éjjeli fény be- és kikapcsolása

- Nyomja meg háromszor a menü gombot (23). Ekkor megjelenik az éjjeli fény ikon.
- A fel (16) és a le gombok (17) segítségével válasszon az „ON” (éjjeli fény (2) bekapcsolása) és az „OFF” lehetőségek közül.
- A beállítás megerősítéséhez nyomja meg a menü (23) gombot.
- 10 mp elteltével a szülői egység újra Babamonitor üzemmódba vált.

10.10 Hangérzékelő üzemmód (VOX)

Éjszaka – vagy bármely napszakban az energiatakarékosság érdekében – a Babyviewer 4500 VOX üzemmódba állítható.

VOX üzemmódban a kijelző csak akkor kapcsol be, ha a babaegység mikrofonja hangot észlel.

A babaegység hangérzékelőjének érzékenysége (VOX) beállítható.

Minél magasabbra állítja az érzékenységet, annál halkabb zaj/hang esetén kapcsol be a babaegység.

- Nyomja meg négyszer a (23) gombot. A kijelzőn megjelenik a „VOX” felirat.
- A VOX érzékenységeinek beállításához nyomja meg többször a (16) vagy a (17) gombot.

i	<ul style="list-style-type: none"> - A VOX érzékenységet egy fekete sáv jelzi a kijelzőn: ■■■■■ – Magas érzékenység ■■■■■ – Alacsony érzékenység
----------	---

- A VOX üzemmód kikapcsolásához válassza az „OFF” lehetőséget.
- A beállítás megerősítéséhez nyomja meg a menü (23) gombot.
- 10 mp elteltével a szülői egység újra Babamonitor üzemmódba vált. A kijelző kikapcsol, és csak akkor kapcsol be újra, ha a babaegység hangot érzékel. A bekapcsolt VOX üzemmódot a VOX led (21) jelzi.

10.11 Éjjellátó funkció

A kamera 4 erős LED-del rendelkezik, így sötétben is éles képet tud közvetíteni. Ha a beépített fényérzékelő  mérése alapján gyenge a fény, az egység automatikusan bekapcsolja a LED-eket.

	Éjjellátó módban a kamera automatikusan fekete-fehér üzemmódra vált.
---	--

11 Tisztítás és karbantartás

Ez a fejezet a készülék tisztítását és karbantartását ismerteti. A helytelen karbantartásból adódó károsodás megelőzése és a problémamentes használat érdekében tartsa be az itt közölt instrukciókat.

11.1 Biztonsági utasítások

⚠ VESZÉLY

Halálos áramütés veszélye!

- A tisztítás előtt kapcsolja ki a készüléket, és húzza ki a konnektorból.

⚠ VIGYÁZAT

A szivárgó elemfolyadék veszélyes!

Az elemekből (szárazelemből vagy akkumulátorból) szivárgó folyadék bőrirritációt okozhat, vagy károsíthatja a készüléket. Viseljen védőkesztyűt.

⚠ VIGYÁZAT

- Ne használjon tisztító- vagy oldószereket. Az ilyen anyagok kárt tehetnek a burkolatban, a készülék belsejébe szivárgva pedig maradandó károsodást idézhetnek elő.

11.2 Tisztítás

- A készüléket puha, enyhén nedves ruhadarabbal törölje le.
- A csatlakozókról a szennyeződést puha kefével tisztítsa le.
- Az elemek érintkezőit és az elemrekeszt száraz, nem szőszöltő ronggyal tisztítsa meg.
- Ha a berendezést nedvesség éri, kapcsolja ki, és azonnal vegye ki belőle az elemeket. A nedvesség okozta károsodások elkerülése érdekében az elemtartót törölje át száraz ronggyal. Hagyja nyitva az elemrekeszt, amíg az teljesen meg nem szárad. Csak teljesen száraz állapotban használja a készüléket.

11.3 Karbantartás

- Rendszeresen ellenőrizze a készülékben az elemeket (szárazelem vagy akkumulátor), és cserélje őket szükség szerint.
- Hiba esetén ellenőrizze a csatlakozókat és a kábeleket.

⚠ VIGYÁZAT

- Ha a készülék valószínűleg megsérült, a további használat előtt ellenőriztesse szakemberrel.

12 Hibaelhárítás

Ez a rész a hibák feltárását és kijavítását ismerteti. A veszélyek és a sérülések megelőzése érdekében tartsa be az itt leírtakat.

12.1 Biztonsági utasítások

⚠ VESZÉLY

Halálos áramütés veszélye!

- Mielőtt nekilátna a hiba elhárításához, húzza ki a készüléket a konnektorból.

⚠ VIGYÁZAT

A hibás javítások veszélyt jelenthetnek

A nem megfelelően elvégzett javítás veszélyes lehet és kárt okozhat a készülékben.



- Ne próbálkozzon a készülék módosításával vagy javításával.
- A készülék és a hálózati kábel javítását mindig bizzza szakszervizre.
- Ha úgy gondolja, hogy a készülék meghibásodott (például valaki leejtette), ellenőriztesse egy szakemberrel, mielőtt újra használná.

12.2 Hibajelenségek okai és megoldásai

Az alábbi táblázat segítséget nyújt a kisebb meghibásodások feltárásában és kijavításában.

Probléma	Lehetséges ok	Megoldás
A szülői egység újratölthető akkumulátora nem töltődik	A töltőkészülék nincs csatlakoztatva	Csatlakoztassa a dugaszt
	Szennyeződött csatlakozók	Puha törölkendővel tisztítsa meg az elemek és a töltő érintkezőit
A szülői egység nem kapcsol be (a kijelzőn nem jelenik meg semmi)	Az újratölthető akkumulátor nincs feltöltve	Cserélje ki az akkumulátort
	Hiba a készülékben	Forduljon az ügyfélszolgálatához
A szülői egység kijelzőjén a „hatótávolság n kívül” ikon jelenik meg.	A babaegység nincs bekapcsolva	Kapcsolja be a babaegységet
	Túl nagy a távolság a szülői és a babaegység között	Csökkentse a két egység közötti távolságot
A szülői egység nem adja vissza a babaegység által észlelt hangokat	A szülői egység nincs regisztrálva a babaegységhez	Regisztrálja a szülői egységet a babaegységhez (lásd: "12.3 A szülői egység regisztrálása a babaegységhez")
	A szülői egységen beállított hangerő túl alacsony.	Növelje a szülői egység hangerőjét
Korlátozott a hatótávolság, és zavar van az átvételben	A babaegységen a mikrofonérzékenység túl alacsony.	Ellenőrizze a VOX-érzékenységet, illetve a szülői egység hangerőszintjét, és növelje meg szükség szerint.
	A készülék hatósugara a környezetétől is függ. Acélszerkezetek és betonfalak akadályozhatják a jelátvitelt.	Amennyire lehetséges, szüntesse meg az akadályokat.
A készülék magas, sípoló hangot ad	A szülői egység túl közel van a babaegységhez	Növelje az egységek közötti távolságot legalább 2 méterre

12.3 A szülői egység regisztrálása a babaegységhez

- Kapcsolja ki a babaegységet.
- Egy fekete ruhadarabbal takarja el a fényérzékelőt, és kapcsolja be a babaegységet. A babaegységen lévő, bekapcsolt állapotot jelző LED 15 mp-ig gyorsan villog.
- Kikapcsolt szülői egység mellett nyomja meg és tartsa lenyomva néhány másodpercig a lejtátság gombot  18.
- Egy ikon jelenik meg a kijelzőn.
- A kiválasztás megerősítéséhez nyomja meg a  23 gombot.

- **Először** a „C1” üzenet jelenik meg, majd a „C1 OK”.
- Ha a kapcsolat létrejött, a kijelzőn megjelenik a kamera által közvetített kép.

i	Ha a „C1 X” üzenet jelenik meg (sikertelen regisztráció), távolítsa el néhány másodpercere az elemeket a babaegységből, majd próbálja újra.
----------	--

13 Tárolás és ártalmatlanítás

i	Célszerű megőrizni a készülék dobozát és csomagolóanyagait arra az esetre, ha a jövőben a készüléket szállítani szeretné.
----------	---

13.1 Tárolás

Vegye ki a szülői egység és a babaegység elemeit (szárazelem vagy akkumulátor). A készüléket száraz helyen tárolja.

13.2 A csomagolóanyagok hulladékként történő elhelyezése



A csomagoláshoz kizárólag környezetbarát anyagok kerültek felhasználásra, melyek szelektív hulladékként leadhatók.

13.3 Ártalmatlanítás (környezetvédelem)



A készüléket a 2002/96/EK irányelvvel (elektromos és elektronikus berendezések hulladékai) szerint ártalmatlanítsa. Kérdéseivel a helyi hulladékkezelési szervhez fordulhat. Az elemeket (szárazelemeket és tölthető akkumulátorokat egyaránt) környezetbarát

módon kell ártalmatlanítani, a helyi rendelkezésekkel összhangban.

14 Műszaki adatok

Frekvencia	2,4GHz
Hatótávolság	Külsőterben: max. 300 m (nyílt, akadálymentes terepen) Belsőterben: max. 50 m
Üzemi hőmérséklet	0 °C és 40 °C között 20%–75% relatív páratartalom mellett
Szülői egység	
Kijelző	3,5" (8,8 cm) TFT LCD
Újratölthető akkumulátor	A készülékhez mellékelt akkumulátor: – SKL BL-50C – Li-ion – 3,7 V, 1100 mAh
Hálózati adapter	Gyártó: Sure Power Típus: SW-060080EU Bemenet: 100–240 V AC, 50/60 Hz, 0,2 A Max Kimenet: 6 V DC / 800 mA
Méretek	kb. 137 x 84 x 60 mm
Tömeg	125 g (tölthető akkumulátor nélkül)
Babaegység	
Képzékelő	Színes CMOS
Optika	f 4,4 mm, F 3.0
Éjjellátó funkció	4 infravörös LED
Elemek	4 alkáli elem (LR03/AAA) (nem tartozék)
Hálózati adapter	Gyártó: Sure Power Típus: SW-060080EU Bemenet: 100–240 V AC, 50/60 Hz, 0,2 A Max Kimenet: 6 V DC / 800 mA
Méretek	kb. 86 x 100 x 125 mm
Tömeg	132 g (elemek nélkül)

15 EK megfeleléségi nyilatkozat

A TOPCOM EUROPE N.V. ezúton kijelenti, hogy a termék megfelel az 1999/5/EK irányelv alapvető követelményeinek és egyéb vonatkozó előírásainak.

A teljes megfeleléségi nyilatkozat megtalálható a <http://www.topcom.net/cedclarations.asp> weboldalon

16 Topcom garancia

16.1 A garanciaidő

A Topcom készülékekre 24 hónapos garancia érvényes. A garancia a termék megvásárlásának napján lép életbe. A hagyományos vagy újratölthető telepekre (AA/AAA típus) nem vonatkozik garancia.

A garancia nem terjed ki a fogyasztóközpökre, valamint a készülék működését vagy értékét jelentéktelen mértékben befolyásoló hibákra.

A garancia a vásárláskor kapott eredeti számla bemutatásával érvényesíthető, amelyen szerepel a vásárlás dátuma és a vásárolt típus megnevezése.

16.2 Az LCD kijelző meghibásodásával kapcsolatos irányelvek

A folyadékkristályos (LCD) képernyők bonyolult gyártási folyamataiból adódóan a megjelenített képen a legszigorúbb minőségellenőrző eljárások ellenére is előfordulhatnak apró hibák. A Babyviewer 4500 LCD kijelzőre a következők esetében vonatkozik garancia:

- 3 fényes pont vagy 5 sötét pont, vagy összesen 8 fényes és/vagy sötét pont látható rajta; vagy
- 2 szomszédos fényes pont vagy 2 szomszédos sötét pont látható rajta; vagy
- 3 fényes és/vagy sötét pont látható rajta egy 15 mm átmérőjű területen belül.

E garanciális feltételeket a TFT LCD kijelzők gyártói nyújtják. Ezért szabadon dönthetnek azzal kapcsolatban, hogy a pixelhibás kijelzőt megjavítják vagy kicserélik.

Megjegyzés: A fényes pont egy állandóan látható fehér vagy úgynevezett alképpont (subpixel).

A sötét pont egy állandóan látható fekete vagy úgynevezett alképpont.

1 Informacje ogólne

Drogi Kliencie, Zalecamy przeczytanie tych informacji, umożliwiających szybkie zapoznanie się z tym sprzętem i poznanie sposobu używania jego funkcji.

2 Informacje dotyczące tej instrukcji obsługi

Ta instrukcja obsługi zawiera informacje o niani elektronicznej Babyviewer 4500 (zwanej dalej „urządzeniem”) oraz ważne instrukcje dotyczące rozpoczęcia użytkowania, bezpieczeństwa, właściwego użytkowania oraz konserwacji tego urządzenia. Instrukcję obsługi należy zawsze mieć dostępną w pobliżu urządzenia. Wszystkie osoby odpowiedzialne za obsługę, naprawę lub czyszczenie urządzenia muszą przeczytać/lub zająrzeć do tej instrukcji obsługi.

Instrukcję należy przechowywać w bezpiecznym miejscu i przekazać następnemu właścicielowi wraz z urządzeniem.

3 Prawa autorskie

Niniejszy dokument chroniony jest przepisami dotyczącymi praw autorskich. Wszystkie prawa, łącznie z prawem do powielania fotomechanicznego całości lub części, kopiowania lub dystrybucji za pomocą konkretnych procesów takich jak przetwarzanie danych, nośniki danych i sieci danych oraz zmiany treści i zmiany techniczne, są zastrzeżone.

4 Ostrzeżenia

⚠ NIEBEZPIECZEŃSTWO

To ostrzeżenie wskazuje na sytuację bezpośredniego grożącego niebezpieczeństwa. Grożące niebezpieczeństwo może doprowadzić do śmierci lub poważnych obrażeń, jeżeli nie można uniknąć tej sytuacji.

⚠ UWAGA

To ostrzeżenie wskazuje na sytuację możliwego niebezpieczeństwa. Niebezpieczeństwo może doprowadzić do obrażeń i/lub uszkodzenia sprzętu, jeżeli nie można uniknąć tej sytuacji.



Ten symbol wskazuje na informacje, które ułatwią użytkowanie urządzenia.

5 Przeznaczenie

To urządzenie jest przeznaczone tylko do prywatnego (niekomercyjnego) monitorowania dzieci wewnątrz pomieszczeń. Wszystkie inne formy użytkowania są niewłaściwe i mogą stwarzać zagrożenie. Należy zawsze przestrzegać tej instrukcji obsługi. Producent nie ponosi odpowiedzialności za żadne straty lub uszkodzenia wynikłe z niewłaściwego użytkowania. Użyczenie użytkownik tego urządzenia jest odpowiedzialny za wszystkie ryzyka.

6 Bezpieczeństwo

6.1 Ryzyko porażenia prądem elektrycznym

⚠ NIEBEZPIECZEŃSTWO

Zetknięcie się z przewodami lub elementami pod napięciem elektrycznym może doprowadzić do śmierci. Przestrzegać następujących instrukcji bezpieczeństwa w celu uniknięcia ryzyka porażenia prądem elektrycznym:

- Używać tylko dostrzeżonego wraz z urządzeniem zasilacza sieciowego, aby uniknąć ryzyka uszkodzenia urządzenia.
- Nie używać urządzenia w przypadku uszkodzenia zasilacza sieciowego, przewodu zasilającego lub wtyczki.
- Nigdy nie rozbierać obudowy zasilacza sieciowego. Ryzyko porażenia prądem elektrycznym występuje w przypadku zetknięcia z dowolnymi stykami lub łącznikami pod napięciem lub w przypadku dokonania modyfikacji elektrycznych lub mechanicznych.

- Chronić urządzenie przed wilgocią i kurzem. W przypadku kontaktu z wilgocią należy natychmiast odłączyć zasilacz sieciowy.
- Odłączyć zasilacz sieciowy w przypadku usterki, w czasie burz z piorunami oraz w czasie czyszczenia urządzenia.
- Chronić przewód przed stycznością z gorącymi lub niebezpiecznymi powierzchniami i nie dopuścić do jego zaciśnięcia.

6.2 Używanie baterii (zwykłych lub akumulatorów)

⚠ UWAGA

Używanie baterii niezgodnie z instrukcjami może być niebezpieczne.

- Zawsze używać baterii (zwykłych lub akumulatorów) tego samego typu.
- Upewnić się, że baterie zostały włożone z zachowaniem właściwej biegunowości. Niezachowanie właściwej biegunowości może doprowadzić do uszkodzenia baterii i urządzenia.
- Nigdy nie wrzucać baterii do ognia, ponieważ występuje ryzyko wybuchu.
- Nigdy nie dopuszczaj, aby styki baterii miały styczność ze sobą lub z metalowymi przedmiotami, zarówno przypadkowo jaki i umyślnie. Może to spowodować przegrzanie, wybuch lub pożar.
- Przechowywać baterie poza zasięgiem dzieci. W przypadku połknięcia natychmiast skonsultować się z lekarzem.
- Wyciekająca z baterii ciecz może spowodować nieodwracalne uszkodzenie urządzenia. Zachować szczególną ostrożność w czasie obchodzenia się z uszkodzonymi lub ciekącymi bateriami z powodu ryzyka korozji. Założyć rękawice ochronne.
- Jeżeli urządzenie nie będzie używane przez dłuższy okres czasu, należy wyjąć z niego baterie.

6.3 Ogólne zasady bezpiecznego użytkowania

Aby bezpiecznie użytkować urządzenie, należy zawsze przestrzegać następujących instrukcji bezpieczeństwa:

- Urządzenie musi być zawsze składane przez osobę dorosłą. Podczas montażu przechowywać małe elementy z dala od dzieci.
- Nie pozwalać dzieciom na zabawę urządzeniem lub jego elementami.
- Upewnić się, że niania elektroniczna i przewód zasilający są zawsze poza zasięgiem dzieci.
- Nie przykrywać niani elektronicznej rącznikiem, kocem itp.
- Uszkodzone części muszą być zawsze wymieniane na oryginalne części zamienne, ponieważ inne części mogą nie spełniać norm bezpieczeństwa.
- Wylaczać nianię elektroniczną zawsze, gdy jest to wymagane poprzez znak, plakat lub inna wiadomość. Sprzęt używany w szpitalach i innych miejscach opieki zdrowotnej może być wrażliwy na sygnały wysokiej częstotliwości z zewnętrznych źródeł.

7 Obsługa

Niania elektroniczna składa się z dwóch jednostek: jednej dla rodziców i jednej dla dziecka. Są one połączone ze sobą bezprzewodowo, zgodnie ze standardem 2,4 GHz FHSS. Dzięki cyfrowej technologii, urządzenie to jest zabezpieczone przed podsłuchem i jest odporne na zakłócenia z innych urządzeń. Jednostka dziecka rozpoczyna nadawanie, gdy jej mikrofon wykryje dźwięk. Dźwięk ten jest emitowany przez jednostkę rodzica. Czułość mikrofonu może być regulowana przez użytkownika (patrz "10.10 Nadawanie aktywowane głosem (VOX)").



Niania elektroniczna nigdy nie zastąpi właściwej opieki osoby dorosłej; jest tylko pomocą.

7.1 Części jednostki dziecka

Patrz ilustracja **A** na rozkładanej stronie.







- | | |
|--------------------------------------|---------------------------------|
| 1 Dioda Wł./wyt. | 8 Nakrętka łącznika łóżeczka |
| 2 Dioda oświetlenia nocnego | 9 Czujnik światła |
| 3 Dioda podczerwieni do nocnej wizji | 10 Pokrywa baterii ze śrubą |
| 4 Przelącznik On/off | 11 Głośnik |
| 5 Soczewki | 12 Złącze zasilacza sieciowego |
| 6 Mikrofon | 13 Czujnik temperatury w pokoju |
| 7 Wgłębienie do montażu do ściany | |

7.2 Części jednostki rodzica

Patrz ilustracja **B** na rozkładanej stronie.

- | | |
|---|------------------------------------|
| 14 Dioda głośności | 21 Dioda Wł./wyt. VOX |
| 15 Mikrofon | 22 Dioda mocy Wł./wyt. |
| 16 Zwiększenie głośności / Następna pozycja menu | 23 Przycisk Menu |
| 17 Zmniejszenie głośności / Poprzednia pozycja menu | 24 Przycisk Wciśnij w celu rozmowy |
| 18 Przycisk odtwarzania | 25 Przycisk wł./wyt. |
| 19 Przycisk kotyśanki | 26 Zaczep do paska |
| 20 Kolorowy wyświetlacz 3,5" (8,8cm) | 27 Głośnik |
| | 28 Złącze zasilacza sieciowego |
| | 29 Pokrywa baterii ze śrubą |

7.3 Opis wyświetlacza

-  Poza zasięgiem lub brak połączenia
-  Ikona głośności
-  Ikona melodii
-  Ikona jasności wyświetlacza LCD
-  Ikona jednostki temperatury
-  Ikona oświetlenia nocnego

8 Rozpoczęcie użytkowania

8.1 Zawartość opakowania

Urządzenie standardowo wyposażone jest w następujące elementy:

- 1 jednostka dziecka - 1 instrukcja obsługi
- 1 jednostka rodzica - 1 karta serwisowa
- 2 zasilacze sieciowe - 1 paczka akumulatorów litowo-jonowych

8.2 Wkładanie baterii do jednostki dziecka

i	<ul style="list-style-type: none"> • Jednostka dziecka może być zasilana czterema bateriami AAA (LR03; zalecamy alkaliczne) lub za pomocą dołączonego zasilacza sieciowego. • Jednostka dla dziecka nie może ładować baterii. • Zalecamy, aby baterie były zawsze w jednostce, nawet w czasie zasilania za pośrednictwem zasilacza sieciowego. Jednostka przełączy się automatycznie na zasilanie z baterii w przypadku awarii zasilania z sieci.
----------	---

- Obrócić śrubę na pokrywie komory baterii **10** znajdujące się w tylnej części jednostki dziecka o 90° w lewo i zdjąć pokrywę komory baterii.

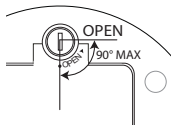

i	Nie obracać śruby dalej niż do punktu „OPEN”.
----------	---

- Włożyć cztery baterie alkaliczne AAA (LR03) do komory na baterie. Upewnić się, że została zachowana właściwa biegunowość.
- Zamknąć komorę baterii.

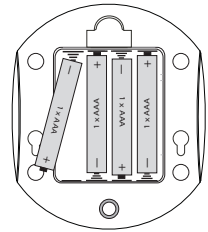

i	Nigdy nie mieszać baterii używanych ze świeżymi.
----------	--

8.3 Przyłączanie jednostki dziecka do sieci zasilania

Włożyć małą wtyczkę zasilacza sieciowego do złącza zasilania jednostki dziecka **12** i podłączyć zasilacz sieciowy do gniazdka sieciowego (100–240 V - 50/60 Hz).

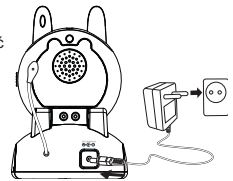

UWAGA	
•	Gniazdkozasilające musi być łatwo dostępne, aby można było szybko odłączyć przewód zasilający w przypadku zagrożenia.
•	Używać tylko dołączonego zasilacza sieciowego (6 V DC / 800 mA).

8.4 Wkładanie paczki akumulatorów do jednostki rodzica

Patrz ilustracja **B** na rozkładanej stronie.

UWAGA	
•	Używać tylko dołączonej paczki akumulatorów litowo-jonowych.

- Obrócić zaczep do paska **26** do góry.
- Obrócić śrubę na pokrywie komory baterii **29** znajdujące się w tylnej części jednostki rodzica o 90° w lewo i zdjąć pokrywę komory baterii.

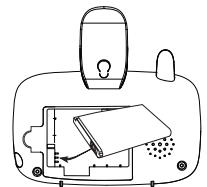

i	Nie obracać śruby dalej niż do punktu „OPEN”.
----------	---

- Włożyć paczkę akumulatorów litowo-jonowych do komory na baterie. Upewnić się, że styki baterii dotykają do styków ładowania tak jak pokazano na rysunku.
- Ostrożnie zamknąć komorę baterii i obrócić klips paska z powrotem na dół.

8.5 Przyłączanie jednostki rodzica do sieci zasilania

- Włożyć małą wtyczkę zasilacza do złącza zasilania **28** i podłączyć zasilacz sieciowy do gniazdka sieciowego (100–240 V - 50/60 Hz).

i	Naładowanie akumulatorów zajmuje około 10 godzin.
----------	---

9 Instalowanie Babyviewer 4500

9.1 Strojenie

- Umieść kamerę w odpowiednim miejscu, ustaw soczewki kamery na obszar podlegający obserwacji.
- Ustaw kąt, obracając kamerę.

UWAGA

Nie umieszczaj kamery i przewodów w zasięgu dziecka! Zamocować kamerę przynajmniej 1 metr od dziecka.

10 Obsługa i użytkowanie

10.1 Włączanie i wyłączanie jednostki dziecka i jednostki rodzica

- Nacisnąć przełącznik wł./wyl. (on/off) 29, aby wyłączyć jednostkę rodzica. Włączyć się wyświetlacz 20.
- Przesunąć przełącznik wł./wyl. (on/off) 4 do położenia 1, aby wyłączyć jednostkę dziecka. Włączy się dioda wł./wyl.



Jednostka rodzica będzie próbowała nawiązać łączność z jednostką dziecka. Jeżeli pojawi się obraz z kamery, połączenie zostało nawiązane.

- Nacisnąć przełącznik wł./wyl. (on/off) 29, aby wyłączyć jednostkę rodzica (nacisnąć i przytrzymać aż do momentu wyłączenia wyświetlacza).
- Przesunąć przełącznik wł./wyl. (on/off) 4 do położenia 1, aby wyłączyć jednostkę dziecka.

10.2 Sprawdzanie połączenia pomiędzy jednostką rodzica i jednostką dziecka

Należy zawsze sprawdzać połączenie bezprzewodowe, jeżeli niania elektroniczna jest używana pierwszy raz.

- Umieścić jednostkę rodzica w tym samym pomieszczeniu, co jednostka dziecka, w odległości przynajmniej dwóch metrów.
- Włączyć oba urządzenia. Jednostka rodzica będzie próbowała nawiązać łączność z jednostką dziecka.
- Po nawiązaniu połączenia na wyświetlaczu jednostki rodzica pojawi się obraz z jednostki dziecka (tryb monitorowania)
- Dźwięki odbierane przez mikrofon 6 odtwarzane są przez jednostkę rodzica.
- Głośność odtwarzanego dźwięku jest wskazywana przez diody 14 na górze jednostki rodzica. Im wyższy poziom głośności, tym więcej diod się świeci.
- Jeżeli nie uda się uzyskać połączenia, pojawi się ikona 'poza zasięgiem' i zostanie wyemitowany sygnał dźwiękowy.

10.3 Wskazanie 'poza zasięgiem'

Maksymalny zasięg pomiędzy jednostką rodzica a jednostką dziecka wynosi 300 m na otwartej przestrzeni. Wiele czynników, takich jak ściany z cegiel, betonu, ograniczają zasięg. Ponadto zbrojone betonowe stropy niebýwale ograniczają zasięg. Normalny zasięg pracy we wnętrzach wynosi do 50 metrów lub 2 pięter.

- Jeżeli połączenie zostanie przerwane, pojawi się ikona 'poza zasięgiem' i zostanie wyemitowany sygnał dźwiękowy.
- Zbliżyć jednostkę rodzica do jednostki dziecka, aż zostanie nawiązane nowe połączenie.

10.4 Ustawianie głośności odtwarzania jednostki rodzica

Jest 5 poziomów głośności.

- Nacisnąć przycisk 16, aby zwiększyć poziom głośności.
- Nacisnąć przycisk 17, aby obniżyć poziom głośności.

10.5 Ustawianie jasności wyświetlacza jednostki rodzica

Gdy wyświetlacz jest włączony.

- Nacisnąć raz przycisk menu 23. Wyświetlona zostaje ikona jasności.
- Nacisnąć przycisk na górę 16 lub w dół 17, aby wybrać żądaną jasność (5 kroków).
- Nacisnąć przycisk menu 23, aby potwierdzić.

- Po 10 sekundach jednostka rodzica przełączy się z powrotem do trybu monitorowania.

10.6 Wskazanie temperatury

Gdy wyświetlacz jest włączony, w prawym dolnym rogu wyświetlana jest temperatura w pokoju dziecka.

Aby ustawić jednostkę temperatury:

- Nacisnąć przycisk 23 dwa razy. Wyświetlona zostaje ikona temperatury.
- Nacisnąć przycisk na górę 16 lub w dół 17 dla °C (Celsjusz), °F (Fahrenheit) lub "OFF", aby wyłączyć wskazanie temperatury.
- Nacisnąć przycisk menu 23, aby potwierdzić.
- Po 10 sekundach jednostka rodzica przełączy się z powrotem do trybu monitorowania. a:

10.7 Rozmowa z dzieckiem

Można używać jednostki rodzica do rozmowy ze swoim dzieckiem.



Przed rozpoczęciem użytkowania funkcji rozmowy w praktyce, należy najpierw przyzwyczaić do niej dziecko.

- Nacisnąć i przytrzymać przycisk Talk (mówienie) 24 na jednostce rodzica.
- Trzymać jednostkę rodzica w pozycji pionowej z mikrofonem ustawionym około 10 cm od ust i mówić do mikrofonu.
- Po zakończeniu mówienia zwolnić przycisk 24.

10.8 Odtwarzanie kołysanki

Jest 5 zaprogramowanych kołysanek, które można odtwarzać na jednostce dziecka.

- Aby odtworzyć, aktualnie wybraną kołysankę lub zatrzymać odtwarzanie, nacisnąć przycisk odtwarzania 18 na jednostce dziecka.
- Aby wybrać inną kołysankę, nacisnąć wielokrotnie przycisk kołysanki 19, aż wyświetli się żądana kołysanka. Obok ikony kołysanki zostanie wyświetlony numer wybranej kołysanki (1 do 5). Jeżeli obok ikony kołysanki nie jest wyświetlony żaden numer, wszystkie piosenki będą odtwarzane jedna po drugiej.

Po rozpoczęciu odtwarzania kołysanki, należy ustawić jej głośność w ciągu 10 sekund.

- Naciśnij przycisk na górę 16 w celu zwiększenia głośności lub przycisk w dół 17, aby zmniejszyć głośność.



- 10 sekund po rozpoczęciu lub wybraniu kołysanki, jednostka rodzica przejdzie do trybu monitorowania. Przyciskami na górę 16 i w dół 17 można ustawić tylko głośność jednostki rodzica.
- Aby ustawić głośność kołysanki w trybie monitorowania, wyłączyć kołysankę i włączyć ją ponownie za pomocą przycisku 18 a następnie ustawić jej głośność.

10.9 Włączanie i wyłączanie oświetlenia nocnego

- Nacisnąć przycisk menu 23 3 razy. Pojawi się ikona oświetlenia nocnego.
- Nacisnąć przycisk na górę 16 lub w dół 17, aby włączyć oświetlenie nocne "ON" (oświetlenie nocne 2 jest włączone) lub "OFF" (wyłączone).
- Nacisnąć przycisk menu 23, aby potwierdzić.
- Po 10 sekundach jednostka rodzica przełączy się z powrotem do trybu monitorowania.

10.10 Nadawanie aktywowane głosem (VOX)

W nocy, w celu oszczędzania energii, Babyviewer 4500 może być ustawiony na tryb VOX.

W trybie VOX wyświetlacz będzie włączony, jak tylko mikrofon jednostki dziecka wykryje dźwięk.

Można ustawiać czułość wykrywania dźwięku (VOX) niani elektronicznej. Jeżeli czułość jest ustawiona na wysoką, jednostka dziecka będzie odbierała słabsze dźwięki.

- Naciśnięcie przycisk 4 razy. Pojawi się "VOX"
- Naciśnięcie wielokrotnie przycisk 16 lub 17 w celu ustawienia czułości VOX.

i	Czułość VOX wskazywana jest przez czarny pasek na ekranie wyświetlacza: - wysoka czułość - niska czułość
----------	--

- Aby wyłączyć tryb VOX, wybrać "OFF".
- Naciśnięcie przycisk menu , aby potwierdzić.
- Po 10 sekundach jednostka rodzica przełączy się z powrotem do trybu monitorowania. Wyświetlacz wyłączy się aż do momentu wykrycia dźwięku przez jednostkę dziecka. Diody VOX będzie świecić w trybie VOX

10.11 Podgląd nocny

Kamera ma 4 wysokiej czułości diody, służąca do utrzymywania dobrego obrazu w ciemności. Gdy wbudowany światłomierz zmierzy niski poziom światła, diody włączą się automatycznie.

i	W trybie podglądu nocnego obraz zmienia się automatycznie na czarno-biały.
----------	--

11 Czyszczenie i konserwacja

Ten rozdział zawiera ważne instrukcje dotyczące czyszczenia i konserwacji urządzenia. Należy przestrzegać tych instrukcji, aby zapewnić bezawaryjne użytkowanie i aby zapobiec uszkodzeniom urządzenia z powodu niewłaściwej konserwacji.

11.1 Instrukcje dotyczące bezpieczeństwa

▲ NIEBEZPIECZEŃSTWO

Ryzyko śmiertelnych obrażeń w wyniku porażenia elektrycznego!

- Przed czyszczeniem urządzenia należy je wyłączyć i odłączyć przewód zasilający z gniazdka sieciowego.

▲ UWAGA

Ryzyko spowodowane wyciekami cieczy z baterii
Ciecz wyciekająca z baterii (zwykłej lub akumulatora) może spowodować obrażenia (podrażnienia skóry) lub uszkodzenie urządzenia. Załóż rękawice ochronne.

▲ UWAGA

- Nie używać środków czyszczących ani rozpuszczalników. Mogą one spowodować uszkodzenie obudowy lub przedostać się do wnętrza urządzenia i spowodować nieodwracalne uszkodzenia.

11.2 Czyszczenie

- Urządzenie wyczyścić miękką ściereczką lub lekko wilgotną gąbką.
- Zabrudzone złącza i styki wyczyścić przy pomocy miękkiej szmatki.
- Do czyszczenia styków baterii i komory baterii używać suchej, niestrzępającej się szmatki.
- Jeżeli urządzenie ulegnie zawilgoceniu, należy natychmiast je wyłączyć i wyjąć baterie. Osuszyć komorę baterii suchą szmatką w celu zminimalizowania potencjalnych uszkodzeń wynikających z zalania. Pozostawić komorę baterii otwartą, aż do całkowitego wyschnięcia. Nie używać urządzenia przed jego całkowitym wyschnięciem.

11.3 Konserwacja

- Regularnie sprawdzać baterie (zwykłe lub akumulatorki) i wymienić je w razie potrzeby.
- Sprawdzić złącza i przewody pod kątem występowania uszkodzeń.

▲ UWAGA

- Jeżeli istnieje podejrzenie, że urządzenie jest uszkodzone, należy zawsze zlecić jego sprawdzenie ekspertowi przed ponownym użyciem.

12 Usuwanie usterek

Ten rozdział dostarcza ważne informacje potrzebne do zlokalizowania i wyeliminowania problemów Postępować zgodnie z tymi instrukcjami, aby uniknąć niebezpieczeństwa i uszkodzenia.

12.1 Instrukcje dotyczące bezpieczeństwa

▲ NIEBEZPIECZEŃSTWO

Ryzyko śmiertelnych obrażeń w wyniku porażenia elektrycznego!

- Odłączyć przewód zasilający przed próbą naprawiania problemu.

▲ UWAGA

Ryzyko niebezpieczeństwa z powodu niewłaściwych napraw

Niewłaściwe naprawy mogą stwarzać znaczne zagrożenie dla użytkownika i dla urządzenia.

- Nigdy nie próbować modyfikować lub naprawiać urządzenia.
- Wszystkie naprawy urządzenia lub przewodów należy zlecić specjalście lub centrum serwisowemu.
- W przypadku podejrzenia, że urządzenie jest uszkodzone (na przykład, gdy upadło na podłogę), należy zlecić jego sprawdzenie specjalście przed ponownym użyciem.

12.2 Przyczyny i rozwiązania problemu

Poniższa tabela pomoże w identyfikacji i rozwiązaniu mniejszych problemów

Problem	Prawdopodobna przyczyna	Rozwiązanie
Paczka akumulatorów jednostki rodzica nie ładuje się	Wtyczka stacji ładowania niepodłączona	Podłączyć wtyczkę
	Brudne styki	Wyczyścić styki baterii i ładowarki miękką szmatką
	Paczka akumulatorów jest uszkodzona	Wymienić paczkę akumulatorów
Jednostka rodzica nie włącza się (wyświetlacz nie zapala się)	Paczka akumulatorów nie jest naładowana	Naładować paczkę akumulatorów
	Urządzenie uszkodzone	Skontaktować się z serwisem
Na wyświetlaczu jednostki rodzica pojawia się ikona "poza zasięgiem".	Jednostka dziecka niewłączona	Włączyć jednostkę dziecka
	Jednostka rodzica i jednostka dziecka są zbyt daleko od siebie	Zmniejszyć odległość pomiędzy jednostką rodzica i jednostką dziecka
	Jednostka rodzica nie jest zarejestrowana z jednostką dziecka	Zarejestrować jednostkę rodzica z jednostką dziecka (patrz "12.3 Rejestrowanie jednostki rodzica z jednostką dziecka")

Problem	Prawdopodobna przyczyna	Rozwiązanie
Jednostka rodzica nie odtwarza dźwięków wypływających przez jednostkę dziecka	Głośność jednostki rodzica może być ustawiona na zbyt niskim poziomie Zbyt niska czułość mikrofonu jednostki dziecka	Zwiększyć ustawienie głośności jednostki rodzica Sprawdzić czułość VOX i ustawienie głośności jednostki rodzica i zwiększyć w razie potrzeby
Ograniczony zasięg i zakłócenia podczas transmisji	Zasięg urządzenia zależy od otoczenia Stalowe konstrukcje i betonowe ściany mogą ograniczyć transmisję	Unikać przeszkód na tyle, na ile jest to możliwe
Urządzenie emituje wysokotonowy gwizd	Jednostka rodzica i jednostka dziecka są zbyt blisko siebie	Zwiększyć odległość do przynajmniej 2 metrów

12.3 Rejestrowanie jednostki rodzica z jednostką dziecka

- Wyłączyć jednostkę dziecka.
- Zasłonić czujnik światła czarną szmatką i włączyć jednostkę dziecka. Dioda zasilania na jednostce dziecka będzie migać szybko przez około 15 sekund.
- Gdy jednostka rodzica jest włączona, nacisnąć i przytrzymać przycisk odtwarzania **▶** **Ⓜ** przez kilka sekund.
- Na wyświetlaczu pojawi się ikona.
- Nacisnąć przycisk menu **Ⓜ** **Ⓜ**, aby potwierdzić wybór.
- **Na początku pojawi się "C1 ..."**, następnie **"C1 OK"**. Po nawiązaniu połączenia na wyświetlaczu pojawi się obraz z obiektywu.

i	Jeżeli pojawi się "C1X" (rejestracja nieudana), może być konieczne wyjęcie baterii z jednostki dziecka na kilka sekund przed następną próbą.
----------	--

13 Instrukcje przechowywania i usuwania

i	Zalecamy, aby zachować pudełko i materiały pakunkowe, aby można było je użyć do transportu urządzenia w przyszłości.
----------	--

13.1 Przechowywanie

Wyjąć baterie (zwykle lub akumulatorki) z jednostki rodzica i jednostki dziecka. Urządzenie przechowywać w suchym miejscu.

13.2 Utylizacja odpadów z materiałów opakowania



Materiały opakowania są przyjazne dla środowiska i można oddać do lokalnego punktu zbiórki w celu recyklingu.

13.3 Utylizacja odpadów (ochrona środowiska)



Urządzenie należy usunąć zgodnie z ustaleniami Dyrektywy Europejskiej 2002/96/EC, Waste Electrical and Electronic Equipment (WEEE), dotyczącej niepotrzebnego sprzętu elektrycznego i elektronicznego. Skontaktować się z lokalną instytucją odpowiedzialną za usuwanie odpadów w celu uzyskania informacji. Baterie (zwykle lub

akumulatorki) należy utylizować w sposób przyjazny dla środowiska, zgodnie z lokalnie obowiązującymi przepisami.

14 Dane techniczne

Częstotliwość	2,4GHz
Zasięg	Na zewnątrz: do 300 m (w prostej linii) - Wewnątrz: do 50 m

Temperatura pracy	0°C do 40°C 20% to 75% wilgotności względnej
Jednostka rodzica	
Wyświetlacz	3,5" (8,8 cm) TFT LCD
Akumulatorki	Dołączona paczka akumulatorów: – SKL BL-50C – Li-ion – 3,7V 1100 mAh
Zasilacz sieciowy	Producent: Sure Power Model: SW-060080EU Wejście: 100-240V AC, 50/60Hz, 0,2A Max Wyjście: 6 V DC/ 800 mA
Wymiary	około 137 x 84 x 60 mm
Masa	125 g (bez akumulatorków)
Jednostka dziecka	
Czujnik obrazu	Kolorowy CMOS
Obiektyw	f 4,4mm, F 3,0
Podgląd nocny	4 diody LED podczerwieni
Baterie	4 baterie alkaliczne (LR03/AAA) (nie ma w zestawie)
Zasilacz sieciowy	Producent: Sure Power Model: SW-060080EU Wejście: 100-240V AC, 50/60Hz, 0,2A Max Wyjście: 6 V DC/ 800 mA
Wymiary	około 86 x 100 x 125 mm
Masa	132 g (bez baterii)

15 Deklaracja zgodności EC

TOPCOM EUROPE N.V. deklaruje niniejszym, że to urządzenie jest zgodne z istotnymi wymaganiami i innymi odnośnymi postanowieniami Dyrektywy 1999/5/EC.

Deklarację zgodności można znaleźć tutaj: <http://www.topcom.net/cedclarations.asp>

16 Gwarancja Topcom

16.1 Okres gwarancji

Urządzenia Topcom są objęte 24-miesięcznym okresem gwarancji. Okres gwarancji rozpoczyna się w dniu zakupu nowego urządzenia. Firma Topcom nie udziela żadnej gwarancji na baterie standardowe lub akumulatorki (typu AA/AAA). Części eksploatacyjne lub wady nieznacznie wpływające na działanie lub wartość sprzętu nie są objęte gwarancją. Gwarancję należy poświadczyc, przedstawiając rachunek zakupu (oryginał lub kopię), na którym widnieje data zakupu oraz model urządzenia.

16.2 Zasady dotyczące defektów LCD

Pomimo najwyższych możliwych standardów, skomplikowany proces produkcji cienkich wyświetlaczy ciekłokrystalicznych (LCD) ciągle może powodować minimalne niedoskonałości. Jednakże, usługa gwarancyjna dla ekranu LCD Twojego Babyviewer 4500 zostanie udzielona, jeżeli są:
- 3 jasne kropki lub 5 ciemnych kropek lub w sumie 8 jasnych i/lub ciemnych kropek; lub
- 2 sąsiadujące jasne kropki lub 2 sąsiadujące ciemne kropki; lub
- 3 jasne i/lub ciemne kropki wewnątrz pola o promieniu 15 mm
Niemniejsze warunki gwarancji dla ekranów LCD oferowane są przez ich producentów. Dlatego, we własnym zakresie, produkt będzie naprawiony lub wymieniony.

Proszę zapamiętać: Jasna kropka jest biała lub jest to sub-piksel, który jest ciągle włączony. Ciemna kropka jest czarna lub jest to sub-piksel, który jest ciągle wyłączony.

1 Všeobecné informácie

Vážení zákazníci, žiadame vás, aby ste si prečítali tieto informácie, ktoré vám pomôžu rýchlo sa oboznámiť s týmto prístrojom a naučiť sa používať jeho funkcie.

2 Informácie o tomto dokumente

V tomto dokumente sa nachádzajú informácie o babyfóne Babyviewer 4500 (ďalej len „prístroj“) a dôležité pokyny súvisiace s prvým používaním, bezpečnosťou, správnym používaním a starostlivosťou o prístroj. Dokument vždy skladujte v blízkosti prístroja. Každá osoba zodpovedajúca za používanie, opravu alebo čistenie prístroja si musí prečítať tento dokument a postupovať podľa uvedených pokynov. Dokument uchovajte na bezpečnom mieste a odovzdajte ho novému vlastníkovi prístroja.

3 Copyright

Dokument je chránený legislatívou na ochranu autorských práv. Všetky práva vyhradené, vrátane práv na fotomechanickú reprodukciu, kopírovanie a distribúciu pomocou konkrétnych prostriedkov, akými sú spracovanie dát, pamäťové médiá a dátové siete, či už v celku alebo po častiach, a rovnako aj na technické zmeny a zmeny obsahu.

4 Upozornenia

⚠ NEBEZPEČENSTVO

Toto upozornenie upozorňuje na hroziacu nebezpečnú situáciu.

Nevyhnutie sa nebezpečnej situácii môže viesť k smrtnému alebo vážnemu zraneniu.

⚠ POZOR!

Toto upozornenie upozorňuje na potenciálne nebezpečnú situáciu.

Nevyhnutie sa nebezpečnej situácii môže viesť k zraneniu alebo vzniku materiálnych škôd.



Tento symbol upozorňuje na informácie, ktoré uľahčujú používanie prístroja.

5 Správne používanie

Prístroj je určený len na súkromné (nekomerčné) použitie (monitorovanie detí) v uzatvorených miestnostiach. Všetky ostatné spôsoby použitia sú nevhodné a môžu spôsobiť vznik nebezpečných situácií. Vždy postupujte podľa pokynov uvedených v tomto dokumente. Výrobca nepreberá zodpovednosť za žiadne straty ani škody vyplývajúce z nesprávneho používania. Za všetky riziká zodpovedá výlučne používateľ prístroja.

6 Bezpečnosť

6.1 Riziko zasiahnutia elektrickým prúdom

⚠ NEBEZPEČENSTVO

Kontakt so živými vodičmi a komponentmi môže byť smrteľný.

Dodržiavajte nasledujúce bezpečnostné pokyny, ktoré pomáhajú eliminovať riziko zasiahnutia elektrickým prúdom:

- Na eliminovanie rizika poškodenia prístroja používajte len sieťový adaptér dodaný s prístrojom.

- Prístroj nepoužívajte, ak je poškodený sieťový adaptér, sieťový kábel alebo zástrčka.
- Nikdy neotvárajte puzdro sieťového adaptéra. Pri dotknutí sa živých kontaktov alebo konektorov, alebo zmene elektrickej alebo mechanickej konštrukcie vzniká riziko zasiahnutia elektrickým prúdom.
- Prístroj chráňte pred vlhkom a preniknutím vlhkosti a pravidelne ho čistite od prachu. V prípade kontaktu s vlhkom ihneď odpojte sieťový adaptér.
- V prípade poruchy, počas búrok a pri čistení prístroja odpojte sieťový adaptér.

- Chráňte kábel pred kontaktom s horúcimi povrchmi a inými zdrojmi nebezpečenstva a pred priškrpnutím.

6.2 Používanie batérií (bežných alebo nabíjateľných)

⚠ POZOR!

Používanie batérií v rozpore s pokynmi môže byť nebezpečné.

- Vždy používajte batérie (bežné alebo nabíjateľné) rovnakého typu.
- Batérie sa musia vložiť so správnou polaritou. Nesprávna polarita môže poškodiť batérie a prístroj.
- Batérie nikdy nehádzajte do ohňa, pretože môžu vybuchnúť.
- Kontakty batérie nikdy nespájajte navzájom ani ich neprípájajte na kovové predmety, či už úmyselne alebo náhodne. Batérie by sa mohli prehriať, zapáliť alebo vybuchnúť.
- Batérie uchovávajte mimo dosahu detí. Pri prehltnutí ihneď vyhľadajte lekársku pomoc.
- Kvapalina vytekajúca z batérií môže spôsobiť trvalé poškodenie prístroja. Mimoriadnu pozornosť venujte manipulácii s poškodenými alebo vytekajúcimi batériami, pretože vytekajúca kvapalina môže spôsobiť vznik korózie. Používajte ochranné rukavice.
- Ak prístroj nebudete používať dlhší čas, vyberte z neho batérie.

6.3 Všeobecné pravidlá bezpečného používania

Na zaistenie bezpečnosti pri používaní prístroja vždy postupujte podľa nasledujúcich bezpečnostných pokynov:

- Prístroj môže zostavovať len dospelá osoba. Počas zostavovania uchovávajte malé diely mimo dosahu detí.
- Nedovoľte deťom hrať sa s prístrojom ani jeho časťami.
- Deťom nesmie byť nikdy umožnený prístup k babyfónu ani sieťovému káblu.
- Babyfón nikdy nezakrývajte uterákom, prikrývkou a pod.
- Poškodené súčiastky sa musia vždy vymeniť za originálne náhradné diely, pretože súčiastky iných výrobcov nemusia spĺňať bezpečnostné štandardy.
- Babyfón vypnite vždy, keď to požaduje značka, informačná tabuľa alebo iná správa. Prístroje používané v nemocniciach a iných zdravotníckych zariadeniach môžu byť citlivé na vysokofrekvenčné signály z externých zdrojov.

7 Obsluha

Babyfón pozostáva z dvoch modulov: jedného pre rodičov a jedného pre dieťa. Moduly sú prepojené bezdrôtovým spojením podľa štandardu FHSS na frekvencii 2,4 GHz.

Táto digitálna technológia chráni prístroj pred odpočúvaním a rušením z iných prístrojov.

Detický modul začne vysielať signál hneď ako mikrofón zaznamená zvuk. Zvuk sa potom reprodukuje na rodičovskom module. Citlivosť mikrofónu sa dá nastaviť (pozri kapitolu "10.10 Hlasové aktivovanie vysielať (VOX)").



Babyfón nikdy nedokáže nahradiť riadny dohľad dospelého osoby, slúži len ako pomocka.

7.1 Komponenty detského modulu

Pozri obrázok [A] na rozkladacej strane.

- | | | | |
|---|--|----|---------------------------------|
| 1 | Kontrolka zapnutia/vypnutia | 8 | Matica na pripavenie do držiaka |
| 2 | LED dióda nočného osvetlenia | 9 | Svetelný senzor |
| 3 | Infračervené LED diódy pre nočné videnie | 10 | Kryt batérie so skrútkou |
| 4 | Hlavný vypínač | 11 | Reproduktor |
| 5 | Šošovka | 12 | Konektor pre sieťový adaptér |
| 6 | Mikrofón | 13 | Senzor okolitej teploty |
| 7 | Otvory pre montáž na stenu | | |

7.2 Komponenty rodičovského modulu

Pozri obrázok [B] na rozkladacej strane.

- | | | | |
|----|---|----|---|
| 14 | Kontrolky hlasitosti | 22 | Kontrolka zapnutia/
vypnutia napájania |
| 15 | Mikrofón | 23 | Tlačidlo ponuky (☰) |
| 16 | Zvýšenie úrovne
hlasitosti/nasledujúca
položka ponuky (▲) | 24 | Tlačidlo Push to Talk (PTT) |
| 17 | Zníženie úrovne hlasitosti/
predchádzajúca položka
ponuky (▼) | 25 | Tlačidlo zapnutia/
vypnutia (⏻) |
| 18 | Tlačidlo Prehráva (▶) | 26 | Spona na opasok |
| 19 | Tlačidlo Uspávanka (⏸) | 27 | Reproduktor |
| 20 | 3,5-palcový (8,8 cm)
farebný displej | 28 | Konektor pre sieťový
adaptér |
| 21 | Kontrolka zapnutia/
vypnutia funkcie VOX | 29 | Kryt batérie so skrutkou |

7.3 Opis displeja

Mimo dosahu alebo nie je vytvorené pripojenie

Ikona hlasitosti

Ikona melódie



Ikona jasů LCD
displeja



Ikona jednotky
teploty



Ikona nočného
osvetlenia

8 Prvé použitie

8.1 Obsah balenia

Priстроj je v štandardnej výbave tvorený nasledujúcimi komponentmi:

- 1 detský modul
- 1 rodičovský modul
- 2 sieťové adaptéry
- 1 návod na používanie
- 1 servisná karta
- 1 nabíjateľná batéria Li-Ion

8.2 Vloženie batérií do detského modulu

i	<ul style="list-style-type: none"> Na prevádzkovanie detského modulu sú potrebné 4 batériové články typu AAA (LR03; odporúčame použiť alkalické batériové články) alebo priložený sieťový adaptér. Detský modul nedokáže nabíjať batérie. Odporúčame vám vždy nechať batérie v module, a to aj pri použití sieťového adaptéra. Pri výpadku prúdu modul automaticky prepne na napájanie batériami.
----------	---

- Otočte skrutku na kryte priestoru na batérie (10) v zadnej časti detského modulu o 90° proti smeru otáčania hodinových ručičiek a odmontujte kryt priestoru na batérie.

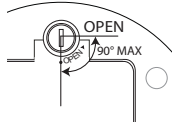

i	Neotáčajte skrutku za bod označený slovom „OPEN“.
----------	---

- Vložte 4 alkalické batériové články typu AAA (LR03) do priestoru na batérie. Uistite sa, že póly sú otočené správnym smerom.
- Zatvorte priestor na batérie.

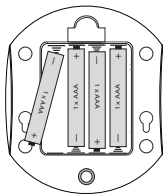

i	Nikdy nepoužívajte súčasne použité a nové batériové články.
----------	---

8.3 Pripojenie detského modulu na elektrickú sieť

Zapojte malú zástrčku sieťového adaptéra do konektora sieťového napájania na detskom module (12) a sieťový adaptér zapojte do elektrickej zásuvky (100 – 240 V, 50/60 Hz).

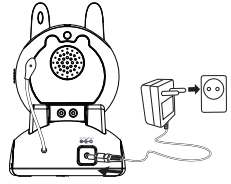

⚠ POZOR!

- Elektrická zásuvka musí byť ľahko prístupná, aby v núdzovej situácii bolo možné odpojiť sieťový kábel.
- Používajte len dodaný sieťový zdroj (6 V/800 mA).

8.4 Vloženie nabíjateľnej batérie do rodičovského modulu

Pozri obrázok [B] na rozkladacej strane.

⚠ POZOR!

- V rodičovskom module používajte len dodanú batériu Li-Ion.

- Otočte sponu na opasok (26) smerom hore.
- Otočte skrutku na kryte priestoru na batériu (29) v zadnej časti rodičovského modulu o 90° proti smeru otáčania hodinových ručičiek a odmontujte kryt priestoru na batérie.

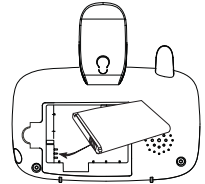

i	Neotáčajte skrutku za bod označený slovom „OPEN“.
----------	---

- Vložte batériu Li-Ion do priestoru na batériu. Kontakty batérie sa musia dotýkať nabíjajúcich kontaktov podľa zobrazenia na obrázku.
- Opatrne zatvorte priestor na batériu a sponu na opasok otočte naspäť smerom dole.

8.5 Pripojenie rodičovského modulu na elektrickú sieť

- Zapojte malú zástrčku sieťového adaptéra do konektora sieťového napájania (28) a sieťový adaptér zapojte do elektrickej zásuvky (100 – 240 V, 50/60 Hz).

i	Úplné nabitie batérie trvá približne 10 hodín.
----------	--

9 Nastavenia prístroja Babyviewer 4500

9.1 Jemné ladenie

- Kameru umiestnite na vhodné miesto a šošovku kamery nasmerujte do sledovaného priestoru.
- Nastavte uhol otočením kamery.

⚠ POZOR!

Kameru a káble neumiestňujte na miesto, ktoré je v dosahu detí! Kameru pripevnite vo vzdialenosti najmenej 1 meter od dieťaťa.

10 Ovládanie a používanie

10.1 Zapnutie a vypnutie detského modulu a rodičovského modulu

- Stlačením hlavného vypínača (10) (29) zapnete rodičovský modul. Zapne sa displej (20).

- Posunutím hlavného vypínača (1) (4) smerom hore zapnete detský modul. Rozsvieti sa kontrolka zapnutia/vypnutia (1).

i	Rodičovský modul sa pokúsi vytvoriť spojenie s detským modulom. Spojenie je vytvorené, keď sa zobrazí obraz zaznamenaný kamerou.
----------	--

- Stlačením hlavného vypínača (1) (29) vypnete rodičovský modul (stlačte a podržte vypínač stlačený až do zhasnutia displeja).
- Posunutím hlavného vypínača (1) (4) smerom dole vypnete detský modul.

10.2 Kontrola spojenia medzi rodičovským a detským modulom

Pri prvom používaní babyfónu je potrebné vždy skontrolovať bezdrôtové spojenie.

- Umiestnite rodičovský modul do jednej miestnosti spolu s detským modulom vo vzdialenosti najmenej dva metre.
- Zapnite oba prístroje. Rodičovský modul sa pokúsi vytvoriť spojenie s detským modulom.
- Po vytvorení spojenia (režim sledovania) sa na displeji rodičovského modulu zobrazí obraz zaznamenaný detským modulom.
- Zvuk zachytený mikrofónom (6) sa prenáša do rodičovského modulu.
- Informácia o úrovni hlasitosti prehrávaného zvuku sa zobrazuje v podobe počtu rozsvietených kontroliek hlasitosti (14) v hornej časti rodičovského modulu. Čím vyššia je úroveň hlasitosti, tým viac kontroliek svieti.
- Keď nie je vytvorené spojenie, sviatka kontrolka „mimo dosahu“ a prístroj upozorňuje pípaním.

10.3 Indikácia stavu mimo dosahu

Maximálny dosah medzi rodičovským a detským modulom je 300 metrov v otvorenom priestore. Rôzne faktory, akými sú napr. tehly a sadrokartónové steny, skracujú dosah. Na dosah majú veľký dopad aj železobetónové podlahy.

Normálny pracovný dosah v domácnosti je najviac 50 metrov a 2 podlažia.

- Keď sa preruší spojenie, rozsvieti sa kontrolka „mimo dosahu“ a prístroj upozorní na tento stav pípaním.
- Skráťte vzdialenosť medzi rodičovským a detským modulom, až kým sa vytvorí nové spojenie.

10.4 Nastavenie úrovne hlasitosti reprodukcie na rodičovskom module

Prístroj umožňuje nastaviť 5 úrovní hlasitosti.

- Na zvýšenie úrovne hlasitosti stlačte tlačidlo (▲) (16).
- Na zníženie úrovne hlasitosti stlačte tlačidlo (▼) (17).

10.5 Nastavenie jasu displeja rodičovského modulu

Keď je zapnutý displej:

- Jedenkrát stlačte tlačidlo ponuky (☞) (23). Zobrazí sa ikona jasu.
- Stlačením tlačidla so šípkou hore (▲) (16) alebo tlačidla so šípkou dolu (▼) (17) nastavte požadovaný jas (5 úrovní).
- Potvrďte stlačením tlačidla ponuky (☞) (23).
- Po uplynutí 10 sekúnd sa rodičovský modul prepne naspäť do režimu sledovania.

10.6 Zobrazenie teploty

Keď je zapnutý displej, v pravom spodnom rohu sa zobrazuje informácia o teplote v izbe s dieťaťom.

Postup nastavenia jednotky teploty:

- Dvackrát stlačte tlačidlo ponuky (☞) (23). Zobrazí sa ikona teploty.
- Stlačením tlačidla so šípkou hore (▲) (16) alebo tlačidla so šípkou dolu (▼) (17) prepnete na jednotky °C (stupne Celzia), °F (stupne Fahrenheita), alebo prepnutím na možnosť „OFF“ vypnete zobrazenie teploty.
- Potvrďte stlačením tlačidla ponuky (☞) (23).

- Po uplynutí 10 sekúnd sa rodičovský modul prepne naspäť do režimu sledovania.

10.7 Hovorenie s dieťaťom

Rodičovský modul môžete použiť na hovorenie s dieťaťom.

i	Pred používaním tejto funkcie v praxi umožníte dieťaťu, aby si na hovorenie zvolil cyklus.
----------	--

- Stlačte tlačidlo Hovoriť (☎) (24) na rodičovskom module a podržte ho stlačené.
- Podržte rodičovský modul vo zvislej polohe s mikrofónom vo vzdialenosti približne 10 cm od úst a hovorte do mikrofónu.
- Po dohovorení uvoľnite tlačidlo (☎) (24).

10.8 Prehrávanie uspávanky

Na detskom module sa nachádza 5 naprogramovaných uspávaniek, ktoré môžete prehrať.

- Na prehratie práce zvolenej uspávanky alebo zastavenie prehrávania stlačte tlačidlo (▶) (18) na detskom module.
- Ak chcete zvoliť inú uspávanku, opakovane stlačte tlačidlo uspávanky (♪) (19), až kým sa nastavi požadovaná uspávanka. Informácia o zvolenej uspávanke (1 z 5) sa zobrazí na displeji pomocou ikony uspávanky. Ak sa vedľa ikony uspávanky nezobrazí žiadne číslo, všetky skladby sa prehrávajú postupne za sebou.

Po spustení prehrávania uspávanky máte 10 sekúnd na nastavenie úrovne hlasitosti uspávanky.

- Na zvýšenie úrovne hlasitosti stlačte tlačidlo (▲) (16), na zníženie úrovne hlasitosti stlačte tlačidlo (▼) (17).

i	<ul style="list-style-type: none"> • 10 sekúnd po spustení alebo zvolení uspávanky sa rodičovský modul vráti do režimu sledovania. Tlačidlo so šípkou hore (▲) (16) a tlačidlo so šípkou dolu (▼) (17) potom môžete použiť na nastavenie úrovne hlasitosti rodičovského modulu. • Ak chcete nastaviť úroveň hlasitosti uspávanky v režime sledovania, pred zvolením hlasitosti najskôr vypnite a zapnite uspávanku pomocou tlačidla (▶) (18).
----------	---

10.9 Zapnutie a vypnutie nočného osvetlenia

- Trikrát stlačte tlačidlo ponuky (☞) (23). Zobrazí sa ikona nočného osvetlenia.
- Stlačením tlačidla so šípkou hore (▲) (16) alebo tlačidla so šípkou dolu (▼) (17) zapnete („ON“) (nočné osvetlenie (2) je zapnuté) resp. vypnete „OFF“ nočné osvetlenie.
- Potvrďte stlačením tlačidla ponuky (☞) (23).
- Po uplynutí 10 sekúnd sa rodičovský modul prepne naspäť do režimu sledovania.

10.10 Hlasové aktívovanie vysielania (VOX)

Počas noci a na úsporu energie sa dá Babyviewer 4500 prepnúť do režimu VOX.

V režime VOX sa displej zapne hneď ako mikrofón detského modulu zaznamená zvuk.

Babyfón umožňuje nastaviť citlivosť detegovania zvuku (VOX).

Keď je citlivosť nastavená veľmi vysoko, detský modul zaznamená slabšie zvuky.

- Štyrikrát stlačte tlačidlo (☞) (23). Na displeji sa zobrazí „VOX“.
- Opakovaným stlačením tlačidla (▲) (16) alebo (▼) (17) nastavte citlivosť funkcie VOX.

i	Informácia o citlivosti funkcie VOX sa zobrazuje pomocou čierneho pruhu na displeji: ■■■■■■ – vysoká citlivosť ■■■□□□ – nízka citlivosť
----------	---

- Na vypnutie režimu VOX stlačte tlačidlo vypnutia „OFF“.
- Potvrďte stlačením tlačidla ponuky (☞) (23).
- Po uplynutí 10 sekúnd sa rodičovský modul prepne naspäť do režimu sledovania. Displej sa vypne až do zaznamenania

zvuku detským modulom. V režime VOX svieti kontrolka VOX 2).

10.11 Nočné videnie

Kamera má 4 LED diódy s vysokou intenzitou, ktoré snímajú čistý obraz v tme. Keď zabudovaný svetelný senzor 3 zaznamená nízku úroveň intenzity okolitého svetla, LED diódy sa automaticky rozsvietia.

i	V režime nočného videnia sa obraz automaticky zmení na čiernobiely.
----------	---

11 Čistenie a starostlivosť o prístroj

Táto časť obsahuje dôležité pokyny na čistenie a starostlivosť o prístroj.

Postupovaním podľa týchto pokynov sa zabezpečí bezporuchové používanie a predídze sa poškodeniu prístroja, ku ktorému by došlo v dôsledku nedostatočnej starostlivosti.

11.1 Bezpečnostné pokyny

▲ NEBEZPEČENSTVO

Riziko zranenia v dôsledku zasiahnutia elektrickým prúdom!

- Pred čistením vypnite prístroj a odpojte sieťový kábel z elektrickej zásuvky.

▲ POZOR!

Riziko v dôsledku vytečenia kvapaliny z batérií.

Kvapalina vytekajúca z batérií (bežných alebo nabijateľných) môže spôsobiť zranenie (dráždenie pokožky) alebo poškodiť prístroj. Používajte ochranné rukavice.

▲ POZOR!

- Nepoužívajte čistiace prípravky ani rozpúšťadlá. Môžu poškodiť kryt alebo vniknúť do prístroja a natrvalo ho poškodiť.

11.2 Čistenie

- Prístroj čistite jemnou, mierne navlhčenou handrou.
- Zanesené konektory a kontakty vyčistite jemnou kefkou.
- Kontakty batérií a priečnikov na batérie vyčistite suchou handrou, ktorá nepúšťa vlákna.
- Ak prístroj navlhne, ihneď ho vypnite a vyberte z neho batérie.
- Priestor na batérie vysušte jemnou handrou, aby sa minimalizovalo riziko poškodenia vodou.
- Priestor na batérie nechajte otvorený až do úplného vysušenia.
- Prístroj nepoužívajte, kým nie je úplne suchý.

11.3 Starostlivosť o prístroj

- Pravidelne kontrolujte batérie (bežné alebo nabijateľné) v prístroji a v prípade potreby ich vymeňte.
- Skontrolujte konektory a káble, či nie sú poškodené.

▲ POZOR!

- Ak máte podozrenie, že prístroj je poškodený, pred ďalším používaním ho dajte skontrolovať odborníkovi.

12 Odstraňovanie známych problémov

Táto časť obsahuje dôležité pokyny na lokalizovanie a odstránenie problémov.

Postupujte podľa uvedených pokynov, aby ste predišli vzniku nebezpečných situácií a poškodeniu.

12.1 Bezpečnostné pokyny

▲ NEBEZPEČENSTVO

Riziko zranenia v dôsledku zasiahnutia elektrickým prúdom!

- Predtým, ako sa pokúsite odstrániť problém, odpojte sieťový kábel.

▲ POZOR!

Riziko z dôvodu nesprávneho vykonania opravy

Nesprávne vykonaná oprava môže vystaviť používateľa vážnym nebezpečenstvám a spôsobiť poškodenie prístroja.



- Prístroj sa nikdy nepokúšajte pozmeniť ani opraviť.
- Opravu prístroja a káblov vždy zverte odborníkovi alebo servisnému stredisku.
- Ak máte podozrenie na poškodenie prístroja (napríklad ak spadol na zem), pred ďalším používaním ho dajte skontrolovať odborníkovi.

12.2 Príčiny problémov a riešenia

Nasledujúca tabuľka vám pomôže lokalizovať a odstrániť menšie problémy:

Problém	Možná príčina	Riešenie
Nabijateľná batéria na rodičovskom module sa nenabíja.	Zaštrčka na nabíjacom module nie je zapojená.	Zapojte zaštrčku.
	Zašpinené kontakty.	Jemnou handrou vyčistite kontakty batérie a nabíjacieho modulu.
	Nabijateľná batéria prestala fungovať.	Vymeňte batériu.
Rodičovský modul sa nezapne (displej zostane zhasnutý).	Nabijateľná batéria nie je nabitá.	Nabite batériu.
	Prístroj je poškodený.	Kontaktujte oddelenie služieb zákazníkom.
Na displeji rodičovského modulu sa zobrazí ikona „mimo dosahu“.	Detský modul nie je zapnutý.	Zapnite detský modul.
	Rodičovský modul a detský modul sú od seba veľmi vzdialené.	Skráťte vzdialenosť medzi rodičovským a detským modulom.
	Rodičovský modul nie je registrovaný v detskom module.	Zaregistrujte rodičovský modul v detskom module (pozri časť "12.3 Registrácia rodičovského modulu v detskom module").
Rodičovský modul neprehráva zaznamenané detským modulom.	Na rodičovskom module je zrejme nastavená veľmi nízka úroveň hlasitosti.	Zvýšte nastavenie úrovne hlasitosti na rodičovskom module.
	Na detskom module je zrejme nastavená veľmi nízka úroveň citlivosti mikrofónu.	Skontrolujte citlivosť funkcie VOX a nastavenie úrovne hlasitosti na rodičovskom module a v prípade potreby zvýšte nastavenie úrovne.
Skrátený dosah a rušenie počas prenosu.	Dosah prístroja závisí od podmienok okolia. Ocelové konštrukcie a betónové steny môžu mať dopad na prenos.	Podľa možnosti eliminujte prekážky medzi prístrojmi.
Prístroj vydáva vysoký tón.	Rodičovský modul a detský modul sú veľmi blízko pri sebe.	Zväčšite vzdialenosť najmenej na 2 metre.

12.3 Registrácia rodičovského modulu v detskom module

- Vypnite detský modul.
- Zakryte svetelný senzor čiernou handrou a zapnite detský modul. Kontrolka napájania sa detskom module bude rýchlo blikať približne 15 sekúnd.
- Po zapnutí detského modulu stlačte a niekoľko sekúnd podržte stlačené tlačidlo prehrávania  16.
- Na displeji sa zobrazí ikona.
- Stlačením tlačidla ponuky  23 potvrdíte voľbu.

- „C1“ sa zobrazí ako prvé, a potom sa zobrazí „C1 OK“. Po vytvorení spojenia sa na displeji zobrazí obraz zaznamenaný kamerou.

i	Ak sa zobrazí „C1 X“ (neúspešná registrácia), pred ďalším pokusom o vytvorenie spojenia môže byť potrebné na niekoľko sekúnd vybrať batérie z detského modulu.
----------	---

13 Pokyny na skladovanie a likvidáciu

i	Odporúčame vám ponechať si škatuľu a baliaci materiál, aby ste ich v budúcnosti mohli použiť na prípadnú prepravu prístroja.
----------	--

13.1 Skladovanie

Vyberte batérie (bežné alebo nabíjateľné) z rodičovského a detského modulu.

Prístroj skladujte na suchom mieste.

13.2 Likvidácia nepotrebného baliaceho materiálu



Baliaci materiál je vyrobený zo surovín šetrných voči životnému prostrediu a môže sa odovzdať do zberných surovín na recykláciu.

13.3 Likvidácia odpadu (ochrana životného prostredia)



Prístroj zlikvidujte v súlade s ustanoveniami európskej smernice 2002/96/ES o odpade z elektrických a elektronických zariadení (WEEE). Blížšie informácie vám poskytne oddelenie zodpovedné za likvidáciu odpadu na miestnom úrade.

Batérie (bežné alebo nabíjateľné) zlikvidujte ekologickým spôsobom v súlade s platnou legislatívou.

14 Technické údaje

Frekvencia	2,4 GHz
Dosah	Vonku: do 300 m (pri priamej viditeľnosti) Vnútri: do 50 m
Prevádzková teplota	0 °C až 40 °C Relatívna vlhkosť: 20 % až 75 %
Rodičovský modul	
Displej	3,5-palcový (8,8 cm) TFT LCD displej
Nabíjateľná batéria	Priložená batéria – SKL BL-50C – Li-Ion – 3,7 V, 1 100 mAh
Sieťový adaptér	Výrobca: Sure Power Model: SW-060080EU Vstup: 100 – 240 V~, 50/60 Hz, 0,2 A max. Výstup: 6 V/800 mA
Rozmery	približne 137 x 84 x 60 mm
Hmotnosť	125 g (bez nabíjateľných batérií)
Detský modul	
Snímač obrazu	Farebný snímač CMOS
Šošovka	f 4,4 mm, F 3,0
Nočné videnie	4 infračervené LED diódy
Batérie	4 alkalické batériové články (LR03/AAA) (nedodávajú sa s prístrojom)
Sieťový adaptér	Výrobca: Sure Power Model: SW-060080EU Vstup: 100 – 240 V~, 50/60 Hz, 0,2 A max. Výstup: 6 V/800 mA
Rozmery	približne 86 x 100 x 125 mm
Hmotnosť	132 g (bez batérií)

15 Vyhlásenie o zhode podľa ES

TOPCOM EUROPE NV týmto vyhlasuje, že tento prístroj je v súlade so základnými požiadavkami a ďalšími súvisiacimi ustanoveniami smernice 1999/5/ES.

Vyhlásenie o zhode sa nachádza na stránkach <http://www.topcom.net/cedeleclarations.asp>.

16 Záruka spoločnosti Topcom

16.1 Záručná doba

Na zariadenia Topcom sa poskytujú 24-mesačná záručná doba. Záručná doba začína plynúť dňom zakúpenia nového prístroja. Na štandardné ani nabíjateľné batérie (typ AA/AAA) sa neposkytuje žiadna záruka.

Záruka sa neposkytuje na spotrebné materiály ani chyby, ktoré majú zanedbateľný vplyv na prevádzku alebo hodnotu zariadenia. Pri uplatnení záruky je potrebné predložiť originál alebo kópiu dokladu o kúpe, na ktorom je vyznačený dátum kúpy a model prístroja.

16.2 Politika v oblasti chybných LCD displejov

Napriek najvyšším možným štandardom sa pri náročnej výrobe displejov z tekutých kryštálov (LCD) môžu vyskytnúť nepatrné nedostatky v obraze. Záručnú opravu LCD obrazovky vášho prístroja Babyviewer 4500 však možno uplatniť v prípade, ak sa na displeji nachádzajú:

- 3 svetlé body alebo 5 tmavých bodov alebo celkovo 8 svetlých a/alebo tmavých bodov, alebo
 - 2 svetlé body vedľa seba alebo 2 tmavé body vedľa seba, alebo
 - 3 svetlé a/alebo tmavé body v oblasti s priemerom 15 mm.
- Tieto záručné podmienky na TFT LCD displej poskytuje výrobca displej. Preto výrobca môže byť výrobok vymeniť alebo opraviť.

Poznámka: Svetlý bod je biely pixel alebo pixel, ktorý stále svieti. Tmavý bod je čierny pixel alebo pixel, ktorý nikdy nesvieti.

TOPCOM®

BABYVIEWER 4500

visit our website
www.topcom-kidzzz.com