

# SALORA

## AM/FM Alarm klokradio Model: CR 615



## Gebruiksaanwijzing

Gelieve de gebruiksaanwijzing te lezen alvorens het toestel te gebruiken en hou deze bij voor latere referentie

## BEDIENINGTOETSEN

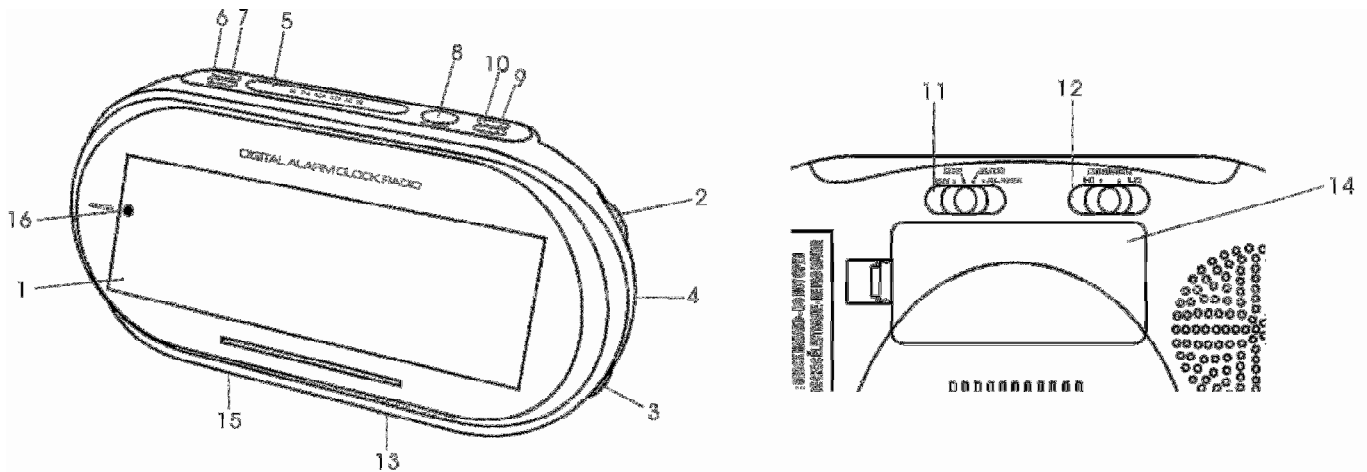

- |                    |                            |
|--------------------|----------------------------|
| 1. LED display     | 9. Instelling minuten      |
| 2. Volumeregeling  | 10. Instelling uren        |
| 3. Afstemming      | 11. Functieschakelaar      |
| 4. Bandkeuze       | 12. Dimmerschakelaar       |
| 5. Snoozetoets     | 13. FM-antenne             |
| 6. Alarminstelling | 14. Batterijencompartiment |
| 7. Tijdinstelling  | 15. Netsnoer               |
| 8. Sleetoets       | 16. Auto aanduiding        |

## TIJDINSTELLING

1. Zet de functieschakelaar (11) in 'OFF'. Sluit het netsnoer aan op het stopcontact. De tijdsaanduiding knippert om aan te duiden dat er een stroomonderbreking is geweest en dat de aangeduide tijd niet juist is.
2. Druk, om de juiste tijd in te stellen, tegelijkertijd op de toets voor de tijdinstelling (7) en de toets voor het instellen van de uren (10) of de toets voor het instellen van de minuten (9) totdat de juiste tijd aangeduid wordt.
3. Op het batterijencompartiment (14) op de achterkant van het toestel en plaats een 6LR61 (of gelijkaardige) 9-volt batterij (niet meegeleverd). De bedoeling van de batterij is de opgeslagen informatie betreffende de alarmtijd en de klok te laten functioneren in geval er een stroomonderbreking is. Als dit gebeurt houdt de klok de tijd bij, maar deze wordt niet getoond.

**Opmerking:** de juistheid van de klok vermindert naar gelang de capaciteit van de batterij daalt. Als er geen batterij geïnstalleerd is en de stroomonderbreking voortduurt, moet u de klok opnieuw instellen.

**NOTEER:** als het toestel alleen met de batterij gebruikt wordt zal de klok slechts gedurende

korte tijd de juiste tijd weergeven. Het is belangrijk het netsnoer zo snel mogelijk terug aan te sluiten.

## **INSTELLING VAN DE ALARMTIJD**

1. Druk tegelijkertijd op de toets voor de alarminstelling (6) en de toets voor het instellen van de uren (10) of de toets voor het instellen van de minuten (9) totdat de gewenste alarmtijd bereikt is.
2. Druk, om de ingestelde alarmtijd te controleren, op de toets voor de alarminstelling (6) en de geprogrammeerde alarmtijd wordt getoond.

## **DIMMER REGELING**

Zet de dimmerschakelaar (12) zoals gewenst in hoog of laag.

## **BEDIENING VAN DE RADIO**

Dit toestel beschikt voor AM-ontvangst over een ingebouwde directionele antenne. Draai aan het toestel om de beste ontvangst te krijgen.

Voor FM-ontvangst dient de FM-antenne (13) op de achterkant van het toestel volledig uitgetrokken te worden.

1. Zet de functieschakelaar (11) in 'ON'.
2. Zet de bandkeuzeschakelaar (4) op de gewenste radioband.
3. Gebruik de afstemtoets (3) om op de gewenste zender af te stemmen.
4. Gebruik de volumeregeling (2) om het gewenste volume in te stellen.
5. Zet, om de radio uit te schakelen, de functieschakelaar (11) in 'OFF'. Als de radio niet uitschakelt komt dit door een verkeerde bediening met de sleeptoets (8). Druk, om dit op te lossen, één keer op de snoozetoets (5).

## **WEKKEN MET RADIO**

Ga, na het instellen van de gewenste zender en het gewenste volume, als volgt te werk:

1. Volg de instructies INSTELLING VAN DE ALARMTIJD (hierboven).
2. Zet, als de gewenste tijd ingesteld is, de functieschakelaar (11) in de 'AUTO' positie.
3. De radio schakelt automatisch aan op de ingestelde alarmtijd.
4. Het alarm kan gedurende 9 minuten gestopt worden door eenmaal op de snoozetoets (5) te drukken.
5. Druk, om de radio uit te zetten, op de toets voor de alarminstelling (6). Het alarm zal 24 uur later opnieuw afgaan, tenzij de functieschakelaar (11) in 'OFF' wordt geplaatst.

## **WEKKEN MET ZOEMER**

1. Volg de instructies INSTELLING VAN DE ALARMTIJD (hierboven).
2. Zet, als de gewenste tijd ingesteld is, de functieschakelaar (11) in de 'ALARM' positie.
3. De zoemer gaat automatisch aan op de ingestelde alarmtijd.

4. Het alarm kan gedurende 9 minuten gestopt worden door eenmaal op de snoozetoets (5) te drukken.
5. Druk, om de zoemer uit te zetten, op de toets voor de alarminstelling (6). Het alarm zal 24 uur later opnieuw afgaan, tenzij de functieschakelaar (11) in 'OFF' wordt geplaatst.

## **SLEEP FUNCTIE**

De radio kan ingesteld worden om automatisch uit te schakelen in een tijdspanne tussen 1 minuut en 1 uur en 59 minuten. Volg de procedure:

Zet de functieschakelaar (11) in 'OFF', of indien de alarmfunctie gebruikt wordt in de 'AUTO' of 'ALARM' positie. Druk op de sleeptoets (8) en de toets voor het instellen van de uren (10) of de toets voor het instellen van de minuten (9) om de tijd in te stellen waarop de radio automatisch uitgeschakeld moet worden. Druk, om de radio uit te schakelen alvorens de gewenste sleeptijd bereikt is, eenmaal op de snoozetoets (5).

## **REINIGEN**

Reinig de behuizing met een zacht doekje dat licht bevochtigd is met water of een zachte detergent. Gebruik geen solventen zoals alcohol, benzine of thinner, vermits dit de behuizing kan beschadigen. Trek, alvorens te reinigen, het netsnoer uit het stopcontact.

## **VERWITTIGINGEN**

1. Zorg voor voldoende ruimte rond het toestel zodat ventilatie mogelijk is. Sluit de ventilatieopeningen niet af met zaken zoals een krant, een tafelkleed of een gordijn.
2. Plaats geen open vlam, zoals een kandelaar boven het toestel.
3. Stel het toestel niet bloot aan druppels of spatten en plaats geen voorwerpen, gevuld met een vloeistof, zoals een vaas, boven het toestel.
4. Plaats het toestel niet in een afgesloten boekenkast of rek zonder voldoende ventilatie.
5. Als het netsnoer is aangesloten is het toestel klaar voor gebruik.
6. Hou rekening met het milieu, zoals bij het verwijderen van een lege batterij.
7. Gebruik het toestel in een gemiddeld klimaat.
8. Er bestaat ontploffingsgevaar als de batterij verkeerd geplaatst is. Vervang de batterij alleen door eenzelfde of gelijkaardig type.
9. Batterijen mogen niet blootgesteld worden aan overdreven hitte zoals die van zonlicht of een vuur.
10. De label van het toestel bevindt zich op de onderkant.

## **SPECIFICATIES**

Voeding:	AC 230V~50Hz
Frequentiebereik:	AM 530 – 1600 KHz
	FM 88 – 108 MHz

Wij behouden het recht wijzigingen aan te brengen aan de design en de specificaties zonder voorafgaande verwittiging.

# SALORA

## Radio reveil alarme AM/FM Modèle: CR 615



## Manuel d'utilisation

Lisez les instructions avant d'utiliser l'appareil et gardez le pour consultation ultérieure.

## BOUTONS DE COMMANDE

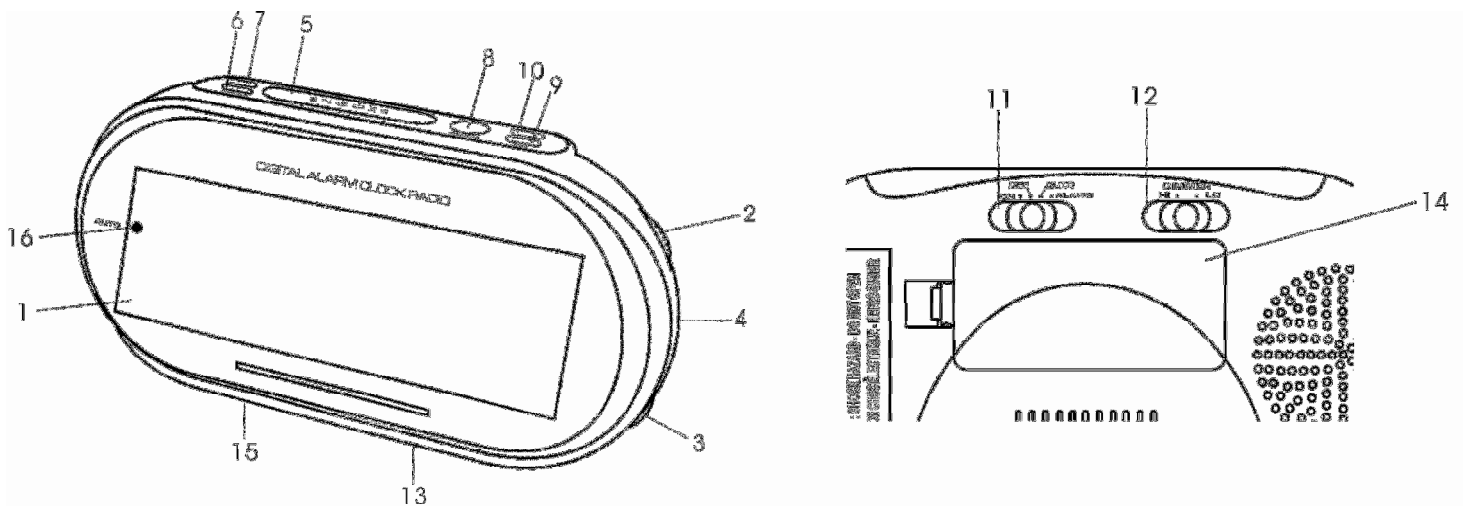

- |                          |                           |
|--------------------------|---------------------------|
| 1. Ecran LED             | 9. Réglage minutes        |
| 2. Réglage volume        | 10. Réglage heures        |
| 3. Syntonisation         | 11. Bouton fonctions      |
| 4. Sélection de la gamme | 12. Dimmer                |
| 5. Bouton snooze         | 13. Antenne FM            |
| 6. Réglage alarme        | 14. Compartiment à piles  |
| 7. Réglage temps         | 15. Câble courant secteur |
| 8. Bouton sleep          | 16. Indicateur 'auto'     |

## REGLAGE DU TEMPS

1. Mettez le bouton fonctions (11) en position 'OFF'. Connectez le câble courant secteur à la prise courant secteur. L'indication de la montre clignote pour indiquer une interruption du courant secteur et que le temps affiché n'est pas correct.
2. Pour régler le temps poussez simultanément le bouton pour le réglage du temps (7) et le bouton pour le réglage des heures (10) ou le bouton pour le réglage des minutes (9) jusqu'au moment où le temps correct est affiché.
3. Ouvrez le compartiment à piles (14) sur le dos de l'appareil et insérez une pile 6LR61 (ou équivalent) 9 volts (pas incluse). La pile sert à conserver les informations concernant l'alarme et le temps, en cas d'interruption du courant secteur. Dans ce cas, le temps correct est gardé mais n'est pas affiché.

**Remarque :** la précision de la montre diminue avec l'usage de la pile. Si vous n'avez pas inséré une pile ou quand l'interruption du courant secteur continue pendant un certain temps, il faut régler le temps à nouveau.

**NOTEZ BIEN :** quand vous utilisez l'appareil uniquement avec la pile, le temps indiqué ne reste juste que pendant une période limitée. Il est important de connecter le plus rapidement le

courant secteur.

## **REGLAGE DE L'ALARME**

1. Poussez simultanément le bouton pour le réglage de l'alarme (6) et le bouton pour le réglage des heures (10) ou le bouton pour le réglage des minutes (9) jusqu'au moment où le temps voulu est affiché.
2. Pour contrôler le temps d'alarme, poussez le bouton pour le réglage de l'alarme (6) et le temps d'alarme est affiché.

## **CONTROLE DIMMER**

Mettez le commutateur dimmer (12) en position High ou Low, comme voulu.

## **OPERATION RADIO**

Pour réception AM, l'appareil est équipé d'une antenne directionnelle interne. Tournez l'appareil pour obtenir une réception optimale.

Pour réception FM, l'antenne FM (13) sur le dos de l'appareil doit être rallongée au maximum.

1. Mettez le bouton fonctions (11) en position 'ON'.
2. Mettez le bouton de gamme de fréquences (4) sur la gamme désirée.
3. Utilisez le bouton de syntonisation (3) pour sélectionner l'émetteur voulu.
4. Réglez le volume avec le bouton volume (2).
5. Pour mettre le radio hors fonction, mettez le bouton fonctions (11) en position 'OFF'. Si le radio ne se met pas hors fonction, ceci est causé par une mauvaise utilisation du bouton sleep (8). Pour résoudre ce problème poussez une fois le bouton snooze (5).

## **REVEIL AVEC RADIO**

Après avoir sélectionné l'émetteur et le volume désiré, suivez les instructions suivantes :

1. Suivez les insctuctions 'REGLAGE DE L'ALARME' ci-dessus.
2. Quand le temps d'alarme est mémorisé, mettez le bouton fonctions (11) en position 'AUTO'.
3. Le radio se met automatiquement en fonction à l'heure mémorisée.
4. L'alarme peut être interrompue pendant 9 minutes en poussant une fois le bouton snooze (5).
5. Poussez le bouton de réglage alarme (6) pour mettre le radio hors fonction. L'alarme se met automatiquement en fonction après 24 heures, à moins que vous avez mis le bouton fonctions (11) en position 'OFF'.

## **REVEIL AVEC SIGNAL SONORE**

1. Suivez les insctuctions 'REGLAGE DE L'ALARME' ci-dessus.
2. Quand le temps d'alarme est mémorisé, mettez le bouton fonctions (11) en position 'ALARM'.
3. Le signal sonore se met automatiquement en fonction à l'heure mémorisée.
4. Le signal sonore peut être interrompue pendant 9 minutes en poussant une fois le bouton snooze (5).

5. Poussez le bouton de réglage alarme (6) pour mettre le signal sonore hors fonction. L'alarme se met automatiquement en fonction après 24 heures, à moins que vous avez mis le bouton fonctions (11) en position 'OFF'.

## FONCTION SLEEP

Il est possible de programmer la mise hors fonction automatique du radio pendant une période entre 1 minute et 1 heure et 59 minutes.

Mettez le bouton fonctions (11) en position 'OFF' ou quand l'alarme est activée en position 'AUTO' ou 'ALARM'. Poussez le bouton Sleep (8) et le bouton pour réglage des minutes (9) ou le bouton pour réglage des heures (10) jusqu'au moment où le temps de mise hors fonction est atteint. Pour mettre le radio hors fonction avant le temps programmé, poussez une fois le bouton snooze (5).

## NETTOYAGE

Nettoyez l'appareil avec u chiffon doux légèrement humide avec de l'eau ou un détergent doux. N'utilisez pas des solvants tels que l'alcool, essence ou thinner car ceci peut abimer le boîtier. Déconnectez le courant secteur avant de nettoyer l'appareil.

## AVERTISSEMENTS

1. Faites attention qu'il ya assez d'espace autour de l'appareil pour garantir une ventilation. Ne pas couvrir les ouvertures de ventilation avec des objets tels qu'un journal, un rideau, etc.
2. Ne mettez pas des flemmes ouvertes, comme une bougie, au-dessus de l'appareil.
3. Ne pas exposer l'appareil à des gouttes. Ne mettez pas des objets remplis d'une liquide, comme une vase, au-dessus de l'appareil.
4. Ne mettez pas l'appareil dans un meuble fermé sans ventilation.
5. L'appareil est prêt pour l'utilisation dès que le câble courant secteur est connecté.
6. Tenez compte de l'environnement quand vous vous disposez des piles vides.
7. Utilisez l'appareil dans un climat régulier.
8. Il existe le risque d'explosion quand la pile est mal placée. Utilisez le même type (ou équivalent) de pile.
9. Ne pas exposer les piles à des températures extrêmes telles que la lumière du soleil, un feu, etc.
10. Le label de l'appareil se trouve sur le fond de l'appareil.

## SPECIFICATIONS

Alimentation :	AC 230V~50 Hz
Gamme de fréquences :	AM 530 – 1600 kHz
	FM 88 – 108 MHz

Nous nous réservons le droit de changer le design et les spécifications sans préavis.



# SALORA

## AM/FM Alarm Clock Radio Model : CR 615

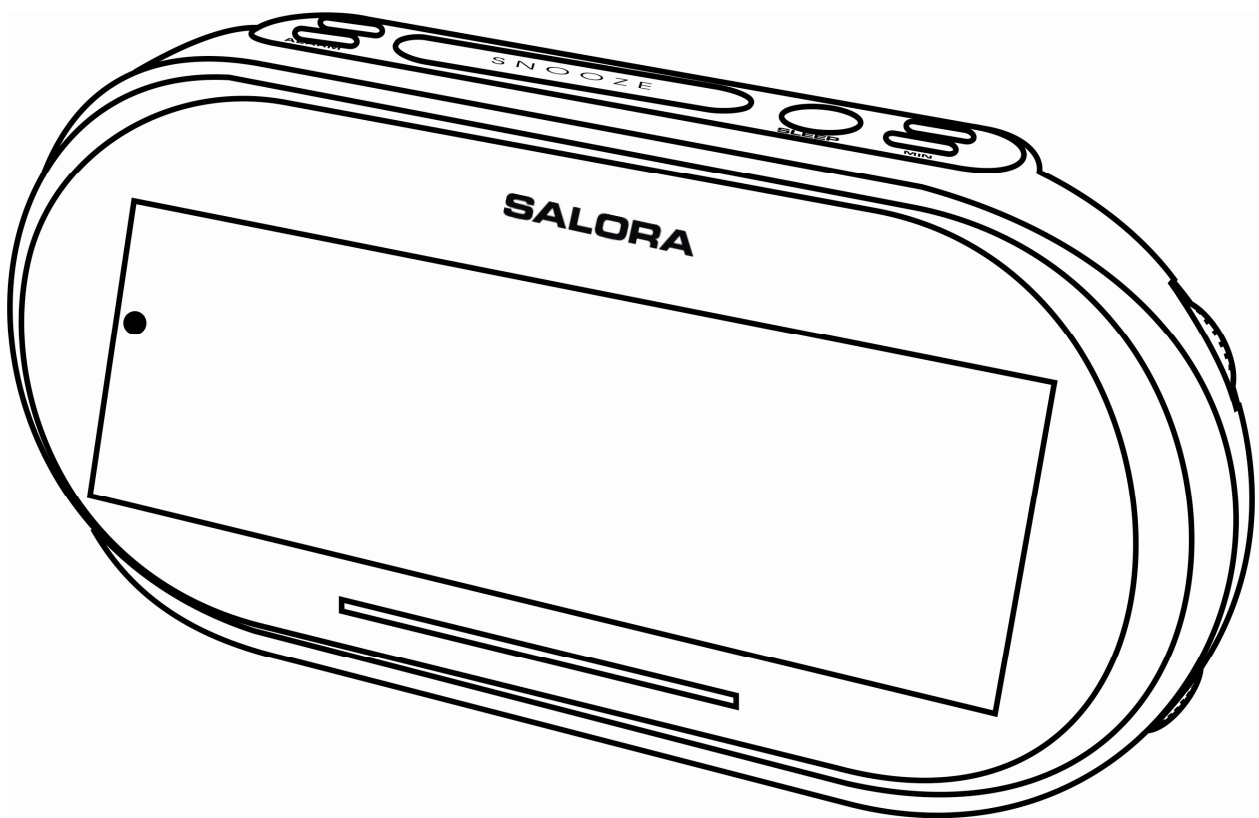

## Instruction Manual

Please read these instructions before use and retain for future reference.

## LOCATION OF CONTROLS

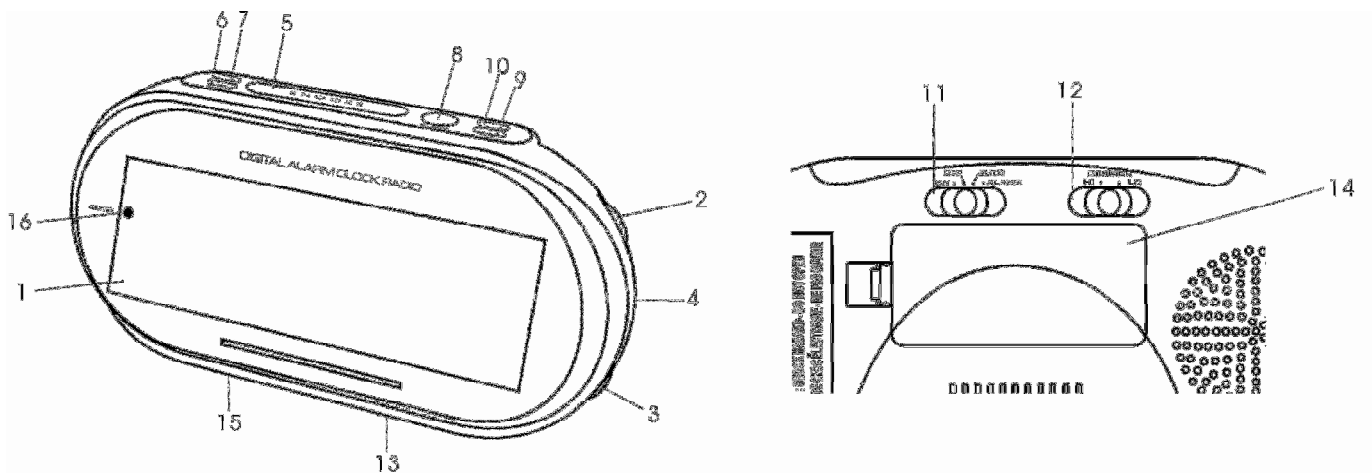

- |                     |                       |
|---------------------|-----------------------|
| 1. LED Display      | 9. Minute Set Button  |
| 2. Volume Control   | 10. Hour Set Button   |
| 3. Tuning Control   | 11. Function Selector |
| 4. Band Selector    | 12. Dimmer Selector   |
| 5. Snooze Button    | 13. FM Antenna        |
| 6. Alarm Set Button | 14. Battery Door      |
| 7. Time Set Button  | 15. Mains Lead        |
| 8. Sleep Set Button | 16. Auto Indicator    |

## REAL TIME SETTING

1. Set the Function Selector (11) to "OFF". Connect the mains lead to the power supply. The clock display will flash on and off indicating a power interruption and that the displayed time is incorrect.
2. To set the correct time, press the Time Set Button (7) and Hour Set Button (10), or Minute Set Button (9), together, until the correct time is displayed.
3. Open the Battery Door (14) on the back of the unit and put in a 6LR61 (or equivalent) 9-volt battery (battery not included). The purpose of this battery is to store the information relating to alarm time and to keep the clock functioning in the event of disconnection from the mains supply or power interruption. Should this occur, the clock would continue to keep time, but will not display.

**Note:** The clock accuracy will decrease due to the voltage drop of the backup battery. If no backup battery is installed or the power interruption is prolonged, you will need to set the clock again.

**PLEASE NOTE:** When operating from battery only, the clock will only remain accurate for a short

period of time. It is important that the mains supply is restored as soon as possible.

## **ALARM TIME SETTING**

1. Press the Alarm Set Button (6) and simultaneously press the Hour Set Button (10) or Minute Set Button (9) as appropriate until the required alarm time is reached.
2. To double check the alarm time, simply press the Alarm Set Button (6) then the display will show the pre-set alarm time.

## **DIMMER CONTROL**

Switch the Dimmer Selector (12) to High or Low position as required.

## **RADIO OPERATION**

For AM reception, this unit uses an internal directional aerial, rotate the unit for best reception. For FM reception, the wire FM Antenna (13) on the back of the unit should be fully unwound.

1. Set the Function Selector (11) to the "ON" position.
2. Set the Band Selector (4) to the required waveband.
3. Use the Tuning Control (3) to select the desired station.
4. Adjust the Volume Control (2) to the desired listening level.
5. To turn off the radio, set the Function Selector (11) to "OFF". If the radio does not switch off this may be caused by inadvertent operation of the Sleep Set Button (8). To cancel this, press the Snooze Button (5) once.

## **WAKE TO RADIO**

Having selected your desired station and adjusted the desired listening level, proceed as follows:

1. Follow the instructions for "ALARM TIME SETTING" above.
2. When the desired alarm time has been selected, set the Function Selector (11) to the "AUTO" position.
3. The radio will switch on automatically at the pre-set alarm time.
4. The alarm can be temporarily stopped for 9 minutes by pressing the Snooze Button (5) once.
5. Depress the Alarm Set Button (6) to turn off the radio. The alarm will activate again after 24 hours unless the Function Selector (11) is set to "OFF".

## **WAKE TO BUZZER**

1. Follow the instructions for "ALARM TIME SETTING" above.
2. When the desired alarm time has been selected, set the Function Selector (11) to the "ALARM" position.
3. The alarm tone will switch on automatically at the pre-set alarm time.
4. The alarm can be temporarily stopped for 9 minutes by pressing the Snooze Button (5) once.
5. Depress the Alarm Set Button (6) to turn off the buzzer. The alarm will activate again after 24 hours unless the Function Selector (11) is set to "OFF".

## SLEEP TO RADIO

The radio can be set to switch off automatically after a period of time from 1 minute to 1 hour 59 minutes, by following this procedure:-

Set the FUNCTION Selector (11) to "OFF" position or, if the Alarm is to be activated, the "AUTO" position or "ALARM" position. Then depress the Sleep Set Button (8) and the Minute Set Button (9), or Hour Set Button (10) until the display shows the exact sleep time you wish the radio to continue to play before switch off. To switch off the radio before the end of the registered sleep time period, simply press the Snooze Button (5) once.

## CLEANING

Clean the cabinet with a soft cloth moistened with water or mild detergent. Do not use solvents such as alcohol, benzene or thinner, as they may damage the cabinet finish. Make sure to disconnect the mains lead from the supply before cleaning.

## CAUTION

1. Ensure minimum distances around the apparatus for sufficient ventilation. The ventilation should not be impeded by covering the ventilation openings with items, such as newspapers, table-cloths, curtains, etc.
2. No naked flame sources, such as lighted candles, should be placed on the apparatus.
3. It shall not be exposed to dripping or splashing and that no objects filled with liquids, such as vases, shall be placed on the apparatus.
4. Do not place the product in closed bookcases or racks without proper ventilation.
5. Where the mains plug is used as the disconnect device, the disconnect device shall remain readily operable.
6. Attention should be drawn to the environmental aspects of battery disposal.
7. The use of apparatus in moderate climates.
8. Danger of explosion if battery is incorrectly replaced. Replace only with the same or equivalent type.
9. Batteries (battery pack or battery installed) shall not be exposed to excessive heat such as sunshine, fire or the like.
10. The location of the rating label is affixed on the bottom surface of appliance.

## SPECIFICATION

Power Source:	AC 230V~50Hz
Frequency Range:	AM 530 – 1600 KHz
	FM 88 – 108 MHz

We reserve the right to modify product design and/or specifications without prior notice.